

INFORME MENSUAL DE INTERVENTORÍA No. 54

(PARTE II- INFORME DE SEGUIMIENTO
INTEGRAL AL CONTRATO DE CONCESIÓN)

PERÍODO:

Febrero 1 al 28 de 2025



BOGOTÁ D.C.-COLOMBIA

L1T1-INT-GGP-IN-0054_02_VBB

	INFORME MENSUAL DE INTERVENTORÍA			
	CONTRATO No. 148 DE 2020 INTERVENTORÍA INTEGRAL, TÉCNICA, ECONÓMICA, FINANCIERA, CONTABLE, JURÍDICA, ADMINISTRATIVA, OPERATIVA, PREDIAL, AMBIENTAL, SOCIAL Y DE SEGURIDAD SALUD EN EL TRABAJO PARA LA VIGENCIA DEL CONTRATO DE CONCESIÓN No. 163 DE 2019.			
	Código del Formato CSPLMB-FT-LFG-006	Vigencia del Formato 01/09/2024	Versión: V03	

CONTROL DE CAMBIOS DEL FORMATO

Versión	Acción	Fecha	Descripción de la Acción
V00	Creación del documento	20/03/2021	Creación del informe mensual de interventoría
V01	Codificación de la plantilla	25/03/2021	Ajuste de cajetín superior de la plantilla codificación
V02	Ajustes en la portada de la plantilla	26/06/2022	Cambio de imagen de portada, uso de colores institucionales y redistribución de información
V03	Ajustes en la portada de la plantilla	01/09/2024	Cambio de imagen de portada, uso del color rojo en el material rodante

CONTROL DE APROBACIÓN DEL INFORME

	Nombre	Cargo	Fecha
<i>Elaboración</i>	<i>Constanza Escobar R</i>	<i>Coordinadora Administrativa</i>	<i>12/03/2025</i>
<i>Revisión</i>	<i>Jesús Torres Romero</i>	<i>Subdirector Técnico</i>	<i>12/03/2025</i>
<i>Aprobación</i>	<i>Javier Descarga Nápoles</i>	<i>Director Interventoría</i>	<i>12/03/2025</i>

	INFORME MENSUAL DE INTERVENTORÍA				
	CONTRATO No. 148 DE 2020 INTERVENTORÍA INTEGRAL, TÉCNICA, ECONÓMICA, FINANCIERA, CONTABLE, JURÍDICA, ADMINISTRATIVA, OPERATIVA, PREDIAL, AMBIENTAL, SOCIAL Y DE SEGURIDAD SALUD EN EL TRABAJO PARA LA VIGENCIA DEL CONTRATO DE CONCESIÓN No. 163 DE 2019.				
	Código del Formato CSPLMB-FT-LFG-006	Vigencia del Formato 01/09/2024	Versión: V03	Pág. 3 de 1083	

TABLA DE CONTENIDO

2.	INFORME DE SEGUIMIENTO AL CONTRATO DE CONCESIÓN	27
2.1.	Introducción	27
2.2.	Resumen Ejecutivo	31
2.2.1.	Introducción	31
2.2.2.	Seguimiento de avance de obra a 28 de Febrero de 2025	31
2.2.3.	Seguimiento financiero	38
2.2.4.	Seguimiento jurídico	40
2.2.5.	Principales actividades en obra	42
2.2.6.	Estado de otros Estudios y Diseño de Detalle	43
2.2.7.	Interfaces	45
2.2.8.	Gestión de Seguridad y Salud en el Trabajo	45
2.2.9.	Sistema Metro – Ferroviario y MR	46
2.2.10.	Seguimiento a los riesgos	48
2.3.	Información legal del Contrato de Concesión	51
a)	Número del Contrato de Concesión	51
b)	Objeto	51
c)	Fecha de suscripción del Contrato de Concesión	51
d)	Fecha de inicio del Contrato de Concesión	51
e)	Fecha de terminación del Contrato de Concesión (si fuere aplicable)	52
f)	Plazo, prórrogas, suspensiones, ampliaciones y reiniciación del Contrato de Concesión	52
g)	Valor del Contrato de Concesión, haciendo una descripción de las adiciones y modificaciones que hayan suscrito la EMB con el Concesionario	55
h)	Relación de actas definidas en el Contrato de Concesión, que hayan sido suscritas durante el respectivo periodo. 55	
i)	Relación de las Notificaciones enviadas al Concesionario en relación con presuntos incumplimientos, así como las multas impuestas y los Plazos de Cura que hayan sido otorgados al Concesionario, en el periodo respectivo, por el incumplimiento de cualquier obligación señalada en el Contrato de Concesión. Estas deberán discriminarse por tipo, evento generador, Plazo de Cura; de acuerdo con lo señalado en el Anexo 5 del Contrato de Concesión.....	56
J)	Conformación del Amigable Componedor	64
2.4.	Seguimiento a las garantías del Contrato de Concesión	65
a)	El Interventor deberá hacer una relación de las garantías constituidas por el Concesionario de acuerdo con lo señalado en el Contrato de Concesión	65
2.5.	Procesos administrativos sancionatorios y acciones legales en curso y culminados	66
a)	Relación de todo tipo de sanciones y acciones legales en contra del Concesionario que se encuentren en curso 66	
b)	Relación de los procesos administrativos sancionatorios (iniciados o terminados) que haya adelantado la EMB o cualquier otra Autoridad Gubernamental en contra del Concesionario.....	66
c)	Relación los incumplimientos del Concesionario. Para cada presunto incumplimiento por parte del Concesionario se deben indicar los hechos que generan el presunto incumplimiento con el soporte documental de cada uno de los hechos, obligaciones o normas aplicables al contrato presuntamente incumplidas, incluida alguna práctica prohibida según lo estipulado por la Banca Multilateral.....	67
d)	Relación los incumplimientos del Concesionario. Para cada presunto incumplimiento por parte del Concesionario se deben indicar los hechos que generan el presunto incumplimiento con el soporte documental de cada uno de los	

	INFORME MENSUAL DE INTERVENTORÍA				
	CONTRATO No. 148 DE 2020 INTERVENTORÍA INTEGRAL, TÉCNICA, ECONÓMICA, FINANCIERA, CONTABLE, JURÍDICA, ADMINISTRATIVA, OPERATIVA, PREDIAL, AMBIENTAL, SOCIAL Y DE SEGURIDAD SALUD EN EL TRABAJO PARA LA VIGENCIA DEL CONTRATO DE CONCESIÓN No. 163 DE 2019.				
	Código del Formato CSPLMB-FT-LFG-006	Vigencia del Formato 01/09/2024	Versión: V03	Pág. 4 de 1083	



hechos, obligaciones o normas aplicables al contrato presuntamente incumplidas, incluida alguna práctica prohibida según lo estipulado por la Banca Multilateral 67

2.6. Seguimiento técnico del Contrato de Concesión99

- a) Resumen de seguimiento técnico 99
 - a.1) DISEÑO 99
 - a.1.1) Estaciones Metro 106
 - a.1.2) Subestaciones SER-SET, CTE 125
 - a.2) ACTIVIDADES OBRA FASE CONSTRUCCION 126
 - a.2.1) Actividades Fase Construcción Patio Taller 126
 - a.2.2) Actividades Fase Construcción Intersección Calle 72 por Avenida Caracas 170
 - a.2.3) Actividades Fase Construcción Intersección Avenida Carrera 68 con Avenida 1° de Mayo 189
 - a.2.4) Actividades Fase Construcción WF1 195
 - a.2.5) Actividades Fase Construcción WF2 242
 - a.2.6) Actividades Fase Construcción WF3 321
 - a.2.7) Actividades Fase Construcción WF4 387
 - a.2.8) Actividades Fase Construcción WF5 432
 - a.2.9) Actividades Fase Construcción WF6 467
 - a.2.10) Actividades Fase Construcción Vías Férreas 507
 - a.3) DISEÑO, CONSTRUCCION, INDICADORES DE SEGUIMIENTO 512
- b) Seguimiento a la Gestión del Proyecto y Gestión Técnica 513
- c) Seguimiento al Plan de Ejecución 514
- d) Seguimiento a la Memoria Técnica del proyecto 517
- e) Relación de la documentación presentada por el Concesionario 526
- f) Relación de las comunicaciones cruzadas entre el Concesionario y el Interventor durante el periodo correspondiente 527
- g) Relación de las Actas Suscritas 528
- h) Temas pendientes y las causas de su no definición 531
 - h.1. RAMS 531
 - h.2. Sistema Metro - Ferroviario y MR 531
 - h.3. Frente Patio Taller 531
 - h.4. Frente Intersección Calle 72 por Avenida Caracas 532
 - h.5. Frente WF3 y WF4 532
 - h.6. Frente WF5 534
 - h.7. Frente WF6 534
- i) Gestión de Cambio del Proyecto 535
 - i-1. Sistema Metro - Ferroviario y MR 535
- j) Control de las Licencias y Permisos 537
 - j.1. Seguimiento Plan de Manejo de Tránsito, Señalización y Desvíos 537
- k) Descripción de las actividades y gestiones realizadas por el Interventor 538
 - i) Etapa Preoperativa – Estudios y Diseños 538
 - k.i.1) Estaciones Metro 538
 - k.i.2) Subestaciones SER-SET, CTE 542
 - ii) Etapa Preoperativa – Fase de Construcción 545
 - k.ii.1) Reporte de avance del Concesionario, en relación con la ejecución detallada, de las Obras de Construcción 545
 - k.ii.1-1. Patio Taller 545
 - k.ii.1-2. Intersección Calle 72 por Avenida Caracas 553
 - k.ii.1-3. Intersección Avenida 68 con Avenida 1° de Mayo 562
 - k.ii.1-4. WF1 563

	INFORME MENSUAL DE INTERVENTORÍA				
	CONTRATO No. 148 DE 2020 INTERVENTORÍA INTEGRAL, TÉCNICA, ECONÓMICA, FINANCIERA, CONTABLE, JURÍDICA, ADMINISTRATIVA, OPERATIVA, PREDIAL, AMBIENTAL, SOCIAL Y DE SEGURIDAD SALUD EN EL TRABAJO PARA LA VIGENCIA DEL CONTRATO DE CONCESIÓN No. 163 DE 2019.				
	Código del Formato CSPLMB-FT-LFG-006	Vigencia del Formato 01/09/2024	Versión: V03	Pág. 5 de 1083	

k.ii.1-5. WF2	564
k.ii.1-6. WF3	566
k.ii.1-7. WF4	567
k.ii.1-8. WF5	568
k.ii.1-9. WF6	570
k.ii.2) Reporte del control de las actividades desarrolladas por el Concesionario por frente de obra, indicando las paradas no programadas y las acciones tomadas por el Concesionario.....	574
k.ii.2-1. Patio Taller	574
k.ii.2-2. Intersección Calle 72 por Avenida Caracas	578
k.ii.2-3. Intersección Avenida 68 con Avenida 1° de Mayo	579
k.ii.2-4. WF1	580
k.ii.2-5. WF2	581
k.ii.2-6. WF3	583
k.ii.2-7. WF4	584
k.ii.2-8. WF5	585
k.ii.2-9. WF6	586
k.ii.3) Registro audiovisual georreferenciado de los frentes de obra	587
k.ii.3-1. Patio Taller	587
k.ii.3-2. Intersección Calle 72 por Avenida Caracas	588
k.ii.3-3. Intersección Avenida 68 con Avenida 1° de Mayo	589
k.ii.3-4. WF1	590
k.ii.3-5. WF2	593
k.ii.3-6. WF3	595
k.ii.3-7. WF4	596
k.ii.3-8. WF5	598
k.ii.3-9. WF6	599
k.ii.4) Registro pluviométrico con intensidad y duración, indicando las medidas adoptadas por el Concesionario para evitar posibles afectaciones al Plan de Ejecución.....	601
k.ii.4-1. Patio Taller	601
k.ii.4-2. Intersección Calle 72 por Avenida Caracas	603
k.ii.4-3. Intersección Avenida 68 con Avenida 1° de Mayo	605
k.ii.4-4. WF1	606
k.ii.4-5. WF2	608
k.ii.4-6. WF3	610
k.ii.4-7. WF4	611
k.ii.4-8. WF5	612
k.ii.4-9. WF6	614
k.ii.5) Disciplinas Transversales - Seguimiento a la gestión de proyecto y gestión técnica	616
k.ii.5.1) Control de la Calidad / Sistemas Integrados de Gestión	616
k.ii.5.2) Interfaces	658
k.ii.5.3) RAMS	668
k.ii.5.4) Seguimiento BIM.....	670
k.ii.5.5) Sistemas Metroferroviarios y MR.....	677
2.7. Seguimiento Predial.....	730
2.8. Seguimiento a la Gestión de Seguridad y Salud en el Trabajo	736
a) Aprobaciones informes y relación de comunicados remitido por el Interventor al Concesionario:	736
b) Obligaciones SST del contrato de Concesión	739
c) Análisis y reporte formatos SST establecidos en el Manual de Seguimiento y Control Ambiental y SST... ..	739

	INFORME MENSUAL DE INTERVENTORÍA				
	CONTRATO No. 148 DE 2020 INTERVENTORÍA INTEGRAL, TÉCNICA, ECONÓMICA, FINANCIERA, CONTABLE, JURÍDICA, ADMINISTRATIVA, OPERATIVA, PREDIAL, AMBIENTAL, SOCIAL Y DE SEGURIDAD SALUD EN EL TRABAJO PARA LA VIGENCIA DEL CONTRATO DE CONCESIÓN No. 163 DE 2019.				
	Código del Formato CSPLMB-FT-LFG-006	Vigencia del Formato 01/09/2024	Versión: V03	Pág. 6 de 1083	

C1) Seguimiento gestión adelantada por el concesionario.	740
d) Relación actividades realizadas por la interventoría - seguimiento de la gestión SST	785
e) Relación y seguimiento de todas las PQRS relacionadas con el SST reportadas por el Concesionario y por el Interventor en el periodo respectivo.	786
f) Correspondencia cruzada entre el Concesionario y el Interventor	787
g) Relación del seguimiento de los procesos administrativos y/o judiciales que se hayan iniciado en contra del Concesionario y estado de los trámites, relacionado con SST.	790
h) Reporte y análisis de los indicadores de cumplimiento SST del Concesionario.	790
i) Relación de los comités ambientales y de SST realizados en el periodo reportado indicando el estado de cumplimiento de compromisos adquiridos en relación con la gestión SST.	793
j) Información sobre actividades PGRD.	793
k) Documentación gestión SST.	794
l) Plan Estratégico de Seguridad Vial PESV.....	795
m) Estado de los documentos SST del Concesionario.....	798
2.9 Seguimiento a la Gestión Ambiental.....	800
2.10. Seguimiento a la Gestión Social	809
2.11. Seguimiento Actividades Financieras.....	912
2.12. Seguimiento Plan de Manejo de Tránsito, Señalización y Desvíos (PMT)	938
a) Cuantificación PMT específicos.	939
b) Comités de tránsito.....	944
c) Matriz de Evaluación PMT específico.	945
2.13. Seguimiento a los Riesgos	947
2.13.1. Análisis Top 10 Riesgos febrero 2025	954
2.13.2 Análisis contractual de Riesgos	984
a Área de Diseños	984
b Área Construcción.....	985
c Área ambiental, social y patrimonio cultural	990
d Área Cambiaría.....	991
e. Área Económica	993
f. Área de cambio regulatorio	994
2.13.3 Evaluador Independiente de Seguridad (EIS)	1002
2.13.4 Plan de Respuesta al Riesgo	1002
2.13.5 Control de Riesgos.....	1003
2.13.6 Otras Actividades del Coordinador de Riesgos.....	1004
2.13.7 Seguimiento al Plan de Gestión de Riesgos de Desastres.	1004
2.13.8 Seguimiento a las acciones de mejora, mitigación de riesgos, o recuperación de desfases o desviaciones en el Plan de Ejecución	1004
2.14. Temas transversales de gestión de proyectos	1006
a) Relacionar la información remitida semanalmente a la EMB o a su representante en el marco del seguimiento del Proyecto 1006	
b) Relacionar el estado de implementación de las acciones de mejora, mitigación de riesgos, o recuperación de desfases o desviaciones en el Plan de Ejecución solicitadas por la EMB o su representante	1015
2.15. Temas transversales de gestión de proyectos	1016
a) Relacionar la información remitida semanalmente a la EMB o a su representante en el marco del seguimiento del Proyecto 1016	

	INFORME MENSUAL DE INTERVENTORÍA				
	CONTRATO No. 148 DE 2020 INTERVENTORÍA INTEGRAL, TÉCNICA, ECONÓMICA, FINANCIERA, CONTABLE, JURÍDICA, ADMINISTRATIVA, OPERATIVA, PREDIAL, AMBIENTAL, SOCIAL Y DE SEGURIDAD SALUD EN EL TRABAJO PARA LA VIGENCIA DEL CONTRATO DE CONCESIÓN No. 163 DE 2019.				
	Código del Formato CSPLMB-FT-LFG-006	Vigencia del Formato 01/09/2024	Versión: V03	Pág. 7 de 1083	

b) Relacionar el estado de implementación de las acciones de mejora, mitigación de riesgos, o recuperación de desfases o desviaciones en el Plan de Ejecución solicitadas por la EMB o su representante 1024

2.15. Informe sobre las auditorias..... 1025

a) Seguimiento al desarrollo de la Auditoria en Seguridad Vial..... 1025

b) Seguimiento al desarrollo del EIS..... 1026

2.16. Servicios Adicionales..... 1036

4. CONCLUSIONES Y RECOMENDACIONES..... 1046

4.1. Seguimiento Jurídico 1046

4.2. Seguimiento a la Gestión de Seguridad y Salud en el Trabajo 1048

4.3. Estado de los Estudios y Diseños de detalle y de Otros Estudios y Diseños de detalle 1049

4.4. Actividades de Construcción 1056

4.5. RAMS..... 1059

4.6. Consolidado Items No previstos 1060

4.7. Sistemas Metro Ferroviarios 1067

4.8. Seguimiento Plan de Manejo de Tránsito, Señalización y Desvíos (PMT)..... 1079

4.9. Plan de Ejecución e Indicadores de avance 1080

4.10. Seguimiento a la Gestión Ambiental..... 1082

4.11. Actividades de Construcción Vía Férrea..... 1083

	INFORME MENSUAL DE INTERVENTORÍA				
	CONTRATO No. 148 DE 2020 INTERVENTORÍA INTEGRAL, TÉCNICA, ECONÓMICA, FINANCIERA, CONTABLE, JURÍDICA, ADMINISTRATIVA, OPERATIVA, PREDIAL, AMBIENTAL, SOCIAL Y DE SEGURIDAD SALUD EN EL TRABAJO PARA LA VIGENCIA DEL CONTRATO DE CONCESIÓN No. 163 DE 2019.				
	Código del Formato CSPLMB-FT-LFG-006	Vigencia del Formato 01/09/2024	Versión: V03	Pág. 8 de 1083	

LISTADO DE TABLAS

Tabla 2.5-1. Informes de presunto incumplimiento presentados ante la EMB	66	
Tabla a.1-1. Detalle del Estado de estudios y diseños detalle principales de otros estudios y diseños de detalle	102	
Tabla a.1-2. Detalle de los estados de las versiones V01 y V02 no objetadas.	105	
Tabla a.1.1-1. Relación de estado de diseños estaciones metro. corte 28 de febrero 2025	106	
Tabla a.1.1-2. Relación de estado de entrega Estaciones.....	107	
Tabla a.1.1-3. Estado de No Objeción de las Estaciones Metro. – Estructuras. A 28 febrero de 2025.....	107	
Tabla a.1.1-4. Relación de comunicados enviado por parte del Concesionario	108	
Tabla a.1.1-5. Relación de comunicados enviado por parte del Concesionario MEP Sistema electrico.....	108	
Tabla a.1.1-6. Relación de comunicados enviado por parte del Concesionario	109	
Tabla a.1.1-7. Resumen de diseños MEP	109	
Tabla a.1.1-8. Resumen de diseños MEP faltantes por estación metro a febrero 28 2025.....	110	
Tabla a.1.1-9. Cronograma trabajo diseños MEP estaciones Metro-ajustado	115	
Tabla a.1.1-10. Estado de ajustes a diseños no objetados en ajustes estaciones BRT.	118	
Tabla a.1.1-11. Actividades realizadas en diseños de estaciones temporales BRT.....	120	
Tabla a.1.1-12. Estado de ajustes a diseños no objetados en Geotecnia.	120	
Tabla a.1.1-13. Relación respuestas por la componente geotecnia.	124	
Tabla a.1.2-1. Resumen de estado de los SER-SER-CTE	125	
Tabla a.2.2-1. Cuadro resumen.....	183	
Tabla a.2.2-2. Estado de avance acumulado componente de redes a 28 de febrero de 2025.....	188	
Tabla a.2.3-1. Registro fotográfico de actividades ejecutadas, PUENTE SUR Av. 68.	192	
Tabla a.2.3-2. Registro fotográfico de actividades ejecutadas. Demolicion puente existente Av. 68.	194	
Tabla a.2.4-1. Relación de apoyos viaducto en WF1	195	
Tabla a.2.4-2. Resumen de cantidades ejecutadas red ENE1-01.	197	
Tabla a.2.4-3. Seguimiento acumulado de redes WF1 conforme al PEV12 con corte al presente periodo. ...	199	
Tabla a.2.4-4. Relación de requerimientos efectuados por la Interventoría	200	
Tabla a.2.4-5. Relación de inspecciones de calidad efectuados	201	
Tabla a.2.4-6. Relación de reuniones y mesas de trabajo efectuada.....	203	
Tabla a.2.4-7. Pilotes pre excavados construidos durante el periodo UE81.....	227	
Tabla a.2.4-8. Pilotes pre excavados construidos durante el periodo UE80.....	229	
Tabla a.2.4-9. Resumen acumulado ejecutado, cimentación, subestructura y superestructura viaducto.....	240	
Tabla a.2.4-10. Resumen acumulado ejecutado, cimentación y subestructura estaciones metro.	241	
Tabla a.2.4-11. Actas realizadas durante el periodo.....	241	
Tabla a.2.5-1. Relación de apoyos en WF2.	242	
Tabla a.2.5-2. Cantidades ejecutadas red ETB2-16.....	248	
Tabla a.2.5-3. Cantidades ejecutadas acumuladas red ACU2-01.....	250	
Tabla a.2.5-4. Seguimiento tubería GRP instalada Pipe Jacking red PLU2-06.....	253	
Tabla a.2.5-5. Cantidades ejecutadas acumuladas red PLU2-06	254	
Tabla a.2.5-6. Seguimiento acumulado de redes WF2 conforme al PEV12 con corte al presente periodo. ...	259	
Tabla a.2.5-7. Relación de requerimientos efectuados por la Interventoría.	260	
Tabla a.2.5-8. Relación de inspecciones de calidad efectuados	262	
Tabla a.2.5-9. Relación de reuniones y mesas de trabajo efectuada.....	263	
Tabla a.2.5-10. Relación de afectaciones en redes durante el mes.....	263	
Tabla a.2.5-11. Pilotes PHC construidos durante el periodo UE69.	265	
Tabla a.2.5-12. Pilotes PHC ejecutados y acumulados con corte del presente periodo para la UE70.....	267	
Tabla a.2.5-13. Pilotes PHC ejecutados y acumulados con corte del presente periodo para la UE76.....	277	
Tabla a.2.5-14. Cantidades ejecutadas acumuladas de la construcción de Barretes Pre excavados en la UE307.	287	
Tabla a.2.5-15. Columnas ejecutadas durante el presente periodo UE309.....	298	

	INFORME MENSUAL DE INTERVENTORÍA			
	CONTRATO No. 148 DE 2020 INTERVENTORÍA INTEGRAL, TÉCNICA, ECONÓMICA, FINANCIERA, CONTABLE, JURÍDICA, ADMINISTRATIVA, OPERATIVA, PREDIAL, AMBIENTAL, SOCIAL Y DE SEGURIDAD SALUD EN EL TRABAJO PARA LA VIGENCIA DEL CONTRATO DE CONCESIÓN No. 163 DE 2019.			
Código del Formato CSPLMB-FT-LFG-006	Vigencia del Formato 01/09/2024	Versión: V03	Pág. 9 de 1083	

Tabla a.2.5-16. Pantallas ejecutadas durante el presente periodo UE315	306
Tabla a.2.5-17. Barretes ejecutados durante el presente periodo UE315.....	307
Tabla a.2.5-18. Resumen acumulado ejecutado viaducto, cimentación, subestructura y superestructura para el frente de trabajo 2(WF2) con corte del presente periodo.	313
Tabla a.2.5-19. Resumen acumulado ejecutado, cimentación y subestructura para nave central y edificios ascendentes estaciones 3, 4, 5 y 6 con corte del presente periodo.	314
Tabla a.2.5-20. Resumen acumulado ejecutado, cimentación y subestructura para edificios ascendentes estaciones 3, 4, 5 con corte del presente periodo.	316
Tabla a.2.5-21. Resumen acumulado ejecutado, cimentación y subestructura para edificios descendentes estaciones 3, 4, 5 con corte del presente periodo.	319
Tabla a.2.5-22. Actas realizadas durante el periodo.....	320
Tabla a.2.6-1. Relación de apoyos en el tramo 3 (WF3).	321
Tabla a.2.6-2. Cuadro resumen interferencias WF3	348
Tabla a.2.6-3. Cuadro resumen daños WF3.....	349
Tabla a.2.6-4. Cuadro resumen inspecciones WF3	350
Tabla a.2.6-5. Resumen acumulado ejecutado, cimentación y subestructura UE-068.	353
Tabla a.2.6-6. Registro fotográfico actividades de construcción UE-068.	354
Tabla a.2.6-7. Resumen acumulado ejecutado, cimentación y subestructura UE-066.	356
Tabla a.2.6-8. Registro fotográfico actividades de construcción UE-066.	356
Tabla a.2.6-9. Resumen acumulado ejecutado, cimentación y subestructura UE-065.	357
Tabla a.2.6-10. Registro fotográfico actividades de construcción UE-065.	359
Tabla a.2.6-11. Resumen acumulado ejecutado, cimentación y subestructura UE-062.	360
Tabla a.2.6-12. Registro fotográfico actividades de construcción UE-062.	361
Tabla a.2.6-13. Resumen acumulado ejecutado, cimentación y subestructura UE-062.	363
Tabla a.2.6-14. Registro fotográfico actividades de construcción UE-061.	364
Tabla a.2.6-15. Resumen acumulado ejecutado, cimentación y subestructura UE-060.	366
Tabla a.2.6-16. Resumen acumulado ejecutado, superestructura UE-126.....	366
Tabla a.2.6-17. Registro fotográfico actividades de construcción UE-060.	367
Tabla a.2.6-18. Registro fotográfico actividades de construcción UE-126.	368
Tabla a.2.6-19. Resumen acumulado ejecutado, cimentación y subestructura UE-193.	369
Tabla a.2.6-20. Resumen acumulado ejecutado, superestructura UE-125.....	370
Tabla a.2.6-21. Registro fotográfico actividades de construcción UE-193.	371
Tabla a.2.6-22. Registro fotográfico actividades de construcción UE-125.	372
Tabla a.2.6-23. Resumen acumulado ejecutado, cimentación y subestructura VIADUCTO WF3.....	372
Tabla a.2.6-24. Resumen acumulado ejecutado, Superestructura VIADUCTO WF3.	373
Tabla a.2.6-25. Actividades desarrolladas durante le periodo UE 317..	374
Tabla a.2.6-26. Actividades desarrolladas durante el periodo UE 319.	378
Tabla a.2.6-27. Actividades desarrolladas durante el periodo de febrero en la UE 172.	379
Tabla a.2.6-28. Pilotes Pre excavados pendientes en la UE172.....	379
Tabla a.2.6-29. Actividades desarrolladas durante el periodo de febrero en la UE 321.	381
Tabla a.2.6-30. Pilotes PHC construidos durante el periodo UE321.	382
Tabla a.2.6-31. Actividades desarrolladas durante el periodo de febrero en la UE 325.	384
Tabla a.2.6-32. Pilotes PHC construidos durante el periodo de febrero en la UE325.	385
Tabla a.2.7-1. Relación de apoyos en el tramo 4 (WF4).	387
Tabla a.2.7-2. Cuadro resumen interferencias WF4	414
Tabla a.2.7-3. Cuadro resumen inspecciones WF4	415
Tabla a.2.7-4. Resumen acumulado ejecutado, cimentación y subestructura UE-059.	417
Tabla a.2.7-5. Resumen acumulado ejecutado, superestructura UE-124.	418
Tabla a.2.7-6. Registro fotográfico actividades de construcción UE-059.	418



	INFORME MENSUAL DE INTERVENTORÍA				
	CONTRATO No. 148 DE 2020 INTERVENTORÍA INTEGRAL, TÉCNICA, ECONÓMICA, FINANCIERA, CONTABLE, JURÍDICA, ADMINISTRATIVA, OPERATIVA, PREDIAL, AMBIENTAL, SOCIAL Y DE SEGURIDAD SALUD EN EL TRABAJO PARA LA VIGENCIA DEL CONTRATO DE CONCESIÓN No. 163 DE 2019.				
	Código del Formato CSPLMB-FT-LFG-006	Vigencia del Formato 01/09/2024	Versión: V03	Pág. 10 de 1083	

Tabla a.2.7-7. Registro fotográfico actividades de construcción UE-124.	419
Tabla a.2.7-8. Resumen acumulado ejecutado, cimentación y subestructura UE-058.	421
Tabla a.2.7-9. Resumen acumulado ejecutado, superestructura UE-123.	421
Tabla a.2.7-10. Registro fotográfico actividades de construcción UE-058.	422
Tabla a.2.7-11. Registro fotográfico actividades de construcción UE-123.	423
Tabla a.2.7-12. Registro fotográfico actividades de construcción UE-057.	424
Tabla a.2.7-13. Resumen acumulado ejecutado, cimentación y subestructura VIADUCTO WF4.	425
Tabla a.2.7-14. Resumen acumulado ejecutado, superestructura VIADUCTO WF4.	425
Tabla a.2.7-15. Registro fotográfico actividades de construcción UE-057.	426
Tabla a.2.7-16. Actividades desarrolladas durante el periodo de febrero en la UE 329.	427
Tabla a.2.7-17. Actividades desarrolladas durante el periodo de febrero en la UE 327.	428
Tabla a.2.5-18. Pilotes PHC construidos durante el periodo UE327.	428
Tabla a.2.7-19. Actividades desarrolladas durante el periodo de febrero en la UE 331.	429
Tabla a.2.7-20. Actividades desarrolladas durante el periodo de febrero en la UE 333.	430
Tabla a.2.8-1. Relación de apoyos en WF5.	432
Tabla a.2.8-2. Avance durante el periodo UE198.	433
Tabla a.2.8-3. Avance durante el periodo UE047.	435
Tabla a.2.8-4. Avance durante el periodo UE199.	436
Tabla a.2.8-5. Muros Pantallas construidos durante el periodo UE 343.	439
Tabla a.2.8-6. Cuadro resumen WF5.	463
Tabla a.2.8-7. Estado de avance traslado de redes a 28 de febrero de 2025.	466
Tabla a.2.8-8. Advertencia por atrasos enviadas al Concesionario.	466
Tabla a.2.9-1. Relación de apoyos en WF6.	467
Tabla a.2.9-2 Avance cimentación durante el periodo UE044.	468
Tabla a.2.9-3 Avance cimentación durante el periodo UE201.	470
Tabla a.2.9-4 Avance cimentación durante el periodo UE042.	471
Tabla a.2.9-5. Avance cimentación UE202.	472
Tabla a.2.9-6. Pilotes PHC durante el periodo UE041.	474
Tabla a.2.9-7. Pilotes PHC durante el periodo UE203.	475
Tabla a.2.9-8. Pilotes PHC durante el periodo UE204.	476
Tabla a.2.9-9. Pilotes Pre excavados UE039.	477
Tabla a.2.9-10. Pilotes Pre-excavados construidos durante el periodo UE 186.	479
Tabla a.2.9-11. Pilotes PHC construidos durante el periodo UE 351.	481
Tabla a.2.9-12. Pilotes Pre-Excavado construidos durante el periodo UE 355.	483
Tabla a.2.9-13. Pilotes PHC construidos durante el periodo UE 357.	485
Tabla a.2.9-14. Avance de fabricación de las estaciones BRT – Febrero 2025.	487
Tabla a.2.9-15. Cuadro resumen WF6 redes.	502
Tabla a.2.9-16. Estado avance redes.	505
Tabla a.2.9-17. Advertencia por atrasos enviadas al Concesionario.	506
Tabla 2.6.b-1. Resumen del estado de los Planes de Gestión / Técnicos.	513
Tabla h-1. Solicitud de Ajustes Técnicos aprobados por la EMB del SMF-MR Pendientes de Formalización de Actas.	531
Tabla h-2. Temas pendientes y las causas de su no definición.	532
Tabla h-3. Temas pendientes y relevantes del periodo.	532
Tabla h-4. Temas pendientes y relevantes del periodo WF3 y WF4.	533
Tabla h-5. Temas pendientes y relevantes del periodo.	534
Tabla h-6. Temas pendientes y relevantes del periodo.	534
Tabla i-1. Listado de Cambios Sustanciales y No Sustanciales del SMF-MR (Aconex Field).	536
Tabla k.i.1-1. Avance diseño Arquitectura estaciones metro.	538

	INFORME MENSUAL DE INTERVENTORÍA				
	CONTRATO No. 148 DE 2020 INTERVENTORÍA INTEGRAL, TÉCNICA, ECONÓMICA, FINANCIERA, CONTABLE, JURÍDICA, ADMINISTRATIVA, OPERATIVA, PREDIAL, AMBIENTAL, SOCIAL Y DE SEGURIDAD SALUD EN EL TRABAJO PARA LA VIGENCIA DEL CONTRATO DE CONCESIÓN No. 163 DE 2019.				
Código del Formato CSPLMB-FT-LFG-006	Vigencia del Formato 01/09/2024	Versión: V03	Pág. 11 de 1083		

Tabla k.i.1-2. Avance diseño estructuras estaciones metro. A 28 de febrero de 2025	541
Tabla k.i.2-1 Relación de estado de los SER-SER-CTE.....	542
Tabla k.i.2-2. Estado de No objeciones para las SER, SET, CTE (Otros estudios y diseños).....	543
Tabla k.ii.1.1-1. Avances aproximados en la SER 1 hasta el 28 de febrero de 2025.	546
Tabla k.ii.1.1-2. Cantidades estimadas por unidad de ejecución.....	548
Tabla k.ii.1.1-3. Cantidades producidas al 2025-02-28.....	549
Tabla k.ii.1.1-4. Cantidades producidas al mes de Febrero 2025.	550
Tabla k.ii.1.3-1. Resumen % acumulado ejecutado puente sur a corte del presente periodo.	562
Tabla k.ii.1.3-2. Resumen % acumulado ejecutado demolición puente a corte del presente periodo.	562
Tabla k.ii.1.4-1. Resumen acumulado ejecutado cimentación, subestructura y superestructura a corte del presente periodo.....	563
Tabla k.ii.1.5-1 Resumen ejecutado acumulado cimentación, subestructura y superestructura con corte del presente periodo.....	564
Tabla k.ii.1.5-2. Actividades de construcción y traslado de redes según Plan de Ejecución V.12, a corte del presente periodo.	565
Tabla k.ii.1.6-1. Resumen acumulado ejecutado cimentación a corte del presente periodo.	566
Tabla k.ii.1.7-1. Resumen acumulado ejecutado cimentación a corte del presente periodo.	567
Tabla k.ii.1.8-1. Resumen ejecutado acumulado cimentación a corte 28 de febrero de 2025 WF5.....	568
Tabla k.ii.1.8-2. Resumen avance de viaducto ejecutados por apoyo a corte 28 de febrero de 2025 WF5...	569
Tabla k.ii.1.9-1. Resumen ejecutado acumulado cimentación a corte 28 de febrero 2025 WF6.....	570
Tabla k.ii.1.9-2. Resumen cimentación por apoyo a corte 28 de febrero 2025 WF6.....	572
Tabla k.ii.2-1. Actividades desarrolladas por el Concesionario durante el periodo.....	574
Tabla k.ii.2.4-1. Reporte control de actividades desarrolladas por el Concesionario durante el periodo.	580
Tabla k.ii.2.5-1. Resumen de actividades de ejecutadas durante el periodo.	581
Tabla k.ii.2.5-2. Actividades desarrolladas por el Concesionario durante el periodo.....	582
Tabla k.ii.4-1. Condiciones climáticas y registro de lluvias del mes de febrero de 2025.	601
Tabla k.ii.4.4-1. Condiciones climáticas y registro de lluvias en el periodo.	606
Tabla k.ii.4.5-1. Condiciones climáticas y registro de lluvias en el periodo.	608
Tabla k.ii.5.1-1 Resultados del cumplimiento del Plan Anual de trabajo del SIG - Concesionario.....	616
Tabla k.ii.5.1-2. Resultados del cumplimiento de obligaciones del Plan de gestión de la calidad.....	617
Tabla k.ii.5.1-3. Resultados de seguimiento y medición de indicadores SIG en el período.....	618
Tabla k.ii.5.1-4. Relación de Planes de Inspección y Ensayo vigentes	621
Tabla k.ii.5.1-5. Relación Actas de Reunión/Comités Coordinación Calidad - SIG	621
Tabla k.ii.5.1-6. Laboratorios para el Control de Calidad presentados por el Concesionario y validados por Interventoría a la fecha.....	627
Tabla k.ii.5.2-1. Número de interfaces por etapa de alcance.	658
Tabla k.ii.5.2-2. Detalle del número de interfaces por etapa de alcance.	659
Tabla k.ii.5.2-3. Detalle de interfaces resueltas por etapas.	659
Tabla k.ii.5.3-1. Comunicaciones RAMS.....	668
Tabla k.ii.5.4-1. Entrega de información	671
Tabla K.ii.5.5-1. Listado de Comunicaciones SMF-MR.	679
Tabla K.ii.5.5-2. Balance de entrega y revisión de los entregables-fase construcción de SMF-MR.....	680
Tabla K.ii.5.5-3. Balance de entrega y revisión de los EyD correspondientes al 90 y 100% de Sistemas de Integración.	682
Tabla K.ii.5.5-4. Pruebas estáticas del MR	684
Tabla K.ii.5.5-6. Pruebas tipo del MR.....	686
Tabla k.i.i.5.5-7. Balance de Pruebas y revisión de informes del MR (Actualizado al 27/02/25).....	687
Tabla k.i.i.5.5-8. Balance de Entregables Fase Construcción MR.....	688
Tabla k.ii.5.5-9 Previsión de Fabricación y Pruebas de EPT	691

	INFORME MENSUAL DE INTERVENTORÍA				
	CONTRATO No. 148 DE 2020 INTERVENTORÍA INTEGRAL, TÉCNICA, ECONÓMICA, FINANCIERA, CONTABLE, JURÍDICA, ADMINISTRATIVA, OPERATIVA, PREDIAL, AMBIENTAL, SOCIAL Y DE SEGURIDAD SALUD EN EL TRABAJO PARA LA VIGENCIA DEL CONTRATO DE CONCESIÓN No. 163 DE 2019.				
	Código del Formato CSPLMB-FT-LFG-006	Vigencia del Formato 01/09/2024	Versión: V03	Pág. 12 de 1083	

Tabla k.ii.5.5-10 Previsión de Fabricación y Pruebas de EPT	692
Tabla k.i.i.5.5-11. Balance de Pruebas y revisión de informes de EPT (Actualizado al 25/02/25)	694
Tabla k.ii.5.5-12. Avance de construcción de EPT (actualizado al 25/02/2025)	698
Tabla k.ii.5.5-13. Balance de Entregables Fase Construcción EPT (actualizado al 25/02/25)	699
Tabla k.i.i.5.5-15. Balance de Pruebas y revisión de informes de PDAP (Actualizado al 24/02/25)	703
Tabla k.ii.5.5-16. Balance de Entregables Fase Construcción PDAP (actualizada al 19/12/24)	704
Tabla k.ii.5.5-17. Balance de Entregables Fase Construcción PEAJE (actualizada al 25/02/25).....	705
Tabla k.ii.5.5-18. Balance de Entregables Fase Construcción PEAJE (actualizada al 20/02/2025).....	706
Tabla k.ii.5.5-19. Estadística de Pruebas e Informes de equipos del CBTC	709
Tabla k.ii.5.5-20. Balance de Entregables Fase Construcción Señalización y Control de trenes (CBTC)	710
Tabla k.ii.5.5-21 Programación de Pruebas Telecomunicaciones.....	713
Tabla k.ii.5.5-22. Estadística de Pruebas e Informes de Sistemas de Telecomunicaciones y Radiocomunicaciones.	713
Tabla k.ii.5.5-23. Balance de Entregables Fase Construcción Sistema de Telecomunicaciones.	715
Tabla k.ii.5.5-24. Balance de Entregables Fase Construcción Sistema de Radiocomunicaciones.....	715
Tabla k.ii.5.5-25. Balance de Pruebas y revisión de informes SAE (Actualizado al 26/05/25)	718
Tabla k.ii.5.5-26. Balance de Entregables Fase Construcción Sistema de Alimentación de Energía	719
Tabla k.ii.5.5-27. Balance de Pruebas y revisión de informes la SCS (Actualizado al 27/01/25).....	721
Tabla k.ii.5.5-28. Balance de Entregables Fase Construcción SCS.....	721
Tabla k.ii.5.5-29. Listado Maestro de documentos del MMS-fase de construcción	724
Tabla k.ii.5.5-30. Balance de Entregables Fase Construcción OYM	726
Tabla k.ii.5.5-31. Balance Fase Construcción CNL (respecto al total)	728
Tabla 2.7-1. Resumen de Seguimiento Predial – entrega predios privados	732
Tabla 2.7-2. Resumen fechas entrega puesta a disposición Acuerdo Transacción	733
Tabla 2.7-3 Resumen seguimiento fechas entrega puesta a disposición Acuerdo Transacción	733
Tabla 2.7-4. Acta de Acuerdo de Entrega de Predios Adicionales por la Empresa Metro	733
Tabla 2.7-5 Correspondencia remitida en el mes de febrero de 2025 al concesionario	734
Tabla 2.8-1. Seguimiento aprobación informe concesionario	738
Tabla 2.8-2. Formatos SST establecidos en el Manual de Seguimiento y Control SST, Concesionario interventoría.	739
Tabla 2.8-3. Seguimiento actividades del plan de trabajo SST concesionario	741
Tabla 2.8-4. Seguimiento actividades del plan de trabajo SST concesionario	742
Tabla 2.8-5. Seguimiento EMO	743
Tabla 2.8-6. Seguimiento actividades de promoción y prevención – Inducciones periodo.....	745
Tabla 2.8-7. Seguimiento actividades de PVE – Medicina preventiva de trabajo.....	746
Tabla 2.8-8. Seguimiento programa de formación del Concesionario	747
Tabla 2.8-9. Seguimiento personal del proyecto	748
Tabla 2.8-10. Seguimiento accidentalidad del proyecto.....	749
Tabla 2.8-11. Seguimiento permisos de trabajo	750
Tabla 2.8-12. Comunicados TAR	750
Tabla 2.8-13. Reporte TAR	751
Tabla 2.8-14. Cantidad TAR.....	752
Tabla 2.8-15. Reporte de actos y condiciones inseguras	753
Tabla 2.8-16. Seguimiento sustancias químicas del proyecto	754
Tabla 2.8-17. Consolidado de emergencias	754
Tabla 2.8-18. Consolidado de EPP.....	757
Tabla 2.8-19. Total, vehículos y maquinarias.....	758
Tabla 2.8-20. Seguimiento maquinaria, equipos y vehículos del proyecto	765
Tabla 2.8-21. Hallazgos MEV.....	766
Tabla 2.8-22. Incidencias MEV	782
Tabla 2.8-23. Seguimiento Desempeño de contratistas	784

	INFORME MENSUAL DE INTERVENTORÍA				
	CONTRATO No. 148 DE 2020 INTERVENTORÍA INTEGRAL, TÉCNICA, ECONÓMICA, FINANCIERA, CONTABLE, JURÍDICA, ADMINISTRATIVA, OPERATIVA, PREDIAL, AMBIENTAL, SOCIAL Y DE SEGURIDAD SALUD EN EL TRABAJO PARA LA VIGENCIA DEL CONTRATO DE CONCESIÓN No. 163 DE 2019.				
	Código del Formato CSPLMB-FT-LFG-006	Vigencia del Formato 01/09/2024	Versión: V03	Pág. 13 de 1083	

Tabla 2.8-24. Seguimientos comunicados de contratistas	785
Tabla 2.8-25. Seguimientos pqrs.....	787
Tabla 2.8-26. Correspondencia	790
Tabla 2.8-27. Indicadores.....	791
Tabla 2.8-28. Análisis de accidentalidad	793
Tabla 2.8-29. Relación de comités.	793
Tabla 2.8-30. Seguimiento actividades gestión de Riesgos y Desastres	794
Tabla 2.8-31. Seguimiento comunicaciones ML1 gestión de Riesgos y Desastres.....	794
Tabla 2.8-32. Comunicaciones CSPLMB al PGRD de ML1	794
Tabla 2.8-33. Seguimiento actividades PESV	795
Tabla 2.8-34. Siniestros de tránsito	796
Tabla 2.8-35. Ubicación siniestros	797
Tabla 2.8-36. Categoría matriz de nivel de perdida	797
Tabla 2.8-37. Siniestro divido por frente de obra	798
Tabla 2.8-38. Comunicados seguimiento PESV.....	798
Tabla 2.8-39. Documentos SST del Concesionario.....	799
Tabla 2.10-1. Reporte de las debilidades, oportunidades, fortalezas y amenazas que se han presentado en cada programa de la WF1	811
Tabla 2.10-2. Reporte de las debilidades, oportunidades, fortalezas y amenazas que se han presentado en cada programa de la WF2	811
Tabla 2.10-3. Reporte de las debilidades, oportunidades, fortalezas y amenazas que se han presentado en cada programa de la WF3	812
Tabla 2.10-4. Reporte de las debilidades, oportunidades, fortalezas y amenazas que se han presentado en cada programa de la WF4	813
Tabla 2.10-5. Reporte de las debilidades, oportunidades, fortalezas y amenazas que se han presentado en cada programa de la WF5	814
Tabla 2.10-6. Reporte de las debilidades, oportunidades, fortalezas y amenazas que se han presentado en cada programa de la WF6	815
Tabla 2.10-7. Reporte informe cualitativo.....	822
Tabla 2.10-8. Seguimiento a la entrega las obligaciones	826
Tabla 2.10-9. Informes concesionario-revisados y aceptados por la interventoría.....	827
Tabla 2.10-10. Seguimiento de las vallas en el mes de febrero de 2025	831
Tabla 2.10-11. reporte de ingresos de atenciones del mes de febrero de 2025	835
Tabla 2.10-12. Reporte atenciones cerradas y abiertas de periodos anteriores	836
Tabla 2.10-13. Para revisión actas de vecindad casos especiales WF1.....	847
Tabla 2.10-14. Respuesta a las actas de vecindad casos especiales WF1.....	847
Tabla 2.10-15. Para revisión actas de vecindad casos especiales WF2.....	847
Tabla 2.10-16. Respuesta a las actas de vecindad casos especiales WF2.....	847
Tabla 2.10-17. Para revisión actas de vecindad casos especiales WF3.....	848
Tabla 2.10-18. Respuesta a las actas de vecindad casos especiales WF3	848
Tabla 2.10-19. Para revisión actas de vecindad casos especiales WF4.....	848
Tabla 2.10-20. Respuesta a las actas de vecindad casos especiales WF4.....	849
Tabla 2.10-21. Para revisión actas de vecindad casos especiales WF5.....	849
Tabla 2.10-22. Respuesta a las actas de vecindad casos especiales WF5	849
Tabla 2.10-23. Para revisión actas de vecindad casos especiales WF6.....	849
Tabla 2.10-24. Respuesta a las actas de vecindad casos especiales WF6.....	850
Tabla 2.10-25. Acompañamiento de visitas PQRSD realizadas en WF1.....	850
Tabla 2.10-26. Acompañamiento de visitas PQRSD realizadas en WF2.....	851
Tabla 2.10-27. Acompañamiento de visitas PQRSD realizadas en WF3.....	851



	INFORME MENSUAL DE INTERVENTORÍA				
	CONTRATO No. 148 DE 2020 INTERVENTORÍA INTEGRAL, TÉCNICA, ECONÓMICA, FINANCIERA, CONTABLE, JURÍDICA, ADMINISTRATIVA, OPERATIVA, PREDIAL, AMBIENTAL, SOCIAL Y DE SEGURIDAD SALUD EN EL TRABAJO PARA LA VIGENCIA DEL CONTRATO DE CONCESIÓN No. 163 DE 2019.				
	Código del Formato CSPLMB-FT-LFG-006	Vigencia del Formato 01/09/2024	Versión: V03	Pág. 14 de 1083	

Tabla 2.10-28. Acompañamiento de visitas PQRSD realizadas en WF4.....	852
Tabla 2.10-29. Acompañamiento de visitas PQRSD realizadas en WF5.....	852
Tabla 2.10-30. Acompañamiento de visitas PQRSD realizadas en WF6.....	852
Tabla 2.10-31. Consolidado - Vinculación de personal enero de 2025.....	855
Tabla 2.10-32. Consolidado - Vinculación de mujeres enero 2025.....	856
Tabla 2.10-33. Seguimiento Implementación del Plan de Manejo Arqueológico para el sector de Patio Taller871	
Tabla 2.10-34. Seguimiento Implementación del Plan de Manejo Arqueológico Polígono Chapinero	874
Tabla 2.10-35. Seguimiento Implementación del Plan de Manejo Arqueológico para el polígono Bosa Teusaquillo 887	
Tabla 2.10-36. Relación de licencias y permisos Relación de licencias y permisos Patio Taller	890
Tabla 2.10-37. Relación de licencias y permisos Programa de Arqueología Preventiva PLMB Resolución 623 del 21 de mayo de 2021 Polígono Área Chapinero	893
Tabla 2.10-38. Relación de licencias y permisos Tramo 1 de la primera Línea del Metro de Bogotá _ Polígono Bosa Teusaquillo.....	897
Tabla 2.11-1. Giros de Equity Requeridos.....	912
Tabla 2.11-2. Giros de Equity acumulados.....	913
Tabla 2.11-3. Flujo de caja fuentes y usos P.A. Metro Línea 1 Subcuenta Recaudo COP	916
Tabla 2.11-4. Impuestos.....	916
Tabla 2.11-5. Flujo de caja fuentes y usos P.A. Metro Línea 1 Subcuenta Indemnizaciones.....	916
Tabla 2.11-6. Flujo de caja fuentes y usos P.A. Metro Línea 1 Subcuenta TPE Proyecto.....	917
Tabla 2.11-7. Flujo de caja fuentes y usos P.A. Metro Línea 1 Subcuenta Compartimiento RP	917
Tabla 2.11-8. Flujo de caja fuentes y usos P.A. Metro Línea 1 Subcuenta Explotación Comercial	918
Tabla 2.11-9. Flujo de caja fuentes y usos P.A. Metro Línea 1 Subcuenta Compensación USD	919
Tabla 2.11-10. Flujo de caja fuentes y usos P.A. Metro Línea 1 Subcuenta Cash Collateral USD	919
Tabla 2.11-11. Flujo de caja fuentes y usos P.A. Metro Línea 1 Subcuenta Compensación EUR	919
Tabla 2.11-12. Flujo de caja fuentes y usos P.A. Metro Línea 1 Subcuenta Compensación yuanes.....	920
Tabla 2.11-13. Flujo de caja fuentes y usos P.A. Metro Línea 1 Subcuenta Amigable Composición	921
Tabla 2.11-14. Flujo de caja fuentes y usos P.A. Metro Línea 1 Subcuenta Excedentes EMB	921
Tabla 2.11-15. Flujo de caja fuentes y usos P.A. Metro Línea 1 Subcuenta Obras Menores	922
Tabla 2.11-16. Flujo de caja fuentes y usos P.A. Metro Línea 1 Subcuenta Aportes EMB.....	923
Tabla 2.11-17. Flujo de caja fuentes y usos P.A. Metro Línea 1 Subcuenta TPEs	923
Tabla 2.11-18. Cuentas y Subcuentas del Fideicomiso	926
Tabla 2.11-19. Rendimientos financieros COP.....	926
Tabla 2.11-20. Traslado rendimientos financieros	927
Tabla 2.11-21. Saldos	927
Tabla 2.11-22. Reexpresión saldos cuentas de compensación.....	927
Tabla 2.11-23. Cuentas por cobrar	928
Tabla 2.11-24. Cuentas por pagar	928
Tabla 2.11-25. Anticipos	929
Tabla 2.11-26. Costos y Gastos	929
Tabla 2.11-27. Desembolsos créditos en pesos	930
Tabla 2.11-28. Desembolsos créditos en dólares	930
Tabla 2.11-29. Pagos por créditos bancarios	932
Tabla 2.11-30. Desembolsos COP	933
Tabla 2.11-31. Desembolsos USD	933
Tabla 2.11-32. Retribución cuarto trimestre 2024	936
Tabla 2.11-33. Retribución acumulada	937
Tabla 2.12-1. Relación de PMT específicos del mes de febrero de 2025.....	939
Tabla 2.12-2. Relación de comunicaciones de incumplimientos PMT para el mes de febrero de 2025.	944
Tabla 2.12-3. Relación de siniestros viales sobre el corredor y vías de desvío de la PLMB	945

	INFORME MENSUAL DE INTERVENTORÍA				
	CONTRATO No. 148 DE 2020 INTERVENTORÍA INTEGRAL, TÉCNICA, ECONÓMICA, FINANCIERA, CONTABLE, JURÍDICA, ADMINISTRATIVA, OPERATIVA, PREDIAL, AMBIENTAL, SOCIAL Y DE SEGURIDAD SALUD EN EL TRABAJO PARA LA VIGENCIA DEL CONTRATO DE CONCESIÓN No. 163 DE 2019.				
	Código del Formato CSPLMB-FT-LFG-006	Vigencia del Formato 01/09/2024	Versión: V03	Pág. 15 de 1083	

Tabla 2.13-1. Escala de Probabilidad e impacto PGR alineados	953
Tabla 2.13-2. Criterios de calificación Probabilidad e Impacto de los Riesgos. Conpes 3714/2011	983
Tabla 2.15-1. Estado de ejecución actividades del EIS por fases del proyecto	1026
Tabla 2.15-2. Relación de reuniones realizadas en el período	1027
Tabla 2.15-3. Relación de documentos emitidos por el EIS.....	1027
Tabla 2.15-4. Relación de documentos solicitados x el EIS y entregados por el Concesionario hasta el período -Fase Previa-	1028
Tabla 2.15-5. Relación de documentos solicitados x el EIS y entregados por el Concesionario hasta el período -Fase Construcción-	1028
Tabla 2.15-6. Relación de entregables principales según Plan de Evaluación del EIS	1029
Tabla 2.16-1. Relación de recorridos realizados	1038
Tabla 2.16-2. Ingresos anuales pagados mensualmente, generados por el AEEP	1042
Tabla 4.1-1. Relación comunicados AAA enviados al Concesionario	1047
Tabla 4.5-1. Progreso actividades RAMS del plan de Ejecución	1059
Tabla 4.5-2. Progreso Entregas y Revisiones RAMS por subsistema	1060
Tabla 4.7-1. Relación de entrega de V00 de SMF-MR.....	1070
Tabla 4.7-2. Estado de avance de revisión RAM y CNL	1071
Tabla 4.7-3 Progreso Entregas y Revisiones RAMS por subsistema	1071
Tabla 4.7-4. Estado de avance de Pruebas de SMF-MR acorde a la programación prevista por ML1.....	1073
Tabla 4.7-5. Previsión de Pruebas de EPT	1074

	INFORME MENSUAL DE INTERVENTORÍA			
	CONTRATO No. 148 DE 2020 INTERVENTORÍA INTEGRAL, TÉCNICA, ECONÓMICA, FINANCIERA, CONTABLE, JURÍDICA, ADMINISTRATIVA, OPERATIVA, PREDIAL, AMBIENTAL, SOCIAL Y DE SEGURIDAD SALUD EN EL TRABAJO PARA LA VIGENCIA DEL CONTRATO DE CONCESIÓN No. 163 DE 2019.			
	Código del Formato CSPLMB-FT-LFG-006	Vigencia del Formato 01/09/2024	Versión: V03	

LISTADO DE FIGURAS

Figura a.2.1-1. Localización general del Edificio 102.Administrativo (UE 31). Planta general de patio taller.	127
Figura a.2.1-2. Isométrico Edificio 102.Administrativo (UE 31).	127
Figura a.2.1-3. Administrativo Edificio 102 UE 31, Actividades de solado, acero y concreto.	128
Figura a.2.1-4. Localización general del Edificio 103.Caseta Control de Acceso (UE 31). Planta general de patio taller	129
Figura a.2.1-5. Isométrico Edificio 103. Caseta Control de Acceso (UE 31).	129
Figura a.2.1-6. Caseta Control de Acceso Edificio 103 UE 31, Armado de refuerzo cimentación.	130
Figura a.2.1-7. Localización general del Edificio 104.Hall de cocheras (UE 32). Planta general de patio taller.	131
Figura a.2.1-8. Isométrico Edificio 104.Hall de cocheras (UE 32).	131
Figura a.2.1-9. Hall de cocheras Edificio 104 UE 32 representación de Módulos de avance de actividades.	131
Figura a.2.1-10. Módulo 1, Avance de obra en Edificio 104 UE 32 Hall de cocheras, construcción foso de lavado intensivo.	132
Figura a.2.1-11. Módulo 1, Avance de obra en Edificio 104 UE 32 Hall de cocheras, pedestales pasarelas.	133
Figura a.2.1-12. Módulo 2, Avance de obra en Edificio 104 UE 32 Hall de cocheras, pedestales pasarelas.	133
Figura a.2.1-13. Módulo 1, Avance de obra en Edificio 104 UE 32 Hall de cocheras montaje de estructura metálica de pasarelas.	134
Figura a.2.1-14. Módulo 1, Avance de obra en Edificio 104 UE 32 Hall de cocheras, mampostería fachada eje A.	134
Figura a.2.1-15. Módulo 2, Avance de obra en Edificio 104 UE 32 Hall de cocheras, mampostería fachada eje A.	135
Figura a.2.1-16. Módulo 1, Avance de obra en Edificio 104 UE 32 Hall de cocheras montaje de cubierta y canales.	135
Figura a.2.1-17. Localización general del Edificio 106. Máquina de Lavado (UE 34). Planta general de patio taller.	137
Figura a.2.1-18. Isométrico Edificio 106. Máquina de Lavado (UE 34).	137
Figura a.2.1-19. Máquina de Lavado Edificio 106 UE 34, Construcción de tanques agua rehusó y sedimentación.	138
Figura a.2.1-20. Localización general Edificio 107. Mantenimiento de infraestructura (UE 35). Planta general de patio taller.	139
Figura a.2.1-21. Isométrico edificio Mantenimiento de infraestructura, Edificio 107 (UE 35).	139
Figura a.2.1-22. Avance de vigas y pedestales para cimentaciones Bloque A. Mantenimiento de infraestructura, Ed. 107.	140
Figura a.2.1-23. Avance de actividades de excavación para cimentación Bloque B, Mantenimiento de infraestructura.	140
Figura a.2.1-24. Avance en montaje de columnas metálicas Bloque A, Edificio Mantenimiento de infraestructura.	141
Figura a.2.1-25. Avance en montaje de columnas metálicas Bloque A, Edificio Mantenimiento de infraestructura.	141
Figura a.2.1-26. Localización general Edificio 105. Locales técnicos (UE 36). Planta general de patio taller.	143
Figura a.2.1-27. UE 36 Edificio 105, Isométrico Locales técnicos.	143
Figura a.2.1-28. UE 36 Edificio 105, Locales técnicos avance de obra montaje de estructura metálica (Columnas).	144
Figura a.2.1-29. Localización general Edificio 108. Mantenimiento mayor y menor (UE 36). Planta general de patio taller.	145
Figura a.2.1-30. Isométrico edificio mantenimiento mayor y menor, locales técnicos y central de control de respaldo.	146
Figura a.2.1-31. UE 36 Edificio 108, Mantenimiento mayor y menor, avance de obra montaje de estructura metálica (Columnas).	146
Figura a.2.1-32. Localización edificio 111 CCO de respaldo (UE 36). Planta general de patio taller.	148
Figura a.2.1-33. Isométrico edificio CCO de respaldo, Edificio 111.	148
Figura a.2.1-34. Avance edificio CCO de respaldo, Edificio 111 al 28 de febrero de 2025, montaje de columnas estructura metálica.	149
Figura a.2.1-35. Localización general Edificio 112. Torno en foso (UE 36). Planta general de patio taller.	150
Figura a.2.1-36. Isométrico edificio Torno en foso, Edificio 112.	150
Figura a.2.1-37. Avance de obra torno en foso, UE 36 Edificio 112, excavación mecánica.	151

	INFORME MENSUAL DE INTERVENTORÍA				
	CONTRATO No. 148 DE 2020 INTERVENTORÍA INTEGRAL, TÉCNICA, ECONÓMICA, FINANCIERA, CONTABLE, JURÍDICA, ADMINISTRATIVA, OPERATIVA, PREDIAL, AMBIENTAL, SOCIAL Y DE SEGURIDAD SALUD EN EL TRABAJO PARA LA VIGENCIA DEL CONTRATO DE CONCESIÓN No. 163 DE 2019.				
	Código del Formato CSPLMB-FT-LFG-006	Vigencia del Formato 01/09/2024	Versión: V03	Pág. 17 de 1083	

Figura a.2.1-38. Localización general del Edificio 113. Estación de servicio (UE 37). Planta general de patio taller.	152
Figura a.2.1-39. Isométrico Edificio 113. Estación de servicio (UE 37) se presenta cimentación.	152
Figura a.2.1-40. Estación de servicio Edificio 113 UE 37, Cimentación y pedestales.	153
Figura a.2.1-41. Localización general del Edificio 900. Zona de Pruebas de PDAP (UE 381). Planta general de patio taller.	154
Figura a.2.1-42. Isométrico Edificio 900. Zona de Pruebas de PDAP (UE 381).	155
Figura a.2.1-43. Zona de Pruebas de PDAP Edificio 900 UE 381, Armado de acero de cimentación.	155
Figura a.2.1-44. Isométrico general Subestación Eléctrica Receptora SER 1.	157
Figura a.2.1-45. Planta general SER 1, las áreas que conforman la SER1 se encuentran en proceso de acabados y montaje de equipos.	157
Figura a.2.1-46. Elementos construidos en la SER 1, vista posterior.	158
Figura a.2.1-47. Elementos construidos en la SER 1, vista frontal.	158
Figura a.2.1-48. Localización general SET UE 408. Planta general de patio taller.	160
Figura a.2.1-49. UE 408 Isométrico SET.	160
Figura a.2.1-50. Planta general SET, las áreas que conforman la SET se encuentran en proceso de acabados y montaje de equipos.	161
Figura a.2.1-51. Sección Transversal típica de vía con balasto – vía simple, línea de prueba.	165
Figura a.2.4-1. Apoyos comprendidos en la UE 091 y UE157.	205
Figura a.2.4-2. Apoyos comprendidos en la UE 090 y UE156.	207
Figura a.2.4-3. Apoyos comprendidos en la UE 89 y UE155.	209
Figura a.2.4-4. Apoyos comprendidos en UE 088 y UE154.	212
Figura a.2.4-5. Apoyos comprendidos en UE 087 y UE153.	213
Figura a.2.4-6. Apoyos comprendidos en UE 086 y UE152.	216
Figura a.2.4-7. Apoyos comprendidos en UE 085 y UE 151.	218
Figura a.2.4-8. Apoyos comprendidos en la UE 084 y UE150.	220
Figura a.2.4-9. Apoyos comprendidos en la UE 083 y UE149.	222
Figura a.2.4-10. Apoyos comprendidos en UE82 y UE148.	225
Figura a.2.4-11. Apoyos comprendidos en UE81.	228
Figura a.2.4-12. Apoyos comprendidos en UE80.	230
Figura a.2.4-13. Avance constructivo en UE 158.	233
Figura a.2.4-14. Avance constructivo en UE 160 Nave Central.	236
Figura a.2.4-15. Avance constructivo en UE 160 Edificio Ascendente 2.	236
Figura a.2.5-1. Apoyos comprendidos en UE69.	265
Figura a.2.5-2. Apoyos comprendidos en UE70.	267
Figura a.2.5-3. Apoyos comprendidos en UE71.	269
Figura a.2.5-4. Apoyos comprendidos en UE72.	270
Figura a.2.5-5. Apoyos comprendidos en UE73 y UE139.	273
Figura a.2.5-6. Apoyos comprendidos en UE74 y UE140.	274
Figura a.2.5-7. Apoyos comprendidos en UE75.	276
Figura a.2.5-8. Apoyos comprendidos en UE76.	278
Figura a.2.5-9. Apoyos comprendidos en UE77.	280
Figura a.2.5-10. Apoyos comprendidos en UE78.	282
Figura a.2.5-11. Apoyos comprendidos en UE79.	284
Figura a.2.5-12. Apoyos comprendidos en UE162.	285
Figura a.2.5-13. Apoyos comprendidos en UE307.	288
Figura a.2.5-14. Apoyos comprendidos en UE305.	290
Figura a.2.5-15. Apoyos comprendidos en UE164.	292
Figura a.2.5-16. Apoyos comprendidos en UE311.	295
Figura a.2.5-17. Apoyos comprendidos en UE309.	299

	INFORME MENSUAL DE INTERVENTORÍA				
	CONTRATO No. 148 DE 2020 INTERVENTORÍA INTEGRAL, TÉCNICA, ECONÓMICA, FINANCIERA, CONTABLE, JURÍDICA, ADMINISTRATIVA, OPERATIVA, PREDIAL, AMBIENTAL, SOCIAL Y DE SEGURIDAD SALUD EN EL TRABAJO PARA LA VIGENCIA DEL CONTRATO DE CONCESIÓN No. 163 DE 2019.				
	Código del Formato CSPLMB-FT-LFG-006	Vigencia del Formato 01/09/2024	Versión: V03	Pág. 18 de 1083	

Figura a.2.5-18. Apoyos comprendidos en UE166.....	301
Figura a.2.5-19. Apoyos comprendidos en UE313.....	304
Figura a.2.5-20. Apoyos comprendidos en UE315.....	307
Figura a.2.5-21. Apoyos comprendidos en UE168.....	310
Figura k.ii.2-1.-1. Comportamiento de la producción durante el mes de febrero 2025.....	575
Figura k.ii.2-1-2. Avance en producción de dovelas en planta de prefabricados de U-Beam.....	576
Figura k.ii.2-1-3. Avance producción de dovelas mes de febrero 2025 en planta de prefabricados de U-Beam.....	576
Figura k.ii.2-1-4. Avance Instalación Cubierta Planta de prefabricados de U-Beam.....	577
Figura k.ii.2-1-5. Avance Instalación Cubierta Planta de prefabricados de U-Beam.....	577
Figura k.ii.5.1-1. Estatus de gestión de incidencias generadas en ACONEX Field a la fecha.....	622
Figura k.ii.5.1-2. Estatus de gestión de inspecciones generadas en ACONEX Field a la fecha.....	626
Figura k.ii.5.2-1. Resumen correspondiente al Estado de cierre de Interfaces del proyecto en la fase de Construcción.....	662
Figura k.ii.5.2-2. Ayuda de Memoria para los Comités de Interfaces en fase de Construcción.....	663
Figura 2.11-1. Giros de Equity requeridos y efectuados.....	914
Figura 2.13-1. Mapa de probabilidad e impacto del PGR V 03 Documento Alineado EL CONCESIONARIO-EMPRESA METRO DE BOGOTÁ.....	950
Figura 2.13-2. Criterios de criticidad de riesgos.....	951
Figura 2.13-3. Comparativo top 10 riesgos.....	955
Figura 2.13-4. Mapa de calor del nivel de riesgo a partir del TOP 10 de los riesgos.....	982
Figura 2.13-5. Evaluación Cualitativa (Probabilidad e impacto).....	983
Figura 2.15-1. Gestión de hallazgos de Notas de Seguridad identificados por el EIS, por parte del Concesionario ML1.....	1031
Figura 2.15-2. Gestión de hallazgos de Auditoria identificados por el EIS, por parte del Concesionario ML1.....	1031
Figura 4.9-1. Gráfico de Avances de las obras y actividades.....	1080
Figura 4.9-2. Comportamiento de la ruta crítica.....	1082

	INFORME MENSUAL DE INTERVENTORÍA				
	CONTRATO No. 148 DE 2020 INTERVENTORÍA INTEGRAL, TÉCNICA, ECONÓMICA, FINANCIERA, CONTABLE, JURÍDICA, ADMINISTRATIVA, OPERATIVA, PREDIAL, AMBIENTAL, SOCIAL Y DE SEGURIDAD SALUD EN EL TRABAJO PARA LA VIGENCIA DEL CONTRATO DE CONCESIÓN No. 163 DE 2019.				
	Código del Formato CSPLMB-FT-LFG-006	Vigencia del Formato 01/09/2024	Versión: V03	Pág. 19 de 1083	

LISTADO DE ILUSTRACIONES

Ilustración a.1-1. Estado de estudios y diseños detalle principales de otros estudios y diseños de detalle. Corte 28 feb Feb/2025.....	100
Ilustración a.1-2. Estado de cambios sustanciales presentados por el Concesionario. Corte febrero 28 de 2025.	103
Ilustración a.1-3. Estado de cambios sustanciales presentados por el Concesionario. Corte febrero 28 de 2025.	104
Ilustración a.2.1-1. Localización de edificaciones en obra patio taller.	126
Ilustración a.2.1-2. UE 31 Edificio 102, Administrativo avance de obra al 28 de febrero de 2025, colocación de concretos en zapatas, armado de acero de refuerzo y solados ejes MB-1 y MB-2.	128
Ilustración a.2.1-3. UE 31 Edificio 103, Caseta Control de Acceso avance de obra al 28 de febrero de 2025, se aprecia el armado de acero para la cimentación.	130
Ilustración a.2.1-4. Actividades UE 32 Hall de cocheras Edificio 104, montaje de cubierta metálica.	136
Ilustración a.2.1-5. Actividades UE 32 Hall de cocheras Edificio 104, montaje de correas de cubierta. ...	136
Ilustración a.2.1-6. UE 34 Edificio 106, Máquina de Lavado avance de obra al 28 de febrero de 2025, armado de acero de refuerzo placa.	138
Ilustración a.2.1-7. Avance general de actividades UE 35 Edificio 107, Mantenimiento de infraestructura, construcción de cimentación principal, rellenos en material granular y montaje de columnas metálicas.	142
Ilustración a.2.1-8. Avance general de actividades UE 36 Edificio 105, locales técnicos, montaje de columnas y vigas aéreas estructura metálica.	144
Ilustración a.2.1-9. Actividades UE 36 Edificio 108, Mantenimiento mayor y menor, montaje de columnas y vigas aéreas estructura metálica.	147
Ilustración a.2.1-10. Actividades UE 36 Edificio 108, Mantenimiento mayor y menor, construcción de fosos para pilarillos.	147
Ilustración a.2.1-11. UE 36 Edificio 111, CCO de respaldo avance de obra al 28 de febrero de 2025 montaje de columnas estructura metálica.	149
Ilustración a.2.1-12. Avance general de actividades UE 36 Edificio 112, torno en foso, inicia excavaciones.	151
Ilustración a.2.1-13. UE 37 Edificio 113, Estación de servicio avance de obra al 28 de febrero de 2025, vaciado de concretos pedestales.	153
Ilustración a.2.1-14. UE 381 Edificio 900, Zona de Pruebas de PDAP avance de obra al 28 de febrero de 2025, Acero para cimentación.	156
Ilustración a.2.1-15. Avance general SER 1 vista sur-occidental, se aprecia el avance de las obras al 28 de febrero 2025, con un porcentaje de ejecución del 98.65%.	159
Ilustración a.2.1-16. UE 408 SET. Avance general vista costado nororiental, montaje de equipos de HVAC y recubrimiento de fachadas.	161
Ilustración a.2.1-17. UE 408 SET. Avance general vista costado norte, montaje de fachada metálica. ...	162
Ilustración a.2.1-18. UE 38 Redes externas patio taller. Red alcantarillado pluvial y presión.	163
Ilustración a.2.1-19. UE 38 Redes externas patio taller. Prueba red hidráulica y tubería TDP.	163
Ilustración a.2.1-20. UE 38 Redes externas patio taller. Construcción de filtros en haz de vías y de cajas de inspección para red pluvial.	164
Ilustración a.2.1-21. UE 38 Redes externas patio taller costado occidental, construcción de cajas.	164
Ilustración a.2.1-22. Montaje de rieles para vía de prueba y área de almacenamiento en patio taller.	166
Ilustración a.2.1-23. Montaje de rieles hall de cocheras y acceso a taller de mantenimiento de infraestructura en patio taller.	166
Ilustración a.2.1-24. Avance general patio taller vista desde costado sur.	167
Ilustración a.2.1-25. Acopio de Planta Phc.	168
Ilustración a.2.1-26. Acopio de zona de Vigas U.	168
Ilustración a.2.1-27. Grafica Producción Vigas U.	169
Ilustración a.2.2-1. Paso a desnivel de la Avenida calle 72 por debajo de la Avenida caracas y la carrera 15.	170
Ilustración a.2.2-2. Render 3D del viaducto y la intersección Avenida calle 72.	170



	INFORME MENSUAL DE INTERVENTORÍA				
	CONTRATO No. 148 DE 2020 INTERVENTORÍA INTEGRAL, TÉCNICA, ECONÓMICA, FINANCIERA, CONTABLE, JURÍDICA, ADMINISTRATIVA, OPERATIVA, PREDIAL, AMBIENTAL, SOCIAL Y DE SEGURIDAD SALUD EN EL TRABAJO PARA LA VIGENCIA DEL CONTRATO DE CONCESIÓN No. 163 DE 2019.				
	Código del Formato CSPLMB-FT-LFG-006	Vigencia del Formato 01/09/2024	Versión: V03	Pág. 20 de 1083	

Ilustración a.2.2-3. Instalación de bordillo y espacio público.....	172
Ilustración a.2.2-4. Instalación de iluminación en deprimido.....	172
Ilustración a.2.2-5. Construcción de MR en costado suroccidental.....	172
Ilustración a.2.2-6. Espacio público aledaño a EBALL.....	172
Ilustración a.2.2-7. Semaforización Av. Caracas con CI72.....	172
Ilustración a.2.2-8. Esquema 3D muros, vigas puntales y vigas cabezales ejecutados.....	173
Ilustración a.2.2-9. vigas puntales superiores construidas.....	173
Ilustración a.2.2-10. Instalación de equipos y pruebas, EBALL.....	174
Ilustración a.2.3-1. Esquema del trazado de Puente Norte y Puente Sur, en la Av. 68 con 1º de Mayo..	189
Ilustración a.2.3-2. Esquema Avances Puente sur Av68.....	190
Ilustración a.2.3-3. Actividades ejecutadas o en ejecución en las UE301 y UE-302, a corte 28 de febrero.	191
Ilustración a.2.3-4. Perfil Esquemático del puente existente, en la Av. 68 con 1º de Mayo.....	192
Ilustración a.2.3-5. Esquema avances demolición Puente existente Av. 68.....	193
Ilustración a.2.3-6. Actividades ejecutadas o en ejecución en la UE299, a corte 28 de febrero.....	193
Ilustración a.2.4-1. Plano de localización general de las redes eléctricas.....	196
Ilustración a.2.4-2. Registro fotográfico de las actividades adelantadas de la red eléctrica ENE1-01.....	196
Ilustración a.2.4-3. Plano de trazabilidad d ejecución de la red eléctrica ENE1-01.....	197
Ilustración a.2.4-4. Registro fotográfico verificación estructural.....	202
Ilustración a.2.4-5. Actividades desarrolladas durante el periodo UE91 y UE157.....	205
Ilustración a.2.4-6. Actividades desarrolladas durante el periodo UE90 y UE156.....	207
Ilustración a.2.4-7. Actividades desarrolladas durante el periodo UE89 y UE155.....	209
Ilustración a.2.4-8. Actividades desarrolladas durante el periodo UE88 y UE154.....	211
Ilustración a.2.4-9. Actividades desarrolladas durante el periodo UE87 y UE153.....	213
Ilustración a.2.4-10. Actividades desarrolladas durante el periodo UE86 y UE152.....	215
Ilustración a.2.4-11. Avance general UE85 y UE151.....	217
Ilustración a.2.4-12. Actividades desarrolladas durante el periodo UE84 y UE150.....	219
Ilustración a.2.4-13. Actividades desarrolladas durante el periodo UE83 y UE149.....	222
Ilustración a.2.4-14. Actividades desarrolladas durante el periodo UE82 y UE148.....	224
Ilustración a.2.4-15. Actividades desarrolladas durante el periodo UE81.....	227
Ilustración a.2.4-16. Actividades desarrolladas durante el periodo UE80.....	229
Ilustración a.2.4-17. Planta avance de ejecución placa supresión sótano.....	231
Ilustración a.2.4-18. Planta avance de ejecución placa nivel bajo plataforma.....	231
Ilustración a.2.4-19. Actividades desarrolladas durante el periodo UE158.....	232
Ilustración a.2.4-20. Planta avance de ejecución subestructura y cimentación nave central.....	233
Ilustración a.2.4-21. Planta avance de ejecución vigas y dados de cimentación estación 2 (Edificio Ascendente 2)	234
Ilustración a.2.4-22. Planta avance de ejecución pilotaje y pantallas estación 2 (nave central y edificio ascendente 2).	235
Ilustración a.2.5-1. Plano de localización general de la red eléctrica ENE2-18 – Interferencia aérea.....	243
Ilustración a.2.5-2. Registro fotográfico de las actividades adelantadas de la red ENE2-18 – Interferencia aérea.....	244
Ilustración a.2.5-3. Plano de seguimiento de la red eléctrica ENE2-18 – Inbterferencia aérea.....	245
Ilustración a.2.5-4. Plano de localización general de la red ETB2-16.....	246
Ilustración a.2.5-5. Registro fotográfico de las actividades adelantadas de la red ETB2-16.....	247
Ilustración a.2.5-6. Plano de avance de la red eléctrica ETB2-16.....	247
Ilustración a.2.5-7. Plano de localización general de la red menor de acueducto ACU2-01.....	248
Ilustración a.2.5-8. Registro fotográfico de las actividades adelantadas de la red menor de acueducto ACU2-01.....	249
Ilustración a.2.5-9. Plano de seguimiento de la red menor de acueducto ACU2-01.....	250
Ilustración a.2.5-10. Plano de localización general de la red de alcantarillado pluvial PLU2-06.....	251
Ilustración a.2.5-11. Informe de análisis y selección de alternativas a través de la metodología de matriz multicriterio para el proceso constructivo del tramo de tubería GRP de 2.2m entre los pozos W2P00 y W2P008.....	252



	INFORME MENSUAL DE INTERVENTORÍA				
	CONTRATO No. 148 DE 2020 INTERVENTORÍA INTEGRAL, TÉCNICA, ECONÓMICA, FINANCIERA, CONTABLE, JURÍDICA, ADMINISTRATIVA, OPERATIVA, PREDIAL, AMBIENTAL, SOCIAL Y DE SEGURIDAD SALUD EN EL TRABAJO PARA LA VIGENCIA DEL CONTRATO DE CONCESIÓN No. 163 DE 2019.				
	Código del Formato CSPLMB-FT-LFG-006	Vigencia del Formato 01/09/2024	Versión: V03	Pág. 21 de 1083	

Ilustración a.2.5-12. Registro fotográfico de las actividades adelantadas de la red de alcantarillado pluvial PLU2-06	253
Ilustración a.2.5-13. Plano de seguimiento de la red de alcantarillado pluvial PLU2-06	254
Ilustración a.2.5-14. Actividades desarrolladas durante el periodo UE69	264
Ilustración a.2.5-15. Actividades desarrolladas durante el periodo UE70	266
Ilustración a.2.5-16. Actividades desarrolladas durante el periodo UE71	268
Ilustración a.2.5-17. Actividades desarrolladas durante el periodo UE72	270
Ilustración a.2.5-18. Actividades desarrolladas durante el periodo UE73 y UE139	272
Ilustración a.2.5-19. Actividades desarrolladas durante el periodo UE74 y UE140	274
Ilustración a.2.5-20. Actividades desarrolladas durante el periodo UE75	275
Ilustración a.2.5-21. Actividades desarrolladas durante el periodo UE76	277
Ilustración a.2.5-22. Actividades desarrolladas durante el periodo UE77	280
Ilustración a.2.5-23. Actividades desarrolladas durante el periodo UE78	281
Ilustración a.2.5-24. Actividades desarrolladas durante el periodo UE79	283
Ilustración a.2.5-25. Actividades desarrolladas durante el periodo UE162	284
Ilustración a.2.5-26. Actividades desarrolladas durante el periodo UE162	285
Ilustración a.2.5-27. Actividades de construcción de pantallas y barretes desarrolladas durante el periodo UE307	286
Ilustración a.2.5-28. Actividades de construcción de pilotes temporales desarrollados durante el periodo UE307	286
Ilustración a.2.5-29. Actividades desarrolladas durante el periodo UE307	287
Ilustración a.2.5-30. Actividades de construcción de la cimentación (vigas y dados) desarrolladas durante el periodo UE305	289
Ilustración a.2.5-31. Actividades desarrolladas durante el periodo UE305	289
Ilustración a.2.5-32. Actividades desarrolladas durante el periodo UE164	291
Ilustración a.2.5-33. Actividades desarrolladas durante el periodo UE164	292
Ilustración a.2.5-34. Actividades de construcción de pantallas y barretes desarrolladas durante el periodo UE311	293
Ilustración a.2.5-35. Actividades de construcción de placa de acceso- placa andén con ventanas para la excavación desarrolladas durante el periodo UE311	293
Ilustración a.2.5-36. Actividades desarrolladas durante el periodo UE311	294
Ilustración a.2.5-37. Actividades desarrolladas durante el periodo UE309 (Losas Nivel intermedio)	296
Ilustración a.2.5-38. Actividades desarrolladas durante el periodo UE309 (Losas Nivel de plataforma)	296
Ilustración a.2.5-39. Actividades desarrolladas durante el periodo UE309 (Losas Nivel de Cubierta)	296
Ilustración a.2.5-40. Actividades desarrolladas durante el periodo UE309	297
Ilustración a.2.5-42. Actividades desarrolladas durante el periodo UE166	301
Ilustración a.2.5-43. Actividades desarrolladas durante el periodo UE 313 (Cimentación)	302
Ilustración a.2.5-44. Actividades preliminares desarrolladas durante el periodo UE313	303
Ilustración a.2.5-46. Actividades desarrolladas durante el periodo correspondientes a barretes UE315	305
Ilustración a.2.5-47. Actividades desarrolladas durante el periodo UE315	306
Ilustración a.2.5-48. Actividades acumuladas durante el periodo en la UE168 (Placa de acceso)	308
Ilustración a.2.5-49. Actividades acumuladas durante el periodo en la UE168 (placa, nivel +15.82 Bajo plataforma)	308
Ilustración a.2.5-50. Actividades desarrolladas durante el periodo UE168	310
Ilustración a.2.6-1. Plano de localización general de la red ENEL puente sur costado suroccidental	322
Ilustración a.2.6-2. Plano de localización general de la ejecución puente sur costado suroccidental	323
Ilustración a.2.6-3. Plano de localización general de la interferencia red ENEL puente sur costado suroriental	324
Ilustración a.2.6-4. Registro fotográfico de las actividades adelantadas de la red ENEL puente sur costado suroriental	324
Ilustración a.2.6-5. Plano de localización general de la ejecución puente sur costado suroriental	325
Ilustración a.2.6-6. Plano de localización general de la red ETB3-16	326
Ilustración a.2.6-7. Plano de localización general de ejecución red ETB3-16	327



	INFORME MENSUAL DE INTERVENTORÍA				
	CONTRATO No. 148 DE 2020 INTERVENTORÍA INTEGRAL, TÉCNICA, ECONÓMICA, FINANCIERA, CONTABLE, JURÍDICA, ADMINISTRATIVA, OPERATIVA, PREDIAL, AMBIENTAL, SOCIAL Y DE SEGURIDAD SALUD EN EL TRABAJO PARA LA VIGENCIA DEL CONTRATO DE CONCESIÓN No. 163 DE 2019.				
	Código del Formato CSPLMB-FT-LFG-006	Vigencia del Formato 01/09/2024	Versión: V03	Pág. 22 de 1083	

Ilustración a.2.6-8. Plano de localización general de la red ACUEDUCTO 12” puente sur costado suroccidental	328
Ilustración a.2.6-9. Plano de localización general de la ejecución puente sur costado suroccidental	329
Ilustración 2.6.a-10. Plano de localización general de la red ACUEDUCTO 6” puente sur costado suroriental	330
Ilustración a.2.6-11. Plano de localización general de la ejecución red ACUEDUCTO 6” puente sur costado suroriental	331
Ilustración a.2.6-12. Plano de localización general de la red ACUEDUCTO 6” y 8” puente sur costado Noroccidental	332
Ilustración a.2.6-13. Plano de localización general de la ejecución puente sur costado noroccidental	333
Ilustración a.2.6-14. Plano de localización general de la red SAN 3-01A	334
Ilustración a.2.6-15. Plano de localización general de la ejecución SAN 3-01A	335
Ilustración a.2.6-16. Plano de localización general de la red SAN 3-01B y D	336
Ilustración a.2.6-17. Registro fotográfico de las actividades adelantadas de SAN 3-01B y D	337
Ilustración a.2.6-18. Plano de localización general de la ejecución SAN 3-01B	337
Ilustración a.2.6-19. Plano de localización general de la ejecución SAN 3-01B	338
Ilustración a.2.6-20. Plano de localización general de la ejecución SAN 3-01D TRAMO 1	338
Ilustración a.2.6-21. Plano de localización general de la ejecución SAN 3-01D TRAMO 1	339
Ilustración a.2.6-22. Plano de localización general de la ejecución SAN 3-01D TRAMO 2	339
Ilustración a.2.6-23. Plano de localización general de la ejecución SAN 3-01D TRAMO 2	340
Ilustración a.2.6-24. Plano de localización general de la ejecución SAN 3-01D TRAMO 3	340
Ilustración a.2.6-25. Plano de localización general de la ejecución SAN 3-01D TRAMO 3	341
Ilustración a.2.6-26. Plano de localización general de la red PLU 3-01	342
Ilustración a.2.6-27. Plano de localización general de la ejecución PLU 3-01	343
Ilustración a.2.6-28. Plano de localización general de la ejecución PLU 3-01	343
Ilustración a.2.6-29. Plano de localización general de la red PLU 3-02	344
Ilustración a.2.6-30. Plano de localización general de la ejecución PLU 3-02	345
Ilustración a.2.6-31. Plano de localización general de la red PLU 3-05	346
Ilustración a.2.6-32. Plano de localización general de la ejecución PLU 3-05	347
Ilustración a.2.6-33. Esquema UE-068 Inter estación 7	352
Ilustración a.2.6-34. Actividades realizadas en UE-068, a corte 28 de febrero	352
Ilustración a.2.6-35. Esquema UE-066 Inter estación 7	355
Ilustración a.2.6-36. Actividades realizadas en UE-066, a corte 28 de febrero	355
Ilustración a.2.6-37. Esquema UE-065 Inter estación 7	357
Ilustración a.2.6-38. Actividades realizadas en UE-065, a corte 28 de febrero	357
Ilustración a.2.6-39. Esquema UE-062 cimentación Estación 8	359
Ilustración a.2.6-40. Actividades realizadas en UE-062, a corte 28 de febrero	360
Ilustración a.2.6-41. Esquema UE-061 Inter estación 9	362
Ilustración a.2.6-42. Actividades realizadas en UE-061, a corte 28 de febrero	362
Ilustración a.2.6-43. Esquema UE-060 y UE-126 Inter estación 9	365
Ilustración a.2.6-44. Actividades realizadas en UE-060 y UE-126, a corte 28 de febrero	365
Ilustración a.2.6-45. Esquema UE-193 Y UE-125, Inter estación 9 y Nave central estación 9	369
Ilustración a.2.6-46. Actividades realizadas en UE-193 y UE-125, a corte 28 de febrero	369
Ilustración a.2.6-47. Muros pantalla construidos durante el periodo UE317	375
Ilustración a.2.6-48. Muros pantalla construidos durante el periodo UE317	376
Ilustración a.2.6-49. Modulación Muros pantallas ejecutados en el periodo en UE 317	377
Ilustración a.2.6-50. Grupo de pilotes aplazados por PMT en el periodo de febrero en la UE 172	380
Ilustración a.2.6-51. Pilotes PHC ejecutados en el periodo de febrero en la UE 321	383
Ilustración a.2.6-52. Muros Pantalla ejecutados en el periodo de febrero en la UE 325	386
Ilustración a.2.7-1. Plano de localización general de la red ENE 4-05	388
Ilustración a.2.7-2. Registro fotográfico de la red ENE 4-05	389

	INFORME MENSUAL DE INTERVENTORÍA			
	CONTRATO No. 148 DE 2020 INTERVENTORÍA INTEGRAL, TÉCNICA, ECONÓMICA, FINANCIERA, CONTABLE, JURÍDICA, ADMINISTRATIVA, OPERATIVA, PREDIAL, AMBIENTAL, SOCIAL Y DE SEGURIDAD SALUD EN EL TRABAJO PARA LA VIGENCIA DEL CONTRATO DE CONCESIÓN No. 163 DE 2019.			
Código del Formato CSPLMB-FT-LFG-006	Vigencia del Formato 01/09/2024	Versión: V03	Pág. 23 de 1083	

Ilustración a.2.7-3. Plano de localización general de la ejecución red ENE 4-05	389
Ilustración a.2.7-4. Plano de localización general de la red ENE 4-06	390
Ilustración a.2.7-5. Registro fotográfico de la red ENE 4-06	391
Ilustración a.2.7-6. Plano de localización general de la ejecución red ENE 4-06	392
Ilustración a.2.7-7. Plano de localización general de la red ENE 4-07	393
Ilustración a.2.7-8. Plano de localización general de la ejecución red ENE 4-07	394
Ilustración a.2.7-9. Plano de localización general de la red ACU 4-07	395
Ilustración a.2.7-10. Plano de localización general de la ejecución ACU 4-07	396
Ilustración a.2.7-11. Plano de localización general de la red ACU 4-09	397
Ilustración a.2.7-12. Plano de localización general de la ejecución ACU 4-09	398
Ilustración a.2.7-13. Plano de localización general de la red ACU 4-11	399
Ilustración a.2.7-14. Plano de localización general de la ejecución ACU 4-11	400
Ilustración a.2.7-15. Plano de localización general de la red COM 4-09	401
Ilustración a.2.7-16. Plano de localización general de la ejecución COM 4-09	402
Ilustración a.2.7-17. Plano de localización general de la red COM 4-08	403
Ilustración a.2.7-18. Registro fotográfico de la red COM 4-08	404
Ilustración a.2.7-19. Plano de localización general de la ejecución COM 4-08	404
Ilustración a.2.7-20. Plano de localización general de la red COM 4-18	405
Ilustración a.2.7-21. Registro fotográfico de la red COM 4-18	406
Ilustración a.2.7-22. Plano de localización general de la ejecución COM 4-18	406
Ilustración a.2.7-23. Plano de localización general de la red COM 4-13	407
Ilustración a.2.7-24. Registro fotográfico de la red COM 4-13	408
Ilustración a.2.7-25. Plano de localización general de la ejecución COM 4-13	409
Ilustración a.2.7-26. Plano de localización general de la red COM 4-17	410
Ilustración a.2.7-27. Registro fotográfico de la red COM 4-17	411
Ilustración a.2.7-28. Plano de localización general de la ejecución COM 4-17	411
Ilustración a.2.7-29. Plano de localización general de la red ACU 4-16	412
Ilustración a.2.7-30. Registro fotográfico de la red ACU 4-16	413
Ilustración a.2.7-31. Plano de localización general de la ejecución ACU 4-16	413
Ilustración a.2.7-32. Esquema UE-059 y UE-124 Inter estación 10	417
ilustración a.2.7-33. Actividades ejecutadas en UE-059 y UE-124, a corte 28 de febrero	417
Ilustración a.2.7-34. Esquema UE-058 y UE-123 Inter estación 10	420
Ilustración a.2.7-35. Actividades ejecutadas en UE-058 y UE-123 , a corte 28 de febrero	420
Ilustración a.2.7-36. Esquema UE-057 Inter estación 10	424
Ilustración a.2.7-37. Actividades ejecutadas en UE-057, a corte 28 de febrero	424
Ilustración a.2.7-38. Pilotes PHC ejecutados en el periodo de febrero en la UE 327	429
Ilustración a.2.8-1. Vaciado de viga capitel pórtico apoyo S14-04	432
Ilustración a.2.8-2. Amarre de acero para columnas apoyo S14-05	432
Ilustración a.2.8-3. Amarre de acero viga capitel apoyo S14-09	433
Ilustración a.2.8-4. Vaciado de padstones y stoppers viga capitel apoyo S14-10	433
Ilustración a.2.8-5. Apoyos comprendidos en UE 198	433
Ilustración a.2.8-6. Lleno y compactación de material granular apoyo S14-15	434
Ilustración a.2.8-7. Amarre de acero viga capitel Apoyo S14-18	434
Ilustración a.2.8-8. Desencofre columna S14-20	434
Ilustración a.2.8-9. Vaciado de viga capitel Apoyo S14-14	434
Ilustración a.2.8-10. Apoyos comprendidos en UE 047	435
Ilustración a.2.8-11. Construcción de pilotes UE199	436
Ilustración a.2.8-12. Apoyos comprendidos en UE 199	436
Ilustración a.2.8-13. Actividades desarrolladas durante el periodo UE 343- Elaboración Propia	437

	INFORME MENSUAL DE INTERVENTORÍA				
	CONTRATO No. 148 DE 2020 INTERVENTORÍA INTEGRAL, TÉCNICA, ECONÓMICA, FINANCIERA, CONTABLE, JURÍDICA, ADMINISTRATIVA, OPERATIVA, PREDIAL, AMBIENTAL, SOCIAL Y DE SEGURIDAD SALUD EN EL TRABAJO PARA LA VIGENCIA DEL CONTRATO DE CONCESIÓN No. 163 DE 2019.				
	Código del Formato CSPLMB-FT-LFG-006	Vigencia del Formato 01/09/2024	Versión: V03	Pág. 24 de 1083	

Ilustración a.2.8-14. Actividades desarrolladas durante el periodo edificio de acceso descendente UE 343- Elaboración Propia.....	438
Ilustración a.2.8-15. Actividades desarrolladas durante el periodo UE 341- Elaboración Propia.....	439
Ilustración a.2.8-16. Actividades desarrolladas durante el periodo UE 341- Elaboración Propia.....	440
Ilustración a.2.8-17. ENEL 5-2-3.....	440
Ilustración a.2.8-18. Trazado del diseño ENEL 5-2.3.....	441
Ilustración a.2.8-19. Red ENE 5-04.....	442
Ilustración a.2.8-20. Trazado del diseño ENEL 5-4.....	442
Ilustración a.2.8-21. Red ENE 5-05.....	443
Ilustración a.2.8-22. Trazado del diseño ENEL 5-5.....	443
Ilustración a.2.8-23. Red ENE 5-21.....	444
Ilustración a.2.8-24 Trazado del diseño. Red ENE 5-21.....	445
Ilustración a.2.8-25. Red ENE 5-06.....	446
Ilustración a.2.8-26. Trazado del diseño Red ENE 5-06.....	446
Ilustración a.2.8-27. Red ENE 5-08.....	447
Ilustración a.2.8-28. Trazado del diseño Red ENE 5-08.....	447
Ilustración a.2.8-29. Red ENE 5-14.....	448
Ilustración a.2.8-30. Trazado del diseño Red ENE 5-14.....	449
Ilustración a.2.8-31. Red ENE 5-15 costado oriental.....	450
Ilustración a.2.8-32. Trazado del diseño Red ENE 5-15.....	451
Ilustración a.2.8-33. Red ENE 5-19.....	451
Ilustración a.2.8-34. Trazado del diseño Red ENE 5-19.....	452
Ilustración a.2.8-35. Red ENE 5-20.....	453
Ilustración a.2.8-36. Trazado del diseño Red ENE 5-20.....	453
Ilustración a.2.8-37. COM 5-2.....	454
Ilustración a.2.8-38. Trazado del diseño COM 5-2.....	455
Ilustración a.2.8-39. COM 5-3.....	456
Ilustración a.2.8-40. Trazado del diseño COM 5-3.....	456
Ilustración a.2.8-41. Trazado del diseño COM 5-4.....	457
Ilustración a.2.8-42. COM 5-5.....	458
Ilustración a.2.8-43. Trazado del diseño COM 5-5.....	459
Ilustración a.2.8-44. Trazado del diseño COM 5-6.....	459
Ilustración a.2.8-45. ACU 5-7.....	460
Ilustración a.2.8-46. Trazado del diseño ACU 5-7.....	461
Ilustración a.2.8-47. ACU 5-8.....	462
Ilustración a.2.8-48. Trazado del diseño ACU 5-8.....	462
Ilustración a.2.9-1. Fabricación de pilotes pre-excavados UE044.....	468
Ilustración a.2.9-2. Apoyos comprendidos en UE 044.....	468
Ilustración a.2.9-3. Vaciado de muro BRT y arranque columnas apoyo S15-27.....	469
Ilustración a.2.9-4. Amarre de acero dado Apoyo S15-19.....	469
Ilustración a.2.9-5. Descabece de pilotes apoyo S15-20.....	469
Ilustración a.2.9-6. Desencofre de columnas Apoyo S15-25.....	469
Ilustración a.2.9-7. Apoyos comprendidos en UE 201.....	470
Ilustración a.2.9-8. Fabricación de pilotes preexcavados UE042.....	471
Ilustración a.2.9-9. Construcción para dado de cimentación apoyo S15-43.....	471
Ilustración a.2.9-10. Apoyos comprendidos en UE 42.....	471
Ilustración a.2.9-11. Descabece de pilotes apoyo S15-55.....	472
Ilustración a.2.9-12. Apoyos comprendidos en UE 202.....	473
Ilustración a.2.9-13. Vaciado de solado para construcción de dado apoyo S16-01.....	473



	INFORME MENSUAL DE INTERVENTORÍA				
	CONTRATO No. 148 DE 2020 INTERVENTORÍA INTEGRAL, TÉCNICA, ECONÓMICA, FINANCIERA, CONTABLE, JURÍDICA, ADMINISTRATIVA, OPERATIVA, PREDIAL, AMBIENTAL, SOCIAL Y DE SEGURIDAD SALUD EN EL TRABAJO PARA LA VIGENCIA DEL CONTRATO DE CONCESIÓN No. 163 DE 2019.				
	Código del Formato CSPLMB-FT-LFG-006	Vigencia del Formato 01/09/2024	Versión: V03	Pág. 25 de 1083	

Ilustración a.2.9-14. Construcción de dado de cimentación apoyo S16-03.....	473
Ilustración a.2.9-15. Apoyos comprendidos en UE 41.....	474
Ilustración a.2.9-16. Inicio de construcción para dado en el apoyo S16-07 UE203.....	475
Ilustración a.2.9-17. Apoyos comprendidos en UE 203.....	475
Ilustración a.2.9-18. Hincado de pilotes PHC UE204.....	476
Ilustración a.2.9-19. Apoyos comprendidos en UE 204.....	477
Ilustración a.2.9-20. Apoyos comprendidos en UE 039.....	478
Ilustración a.2.9-21. Actividades desarrolladas durante el periodo UE 186- Elaboración Propia.....	479
Ilustración a.2.9-22. Actividades desarrolladas durante el periodo edificio de acceso descendente UE 186.- Elaboración Propia.....	479
Ilustración a.2.9-23. Actividades desarrolladas durante el periodo UE 351- Elaboración Propia.....	480
Ilustración a.2.9-24. Actividades desarrolladas durante el periodo edificio de acceso Ascendente UE 351.- Elaboración Propia.....	480
Ilustración a.2.9-25. Actividades desarrolladas durante el periodo UE 351- Elaboración Propia.....	481
Ilustración a.2.9-26. Actividades desarrolladas durante el periodo UE 351- Elaboración Propia.....	481
Ilustración a.2.9-27. Actividades desarrolladas durante el periodo UE 355- Elaboración Propia.....	482
Ilustración a.2.9-28. Actividades desarrolladas durante el periodo UE 355- Elaboración Propia.....	483
Ilustración a.2.9-29. Actividades desarrolladas durante el periodo UE 357- Elaboración Propia.....	484
Ilustración a.2.9-30. Actividades desarrolladas durante el periodo UE 357- Elaboración Propia.....	484
Ilustración a.2.9-31 Estaciones BRT en operación con cantidad de vagones por estación.....	489
Ilustración a.2.9-32. Red ENE 6.07.....	490
Ilustración a.2.9-33. Red ENEL 6-18.....	492
Ilustración a.2.9-34. Red ENEL 6-18.....	493
Ilustración a.2.9-35. Red ENEL 6-19.....	494
Ilustración a.2.9-36. Trazado de diseño ENEL 6-19.....	495
Ilustración a.2.9-37. COM 6-13.....	497
Ilustración a.2.9-38. Trazado de diseño COM 6-13.....	497
Ilustración a.2.9-39. Trazado de diseño COM 6-03.....	498
Ilustración a.2.9-40. Acu 6-1.....	499
Ilustración k.ii.1-1-1. Producción mensual dovelas.....	550
Ilustración k.ii.1-1-2. Producción Vigas cajón.....	551
Ilustración k.ii.1-1-3. Producción Vigas Cajón.....	551
Ilustración k.ii.1-1-4. Producción Vigas Cajón.....	552
Ilustración k.ii.1.2-1. Esquema de avance pantallas ejecutadas.....	553
Ilustración k.ii.1.2-2. Esquema avance acumulado pantallas.....	553
Ilustración k.ii.1.2-3. Reporte volumen y porcentaje de ejecución acumulado vigas cabezal.....	554
Ilustración k.ii.1.2-4. Longitud y volumen de ejecución acumulado vigas cabezal.....	554
Ilustración k.ii.1.2-5. Avance construcción EBALL.....	555
Ilustración k.ii.1.2-6. Resumen vigas puntales ejecutadas.....	555
Ilustración k.ii.1.2-7. Esquema 3D muros pantalla, vigas puntal y vigas cabezal ejecutadas.....	556
Ilustración k.ii.1.2-8. Esquema 3D vigas superiores, vigas soporte y barreras de tráfico ejecutadas.....	556
Ilustración k.ii.1.2-9. Resumen Acumulado Excavación.....	557
Ilustración k.ii.1.2-10. Resumen acumulado placa fondo.....	557
Ilustración k.ii.1.2-11. Resumen acumulado placa superior.....	557
Ilustración k.ii.1.2-12. Resumen acumulado placa fondo y barrera de tráfico Costado Nororiental y Suroriental.....	558
Ilustración k.ii.1.2-13. Resumen acumulado placa fondo y barrera de tráfico Costado Occidental.....	558
Ilustración k.ii.1.2-14. Resumen acumulado vigas puntales y placa superior Costado Occidental y Oriental.....	558
Ilustración k.ii.1.2-15. Avance losa de aproximación costado nororiental.....	559

	INFORME MENSUAL DE INTERVENTORÍA			
	CONTRATO No. 148 DE 2020 INTERVENTORÍA INTEGRAL, TÉCNICA, ECONÓMICA, FINANCIERA, CONTABLE, JURÍDICA, ADMINISTRATIVA, OPERATIVA, PREDIAL, AMBIENTAL, SOCIAL Y DE SEGURIDAD SALUD EN EL TRABAJO PARA LA VIGENCIA DEL CONTRATO DE CONCESIÓN No. 163 DE 2019.			
Código del Formato CSPLMB-FT-LFG-006	Vigencia del Formato 01/09/2024	Versión: V03	Pág. 26 de 1083	

Ilustración k.ii.1.2-16. Avance losa de aproximación costado suroriental.....	559	
Ilustración k.ii.1.2-17. Avance losa de aproximación costado occidental.....	560	
Ilustración k.ii.1.2-18. Avance acumulado de bordillo sector oriental.	560	
Ilustración k.ii.1.2-19. Avance acumulado de bordillo y separador, sector occidental.	560	
Ilustración k.ii.1.2-20. Consolidado Cantidades Totales Vigas Cabezal.	561	
Ilustración k.ii.2.3-1. Actividades que representan atraso a corte 28 de febrero de 2025, intersección Av.68	579	579
Ilustración k.ii.2.6-1. Actividades que representan atraso a corte 28 de febrero de 2025, WF3	583	
Ilustración k.ii.2.6-2. Actividades que representan atraso a corte 28 de febrero de 2025, WF3	583	
Ilustración k.ii.2.7-1. Actividades que representan atraso a corte 28 de febrero de 2025, WF4.	584	
Ilustración k.ii.2.7-2. Actividades que representan atraso a corte 28 de febrero de 2025, WF4	584	
Ilustración k.ii.3.1-1. Nube de puntos patio del 11 de enero de 2025.....	587	
Ilustración k.ii.3.2-1. Nube de puntos Calle 72 del 26 de febrero de 2025.....	588	
Ilustración k.ii.3.3-1. Nube de puntos Ptes Av 68 del 26 de febrero de 2025	589	
Ilustración k.ii.3.4-1. Nube de puntos WF1_1 del 12 de febrero de 2025	590	
Ilustración k.ii.3.4-2. Nube de puntos WF1_2 del 12 de febrero de 2025	591	
Ilustración k.ii.3.4-3. Nube de puntos WF1_3 del 12 de febrero de 2025	591	
Ilustración k.ii.3.4-4. Nube de puntos WF1_4 del 12 de febrero de 2025	592	
Ilustración k.ii.3.5-1. Nube de puntos WF2_1 del 25 de febrero de 2025	593	
Ilustración k.ii.3.5-2. Nube de puntos WF2_2 del 25 de febrero de 2025	594	
Ilustración k.ii.3.6-1. Nube de puntos WF3 del 12 de enero de 2025.....	595	
Ilustración k.ii.3.4-1. Nube de puntos WF4_1 del 26 de febrero de 2025	596	
Ilustración k.ii.3.4-2. Nube de puntos WF4_2 del 26 de febrero de 2025	597	
Ilustración k.ii.3.8-1. Nube de puntos WF5 del 26 de febrero de 2025	598	
Ilustración k.ii.3.9-1. Nube de puntos WF6_1 del 26 de febrero de 2025	599	
Ilustración k.ii.3.9-2. Nube de puntos WF6_2 del 26 de febrero de 2025	600	
Ilustración k.i.i4-2-1. Registro pluviométrico.....	603	
Ilustración k.ii.4.3-1. Registro pluviométrico Intersección av.68.....	605	
Ilustración k.ii.4.6-1. Registro pluviométrico WF3.....	610	
Ilustración k.ii.4.7-1. Registro pluviométrico WF4.....	611	
Ilustración k.ii.4.8-1. Registro pluviométrico WF5.....	613	
Ilustración k.ii.4.9-1. Registro pluviométrico WF6.....	615	
Ilustración k.ii.5.4-1. Modificación en ramales auxiliares	673	
Ilustración k.ii.5.4-2. Metodología de construcción dovelas de vanos continuos	675	
Ilustración k.ii.5.4-3. Detalle de drenaje en viaducto – Extremos	675	
Ilustración k.ii.5.4-4. Detalle de drenaje en viaducto – Zona central	676	
Ilustración k.i.i.5.5-1. Prueba del Sistema de Puertas.....	687	
Ilustración k.i.i.5.5-2. Previsión de llegada de equipos de Comunicaciones a Colombia.....	714	
Ilustración k.ii.5.5-3. Avances del Sistema MMS.	725	
Ilustración k.ii.5.5-4. Rutas de Fases 1, 2 y 3 de las canalizaciones de SMF en PT.....	728	
Ilustración k.ii.5.5-5. Avance de construcción de las canalizaciones en explanada de SMF en PT	729	
Ilustración 2.8-1. Porcentaje de cumplimiento de TAR	751	
Ilustración 2.10-1. Hallazgos Av. Caracas con Calle 61	871	
Ilustración 2.10-2. Material hallazgo Caracas con sexta	876	
Ilustración 2.10-3. Fragmento cerámico	876	
Ilustración 2.16-1 Pagos relacionados en documento Suficiencia Financiera	1042	

	INFORME MENSUAL DE INTERVENTORÍA			
	CONTRATO No. 148 DE 2020 INTERVENTORÍA INTEGRAL, TÉCNICA, ECONÓMICA, FINANCIERA, CONTABLE, JURÍDICA, ADMINISTRATIVA, OPERATIVA, PREDIAL, AMBIENTAL, SOCIAL Y DE SEGURIDAD SALUD EN EL TRABAJO PARA LA VIGENCIA DEL CONTRATO DE CONCESIÓN No. 163 DE 2019.			
Código del Formato CSPLMB-FT-LFG-006	Vigencia del Formato 01/09/2024	Versión: V03	Pág. 27 de 1083	

2. INFORME DE SEGUIMIENTO AL CONTRATO DE CONCESIÓN

2.1. Introducción

Para efectos de materializar el Proyecto Primera Línea del Metro de Bogotá –Tramo 1, se dio apertura al Proceso de Licitación Pública Internacional No. GT-LPI-001-2018, adjudicado a METRO LINEA 1 S.A.S el cual se concretó con la firma del contrato de concesión No. 163 de 2019 entre la EMPRESA METRO DE BOGOTÁ y el Concesionario METRO LINEA 1 S.A.S cuyo objeto es *“El Contrato de Concesión tiene por objeto el otorgamiento de una concesión para que, de conformidad con lo previsto en este Contrato, el Concesionario, por su cuenta y riesgo, lleve a cabo todas las actividades para la financiación, Estudios y Diseños de Detalle Principales y Otros Estudios y Diseños de Detalle, ejecución de las Obras de Construcción, Obras de la Fase Previa, Obras de Edificaciones, Obras para Redes a Cargo del Concesionario, Obras de Adecuación y Reparación de Desvíos, Obras para Intersecciones Especiales, la Operación y el Mantenimiento del Proyecto, la Gestión Social y Ambiental, la Reversión Parcial y la Reversión de la infraestructura correspondiente a la PLMB, así como la financiación, diseño, instalación, suministro, pruebas individuales y de conjunto, Certificaciones, puesta en marcha, Operación, reposición, Mantenimiento y Reversión del Material Rodante y de los Sistemas MetroFerroviarios y la prestación del servicio público de transporte férreo de pasajeros en Bogotá, a través de la PLMB. El alcance físico del Proyecto se describe, entre otros, en los Apéndices Técnicos 4, 5, 6, 7, 8, 9, 10, 12 13, 16 y 18.”*

El acta de inicio del Contrato de Concesión se suscribió el 2020-10-20 y actualmente, se encuentra en Fase de Construcción.

Las licitaciones se llevaron a cabo conforme a los reglamentos del Banco Interamericano de Desarrollo.

Los pagos del Proyecto, sin incluir la Operación y el Mantenimiento, provendrán de los recursos del convenio de cofinanciación suscrito entre la Nación y el Distrito, las líneas de crédito de Banco Interamericano de Desarrollo (BID), Banco Internacional de Reconstrucción y Fomento (BIRF) y el Banco Europeo de Inversiones (BEI), y la deuda adicional que la EMB podría llegar a suscribir, dentro de los límites del cupo de endeudamiento aprobado por el Concejo de Bogotá.

Características del Proyecto

El proyecto de la Primera Línea de Metro de Bogotá (PLMB) consiste en un metro en su totalidad elevado, de conducción automática (UTO – GoA4), cuyo principal objetivo es responder a la creciente demanda de movilidad de la ciudad otorgando un servicio de calidad a los habitantes de la capital colombiana. Concebido integralmente en viaducto sobre corredores viales existentes en la ciudad, PLMB permitirá a los habitantes del sudoeste de Bogotá obtener un acceso rápido al centro de la ciudad y hasta la calle 72 con Av. Caracas y Viceversa, así como conectarse de forma rápida con las líneas del sistema BRT.

	INFORME MENSUAL DE INTERVENTORÍA				
	CONTRATO No. 148 DE 2020 INTERVENTORÍA INTEGRAL, TÉCNICA, ECONÓMICA, FINANCIERA, CONTABLE, JURÍDICA, ADMINISTRATIVA, OPERATIVA, PREDIAL, AMBIENTAL, SOCIAL Y DE SEGURIDAD SALUD EN EL TRABAJO PARA LA VIGENCIA DEL CONTRATO DE CONCESIÓN No. 163 DE 2019.				
	Código del Formato CSPLMB-FT-LFG-006	Vigencia del Formato 01/09/2024	Versión: V03	Pág. 28 de 1083	

Las principales obras del proyecto se dividen en dos grupos: obras civiles material rodante / sistemas metro ferroviarios consistiendo en manera general en las siguientes actividades:

- Elaboración del diseño definitivo del patio taller, viaducto, estaciones, sistemas metro ferroviarios y material rodante;
- Ejecución de las obras civiles del patio taller, viaducto y estaciones
- Fabricación del Material Rodante
- Suministro e instalación de los sistemas metro ferroviarios
- Pruebas y puesta en marcha del sistema
- Para las obras complementarias se tiene como prioritarias las siguientes actividades: diseños, construcción y adecuación del patio taller, puente Av. 68, reconfiguración BRT, reconfiguración de infraestructura vial, espacio público y urbanismo.

El proyecto PLMB se desarrollará en las siguientes etapas y fases:

Etapa	Fase	Inicio	Fin
PREOPERATIVA	Previa (810 días)	20/10/2020	25/07/2023
	Construcción (1710 días)	09/01/2023	14/09/2027
	Pruebas, Certificaciones y Puesta en Marcha (180 días)	15/09/2027	12/03/2028
OPERACIÓN Y MANTENIMIENTO (20 años)		Terminada la fase de Pruebas, certificaciones y puesta en marcha	
REVERSIÓN		Finalizada la Etapa de Operación y Mantenimiento	

La PLMB ha sido concebida con énfasis en criterios urbanísticos, medio ambientales y de sostenibilidad financiera, considerando entre otros los siguientes criterios:

- Longitud: 20,8 km entre terminales y 23,96 km incluyendo Patio Taller, ramal técnico y cola de maniobras.
- 16 estaciones del sistema
- Conexión intermodal con seis (6) estaciones del sistema de BRT de la ciudad y una (1) con el sistema Regiotram de Occidente.
- Diseño y/o adecuación de trece (13) estaciones BRT.
- Inter distancia promedio entre estaciones: 1,4 km
- Circulación de trenes modo automática sin conductor (UTO)
- Velocidad máxima de operación: 80 km/h
- Velocidad de diseño: 90 km/h
- Velocidad comercial ~ 43 km/h
- Intervalo mínimo de diseño de entre trenes será 100 s
- Capacidad inicial de transporte de 36.000 pasajeros por hora sentido y máxima y futura de carga de aproximadamente 72.000 pasajeros por hora en cada sentido
- Número total de Trenes = 30 con proyección futura de otros 30.
- Pilonas de sección redonda ~ 2,5m de diámetro

	INFORME MENSUAL DE INTERVENTORÍA				
	CONTRATO No. 148 DE 2020 INTERVENTORÍA INTEGRAL, TÉCNICA, ECONÓMICA, FINANCIERA, CONTABLE, JURÍDICA, ADMINISTRATIVA, OPERATIVA, PREDIAL, AMBIENTAL, SOCIAL Y DE SEGURIDAD SALUD EN EL TRABAJO PARA LA VIGENCIA DEL CONTRATO DE CONCESIÓN No. 163 DE 2019.				
	Código del Formato CSPLMB-FT-LFG-006	Vigencia del Formato 01/09/2024	Versión: V03	Pág. 29 de 1083	

- Cantidad de pilas y espaciamiento entre ellas ~750 pilas (vanos de 35 m el más repetido, seguido por el de 30m)
- Altura de viaducto: ~13,5 metros al nivel de riel
- Vigas tipo “Gran U”, sección estándar para vanos isostáticos de hasta 35 m de luz y para viaducto de dos Vanos continuos de luces de hasta 45 m.
- Otras secciones: Viaducto de dos vanos continuos de luces hasta 70 m (Cajón metálico) y para viaducto por voladizos sucesivos (luz principal de hasta 100 m) (Cajón en concreto).
- Área del Patio Taller: 32.8 hectáreas
- Capacidad del Patio Taller: 30 trenes y dimensionado a futuro para otros 30 trenes
- Componentes principales de la vía férrea: Rieles de rodamiento tipo 54E1 / Sistemas de fijación de los rieles con sillas de anclaje.
- Sistema de Señalización y Control de Trenes CBTC, conducción UTO y Grado de Automatización GoA4 en la línea principal y en el Patio (menos vías de mantenimiento).
- Centro de Control de Operaciones principal (CCO) y de respaldo (CCO-R).
- Característicos de material rodante:

Diagrama de puertas	Número de puertas por coche, por lado	4
	Pasaje libre por puerta	1.40 m
	Flujo de pasajeros por puerta	80 pasajeros/minuto
Dimensión	Longitud total del tren (6 o 7 coches)	135 m
	Ancho del tren	2900 mm (3032 mm en el umbral de la puerta)
Diagrama interior	Tipo	1 nivel
	Intercirculación	En todo el tren
	Norma de comodidad	6 pasajeros/m ²
	Capacidad por tren, respetando la norma de comodidad	1800 pasajeros
	Proporción de pasajeros sentados	14 %
Desempeño	Velocidad máxima de servicio	80 Km/h
	Tasa de motorización	66.7%
	Frenado de servicio	1 m/s ²
	Aceleración inicial media	1.2 m/s ²
Energía	Alimentación	Tercer riel
	Tensión	750 V

A continuación, se rinde el **Informe Mensual de Interventoría No. 54**, que junto con los anexos que hacen parte integral del mismo, se presentan como evidencia del seguimiento y vigilancia efectuado por el equipo legal al cumplimiento de cada una de las obligaciones a cargo del Concesionario derivadas del Contrato de Concesión No. 163 de 2019 y sus apéndices, conforme con lo previsto en el Numeral 1.111 del Contrato de Concesión.

Así mismo, se relacionan los asuntos que fueron sometidos a revisión y concepto por parte del equipo jurídico de la Interventoría bien sea por parte de la EMB, así como de las diferentes áreas de la Interventoría.

Durante el presente mes el área jurídica realizó, en términos generales, las siguientes actuaciones:

	INFORME MENSUAL DE INTERVENTORÍA				
	CONTRATO No. 148 DE 2020 INTERVENTORÍA INTEGRAL, TÉCNICA, ECONÓMICA, FINANCIERA, CONTABLE, JURÍDICA, ADMINISTRATIVA, OPERATIVA, PREDIAL, AMBIENTAL, SOCIAL Y DE SEGURIDAD SALUD EN EL TRABAJO PARA LA VIGENCIA DEL CONTRATO DE CONCESIÓN No. 163 DE 2019.				
	Código del Formato CSPLMB-FT-LFG-006	Vigencia del Formato 01/09/2024	Versión: V03	Pág. 30 de 1083	

- (i) Emitió conceptos a la EMB en respuesta a diferentes comunicaciones provenientes del Concesionario y requerimientos de la Entidad.
- (ii) Apoyó a la dirección de la interventoría y al equipo técnico en la contestación de varios comunicados.
- (iii) Asistencia a comités semanales y reuniones puntuales para revisar temas específicos

El Informe del área jurídica se compone de los siguientes capítulos: (i) resumen ejecutivo: exposición de temas en los cuales ha participado el área jurídica de la Interventoría; ii) aspectos legales - modificaciones al contrato (iii) posibles incumplimientos y apremios, iv) garantías que amparan el Contrato y sus modificaciones v) conclusiones y recomendaciones.

En el capítulo de seguimiento a las actividades financieras se presentará y analizará la información financiera del mes de enero de 2025 del Patrimonio Autónomo que es el centro de imputación contable de la Concesión, y se hace seguimiento a las obligaciones financieras del Concesionario correspondientes al mes de febrero de 2025.

Específicamente, se incluye información referente a los Giros de Equity, saldos y movimientos de las cuentas y subcuentas del fideicomiso y su respectivo flujo de caja, rendimientos financieros, traslado entre cuentas, cuentas por cobrar, cuentas por pagar, costos y gastos, anticipos, fondeos de las Subcuentas del Patrimonio Autónomo e ingresos por explotación comercial.

	INFORME MENSUAL DE INTERVENTORÍA			
	CONTRATO No. 148 DE 2020 INTERVENTORÍA INTEGRAL, TÉCNICA, ECONÓMICA, FINANCIERA, CONTABLE, JURÍDICA, ADMINISTRATIVA, OPERATIVA, PREDIAL, AMBIENTAL, SOCIAL Y DE SEGURIDAD SALUD EN EL TRABAJO PARA LA VIGENCIA DEL CONTRATO DE CONCESIÓN No. 163 DE 2019.			
Código del Formato CSPLMB-FT-LFG-006	Vigencia del Formato 01/09/2024	Versión: V03	Pág. 31 de 1083	

2.2. Resumen Ejecutivo

2.2.1. Introducción

El proyecto de la Primera Línea de Metro de Bogotá (PLMB) consiste en un sistema de transporte de pasajeros metropolitano tipo Metro pesado, un trazado geométrico en su totalidad elevado, de conducción automática (UTO – GOA4), cuyo principal objetivo es responder a la creciente demanda de movilidad de personas de la ciudad de Bogotá, para brindar un servicio de transporte de calidad a los habitantes de la capital colombiana. Concebido integralmente en viaducto sobre corredores viales existentes en la ciudad, la PLMB permitirá a los habitantes del sudoeste de Bogotá obtener un acceso seguro, confiable y rápido al centro histórico de la ciudad y al norte hasta la calle 72 con Av. Caracas y Viceversa, así como conectarse de forma eficiente con las líneas del sistema BRT y al Regiotram de Occidente y en un futuro a la Línea 2 del Metro de Bogotá.

Las principales obras del proyecto se dividen en dos grupos: obras civiles y material rodante / sistemas metro ferroviarios, consistiendo en manera general en las siguientes actividades:

- Elaboración del diseño definitivo del patio taller, viaducto, estaciones de pasajeros del Metro, Centro de Control de Operaciones y BRT, sistemas metro ferroviarios y material rodante.
- Ejecución de las obras civiles del patio taller en la zona de Gibraltar El Corzo, viaducto, estaciones de pasajeros del Metro, estaciones BRT, edificio del Centro de Control de operaciones CCO.
- Fabricación del Material Rodante.
- Suministro e instalación de los sistemas metro ferroviarios.
- Pruebas individuales y de conjunto, marcha blanca y puesta en operación comercial del sistema.
- Para las obras complementarias se tiene como prioritarias las siguientes actividades: diseños, construcción y adecuación del patio taller, puente vehicular Av primero de mayo con Av. 68, reconfiguración BRT, Deprimido peatonal de la Av. Jiménez, intercambiador vehicular calle 72, reconfiguración y mejoramiento de infraestructura vial, espacio público y urbanismo a lo largo de los 24 km del proyecto.

2.2.2. Seguimiento de avance de obra a 28 de Febrero de 2025

La metodología empleada por la Interventoría para realizar el seguimiento al avance de obra del mes de febrero de 2025, es la definida por Las Partes del Contrato de Concesión mediante el Contrato Modificadorio No. 8 fechado 1 de agosto de 2024, que instituyó la agrupación de Unidades de Ejecución en 7 componentes así:

	INFORME MENSUAL DE INTERVENTORÍA				
	CONTRATO No. 148 DE 2020 INTERVENTORÍA INTEGRAL, TÉCNICA, ECONÓMICA, FINANCIERA, CONTABLE, JURÍDICA, ADMINISTRATIVA, OPERATIVA, PREDIAL, AMBIENTAL, SOCIAL Y DE SEGURIDAD SALUD EN EL TRABAJO PARA LA VIGENCIA DEL CONTRATO DE CONCESIÓN No. 163 DE 2019.				
	Código del Formato CSPLMB-FT-LFG-006	Vigencia del Formato 01/09/2024	Versión: VO3		Pág. 32 de 1083

1	VIADUCTO (ESTRUCTURAS, BRT Y SUPERESTRUCTURA)
2	ESTACIONES METRO Y EDIFICIOS DE ACCESO, CCO
3	MATERIAL RODANTE
4	PATIO TALLER (ADECUACIÓN, EDIFICIOS, URBANISMO)
5	ESTRUCTURAS COMPLEMENTARIAS
6	SISTEMAS Y EQUIPOS
7	MALLA VIAL Y ESPACIO PÚBLICO

En efecto, el Concesionario presentó el Plan de Ejecución PEV12 que fue NO OBJETADO por la Interventoría mediante comunicado L1T1-INT-CE-24-3714 y aprobado por EMB mediante oficio EXTS24-0005465.

Precisado lo anterior, el seguimiento efectuado por la Interventoría al avance mensual de las obras de lo ejecutado vs lo programado, con fecha de corte a 28 de febrero de 2025 arroja que el avance de obra se encuentra en un ejecutado de 43,02% vs el 46,96% de lo programado en la línea base del Contrato de Concesión, evidenciándose una desviación negativa en el Proyecto y un Índice de Desempeño del Cronograma (Schedule Performance Index, SPI) de 0,92.

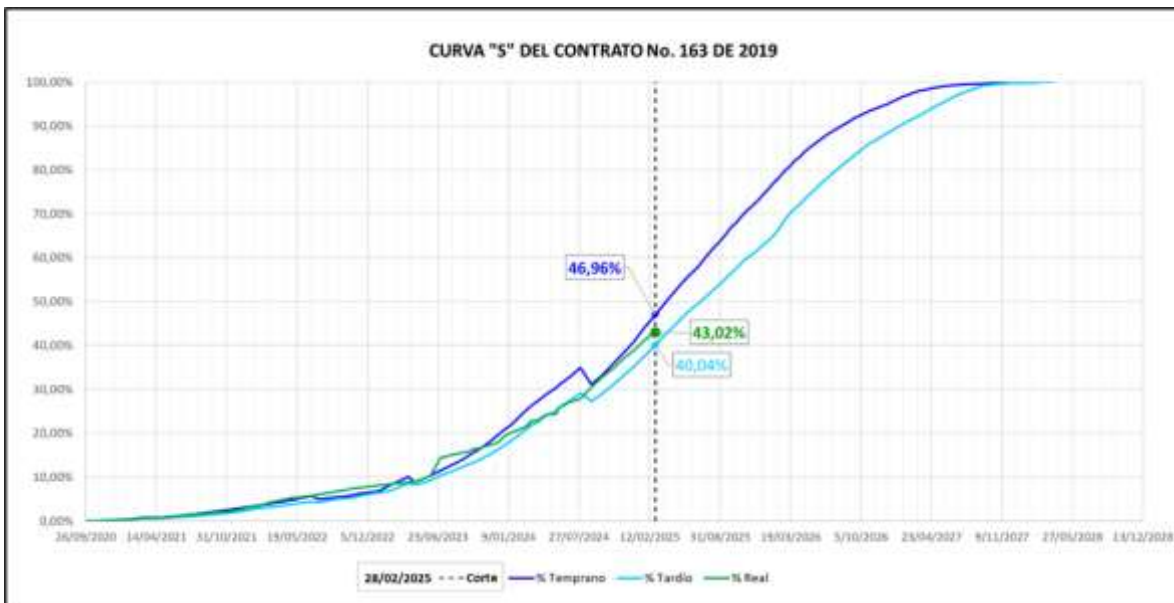

Con relación al avance de la subestructura y la superestructura del viaducto, durante el periodo del presente informe (Febrero de 2025) y su acumulado, se ejecutaron:

Ejecución en Obra Febrero/25 (ud)	Acumulado en Obra a 28 de febrero/25 (ud)
-----------------------------------	---

Subestructura

Componente	Ejecutados	Acumulado
Dados	44	331
Columnas	48	312
Capiteles	39	178

Superestructura

Componente de obra	Ejecutados	Acumulado
Fabricación de dovelas	334	2339
Vanos completados	27	98

Estado General Elementos Estructurales del Viaducto

SEGUIMIENTO ELEMENTOS ESTRUCTURALES VIADUCTO CORTE 28 DE FEBRERO 2025					
Elemento Estructural	Planificado	Ejecutado	Δ	SPI	
Instalación Pilotes PHC	4.814	4.407	- 407	0,92	
Pilotes Preexcavados	1.192	847	- 345	0,71	
Subestructura Dados	363	331	- 32	0,91	
Subestructura Pilas	380	312	- 68	0,82	
Subestructura Capitel	285	178	- 107	0,62	
Fabricación Vigas U	2.533	2.339	- 194	0,92	
Montaje Vigas U	1.773	1.153	- 620	0,65	
Vanos U	142	98	- 44	0,69	
Fabricación Segmentos V Cajón	168	37	- 131	0,22	
Montaje Segmentos V Cajón	67	0	- 67	-	

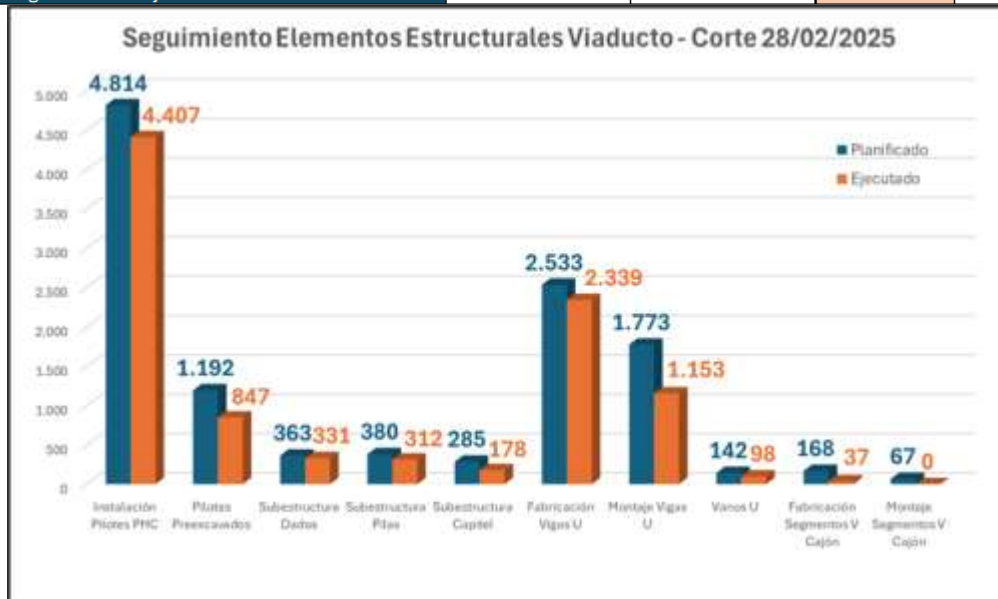

	INFORME MENSUAL DE INTERVENTORÍA				
	CONTRATO No. 148 DE 2020 INTERVENTORÍA INTEGRAL, TÉCNICA, ECONÓMICA, FINANCIERA, CONTABLE, JURÍDICA, ADMINISTRATIVA, OPERATIVA, PREDIAL, AMBIENTAL, SOCIAL Y DE SEGURIDAD SALUD EN EL TRABAJO PARA LA VIGENCIA DEL CONTRATO DE CONCESIÓN No. 163 DE 2019.				
	Código del Formato CSPLMB-FT-LFG-006	Vigencia del Formato 01/09/2024	Versión: V03	Pág. 34 de 1083	



Elementos (Fecha Fin PEV12)

Meta Fisica Ejecutada / Meta Fisica Planificada
 % Meta Fisica Ejecutada / % Meta Fisica Planificada

Estado de avance de estaciones de pasajeros PLMB

Otro de los componentes fundamentales en la construcción de la PLMB son las estaciones de pasajero, formadas por la nave central y los edificios de acceso, a corte de 28 de febrero de 2025 varias estaciones se encuentran con desviación negativa, como por ejemplo la estación No. 2 en el sector Portal Américas, donde el edificio ascendente No. 1 presenta una desviación negativa es de 45.24 %, entre otras y algunas otras estaciones que aún no inician como son la estación No. 12 y No. 14. Si sigue con la tendencia de producción o rendimiento actual, existe riesgo que ML1 incumpla con el plazo contractual establecido en el Contrato de Concesión.

Índice de Desempeño del cronograma (SPI) del Contrato de Concesión:

A continuación, se analiza otro de los indicadores que proporciona información sobre el comportamiento del desempeño (Ejecutado/Programado) a lo largo de la etapa preoperativa del Contrato de Concesión (Índice de Desempeño del Cronograma (Schedule Performance Index, SPI):



	INFORME MENSUAL DE INTERVENTORÍA			
	CONTRATO No. 148 DE 2020 INTERVENTORÍA INTEGRAL, TÉCNICA, ECONÓMICA, FINANCIERA, CONTABLE, JURÍDICA, ADMINISTRATIVA, OPERATIVA, PREDIAL, AMBIENTAL, SOCIAL Y DE SEGURIDAD SALUD EN EL TRABAJO PARA LA VIGENCIA DEL CONTRATO DE CONCESIÓN No. 163 DE 2019.			
Código del Formato CSPLMB-FT-LFG-006	Vigencia del Formato 01/09/2024	Versión: V03	Pág. 35 de 1083	

Análisis de la Ruta Crítica:

Analizando el desempeño mostrado por el concesionario ML1 en el desarrollo del viaducto como obra principal en proceso, se hace necesario reforzar actividades de la Ruta Crítica para este año 2025 de las actividades del viaducto y producción de prefabricados, que, conforme al seguimiento con corte del 28 de febrero de 2025, registran desviaciones negativas. Con relación a las Unidades de Ejecución (UE) que se tienen en el proyecto, se presenta una desviación general de **-91 días** respecto a fecha de corte del periodo del presente informe.

Sin embargo, los rendimientos observados en el mes de febrero presentan un leve incremento respecto al mes anterior, se espera que, de continuar incrementando los avances mensuales, el Concesionario pueda recuperar las desviaciones acumuladas en las actividades que componen la ruta crítica y asegurar el cumplimiento del Plan de Ejecución Vigente.

De acuerdo con el seguimiento que se le realiza al PET V12 (No Objetado) a continuación, se muestra gráficamente el comportamiento de la ruta crítica:

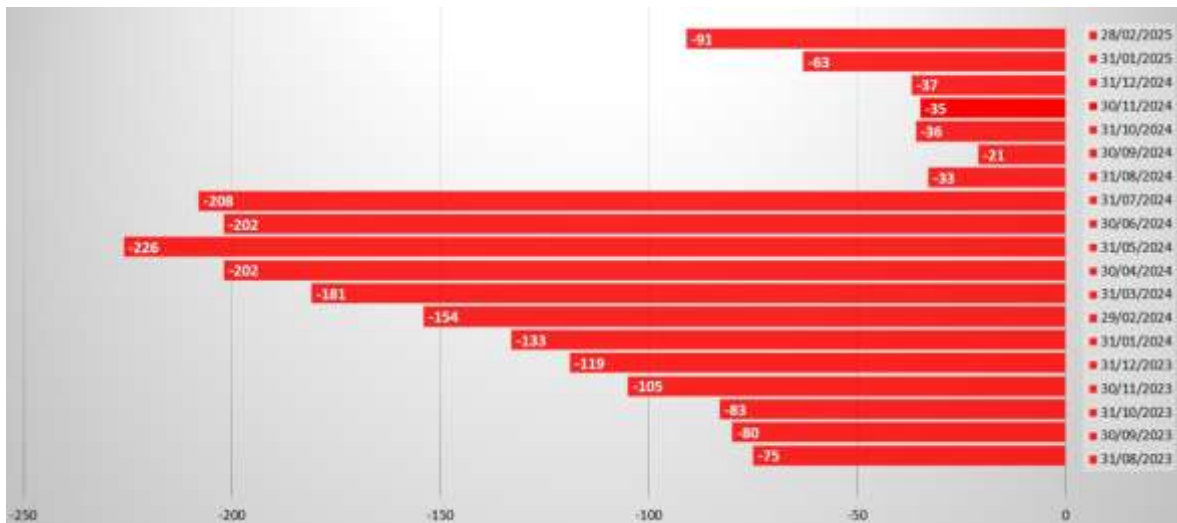

**El Indicador de ruta crítica permite genera alertas tempranas y tomar acciones oportunamente, sobre las actividades más críticas que deben llevarse a acabo para completra el proyecto a tiempo. Si bien los -91 días pueden crecer o decrecer según los desempeños del Concesionario y aún no impactan la fecha fin del proyecto, es un riesgo potencial que puede materializarse si no se toman las medidas correctivas para completar el alcance proyecto dentro de los plazos planificados.*

A la fecha de corte de 28 de febrero de 2025, el Concesionario NO ha Finalizado las siguientes UE planificadas a terminar en el PEV12:

	INFORME MENSUAL DE INTERVENTORÍA				
	CONTRATO No. 148 DE 2020 INTERVENTORÍA INTEGRAL, TÉCNICA, ECONÓMICA, FINANCIERA, CONTABLE, JURÍDICA, ADMINISTRATIVA, OPERATIVA, PREDIAL, AMBIENTAL, SOCIAL Y DE SEGURIDAD SALUD EN EL TRABAJO PARA LA VIGENCIA DEL CONTRATO DE CONCESIÓN No. 163 DE 2019.				
	Código del Formato CSPLMB-FT-LFG-006	Vigencia del Formato 01/09/2024	Versión: V03	Pág. 36 de 1083	

N°	DESCRIPCIÓN	FECHA INICIO PLANEADA	FECHA FIN PLANEADA	% PLANEADO (P)	% EJECUTADO (E)	E/P	ESTADO
UE-150	Todos los trabajos necesarios para la realización del Tablero, de la viga en U del Viaducto, incluyendo todos los elementos y dispositivos de drenaje, a lo largo de la sección lineal mostrada en el Anexo 2 del AT 5. Todos los trabajos se desarrollan de acuerdo con el AT 5. Sección de la Absc 2+480 a 2+790	20/06/2024	30/12/2024	100,00%	99,95%	1,00	EJECUCIÓN
UE-153	Todos los trabajos necesarios para la realización del Tablero, de la viga en U del Viaducto, incluyendo todos los elementos y dispositivos de drenaje, a lo largo de la sección lineal mostrada en el Anexo 2 del AT 5. Todos los trabajos se desarrollan de acuerdo con el AT 5. Sección de la Absc 1+340 a 1+600	4/06/2024	7/12/2024	100,00%	99,95%	1,00	EJECUCIÓN
UE-155	Todos los trabajos necesarios para la realización del Tablero, de la viga en U del Viaducto, incluyendo todos los elementos y dispositivos de drenaje, a lo largo de la sección lineal mostrada en el Anexo 2 del AT 5. Todos los trabajos se desarrollan de acuerdo al AT 5. Sección de la Absc 0+650 a 1+030	9/08/2024	24/02/2025	100,00%	99,95%	1,00	EJECUCIÓN
UE-156	Todos los trabajos necesarios para la realización del Tablero, de la viga en U del Viaducto, incluyendo todos los elementos y dispositivos de drenaje, a lo largo de la sección lineal mostrada en el Anexo 2 del AT 5. Todos los trabajos se desarrollan de acuerdo al AT 5. Sección de la Absc 0+300 a 0+650	24/04/2024	8/11/2024	100,00%	99,95%	1,00	EJECUCIÓN
UE-190	Sistema de alimentación eléctrica - Obra civil. El Concesionario deberá desarrollar todas las actividades necesarias para la construcción de la obra civil para las subestaciones requeridas para la alimentación eléctrica de la PLMB, incluida la obra civil para la conexión a la red eléctrica de suministro según lo establecido por la empresa prestadora del servicio. Las obras incluyen entre otras las siguientes actividades: vía de acceso, demoliciones, excavaciones, rellenos, cimentaciones, estructuras, acabados arquitectónicos, urbanismo, espacio público, conexión y redes de servicios públicos, red de comunicación y cerramiento, entre otras. Esta unidad corresponde al 20% de avance de las actividades de obra civil de las Subestaciones Receptoras (SER) para la solución implementada por el Concesionario.	27/02/2024	7/02/2025	100,00%	98,65%	0,99	EJECUCIÓN
UE-304	Adecuación de la malla vial existente - Estructuras intersecciones viales - Calle 72, Obras de acuerdo con AT 4,	17/09/2024	8/10/2024	100,00%	96,28%	0,96	EJECUCIÓN

* El CSPLMB se encuentra en periodo de verificación de la UE150, puesta a disposición el 14/01/2025 con oficio L1T1-CON-CE-25-0272. La EMB a través del oficio EXTS25-0000963, otorgó un periodo de 5 días para la UE150, el cual finaliza el 14/03/2025.

* El CSPLMB a través del oficio L1T1-INT-CE-25-1112, recomendó a la EMB un periodo de cura de 5 días para la UE153. La EMB a través del oficio EXTS25-0000887, otorgó un periodo de 5 días para la UE153, el cual finaliza el 10/03/2025.

* El CSPLMB a través del oficio L1T1-INT-CE-25-1254, recomendó a la EMB un periodo de cura de 20 días para la UE155.

* La EMB a través del oficio EXTS24-0007552, otorgó un periodo de 30 días para la UE156, el cual finalizó el 05/01/2025, sin evidenciarse su finalización, lo que conllevó a recomendar a la Entidad Inicio del Procedimiento Sancionatorio de que trata el Art 86 de la Ley 14 74 de 2011, primera audiencia 11/03/2025.

* La EMB a través del oficio EXTS25-0000672, otorgó un periodo de 30 días para la UE190, el cual finaliza el 20/03/2025.

* El Concesionario realizó compra de plazo de 60 días para UE304, extendiendo el plazo para el 07/12/2024.

* La EMB a través del oficio EXTS24-0007620, otorgó un periodo de 45 días para la UE304: el cual finalizó el 25/01/2025.

* El CSPLMB a través del oficio L1T1-INT-CE-25-0401 del 22/01/2025, notifica incumplimiento periodo de cura, lo que conllevó a recomendar a la Entidad, el Inicio del Procedimiento Sancionatorio de que trata el Art 86 de la Ley 14 74 de 2011. En proceso sancionatorio contractual PSC-001/25.

	INFORME MENSUAL DE INTERVENTORÍA				
	CONTRATO No. 148 DE 2020 INTERVENTORÍA INTEGRAL, TÉCNICA, ECONÓMICA, FINANCIERA, CONTABLE, JURÍDICA, ADMINISTRATIVA, OPERATIVA, PREDIAL, AMBIENTAL, SOCIAL Y DE SEGURIDAD SALUD EN EL TRABAJO PARA LA VIGENCIA DEL CONTRATO DE CONCESIÓN No. 163 DE 2019.				
	Código del Formato CSPLMB-FT-LFG-006	Vigencia del Formato 01/09/2024	Versión: V03	Pág. 37 de 1083	

El Concesionario ML1 planificó la finalización de las unidades de ejecución relacionadas a continuación para el primer trimestre (Q1 de 2025), en consecuencia, debe priorizar la notificación y la puesta disposición con el respectivo envío de la documentación soporte, ya que es importante resaltar que 8 de estas 9 UE son planificadas para ser retribuidas en el II trimestre del 2025:

N°	DESCRIPCIÓN	FECHA INICIO PLANEADA	FECHA FIN PLANEADA	% PLANEADO (P)	% EJECUTADO (E)	E/P	ESTADO
UE-125	Todos los trabajos necesarios para la realización del Tablero, de la viga en U del Viaducto, incluyendo todos los elementos y dispositivos de drenaje, a lo largo de la sección lineal mostrada en el Anexo 2 del AT 5. Todos los trabajos se desarrollan de acuerdo al AT 5. Sección de la Absc 11+880 a 12+230	6/11/2024	18/03/2025	92,80%	48,95%	0,53	EJECUCIÓN
UE-149	Todos los trabajos necesarios para la realización del Tablero, de la viga en U del Viaducto, incluyendo todos los elementos y dispositivos de drenaje, a lo largo de la sección lineal mostrada en el Anexo 2 del AT 5. Todos los trabajos se desarrollan de acuerdo al AT 5. Sección de la Absc 2+790 a 3+040	3/10/2024	31/03/2025	99,67%	98,70%	0,99	EJECUCIÓN
UE-151	Todos los trabajos necesarios para la realización del Tablero, de la viga en U del Viaducto, incluyendo todos los elementos y dispositivos de drenaje, a lo largo de la sección lineal mostrada en el Anexo 2 del AT 5. Todos los trabajos se desarrollan de acuerdo al AT 5. Sección de la Absc 2+050 a 2+480	30/05/2024	27/03/2025	92,90%	47,92%	0,52	EJECUCIÓN
UE-155	Todos los trabajos necesarios para la realización del Tablero, de la viga en U del Viaducto, incluyendo todos los elementos y dispositivos de drenaje, a lo largo de la sección lineal mostrada en el Anexo 2 del AT 5. Todos los trabajos se desarrollan de acuerdo al AT 5. Sección de la Absc 0+650 a 1+030	9/08/2024	24/02/2025	100,00%	99,95%	1,00	EJECUCIÓN
UE-190	Sistema de alimentación eléctrica - Obra civil. El Concesionario deberá desarrollar todas las actividades necesarias para la construcción de la obra civil para las subestaciones requeridas para la alimentación eléctrica de la PLMB, incluida la obra civil para la conexión a la red eléctrica de suministro según lo establecido por la empresa prestadora del servicio. Las obras incluyen entre otras las siguientes actividades: vía de acceso, demoliciones, excavaciones, rellenos, cimentaciones, estructuras, acabados arquitectónicos, urbanismo, espacio público, conexión y redes de servicios públicos, red de comunicación y cerramiento, entre otras. Esta unidad corresponde al 20% de avance de las actividades de obra civil de las Subestaciones Receptoras (SER) para la solución implementada por el Concesionario.	27/02/2024	7/02/2025	100,00%	98,65%	0,99	EJECUCIÓN
UE-385	SER -Subestaciones receptoras. Instalación y montaje de equipos 1/3. Esta unidad corresponde al 30% de avance de los montajes de equipos de las Subestaciones Receptoras (SER) para la solución implementada por el Concesionario.	21/10/2024	27/03/2025	83,08%	70,00%	0,84	EJECUCIÓN
UE-398	SET Patio Taller -Suministros de todos los equipos para la subestación de acuerdo con el AT 8.	14/09/2024	23/01/2025	100,00%	100,00%	1,00	FINALIZADA

	INFORME MENSUAL DE INTERVENTORÍA				
	CONTRATO No. 148 DE 2020 INTERVENTORÍA INTEGRAL, TÉCNICA, ECONÓMICA, FINANCIERA, CONTABLE, JURÍDICA, ADMINISTRATIVA, OPERATIVA, PREDIAL, AMBIENTAL, SOCIAL Y DE SEGURIDAD SALUD EN EL TRABAJO PARA LA VIGENCIA DEL CONTRATO DE CONCESIÓN No. 163 DE 2019.				
	Código del Formato CSPLMB-FT-LFG-006	Vigencia del Formato 01/09/2024	Versión: V03	Pág. 38 de 1083	

N°	DESCRIPCIÓN	FECHA INICIO PLANEADA	FECHA FIN PLANEADA	% PLANEADO (P)	% EJECUTADO (E)	E/P	ESTADO
UE-514	Señalización y control de trenes - Suministros de todos los equipos de acuerdo con el AT 8. Sección 0+000 a 5+760	16/12/2024	15/03/2025	82,67%	40,00%	0,48	EJECUCIÓN
UE-580	Material rodante - Pruebas en fábrica primer tren - fabricar, suministrar y realizar las pruebas del primer tren en fábrica en presencia del personal de la EMB y/o de quien ésta designe para tal fin. Desarrollo de los trabajos de acuerdo al AT 7.	23/04/2024	30/03/2025	81,49%	80,56%	0,99	EJECUCIÓN

9 Unidades de Ejecución a Finalizar en Q1 2025 – PEV12

Es preciso señalar que, si bien, el seguimiento de avance con corte al 28 de febrero de 2025 se realizó conforme al PE. V12, el Concesionario mediante transmisión ML1-TRN-040449, presentó a la Interventoría y a la EMB, actualización al Plan de Ejecución Vigente, en versión VC13 el cual fue no objetado por la Interventoría mediante comunicación L1T1-INT-CE-25-1302 del día 28 de febrero 2025 y con concepto favorable de la EMB mediante oficio EXTS25-0000881.

Así mismo se informó al Concesionario, sobre la necesidad de incrementar los rendimientos y recursos en las obras en curso, tendientes a superar los atrasos registrados; a efectos de cumplir con la finalización de la Fase de Construcción dentro del Plazo contractual del 14 de septiembre de 2027.

2.2.3. Seguimiento financiero

Se presenta los valores de la Retribución del IV trimestre de 2024, los cuales se encuentran No Objetados por la EMB.

Componente de la Retribución	Unidad	Valor efectivo Trimestre (valores dic 2017)	Valor efectivo Trimestre (valores corrientes)
Componente A (UE 28, 74, 83, 86, 91)	COP	67.655.610.000,00	101.134.386.884,03
Componente B (UE 398)	USD	1.635.480,00	2.093.774,50
Componente C	COP	12.332.002.144,32	17.856.835.138,75
Componente D:		5.865.809.875,35	8.654.707.913,08
Adecuación y reparación de desvíos	COP	2.396.844.280,91	3.571.998.400,86
Redes a cargo del Concesionario	COP	3.468.965.594,44	5.082.709.512,22
Intersecciones especiales	COP	-	-
Componente E	COP	3.632.683.950,00	5.430.285.293,81
Componente F	COP	-	-
Componente G	COP	-	-
Componente H	COP	-	-
Componente I	COP	-	-
TOTAL COP	COP	89.486.105.969,67	133.076.215.229,68
TOTAL USD		1.635.480,00	2.093.774,50
TOTAL TPEs			56.375

Retribución cuarto trimestre 2024

A continuación, se presenta la Retribución causada a favor del Concesionario hasta el IV trimestre de 2024.

Componente de la Retribución	Unidad	Valor máximo	Valor Trimestre IV 2024	Acumulado Trimestre IV 2024	% acumulado
Componente A	COP dic 2017	4.070.000.000.000	67.655.610.000,00	651.761.660.000,00	16,0138%
Componente B	USD dic 2017	990.000.000	1.635.480,00	168.561.360,00	17,0264%
Componente C	COP dic 2017		12.332.002.144,32	23.407.884.017,28	

	INFORME MENSUAL DE INTERVENTORÍA				
	CONTRATO No. 148 DE 2020 INTERVENTORÍA INTEGRAL, TÉCNICA, ECONÓMICA, FINANCIERA, CONTABLE, JURÍDICA, ADMINISTRATIVA, OPERATIVA, PREDIAL, AMBIENTAL, SOCIAL Y DE SEGURIDAD SALUD EN EL TRABAJO PARA LA VIGENCIA DEL CONTRATO DE CONCESIÓN No. 163 DE 2019.				
	Código del Formato CSPLMB-FT-LFG-006	Vigencia del Formato 01/09/2024	Versión: V03	Pág. 39 de 1083	

Componente C	TPEs	2.400.000	56.375	152.733,00	6,3639%
Componente D:					
<i>Adecuación y reparación de desvíos</i>	<i>COP dic 2017</i>	<i>67.000.000.000</i>	2.396.844.280,91	8.027.270.778,71	11,9810%
<i>Redes a cargo del Concesionario</i>	<i>COP dic 2017</i>	<i>171.700.000.000</i>	3.468.965.594,44	9.407.613.541,80	5,4791%
<i>Intersecciones especiales</i>	<i>COP dic 2017</i>	<i>95.300.000.000</i>		-	0%
Componente E	COP dic 2017	45.000.000.000	3.632.683.950,00	14.992.848.000,00	33,3174%
Componente F	COP dic 2017	264.550.000.000	-	-	0%
Componente G	COP dic 2017	1.485.550.000.000	-	-	0%
Componente H	COP dic 2017 trimestre	34.918.750.000	-	-	0%
Componente I	COP dic 2017	1.400.000.000.000	-	-	0%

Retribución acumulada

○ **Subcomponente D - Ítems de obra no previstos (INP)**

En cuanto a los ítems de obra no previstos (INP), es importante aclarar que se trata de actividades que no estaban previstas dentro del componente D del Contrato de Concesión (apéndices técnicos AT13 y AT16), lo que obliga al Concesionario a solicitar el INP para aprobación de EMB; una vez aprobado, acordar el precio unitario expresado en pesos constantes del Mes de Referencia (2017), teniendo en cuenta precios comparables del mercado o análisis de precios unitarios cuando a ello hubiere lugar. De acuerdo con los ítems de obra no previstos presentados por el Concesionario y aprobados por la Entidad, se ha iniciado el trámite de fijación de precios, sin que a la fecha se haya logrado un acuerdo entre EMB y el Concesionario con relación a los precios de los INP.

En este contexto, la Interventoría realizó un ejercicio de análisis de precios de mercado publicados por entidades del distrito como IDU y EAAB, INVIAS, en aras de avanzar en un acuerdo entre Las Partes que permita el reconocimiento de obras ejecutadas, de manera que se mitiguen los posibles efectos negativos que pudiesen derivarse de posibles reclamaciones anunciadas por el Concesionario en relación con los INP; por otro lado se realizó un análisis de precios unitarios (APU) de aquellos precios que no se encuentran en la base de datos de dichas entidades, con el propósito de brindar a la Entidad recomendaciones para la toma de decisiones.

A continuación, se lista el resumen del estado de la recomendación de los ítems No Previstos presentados por el Concesionario con corte al 28 de febrero de 2025:

ESTADO DE ITEMS NO PREVISTOS NOTIFICADOS POR EL CONCESIONARIO		
Descripción	Recomendación de Interventoría	Concepto de EMB
ACEPTADOS	693	639
RECHAZADOS	802	694
REQUIERE AJUSTAR	132	125
ANULADO	75	70
EN REVISIÓN	64	200

	INFORME MENSUAL DE INTERVENTORÍA			
	CONTRATO No. 148 DE 2020 INTERVENTORÍA INTEGRAL, TÉCNICA, ECONÓMICA, FINANCIERA, CONTABLE, JURÍDICA, ADMINISTRATIVA, OPERATIVA, PREDIAL, AMBIENTAL, SOCIAL Y DE SEGURIDAD SALUD EN EL TRABAJO PARA LA VIGENCIA DEL CONTRATO DE CONCESIÓN No. 163 DE 2019.			
Código del Formato CSPLMB-FT-LFG-006	Vigencia del Formato 01/09/2024	Versión: V03	Pág. 40 de 1083	

ESTADO DE ITEMS NO PREVISTOS NOTIFICADOS POR EL CONCESIONARIO		
PENDIENTE CONCEPTO EMB POR SOLICITUD DE INFORMACIÓN A ML1		38
TOTAL INP PRESENTADOS POR EL CONCESIONARIO	1.766	1.766

En el mes de febrero de 2025, el Concesionario no presentó a la EMB ninguno de los análisis de precios unitarios de los ítems de obra no previstos Aceptados por la Entidad.

En línea con lo establecido en el procedimiento para la inclusión de Ítems no Previstos, definida en la Sección 9.10 del Contrato de Concesión, a la fecha del presente informe la EMB remitió al Concesionario dos Actas de Fijación de Precios Unitarios de Ítems No Previstos: Acta No. 01 de Fijación de Precios Unitarios de Ítems No Previstos (EXTS24-0003949 del 28/06/2024), Acta No. 02 de Fijación de Precios Unitarios de Ítems No Previstos (EXTS24-0005446 del 21/08/2024) y Acta No. 03 de Fijación de Precios Unitarios de Ítems No Previstos (EXTS25-0000398 del 03/02/2025).

Adicionalmente, en atención a la solicitud elevada por la EMB mediante correo electrónico de fecha 11/02/2025, la Interventoría remitió a la Entidad el Acta No. 04 de Fijación de Precios Unitarios de Ítems No Previstos mediante la comunicación L1T1-INT-CE-25-1258 (EXT25-0003953) del 27/02/2025, para trámite correspondiente.

Danto respuesta a la solicitud de la EMB mediante oficio EXTS25-0000230, a través de la comunicación L1T1-INT-CE-25-0721 (EXT25-0002205) del 06/02/2025, la Interventoría remitió a la entidad el ejercicio de revisión y análisis con base en la información del Presupuesto para el Subcomponente para Obras de Redes a Cargo del Concesionario del Componente D, presentada por el Concesionario, en el cual se incorporaron los precios unitarios de los ítems no previstos recomendados por la Interventoría a la EMB para cada frente de trabajo, teniendo en cuenta: i) los precios unitarios contenidos en las Actas No. 1, No. 2 y No. 3 de Fijación de Precios Unitarios remitidas por la EMB al Concesionario; ii) los precios unitarios recomendados por Interventoría a la EMB y que aún no se encuentran incorporados en Actas de Fijación de Precios; iii) con base en la recomendación de la Interventoría a la EMB de Rechazar ítems no previstos cuya actividad aplica en algún ítem contractual contenido dentro de los Apéndices Técnicos AT13 y/o AT16 o ítems no previstos presentados previamente por el Concesionario y que cuenten con precio unitario recomendado por Interventoría.

2.2.4. Seguimiento jurídico

Durante el mes de febrero, la Interventoría empleó las herramientas conminatorias definidas en el Contrato de Concesión No. 163 de 2019, con el fin de exigir al Concesionario el cumplimiento de las obligaciones contractuales que se encontraban en situación de posible incumplimiento; en este sentido, la Interventoría recomendó Plazos de cura a la EMB por los presunto incumplimientos en relación con la publicidad de terceros en señalización vertical, plazo máximo establecido en el Plan de Ejecución Vigente V12 para la finalización de la Unidad de Ejecución 190, entrega de acta de conciliación de cantidades de los meses octubre, noviembre y diciembre de 2024 de las obras

	INFORME MENSUAL DE INTERVENTORÍA				
	CONTRATO No. 148 DE 2020 INTERVENTORÍA INTEGRAL, TÉCNICA, ECONÓMICA, FINANCIERA, CONTABLE, JURÍDICA, ADMINISTRATIVA, OPERATIVA, PREDIAL, AMBIENTAL, SOCIAL Y DE SEGURIDAD SALUD EN EL TRABAJO PARA LA VIGENCIA DEL CONTRATO DE CONCESIÓN No. 163 DE 2019.				
	Código del Formato CSPLMB-FT-LFG-006	Vigencia del Formato 01/09/2024	Versión: V03	Pág. 41 de 1083	

ejecutadas en el componente D su componente obras para redes a cargo del concesionario en cuarto trimestre de 2024, presunto incumplimiento a las obligaciones establecidas en el Apéndice Técnico 15 capítulo 2, finalización de la UE 150, finalización de la UE 153, calidad en desarrollo de las edificaciones 105, 108, 111 y 112 de la UE 36 y presunto incumplimiento al plazo máximo establecido en el PEV V.12, finalización de la UE 155 (finalización obras de construcción de todos los trabajos necesarios para la realización del tablero de la viga en U del viaducto, incluyendo elementos y dispositivos de drenaje, a lo largo de la sección lineal mostrada en el anexo 2 del AT 5.

Por su parte en cuanto a la UE 304, persiste la situación de Presunto Incumplimiento por su no finalización en los términos y Condiciones establecidas contractualmente, lo que conllevó a la apertura del Proceso Administrativo Sancionatorio de que trata el Art 86 de la Ley 1477 de 2011, PSC001-2025, el cual se encuentra en curso en Etapa de Pruebas.

Por otra parte, se informó a la EMB, acerca de la superación de otros presuntos incumplimientos que fueron objeto de plazos de cura, relacionados con el presunto incumplimiento a las obligaciones establecidas en la sección 2.4 literal (f) del AT 15, observaciones informe SST No. 12 VFF Fase de Construcción (1 al 31 de julio de 2024), entrega de acta de conciliación de cantidades de los meses de julio y agosto de 2024 para retribución del componente D subcomponente obras para redes a cargo del concesionario tercer trimestre de 2024, protección de infraestructura de redes existente proyecto PLMB y presunto incumplimiento de la obligación establecida en la sección 2.9 literal G. “Cooperar con los empleados, asesores o agentes que determine la EMB, con el interventor, con otros contratistas que desarrollen obras en la zona de influencia del proyecto, con representantes de las entidades multilaterales “.

Además, la Interventoría mantuvo informada a la EMB y al Concesionario acerca de las situaciones evidenciadas que pueden afectar el cumplimiento del Contrato de Concesión, mediante los siguientes comunicados de Avisos, Alertas y Advertencias:

COMPONENTES DEL PROYECTO	AVISOS	ALERTAS	ADVERTENCIAS DE PRESUNTO INCUMPLIMIENTO	TOTAL GENERAL
Ambiental/SST	-	11	1	12
Construcción	-	42	16	58
Cronograma	-	-	17	17
E&D	-	3	-	3
Interfaces	-	-	1	1
Redes	-	-	1	1
Social	-	1	1	2
Tránsito	-	1	1	2
Calidad	21	-	73	94
Jurídica	-	-	-	0
Total, general	21	58	111	190

	INFORME MENSUAL DE INTERVENTORÍA				
	CONTRATO No. 148 DE 2020 INTERVENTORÍA INTEGRAL, TÉCNICA, ECONÓMICA, FINANCIERA, CONTABLE, JURÍDICA, ADMINISTRATIVA, OPERATIVA, PREDIAL, AMBIENTAL, SOCIAL Y DE SEGURIDAD SALUD EN EL TRABAJO PARA LA VIGENCIA DEL CONTRATO DE CONCESIÓN No. 163 DE 2019.				
	Código del Formato CSPLMB-FT-LFG-006	Vigencia del Formato 01/09/2024	Versión: V03	Pág. 42 de 1083	

2.2.5. Principales actividades en obra

Con respecto al avance en la **superestructura del viaducto**, en febrero del presente año, se alcanzaron los 3 km de viaducto conformado por dovelas de vigas U, con un rendimiento de 837 m de avance durante el mes de febrero, considerando los 6 equipos operativos.

En la **subestructura del viaducto**, se encontraban trabajando 3 equipos de Pilote Hincados (otros 3 de estos equipos se encuentran en los edificios de acceso de estaciones) y 10 equipos de Pilotes Preexcavados (otros 3 equipos de Pilotes Preexcavados situados en edificios de acceso de estaciones), la mayoría de estos ubicados en la Avenida Caracas.

En la **planta de prefabricados** se fabricaron 27 segmentos de vigas cajón, completando la fabricación de los 6 segmentos que corresponden con la primera viga cajón de la estación 1, mejorando el rendimiento con respecto el mes anterior y esperando realizar la instalación de la primera viga cajón en la estación 1 durante el mes de marzo.

En **Patio y Taller**, se avanzó en la instalación de la cubierta en el Hall de Cocheras, iniciando con las actividades de vía férrea en el interior de esta nave, en vista de la llegada de los primeros trenes desde el mes de septiembre del año en curso. En el edificio de mantenimiento mayor y menor, locales técnicos, CCO de respaldo y torno en foso, se continuaron con los trabajos de montaje de estructura metálica. En el edificio de mantenimiento de infraestructura se continuó con la construcción de la cimentación. En la SER y la SET se desarrollaron actividades de acabados. Se encuentran pendientes de iniciar actividades las estructuras correspondientes con los tanques RCI y Almacenamiento de residuos y Planta de Aguas Residuales.

Durante el presente mes, se continuó con la construcción de la **vía férrea** de pruebas en Patios Taller y se inició con las construcciones de vía férrea en el edificio del Hall de Cocheras; cada una de estas vías se armaron siguiendo con los diseños no objetados, con los documentos del Plan de Inspección y Ensayos, teniendo en cuenta los estándares en las normativas internacionales mencionadas en las especificaciones técnicas de vía férrea, la cual hacen parte del diseño no objetado.

En las **estaciones de pasajeros metro**, en la estación 1 se terminó de fundir la losa de nivel de plataforma y se recibieron las primeras vigas metálicas para escaleras; en los edificios de acceso de la estación 2, se iniciaron actividades de cimentación de dados y columnas e inicio de excavaciones en zona de pantallas del sótano; en la estación 3 se construyeron los capiteles correspondientes a los ejes 4 y 6 de la nave central y en los edificios de acceso se continuó con la ejecución de barretes, pantallas, dados y columnas; en el edificio ascendente de la estación 4, se realizaron los vaciados de columnas de nivel intermedio; en los edificios correspondientes con la estación 5, se continuaron con excavaciones e inicio de armado para vigas y dados de cimentación; en la estación 6, se realizó el vaciado de la placa nivel de acceso y nivel bajo plataforma, además de la llegada de las primeras vigas metálicas de las

	INFORME MENSUAL DE INTERVENTORÍA				
	CONTRATO No. 148 DE 2020 INTERVENTORÍA INTEGRAL, TÉCNICA, ECONÓMICA, FINANCIERA, CONTABLE, JURÍDICA, ADMINISTRATIVA, OPERATIVA, PREDIAL, AMBIENTAL, SOCIAL Y DE SEGURIDAD SALUD EN EL TRABAJO PARA LA VIGENCIA DEL CONTRATO DE CONCESIÓN No. 163 DE 2019.				
	Código del Formato CSPLMB-FT-LFG-006	Vigencia del Formato 01/09/2024	Versión: V03	Pág. 43 de 1083	

escaleras; en las estaciones 7, 8, 9, 10 y 11, se continuaron las actividades de hincado de pilotes y muros pantalla y en las estaciones 13, 15 y 16, se realizaron actividades de excavaciones e hincado de pilotes.

En la **intersección especial de la Avenida 68**, el Concesionario finalizó la demolición del tramo 8, tramo 9 y tramo 10 del puente existente, concluyendo con la demolición en su totalidad de la estructura. En relación con la construcción del puente sur, se finalizó la construcción del dado de cimentación y la primera sección de columna del apoyo 3, se avanzó con la construcción de la dovela correspondiente con el apoyo 4 y dovela 0 de voladizos contiguos y se inició la ejecución de los muros del costado sur del aproche occidental.

En el **Intercambiador de la Calle 72**, una vez se realizaron las pruebas de los equipos de la estación de bombeo, se realizó la apertura parcial del deprimido, implementando un PMT aprobado por SDM, quedando pendiente las obras de espacio público correspondiente al costado suroccidental, esperando su terminación para finales del mes de marzo de 2025.

2.2.6. Estado de otros Estudios y Diseño de Detalle

Estado de Otros Estudios y Diseños de Detalle: Se tiene que, el 11 % se encuentra en proceso de ajustes por parte del Concesionario, el 2% se encuentran en revision por interventoria y el 87% se encuentra no objetadas.

Los pendientes de no objeción se concentran en los siguientes componentes:

- Estaciones Metro en: Arquitectura, estructuras y MEP.
- Diseño geométrico: Intersección Cra 50 e Intersección Avda. Boyacá
- Vía de acceso y redes secas correspondientes con el ramal técnico.
- Obra civil de Subestaciones SER, SET Y CTE.
- Sistemas Metro Ferroviarios: RAMS, Canalizaciones.

Se requiere que el Concesionario cumpla con la entrega de estos Otros Estudios y Diseños a mas tardar cinco (5) dias antes del inicio de las obras que lo requieran, de conformidad con el Acuerdo de Transacción No. 1 pactado entre EMB y Concesionario.

Para este mes de febrero de 2025, se ha logrado la no objecion en 2 componentes, con lo cual quedan pendientes 39 paquetes de diseño por alcanzarla.

Cubiertas Estaciones metro

Las cubiertas, para las estaciones metro para la nave central se encuentra no objetadas dada en los años 2023 y 2024. Las cubiertas de los edificios de acceso y pasarelas tienen la no Objeción de las estaciones (E2, E3, E4, E5, E7, E9, E10, E11, E13, E14 Y E15), quedando pendiente por emitir oficio de

	INFORME MENSUAL DE INTERVENTORÍA			
	CONTRATO No. 148 DE 2020 INTERVENTORÍA INTEGRAL, TÉCNICA, ECONÓMICA, FINANCIERA, CONTABLE, JURÍDICA, ADMINISTRATIVA, OPERATIVA, PREDIAL, AMBIENTAL, SOCIAL Y DE SEGURIDAD SALUD EN EL TRABAJO PARA LA VIGENCIA DEL CONTRATO DE CONCESIÓN No. 163 DE 2019.			
Código del Formato CSPLMB-FT-LFG-006	Vigencia del Formato 01/09/2024	Versión: V03	Pág. 44 de 1083	

No Objeción para las estaciones 12 y 16 que ya han sido revisadas por interventoría y cumplen. En el numeral 2.6.k.1-1 se presenta la tabla K.i.1-2 donde se presenta el estado de diseño de las estructuras de las estaciones metro tanto de la nave central, pasarelas y edificios de acceso

Es de precisar que las cubiertas se encuentran en elaboración, para lo cual el Concesionario ha emitido planos de construcción que ha sido revisados por la interventoría para garantizar que se sigue cumpliendo con el diseño.

Ajuste y/o Modificaciones a los diseños: Con el objetivo de solucionar situaciones detectadas en campo al momento de ejecutar el proyecto, mejorar los rendimientos, disminuir áreas de afectaciones viales y residenciales, entre otros, el Concesionario ha realizado, notificado y presentado a la Interventoría cambios sustanciales (cambios en el diseño no objetado en criterios o parametros de diseño), y cambios no sustanciales (aclaración en detalles constructivos). Se precisa que la Interventoría ha informado al Concesionario que no dará por terminadas ni recibidas las obras que no se hayan ejecutado de conformidad con los diseños no objetados o que no tengan el sustento técnico que justifique los cambios introducidos a los diseños definitivos, diseños estos con NO OBJECCIÓN y planos validos para implementación son condición estricta para el inicio y ejecución de obras.

Durante el mes de febrero de 2025 el Concesionario no registro cambios por la plataforma ACONEX, actualmente los cambios sustanciales y no sustanciales se centran en los componentes de estructuras (viaducto y estaciones), geotecnia (viaducto y estaciones) y estaciones BRT.

Frente a la obligación de obtener la no objeción de los Otros Estudios y Diseños, se han generado multiples alertas y advertencias por los atrasos del Concesionario en realizar los ajustes a los Otros Eyd en aras de obtener su no objeción en los términos establecidos en la sección 8.2, 8.3 del Contrato de Concesión, con ocasión a las observaciones del interventor, por cuanto a pesar de haberse acordado entre las partes (EMB y ML1) en el Acta de Transacción 1, (2)(II), que el Concesionario estaría obligado a “ Obtener la no objeción de los Estudios y diseños de detalle principales y de los Otros Estudios y Diseños de Detalle, que la la fecha de suscripción del presente acuerdo no cuenten con no objeción por parte de la Interventoria del Contrato, a mas tardar cinco (5) días de antelación al Inicio de la ejecución de las Obras, actividades y fabricación de equipos relacionados con dichos estudios y diseños”, el Concesionario no ha realizado los Ajustes a los diseños para lograr su no objeción, con la **debida antelación, ni de forma oportuna, organizada, completa y con la calidad exigida**, de tal manera que cinco días antes de la fecha de inicio prevista para la ejecución de las actividades constructivas relacionadas, se cuente con los diseños no objetados, en V00 y debidamente transmitidos en Aconex, situación que genera reprocesos en el inicio de algunas Unidades de Ejecución, que a su vez, podrían impactar en la fecha prevista para la Finalización de la Fase de Construcción (14 septiembre 2027).

A continuación, se relacionan las UE que a la fecha no cuentan con Otros EYD no objetados y que conforme al P:E Vigente (V.12) debian iniciar actividades en el mes de Septiembre, octubre, noviembre, diciembre de 2024, enero y febrero 2025.

	INFORME MENSUAL DE INTERVENTORÍA				
	CONTRATO No. 148 DE 2020 INTERVENTORÍA INTEGRAL, TÉCNICA, ECONÓMICA, FINANCIERA, CONTABLE, JURÍDICA, ADMINISTRATIVA, OPERATIVA, PREDIAL, AMBIENTAL, SOCIAL Y DE SEGURIDAD SALUD EN EL TRABAJO PARA LA VIGENCIA DEL CONTRATO DE CONCESIÓN No. 163 DE 2019.				
	Código del Formato CSPLMB-FT-LFG-006	Vigencia del Formato 01/09/2024	Versión: V03	Pág. 45 de 1083	

MESES		UNIDADES DE EJECUCIÓN																					
2024	SEPTIEMBRE	UE056	UE075	UE078	UE143	UE197	UE315	UE333	UE343	UE353	UE354												
	OCTUBRE	UE036	UE037	UE065	UE124	UE139	UE145	UE149	UE191	UE205	UE249	UE294	UE305	UE317	UE319	UE325	UE331	UE341	UE355	UE362	UE375	UE385	
	NOVIEMBRE	UE041	UE123	UE125	UE144	UE154	UE302	UE313	UE321	UE323	UE329	UE351	UE364	UE367	UE383								
	DICIEMBRE	UE044	UE047	UE062	UE068	UE080	UE125	UE142	UE148	UE195	UE197	UE237	UE242	UE251	UE291	UE377	UE383	UE389	UE393	UE394	UE396	UE504	
2025	UNIDADES DE EJECUCIÓN																						
	ENERO	UE055	UE137	UE138	UE172	UE178	UE188	UE293	UE371	UE373	UE385												
	FEBRERO	UE051	UE053	UE067	UE146	UE147	UE180	UE290	UE309	UE377	UE383	UE384	UE389	UE390	UE394	UE396	UE504						
UEXXX	UE FINALIZADA																						
UEXXX	UE NO INICIADA																						
UEXXX	UE EN EJECUCIÓN																						

2.2.7. Interfaces

El Concesionario en línea con el Plan de Ejecución Vigente ha reprogramado la entrega de los diseños en fechas posteriores por lo tanto también la resolución de las interfaces ha sido programada en adelante en el tiempo (hasta diciembre 2025, 90 días previos de la No Objeción). Consecuentemente, la nueva planeación de entrega de los diseños genera un nuevo cronograma de resolución de las interfaces. Los retrasos, teniendo en cuenta la nueva programación, son los siguientes: por la etapa del 90% son 54 interfaces que corresponde al **4,30%**, y por la etapa de diseño del 100% son 24 interfaces que corresponde al **4,34%**.

	Interfaces por etapa	Programadas PEV (Ene-31)	Retraso	% de retraso	Adelantadas (no eran planeadas)
60%	372	372	0	0,00%	
90%	1720	1255	54	4,30%	111
100%	1935	552	24	4,34%	57
Post-Diseño	21	15			
TOTAL	4048				

2.2.8. Gestión de Seguridad y Salud en el Trabajo

La información contenida en este apartado se refiere al periodo del 1 al 31 de enero de 2025, debido a que el Concesionario ML1 envía el reporte a mes vencido; con la información reportada por el Concesionario, se realiza el seguimiento y verificación del personal en obra, estableciendo que para dicho periodo se tenían 10.519 trabajadores activos, 1.178 trabajadores retirados y 1.543 trabajadores rotativos, a continuación, se presenta la discriminados en cada uno de los frentes de trabajo:

INGRESO DE PERSONAL									
TIPO	BUILDING	GENERAL	JV	REDES	RIELES	WS1	WS2	WS3	WS4 CHEC
# trabajadores nuevos	892	98	19	46	14	603	382	237	105
# trabajadores antiguos	2005	675	105	502	25	1970	780	528	1533
# de trabajadores retirados	340	111	7	55	12	169	156	124	197

	INFORME MENSUAL DE INTERVENTORÍA				
	CONTRATO No. 148 DE 2020 INTERVENTORÍA INTEGRAL, TÉCNICA, ECONÓMICA, FINANCIERA, CONTABLE, JURÍDICA, ADMINISTRATIVA, OPERATIVA, PREDIAL, AMBIENTAL, SOCIAL Y DE SEGURIDAD SALUD EN EL TRABAJO PARA LA VIGENCIA DEL CONTRATO DE CONCESIÓN No. 163 DE 2019.				
	Código del Formato CSPLMB-FT-LFG-006	Vigencia del Formato 01/09/2024	Versión: V03	Pág. 46 de 1083	

INGRESO DE PERSONAL									
# de trabajadores ingreso/retiro	0	1	0	3	0	0	0	0	3
# de trabajadores rotativos	277	312	90	62	0	340	271	88	103
TOTAL PERSONAL CONTRATO	3514	1197	221	668	51	3082	1589	977	1941
	13240								
TOTAL PERSONAL ACTIVO (Antiguo+ nuevos)	2897	773	124	548	39	2573	1162	765	1638
	10519								
TOTAL RETIROS	1178								

Seguimiento personal del proyecto

Se informa que para el periodo de reporte se presentaron 10 accidentes laborales, 5 en patio y taller - Ubeam, 2 en WF1, 1 en WF2, 1 en en WF3 y 1 el frente de obra de WF4. La Interventoría requirió de manera constante al Concesionario, el cumplimiento de la normativa SST y solicitó la aplicación de correctivos internos y a los Contratistas y Subcontratistas en los casos que se incumpla con la normatividad SST.

2.2.9. Sistema Metro – Ferroviario y MR

En este período se concluyó el ensamblaje del primer tren y prosigue la fabricación de los trenes 2 y 3. En la figura a seguir se presenta el avance de la manufactura de acuerdo con la metodología de seguimiento establecida por la Interventoría.

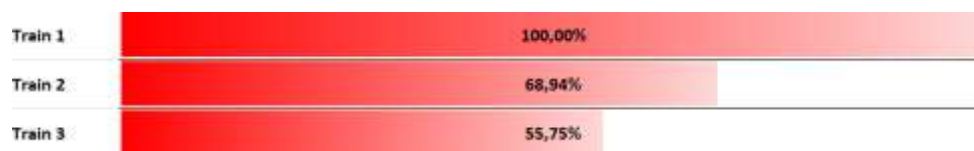

Con la culminación de la manufactura del primer tren, se pasará a desarrollar integralmente el programa de pruebas del primer tren, que consiste en pruebas tipo y pruebas de rutina estáticas y dinámicas. En el cuadro a continuación se presenta el estado de avance de las pruebas al final del período de este informe:

	INFORME MENSUAL DE INTERVENTORÍA				
	CONTRATO No. 148 DE 2020 INTERVENTORÍA INTEGRAL, TÉCNICA, ECONÓMICA, FINANCIERA, CONTABLE, JURÍDICA, ADMINISTRATIVA, OPERATIVA, PREDIAL, AMBIENTAL, SOCIAL Y DE SEGURIDAD SALUD EN EL TRABAJO PARA LA VIGENCIA DEL CONTRATO DE CONCESIÓN No. 163 DE 2019.				
	Código del Formato CSPLMB-FT-LFG-006	Vigencia del Formato 01/09/2024	Versión: V03		Pág. 47 de 1083

ESTADÍSTICAS DE SEGUIMIENTO A PRUEBAS DE MR				
DESCRIPCIÓN DE PRUEBAS		ESTATUS DE PRUEBAS		
PRUEBAS MR	TOTAL	POR INICIAR	EN CURSO	CONCL.
PRUEBAS EN FABRICA 1ER TREN				
ESTÁTICAS	15	13		2
DINÁMICAS	6	6		
TIPO	28	24		4
TOTAL	49	43	0	6

Alcance UE 520 Y UE 581

En este período se llegó a un entendimiento común al respecto del alcance de las UE 520 y 581.

En relación con la UE520, a raíz de la aclaración realizada por la EMB, de que el Modificadorio 6 no modificó el alcance de dicha UE definido en el Contrato, no se considerará como alcance de dicha UE la ejecución de pruebas.

Con respecto a la UE581, se alcanzó un entendimiento común entre el Concesionario y la Interventoría referente a la divergencia de entendimiento contractual al respecto del alcance que corresponde a las pruebas del primer tren en sitio con relación a los recorridos preoperacionales, situación que persistía hace prácticamente un año, constituyendo un riesgo de incumplimiento de hitos contractuales. De acuerdo con ese entendimiento, el recorrido de 2500 km en sitio se cumplirá en base a determinados criterios. Los detalles del entendimiento fueron anticipados a la Entidad en reunión presencial y se detallarán en el Informe del próximo período, una vez cumplido el proceso de notificación formal a la Entidad.

Actividades de fabricación y pruebas de material rodantes y otros

Referente a las actividades de fabricación y pruebas, se tiene el siguiente estado al final de este período:

ESTADO DE AVANCE DE LAS PRUEBAS DE SISTEMAS METROFERROVIARIOS			
COMPONENTE	PREVISIÓN / PROGRAMACIÓN		ESTADO
	FABRICACIÓN / ADQUISICIÓN / DESARROLLO	PRUEBAS	
MATERIAL RODANTE	Componentes Tipo	Pruebas FAI: por finalizar 1 de 220	Sigue en proceso acorde a programación. Previsión de término abr/2025
	Tren Tipo (3 und)	Pruebas Tipo y Serie: Nov/24 a May/25	Debido a retrasos en la fabricación y ensamble del primer tren, apenas en el final de este período el tren está pasando integralmente a la etapa de pruebas en fábrica. Los detalles de los retrasos se presentan en el anexo k.ii.5.5-6 Estado de Avance de la Fabricación de Sistemas Metro Ferroviarios y Material Rodante.
SISTEMA DE PUERTAS DE ANDÉN Y PLATAFORMA	1er Artículo y Lote de 2 estaciones	Pruebas FAI: Dic/24	Pruebas concluidas en dic/24
		Pruebas Serie 2 estaciones: Ene/25	Pruebas en curso al final de este período

	INFORME MENSUAL DE INTERVENTORÍA			
	CONTRATO No. 148 DE 2020 INTERVENTORÍA INTEGRAL, TÉCNICA, ECONÓMICA, FINANCIERA, CONTABLE, JURÍDICA, ADMINISTRATIVA, OPERATIVA, PREDIAL, AMBIENTAL, SOCIAL Y DE SEGURIDAD SALUD EN EL TRABAJO PARA LA VIGENCIA DEL CONTRATO DE CONCESIÓN No. 163 DE 2019.			
	Código del Formato CSPLMB-FT-LFG-006	Vigencia del Formato 01/09/2024	Versión: V03	

ESTADO DE AVANCE DE LAS PRUEBAS DE SISTEMAS METROFERROVIARIOS			
COMPONENTE	PREVISIÓN / PROGRAMACIÓN		ESTADO
	FABRICACIÓN / ADQUISICIÓN / DESARROLLO	PRUEBAS	
SISTEMA DE ALIMENTACIÓN DE ENERGÍA ELECTRICA - SET PATIO TALLER	Conjunto equipos SET	FAT: Oct/24	Pruebas concluidas en nov/24
TERCER RÍEL	Tercer riel y accesorios y elementos de fijación	FAT Tercer Riel: 17 al 25/09/24	Pruebas concluidas
		FAT Accesorios y elementos instalación: 07 al 11/10/24	Pruebas concluidas
SISTEMA DE SEÑALIZACIÓN Y CONTROL (CBTC)	<ul style="list-style-type: none"> - Equipo de Detección de Riel Roto (BRDE) - Sistema de Transmisión de Datos (DTS) Regiones 1 y 2: - Gabinete de distribución de energía y entrada de cables (DCC/BEC) - Control automático de trenes de la región (RATC) - Señales - Sistema Controlador de Objetos (OCS) - Motores de aguja Región 1 - Supervisión automática del tren (ATS) 	BRDE: Sept/24 OCS: previstas para Oct/24 (aún sin definición) Señales: Dic/24 DCC, BEC, RATC, Motores: Nov/24 DTS: Nov – Dic/24	Las pruebas del BRDE del 1er equipo fueron concluidas. La inspección y pruebas de los gabinetes RATC, RRS, DTS y DCC/BEC fueron concluidas en dic/24. Las pruebas de los OCS de las regiones 1 y 2 previstas para feb/25 no se realizaron. Las pruebas de las señales están previstas para marzo/25. Las pruebas de los accionadores de desvío (motores) aún no tienen previsión.
SISTEMAS DE CONTROL Y SUPERVISIÓN (SCS)	Servidores y equipos CCO y CCO-R y software	Previsión Dic/24	Las pruebas fueron concluidas en dic/24
EQUIPOS DE PATIO TALLER	2 vehículos auxiliares	Previsión Feb/25	Se han realizado entre oct y dic/24 pruebas de resistencia estática/estructural de elementos del vehículo multipropósito (MPV), del vagón porta bobinas y del vehículo porta bobinas de cable (marcos del bogies y carrocería).
	9 equipos	Previsión Mar- Abr/25	Permanece la programación prevista
SISTEMA DE PEAJE/CONTROL DE ACCESO	Pruebas Prototipo	Previsión Dic/24	Pruebas concluidas en dic/24
	Pruebas Tipo	Previsión Feb – Mar/25	Permanece la previsión para marzo/25.
SISTEMA DE TELECOMUNICACIONES	FAT de los equipos de TEL, RMS, RBA, GRA, CRO, SIP, SAP y CCTV	Previsión Nov - Dic/24	Pruebas concluidas en dic/24
	FAT de los equipos de comunicación a bordo	Previsión Dic/24	Pruebas concluidas en dic/24
	FAT de las IHM, SCA y SGO:	Previsión: Mar - Abr/25	Permanece la previsión
SISTEMA DE RADIOCOMUNICACIONES	Equipos Radio	Previsión Nov/24	Pruebas concluidas

2.2.10. Seguimiento a los riesgos

En este apartado se establece una clasificación de los principales riesgos incluidos en el periodo de febrero 2025, realizando una comparación con respecto al mes de enero de 2025:

	INFORME MENSUAL DE INTERVENTORÍA				
	CONTRATO No. 148 DE 2020 INTERVENTORÍA INTEGRAL, TÉCNICA, ECONÓMICA, FINANCIERA, CONTABLE, JURÍDICA, ADMINISTRATIVA, OPERATIVA, PREDIAL, AMBIENTAL, SOCIAL Y DE SEGURIDAD SALUD EN EL TRABAJO PARA LA VIGENCIA DEL CONTRATO DE CONCESIÓN No. 163 DE 2019.				
	Código del Formato CSPLMB-FT-LFG-006	Vigencia del Formato 01/09/2024	Versión: V03	Pág. 49 de 1083	

enero-25	NIVEL R.S	febrero-25	NIVEL R.S
Inicio tardío de obras o retraso significativo por gestiones técnicas u operativas de obra	12	Inicio tardío de obras o retraso significativo por gestiones técnicas u operativas de obra	12
Obstáculo en el movimiento o protección de los TR (Redes en responsabilidad de ML 1)	9	Obstáculo en el movimiento o protección de los TR (Redes en responsabilidad de ML 1)	9
Problemas de logística operativa (transporte) de insumos, personal, equipos, maquinaria, vehículos o materiales durante transporte en infraestructura externa o durante maniobras	6	Problemas de logística operativa (transporte) de insumos, personal, equipos, maquinaria, vehículos o materiales durante transporte en infraestructura externa o durante maniobras	6
Falla en la implementación de Planes de Manejo de Tránsito	6	Falla en la implementación de Planes de Manejo de Tránsito	6
Retrasos u omisión de permisos y licencias, gestión de ML1	6	Retrasos u omisión de permisos y licencias, gestión de ML1	6
Acciones de hecho en contra del proyecto por razones sociales, políticas, económicas medio ambientales u otras que detienen o afectan la ejecución de las obras.	6	Acciones de hecho en contra del proyecto por razones sociales, políticas, económicas medio ambientales u otras que detienen o afectan la ejecución de las obras.	6
Disposición de tierras, lotes, tardía o con impedimentos para la ejecución de los trabajos.	6	Disposición de tierras, lotes, tardía o con impedimentos para la ejecución de los trabajos.	6
Diseño (-Oportunidad -Calidad -Cumplimiento normativo/ Legal -Ejecutable -construible -Cambios o ajustes)	6	 Ocurrencia de accidentes en zonas de trabajo acciones propias acciones previsibles (diferentes a los provocados en el SE16)	6
Ocurrencia de accidentes en zonas de trabajo acciones propias acciones previsibles (diferentes a los provocados en el SE16)	6	 Diseño (-Oportunidad -Calidad -Cumplimiento normativo/ Legal -Ejecutable -construible -Cambios o ajustes)	6
Daños a infraestructuras de servicios públicos o a terceros durante la construcción	6	 Fallo en los procesos de construcción conectado con (SE 16 en caso de ser de desastre)	6
PROMEDIO NIVEL DE RIESGO	6.90	PROMEDIO NIVEL DE RIESGO	6.90

Durante el periodo del presente informe, se mantuvo el nivel de riesgo general, observando cambios en la ubicación de algunos riesgos principales, aumentado el nivel de riesgo en el caso de la “Ocurrencia de accidentes en zonas de trabajo”, debido a que en febrero se registraron 11 accidentes; e ingresando como riesgo principal el asociado con el “Fallo en los procesos de construcción (SE 16 en caso de ser de desastre)”, debido a deficiencias en el control de calidad interno del Concesionario, seguimiento en

	INFORME MENSUAL DE INTERVENTORÍA				
	CONTRATO No. 148 DE 2020 INTERVENTORÍA INTEGRAL, TÉCNICA, ECONÓMICA, FINANCIERA, CONTABLE, JURÍDICA, ADMINISTRATIVA, OPERATIVA, PREDIAL, AMBIENTAL, SOCIAL Y DE SEGURIDAD SALUD EN EL TRABAJO PARA LA VIGENCIA DEL CONTRATO DE CONCESIÓN No. 163 DE 2019.				
	Código del Formato CSPLMB-FT-LFG-006	Vigencia del Formato 01/09/2024	Versión: V03	Pág. 50 de 1083	

los movimientos de instalación de la viga lanzadora 4 y 5; revisión y coordinación de actividades del Puente Sur de la Av. 68 y cierre de excavaciones y terminación de actividades de redes fase 1 con énfasis en los entibados de gran profundidad.

	INFORME MENSUAL DE INTERVENTORÍA				
	CONTRATO No. 148 DE 2020 INTERVENTORÍA INTEGRAL, TÉCNICA, ECONÓMICA, FINANCIERA, CONTABLE, JURÍDICA, ADMINISTRATIVA, OPERATIVA, PREDIAL, AMBIENTAL, SOCIAL Y DE SEGURIDAD SALUD EN EL TRABAJO PARA LA VIGENCIA DEL CONTRATO DE CONCESIÓN No. 163 DE 2019.				
	Código del Formato CSPLMB-FT-LFG-006	Vigencia del Formato 01/09/2024	Versión: V03	Pág. 51 de 1083	

2.3. Información legal del Contrato de Concesión

Verificado el Cumplimiento de los requisitos para la suscripción del Acta de Inicio exigidas en la Sección 2.4 del Contrato de Concesión, se suscribió el Acta de Inicio del Contrato, en la ciudad de Bogotá D.C., a los veinte (20) días del mes de octubre de 2020, así mismo se validó la información contenida en el Acta previo a su suscripción.

Así mismo, el 25 de julio de 2023 se suscribió el Acta de inicio de la Fase de Construcción del Contrato de Concesión.

a) Número del Contrato de Concesión

Contrato No. 163 de 2019

b) Objeto

De acuerdo con la Sección 2.2 del Contrato No. 163 de 2019:

“El presente Contrato de Concesión tiene por objeto el otorgamiento de una concesión para que, de conformidad con lo previsto en este Contrato, el Concesionario, por su cuenta y riesgo, lleve a cabo todas las actividades necesarias para la financiación, Estudios y Diseños de Detalle Principales y Otros Estudios y Diseños de Detalle, ejecución de las Obras de Construcción, Obras de la Fase Previa, Obras de Edificaciones, Obras para Redes a Cargo del Concesionario, Obras de Adecuación y Reparación de Desvíos, Obras para Intersecciones Especiales, la Operación y el Mantenimiento del Proyecto, la Gestión Social y Ambiental, la Reversión Parcial y la Reversión de la infraestructura correspondiente a la PLMB, así como la financiación, diseño, instalación, suministro, pruebas individuales y de conjunto, Certificaciones, puesta en marcha, Operación, reposición, Mantenimiento y Reversión del Material Rodante y de los Sistemas Metro-Ferrovianos y la prestación del servicio público de transporte férreo de pasajeros en Bogotá, a través de la PLMB.

El alcance físico del Proyecto se describe, entre otros, en los Apéndices Técnicos 4, 5, 6, 7, 8, 9, 10, 12, 13, 16 y 18.”

c) Fecha de suscripción del Contrato de Concesión

Noviembre 27 de 2019

d) Fecha de inicio del Contrato de Concesión

Octubre 20 de 2020

	INFORME MENSUAL DE INTERVENTORÍA				
	CONTRATO No. 148 DE 2020 INTERVENTORÍA INTEGRAL, TÉCNICA, ECONÓMICA, FINANCIERA, CONTABLE, JURÍDICA, ADMINISTRATIVA, OPERATIVA, PREDIAL, AMBIENTAL, SOCIAL Y DE SEGURIDAD SALUD EN EL TRABAJO PARA LA VIGENCIA DEL CONTRATO DE CONCESIÓN No. 163 DE 2019.				
	Código del Formato CSPLMB-FT-LFG-006	Vigencia del Formato 01/09/2024	Versión: V03	Pág. 52 de 1083	

e) Fecha de terminación del Contrato de Concesión (si fuere aplicable)

No aplica para este periodo

f) Plazo, prórrogas, suspensiones, ampliaciones y reiniciación del Contrato de Concesión

El término del Contrato, de acuerdo con las Secciones 2.5 y 2.6, transcurrirá entre la Fecha de Inicio, es decir el 21 de octubre 2020 y la fecha en que termine la Etapa de Reversión. La ejecución del Contrato cuenta con tres Etapas:

I. Etapa Preoperativa:

De acuerdo con el modificatorio 7 suscrito el 26 de diciembre de 2022 se modificó la sección 2.6 literal (a) romanillo (i), en sus numerales (2), (3) y (4); las fechas de inicio y finalización de la Etapa Preoperativa del proyecto PLMB¹, así:

Actividad	Fecha Inicio	Fecha máxima para finalización de la Fase
Fase previa	20/10/2020 (Suscripción Acta de Inicio Contrato de Concesión)	30/03/2023
Fase de Construcción	(25-07-2023) (suscripción del Acta de Inicio de la Fase de Construcción)	14/09/2027
Fase de Pruebas, Certificaciones y puesta en Marcha	Inicia con la suscripción del Acta de Inicio de la Fase de Pruebas, Certificaciones y Puesta en Marcha.	14/03/2028

b) Etapa de Operación y Mantenimiento: Inicia con la suscripción del Acta de Terminación de la Fase de Pruebas, Certificaciones y Puesta en Marcha y se extiende hasta la Fecha de Terminación de la Etapa de Operación y Mantenimiento.

c) Etapa de Reversión: Inicia con la conclusión de la Etapa de Operación y Mantenimiento y concluye con la suscripción del Acta de Reversión.

Dado que todo término tiene únicamente alcance estimativo, el inicio y conclusión de toda Fase y Etapa dependerá del cumplimiento de los requisitos establecidos para el efecto en el Contrato. No obstante, en cualquier caso, la Fecha de Terminación de la Etapa de Operación y Mantenimiento ocurrirá al cumplirse el año veinte (20) contado a partir de la suscripción del Acta de Terminación de la Fase de Pruebas, Certificaciones y Puesta en Marcha; y la etapa de Reversión al vencerse el Término Máximo de la Etapa de Reversión, es decir ciento ochenta (180) Días contados a partir de la Fecha de Terminación de la Etapa de Operación y Mantenimiento.

¹ según modificatorio 7

	INFORME MENSUAL DE INTERVENTORÍA				
	CONTRATO No. 148 DE 2020 INTERVENTORÍA INTEGRAL, TÉCNICA, ECONÓMICA, FINANCIERA, CONTABLE, JURÍDICA, ADMINISTRATIVA, OPERATIVA, PREDIAL, AMBIENTAL, SOCIAL Y DE SEGURIDAD SALUD EN EL TRABAJO PARA LA VIGENCIA DEL CONTRATO DE CONCESIÓN No. 163 DE 2019.				
	Código del Formato CSPLMB-FT-LFG-006	Vigencia del Formato 01/09/2024	Versión: V03	Pág. 53 de 1083	

No. DE MODIFICACIÓN	FECHA	MODIFICACION REALIZADA
Modificación No. 1	07 de enero de 2020	Se modificó la Sección 19.1 literal (d) romanillo (iii) al Contrato de Concesión.
Modificación No. 2	09 de marzo de 2020	Se modificó la Sección 1.61 y 1.113 del Capítulo I “Definiciones”, las Sección 2.4(b)(iv), 2.4(b)(viii) y 2.4(b)(ix) del Capítulo II “Aspectos Generales del Contrato” y la Sección 5.2(g)(iii)(l) del Capítulo V “Patrimonio Autónomo.
Suspensión No. 1	08 de abril de 2020	Se ordena la suspensión por un periodo de tres meses, todos los plazos de las obligaciones necesarias para la suscripción del Acta de Inicio, contenidos en el Contrato de Concesión y sus modificatorios, que no hayan sido cumplidas con anterioridad a la suscripción del Acta de suspensión.
Suspensión No. 2	05 de agosto de 2020	De manera adicional a la suspensión de plazos pactada en el acta de suspensión de plazos suscrita el 8 de abril de 2020, las Partes acuerdan suspender, por un término de cuarenta (40) Días, contados a partir de la suscripción de la presente acta, el plazo para la suscripción del Contrato de Material Rodante, como ese plazo se define en la Sección 2.4(b)(ix) del Contrato de Concesión.
Modificación No. 3	12 noviembre de 2020	por medio del cual se ajustó y/o aclaró la obligación del Concesionario de presentar las hojas de vida del personal mínimo durante la Fase Previa y de Construcción (Sección 5.2, literal (b) y (f), Sección 5.3 (c) y (d) del Apéndice Técnico 14 y Sección 2.5 Literales (c, d, e y f) del Apéndice Técnico 15.
Modificación No. 4	16 de junio de 2021	El 16 de junio de 2021, se suscribió Modificadorio No. 4 al Contrato de Concesión por medio del Cual se Modificó: <ul style="list-style-type: none"> - Las fechas máximas incluidas en la <i>Tabla 3 Programación de puesta a disposición del Espacio Público</i> del Apéndice Técnico 12. - Las fechas máximas incluidas en la <i>Tabla 4 Programación de puesta a disposición de los Predios</i> del Apéndice Técnico 12. - Las duraciones máximas para la Fase Previa incluidas en la <i>Tabla 1 Hitos para el Plan de Ejecución</i> del Apéndice Técnico 17. - Así mismo se acordó que el Concesionario ajustará el Plan de Ejecución no objetado por EMB, solamente en lo que guarde relación directa con las nuevas fechas máximas incluidas en las Cláusulas Primera, Segunda y Tercera del presente documento, y lo presentará dentro de los diez (10) días siguientes al perfeccionamiento de esta modificación para no objeción por parte de la Interventoría y que las 22 interferencias de TELEFONICA identificadas como: TEL01, TEL04, TEL05, TEL06, TEL07, TEL08, TEL09, TEL10, TEL20, TEL22, TEL23, TEL24, TEL25, TEL26, TEL27, TEL28, TEL29, TEL30, TEL31, TEL32, TEL33 y TEL34, usuarias de las redes secundarias de ENEL – CODENSA, se trasladarán por parte de EMB, una vez ML1 haya trasladado las redes secundarias de ENEL – CODENSA que las contiene.
Modificación No. 5	22 de octubre de 2021	El 22 de octubre de 2021, se suscribió Modificadorio No. 5 al Contrato de Concesión por medio del Cual se Modificó: <ul style="list-style-type: none"> - Se modificó el numeral 3.1 Deprimido de la Calle 72, de la Sección 4, del Apéndice Técnico 4. - Se modificó la Clausula 3.1 del Apéndice Técnico 18. - Se modificó la Clausula 3.2 del Apéndice Técnico 18. - Se modificó la Clausula 2.7 del anexo del Apéndice Técnico 18. - Se modificó el numeral 7 de la sección 4 del Apéndice Técnico 4, asumiendo y firmando el acta de puesta a disposición de la infraestructura temporal, asumiendo la administración, operación, mantenimiento periódico y rutinario y demás intervenciones que se requieran.
Modificación No. 6	21 de octubre de 2022	El 21 de octubre de 2022, se suscribió Modificadorio No. 6 al Contrato de Concesión por medio del cual se modificó: <ol style="list-style-type: none"> 0) Literal a del numeral 7.2 del contrato de concesión. 1) Literal c del numeral 9.1 del contrato de concesión. 2) Literal b del numeral 11. 1 del contrato de concesión. 3) literal e del capítulo II del apéndice técnico 12.

	INFORME MENSUAL DE INTERVENTORÍA				
	CONTRATO No. 148 DE 2020 INTERVENTORÍA INTEGRAL, TÉCNICA, ECONÓMICA, FINANCIERA, CONTABLE, JURÍDICA, ADMINISTRATIVA, OPERATIVA, PREDIAL, AMBIENTAL, SOCIAL Y DE SEGURIDAD SALUD EN EL TRABAJO PARA LA VIGENCIA DEL CONTRATO DE CONCESIÓN No. 163 DE 2019.				
	Código del Formato CSPLMB-FT-LFG-006	Vigencia del Formato 01/09/2024	Versión: V03	Pág. 54 de 1083	

No. DE MODIFICACIÓN	FECHA	MODIFICACION REALIZADA
		<ol style="list-style-type: none"> 4) tabla 3 programación de puesta a disposición del espacio público. plazos máximos, y tabla 4 programación de puesta a disposición de los predios del apéndice técnico 12. 5) tabla 1 número y destinación general de predios del apéndice 12. 6) anexo 1 del apéndice 12. 7) último inciso del numeral 6.9 del apéndice técnico 7. 8) literal d al numeral 8.2.4.12 sí programa para la construcción del tejido urbano de la primera línea del metro de Bogotá del anexo 1 del apéndice técnico 15. 9) viñeta 13 del numeral 6.7 del apéndice técnico 16 sección 1. 10) segunda viñeta del subtítulo proyecto de protección a bienes inmuebles o infraestructura pública o privada- actas de vecindad, del literal b numeral 8.2.4.7 programa de protección A la infraestructura y bienes de terceros del anexo 1 del apéndice 15. 11) adicionar el numeral 2.13 a la sección 1.1 del apéndice técnico 6. 12) literal b de la sección 16.12 del contrato de concesión. 13) romanito i del literal b de la sección 16.8 del contrato de concesión. 14) adicionar y modificar la sección 1.154.1 del contrato. 15) literal F del numeral 9.16 de la sección 9 del contrato de concesión. 16) literales f, i del numeral 3.2. 17) romanillos v y vi Literal a numeral 3.3 del apéndice técnico 3 adicionar romanillos viii y ix al literal a del numeral 3.3 del apéndice técnico 3. 18) literal b del capítulo II y IV del apéndice técnico 17. 19) adicionar Literal c al capítulo VI del apéndice técnico 17. 20) tabla 1 del romanito i del literal b del capítulo VII del apéndice técnico 17. 21) eliminar literal j del numeral dos del apéndice técnico 19. 22) interferencias telefónicas del modificadorio 4. 23) sección 6.2 del apéndice técnico 7. 24) sección 6.3 del apéndice técnico 7. 25) sección 6.4 del apéndice técnico 7. 26) numeral dos del románico iv de literal g de la sección 5.2 y adicional numeral 5 del contrato de concesión. 27) romanito ii del literal b de la sección 3.1 del apéndice técnico 15 e inciso único del literal a numerales 1 y dos del románico i del literal a, literal b, el romanillo i del literal e, literal F todos de la sección 4.2 del contrato de concesión. 28) adicionar romanito iv a literal a de sección 9.8 del contrato de concesión. 29) Literal F y g de la sección 9.8 del contrato de concesión. 30) las fórmulas establecidas en el romanito iii del literal G y romanito iii de literal h de la sección 3.2 del contrato de concesión. 31) literal a de la sección 11.2 del contrato de concesión. 32) sección 11.4 del contrato de concesión. 33) antepenúltimo párrafo (página 11) numeral 3 del apéndice técnico cuatro secciones 1. 34) adicionar capítulo IX al apéndice técnico 20.
Modificación No. 7	26 de diciembre de 2022	<p>El 26 de diciembre de 2022, se suscribió Modificadorio No. 7 al Contrato de Concesión por medio del cual se modificó:</p> <ul style="list-style-type: none"> - Sección 2.6 "Etapas de ejecución contractual a) (i) etapa preoperativa, numeral 2, 3, y 4 del contrato de concesión. - Sección 7.2, literal a del contrato de concesión. - Sección 9.1, literal c, y d del contrato de concesión. - Sección 9.2 literal s del contrato de concesión. - Sección 11.1, literal b del contrato de concesión. - Sección 12.4, literales a y b del contrato de concesión. - Modificar el título de la columna 3 de la tabla 1 del romanito i del literal b del capítulo VII del apéndice técnico 17.

	INFORME MENSUAL DE INTERVENTORÍA				
	CONTRATO No. 148 DE 2020 INTERVENTORÍA INTEGRAL, TÉCNICA, ECONÓMICA, FINANCIERA, CONTABLE, JURÍDICA, ADMINISTRATIVA, OPERATIVA, PREDIAL, AMBIENTAL, SOCIAL Y DE SEGURIDAD SALUD EN EL TRABAJO PARA LA VIGENCIA DEL CONTRATO DE CONCESIÓN No. 163 DE 2019.				
	Código del Formato CSPLMB-FT-LFG-006	Vigencia del Formato 01/09/2024	Versión: V03	Pág. 55 de 1083	

No. DE MODIFICACIÓN	FECHA	MODIFICACION REALIZADA
		<ul style="list-style-type: none"> - Corregir la sección 16.6, literal b, romanito i, subnumeral 4 del contrato de concesión. - Modificar la sección 16.5 c del contrato de concesión.
Transacción No. 1	21 de julio de 2023	El 21 de julio de 2023 entre la EMB y el Concesionario se suscribió la Transacción No. 1 en la cual se solucionaron controversias y eliminar cualquier litigio eventual relacionado con las diferencias presentes o futuras a las que se hizo mención en el documento.
Modificación No. 8	1 de agosto de 2024	<p>El 1 de agosto de 2024, se suscribió el modificadorio No. 8 al Contrato de Concesión por medio del cual se modificó:</p> <ul style="list-style-type: none"> - Sección 1.154,3 “componentes del plan de ejecución”. - Adicionar el literal (b) al numeral 3.3 “gestión de cronograma”. - Modificar el literal (f) del numeral 9.16 de la sección 9 del contrato de concesión. - Modificar el literal (a) del capítulo IV – REVISIONES, ACTUALIZACIONES O MODIFICACIONES AL PLAN DE EJECUCION del apéndice técnico 17. - Modificar los ordinales (III), (V), (VI), (VIII), (IX) y (X) del literal (a) numeral 3.3 “gestión de cronograma” del capítulo III “plan de gestión del proyecto” del apéndice técnico 3. - Se incorpora el Anexo 1 al apéndice técnico3. - Modificación a los planes de acción vigentes. - Transición a la programación contenida en el plan de ejecución V12. - Modificar la sección 6.2 “Colores exteriores de los trenes” del apéndice técnico 7 “Especificaciones técnicas de diseño, fabricación y suministro de material rodante”. - Modificar el numeral 6.3 “colores interiores de los trenes” del apéndice técnico 7 “Especificaciones técnicas de diseño, fabricación y suministro de material rodante”, incorporado mediante la modificación No. 6. - Modificar el numeral 6.4 “silletería y amoblamiento interior” del apéndice técnico 7 “Especificaciones técnicas de diseño, fabricación y suministro de material rodante”.

g) Valor del Contrato de Concesión, haciendo una descripción de las adiciones y modificaciones que hayan suscrito la EMB con el Concesionario

Conforme a la Sección 2.3(a) del Contrato de Concesión “El Valor Estimado del Contrato será la suma de trece billones ochocientos treinta mil millones de pesos (COP \$13.830.000.000.000) constantes del Mes de Referencia, que corresponde al presupuesto estimado de inversión del Proyecto.” Siendo el Mes de Referencia diciembre del año 2017.

h) Relación de actas definidas en el Contrato de Concesión, que hayan sido suscritas durante el respectivo periodo.

No aplica para este periodo

	INFORME MENSUAL DE INTERVENTORÍA				
	CONTRATO No. 148 DE 2020 INTERVENTORÍA INTEGRAL, TÉCNICA, ECONÓMICA, FINANCIERA, CONTABLE, JURÍDICA, ADMINISTRATIVA, OPERATIVA, PREDIAL, AMBIENTAL, SOCIAL Y DE SEGURIDAD SALUD EN EL TRABAJO PARA LA VIGENCIA DEL CONTRATO DE CONCESIÓN No. 163 DE 2019.				
	Código del Formato CSPLMB-FT-LFG-006	Vigencia del Formato 01/09/2024	Versión: V03	Pág. 56 de 1083	

i) Relación de las Notificaciones enviadas al Concesionario en relación con presuntos incumplimientos, así como las multas impuestas y los Plazos de Cura que hayan sido otorgados al Concesionario, en el periodo respectivo, por el incumplimiento de cualquier obligación señalada en el Contrato de Concesión. Estas deberán discriminarse por tipo, evento generador, Plazo de Cura; de acuerdo con lo señalado en el Anexo 5 del Contrato de Concesión

1. Plazos de Cura

ITEM	DESCRIPCIÓN			
Recomendación de Plazo de Cura otorgado	En el mes de febrero de 2025 se realizó seguimiento de las recomendaciones de plazos de cura, respecto las siguientes obligaciones del proyecto PLMB:			
	FECHA	COMUNICADO	ASUNTO	RESPUESTA EMB
	23/08/2024 3/10/2024	L1T1-INT-CE-24-3769 L1T1-INT-CE-24-4475	RECOMENDACIÓN DE PLAZO DE CURA POR EL PRESUNTO INCUMPLIMIENTO DE LA OBLIGACIÓN ESTABLECIDA EN LA SECCIÓN 2.9 LITERAL (G) Y EL NUMERAL 2.2 OBLIGACIONES DEL CONCESIONARIO LITERAL (X) DEL CONTRATO DE CONCESIÓN 163 DE 2019. ENTREGA DEL PLAN DE INSTRUMENTACIÓN DE RED MATRIZ, EL/LOS INFORME/S DE INSTALACIÓN DE INSTRUMENTACIÓN GEOTÉCNICA Y EL/LOS INFORME/S DE MONITOREO EFECTUADO/S EN LO RECORRIDO DEL AÑO 2024 DE LAS REDES MATRICES Y TRONCALES.	EXTS24-0006635
	10/09/2024 17/10/2024 1/11/2024	L1T1-INT-CE-24-4036 L1T1-INT-CE-24-4720 L1T1-INT-CE-24-5120	RECOMENDACIÓN DE PLAZO DE CURA POR EL PRESUNTO INCUMPLIMIENTO DE LAS OBLIGACIONES ESTABLECIDAS EN EL NUMERAL 2.2 LITERALES (A) Y (C) DEL APENDICE TECNICO 13 DEL CONTRATO DE CONCESIÓN Y EL ARTICULO 48 DE LA LEY 1682 DE 2013. PROTECCIÓN DE INFRAESTRUCTURA DE REDES EXISTENTE PROYECTO PLMB.	EXTS24-0007264
	03/10/2024	L1T1-INT-CE-24-4458	RECOMENDACION DE PLAZO DE CURA POR EL PRESUNTO INCUMPLIMIENTO A LAS OBLIGACIONES ESTABLECIDAS EN LA SECCIÓN 2.9 LITERAL (G) CONTRATO DE CONCESION ENTREGA ACTA DE CONCILIACIÓN DE CANTIDADES DE LOS MESES JULIO Y AGOSTO DE 2024 PARA RETRIBUCION DEL COMPONENTE D SUBCOMPONENTE OBRAS PARA REDES A CARGO DEL CONCESIONARIO TERCER TRIMESTRE DE 2024.	EXTS24-0006585
	07/11/2024 12/11/2024	L1T1-INT-CE-24-5190 L1T1-INT-CE-24-5287	RECOMENDACIÓN DE PLAZO DE CURA POR PRESUNTO INCUMPLIMIENTO DE LA OBLIGACION ESTABLECIDA EN LA SECCIÓN 2.9 LITERAL G). (Entrega de información)	EXTS24-0007553
13/11/2024	L1T1-INT-CE-24-5306	RECOMENDACIÓN DE PLAZO DE CURA POR EL PRESUNTO INCUMPLIMIENTO AL PLAZO MÁXIMO ESTABLECIDO EN EL PLAN DE EJECUCIÓN VIGENTE V.12 PARA LA FINALIZACIÓN DE LA UE UE156. - FINALIZACIÓN DE LAS OBRAS DE CONSTRUCCIÓN DE TODOS LOS TRABAJOS NECESARIOS PARA LA REALIZACIÓN DEL TABLERO, DE LA VIGA EN U DEL VIADUCTO, INCLUYENDO TODOS LOS ELEMENTOS Y DISPOSITIVOS DE DRENAJE, A LO LARGO DE LA SECCIÓN LINEAL MOSTRADA EN EL ANEXO 2 DEL AT 5. TODOS LOS TRABAJOS SE DESARROLLAN DE	EXTS24-0007552	

	INFORME MENSUAL DE INTERVENTORÍA			
	CONTRATO No. 148 DE 2020 INTERVENTORÍA INTEGRAL, TÉCNICA, ECONÓMICA, FINANCIERA, CONTABLE, JURÍDICA, ADMINISTRATIVA, OPERATIVA, PREDIAL, AMBIENTAL, SOCIAL Y DE SEGURIDAD SALUD EN EL TRABAJO PARA LA VIGENCIA DEL CONTRATO DE CONCESIÓN No. 163 DE 2019.			
	Código del Formato CSPLMB-FT-LFG-006	Vigencia del Formato 01/09/2024	Versión: V03	

ITEM	DESCRIPCIÓN			
			ACUERDO CON EL AT 5. SECCIÓN DE LA ABSC 0+300 A 0+650 – UE156.	
	10/12/2024	L1T1-INT-CE-24-5939	RECOMENDACIÓN DE PLAZO DE CURA POR PRESUNTO INCUMPLIMIENTO DEL CONCESIONARIO A LAS OBLIGACIONES ESTABLECIDAS EN LA CLAUSULA DECIMA SEXTA- “DEFINICIONES DE PLAN DE ACCIÓN Y PLAN DE EJECUCIÓN” (1.154.2 “PLAN DE EJECUCIÓN) Y CLAUSULA VIGÉSIMA “HITOS PARA EL PLAN DE EJECUCIÓN”, TABLA 1 “HITOS PARA EL PLAN DE EJECUCIÓN” “DURACIÓN MÁXIMA PARA CUMPLIMIENTO DEL HITO.- DÍAS CONTADOS A PARTIR DE LA SUSCRIPCIÓN DEL ACTA DE INICIO DE LA FASE DE CONSTRUCCIÓN” DEL MODIFICATORIO No. 6 DEL CONTRATO DE CONCESIÓN No.163 DE 2019 HITO UE 304.	EXTS24-0007620
	08/01/2025	L1T1-INT-CE-25-0066	RECOMENDACION DE PLAZO DE CURA POR EL PRESUNTO INCUMPLIMIENTO A LAS OBLIGACIONES ESTABLECIDAS EN LA SECCION 2.4 LITERAL (F) DEL APENDICE TECNICO 15. OBSERVACIONES INFORME SST No. 12 VFF FASE DE CONSTRUCCION (1 AL 31 DE JULIO DE 2024	N/A
	10/01/2025 13/01/2025 17/01/2025	L1T1-INT-CE-25-0118 L1T1-INT-CE-25-0163 L1T1-INT-CE-25-0297	RECOMENDACIÓN DE PLAZO DE CURA POR EL PRESUNTO INCUMPLIMIENTO A LAS OBLIGACIONES ESTABLECIDAS EN EL SECCIÓN 2.4 LITERAL (F) DEL APENDICE TECNICO 15 OBSERVACIONES INFORME SST INFORME SST No. 13 VEE DE CONSTRUCCION (1 AL 31 DE AGOSTO DE 2024).	EXTS25-0000272
	10/01/2025 20/01/2025	L1T1-INT-CE-25-0139 L1T1-INT-CE-25-0345	ALCANCE L1T1-INT-CE-25-0092 ASUNTO RECOMENDACIÓN DE PLAZO DE CURA POR PRESUNTO INCUMPLIMIENTO DE LA OBLIGACIÓN ESTABLECIDA EN LA SECCIÓN 2.9 LITERAL G. “COOPERAR CON LOS EMPLEADOS, ASESORES O AGENTES QUE DETERMINE LA EMB, CON EL INTERVENTOR, CON OTROS CONTRATISTAS QUE DESARROLLEN OBRAS EN LA ZONA DE INFLUENCIA DEL PROYECTO, CON REPRESENTANTES DE LAS ENTIDADES MULTILATERALES”. (Solicitud de información)	EXTS25-0000438
	13/01/2025	L1T1-INT-CE-25-0171	RECOMENDACION PLAZO DE CURA POR EL PRESUNTO INCUMPLIMIENTO A LAS OBLIGACIONES ESTABLECIDAS EN EL SECCIÓN 2.4 LITERAL (F) DEL AT 15 OBSERVACIONES INFORME SST INFORME SST No. 14 VCC DE CONSTRUCCION 01 AL 30 DE SEPTIEMBRE DE 2024.	EXTS25-0000265
	28/01/2025	L1T1-INT-CE-25-0511	RECOMENDACIÓN DE PLAZO DE CURA POR EL PRESUNTO INCUMPLIMIENTO A LAS OBLIGACIONES ESTABLECIDAS EN EL APÉNDICE TÉCNICO 15, CAPITULO 2, NUMERAL 2.1 LITERAL (LL) ROMANITO (VI) DEL CONTRATO DE CONCESIÓN. RELATIVA A LAS CONDICIONES DE MANTENIMIENTO DE LA VIGA LANZADORA NUMERO 3.	EXTS25-0000439
	04/02/2025	L1T1-INT-CE-25-0681	RECOMENDACIÓN DE PLAZO DE CURA POR EL PRESUNTO INCUMPLIMIENTO A LA OBLIGACION ESTABLECIDAS EN EL APÉNDICE TÉCNICO 16 – SECCIÓN 1 – NUMERAL 6.7 PUBLICIDAD DE TERCEROS EN SEÑALIZACIÓN VERTICAL. (PMT-CORREDOR).	EXTS25-0000549

	INFORME MENSUAL DE INTERVENTORÍA				
	CONTRATO No. 148 DE 2020 INTERVENTORÍA INTEGRAL, TÉCNICA, ECONÓMICA, FINANCIERA, CONTABLE, JURÍDICA, ADMINISTRATIVA, OPERATIVA, PREDIAL, AMBIENTAL, SOCIAL Y DE SEGURIDAD SALUD EN EL TRABAJO PARA LA VIGENCIA DEL CONTRATO DE CONCESIÓN No. 163 DE 2019.				
	Código del Formato CSPLMB-FT-LFG-006	Vigencia del Formato 01/09/2024	Versión: V03		Pág. 58 de 1083

ITEM	DESCRIPCIÓN			
	12/02/2025	L1T1-INT-CE-25-0874	RECOMENDACION PLAZO DE CURA POR EL PRESUNTO INCUMPLIMIENTO AL PLAZO MÁXIMO ESTABLECIDO EN EL PLAN DE EJECUCIÓN VIGENTE V.12 PARA LA FINALIZACION DE LA UNIDAD DE EJECUCIÓN 190- UE190 OBRA CIVIL DE LAS SUBESTACIONES RECEPTORAS SER1 UE190.	EXTS25-0000672
	12/02/2025	L1T1-INT-CE-25-0894	RECOMENDACIÓN PLAZO DE CURA POR EL PRESUNTO INCUMPLIMIENTO A LA OBLIGACION ESTABLECIDA EN LA SECCIÓN 2.9 LITERAL (G) ENTREGA ACTA DE CONCILIACIÓN DE CANTIDADES DE LOS MESES OCTUBRE, NOVIEMBRE Y DICIEMBRE DE 2024 DE LAS OBRAS EJECUTADAS EN EL COMPONENTE D SUBCOMPONENTE OBRAS PARA REDES A CARGO DEL CONCESIONARIO EN CUARTO TRIMESTRE DE 2024. (Acta de conciliación cantidades OCT-NOV-DIC).	EXTS25-0000667
	17/02/2025	L1T1-INT-CE-25-0982	RECOMENDACIÓN DE PLAZO DE CURA POR EL PRESUNTO INCUMPLIMIENTO A LAS OBLIGACIONES ESTABLECIDAS EN EL APÉNDICE TÉCNICO 15, CAPITULO 2, NUMERAL 2.1 LITERAL (O) DEL CONTRATO DE CONCESIÓN. (ruido y vibración).	EXTS25-0000755
	20/02/2025	L1T1-INT-CE-25-1107	RECOMENDACION DE PLAZO DE CURA POR EL PRESUNTO INCUMPLIMIENTO EN LA FINALIZACIÓN DE LA DE LA UNIDAD DE EJECUCIÓN 150.	N/A
	20/02/2025	L1T1-INT-CE-25-1112	RECOMENDACION DE PLAZO DE CURA POR EL PRESUNTO INCUMPLIMIENTO EN LA FINALIZACIÓN DE LA DE LA UNIDAD DE EJECUCIÓN 153.	N/A
	24/02/2025	L1T1-INT-CE-25-1175	RECOMENDACIÓN DE PLAZO DE CURA POR EL PRESUNTO INCUMPLIMIENTO A LA CALIDAD EN DESARROLLO DE LAS EDIFICACIONES 105,108,111 y 112 DE LA UNIDAD DE EJECUCIÓN 36 - UE36. – ESTRUCTURA METALICA.	N/A
	27/02/2025	L1T1-INT-CE-25-1254	RECOMENDACION PLAZO DE CURA POR PRESUNTO INCUMPLIMIENTO AL PLAZO MAXIMO ESTABLECIDO EN EL PLAN DE EJECUCION VIGENTE V.12 FINALIZACION DE LA UE155, FINALIZACION OBRAS DE CONSTRUCCION DE TODOS LOS TRABAJOS NECESARIOS PARA LA REALIZACION DEL TABLERO DE LA VIGA EN U DEL VIADUCTO, INCLUYENDO ELEMENTOS Y DISPOSITIVOS DE DRENAJE, A LO LARGO DE LA SECCIÓN LINEAL MOSTRADA EN EL ANEXO 2 DEL AT 5.	N/A

	INFORME MENSUAL DE INTERVENTORÍA				
	CONTRATO No. 148 DE 2020 INTERVENTORÍA INTEGRAL, TÉCNICA, ECONÓMICA, FINANCIERA, CONTABLE, JURÍDICA, ADMINISTRATIVA, OPERATIVA, PREDIAL, AMBIENTAL, SOCIAL Y DE SEGURIDAD SALUD EN EL TRABAJO PARA LA VIGENCIA DEL CONTRATO DE CONCESIÓN No. 163 DE 2019.				
	Código del Formato CSPLMB-FT-LFG-006	Vigencia del Formato 01/09/2024	Versión: V03		Pág. 59 de 1083

ITEM	DESCRIPCIÓN																								
Comunicación por la cual se Informa al Concesionario sobre la solicitud de Plazo de Cura a la EMB.	Se relaciona a continuación las advertencias de presuntos incumplimientos enviadas al Concesionario previamente y, que fueron objeto de recomendaciones de plazo de cura radicadas a EMB en el mes de febrero de 2025, de conformidad con lo dispuesto en la sección 14.2 del Contrato de Concesión.																								
	<table border="1" style="width: 100%; border-collapse: collapse;"> <thead> <tr> <th style="background-color: #D3D3D3;">DOCUMENTO</th> <th style="background-color: #D3D3D3;">COMUNICADO</th> <th style="background-color: #D3D3D3;">FECHA</th> </tr> </thead> <tbody> <tr> <td>PRESUNTO INCUMPLIMIENTO DE LA OBLIGACIÓN SEÑALADA EN LA SECCIÓN 2.9 (G) DEL CONTRATO DE CONCESIÓN POR NO COOPERAR CON EL INTERVENTOR EN LA ENTREGA DE INFORMACIÓN RELATIVA A LA EJECUCIÓN DEL CONTRATO.</td> <td>L1T1-INT-CE-24-3340</td> <td>30/07/2024</td> </tr> <tr> <td>ADVERTENCIA POR EL PRESUNTO INCUMPLIMIENTO A LA OBLIGACION ESTABLECIDA EN EL APENDICE TECNICO 16 SECCION 1 PMT SEÑALIZACION Y DESVIOS PARA LA CONSTRUCCION DEL INTERCAMBIADOR VIAL WF6.</td> <td>L1T1-INT-CE-24-3243</td> <td>24/07/2024</td> </tr> <tr> <td>ADVERTENCIA –POR AFECTACIONES A LA INFRAESTRUCTURA DE RED DE EMPRESAS DE SERVICIO PÚBLICO.</td> <td>L1T1-INT-CE-24-3657</td> <td>16/08/2024</td> </tr> <tr> <td>ADVERTENCIA POR FALTA DE GESTION CIERRE DE INCIDENCIAS DE ORDEN TECNICO CALIDAD EN LA PLATAFORMA ACONEX FIELD UNIDAD DE EJECUCIÓN 304 INTERCAMBIADOR VIAL CALLE 72.</td> <td>L1T1-INT-CE-24-4019 L1T1-INT-CE-24-4210</td> <td>10/09/2024 18/09/2024</td> </tr> <tr> <td>SEGUNDA ADVERTENCIA – SOLICITUD DE ENTREGA DE ACTAS DE CONCILIACIÓN DE CANTIDADES PARA RETRIBUCIÓN DE LOS MESES DE JUNIO, JULIO, AGOSTO, SEPTIEMBRE, OCTUBRE Y NOVIEMBRE DE 2024 CON SUS RESPECTIVOS SOPORTES.</td> <td>L1T1-INT-CE-24-5790</td> <td>03/12/2024</td> </tr> <tr> <td>ADVERTENCIA PRESUNTO INCUMPLIMIENTO AL COMUNICADO L1T1-INT-CE-24-6134 SOLICITUD SOPORTES DOCUMENTALES A NIVEL DE MANTENIMIENTO VIGA LANZADORA 3.</td> <td>L1T1-INT-CE-25-0322</td> <td>17/01/2025</td> </tr> <tr> <td>ADVERTENCIA POR PRESUNTO INCUMPLIMIENTO EN LA ENTREGA DE INFORMACIÓN ESPECÍFICA DE CUMPLIMIENTO DEL APÉNDICE TÉCNICO 15.</td> <td>L1T1-INT-CE-25-0623</td> <td>31/01/2025</td> </tr> </tbody> </table>	DOCUMENTO	COMUNICADO	FECHA	PRESUNTO INCUMPLIMIENTO DE LA OBLIGACIÓN SEÑALADA EN LA SECCIÓN 2.9 (G) DEL CONTRATO DE CONCESIÓN POR NO COOPERAR CON EL INTERVENTOR EN LA ENTREGA DE INFORMACIÓN RELATIVA A LA EJECUCIÓN DEL CONTRATO.	L1T1-INT-CE-24-3340	30/07/2024	ADVERTENCIA POR EL PRESUNTO INCUMPLIMIENTO A LA OBLIGACION ESTABLECIDA EN EL APENDICE TECNICO 16 SECCION 1 PMT SEÑALIZACION Y DESVIOS PARA LA CONSTRUCCION DEL INTERCAMBIADOR VIAL WF6.	L1T1-INT-CE-24-3243	24/07/2024	ADVERTENCIA –POR AFECTACIONES A LA INFRAESTRUCTURA DE RED DE EMPRESAS DE SERVICIO PÚBLICO.	L1T1-INT-CE-24-3657	16/08/2024	ADVERTENCIA POR FALTA DE GESTION CIERRE DE INCIDENCIAS DE ORDEN TECNICO CALIDAD EN LA PLATAFORMA ACONEX FIELD UNIDAD DE EJECUCIÓN 304 INTERCAMBIADOR VIAL CALLE 72.	L1T1-INT-CE-24-4019 L1T1-INT-CE-24-4210	10/09/2024 18/09/2024	SEGUNDA ADVERTENCIA – SOLICITUD DE ENTREGA DE ACTAS DE CONCILIACIÓN DE CANTIDADES PARA RETRIBUCIÓN DE LOS MESES DE JUNIO, JULIO, AGOSTO, SEPTIEMBRE, OCTUBRE Y NOVIEMBRE DE 2024 CON SUS RESPECTIVOS SOPORTES.	L1T1-INT-CE-24-5790	03/12/2024	ADVERTENCIA PRESUNTO INCUMPLIMIENTO AL COMUNICADO L1T1-INT-CE-24-6134 SOLICITUD SOPORTES DOCUMENTALES A NIVEL DE MANTENIMIENTO VIGA LANZADORA 3.	L1T1-INT-CE-25-0322	17/01/2025	ADVERTENCIA POR PRESUNTO INCUMPLIMIENTO EN LA ENTREGA DE INFORMACIÓN ESPECÍFICA DE CUMPLIMIENTO DEL APÉNDICE TÉCNICO 15.	L1T1-INT-CE-25-0623	31/01/2025
	DOCUMENTO	COMUNICADO	FECHA																						
	PRESUNTO INCUMPLIMIENTO DE LA OBLIGACIÓN SEÑALADA EN LA SECCIÓN 2.9 (G) DEL CONTRATO DE CONCESIÓN POR NO COOPERAR CON EL INTERVENTOR EN LA ENTREGA DE INFORMACIÓN RELATIVA A LA EJECUCIÓN DEL CONTRATO.	L1T1-INT-CE-24-3340	30/07/2024																						
	ADVERTENCIA POR EL PRESUNTO INCUMPLIMIENTO A LA OBLIGACION ESTABLECIDA EN EL APENDICE TECNICO 16 SECCION 1 PMT SEÑALIZACION Y DESVIOS PARA LA CONSTRUCCION DEL INTERCAMBIADOR VIAL WF6.	L1T1-INT-CE-24-3243	24/07/2024																						
	ADVERTENCIA –POR AFECTACIONES A LA INFRAESTRUCTURA DE RED DE EMPRESAS DE SERVICIO PÚBLICO.	L1T1-INT-CE-24-3657	16/08/2024																						
	ADVERTENCIA POR FALTA DE GESTION CIERRE DE INCIDENCIAS DE ORDEN TECNICO CALIDAD EN LA PLATAFORMA ACONEX FIELD UNIDAD DE EJECUCIÓN 304 INTERCAMBIADOR VIAL CALLE 72.	L1T1-INT-CE-24-4019 L1T1-INT-CE-24-4210	10/09/2024 18/09/2024																						
	SEGUNDA ADVERTENCIA – SOLICITUD DE ENTREGA DE ACTAS DE CONCILIACIÓN DE CANTIDADES PARA RETRIBUCIÓN DE LOS MESES DE JUNIO, JULIO, AGOSTO, SEPTIEMBRE, OCTUBRE Y NOVIEMBRE DE 2024 CON SUS RESPECTIVOS SOPORTES.	L1T1-INT-CE-24-5790	03/12/2024																						
ADVERTENCIA PRESUNTO INCUMPLIMIENTO AL COMUNICADO L1T1-INT-CE-24-6134 SOLICITUD SOPORTES DOCUMENTALES A NIVEL DE MANTENIMIENTO VIGA LANZADORA 3.	L1T1-INT-CE-25-0322	17/01/2025																							
ADVERTENCIA POR PRESUNTO INCUMPLIMIENTO EN LA ENTREGA DE INFORMACIÓN ESPECÍFICA DE CUMPLIMIENTO DEL APÉNDICE TÉCNICO 15.	L1T1-INT-CE-25-0623	31/01/2025																							
Notificación del Plazo de Cura por parte de la EMB al Concesionario.	Se presenta a continuación los plazos de cura notificados al Concesionario, y que al mes de febrero de 2025 se encuentran en curso.																								
	<table border="1" style="width: 100%; border-collapse: collapse;"> <thead> <tr> <th style="background-color: #D3D3D3;">DOCUMENTO</th> <th style="background-color: #D3D3D3;">COMUNICADO</th> <th style="background-color: #D3D3D3;">OFICIO EMB</th> <th style="background-color: #D3D3D3;">FECHA DE ENVIO</th> </tr> </thead> <tbody> <tr> <td>RECOMENDACIÓN DE PLAZO DE CURA POR EL PRESUNTO INCUMPLIMIENTO DE LA OBLIGACIÓN ESTABLECIDA EN LA SECCIÓN 2.9 LITERAL (G) Y EL NUMERAL 2.2 OBLIGACIONES DEL CONCESIONARIO LITERAL (X) DEL CONTRATO DE CONCESIÓN 163 DE 2019. ENTREGA DEL PLAN DE INSTRUMENTACIÓN DE RED MATRIZ, EL/LOS INFORME/S DE INSTALACIÓN DE INSTRUMENTACIÓN GEOTÉCNICA Y EL/LOS INFORME/S DE MONITOREO EFECTUADO/S EN LO RECORRIDO DEL AÑO 2024 DE LAS REDES MATRICES Y TRONCALES.</td> <td>L1T1-INT-CE-24-3769 L1T1-INT-CE-24-4475</td> <td>EXTS24-0006635</td> <td>17/10/2024</td> </tr> </tbody> </table>	DOCUMENTO	COMUNICADO	OFICIO EMB	FECHA DE ENVIO	RECOMENDACIÓN DE PLAZO DE CURA POR EL PRESUNTO INCUMPLIMIENTO DE LA OBLIGACIÓN ESTABLECIDA EN LA SECCIÓN 2.9 LITERAL (G) Y EL NUMERAL 2.2 OBLIGACIONES DEL CONCESIONARIO LITERAL (X) DEL CONTRATO DE CONCESIÓN 163 DE 2019. ENTREGA DEL PLAN DE INSTRUMENTACIÓN DE RED MATRIZ, EL/LOS INFORME/S DE INSTALACIÓN DE INSTRUMENTACIÓN GEOTÉCNICA Y EL/LOS INFORME/S DE MONITOREO EFECTUADO/S EN LO RECORRIDO DEL AÑO 2024 DE LAS REDES MATRICES Y TRONCALES.	L1T1-INT-CE-24-3769 L1T1-INT-CE-24-4475	EXTS24-0006635	17/10/2024																
DOCUMENTO	COMUNICADO	OFICIO EMB	FECHA DE ENVIO																						
RECOMENDACIÓN DE PLAZO DE CURA POR EL PRESUNTO INCUMPLIMIENTO DE LA OBLIGACIÓN ESTABLECIDA EN LA SECCIÓN 2.9 LITERAL (G) Y EL NUMERAL 2.2 OBLIGACIONES DEL CONCESIONARIO LITERAL (X) DEL CONTRATO DE CONCESIÓN 163 DE 2019. ENTREGA DEL PLAN DE INSTRUMENTACIÓN DE RED MATRIZ, EL/LOS INFORME/S DE INSTALACIÓN DE INSTRUMENTACIÓN GEOTÉCNICA Y EL/LOS INFORME/S DE MONITOREO EFECTUADO/S EN LO RECORRIDO DEL AÑO 2024 DE LAS REDES MATRICES Y TRONCALES.	L1T1-INT-CE-24-3769 L1T1-INT-CE-24-4475	EXTS24-0006635	17/10/2024																						

	INFORME MENSUAL DE INTERVENTORÍA			
	CONTRATO No. 148 DE 2020 INTERVENTORÍA INTEGRAL, TÉCNICA, ECONÓMICA, FINANCIERA, CONTABLE, JURÍDICA, ADMINISTRATIVA, OPERATIVA, PREDIAL, AMBIENTAL, SOCIAL Y DE SEGURIDAD SALUD EN EL TRABAJO PARA LA VIGENCIA DEL CONTRATO DE CONCESIÓN No. 163 DE 2019.			
	Código del Formato CSPLMB-FT-LFG-006	Vigencia del Formato 01/09/2024	Versión: V03	

ITEM	DESCRIPCIÓN			
	<p>RECOMENDACIÓN DE PLAZO DE CURA POR PRESUNTO INCUMPLIMIENTO DE LA OBLIGACION ESTABLECIDA EN LA SECCIÓN 2.9 LITERAL G). (Entrega de información)</p>	<p>L1T1-INT-CE-24-5190 L1T1-INT-CE-24-5287</p>	<p>EXTS24-0007553</p>	<p>06/12/2024</p>
	<p>RECOMENDACIÓN DE PLAZO DE CURA POR EL PRESUNTO INCUMPLIMIENTO AL PLAZO MÁXIMO ESTABLECIDO EN EL PLAN DE EJECUCIÓN VIGENTE V.12 PARA LA FINALIZACIÓN DE LA UE UE156. - FINALIZACIÓN DE LAS OBRAS DE CONSTRUCCIÓN DE TODOS LOS TRABAJOS NECESARIOS PARA LA REALIZACIÓN DEL TABLERO, DE LA VIGA EN U DEL VIADUCTO, INCLUYENDO TODOS LOS ELEMENTOS Y DISPOSITIVOS DE DRENAJE, A LO LARGO DE LA SECCIÓN LINEAL MOSTRADA EN EL ANEXO 2 DEL AT 5. TODOS LOS TRABAJOS SE DESARROLLAN DE ACUERDO CON EL AT 5. SECCIÓN DE LA ABSC 0+300 A 0+650 – UE156.</p>	<p>L1T1-INT-CE-24-5306</p>	<p>EXTS24-0007552</p>	<p>06/12/2024</p>
	<p>RECOMENDACIÓN DE PLAZO DE CURA POR PRESUNTO INCUMPLIMIENTO DEL CONCESIONARIO A LAS OBLIGACIONES ESTABLECIDAS EN LA CLAUSULA DECIMA SEXTA- “ DEFINICIONES DE PLAN DE ACCIÓN Y PLAN DE EJECUCIÓN” (1.154.2 “PLAN DE EJECUCIÓN) Y CLAUSULA VIGÉSIMA “HITOS PARA EL PLAN DE EJECUCIÓN”, TABLA 1 “HITOS PARA EL PLAN DE EJECUCIÓN” “DURACIÓN MÁXIMA PARA CUMPLIMIENTO DEL HITO.- DÍAS CONTADOS A PARTIR DE LA SUSCRIPCIÓN DEL ACTA DE INICIO DE LA FASE DE CONSTRUCCIÓN” DEL MODIFICATORIO No. 6 DEL CONTRATO DE CONCESIÓN No.163 DE 2019 HITO UE 304.</p>	<p>L1T1-INT-CE-24-5939</p>	<p>EXTS24-0007620</p>	<p>11/12/2024</p>
	<p>RECOMENDACIÓN DE PLAZO DE CURA POR EL PRESUNTO INCUMPLIMIENTO A LAS OBLIGACIONES ESTABLECIDAS EN EL SECCIÓN 2.4 LITERAL (F) DEL APENDICE TECNICO 15 OBSERVACIONES INFORME SST INFORME SST No. 13 VEE DE CONSTRUCCION (1 AL 31 DE AGOSTO DE 2024).</p>	<p>L1T1-INT-CE-25-0297</p>	<p>EXTS25-0000272</p>	<p>23/01/2025</p>
	<p>RECOMENDACION PLAZO DE CURA POR EL PRESUNTO INCUMPLIMIENTO A LAS OBLIGACIONES ESTABLECIDAS EN EL SECCIÓN 2.4 LITERAL (F) DEL AT 15 OBSERVACIONES INFORME SST INFORME SST No. 14 VCC DE CONSTRUCCION 01 AL 30 DE SEPTIEMBRE DE 2024.</p>	<p>L1T1-INT-CE-25-0171</p>	<p>EXTS25-0000265</p>	<p>23/01/2025</p>
	<p>RECOMENDACIÓN DE PLAZO DE CURA POR EL PRESUNTO INCUMPLIMIENTO A LAS OBLIGACIONES ESTABLECIDAS EN EL APÉNDICE TÉCNICO 15, CAPITULO 2, NUMERAL 2.1 LITERAL (LL) ROMANITO (VI) DEL CONTRATO DE CONCESIÓN. RELATIVA A LAS CONDICIONES DE MANTENIMIENTO DE LA VIGA LANZADORA NUMERO 3.</p>	<p>L1T1-INT-CE-25-0511</p>	<p>EXTS25-0000439</p>	<p>04/02/2025</p>

	INFORME MENSUAL DE INTERVENTORÍA			
	CONTRATO No. 148 DE 2020 INTERVENTORÍA INTEGRAL, TÉCNICA, ECONÓMICA, FINANCIERA, CONTABLE, JURÍDICA, ADMINISTRATIVA, OPERATIVA, PREDIAL, AMBIENTAL, SOCIAL Y DE SEGURIDAD SALUD EN EL TRABAJO PARA LA VIGENCIA DEL CONTRATO DE CONCESIÓN No. 163 DE 2019.			
	Código del Formato CSPLMB-FT-LFG-006	Vigencia del Formato 01/09/2024	Versión: V03	

ITEM	DESCRIPCIÓN															
	RECOMENDACIÓN DE PLAZO DE CURA POR EL PRESUNTO INCUMPLIMIENTO A LA OBLIGACION ESTABLECIDAS EN EL APÉNDICE TÉCNICO 16 – SECCIÓN 1 – NUMERAL 6.7 PUBLICIDAD DE TERCEROS EN SEÑALIZACIÓN VERTICAL. (PMT-CORREDOR).	L1T1-INT-CE-25-0681	EXTS25-0000549	11/02/2025												
	RECOMENDACION PLAZO DE CURA POR EL PRESUNTO INCUMPLIMIENTO AL PLAZO MÁXIMO ESTABLECIDO EN EL PLAN DE EJECUCIÓN VIGENTE V.12 PARA LA FINALIZACION DE LA UNIDAD DE EJECUCIÓN 190- UE190 OBRA CIVIL DE LAS SUBESTACIONES RECEPTORAS SER1 UE190.	L1T1-INT-CE-25-0874	EXTS25-0000672	18/02/2025												
	RECOMENDACIÓN PLAZO DE CURA POR EL PRESUNTO INCUMPLIMIENTO A LA OBLIGACION ESTABLECIDA EN LA SECCIÓN 2.9 LITERAL (G) ENTREGA ACTA DE CONCILIACIÓN DE CANTIDADES DE LOS MESES OCTUBRE, NOVIEMBRE Y DICIEMBRE DE 2024 DE LAS OBRAS EJECUTADAS EN EL COMPONENTE D SUBCOMPONENTE OBRAS PARA REDES A CARGO DEL CONCESIONARIO EN CUARTO TRIMESTRE DE 2024. (Acta de conciliación cantidades OCT-NOV-DIC).	L1T1-INT-CE-25-0894	EXTS25-0000667	18/02/2025												
	RECOMENDACIÓN DE PLAZO DE CURA POR EL PRESUNTO INCUMPLIMIENTO A LAS OBLIGACIONES ESTABLECIDAS EN EL APÉNDICE TÉCNICO 15, CAPITULO 2, NUMERAL 2.1 LITERAL (O) DEL CONTRATO DE CONCESIÓN. (ruido y vibración).	L1T1-INT-CE-25-0982	EXTS25-0000755	24/02/2025												
Estado del proceso	<table border="1" style="width: 100%; border-collapse: collapse;"> <thead> <tr> <th style="background-color: #ADD8E6;">DOCUMENTO</th> <th style="background-color: #ADD8E6;">OFICIO EMB</th> <th style="background-color: #ADD8E6;">ESTADO</th> </tr> </thead> <tbody> <tr> <td>RECOMENDACIÓN DE PLAZO DE CURA POR EL PRESUNTO INCUMPLIMIENTO DE LA OBLIGACIÓN ESTABLECIDA EN LA SECCIÓN 2.9 LITERAL (G) Y EL NUMERAL 2.2 OBLIGACIONES DEL CONCESIONARIO LITERAL (X) DEL CONTRATO DE CONCESIÓN 163 DE 2019. ENTREGA DEL PLAN DE INSTRUMENTACIÓN DE RED MATRIZ, EL/LOS INFORME/S DE INSTALACIÓN DE INSTRUMENTACIÓN GEOTÉCNICA Y EL/LOS INFORME/S DE MONITOREO EFECTUADO/S EN LO RECORRIDO DEL AÑO 2024 DE LAS REDES MATRICES Y TRONCALES.</td> <td>EXTS24-0006635</td> <td>INFORME DE PRESUNTO INCUMPLIMIENTO</td> </tr> <tr> <td>RECOMENDACIÓN DE PLAZO DE CURA POR EL PRESUNTO INCUMPLIMIENTO DE LAS OBLIGACIONES ESTABLECIDAS EN EL NUMERAL 2.2 LITERALES (A) Y (C) DEL APENDICE TECNICO 13 DEL CONTRATO DE CONCESIÓN Y EL ARTICULO 48 DE LA LEY 1682 DE 2013. PROTECCIÓN DE INFRAESTRUCTURA DE REDES EXISTENTE PROYECTO PLMB.</td> <td>EXTS24-0007264</td> <td>CUMPLIO</td> </tr> <tr> <td>RECOMENDACION DE PLAZO DE CURA POR EL PRESUNTO INCUMPLIMIENTO A LAS OBLIGACIONES ESTABLECIDAS EN LA SECCIÓN 2.9 LITERAL (G) CONTRATO DE CONCESION ENTREGA ACTA DE CONCILIACIÓN DE CANTIDADES DE LOS MESES JULIO Y AGOSTO DE 2024 PARA RETRIBUCION DEL</td> <td>EXTS24-0006585</td> <td>CUMPLIO</td> </tr> </tbody> </table>				DOCUMENTO	OFICIO EMB	ESTADO	RECOMENDACIÓN DE PLAZO DE CURA POR EL PRESUNTO INCUMPLIMIENTO DE LA OBLIGACIÓN ESTABLECIDA EN LA SECCIÓN 2.9 LITERAL (G) Y EL NUMERAL 2.2 OBLIGACIONES DEL CONCESIONARIO LITERAL (X) DEL CONTRATO DE CONCESIÓN 163 DE 2019. ENTREGA DEL PLAN DE INSTRUMENTACIÓN DE RED MATRIZ, EL/LOS INFORME/S DE INSTALACIÓN DE INSTRUMENTACIÓN GEOTÉCNICA Y EL/LOS INFORME/S DE MONITOREO EFECTUADO/S EN LO RECORRIDO DEL AÑO 2024 DE LAS REDES MATRICES Y TRONCALES.	EXTS24-0006635	INFORME DE PRESUNTO INCUMPLIMIENTO	RECOMENDACIÓN DE PLAZO DE CURA POR EL PRESUNTO INCUMPLIMIENTO DE LAS OBLIGACIONES ESTABLECIDAS EN EL NUMERAL 2.2 LITERALES (A) Y (C) DEL APENDICE TECNICO 13 DEL CONTRATO DE CONCESIÓN Y EL ARTICULO 48 DE LA LEY 1682 DE 2013. PROTECCIÓN DE INFRAESTRUCTURA DE REDES EXISTENTE PROYECTO PLMB.	EXTS24-0007264	CUMPLIO	RECOMENDACION DE PLAZO DE CURA POR EL PRESUNTO INCUMPLIMIENTO A LAS OBLIGACIONES ESTABLECIDAS EN LA SECCIÓN 2.9 LITERAL (G) CONTRATO DE CONCESION ENTREGA ACTA DE CONCILIACIÓN DE CANTIDADES DE LOS MESES JULIO Y AGOSTO DE 2024 PARA RETRIBUCION DEL	EXTS24-0006585	CUMPLIO
DOCUMENTO	OFICIO EMB	ESTADO														
RECOMENDACIÓN DE PLAZO DE CURA POR EL PRESUNTO INCUMPLIMIENTO DE LA OBLIGACIÓN ESTABLECIDA EN LA SECCIÓN 2.9 LITERAL (G) Y EL NUMERAL 2.2 OBLIGACIONES DEL CONCESIONARIO LITERAL (X) DEL CONTRATO DE CONCESIÓN 163 DE 2019. ENTREGA DEL PLAN DE INSTRUMENTACIÓN DE RED MATRIZ, EL/LOS INFORME/S DE INSTALACIÓN DE INSTRUMENTACIÓN GEOTÉCNICA Y EL/LOS INFORME/S DE MONITOREO EFECTUADO/S EN LO RECORRIDO DEL AÑO 2024 DE LAS REDES MATRICES Y TRONCALES.	EXTS24-0006635	INFORME DE PRESUNTO INCUMPLIMIENTO														
RECOMENDACIÓN DE PLAZO DE CURA POR EL PRESUNTO INCUMPLIMIENTO DE LAS OBLIGACIONES ESTABLECIDAS EN EL NUMERAL 2.2 LITERALES (A) Y (C) DEL APENDICE TECNICO 13 DEL CONTRATO DE CONCESIÓN Y EL ARTICULO 48 DE LA LEY 1682 DE 2013. PROTECCIÓN DE INFRAESTRUCTURA DE REDES EXISTENTE PROYECTO PLMB.	EXTS24-0007264	CUMPLIO														
RECOMENDACION DE PLAZO DE CURA POR EL PRESUNTO INCUMPLIMIENTO A LAS OBLIGACIONES ESTABLECIDAS EN LA SECCIÓN 2.9 LITERAL (G) CONTRATO DE CONCESION ENTREGA ACTA DE CONCILIACIÓN DE CANTIDADES DE LOS MESES JULIO Y AGOSTO DE 2024 PARA RETRIBUCION DEL	EXTS24-0006585	CUMPLIO														

	INFORME MENSUAL DE INTERVENTORÍA			
	CONTRATO No. 148 DE 2020 INTERVENTORÍA INTEGRAL, TÉCNICA, ECONÓMICA, FINANCIERA, CONTABLE, JURÍDICA, ADMINISTRATIVA, OPERATIVA, PREDIAL, AMBIENTAL, SOCIAL Y DE SEGURIDAD SALUD EN EL TRABAJO PARA LA VIGENCIA DEL CONTRATO DE CONCESIÓN No. 163 DE 2019.			
	Código del Formato CSPLMB-FT-LFG-006	Vigencia del Formato 01/09/2024	Versión: V03	

ITEM	DESCRIPCIÓN		
	COMPONENTE D SUBCOMPONENTE OBRAS PARA REDES A CARGO DEL CONCESIONARIO TERCER TRIMESTRE DE 2024.		
	RECOMENDACIÓN DE PLAZO DE CURA POR PRESUNTO INCUMPLIMIENTO DE LA OBLIGACION ESTABLECIDA EN LA SECCIÓN 2.9 LITERAL G). (Entrega de información)	EXTS24-0007553	INFORME DE PRESUNTO INCUMPLIMIENTO
	RECOMENDACIÓN DE PLAZO DE CURA POR EL PRESUNTO INCUMPLIMIENTO AL PLAZO MÁXIMO ESTABLECIDO EN EL PLAN DE EJECUCIÓN VIGENTE V.12 PARA LA FINALIZACIÓN DE LA UE UE156. - FINALIZACIÓN DE LAS OBRAS DE CONSTRUCCIÓN DE TODOS LOS TRABAJOS NECESARIOS PARA LA REALIZACIÓN DEL TABLERO, DE LA VIGA EN U DEL VIADUCTO, INCLUYENDO TODOS LOS ELEMENTOS Y DISPOSITIVOS DE DRENAJE, A LO LARGO DE LA SECCIÓN LINEAL MOSTRADA EN EL ANEXO 2 DEL AT 5. TODOS LOS TRABAJOS SE DESARROLLAN DE ACUERDO CON EL AT 5. SECCIÓN DE LA ABSO 0+300 A 0+650 – UE156.	EXTS24-0007552	INFORME DE PRESUNTO INCUMPLIMIENTO
	RECOMENDACIÓN DE PLAZO DE CURA POR PRESUNTO INCUMPLIMIENTO DEL CONCESIONARIO A LAS OBLIGACIONES ESTABLECIDAS EN LA CLAUSULA DECIMA SEXTA- “ DEFINICIONES DE PLAN DE ACCIÓN Y PLAN DE EJECUCIÓN” (1.154.2 “PLAN DE EJECUCIÓN) Y CLAUSULA VIGÉSIMA “HITOS PARA EL PLAN DE EJECUCIÓN”, TABLA 1 “HITOS PARA EL PLAN DE EJECUCIÓN” “DURACIÓN MÁXIMA PARA CUMPLIMIENTO DEL HITO.- DÍAS CONTADOS A PARTIR DE LA SUSCRIPCIÓN DEL ACTA DE INICIO DE LA FASE DE CONSTRUCCIÓN” DEL MODIFICATORIO No. 6 DEL CONTRATO DE CONCESIÓN No.163 DE 2019 HITO UE 304.	EXTS24-0007620	PROCESO SANCIONATORIO PSC001/25
	RECOMENDACION DE PLAZO DE CURA POR EL PRESUNTO INCUMPLIMIENTO A LAS OBLIGACIONES ESTABLECIDAS EN LA SECCION 2.4 LITERAL (F) DEL APENDICE TECNICO 15. OBSERVACIONES INFORME SST No. 12 VFF FASE DE CONSTRUCCION (1 AL 31 DE JULIO DE 2024).	EXT25-0000196	CUMPLIO
	RECOMENDACIÓN DE PLAZO DE CURA POR EL PRESUNTO INCUMPLIMIENTO A LAS OBLIGACIONES ESTABLECIDAS EN EL SECCIÓN 2.4 LITERAL (F) DEL APENDICE TECNICO 15 OBSERVACIONES INFORME SST INFORME SST No. 13 VEE DE CONSTRUCCION (1 AL 31 DE AGOSTO DE 2024)	EXTS25-0000272	INFORME DE PRESUNTO INCUMPLIMIENTO
	ALCANCE L1T1-INT-CE-25-0092 ASUNTO RECOMENDACIÓN DE PLAZO DE CURA POR PRESUNTO INCUMPLIMIENTO DE LA OBLIGACIÓN ESTABLECIDA EN LA SECCIÓN 2.9 LITERAL G. “COOPERAR CON LOS EMPLEADOS, ASESORES O AGENTES QUE DETERMINE LA EMB, CON EL INTERVENTOR, CON OTROS CONTRATISTAS QUE DESARROLLEN OBRAS EN LA ZONA DE INFLUENCIA DEL PROYECTO, CON REPRESENTANTES DE LAS ENTIDADES MULTILATERALES”. (Solicitud de información)	EXTS25-0000438	CUMPLIO
	RECOMENDACION PLAZO DE CURA POR EL PRESUNTO INCUMPLIMIENTO A LAS OBLIGACIONES ESTABLECIDAS EN EL SECCIÓN 2.4 LITERAL (F) DEL AT 15 OBSERVACIONES INFORME SST INFORME SST No. 14 VCC DE CONSTRUCCION 01 AL 30 DE SEPTIEMBRE DE 2024	EXTS25-0000265	INFORME DE PRESUNTO INCUMPLIMIENTO
	RECOMENDACIÓN DE PLAZO DE CURA POR EL PRESUNTO INCUMPLIMIENTO A LAS OBLIGACIONES ESTABLECIDAS EN	EXTS25-0000439	EN REVISION

	INFORME MENSUAL DE INTERVENTORÍA				
	CONTRATO No. 148 DE 2020 INTERVENTORÍA INTEGRAL, TÉCNICA, ECONÓMICA, FINANCIERA, CONTABLE, JURÍDICA, ADMINISTRATIVA, OPERATIVA, PREDIAL, AMBIENTAL, SOCIAL Y DE SEGURIDAD SALUD EN EL TRABAJO PARA LA VIGENCIA DEL CONTRATO DE CONCESIÓN No. 163 DE 2019.				
	Código del Formato CSPLMB-FT-LFG-006	Vigencia del Formato 01/09/2024	Versión: V03		Pág. 63 de 1083

ITEM	DESCRIPCIÓN		
	EL APÉNDICE TÉCNICO 15, CAPITULO 2, NUMERAL 2.1 LITERAL (LL) ROMANITO (VI) DEL CONTRATO DE CONCESIÓN. RELATIVA A LAS CONDICIONES DE MANTENIMIENTO DE LA VIGA LANZADORA NUMERO 3.		
	RECOMENDACIÓN DE PLAZO DE CURA POR EL PRESUNTO INCUMPLIMIENTO A LA OBLIGACION ESTABLECIDAS EN EL APÉNDICE TÉCNICO 16 – SECCIÓN 1 – NUMERAL 6.7 PUBLICIDAD DE TERCEROS EN SEÑALIZACIÓN VERTICAL. (PMT-CORREDOR).	EXTS25-0000549	EN CURSO
	RECOMENDACION PLAZO DE CURA POR EL PRESUNTO INCUMPLIMIENTO AL PLAZO MÁXIMO ESTABLECIDO EN EL PLAN DE EJECUCIÓN VIGENTE V.12 PARA LA FINALIZACION DE LA UNIDAD DE EJECUCIÓN 190- UE190 OBRA CIVIL DE LAS SUBESTACIONES RECEPTORAS SER1 UE190.	EXTS25-0000672	EN CURSO
	RECOMENDACIÓN PLAZO DE CURA POR EL PRESUNTO INCUMPLIMIENTO A LA OBLIGACION ESTABLECIDA EN LA SECCIÓN 2.9 LITERAL (G) ENTREGA ACTA DE CONCILIACIÓN DE CANTIDADES DE LOS MESES OCTUBRE, NOVIEMBRE Y DICIEMBRE DE 2024 DE LAS OBRAS EJECUTADAS EN EL COMPONENTE D SUBCOMPONENTE OBRAS PARA REDES A CARGO DEL CONCESIONARIO EN CUARTO TRIMESTRE DE 2024. (Acta de conciliación cantidades OCT-NOV-DIC).	EXTS25-0000667	EN CURSO
	RECOMENDACIÓN DE PLAZO DE CURA POR EL PRESUNTO INCUMPLIMIENTO A LAS OBLIGACIONES ESTABLECIDAS EN EL APÉNDICE TÉCNICO 15, CAPITULO 2, NUMERAL 2.1 LITERAL (O) DEL CONTRATO DE CONCESIÓN. (ruido y vibración).	EXTS25-0000755	EN CURSO
	RECOMENDACION DE PLAZO DE CURA POR EL PRESUNTO INCUMPLIMIENTO EN LA FINALIZACIÓN DE LA DE LA UNIDAD DE EJECUCIÓN 150.	EXT25-0003474	EN REVISION DE EMB
	RECOMENDACION DE PLAZO DE CURA POR EL PRESUNTO INCUMPLIMIENTO EN LA FINALIZACIÓN DE LA DE LA UNIDAD DE EJECUCIÓN 153.	EXT25-0003487	EN REVISION DE EMB
	RECOMENDACIÓN DE PLAZO DE CURA POR EL PRESUNTO INCUMPLIMIENTO A LA CALIDAD EN DESARROLLO DE LAS EDIFICACIONES 105,108,111 y 112 DE LA UNIDAD DE EJECUCIÓN 36 - UE36. – ESTRUCTURA METALICA.	EXT25-0003652	EN REVISION DE EMB
	RECOMENDACION PLAZO DE CURA POR PRESUNTO INCUMPLIMIENTO AL PLAZO MAXIMO ESTABLECIDO EN EL PLAN DE EJECUCION VIGENTE V.12 FINALIZACION DE LA UE155, FINALIZACION OBRAS DE CONSTRUCCION DE TODOS LOS TRABAJOS NECESARIOS PARA LA REALIZACION DEL TABLERO DE LA VIGA EN U DEL VIADUCTO, INCLUYENDO ELEMENTOS Y DISPOSITIVOS DE DRENAJE, A LO LARGO DE LA SECCIÓN LINEAL MOSTRADA EN EL ANEXO 2 DEL AT 5.	EXT25-0003931	EN REVISION DE EMB

	INFORME MENSUAL DE INTERVENTORÍA			
	CONTRATO No. 148 DE 2020 INTERVENTORÍA INTEGRAL, TÉCNICA, ECONÓMICA, FINANCIERA, CONTABLE, JURÍDICA, ADMINISTRATIVA, OPERATIVA, PREDIAL, AMBIENTAL, SOCIAL Y DE SEGURIDAD SALUD EN EL TRABAJO PARA LA VIGENCIA DEL CONTRATO DE CONCESIÓN No. 163 DE 2019.			
	Código del Formato CSPLMB-FT-LFG-006	Vigencia del Formato 01/09/2024	Versión: V03	

ITEM	DESCRIPCIÓN														
Observaciones	<p>De informes de Incumplimiento presentados a la EMB a continuación se relacionan los casos próximos a iniciar los procesos sancionatorios, a saber, así:</p> <table border="1" style="width: 100%; border-collapse: collapse;"> <thead> <tr> <th colspan="2" style="text-align: center;">INFORME DE INCUMPLIMIENTO</th> </tr> </thead> <tbody> <tr> <td style="width: 60%;"> INFORME DE PRESUNTO INCUMPLIMIENTO DE LA OBLIGACIÓN ESTABLECIDA EN LA SECCIÓN 2.9 LITERAL (G) DEL CONTRATO DE CONCESIÓN 163 DE 2019. ENTREGA DEL PLAN DE INSTRUMENTACIÓN DE RED MATRIZ, LOS INFORMES DE INSTALACIÓN DE INSTRUMENTACIÓN GEOTÉCNICA Y LOS INFORMES DE MONITOREO EFECTUADOS EN LO RECORRIDO DEL AÑO 2024 DE LAS REDES MATRICES Y TRONCALES. </td> <td style="text-align: center; vertical-align: top;"> Radicado L1T1-INT-CE-24-5663 del 27/11/2024 L1T1-INT-CE-25-0233 del 15/01/2025 L1T1-INT-CE-25-0924 del 15/02/2025 </td> </tr> <tr> <td> INFORME DE PRESUNTO INCUMPLIMIENTO DE LA OBLIGACION ESTABLECIDA EN LA SECCIÓN 2.9, LITERAL G) DEL CONTRATO DE CONCESIÓN (Entrega de información). </td> <td style="text-align: center; vertical-align: top;"> Radicado L1T1-INT-CE-25-0303 del 17/01/2025 L1T1-INT-CE-25-0754 del 6/02/2025 </td> </tr> <tr> <td> INFORME DE PRESUNTO INCUMPLIMIENTO DE LAS OBLIGACIONES ESTABLECIDAS EN LA SECCIÓN 1.154 Y LA SECCIÓN 9.16 (G) DEL CONTRATO DE CONCESIÓN N°163 DE 2019, POR LA NO TERMINACIÓN Y PUESTA A DISPOSICIÓN DE LA UE 304. </td> <td style="text-align: center; vertical-align: top;"> Radicado L1T1-INT-CE-25-0451 del 24/01/2025 </td> </tr> <tr> <td> INFORME DE PRESUNTO INCUMPLIMIENTO DE LAS OBLIGACIONES ESTABLECIDAS EN LA SECCION 1.154 Y LA SECCION 9.16 (G) DEL CONTRATO DE CONCESION N°163 DE 2019, POR LA NO TERMINACION Y PUESTA A DISPOSICION DE LA UNIDAD DE EJECUCIÓN UE-156. </td> <td style="text-align: center; vertical-align: top;"> Radicado L1T1-INT-CE-25-0512 del 28/01/2025 </td> </tr> <tr> <td> INFORME DE PRESUNTO INCUMPLIMIENTO DE LA OBLIGACIÓN ESTABLECIDA EN EL AT15, NUMERAL 2.4 LITERAL (F) DEL CONTRATO DE CONCESIÓN INFORME SST No 13 VEE DE CONSTRUCCIÓN DEL PERIODO COMPRENDIDO DEL 01 AL 31 DE AGOSTO DE 2024. </td> <td style="text-align: center; vertical-align: top;"> Radicado L1T1-INT-CE-25-1004 del 18/02/2025 </td> </tr> <tr> <td> INFORME DE PRESUNTO INCUMPLIMIENTO DE LA OBLIGACIÓN ESTABLECIDA EN EL APENDICE TECNICO 15, NUMERAL 2.4 LITERAL (F) DEL CONTRATO DE CONCESIÓN INFORME SST NO. 14 VCC DE CONSTRUCCIÓN DEL PERIODO COMPRENDIDO DEL 01 AL 30 DE SEPTIEMBRE DE 2024. </td> <td style="text-align: center; vertical-align: top;"> Radicado L1T1-INT-CE-25-1009 del 18/02/2025 </td> </tr> </tbody> </table>	INFORME DE INCUMPLIMIENTO		INFORME DE PRESUNTO INCUMPLIMIENTO DE LA OBLIGACIÓN ESTABLECIDA EN LA SECCIÓN 2.9 LITERAL (G) DEL CONTRATO DE CONCESIÓN 163 DE 2019. ENTREGA DEL PLAN DE INSTRUMENTACIÓN DE RED MATRIZ, LOS INFORMES DE INSTALACIÓN DE INSTRUMENTACIÓN GEOTÉCNICA Y LOS INFORMES DE MONITOREO EFECTUADOS EN LO RECORRIDO DEL AÑO 2024 DE LAS REDES MATRICES Y TRONCALES.	Radicado L1T1-INT-CE-24-5663 del 27/11/2024 L1T1-INT-CE-25-0233 del 15/01/2025 L1T1-INT-CE-25-0924 del 15/02/2025	INFORME DE PRESUNTO INCUMPLIMIENTO DE LA OBLIGACION ESTABLECIDA EN LA SECCIÓN 2.9, LITERAL G) DEL CONTRATO DE CONCESIÓN (Entrega de información).	Radicado L1T1-INT-CE-25-0303 del 17/01/2025 L1T1-INT-CE-25-0754 del 6/02/2025	INFORME DE PRESUNTO INCUMPLIMIENTO DE LAS OBLIGACIONES ESTABLECIDAS EN LA SECCIÓN 1.154 Y LA SECCIÓN 9.16 (G) DEL CONTRATO DE CONCESIÓN N°163 DE 2019, POR LA NO TERMINACIÓN Y PUESTA A DISPOSICIÓN DE LA UE 304.	Radicado L1T1-INT-CE-25-0451 del 24/01/2025	INFORME DE PRESUNTO INCUMPLIMIENTO DE LAS OBLIGACIONES ESTABLECIDAS EN LA SECCION 1.154 Y LA SECCION 9.16 (G) DEL CONTRATO DE CONCESION N°163 DE 2019, POR LA NO TERMINACION Y PUESTA A DISPOSICION DE LA UNIDAD DE EJECUCIÓN UE-156.	Radicado L1T1-INT-CE-25-0512 del 28/01/2025	INFORME DE PRESUNTO INCUMPLIMIENTO DE LA OBLIGACIÓN ESTABLECIDA EN EL AT15, NUMERAL 2.4 LITERAL (F) DEL CONTRATO DE CONCESIÓN INFORME SST No 13 VEE DE CONSTRUCCIÓN DEL PERIODO COMPRENDIDO DEL 01 AL 31 DE AGOSTO DE 2024.	Radicado L1T1-INT-CE-25-1004 del 18/02/2025	INFORME DE PRESUNTO INCUMPLIMIENTO DE LA OBLIGACIÓN ESTABLECIDA EN EL APENDICE TECNICO 15, NUMERAL 2.4 LITERAL (F) DEL CONTRATO DE CONCESIÓN INFORME SST NO. 14 VCC DE CONSTRUCCIÓN DEL PERIODO COMPRENDIDO DEL 01 AL 30 DE SEPTIEMBRE DE 2024.	Radicado L1T1-INT-CE-25-1009 del 18/02/2025
INFORME DE INCUMPLIMIENTO															
INFORME DE PRESUNTO INCUMPLIMIENTO DE LA OBLIGACIÓN ESTABLECIDA EN LA SECCIÓN 2.9 LITERAL (G) DEL CONTRATO DE CONCESIÓN 163 DE 2019. ENTREGA DEL PLAN DE INSTRUMENTACIÓN DE RED MATRIZ, LOS INFORMES DE INSTALACIÓN DE INSTRUMENTACIÓN GEOTÉCNICA Y LOS INFORMES DE MONITOREO EFECTUADOS EN LO RECORRIDO DEL AÑO 2024 DE LAS REDES MATRICES Y TRONCALES.	Radicado L1T1-INT-CE-24-5663 del 27/11/2024 L1T1-INT-CE-25-0233 del 15/01/2025 L1T1-INT-CE-25-0924 del 15/02/2025														
INFORME DE PRESUNTO INCUMPLIMIENTO DE LA OBLIGACION ESTABLECIDA EN LA SECCIÓN 2.9, LITERAL G) DEL CONTRATO DE CONCESIÓN (Entrega de información).	Radicado L1T1-INT-CE-25-0303 del 17/01/2025 L1T1-INT-CE-25-0754 del 6/02/2025														
INFORME DE PRESUNTO INCUMPLIMIENTO DE LAS OBLIGACIONES ESTABLECIDAS EN LA SECCIÓN 1.154 Y LA SECCIÓN 9.16 (G) DEL CONTRATO DE CONCESIÓN N°163 DE 2019, POR LA NO TERMINACIÓN Y PUESTA A DISPOSICIÓN DE LA UE 304.	Radicado L1T1-INT-CE-25-0451 del 24/01/2025														
INFORME DE PRESUNTO INCUMPLIMIENTO DE LAS OBLIGACIONES ESTABLECIDAS EN LA SECCION 1.154 Y LA SECCION 9.16 (G) DEL CONTRATO DE CONCESION N°163 DE 2019, POR LA NO TERMINACION Y PUESTA A DISPOSICION DE LA UNIDAD DE EJECUCIÓN UE-156.	Radicado L1T1-INT-CE-25-0512 del 28/01/2025														
INFORME DE PRESUNTO INCUMPLIMIENTO DE LA OBLIGACIÓN ESTABLECIDA EN EL AT15, NUMERAL 2.4 LITERAL (F) DEL CONTRATO DE CONCESIÓN INFORME SST No 13 VEE DE CONSTRUCCIÓN DEL PERIODO COMPRENDIDO DEL 01 AL 31 DE AGOSTO DE 2024.	Radicado L1T1-INT-CE-25-1004 del 18/02/2025														
INFORME DE PRESUNTO INCUMPLIMIENTO DE LA OBLIGACIÓN ESTABLECIDA EN EL APENDICE TECNICO 15, NUMERAL 2.4 LITERAL (F) DEL CONTRATO DE CONCESIÓN INFORME SST NO. 14 VCC DE CONSTRUCCIÓN DEL PERIODO COMPRENDIDO DEL 01 AL 30 DE SEPTIEMBRE DE 2024.	Radicado L1T1-INT-CE-25-1009 del 18/02/2025														

J) Conformación del Amigable Componedor

Para este periodo no se llevaron a cabo trámites ante el Amigable Componedor.

	INFORME MENSUAL DE INTERVENTORÍA			
	CONTRATO No. 148 DE 2020 INTERVENTORÍA INTEGRAL, TÉCNICA, ECONÓMICA, FINANCIERA, CONTABLE, JURÍDICA, ADMINISTRATIVA, OPERATIVA, PREDIAL, AMBIENTAL, SOCIAL Y DE SEGURIDAD SALUD EN EL TRABAJO PARA LA VIGENCIA DEL CONTRATO DE CONCESIÓN No. 163 DE 2019.			
Código del Formato CSPLMB-FT-LFG-006	Vigencia del Formato 01/09/2024	Versión: V03	Pág. 65 de 1083	

2.4. Seguimiento a las garantías del Contrato de Concesión

- a) El Interventor deberá hacer una relación de las garantías constituidas por el Concesionario de acuerdo con lo señalado en el Contrato de Concesión

En documento **Anexo – Garantías y/o Pólizas de Contrato de Concesión**, se relacionan las garantías constituidas por el Concesionario y Aprobadas por la EMB con corte al 28 de febrero de 2025.

[2.4. Sto Garantías Cto Concesión.pdf](#)

	INFORME MENSUAL DE INTERVENTORÍA			
	CONTRATO No. 148 DE 2020 INTERVENTORÍA INTEGRAL, TÉCNICA, ECONÓMICA, FINANCIERA, CONTABLE, JURÍDICA, ADMINISTRATIVA, OPERATIVA, PREDIAL, AMBIENTAL, SOCIAL Y DE SEGURIDAD SALUD EN EL TRABAJO PARA LA VIGENCIA DEL CONTRATO DE CONCESIÓN No. 163 DE 2019.			
	Código del Formato CSPLMB-FT-LFG-006	Vigencia del Formato 01/09/2024	Versión: V03	

2.5. Procesos administrativos sancionatorios y acciones legales en curso y culminados

a) Relación de todo tipo de sanciones y acciones legales en contra del Concesionario que se encuentren en curso

A continuación, con corte al 28 de febrero de 2025 se relacionan los Informes de Presunto Incumplimiento a las Obligaciones previstas en el Contrato de Concesión por parte del Concesionario presentados ante la EMB y que, a la fecha no se ha notificado a la entidad el estado de cumplimiento del plazo de cura concedido, a saber, así:

FECHA	RADICADO INTERVENTORÍA	ASUNTO	RADICADO EMB
27/11/2024 15/01/2025 15/02/2025	L1T1-INT-CE-24-5663 L1T1-INT-CE-25-0233 L1T1-INT-CE-25-0924	INFORME DE PRESUNTO INCUMPLIMIENTO DE LA OBLIGACIÓN ESTABLECIDA EN LA SECCIÓN 2.9 LITERAL (G) DEL CONTRATO DE CONCESIÓN 163 DE 2019. ENTREGA DEL PLAN DE INSTRUMENTACIÓN DE RED MATRIZ, LOS INFORMES DE INSTALACIÓN DE INSTRUMENTACIÓN GEOTÉCNICA Y LOS INFORMES DE MONITOREO EFECTUADOS EN LO RECORRIDO DEL AÑO 2024 DE LAS REDES MATRICES Y TRONCALES.	EXT24-0021298 EXT25-0000705 EXT25-0002913
17/01/2025 06/02/2025	L1T1-INT-CE-25-0303 L1T1-INT-CE-25-0754	INFORME DE PRESUNTO INCUMPLIMIENTO DE LA OBLIGACION ESTABLECIDA EN LA SECCIÓN 2.9, LITERAL G) DEL CONTRATO DE CONCESIÓN.	EXT25-0000892 EXT25-0002309
24/01/2025	L1T1-INT-CE-25-0451	INFORME DE PRESUNTO INCUMPLIMIENTO DE LAS OBLIGACIONES ESTABLECIDAS EN LA SECCIÓN 1.154 Y LA SECCIÓN 9.16 (G) DEL CONTRATO DE CONCESIÓN N°163 DE 2019, POR LA NO TERMINACIÓN Y PUESTA A DISPOSICIÓN DE LA UE 304.	EXT25-0001337
28/01/2025	L1T1-INT-CE-25-0512	INFORME DE PRESUNTO INCUMPLIMIENTO DE LAS OBLIGACIONES ESTABLECIDAS EN LA SECCION 1.154 Y LA SECCION 9.16 (G) DEL CONTRATO DE CONCESION N°163 DE 2019, POR LA NO TERMINACION Y PUESTA A DISPOSICION DE LA UNIDAD DE EJECUCIÓN UE-156.	EXT25-0001580
18/02/2025	L1T1-INT-CE-25-1004	INFORME DE PRESUNTO INCUMPLIMIENTO DE LA OBLIGACIÓN ESTABLECIDA EN EL AT15, NUMERAL 2.4 LITERAL (F) DEL CONTRATO DE CONCESIÓN INFORME SST No 13 VEE DE CONSTRUCCIÓN DEL PERIODO COMPRENDIDO DEL 01 AL 31 DE AGOSTO DE 2024.	EXT25-0003168
18/02/2025	L1T1-INT-CE-25-1009	INFORME DE PRESUNTO INCUMPLIMIENTO DE LA OBLIGACIÓN ESTABLECIDA EN EL APENDICE TECNICO 15, NUMERAL 2.4 LITERAL (F) DEL CONTRATO DE CONCESIÓN INFORME SST NO. 14 VCC DE CONSTRUCCIÓN DEL PERIODO COMPRENDIDO DEL 01 AL 30 DE SEPTIEMBRE DE 2024.	EXT25-0003165

Tabla 2.5-1. Informes de presunto incumplimiento presentados ante la EMB

b) Relación de los procesos administrativos sancionatorios (iniciados o terminados) que haya adelantado la EMB o cualquier otra Autoridad Gubernamental en contra del Concesionario.

No. PROCESO	ASUNTO	COMUNICADO EMB
PSC001/25	INFORME DE PRESUNTO INCUMPLIMIENTO DE LAS OBLIGACIONES ESTABLECIDAS EN LA SECCIÓN 1.154 Y LA SECCIÓN 9.16 (G) DEL CONTRATO DE CONCESIÓN N°163 DE 2019, POR LA NO TERMINACIÓN Y PUESTA A DISPOSICIÓN DE LA UE 304.	EXTS25-0000295

	INFORME MENSUAL DE INTERVENTORÍA				
	CONTRATO No. 148 DE 2020 INTERVENTORÍA INTEGRAL, TÉCNICA, ECONÓMICA, FINANCIERA, CONTABLE, JURÍDICA, ADMINISTRATIVA, OPERATIVA, PREDIAL, AMBIENTAL, SOCIAL Y DE SEGURIDAD SALUD EN EL TRABAJO PARA LA VIGENCIA DEL CONTRATO DE CONCESIÓN No. 163 DE 2019.				
	Código del Formato CSPLMB-FT-LFG-006	Vigencia del Formato 01/09/2024	Versión: V03	Pág. 67 de 1083	

- c) Relación los incumplimientos del Concesionario. Para cada presunto incumplimiento por parte del Concesionario se deben indicar los hechos que generan el presunto incumplimiento con el soporte documental de cada uno de los hechos, obligaciones o normas aplicables al contrato presuntamente incumplidas, incluida alguna práctica prohibida según lo estipulado por la Banca Multilateral.

Para cada presunto incumplimiento del Concesionario evidenciado en el presente periodo a reportar, se relaciona los hechos que fueron objeto de recomendación de plazo de cura.

No. PROCESO	ASUNTO	COMUNICADO EMB
PSC001/25	INFORME DE PRESUNTO INCUMPLIMIENTO DE LAS OBLIGACIONES ESTABLECIDAS EN LA SECCIÓN 1.154 Y LA SECCIÓN 9.16 (G) DEL CONTRATO DE CONCESIÓN N°163 DE 2019, POR LA NO TERMINACIÓN Y PUESTA A DISPOSICIÓN DE LA UE 304.	EXTS25-0000295

- d) Relación los incumplimientos del Concesionario. Para cada presunto incumplimiento por parte del Concesionario se deben indicar los hechos que generan el presunto incumplimiento con el soporte documental de cada uno de los hechos, obligaciones o normas aplicables al contrato presuntamente incumplidas, incluida alguna práctica prohibida según lo estipulado por la Banca Multilateral.

Para cada presunto incumplimiento del Concesionario evidenciado en el presente periodo a reportar, se relaciona los hechos que fueron objeto de recomendación de plazo de cura.

<p>INFORME DE PRESUNTO INCUMPLIMIENTO DE LA OBLIGACIÓN ESTABLECIDA EN LA SECCIÓN 2.9 LITERAL (G) DEL CONTRATO DE CONCESIÓN 163 DE 2019. ENTREGA DEL PLAN DE INSTRUMENTACIÓN DE RED MATRIZ, LOS INFORMES DE INSTALACIÓN DE INSTRUMENTACIÓN GEOTÉCNICA Y LOS INFORMES DE MONITOREO EFECTUADOS EN LO RECORRIDO DEL AÑO 2024 DE LAS REDES MATRICES Y TRONCALES RADICADO A LA EMB MEDIANTE OFICIO EXT24-0021298, EXT25-0000705 Y EXT25-0002913.</p> <p>A continuación, se relacionan los hechos que dieron origen a la recomendación de plazo de cura, los cuales fueron relacionados en el informe de presunto incumplimiento de las obligaciones contractuales a cargo del Concesionario, a saber, así:</p> <p><i>Mediante comunicación L1T1-INT-CE-24-4475 del 04 de octubre de 2024, con radicado EXT24-0017202, la Interventoría recomendó a la EMB: "...De conformidad con lo expuesto, se recomienda a la Entidad otorgar un plazo de cura, por el término de DIEZ (10) DÍAS HÁBILES para que de conformidad con la Norma Técnica NS-148 INSTRUMENTACIÓN GEOTÉCNICA Y ESTRUCTURAL DE PROYECTOS DE ACUEDUCTO Y ALCANTARILLADO, presente ante la ESP EAAB y la interventoría, la siguiente documentación:</i></p> <ol style="list-style-type: none"> 1. El plan de Instrumentación definitivo con la atención de la totalidad de observaciones efectuadas por la ESP EAAB mediante su oficio S-2024- 249731. 2. El/los informe/s de instalación de la instrumentación geotécnica. 3. El/los informe/s de monitoreo correspondiente del año 2024, relacionados con la Red matriz de 24" ubicada en Av. Villavicencio entre la AV Guayacanes y Av. Ciudad de Cali (Calle 48 Sur Cra 89a-Cra 86f Av Tintal.) 4. El/los Informe/s de monitoreo correspondiente/s del año 2024 del Canal Cundinamarca entre las pilas entre pilas S1-1, S1-15 a S1-33. 5. El/los Informe/s de monitoreo correspondiente/s del año 2024 del ITF (Interceptor Fucha Tunjuelo) en la Pilas S1-11. 6. El/los Informe/s de monitoreo correspondiente/s del año 2024 de las redes matrices que están colindando con las Pilas S5-1 a S6-23. 7. El/los Informe/s de monitoreo correspondiente/s del año 2024 pertenecientes a la Red matriz de 24" ubicada en la Av primero de mayo entre Av Villavicencio y Av Boyacá.

	INFORME MENSUAL DE INTERVENTORÍA			
	CONTRATO No. 148 DE 2020 INTERVENTORÍA INTEGRAL, TÉCNICA, ECONÓMICA, FINANCIERA, CONTABLE, JURÍDICA, ADMINISTRATIVA, OPERATIVA, PREDIAL, AMBIENTAL, SOCIAL Y DE SEGURIDAD SALUD EN EL TRABAJO PARA LA VIGENCIA DEL CONTRATO DE CONCESIÓN No. 163 DE 2019.			
Código del Formato CSPLMB-FT-LFG-006	Vigencia del Formato 01/09/2024	Versión: V03	Pág. 68 de 1083	

INFORME DE PRESUNTO INCUMPLIMIENTO DE LA OBLIGACIÓN ESTABLECIDA EN LA SECCIÓN 2.9 LITERAL (G) DEL CONTRATO DE CONCESIÓN 163 DE 2019. ENTREGA DEL PLAN DE INSTRUMENTACIÓN DE RED MATRIZ, LOS INFORMES DE INSTALACIÓN DE INSTRUMENTACIÓN GEOTÉCNICA Y LOS INFORMES DE MONITOREO EFECTUADOS EN LO RECORRIDO DEL AÑO 2024 DE LAS REDES MATRICES Y TRONCALES RADICADO A LA EMB MEDIANTE OFICIO EXT24-0021298, EXT25-0000705 Y EXT25-0002913.

8. El/los Informe/s de monitoreo correspondiente del año 2024 de las redes matrices y troncales que puedan verse afectadas con ocasión a la ejecución de las actividades constructivas de la PLMB...”

Mediante comunicado EXTS24-0006635 del 17 de octubre de 2024, la EMB remitió al Concesionario oficio de “notificación de incumplimiento y otorgamiento de un plazo de cura” por el presunto incumplimiento de las obligaciones pactadas en el literal (g) de la Sección 2.9 “Principales Obligaciones Transversales del Concesionario”, Capítulo II “ASPECTOS GENERALES DEL CONTRATO” del Contrato de Concesión N°163 de 2019.



La Interventoría mediante oficio L1T1-INT-CE-24-5046 (EXT24-0019049) de 29 de octubre de 2024, remitió al Concesionario una ADVERTENCIA por presunto incumplimiento al plazo de cura otorgado por la EMB mediante comunicación en el literal (g) de la Sección 2.9 “Principales Obligaciones Transversales del Concesionario”, Capítulo II “ASPECTOS GENERALES DEL CONTRATO” del Contrato de Concesión N°163 de 2019.

Vencido el plazo otorgado por la EMB mediante oficio EXTS24-0006635 de 17 de octubre de 2024, cuya fecha máxima de plazo de respuesta por parte del concesionario correspondía al 31 de octubre de 2024, el concesionario presentó el oficio L1T1-CON-CE-24-7924 de 07 de noviembre de 2024, con asunto “ATENCIÓN A COMUNICACIÓN EXTS24-0006635 - PERIODO DE CURA ENTREGA DEL PLAN DE INSTRUMENTACIÓN DE REDES MATRICES Y TRONCALES.

En respuesta al comunicado relacionado en el numeral anterior, la interventoría emitió respuesta mediante comunicado L1T1-INT-CE-24-5369 (EXT24-0020375) de 18 de noviembre de 2024, concluyendo lo siguiente:

“...Con lo anterior, en respuesta a la afirmación efectuada en su comunicación que indica “...Habiendo atendido la solicitud de Información de la Interventoría, el Concesionario solicita dar cierre definitivo al periodo de cura en cuestión reiterando su permanente compromiso de transparencia y cooperación con todos los actores involucrados en el Proyecto, pues a todos nos atañe un objetivo común que es la Primera Línea del Metro de Bogotá...”, la interventoría concluye lo siguiente:

1. El Concesionario no efectuó la entrega tanto a la interventoría como a la EAAB, del plan de instrumentación definitivo para la totalidad de redes matrices y troncales que puedan verse afectadas con el proyecto PLMB, atendiendo las observaciones efectuadas por la EAAB mediante oficio S-2024-249731, de conformidad con lo dispuesto en la Norma Técnica NS-148 INSTRUMENTACIÓN GEOTÉCNICA Y ESTRUCTURAL DE PROYECTOS DE ACUEDUCTO Y ALCANTARILLADO.
2. El concesionario no efectuó la entrega de los informes de instalación de la instrumentación geotécnica de conformidad con lo dispuesto en la Norma Técnica NS-148 INSTRUMENTACIÓN GEOTÉCNICA Y ESTRUCTURAL DE PROYECTOS DE ACUEDUCTO Y ALCANTARILLADO.
3. La información remitida como respuesta al requerimiento relacionado con el informe de monitoreo de la red matriz entre Av. Guayacanes y Av. Ciudad de Cali no tiene el contenido mínimo establecido en la Norma Técnica NS-148 INSTRUMENTACIÓN GEOTÉCNICA Y ESTRUCTURAL DE PROYECTOS DE ACUEDUCTO Y ALCANTARILLADO, así mismo, se aclara que la misma, no se puede validar hasta tanto no se presente el documento que habla el numeral 1, de otro lado tampoco se efectuó la entrega a la EAAB de conformidad con lo descrito en el plazo de cura.
4. La información remitida como respuesta al requerimiento relacionado con el informe de monitoreo de la red matriz entre Av. Guayacanes y Av. Ciudad de Cali no tiene el contenido mínimo establecido en la Norma Técnica NS-148 INSTRUMENTACIÓN GEOTÉCNICA Y ESTRUCTURAL DE PROYECTOS DE ACUEDUCTO Y ALCANTARILLADO, así mismo, se aclara que la misma, no se puede validar hasta tanto no se presente el documento que habla el numeral 1, lo anterior, teniendo en cuenta que, es éste documento el que define los parámetros de la información que debe ser presentada en el informe de monitoreo solicitado, de otro lado tampoco se efectuó la entrega a la EAAB de conformidad con lo descrito en el plazo de cura.
5. La información remitida como respuesta al requerimiento relacionado con el informe de monitoreo del Canal Cundinamarca entre las pilas entre pilas S1-1, S1-15 a S1-33, corresponde al informe de monitoreo del viaducto, y no, al informe del Canal requerido, así mismo, se aclara que la información no cuenta con el contenido mínimo establecido en la Norma Técnica NS-148 INSTRUMENTACIÓN GEOTÉCNICA Y ESTRUCTURAL DE PROYECTOS DE ACUEDUCTO Y ALCANTARILLADO, se aclara que la misma, no se puede validar hasta tanto no se presente el documento que habla el numeral 1, lo anterior, teniendo en cuenta que, es éste documento el que define los parámetros de la información que debe ser presentada en el informe de monitoreo solicitado, de otro lado tampoco se efectuó la entrega a la EAAB de conformidad con lo descrito en el plazo de cura.

	INFORME MENSUAL DE INTERVENTORÍA			
	CONTRATO No. 148 DE 2020 INTERVENTORÍA INTEGRAL, TÉCNICA, ECONÓMICA, FINANCIERA, CONTABLE, JURÍDICA, ADMINISTRATIVA, OPERATIVA, PREDIAL, AMBIENTAL, SOCIAL Y DE SEGURIDAD SALUD EN EL TRABAJO PARA LA VIGENCIA DEL CONTRATO DE CONCESIÓN No. 163 DE 2019.			
Código del Formato CSPLMB-FT-LFG-006	Vigencia del Formato 01/09/2024	Versión: V03	Pág. 69 de 1083	

INFORME DE PRESUNTO INCUMPLIMIENTO DE LA OBLIGACIÓN ESTABLECIDA EN LA SECCIÓN 2.9 LITERAL (G) DEL CONTRATO DE CONCESIÓN 163 DE 2019. ENTREGA DEL PLAN DE INSTRUMENTACIÓN DE RED MATRIZ, LOS INFORMES DE INSTALACIÓN DE INSTRUMENTACIÓN GEOTÉCNICA Y LOS INFORMES DE MONITOREO EFECTUADOS EN LO RECORRIDO DEL AÑO 2024 DE LAS REDES MATRICES Y TRONCALES RADICADO A LA EMB MEDIANTE OFICIO EXT24-0021298, EXT25-0000705 Y EXT25-0002913.

6. La información remitida como respuesta al requerimiento relacionado con el informe de monitoreo de las redes matrices que están colindando con las pilas S5-1 a S6-23, no tiene el contenido mínimo establecido en la Norma Técnica NS-148 INSTRUMENTACIÓN GEOTÉCNICA Y ESTRUCTURAL DE PROYECTOS DE ACUEDUCTO Y ALCANTARILLADO, así mismo, se aclara que la misma, no se puede validar hasta tanto no se presente el documento que habla el numeral 1, lo anterior, teniendo en cuenta que, es éste documento el que define los parámetros de la información que debe ser presentada en el informe de monitoreo solicitado, de otro lado tampoco se efectuó la entrega a la EAAB de conformidad con lo descrito en el plazo de cura.

7. La información remitida como respuesta al requerimiento relacionado con el informe de monitoreo de la red matriz de 24" ubicada en la Av. Primero de Mayo y la Av. Boyacá, no tiene el contenido mínimo establecido en la Norma Técnica NS-148 INSTRUMENTACIÓN GEOTÉCNICA Y ESTRUCTURAL DE PROYECTOS DE ACUEDUCTO Y ALCANTARILLADO, así mismo, se aclara que la misma, no se puede validar hasta tanto no se presente el documento que habla el numeral 1, lo anterior, teniendo en cuenta que, es éste documento el que define los parámetros de la información que debe ser presentada en el informe de monitoreo solicitado, de otro lado tampoco se efectuó la entrega a la EAAB de conformidad con lo descrito en el plazo de cura.

... Frente a la documentación presentada por ML1 mediante comunicado L1T1-CON-CE-24-7924 de 07 de noviembre de 2024, como respuesta a la solicitud de presentación de los planes de instrumentación, los informes de instalación de instrumentación y los informes de monitoreo y/ instrumentación geotécnica, solicitado por la EMB a través del oficio de notificación al Plazo de Cura con radicado EXTS24-0006635 del 19 de octubre de 2024, por lo anterior, se comunica que, la Interventoría adelantó la revisión de la documentación suministrada, producto de la cual, y de conformidad con las razones expuestas anteriormente, se mantiene el presunto incumplimiento de la obligación dispuesta en la sección 2.9 literal (g) del Contrato de Concesión..." (subrayado y negrilla fuera de texto)

Paralelamente, la interventoría recibió el comunicado L1T1-CON-CE-24-8076 de 15 de noviembre de 2024, dirigido a la EAAB con copia a la interventoría con asunto: "...ATENCIÓN A COMUNICADO S2024-333359, RESPUESTA E-2024-084567 REVISIÓN PLAN DE MONITOREO E INSTRUMENTACIÓN DE INFRAESTRUCTURA DE REDES MATRICES Y TRONCALES PARA LOS FRENDES DE TRABAJO WF2, WF3, WF4, WF5 Y WF6...". 3.26. La interventoría procedió a efectuar la revisión a la información recibida el 15 de noviembre de 2024, mediante el comunicado relacionado en el numeral anterior, producto de la cual, se remitió el comunicado L1T1-INT-CE-24-5545 de 21 de noviembre de 2024 concluyendo lo siguiente: "...En virtud de lo anterior, reiteramos lo manifestado mediante oficio L1T1-INT-CE-24-5369 (EXT24-0020375) de 18 de noviembre de 2024, mediante el cual, adicional a las conclusiones presentadas anteriormente se indica Frente a la documentación presentada por ML1 mediante los comunicados L1T1-CON-CE-24-7924 de 07 de noviembre de 2024 y L1T1-CON-CE-24-7924 de 15 de noviembre de 2024, como respuesta a la solicitud de presentación de los planes de instrumentación, los informes de instalación de instrumentación y los informes de monitoreo e instrumentación geotécnica, solicitado por la EMB a través del oficio de notificación al Plazo de Cura con radicado EXTS24-0006635 del 19 de octubre de 2024, se comunica que la Interventoría adelantó la revisión de la documentación suministrada, producto de la cual, y de conformidad con las razones expuestas anteriormente, se mantiene el presunto incumplimiento de la obligación dispuesta en la sección 2.9 literal (g) del Contrato de Concesión. Por las razones expuestas, la Interventoría reitera la solicitud al Concesionario de presentación ante la ESP EAAB y la interventoría de conformidad con la Norma Técnica NS-148 INSTRUMENTACIÓN GEOTÉCNICA Y ESTRUCTURAL DE PROYECTOS DE ACUEDUCTO Y ALCANTARILLADO la siguiente documentación: 1. El plan de Instrumentación definitivo con la atención de la totalidad de observaciones efectuadas por la ESP EAAB mediante su oficio S-2024- 249731. 2. El/los informe/s de instalación de la instrumentación geotécnica. 3. El/los informe/s de monitoreo correspondiente del año 2024, relacionados con la Red matriz de 24" ubicada en Av. Villavicencio entre la AV Guayacanes y Av. Ciudad de Cali (Calle 48 Sur Cra 89a-Cra 86f Av Tintal.) 4. El/los Informe/s de monitoreo correspondiente/s del año 2024 del Canal Cundinamarca entre las pilas entre pilas S1-1, S1-15 a S1-33. 5. El/los Informe/s de monitoreo correspondiente/s del año 2024 del ITF (Interceptor Fucha Tunjuelo) en la Pilas S1-11. 6. El/los Informe/s de monitoreo correspondiente/s del año 2024 de las redes matrices que están colindando con las Pilas S5-1 a S6-23. 7. El/los Informe/s de monitoreo correspondiente/s del año 2024 pertenecientes a la Red matriz de 24" ubicada en la Av primero de mayo entre Av Villavicencio y Av Boyacá. 8. El/los Informe/s de monitoreo correspondiente del año 2024 de las redes matrices y troncales que puedan verse afectadas con ocasión a la ejecución de las actividades constructivas de la PLMB..."

Mediante comunicado L1T1-INT-CE-24-5663 del 27 de noviembre de 2024 radico a la EMB el "INFORME DE PRESUNTO INCUMPLIMIENTO DE LA OBLIGACIÓN ESTABLECIDA EN LA SECCIÓN 2.9 LITERAL (G) DEL CONTRATO DE CONCESIÓN 163 DE 2019. ENTREGA DEL PLAN DE INSTRUMENTACIÓN DE RED MATRIZ, LOS INFORMES DE INSTALACIÓN DE INSTRUMENTACIÓN GEOTÉCNICA Y LOS INFORMES DE MONITOREO EFECTUADOS EN LO RECORRIDO DEL AÑO 2024 DE LAS REDES MATRICES Y TRONCALES."

	INFORME MENSUAL DE INTERVENTORÍA			
	CONTRATO No. 148 DE 2020 INTERVENTORÍA INTEGRAL, TÉCNICA, ECONÓMICA, FINANCIERA, CONTABLE, JURÍDICA, ADMINISTRATIVA, OPERATIVA, PREDIAL, AMBIENTAL, SOCIAL Y DE SEGURIDAD SALUD EN EL TRABAJO PARA LA VIGENCIA DEL CONTRATO DE CONCESIÓN No. 163 DE 2019.			
Código del Formato CSPLMB-FT-LFG-006	Vigencia del Formato 01/09/2024	Versión: V03	Pág. 70 de 1083	

INFORME DE PRESUNTO INCUMPLIMIENTO DE LA OBLIGACIÓN ESTABLECIDA EN LA SECCIÓN 2.9 LITERAL (G) DEL CONTRATO DE CONCESIÓN 163 DE 2019. ENTREGA DEL PLAN DE INSTRUMENTACIÓN DE RED MATRIZ, LOS INFORMES DE INSTALACIÓN DE INSTRUMENTACIÓN GEOTÉCNICA Y LOS INFORMES DE MONITOREO EFECTUADOS EN LO RECORRIDO DEL AÑO 2024 DE LAS REDES MATRICES Y TRONCALES RADICADO A LA EMB MEDIANTE OFICIO EXT24-0021298, EXT25-0000705 Y EXT25-0002913.

Mediante comunicado No. EXTS24-0007777 del 17 de diciembre de 2024 la Empresa Metro de Bogotá dio respuesta comunicación L1T1-INT-CE-24-5663, mencionando que se solicita atentamente a la Interventoría, remita de nuevo el Informe de manera integral, incorporando las aclaraciones y complementaciones pertinentes, informando el estado actual del presunto incumplimiento.

Mediante comunicado No. L1T1-CON-CE-24-9152 del 23 de diciembre de 2024 ML1 dio respuesta a la comunicación No. L1T1-INT-CE-24-5369 de asunto “respuesta comunicación L1T1-CON-CE-24-7924- entrega plan de instrumentación de red matriz”.

Mediante comunicado No. L1T1-CON-CE-24-9258 del 26 de diciembre de 2024 ML1 dio respuesta al Plazo de cura remitiendo un informe de instrumentación, monitoreo de redes matrices y troncales primera línea de metro de Bogotá (PLMB) – como alcance al comunicado L1T1-CON-CE-24-9152 (de asunto “respuesta comunicación L1T1-INT-CE-24-5369- respuesta comunicación L1T1-CON-CE-24-7924- entrega plan de instrumentación de red matriz.”).

Mediante comunicado No. L1T1-INT-CE-25-0233 del 15 de enero de 2025 el CSPLMB remite nuevamente el informe de presunto incumplimiento presentando el estado de avance actualizado de la obligación presuntamente incumplida.

Mediante comunicado No. EXTS25-0000522 del 10 de febrero de 2025 la Empresa Metro de Bogotá dio respuesta comunicación L1T1-INT-CE-25-0233, mencionando que se solicita atentamente a la Interventoría, remita de nuevo el Informe de manera integral, incorporando las aclaraciones y complementaciones pertinentes, informando el estado actual del presunto incumplimiento.

Mediante comunicado L1T1-INT-CE-25-0924 del 14/02/2025 el CSPLMB remite nuevamente el informe de presunto incumplimiento, presentando el estado de avance actualizado de la obligación presuntamente incumplida.

INFORME DE PRESUNTO INCUMPLIMIENTO DE LA OBLIGACION ESTABLECIDA EN LA SECCIÓN 2.9, LITERAL G) DEL CONTRATO DE CONCESIÓN RADICADO A LA EMB MEDIANTE OFICIO EXT25-0000892 Y EXT25-0002309.

A continuación, se relacionan los hechos que dieron origen a la recomendación de plazo de cura, los cuales fueron relacionados en el informe de presunto incumplimiento de las obligaciones contractuales a cargo del Concesionario, a saber, así:

Mediante comunicación L1T1-INT-CE-24-5287 del 12 de noviembre de 2024, con radicado EXT24-0020001, la Interventoría recomendó a la EMB conceder al Concesionario un plazo de cura: “...Con base en los hechos reportados en el Capítulo I “Relato de los hechos” de ese documento, del que se transcriben los siguientes apartes:

“La Interventoría, en virtud de las facultades otorgadas por el artículo 84 de la ley 1474 de 20112 y en concordancia con la obligación del Concesionario establecida en la sección 2.9 literal g) del Contrato de Concesión No. 163 de 2019, ha solicitado al Concesionario la entrega de información contractual, aclaraciones y /o explicaciones relacionadas con el desarrollo de las obras y/o actividades ejecutadas por el Concesionario, en virtud del Contrato antes citado.

Esta información es fundamental para que la Interventoría realice el estudio y/o análisis de las obras en ejecución, en aras de verificar aspectos relacionados con la calidad, cumplimiento de especificaciones técnicas, durabilidad de las obras, resistencia, cumplimiento de los diseños no objetados entre otros.

A pesar de lo anterior, el Concesionario no ha entregado la información contractual solicitada por la Interventoría que se relacionan en la siguiente tabla (...)”

La EMB, acogiendo la recomendación de la interventoría, notificó al Concesionario el Plazo de Cura mediante oficio EXTS24-0007553 fechado 06 de diciembre de 2024 y concedió al Concesionario un Plazo de Cura de DIEZ (10) DÍAS CALENDARIO, para que el Concesionario:

“(...) haga entrega a la interventoría la totalidad de la información contractual requerida en las comunicaciones relacionadas en la tabla 1 del radicado No. EXT24-0020001 (L1T1-INT-CE-24-5287) del 12 de noviembre de 2024”, el cual se encuentra vencido.

	INFORME MENSUAL DE INTERVENTORÍA				
	CONTRATO No. 148 DE 2020 INTERVENTORÍA INTEGRAL, TÉCNICA, ECONÓMICA, FINANCIERA, CONTABLE, JURÍDICA, ADMINISTRATIVA, OPERATIVA, PREDIAL, AMBIENTAL, SOCIAL Y DE SEGURIDAD SALUD EN EL TRABAJO PARA LA VIGENCIA DEL CONTRATO DE CONCESIÓN No. 163 DE 2019.				
	Código del Formato CSPLMB-FT-LFG-006	Vigencia del Formato 01/09/2024	Versión: V03	Pág. 71 de 1083	

INFORME DE PRESUNTO INCUMPLIMIENTO DE LA OBLIGACION ESTABLECIDA EN LA SECCIÓN 2.9, LITERAL G) DEL CONTRATO DE CONCESIÓN RADICADO A LA EMB MEDIANTE OFICIO EXT25-0000892 Y EXT25-0002309.

Mediante comunicado No. L1T1-CON-CE-24-9149 del 23 de diciembre de 2024, el concesionario de manera extemporánea se pronunció respecto del plazo de cura, informando el número de radicado con el que según ML1 había dado respuesta a las diferentes comunicaciones citadas en el plazo de cura, por lo que la interventoría entro a revisar todos y cada uno de los radicados referidos, con el finde determinar si se había cumplido o no con cada requerimiento.

Vencido el Plazo de Cura, la Interventoría informó a la EMB, mediante comunicado L1T1-INT-CE-25-0229 del 14 de enero de 2025, sobre el estado de cumplimiento o no subsanación del presunto incumplimiento reportado por la Interventoría y notificado por EMB al Concesionario y para ello relacionó en una tabla, los requerimientos de entrega de información atendidos por el Concesionario y aquellos que, al vencimiento del Plazo de Cura y a la fecha de presentación de este informe continúan pendientes por atender.

A continuación, se relacionan los requerimientos de entrega de información pendientes de ser atendidos por el Concesionario y que fueron objeto del plazo de cura:

COMUNICADO ENVIADO POR INTERVENTORIA	RESPUESTA DE ML1	EMITIO RESPUESTA SI/NO	CUMPLIÓ CON ENTREGA DE INFORMACIÓN SI/NO	INFORMACION PENDIENTE POR ENTREGAR
L1T1-INT-CE-24-3101	NO	NO	NO	No presentó informe con las acciones correctivas para dar cumplimiento al procedimiento constructivo, el cual, permita garantizar a su vez, el cumplimiento de las especificaciones técnicas de los materiales de las actividades de relleno adelantadas a la fecha relacionadas con la red Pluvial en el frente de obra de la Calle 72.
L1T1-INT-CE-24-3650	NO	NO	NO	No se ha recibido la respuesta a la solicitud efectuada por parte de la interventoría, relacionada con la implementación de las tapas de la infraestructura dada de baja en la Av. Caracas.
L1T1-INT-CE-24-3764	NO	NO	NO	No se atendió el requerimiento de presentar las acciones correctivas para dar cumplimiento al procedimiento constructivo, el cual, permita garantizar a su vez, el cumplimiento de las especificaciones técnicas de los materiales de las actividades de relleno adelantadas a la fecha relacionadas con la red Pluvial en el frente de obra de la Calle 72 así como la respuesta de las incidencias número 2490 del 22 de julio, 2489 del 23 de julio, 2649 del 27 de julio, 3076, 3077 y 3080 del 15 de agosto de 2024.
L1T1-INT-CE-24-2744	L1T1-CON-CE-24-4578 - proyectando la respuesta	SI	NO	No entregó la información requerida relacionada con la implementación de las acciones pertinentes para minimizar los posibles riesgos de esta infraestructura dada de baja, que no cuenta con las respectivas tapas y que sean de responsabilidad del Concesionario. Tampoco entregó el informe (con registro fotográfico de cada una de las cajas reportadas) que dé cuenta de las acciones de mitigación adelantadas por el Concesionario.
L1T1-INT-CE-24-3872	NO	NO	NO	No presentó el informe técnico con las acciones correctivas tomadas con respecto a la afectación de la cota a la tubería afectada y la revisión de las cotas entre los pozos CMP61088A al W6C104, donde se evidencia que la situación evidenciada relacionada con los ahuellamientos presentes en el asfalto ocasionada por la ejecución de las actividades a cargo del Concesionario se encuentre superada, la evidencia de los mecanismos adelantados para la reconstrucción del tramo de alcantarillado combinado entre los pozos CMP61088A al W6C104, con tubería de 1m en GRP, en la calle 74 entre carrera 15 y Av. Caracas red denominada COM6-1 y la atención oportuna de las incidencias con número 3081 del 15 de agosto, 3099 del 17 de agosto y 3152 del 18 de agosto de 2024, 3337 y 3340 de 2024.
L1T1-INT-CE-24-3871	NO	NO	NO	No presentó los ajustes a los diseños de la red ENEL con la respectiva acta de visita por parte de ENEL-ESP que apruebe los mismos, y la justificación técnica de la solicitud y posterior puesta en marcha de las actividades visualizadas en campo de la calle 72 entre la Av. Caracas y carrera 14 A, la entrega de los ajustes a los diseños de la red ENEL con la respectiva acta de visita por parte de ENEL que apruebe los mismos y la justificación

	INFORME MENSUAL DE INTERVENTORÍA				
	CONTRATO No. 148 DE 2020 INTERVENTORÍA INTEGRAL, TÉCNICA, ECONÓMICA, FINANCIERA, CONTABLE, JURÍDICA, ADMINISTRATIVA, OPERATIVA, PREDIAL, AMBIENTAL, SOCIAL Y DE SEGURIDAD SALUD EN EL TRABAJO PARA LA VIGENCIA DEL CONTRATO DE CONCESIÓN No. 163 DE 2019.				
	Código del Formato CSPLMB-FT-LFG-006	Vigencia del Formato 01/09/2024	Versión: V03	Pág. 72 de 1083	

INFORME DE PRESUNTO INCUMPLIMIENTO DE LA OBLIGACION ESTABLECIDA EN LA SECCIÓN 2.9, LITERAL G) DEL CONTRATO DE CONCESIÓN RADICADO A LA EMB MEDIANTE OFICIO EXT25-0000892 Y EXT25-0002309.

				técnica de las actividades de alumbrado público en la carrera 15 entre calles 72 y 73 costado oriental, la entrega de toda la documentación que soporte los niveles de excavación y recuperación de terreno, aceros de placa de fondo, mampostería, cinta de tapas de las actividades de construcción de la caja CS 276 P019 que permita a esta interventoría la verificación y validación de las actividades adelantadas, en la calle 72 costados sur y nor-oriental y sur y nor-occidental y la carrera 15, se solicita a ML1 corregir y de ser el caso hacer el cambio del material de relleno contaminado para dar con el cumplimiento de las normas técnicas de ENEL, ETB, TIGO UNE y MOVISTAR, presentar los respectivos soportes a la interventoría para validación respectiva, la entrega de los últimos diseños de urbanismo, la topografía de urbanismo y vías de servicio para el intercambiador calle 72 y carrera 15, y la atención tender oportuna de las incidencias con número 2395 del 16 de julio, 2409 del 17 de julio, 2457 del 20 de julio, 2477 del 22 de julio, 2529 del 24 de julio, 2648 del 27 de julio, 2735 del 31 de julio y 31 del julio, 2962 y 3149 del 12 y 17 de agosto de 2024.
L1T1-INT-CE-24-4904	L1T1-CON-CE-24- 7646	NO	NO	No remitió la metodología constructiva para la vía férrea y control topográfico.

EN CONCLUSION, a la fecha de radicación de este informe, el Concesionario continúa desatendiendo la obligación contractual que se reportó como presuntamente incumplidas en el Plazo de Cura notificado por EMB mediante oficio EXTS24-0007553 fechado 06 de diciembre de 2024, por cuanto no ha dado respuesta integral a la totalidad de los comunicados requeridos en el plazo de cura.

COMO CONSECUENCIA, se recomienda a EMB, citar al Concesionario a la audiencia de inicio del proceso administrativo sancionatorio contractual para que presente sus descargos en relación con los hechos aquí narrados.

Mediante comunicado No. EXTS25-0000361 del 30 de enero de 2025 la Empresa Metro de Bogotá dio respuesta comunicación L1T1-INT-CE-25-0303, mencionando que se solicita atentamente a la Interventoría, remita de nuevo el Informe de manera integral, incorporando las aclaraciones y complementaciones pertinentes, informando el estado actual del presunto incumplimiento.

Mediante comunicado L1T1-INT-CE-25-0754 del 6/02/2025 el CSPLMB remite nuevamente el informe de presunto incumplimiento, presentando el estado de avance actualizado de la obligación presuntamente incumplida.

INFORME DE PRESUNTO INCUMPLIMIENTO DE LAS OBLIGACIONES ESTABLECIDAS EN LA SECCIÓN 1.154 Y LA SECCIÓN 9.16 (G) DEL CONTRATO DE CONCESIÓN N° 163 DE 2019, POR LA NO TERMINACIÓN Y PUESTA A DISPOSICIÓN DE LA UE 304 RADICADO A LA EMB MEDIANTE OFICIO EXT25-0001337.

A continuación, se relacionan los hechos que dieron origen a la recomendación de plazo de cura, los cuales fueron relacionados en el informe de presunto incumplimiento de las obligaciones contractuales a cargo del Concesionario, a saber, así:

El presunto incumplimiento al Contrato de Concesión No 163 de 2019 se ha configurado por cuanto el Concesionario ML1, no terminó todas las obras y actividades del HITO del Intercambiador de la 72 - UE 304, en la fecha máxima establecida para tal fin.

Las obras del intercambiador vial de la 72 (UE-304) hacen parte de las obras denominadas "Obras de la Fase Previa" definidas en la sección 1.141 del Contrato de Concesión.

Desde el inicio de las obras, se presentaron desviaciones negativas en el avance de las obras (programado vs ejecutado en los diferentes PE que fueron no objetados por la Interventoría y aprobados por EMB), por causas imputables al Concesionario.

Con la firma del Acta de Inicio de la Fase de Construcción del Contrato, el Concesionario presentó el Plan de Ejecución Versión VB11 en su última versión, mediante transmisión ML1-TRN-020105, remitida con oficio L1T1-CON-CE-23-4411 del 11 de julio de 2023, el cual fue no objetado por la Interventoría, mediante comunicación L1T1-INT-CE-23-3166 del 12 de julio de 2023, y aprobado por EMB mediante oficio EXTS23-0003393 del 18 de julio de 2023.

	INFORME MENSUAL DE INTERVENTORÍA			
	CONTRATO No. 148 DE 2020 INTERVENTORÍA INTEGRAL, TÉCNICA, ECONÓMICA, FINANCIERA, CONTABLE, JURÍDICA, ADMINISTRATIVA, OPERATIVA, PREDIAL, AMBIENTAL, SOCIAL Y DE SEGURIDAD SALUD EN EL TRABAJO PARA LA VIGENCIA DEL CONTRATO DE CONCESIÓN No. 163 DE 2019.			
	Código del Formato CSPLMB-FT-LFG-006	Vigencia del Formato 01/09/2024	Versión: V03	

INFORME DE PRESUNTO INCUMPLIMIENTO DE LAS OBLIGACIONES ESTABLECIDAS EN LA SECCIÓN 1.154 Y LA SECCIÓN 9.16 (G) DEL CONTRATO DE CONCESIÓN N° 163 DE 2019, POR LA NO TERMINACIÓN Y PUESTA A DISPOSICIÓN DE LA UE 304 RADICADO A LA EMB MEDIANTE OFICIO EXT25-0001337.

Con base en dicho documento, la Interventoría realizó el seguimiento constante a las obras del Intercambiador Vial de la Calle 72 y se identificaron desviaciones negativas a la programación, desde el mes de agosto de 2023.

La Interventoría solicitó de manera continua al Concesionario intensificar los rendimientos, presentar planes de contingencia y planes de acción con la finalidad de subsanar las desviaciones, incrementado recursos de personal y maquinaria, implementar turnos de trabajo en horas extras o adicionales, y/o el uso de herramientas y equipos adicionales, que le permitieran acelerar el ritmo de avance de la ejecución de las obras.

A pesar de que la Interventoría remitió al Concesionario varias alertas relacionadas con las desviaciones negativas y solicitó correctivos para subsanar los aspectos de calidad, aunado a las reuniones semanales de seguimiento que fueron instauradas con participación de EMB, Interventoría y Concesionario para tratar las diferentes problemáticas de la UE 304, el Concesionario no implementó medidas de choque efectivas, que permitieran subsanar las desviaciones negativas y los problemas de calidad identificados por la Interventoría.

De manera paralela al seguimiento que efectuaba la Interventoría al avance de las obras del HITO del intercambiador Vial UE 304 con el PEV VB11 y al plan de acción vigente para superar los atrasos, durante los meses de junio y julio de 2024, las Partes del Contrato - con acompañamiento de la Interventoría - iniciaron mesas de trabajo con el propósito de establecer un acuerdo para realizar el seguimiento al Plan de Ejecución a través de la metodología de Valor Ganado, agrupando las Unidades de Ejecución en Componentes principales, lo que permitiera evidenciar de manera clara el estado de avance del Proyecto.

Las Partes suscribieron el Modificadorio No. 8 al Contrato el 1 de agosto de 2024, mediante el que se instituyó la agrupación de Unidades de Ejecución en siete (7) componentes, se definieron los parámetros para regular la formulación de planes de acción y se acordó la entrega de un nuevo Plan de Ejecución por el Concesionario.

El Concesionario presentó la última versión del Plan de Ejecución PEV12, mediante Transmisión ML1-TRN-032462 del 15 de agosto de 2024, no objetado por la Interventoría mediante carta L1T1-INT-CE-24-3696 del 20 de agosto de 2024 y aprobado por EMB mediante oficio EXTS24-0005465 fechado 21 de agosto de 2024.

En el PEV12 se programó la terminación de todas las obras y/o actividades de la UE 304 para el 8 de octubre de 2024, así:

Activity Name	UE- Unidad de Ejecucion	BL Project Start	BL Project Finish
UE304 - Adecuación de la malla vial existente - Estructuras intersecciones viales - Calle 72		17-Sep-21	08-Oct-24
Intercambiador Vial Calle 72		17-Sep-21	30-Mar-23
HITOS		17-Sep-21	17-Sep-21
HITOS		17-Sep-21	17-Sep-21
Proj UE304		17-Sep-21	17-Sep-21
UE304: CONSTRUCCION DEL INTERCAMBIADOR CALLE 72		21-Feb-22	30-Mar-23
Preliminares		21-Feb-22	04-Jun-22
Trabajos Costado Oriental		09-Apr-22	30-Mar-23
Trabajos Costado Occidental		07-Sep-22	30-Mar-23
INTERCAMBIADOR VIAL CALLE 72		31-Mar-23	08-Oct-24
UE304: CONSTRUCCION DEL INTERCAMBIADOR CALLE 72		31-Mar-23	08-Oct-24
Trabajos Costado Oriental		31-Mar-23	12-Jun-24
Trabajos Costado Occidental		31-Mar-23	19-Jul-24
Trabajos Av. Caracas Costado Occidental		24-Apr-23	16-Sep-24
Estacion de bombeo de aguas lluvias		18-May-23	16-Apr-24
Trabajos Av. Caracas Costado Oriental		01-Aug-23	23-Aug-24
Trabajos Interseccion Cra 15		31-May-23	22-Aug-24
Pavimentos		18-Dec-23	03-Oct-24
Espacio Publico		26-Sep-23	30-Sep-24
Acabados		29-Jul-24	30-Sep-24
Actividades Finales		01-Oct-24	08-Oct-24

Con base en el PEV 12, la Interventoría realizó el seguimiento del avance de las obras desde el mes de agosto de 2024, evidenciando desviaciones negativas y consecuentemente, un riesgo alto de no terminar la totalidad de las obras y/o actividades de la UE 304 en la

	INFORME MENSUAL DE INTERVENTORÍA				
	CONTRATO No. 148 DE 2020 INTERVENTORÍA INTEGRAL, TÉCNICA, ECONÓMICA, FINANCIERA, CONTABLE, JURÍDICA, ADMINISTRATIVA, OPERATIVA, PREDIAL, AMBIENTAL, SOCIAL Y DE SEGURIDAD SALUD EN EL TRABAJO PARA LA VIGENCIA DEL CONTRATO DE CONCESIÓN No. 163 DE 2019.				
	Código del Formato CSPLMB-FT-LFG-006	Vigencia del Formato 01/09/2024	Versión: V03	Pág. 74 de 1083	

INFORME DE PRESUNTO INCUMPLIMIENTO DE LAS OBLIGACIONES ESTABLECIDAS EN LA SECCIÓN 1.154 Y LA SECCIÓN 9.16 (G) DEL CONTRATO DE CONCESIÓN N° 163 DE 2019, POR LA NO TERMINACIÓN Y PUESTA A DISPOSICIÓN DE LA UE 304 RADICADO A LA EMB MEDIANTE OFICIO EXT25-0001337.

fecha contractualmente programada, por causas imputables al Concesionario, tal como le fue informado al Concesionario, través de los comunicados L1T1-INT-CE-24-3633 del 15 de agosto de 2024 y L1T1-INT-CE-24-3909 del 2 de septiembre de 2024, donde se alertó sobre el estado crítico de avance de la UE 304, puesto que presentaba una aceleración significativa y en su lugar, se observaba un aumento en la desviación negativa.

La Interventoría comunicó al Concesionario los resultados del seguimiento efectuado mes a mes de la UE 304, donde se evidenció de manera reiterada y continua desviaciones negativas frente a la programación contenida en el PEV12 y le solicitó al Concesionario, incrementar y acelerar los rendimientos y el avance de las actividades constructivas, el incremento de personal, mano de obra, equipos y materiales, sin que se hubiesen implementado tales medidas u otras acciones eficaces para terminar las obras en la fecha programada de manera que se terminaran el 8 de Octubre 2024

En vista de los inminentes retrasos en la UE 304, el Concesionario, en virtud del contemplado en la Sección 9.6(b) del Contrato, solicitó a la EMB la concesión de Plazo Adicional sin Sanciones para terminar la UE 304, recordando que el Contrato contempla la posibilidad de plazo adicional hasta por ciento ochenta (180) días.

Con la comunicación L1T1-CON-CE-24-6078 (EXT24-0015313) "SOLICITUD EN LOS TÉRMINOS DE LA SECCIÓN 9.6(B) – UNIDAD DE EJECUCIÓN 304" el Concesionario solicitó un plazo adicional sin sanciones de quince (15) días calendario para la terminación de la UE 304, la cual fue concedida por la Empresa Metro de Bogotá, mediante oficio No EXTS24-0005907 del 10 de septiembre de 2024, lo que significó que se extendió el cumplimiento de la obligación hasta el 23 de octubre de 2024.

A través de la comunicación No. L1T1-CON-CE-24-6644 (EXT24-0016667) el Concesionario solicitó una extensión de Plazo Adicional Sin Sanciones de quince (15) días calendario adicionales para la terminación de la UE 304, la cual fue aceptada por la Empresa Metro de Bogotá mediante oficio EXTS24-0006342 del 1 de octubre de 2024, lo que significó que se extendió el cumplimiento de la obligación hasta el 7 de noviembre de 2024.

Con el comunicado L1T1-CON-CE-24-7940 "ALCANCE COMUNICADO L1T1-CON-CE 24-6644" (EXT24-0019757), el Concesionario solicitó una extensión al Plazo adicional sin sanciones de treinta (30) días calendario más, de acuerdo con lo establecido sección 9.6 del Contrato, la cual fue aceptada por EMB mediante oficio EXTS24-0007143 del 7 de noviembre de 2024, para un total de sesenta (60) días de Plazo Adicional Sin Sanciones.

El Plazo Adicional Sin Sanciones venció el 7 de diciembre de 2024, sin que el Concesionario terminara la totalidad de las obras y/o actividades del HITO del Intercambiador Vial de la 72- UE 304.

El 6 de diciembre de 2024, mediante comunicación L1T1-CON-CE-24-8722 con radicado EXT24-0022001, el Concesionario solicitó a la Interventoría que, "en consideración al vencimiento del plazo adicional sin sanciones notificado por el Concesionario a la EMB para la terminación de la Unidad de Ejecución 304 el 8 de diciembre de 2024", se le concediera un Plazo de Cura de cincuenta (50) Días para la terminación de la Unidad de Ejecución 304.

El 10 de diciembre de 2024, la Interventoría recomendó a la EMB, mediante comunicación L1T1-INT-CE-24-5939 con radicado EXT24-0022213, otorgar un Plazo de Cura de 45 DIAS CALENDARIO, para que, en dicho plazo, el Concesionario terminara todas las obras, equipos y/o actividades de la UE 304.

El 11 de diciembre de 2024, la EMB mediante el oficio No. EXTS24-0007620 otorgó al Concesionario un Plazo de Cura de cuarenta y cinco (45) días calendario "para el cumplimiento de las obligaciones relacionadas en la Sección 1.154, del Contrato de Concesión N°163 de 2019 y la Sección 9.16 (g) del Contrato de Concesión N°163 de 2019 - Plazo máximo para la finalización de obras UE-304 según Plan de Ejecución V.12 y las respectivas compras de plazo".

El 12 de diciembre de 2024, mediante el comunicado L1T1-INT-CE-24-6007 Rad. EXT24-0022457 la Interventoría dio respuesta a la comunicación del Concesionario L1T1-CON-CE-24-8722, indicando que, bajo los argumentos expuestos por el Concesionario, no era procedente otorgar los 50 Días solicitados y asimismo le informó que había recomendado a la EMB concederle un Plazo de Cura de 45 Días para la terminación de la totalidad de las obras y/o actividades que conforman la UE 304.

	INFORME MENSUAL DE INTERVENTORÍA				
	CONTRATO No. 148 DE 2020 INTERVENTORÍA INTEGRAL, TÉCNICA, ECONÓMICA, FINANCIERA, CONTABLE, JURÍDICA, ADMINISTRATIVA, OPERATIVA, PREDIAL, AMBIENTAL, SOCIAL Y DE SEGURIDAD SALUD EN EL TRABAJO PARA LA VIGENCIA DEL CONTRATO DE CONCESIÓN No. 163 DE 2019.				
	Código del Formato CSPLMB-FT-LFG-006	Vigencia del Formato 01/09/2024	Versión: V03		Pág. 75 de 1083

INFORME DE PRESUNTO INCUMPLIMIENTO DE LAS OBLIGACIONES ESTABLECIDAS EN LA SECCIÓN 1.154 Y LA SECCIÓN 9.16 (G) DEL CONTRATO DE CONCESIÓN N° 163 DE 2019, POR LA NO TERMINACIÓN Y PUESTA A DISPOSICIÓN DE LA UE 304 RADICADO A LA EMB MEDIANTE OFICIO EXT25-0001337.

El 18 de diciembre de 2024, mediante la comunicación L1T1-INT-CE-24-6103 de radicado EXT24-0022828, la Interventoría solicitó al Concesionario “la entrega del programa de ejecución de la obra en dos (2) días hábiles, del intercambiador vial de la calle 72 UE304, con el fin de que logre terminar dentro de los 45 días otorgado por la EMB de periodo de cura”.

El 26 de diciembre de 2024, con el comunicado L1T1-CON-CE-24-9254 del 23 de diciembre con radicado EXT24-0023327, el Concesionario presentó a la Interventoría un cronograma para terminar las actividades pendientes de la UE 304, en donde indicó “se presenta el cronograma que actualmente se contempla para el cumplimiento del plazo señalado”, aportando el siguiente cronograma:

CRONOGRAMA REALIZACIÓN UE304						
SUPERFICIO / UNIDAD DE OBRA	ACTIVIDAD	Inicio	Fin	Días		
Calle 72	Calle 72 (Norte)	28-dic-24	4-ene-25	6		
	Carreteras Orientales	18-dic-24	21-dic-24	3		
	Planos de Limpieza Super Locamobas	18-dic-24	19-ene-25	31		
	Carreteras Occidentales	18-dic-24	19-ene-25	31		
	Calle 72 (Norte)	18-dic-24	19-ene-25	31		
	Calle 72 (Norte)	18-dic-24	19-ene-25	31		
	Calle 72 (Norte)	18-dic-24	19-ene-25	31		
	Calle 72 (Norte)	18-dic-24	19-ene-25	31		
	Calle 72 (Norte)	18-dic-24	19-ene-25	31		
	Calle 72 (Norte)	18-dic-24	19-ene-25	31		
Avenida	Administración Operativa	7-ene-25	25-ene-25	18		
	Revisión de Planos y Nueva Inspección	25-dic-24	4-ene-25	11		
	Vial	Plan-Oriental	17-dic-24	6-ene-25	20	
		Occidental	17-dic-24	13-ene-25	25	
		Carreteras	10-dic-24	20-ene-25	41	
		Revisión de Planos y Vial	22-ene-25	25-ene-25	3	
		Instalación de Señales y PARR	Revisión de Planos PARR	21-dic-24	01-ene-25	11
			Revisión de Planos Señales	21-dic-24	01-ene-25	11
			Instalación de Señales	21-dic-24	01-ene-25	11
			Pruebas Estadísticas de Señales	04-ene-25	04-ene-25	1
Revisión de Planos Señales			18-dic-24	23-dic-24	5	
Revisión de Planos Señales 1			23-dic-24	3-ene-25	11	
Revisión de Planos Señales 2	2-ene-25		07-ene-25	5		
Revisión de Planos Señales 3	3-ene-25		07-ene-25	4		
Revisión de Planos Señales 4	07-ene-25		07-ene-25	0		
Revisión de Planos Señales 5	07-ene-25		07-ene-25	0		
Español Público / PARR SP425	Oriental Central	10-dic-24	30-dic-24	20		
	Occidental Central	10-dic-24	30-dic-24	20		
	Av. Caracas Sur	10-dic-24	30-dic-24	20		
	Principales	28-dic-24	21-dic-24	3		
	Sur Occidental (Principales Definitivos)	21-dic-24	01-ene-25	11		
	Alameda Pública	7-ene-25	07-ene-25	0		

En los Comités de Obra Nivel 3 que se relacionan a continuación y a los que participaron representantes del Concesionario e Interventoría, se revisó el avance de las actividades y/o obras que componen la UE 304, evidenciando que, el Concesionario no avanzaba al ritmo necesario para terminar todas las obras y/o actividades dentro del Plazo de Cura.

- Comité No 77 realizado el 12 de diciembre de 2024: Se listan actividades pendientes de la UE304 al igual que compromisos que se han incumplido. Se solicita al Concesionario presentar cronograma y/o plan de trabajo, para terminar las obras el 25 de enero de 2025.
- Comité No 78 realizado el 26 de diciembre de 2024: Se listan actividades pendientes de la UE304. Se solicita al Concesionario medidas correctivas para terminar las obras el 25 de enero de 2025
- Comité No. 79 realizado el 16 de enero de 2025: Se hace seguimiento a los compromisos pendientes de la UE304, se indica por parte de la Interventoría, un incumplimiento al inicio y terminación de actividades programadas en el cronograma presentado por el Concesionario para terminar la UE el 25 de enero de 2025

Asimismo, en los recorridos e inspecciones realizadas por parte de la Interventoría en conjunto con el Concesionario el 18 de diciembre de 2024 y el 7 de enero de 2025, se revisó el avance de las obras y/o actividades pendientes de terminar, evidenciando que, los compromisos asumidos por el Concesionario en los Comités antes mencionados, no se cumplieron por los bajos rendimientos por falta de personal, equipos y maquinaria. En las actas anexas al presente informe, se puede verificar los compromisos asumidos por el Concesionario.

Por otra parte, en los Comités Directivos de Nivel 1, que se realizan todos los martes y que se relacionan a continuación, con la participación de representantes del Concesionario, de la EMB, la PMO y de la Interventoría, el Concesionario remitió a los correos oficiales de los participantes, las presentaciones donde se muestra el estado de avance del Proyecto de la PLMB y el plan de acción encaminado a ejecutar las obras pendientes para la finalización de la UE 304:

INFORME DE PRESUNTO INCUMPLIMIENTO DE LAS OBLIGACIONES ESTABLECIDAS EN LA SECCIÓN 1.154 Y LA SECCIÓN 9.16 (G) DEL CONTRATO DE CONCESIÓN N° 163 DE 2019, POR LA NO TERMINACIÓN Y PUESTA A DISPOSICIÓN DE LA UE 304 RADICADO A LA EMB MEDIANTE OFICIO EXT25-0001337.

- Comité Directivo Nivel 1 No. 181: Dentro de las presentaciones remitidas el 17 de diciembre de 2024, mediante correo electrónico enviado por un colaborador del concesionario para la realización de este comité denominado "COMITÉ NIVEL 1 #181 17 DE DICIEMBRE DE 2024", se incluyó en las diapositivas No. 55, 56, 57 y 58 de título "PLAN DE ACCION PLAZO DE CURA CALLE 72" las acciones a realizar por parte de ML1, tendientes a cumplir con la "operación y puesta a disposición UE304: 26 de enero"
- Comité Directivo Nivel 1 No. 182: Dentro de las presentaciones remitidas el 23 de diciembre de 2024, mediante correo electrónico enviado por un colaborador del concesionario para la realización de este comité denominado "COMITÉ NIVEL 1 #182 23 DE DICIEMBRE DE 2024", se incluyó nuevamente en las diapositivas No. 44, 45, 46 y 47 de título "PLAN DE ACCION PLAZO DE CURA CALLE 72" los avances y las acciones a realizar por parte de ML1, tendientes a cumplir con la "operación y puesta a disposición UE304: 26 de enero".
- Comité Directivo Nivel 1 No. 183: Dentro de las presentaciones remitidas el 7 de enero de 2025, mediante correo electrónico enviado por un colaborador del concesionario para la realización de este comité denominado "COMITÉ NIVEL 1 #183 07 DE ENERO DE 2025", se incluyó en las diapositivas No. 3, 4, 5, 6, 7, 8 y 9 de título "RETRASOS CALLE 72 VS PLAN DE TRABAJO PARA CUMPLIMIENTO ANTES DEL PERIODO DE CURA", los trabajos realizados hasta la fecha y se incluyó un cronograma de finalización de la UE304 (diapositiva 9) donde se refiere que la fecha máxima de finalización de actividades sería el 25 de enero de 2025.



Actividad	Inicio	Fin	Estado
Revalidación de los diseños para 25 de Enero.	25 ene 25	25 ene 25	FINALIZADO
Operación Temporal 7 de Febrero (Generadores).	07 feb 25	07 feb 25	FINALIZADO
Espacio público finalizará el 11 de Enero.	11 ene 25	11 ene 25	En curso
Paisajismo el 23 de Enero.	23 ene 25	23 ene 25	En curso

- Comité Directivo Nivel 1 No. 184: Dentro de las presentaciones remitidas el 14 de enero de 2025, mediante correo electrónico enviado por un colaborador del concesionario para la realización de este comité denominado "COMITÉ NIVEL 1 #184 14 DE ENERO DE 2025", se incluyó en las diapositivas No. 16, 17, 18, 19, 20, 21, 22, 23 y 24 de título "PLAN DE TRABAJO CALLE 72", los trabajos realizados hasta la fecha y se incluyó un cronograma de finalización de la UE304 (diapositiva 24) con las actividades pendientes en la calle 72, donde se refiere que la fecha máxima de finalización de actividades sería el 25 de enero de 2025.



Actividad	Inicio	Fin	Estado
Revalidación de los diseños para 25 de Enero.	25 ene 25	25 ene 25	En curso
Operación Temporal 7 de Febrero (Generadores).	07 feb 25	07 feb 25	En curso

- Comité Directivo Nivel 1 No. 185: Dentro de las presentaciones remitidas el 21 de enero de 2025, mediante correo electrónico enviado por un colaborador del concesionario para la realización de este comité denominado "COMITÉ NIVEL 1 #185 21 DE ENERO DE 2025", se incluyó en las diapositivas No. 1, 2, 3, 4, 5, 6, 7, 8, 9, 10, 11, 12, 13, 14, 15, 16, 17, 18, 19, 20, 21, 22, 23, 24, 25, 26, 27, 28, 29, 30, 31, 32, 33, 34, 35, 36, 37, 38, 39, 40, 41, 42, 43, 44, 45, 46, 47, 48, 49, 50, 51, 52, 53, 54, 55, 56, 57, 58, 59, 60, 61, 62, 63, 64, 65, 66, 67, 68, 69, 70, 71, 72, 73, 74, 75, 76, 77, 78, 79, 80, 81, 82, 83, 84, 85, 86, 87, 88, 89, 90, 91, 92, 93, 94, 95, 96, 97, 98, 99, 100 de título "PLAN DE TRABAJO CALLE 72", los trabajos realizados hasta la fecha y se incluyó un cronograma de finalización de la UE304 (diapositiva 24) con las actividades pendientes en la calle 72, donde se refiere que la fecha máxima de finalización de actividades sería el 25 de enero de 2025.

	INFORME MENSUAL DE INTERVENTORÍA			
	CONTRATO No. 148 DE 2020 INTERVENTORÍA INTEGRAL, TÉCNICA, ECONÓMICA, FINANCIERA, CONTABLE, JURÍDICA, ADMINISTRATIVA, OPERATIVA, PREDIAL, AMBIENTAL, SOCIAL Y DE SEGURIDAD SALUD EN EL TRABAJO PARA LA VIGENCIA DEL CONTRATO DE CONCESIÓN No. 163 DE 2019.			
Código del Formato CSPLMB-FT-LFG-006	Vigencia del Formato 01/09/2024	Versión: V03	Pág. 77 de 1083	

INFORME DE PRESUNTO INCUMPLIMIENTO DE LAS OBLIGACIONES ESTABLECIDAS EN LA SECCIÓN 1.154 Y LA SECCIÓN 9.16 (G) DEL CONTRATO DE CONCESIÓN N° 163 DE 2019, POR LA NO TERMINACIÓN Y PUESTA A DISPOSICIÓN DE LA UE 304 RADICADO A LA EMB MEDIANTE OFICIO EXT25-0001337.

ENERO DE 2025”, se incluyó en las diapositivas No. 3, 4, 5, 6, 7, 8, 9 y 10 de título “AVANCES CALLE 72 Preparación para la liberación paso vehicular (7 febrero)”, los trabajos realizados hasta la fecha

En relación con las obras y/o actividades de redes faltantes por terminar, la Interventoría realizó los siguientes requerimientos al Concesionario:

Reunión de seguimiento mensual de redes ETB llevada a cabo el 12 de diciembre de 2024:

“La interventoría indica que hay varios temas: (...)

2. Calle 72 si bien ya se presentó un bosquejo de rediseño, solicita un cronograma de la terminación y entrega de las obras de la calle 72, recordando que la obra completa debía ser entregada el pasado lunes 09 de diciembre.

... ML1 informa que frente al cronograma de la calle 72 se está afinando lo faltante y lo pendiente por construir, mañana se tiene reunión interna del personal de construcción para finiquitar el cronograma incluyendo las redes que están pendientes por reconstruir (cuellos de las cámaras e infraestructura que necesita actividades para hacerla funcional) el cronograma se entrega mañana (13 de diciembre de 2024) en la tarde.

... EMB reitera la solicitud de los cronogramas tanto de las reparaciones de las redes TAR y como lo de la calle 72. Entiende que la fecha de la entrega del cronograma de la calle 72 el día de mañana. Pero no se ha indicado la atención daños de la TAR (...)”

Requerimiento efectuado en reunión de seguimiento semanal de avance de redes llevada a cabo el 20 de diciembre de 2024:

“...Interventoría indica que EAAB pidió que se entregara el ajuste del alcantarillado - sanitario bajándolo entre 15 y 20 cm y revisar la posibilidad del cruce de la carrera 17, los cuales, estaban comprometidos a entrega la semana pasada, y no fueron allegados. Así mismo se aclara que la ESP solicitó un rediseño de la herradura de la calle 72 costado occidental, que si bien, ya fue entregada por parte del Concesionario, está pendiente la aprobación del funcionario de la ETB, quien además está en vacaciones desde el día de ayer. De las redes de ENEL está pendiente el proceso de entrega de infraestructura del costado suroriental de la calle 72, en donde no se ha hecho el espacio público.

Adicionalmente, entre la Avenida Caracas y la carrera 14ª están haciendo un micropilotaje, que posiblemente afectó una tubería de alcantarillado (...)”

-Comunicado L1T1-INT-CE-24-6208 (EXT24-0023171) del 23 de diciembre de 2024:

“...En virtud de lo anterior, y frente a la solicitud de dar por terminada la ejecución de las redes mencionadas anteriormente, esta interventoría informa que, dicha situación no se dará hasta tanto, el concesionario ejecute el 100% de las actividades contempladas en los diseños de cada una de estas redes, así mismo hasta tanto no se efectúe el recibo por parte de las ESP ETB. Lo anterior, teniendo en cuenta que, a la fecha está pendiente la ejecución de la red de caja a caja de conformidad con lo dispuesto en los diseños aprobados por parte de ETB ESP.

En virtud de lo anterior, y hasta tanto el Concesionario no ejecute la totalidad de las actividades contemplada en los diseños para cada una de las redes mencionadas anteriormente, esta interventoría no procederá a reportar el 100% de la ejecución de estas redes (...)”

Requerimiento efectuado en reunión de seguimiento mensual de redes de EAAB efectuado el 27 de diciembre de 2024:

“...se requiere al Concesionario información relacionada con la entrega de los ajustes y subsanación de observaciones de la ejecución de las obras relacionados con el alcantarillado de la calle 72, y la fecha probable para efectuar la entrega formal de las obras adelantadas.”

El 30 de diciembre de 2024, el Concesionario realizó un recorrido a la UE 304, con la Personería local de Chapinero, donde el Personero consultó al Concesionario “(...) sobre la última fecha proyectada para la entrega de las obras del intercambiador calle 72”, a lo que el Residente Técnico del Concesionario respondió que, “(...) de acuerdo con los plazos establecidos, se tiene como fecha 25 de enero 2025”. (Tomado del Acta levantada del recorrido).

	INFORME MENSUAL DE INTERVENTORÍA			
	CONTRATO No. 148 DE 2020 INTERVENTORÍA INTEGRAL, TÉCNICA, ECONÓMICA, FINANCIERA, CONTABLE, JURÍDICA, ADMINISTRATIVA, OPERATIVA, PREDIAL, AMBIENTAL, SOCIAL Y DE SEGURIDAD SALUD EN EL TRABAJO PARA LA VIGENCIA DEL CONTRATO DE CONCESIÓN No. 163 DE 2019.			
	Código del Formato CSPLMB-FT-LFG-006	Vigencia del Formato 01/09/2024	Versión: V03	

INFORME DE PRESUNTO INCUMPLIMIENTO DE LAS OBLIGACIONES ESTABLECIDAS EN LA SECCIÓN 1.154 Y LA SECCIÓN 9.16 (G) DEL CONTRATO DE CONCESIÓN N° 163 DE 2019, POR LA NO TERMINACIÓN Y PUESTA A DISPOSICIÓN DE LA UE 304 RADICADO A LA EMB MEDIANTE OFICIO EXT25-0001337.

El 16 de enero de 2025, mediante la comunicación L1T1-INT-CE-25-0267 con radicado EXT25-0000779, la Interventoría advirtió al Concesionario sobre el riesgo de no terminación de las pantallas EBALL resaltando en particular:

“La Interventoría reitera las solicitudes efectuadas al Concesionario de manera permanente, en el sentido de implementar medidas concretas y determinantes que mitiguen las desviaciones negativas acumuladas a la fecha, de manera que se culmine la UE 304 en la fecha de terminación establecida el 25 de enero de 2025.”

También, el 16 de enero de 2025, mediante comunicación L1T1-INT-CE-25-0287 con radicado comunicado EXT25-0000826, la Interventoría requirió al Concesionario la entrega de programación de obra para la UE304, recalcando que, se debía “presentar una programación semanal real y acorde con la dinámica de ejecución de la obra, en la cual se incluyan las actividades diurnas, nocturnas y de fines de semana, pendientes por ejecutar, con la meta de terminar las obras en el plazo de cura del 25.01.2025.”

El 17 de enero de 2025 mediante comunicado L1T1-INT-CE- 25-0295, con radicado EXT25-0000911, la Interventoría advirtió al Concesionario sobre las desviaciones negativas en la UE 304 y le recaló:

“conforme con la verificación realizada por la Interventoría al estado de avance de las actividades y/u obras programadas por el Concesionario en el documento denominado “Cronograma Finalización 304” para terminar la totalidad de las obras y/o actividades que componen la UE 304 el día 25 de enero de 2025 (fecha en la que expira el plazo de cura), se han detectado incumplimientos en las fechas de finalización del espacio público y paisajismo en los costados Nororiental, Suroriental y Noroccidental”

“se registran incumplimientos a la fecha final de la entrega de las reparaciones de las pantallas en la EBALL, la instalación de la carpeta asfáltica en los accesos del costado occidental, las reparaciones de los bordillos y New Jersey, y el empalme definitivo suroriental de la vía de servicio; a pesar de esta grave situación que sin duda pone en riesgo la terminación de la UE 304 el 25 de enero de 2025”.

El 20 de enero de 2025, el Concesionario remitió a la Interventoría, mediante comunicado L1T1-CON-CE-25-0425 del 16 de enero con radicado EXT25-0000997, un nuevo cronograma de trabajos para la terminación de actividades en el intercambiador vial de la Calle 72, en donde sorpresivamente presentó desviaciones al vencimiento del plazo programado para terminar la UE, además de incorpora discriminaciones no realizadas en el Cronograma de diciembre de 2024, así:

CRONOGRAMA INTERCAMBIADOR VIAL AV. CALLE 72				
Actividad	Inicio	Fin	Días	
Deprimido				
Acabados				
Iluminación Deprimido	17-ene-25	6-feb-25	20	
Vías Empalme				
Nor-Oriental (Ingreso Vía de servicio)	11-ene-25	23-ene-25	12	
Occidental	11-ene-25	23-ene-25	12	
Carrera 15 (Fase 2)	3-ene-25	23-ene-25	20	
Demarcación Deprimido y Vías	30-ene-25	1-feb-25	2	
Espacio Público				
Oriental Central	10-dic-24	24-ene-25	45	
Occidental Central	10-dic-24	24-ene-25	45	
Av.Caracas Sur	10-dic-24	24-ene-25	45	
Paisajismo	26-dic-24	28-ene-25	28	
Sur Oriental (Empalme Definitivo)	21-dic-24	25-ene-25	35	
Alumbrado Público	18-ene-25	25-ene-25	7	
Estación de Bombeo				
Instalación de Equipos	20-dic-24	22-ene-25	33	
Pruebas Estación de Bombeo	23-ene-25	5-feb-25	13	
Conexión a Generadores (Estación de Bombeo e Iluminación)	5-feb-25	9-feb-25	4	
Finalización	10-feb-25	10-feb-25	1	
OBRAS CONEXAS				
Costado Sur-Occidental				
Alcantarillado				
Aprobación Diseño EAAB e Interventoría	17-ene-25	22-ene-25	5	
Nivelación de tubería	22-ene-25	1-feb-25	10	
Vía de Servicio	28-ene-25	22-feb-25	25	
Espacio Público				
Acometidas ENEL	7-feb-25	27-feb-25	20	
Retiro de Postes ENEL	9-mar-25	10-mar-25	1	
Instalación Espacio Público	22-feb-25	28-mar-25	35	

El 23 de enero de 2025, la Interventoría mediante comunicado L1T1-INT-CE-25-0439 con radicado EXT25-0001300, dio respuesta al Concesionario indicándole que “(...) al revisar el cronograma presentado con la comunicación del asunto, la Interventoría evidenció algunas actividades y/u obras, con fechas de finalización posteriores al vencimiento del plazo de cura notificado por EMB al

	INFORME MENSUAL DE INTERVENTORÍA			
	CONTRATO No. 148 DE 2020 INTERVENTORÍA INTEGRAL, TÉCNICA, ECONÓMICA, FINANCIERA, CONTABLE, JURÍDICA, ADMINISTRATIVA, OPERATIVA, PREDIAL, AMBIENTAL, SOCIAL Y DE SEGURIDAD SALUD EN EL TRABAJO PARA LA VIGENCIA DEL CONTRATO DE CONCESIÓN No. 163 DE 2019.			
Código del Formato CSPLMB-FT-LFG-006	Vigencia del Formato 01/09/2024	Versión: V03	Pág. 79 de 1083	

INFORME DE PRESUNTO INCUMPLIMIENTO DE LAS OBLIGACIONES ESTABLECIDAS EN LA SECCIÓN 1.154 Y LA SECCIÓN 9.16 (G) DEL CONTRATO DE CONCESIÓN N° 163 DE 2019, POR LA NO TERMINACIÓN Y PUESTA A DISPOSICIÓN DE LA UE 304 RADICADO A LA EMB MEDIANTE OFICIO EXT25-0001337.

Concesionario. (25 de enero de 2025), razón por la cual, la Interventoría debe observar que, el documento remitido no es válido y en ese sentido, solicita al Concesionario ajustar el cronograma al plazo máximo otorgado por EMB, para terminar la UE 304.”.

La Interventoría realizó la inspección de las obras de la UE 304 los días 23 y 24 de enero de 2025, a efectos de determinar su estado de avance y completitud, concluyendo que, el Concesionario a la fecha del presente informe y para el 25 de enero de 2025, no terminará la totalidad de las Obras y Actividades que componen la UE 304. En el Capítulo IV de este informe, se detalla su estado actual.

Conforme a los hechos relatados, en los términos del artículo 86 de la Ley 1474 de 2011 y la Sección 14.3(b) del Contrato, la Interventoría ha evidenciado un posible incumplimiento del Concesionario a sus obligaciones contempladas en la Sección 1.154 y la Sección 9.16(g) del Contrato de Concesión N° 163 de 2019, en atención a que, para el momento del informe, el Concesionario no ha terminado las obras y/o actividades que comprenden la UE 304, en la fecha máxima prevista para la terminación de dicha Unidad de Ejecución.

Mediante comunicado No. L1T1-INT-CE-25-0451 del 24 de enero de 2025 la interventoría radico a la EMB informe de presunto incumplimiento por cuanto el Concesionario ML1, no terminó todas las obras y actividades del HITO del Intercambiador de la 72 - UE 304, en la fecha máxima establecida para tal fin.

Mediante oficio EXTS25-0000295 del 24 de enero de 2025 la EMB cita a audiencia por presunto incumplimiento para el día 31 de enero de 2025 a las 9:30 am.

Mediante escrito del 28 de enero de 2024 ML1 solicito la revocatoria directa de la decisión contenida en la comunicación EXTS25-0000295 del 24 de enero de 2025, de dar inicio al procedimiento sancionatorio PSC-001 de 2025 o subsidiariamente aplazar a audiencia programada para el 31 de enero.

Mediante oficio EXTS25-0000359 del 30/01/2025 la EMB da respuesta negativa a la solicitud de revocatoria o aplazamiento, dejando en firme la fecha de la audiencia.

El 31 de enero de 2025 siendo las 9:30 de la mañana, se llevó a cabo la apertura de la audiencia pública dentro del proceso sancionatorio No. PSC001 de 2025 dentro de la cual se dio paso a los descargos y formulación de elementos probatorios por parte del concesionario, que hará valer dentro del desarrollo del procedimiento sancionatorio, razón por la cual la audiencia se suspendió para el día 4 de febrero de 2025.

El 4 de febrero de 2025 a las 2:30 se llevó a cabo la continuación de la audiencia pública la cual se suspendió para el día 6 de febrero de 2025 las 2:30 pm.

El 6 de febrero de 2025 mediante oficio No. EXTS25-0000475 la EMB resolvió aplazar la sesión de audiencia programada en el presente trámite para el lunes diez (10) de febrero de dos mil veinticinco (2025), desde las dos y treinta de la tarde (2:30 p.m.), utilizando para el efecto el medio electrónico Teams de Microsoft, debido a solicitud presentada por la apoderada del Concesionario dado su estado de salud.

El 10 de febrero de 2025 a las 2:30 se llevó a cabo la continuación de la audiencia pública donde se realizó la práctica de pruebas testimoniales, durante la misma la EMB recibió el testimonio de 3 testigos aportados por el concesionario quedando pendiente definir fecha y hora la para la recepción de los otros dos testimonios, por lo que recordó la necesidad de establecer, por parte de la apoderada del Concesionario, el momento en el cual se podrá practicar los testimonios de los dos testigos que faltan, para de esta forma, programar la sesión de audiencia respectiva;

Mediante comunicado L1T1-INT-CE-25-0812 del 11 de febrero de 2025 el CSPLMB remitió su prueba por informe la cual fue decretada por la EMB en el marco del procedimiento administrativo sancionatorio.

El día 14 de febrero de 2025 el concesionario procede a pronunciarse con relación al informe emitido por el Consorcio Supervisor PLMB, mediante comunicación L1-T1-INT-CE-25-0812 notificado al Concesionario ese mismo día y en el cual reporta el “estado de los presuntos incumplimientos reportados por la interventoría en el informe de presunto incumplimiento a fecha 10 de febrero de 2025”.

	INFORME MENSUAL DE INTERVENTORÍA			
	CONTRATO No. 148 DE 2020 INTERVENTORÍA INTEGRAL, TÉCNICA, ECONÓMICA, FINANCIERA, CONTABLE, JURÍDICA, ADMINISTRATIVA, OPERATIVA, PREDIAL, AMBIENTAL, SOCIAL Y DE SEGURIDAD SALUD EN EL TRABAJO PARA LA VIGENCIA DEL CONTRATO DE CONCESIÓN No. 163 DE 2019.			
Código del Formato CSPLMB-FT-LFG-006	Vigencia del Formato 01/09/2024	Versión: V03	Pág. 80 de 1083	

INFORME DE PRESUNTO INCUMPLIMIENTO DE LAS OBLIGACIONES ESTABLECIDAS EN LA SECCIÓN 1.154 Y LA SECCIÓN 9.16 (G) DEL CONTRATO DE CONCESIÓN N° 163 DE 2019, POR LA NO TERMINACIÓN Y PUESTA A DISPOSICIÓN DE LA UE 304 RADICADO A LA EMB MEDIANTE OFICIO EXT25-0001337.

El 14 de febrero de 2025 mediante oficio No. EXTS25-0000633 la EMB requiere al CSPLMB para que, presente un alcance a la prueba por informe para aclarar, principalmente, de qué elementos está compuesta y cuál es el alcance de la UE-304, en los términos convenidos en el Contrato de Concesión No. 163 de 2019 y así mismo, determinar el estado de cumplimiento, para la fecha de presentación de este alcance, de la terminación en la fecha máxima prevista de la UE-304; así mismo, por las razones expuestas en el documento y en aplicación del artículo 218 del Código General del Proceso, prescindir de los testimonios de los señores Nicolás Talero Zafra y Arturo Rodríguez.

El día 17 de febrero de 2025 el concesionario radico a la EMB una solicitud de programar audiencia para atender los testimonios de los testigos de oficio Nicolás Talero Zafra y Arturo Ramirez para el día 18 de febrero en horas de la mañana.

Mediante comunicado L1T1-INT-CE-25-1037 del 18 de febrero de 2025 el CSPLMB remitió actualización de la prueba por informe decretada por la empresa metro de Bogotá – en el marco del proceso administrativo sancionatorio PSC-001 de 2025 en respuesta al oficio EXTS25-0000633.

El 20 de febrero de 2025 mediante oficio No. EXTS25-0000719 la EMB corre traslado al Concesionario del oficio L1T1-INT-CE-25-1037, radicado EMB EXT25-0003194, por el término de dos (2) días hábiles, hasta el lunes 24 de febrero de 2024.

El día 21 de febrero de 2025 el concesionario radico a la EMB una solicitud de ampliación del término del traslado concedido al Concesionario para atender el oficio EXT25-0003194 (L1T1-INT-CE-25-1037) hasta por cinco (5) días calendario.

El 21 de febrero de 2025 mediante oficio No. EXTS25-0000747 la EMB decide correr traslado al Concesionario del oficio L1T1-INT-CE-25-1037, radicado EMB EXT25-0003194, por el término de cinco días (5) días calendario, contados desde el día siguiente al que se corrió el traslado inicial, es decir, entre los días 21 y 25 de febrero de 2025.

INFORME DE PRESUNTO INCUMPLIMIENTO DE LAS OBLIGACIONES ESTABLECIDAS EN LA SECCION 1.154 Y LA SECCION 9.16 (G) DEL CONTRATO DE CONCESION N° 163 DE 2019, POR LA NO TERMINACION Y PUESTA A DISPOSICION DE LA UNIDAD DE EJECUCIÓN UE-156 RADICADO A LA EMB MEDIANTE OFICIO EXT25-0001580.

A continuación, se relacionan los hechos que dieron origen a la recomendación de plazo de cura, los cuales fueron relacionados en el informe de presunto incumplimiento de las obligaciones contractuales a cargo del Concesionario, a saber, así:

Según la programación contenida en el PV12 la fecha de terminación de la UE 156 se estableció para el 07 de noviembre de 2024.

De acuerdo con el seguimiento mensual reportado con corte al 31 de agosto de 2024, mediante comunicación L1T1-INT-CE-24-4200 del 18/09/2024 se alertó al concesionario sobre las desviaciones en las unidades de ejecución (incluida la UE156) según plan de ejecución vigente (v.12) del contrato de concesión. Apéndice técnico 3. numeral 3.3 – Gestión De Cronograma.

Mediante el comunicado L1T1-INT-CE-24-4293 del 24/09/2024, se alertó al Concesionario por bajo desempeño en las vigas lanzadoras y desviaciones en el montaje vigas lanzadoras según plan de ejecución vigente (V.12) del Contrato de Concesión – con corte al 22 de septiembre de 2024. apéndice técnico 3. numeral 3.3 – gestión de cronograma.

Mediante el comunicado L1T1-INT-CE-24-4312 del 25/09/2024, la interventoría emite Advertencia - Estado de las lanzadoras del proyecto de la PLMB (WF1, superestructura, viaducto, instalación de dovelas).

Mediante el comunicado L1T1-INT-CE-24-4410 del 1/10/2024, se alertó al Concesionario por bajo desempeño en las vigas lanzadoras y desviaciones en el montaje vigas lanzadoras según plan de ejecución vigente (V.12) del Contrato de Concesión – con corte al 29 de septiembre de 2024. apéndice técnico 3. numeral 3.3 – gestión de cronograma.

	INFORME MENSUAL DE INTERVENTORÍA			
	CONTRATO No. 148 DE 2020 INTERVENTORÍA INTEGRAL, TÉCNICA, ECONÓMICA, FINANCIERA, CONTABLE, JURÍDICA, ADMINISTRATIVA, OPERATIVA, PREDIAL, AMBIENTAL, SOCIAL Y DE SEGURIDAD SALUD EN EL TRABAJO PARA LA VIGENCIA DEL CONTRATO DE CONCESIÓN No. 163 DE 2019.			
	Código del Formato CSPLMB-FT-LFG-006	Vigencia del Formato 01/09/2024	Versión: V03	

INFORME DE PRESUNTO INCUMPLIMIENTO DE LAS OBLIGACIONES ESTABLECIDAS EN LA SECCION 1.154 Y LA SECCION 9.16 (G) DEL CONTRATO DE CONCESION N° 163 DE 2019, POR LA NO TERMINACION Y PUESTA A DISPOSICION DE LA UNIDAD DE EJECUCIÓN UE-156 RADICADO A LA EMB MEDIANTE OFICIO EXT25-0001580.

Mediante el comunicado L1T1-INT-CE-24-4539 del 7/10/2024, se alertó al Concesionario por bajo desempeño en las vigas lanzadoras y desviaciones en el montaje vigas lanzadoras según plan de ejecución vigente (V.12) del Contrato de Concesión – con corte al 6 de octubre de 2024. apéndice técnico 3. numeral 3.3 – gestión de cronograma.

Mediante el comunicado L1T1-INT-CE-24-4620 del 10/10/2024, la interventoría emite Advertencia - terminación de actividades de construcción para las unidades de ejecución No. 150, 153 y 156, próximas a vencer de acuerdo con PEV12.

Mediante el comunicado L1T1-INT-CE-24-4716 del 16/10/2024, se alertó al Concesionario por bajo desempeño en las vigas lanzadoras y desviaciones en el montaje vigas lanzadoras según plan de ejecución vigente (V.12) del Contrato de Concesión – con corte al 13 de octubre de 2024. apéndice técnico 3. numeral 3.3 – gestión de cronograma.

De acuerdo con el seguimiento mensual reportado con corte al 30 de septiembre de 2024, mediante comunicación L1T1-INT-CE-24-4830 del 22/10/2024 se alertó al concesionario sobre las desviaciones en las unidades de ejecución (incluida la UE156) según plan de ejecución vigente (v.12) del contrato de concesión. Apéndice técnico 3. numeral 3.3 – Gestión De Cronograma.

Mediante el comunicado L1T1-INT-CE-24-4878 del 23/10/2024, se alertó al Concesionario por bajo desempeño en las vigas lanzadoras y desviaciones en el montaje vigas lanzadoras según plan de ejecución vigente (V.12) del Contrato de Concesión – con corte al 20 de octubre de 2024. apéndice técnico 3. numeral 3.3 – gestión de cronograma.

Mediante el comunicado L1T1-INT-CE-24-4997 del 28/10/2024, se alertó al Concesionario por bajo desempeño en las vigas lanzadoras y desviaciones en el montaje vigas lanzadoras según plan de ejecución vigente (V.12) del Contrato de Concesión – con corte al 27 de octubre de 2024. apéndice técnico 3. numeral 3.3 – gestión de cronograma.

Mediante el comunicado L1T1-INT-TE-24-5271 del 12/11/2024, se alertó al Concesionario por bajo desempeño en las vigas lanzadoras y desviaciones en el montaje vigas lanzadoras según plan de ejecución vigente (V.12) del Contrato de Concesión – con corte al 3 de noviembre de 2024. apéndice técnico 3. numeral 3.3 – gestión de cronograma.

Mediante el comunicado L1T1-INT-TE-24-5276 del 12/11/2024, se alertó al Concesionario por bajo desempeño en las vigas lanzadoras y desviaciones en el montaje vigas lanzadoras según plan de ejecución vigente (V.12) del Contrato de Concesión – con corte al 10 de noviembre de 2024. apéndice técnico 3. numeral 3.3 – gestión de cronograma.

El 07 de noviembre de 2024, fecha en la cual se tenía prevista la finalización de la UE 156, el Concesionario no notificó la terminación de la UE 156 ni puso a disposición la UE en mención.

De conformidad con el seguimiento realizado por la Interventoría a corte del 31 de octubre de 2024, se verificó un porcentaje de desviación de Programado (99.95%) VS ejecutado (80.47%) equivalente a una desviación de -19.48%.

En vista de que el 7 de noviembre de 2024, el Concesionario no terminó las obras de la UE 156 y no las puso a disposición para iniciar el proceso de verificación, el 13 de noviembre de 2024, mediante comunicado L1T1-INT-CE-24-5306 con radicado No. EXT24-0020056 la Interventoría recomendó a la EMB otorgar un plazo de cura indicando lo siguiente:

“la Interventoría RECOMIENDA A EMB CONCEDER AL CONCESIONARIO ES DE (TREINTA) 30 DÍAS CALENDARIO, para que en dicho plazo el Concesionario termine las obras pendientes de la UE 156 relativas a la Finalización de la UE 156 correspondiente a la Construcción las obras de construcción de todos los trabajos necesarios para la realización del tablero, de la viga en U del viaducto, incluyendo todos los elementos y dispositivos de drenaje, a lo largo de la sección lineal mostrada en el anexo 2 del at 5. Todos los trabajos se desarrollan de acuerdo con el AT 5. Sección de la absc 0+300 a 0+650”, de acuerdo con los términos establecidos en el contrato de Concesión y sus apéndices técnicos, y las ponga a disposición de la Interventoría y EMB, en los términos de la sección 9.15 “Procedimiento de Verificación”

De conformidad con el seguimiento realizado por la Interventoría a corte del 30 de noviembre de 2024, se verificó un porcentaje de desviación de Programado (100.00%) VS ejecutado (71.67%) equivalente a una desviación de -28.33%.

	INFORME MENSUAL DE INTERVENTORÍA				
	CONTRATO No. 148 DE 2020 INTERVENTORÍA INTEGRAL, TÉCNICA, ECONÓMICA, FINANCIERA, CONTABLE, JURÍDICA, ADMINISTRATIVA, OPERATIVA, PREDIAL, AMBIENTAL, SOCIAL Y DE SEGURIDAD SALUD EN EL TRABAJO PARA LA VIGENCIA DEL CONTRATO DE CONCESIÓN No. 163 DE 2019.				
	Código del Formato CSPLMB-FT-LFG-006	Vigencia del Formato 01/09/2024	Versión: V03	Pág. 82 de 1083	

INFORME DE PRESUNTO INCUMPLIMIENTO DE LAS OBLIGACIONES ESTABLECIDAS EN LA SECCION 1.154 Y LA SECCION 9.16 (G) DEL CONTRATO DE CONCESION N° 163 DE 2019, POR LA NO TERMINACION Y PUESTA A DISPOSICION DE LA UNIDAD DE EJECUCIÓN UE-156 RADICADO A LA EMB MEDIANTE OFICIO EXT25-0001580.

Mediante oficio EXTS24-0007552 del 06/12/2024, la EMB notificó al Concesionario un plazo de cura de 30 días calendario para el cumplimiento de las obligaciones relacionadas en las secciones 1.154 y 9.16 (g) del contrato de concesión n°163 de 2019.

De conformidad con el seguimiento realizado por la Interventoría, con corte a 31 de diciembre de 2024, se verificó un porcentaje de desviación de Programado (100.00%) VS ejecutado (99.95%) equivalente a una desviación de -0.05%.

PET V12 Fecha de Corte: **31/12/2024**

SEGUIMIENTO DE LAS UNIDADES DE EJECUCIÓN						
N°	DESCRIPCIÓN	FECHA INICIO PLANEADA	FECHA FIN PLANEADA	% PLANEADO (P)	% EJECUTADO (E)	ESTADO
UE-156	Todos los trabajos necesarios para la realización del Tablero, de la viga en U del Viaducto, incluyendo todos los elementos y dispositivos de drenaje, a lo largo de la sección. Igual mostrada en el Anexo 2 del AT 5. Todos los trabajos se desarrollan de acuerdo al AT 5. Sección de la Aba: D+ 300 a D+500	24/04/2024	08/11/2024	100.00%	99.95%	EJECUCIÓN

Una vez expirado el Plazo para terminar la UE 156, la Interventoría realizó una inspección a las obras, evidenciando que no se terminaron en su totalidad, quedando pendiente la construcción de la dovela en sitio S01-06-16 perteneciente al vano S01-06, tensionamiento fase 2 del vano y posterior descenso de este sobre los aparatos de apoyo. Adicionalmente no se finalizó lo relacionado con el drenaje y acabados de las vigas U.

De conformidad con el seguimiento realizado en campo por parte de la Interventoría, el día 11 de enero de 2025 se recibió solicitud por parte del Concesionario para realizar la verificación de las condiciones de armado de acero de refuerzo de la dovela a construir en sitio S01-06-16, tal como se evidencia en el siguiente registro fotográfico. Al respecto, se evidencia la no finalización de la construcción de la dovela y por consiguiente del vano S01-06 perteneciente a la UE156.



De conformidad con el seguimiento realizado en campo por parte de la Interventoría, el día 13 de enero de 2025 se recibió solicitud por parte del Concesionario para realizar acompañamiento a la instalación de concreto sobre la dovela a construir en sitio S01-06-16, tal como se evidencia en el siguiente registro fotográfico. Al respecto, se evidencia la no finalización de la construcción de la dovela y por consiguiente del vano S01-06 perteneciente a la UE156.

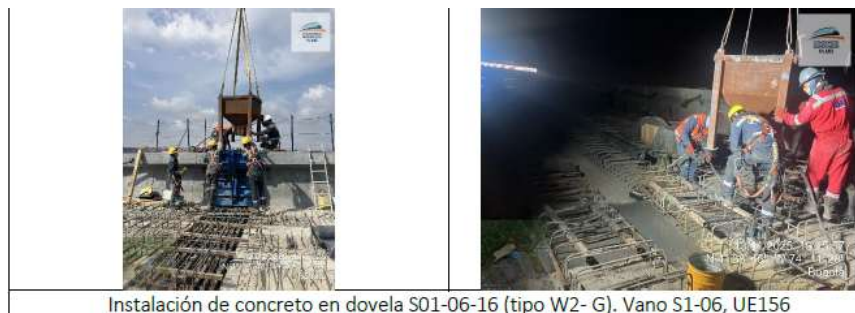

	INFORME MENSUAL DE INTERVENTORÍA				
	CONTRATO No. 148 DE 2020 INTERVENTORÍA INTEGRAL, TÉCNICA, ECONÓMICA, FINANCIERA, CONTABLE, JURÍDICA, ADMINISTRATIVA, OPERATIVA, PREDIAL, AMBIENTAL, SOCIAL Y DE SEGURIDAD SALUD EN EL TRABAJO PARA LA VIGENCIA DEL CONTRATO DE CONCESIÓN No. 163 DE 2019.				
	Código del Formato CSPLMB-FT-LFG-006	Vigencia del Formato 01/09/2024	Versión: V03	Pág. 83 de 1083	

INFORME DE PRESUNTO INCUMPLIMIENTO DE LAS OBLIGACIONES ESTABLECIDAS EN LA SECCION 1.154 Y LA SECCION 9.16 (G) DEL CONTRATO DE CONCESION N° 163 DE 2019, POR LA NO TERMINACION Y PUESTA A DISPOSICION DE LA UNIDAD DE EJECUCIÓN UE-156 RADICADO A LA EMB MEDIANTE OFICIO EXT25-0001580.

De conformidad con el seguimiento realizado en campo por parte de la Interventoría, con corte el día 16 de enero de 2025 se evidencia que no se ha retirado la formaleta utilizada para la construcción de la dovela S01-06-16 que permita validar su acabado y terminado final. De igual forma, no se ha realizado la actividad de tensionamiento entre los vanos semicontinuos que permita realizar el posicionamiento final de los vanos en sus aparatos de apoyo definitivos. Lo anterior, se evidencia en el siguiente registro fotográfico.



De conformidad con el seguimiento realizado en campo por parte de la Interventoría, con corte el día 16 de enero de 2025 se evidencia que no se ha finalizado la construcción del drenaje del viaducto entre los apoyos que hacen parte de la UE156 (S01-06 a S01-15) como se evidencia en el siguiente registro fotográfico.



La Interventoría ha venido alertando al Concesionario respecto a las desviaciones negativas evidenciadas en los diferentes componentes de la UE156 (acabados, drenaje, instalación de vigas U) y ha manifestado la necesidad de establecer e implementar acciones tendientes a recuperar estas desviaciones. Lo anterior se ha reflejado en los siguientes comunicados:

- L1T1-INT-CE-24-5503 del 20 de noviembre de 2024, donde se alertó las desviaciones negativas en la ejecución de las unidades de ejecución correspondientes al frente de obra WF1 de acuerdo con el seguimiento en el plan de ejecución vigente (V.12) del contrato de concesión con corte al 31 de octubre de 2024.
- L1T1-INT-CE-24-5667 del 27 de noviembre de 2024, donde se alertó las desviaciones negativas en la ejecución de las unidades de ejecución correspondientes al frente de obra 1 y 2 (WF1 y WF2) asociadas al tramo de prueba UE-581 de acuerdo con el seguimiento en el plan de ejecución vigente (V.12) del contrato de concesión con corte al 31 de octubre de 2024.
- L1T1-INT-CE-24-6050 del 16 de diciembre de 2024, donde se alertó las desviaciones negativas en la ejecución de las unidades de ejecución correspondientes al frente de obra 1 y 2 (WF1 y WF2) asociadas al tramo de prueba UE-581 de acuerdo con el seguimiento en el plan de ejecución vigente (V.12) del contrato de concesión con corte al 30 de noviembre de 2024.
- L1T1-INT-CE-24-6139 del 19 de diciembre de 2024, donde se alertó las desviaciones negativas en la ejecución de las unidades de ejecución correspondientes al frente de obra WF1 de acuerdo con el seguimiento en el plan de ejecución vigente (V.12) del contrato de concesión con corte al 30 de noviembre de 2024.

	INFORME MENSUAL DE INTERVENTORÍA				
	CONTRATO No. 148 DE 2020 INTERVENTORÍA INTEGRAL, TÉCNICA, ECONÓMICA, FINANCIERA, CONTABLE, JURÍDICA, ADMINISTRATIVA, OPERATIVA, PREDIAL, AMBIENTAL, SOCIAL Y DE SEGURIDAD SALUD EN EL TRABAJO PARA LA VIGENCIA DEL CONTRATO DE CONCESIÓN No. 163 DE 2019.				
	Código del Formato CSPLMB-FT-LFG-006	Vigencia del Formato 01/09/2024	Versión: V03	Pág. 84 de 1083	

INFORME DE PRESUNTO INCUMPLIMIENTO DE LAS OBLIGACIONES ESTABLECIDAS EN LA SECCION 1.154 Y LA SECCION 9.16 (G) DEL CONTRATO DE CONCESION N° 163 DE 2019, POR LA NO TERMINACION Y PUESTA A DISPOSICION DE LA UNIDAD DE EJECUCIÓN UE-156 RADICADO A LA EMB MEDIANTE OFICIO EXT25-0001580.

- L1T1-INT-CE-25-0200 del 14 de enero de 2025, donde se alertó las desviaciones negativas en la ejecución de las unidades de ejecución correspondientes al frente de obra 1 y 2 (WF1 y WF2) asociadas al tramo de prueba UE-581 de acuerdo con el seguimiento en el plan de ejecución vigente (V.12) del contrato de concesión con corte al 31 de diciembre de 2024.
- L1T1-INT-CE-25-0222 del 14 de enero de 2025, donde se alertó las desviaciones negativas en la ejecución de las unidades de ejecución correspondientes al WF1 de acuerdo con el seguimiento en el plan de ejecución vigente V.12 corte al 31 de diciembre de 2024.

Mediante comunicación L1T1-INT-CE-25-0401 fechado 22 de enero de 2025, la Interventoría comunicó a la EMB el estado de las obligaciones notificadas como presuntamente incumplidas en el Plazo de cura otorgado por EMB y le informó que, el Concesionario no terminó la totalidad de las obras y actividades que hacen parte de la UE 156.

Mediante comunicado L1T1-CON-CE-25-0546 fechado 24 de enero de 2025, el Concesionario comunica la a la Interventoría la “notificación de terminación y puesta a disposición unidad de ejecución UE-156” y cita:

“Por medio de la presente, Metro Línea 1 S.A.S. (el “Concesionario”) notifica que el 10 de enero de 2025 se terminaron las actividades de construcción de la superestructura del viaducto UE-156 definida en el Contrato de Concesión como “Todos los trabajos necesarios para la realización del Tablero, de la viga en U del Viaducto, incluyendo todos los elementos y dispositivos de drenaje, a lo largo de la sección lineal mostrada en el Anexo 2 del AT 5. Todos los trabajos se desarrollan de acuerdo al AT 5. Sección de la Absc 0+650 a 1+030”). En este sentido, a través de la presente el Concesionario notifica y pone a disposición la UE-156 en los términos de la Sección 9.15(a) del Contrato de Concesión.”

Mediante comunicado L1T1-INT-CE-25-0492 fechado 27 de enero de 2025, con radicado No. EXT25-0001496 la Interventoría da respuesta al comunicado L1T1-CON-CE-25-0546 cuyo asunto es “notificación de terminación y puesta a disposición unidad de ejecución UE-156” y concluye:

- I. No están dadas las condiciones exigidas en la sección 9.15, literal a) romanillo i) para la puesta a disposición de la UE 156.
- II. No se dará inicio al proceso de verificación de que trata la sección 9.15, literal a) romanillo ii) hasta tanto el Concesionario cumpla con el alcance definido en el AT 19 y entrega la copia magnética de la Memoria Técnica con toda la información que respalde la durabilidad, resistencia, calidad y cumplimiento de Especificaciones Técnicas exigidas en el Contrato de Concesión.

“Finalmente, se informa al Concesionario que la Interventoría comunicó a la EMB mediante carta L1T1-INT-CE-25-0401 del 22 de enero de 2025, que el Concesionario NO SUPERÓ los hechos que dieron lugar al plazo de cura notificado en la comunicación EXTS24-0007552 y en consecuencia, se procederá a presentar a la EMB, el informe de presunto incumplimiento contractual de que trata el artículo 86 de la ley 1474 de 2011 con la recomendación de aplicación de multa, tal como está previsto en la sección 14.3 literales a) y b) del Contrato de Concesión.”

En conclusión, el Concesionario debe terminar las siguientes actividades:

- Ejecución de la fase 2 del tensionamiento del vano
- Retiros de apoyos temporales y descenso del vano sobre los aparatos de apoyo definitivos
- Finalización del drenaje entre los apoyos correspondientes de la UE
- Sello definitivo de los puntos de tensionamiento
- Acabados finales de las vigas U

Tal como se concluye de los hechos narrados en precedencia, las UE 156 no se puede dar por terminada en las condiciones actuales, razón por la cual se hace necesario dar inicio al proceso administrativo sancionatorio de carácter contractual, al que se refiere el artículo 86 de la ley 1474 de 2011.

Mediante comunicado No. L1T1-INT-CE-25-0512 del 28 de enero de 2025 la interventoría radico a la EMB informe de presunto incumplimiento por cuanto la UE 156 no se puede dar por terminada en las condiciones actuales.

	INFORME MENSUAL DE INTERVENTORÍA			
	CONTRATO No. 148 DE 2020 INTERVENTORÍA INTEGRAL, TÉCNICA, ECONÓMICA, FINANCIERA, CONTABLE, JURÍDICA, ADMINISTRATIVA, OPERATIVA, PREDIAL, AMBIENTAL, SOCIAL Y DE SEGURIDAD SALUD EN EL TRABAJO PARA LA VIGENCIA DEL CONTRATO DE CONCESIÓN No. 163 DE 2019.			
Código del Formato CSPLMB-FT-LFG-006	Vigencia del Formato 01/09/2024	Versión: V03	Pág. 85 de 1083	

INFORME DE PRESUNTO INCUMPLIMIENTO DE LAS OBLIGACIONES ESTABLECIDAS EN LA SECCION 1.154 Y LA SECCION 9.16 (G) DEL CONTRATO DE CONCESION N° 163 DE 2019, POR LA NO TERMINACION Y PUESTA A DISPOSICION DE LA UNIDAD DE EJECUCIÓN UE-156 RADICADO A LA EMB MEDIANTE OFICIO EXT25-0001580.

INFORME DE PRESUNTO INCUMPLIMIENTO DE LA OBLIGACIÓN ESTABLECIDA EN EL AT15, NUMERAL 2.4 LITERAL (F) DEL CONTRATO DE CONCESIÓN INFORME SST No 13 VEE DE CONSTRUCCIÓN DEL PERIODO COMPRENDIDO DEL 01 AL 31 DE AGOSTO DE 2024 RADICADO A LA EMB MEDIANTE OFICIO EXT25-0003168.

A continuación, se relacionan los hechos que dieron origen a la recomendación de plazo de cura, los cuales fueron relacionados en el informe de presunto incumplimiento de las obligaciones contractuales a cargo del Concesionario, a saber, así:

El Concesionario el día 12 de septiembre de 2024 mediante comunicado L1T1-CON-CE-24-6254 con transmisión vía Aconex ML1-TRN-033383, la versión VBB del informe mensual SST No. 13 de Construcción (correspondiente al periodo del 01 al 31 de agosto de 2024).

La Interventoría atendiendo con lo señalado en el Apéndice Técnico 15, numeral 2.4 (b)1, generó mediante memorando No. MEM-TEC-SST-120 las observaciones a la versión VBB del informe No 13 Fase de Construcción. En consecuencia, se remitió al Concesionario el memorando en mención a través del comunicado L1T1-INT-CE-24-4283 (EXT24-0016669) radicado el 26 de septiembre de 2024, requiriendo al Concesionario atender las observaciones al documento presentado en un término de 10 días calendario.

Por lo anterior, el Concesionario a través del comunicado L1T1-CON-CE-24-6892, presentó mediante transmisión vía Aconex ML1-TRN-034510 radicado el 8 de octubre de 2024, e informó la presentación de la versión VCC del informe mensual SST No. 13 de fase de Construcción.

La Interventoría en el proceso de revisión a la versión VCC del informe mensual SST No. 13 de fase de Construcción evidenció que persiste el presunto incumplimiento en los criterios de calidad y completitud de la información que exige el Apéndice Técnico 15, sección 2.4 (b), por lo tanto, mediante comunicado L1T1-INT-CE-24-4844 (EXT24-0018403) radicado el 22 de octubre de 2024, se remitió al Concesionario las correspondientes observaciones mediante memorando No. MEM-TEC-SST-124, requiriendo al Concesionario atender las observaciones al documento presentado en un término de 3 días calendario.

Por lo anterior, el Concesionario a través del comunicado L1T1-CON-CE-24-8027, presentó mediante transmisión vía Aconex ML1-TRN-035510 radicado el 14 de noviembre de 2024, e informó la presentación de la versión VDD del informe mensual SST No. 13 de fase de Construcción.

La Interventoría en el proceso de revisión a la versión VDD del informe mensual SST No. 13 de fase de Construcción evidenció que persiste el presunto incumplimiento en los criterios de calidad y completitud de la información que exige el Apéndice Técnico 15, sección 2.4 (b), por lo tanto, mediante comunicado L1T1-INT-CE-24-5746 (EXT24-0021560) radicado el 2 de diciembre de 2024, se remitió al Concesionario las correspondientes observaciones mediante memorando No. MEM-TEC-SST-131, requiriendo al Concesionario atender las observaciones al documento presentado en un término de 3 días calendario.

Por lo anterior, el Concesionario a través del comunicado L1T1-CON-CE-24-8962, presentó mediante transmisión vía Aconex ML1-TRN-036998 radicado el 13 de diciembre de 2024, e informó la presentación de la versión VEE del informe mensual SST No. 13 de fase de Construcción.

La Interventoría en el proceso de revisión a la versión VEE del informe mensual SST No. 13 de fase de Construcción evidenció que persiste el presunto incumplimiento en los criterios de calidad y completitud de la información que exige el Apéndice Técnico 15, sección 2.4 (b), por lo tanto, mediante comunicado L1T1-INT-CE-24-6326 (EXT24-0023507) radicado el 30 de diciembre de 2024, se remitió al Concesionario las correspondientes observaciones mediante memorando No. MEM-TEC-SST-137, requiriendo al Concesionario atender las observaciones al documento presentado en un término de 3 días calendario.

Vencido el plazo perentorio otorgado por el estamento interventor, el Concesionario no ha atendido las observaciones al informe mensual SST No. 13 de fase de Construcción, las cuales fueron comunicadas mediante el radicado L1T1-INT-CE-24-6326 (EXT24-0023507) radicado 30 de diciembre de 2024, persistiendo en el presunto incumplimiento a la obligaciones establecidas en la sección 2.9 literal (j) y en la sección 2.4 literal (f) del Apéndice Técnico 15, por lo que adjunto al comunicado se remitieron las observaciones en el MEM-TEC-SST-137 CSPLMB-FT-OCI-007 L1T1-CON-SST-IN-0069_VEE - INFORME 13 de la fase de construcción.

	INFORME MENSUAL DE INTERVENTORÍA				
	CONTRATO No. 148 DE 2020 INTERVENTORÍA INTEGRAL, TÉCNICA, ECONÓMICA, FINANCIERA, CONTABLE, JURÍDICA, ADMINISTRATIVA, OPERATIVA, PREDIAL, AMBIENTAL, SOCIAL Y DE SEGURIDAD SALUD EN EL TRABAJO PARA LA VIGENCIA DEL CONTRATO DE CONCESIÓN No. 163 DE 2019.				
	Código del Formato CSPLMB-FT-LFG-006	Vigencia del Formato 01/09/2024	Versión: V03	Pág. 86 de 1083	

INFORME DE PRESUNTO INCUMPLIMIENTO DE LAS OBLIGACIONES ESTABLECIDAS EN LA SECCION 1.154 Y LA SECCION 9.16 (G) DEL CONTRATO DE CONCESION N° 163 DE 2019, POR LA NO TERMINACION Y PUESTA A DISPOSICION DE LA UNIDAD DE EJECUCIÓN UE-156 RADICADO A LA EMB MEDIANTE OFICIO EXT25-0001580.

Por lo anterior, el Concesionario a través del comunicado L1T1-CON-CE-25-0335, presentó mediante transmisión vía Aconex ML1-TRN-038585 radicado el 15 de enero de 2025, e informó la presentación de la versión VFF del informe mensual SST No. 13 de fase de Construcción.

Mediante comunicación L1T1-INT-CE-25-0297 del 17 de enero de 2025 con radicado No. EXT25-0000875, la Interventoría recomendó a EMB conceder al Concesionario un plazo de cura por el presunto incumplimiento a las obligaciones establecidas en la sección 2.4 literal (f) del apéndice técnico 15 observaciones informe SST INFORME SST No. 13 VEE de construcción (1 al 31 de agosto de 2024).

La EMB, acogiendo la recomendación de la interventoría, notificó al Concesionario el Plazo de Cura mediante oficio EXTS24-0000272 fechado 24 de enero de 2025 y concedió al Concesionario un Plazo de Cura de TRES (3) DÍAS HÁBILES, para que el Concesionario:

“(…) haga entrega a la interventoría la totalidad de la información contractual requerida en las comunicaciones relacionadas en la tabla 1 del radicado No. EXT24-0000875 (L1T1-INT-CE-25-0297) del 13 de enero de 2024”, el cual se encuentra vencido.

Mediante comunicado No. L1T1-CON-CE-25-0765 del 31 de enero de 2025, el Concesionario ML1 remite nuevamente la información dando respuesta al radicado L1T1-CON-CE-25-0530 del 15 de enero de 2025, por lo que la interventoría entro a revisar el radicado referido, con el finde determinar si se había cumplido o no con cada requerimiento.

Mediante comunicado L1T1-INT-CE-25-0758 de fecha 06 de febrero de 2025, el Concesionario ML1 remite nuevamente la información dando respuesta al radicado L1T1-CON-CE-25-0765 la Interventoría informó al Concesionario los requerimientos de entrega de información pendientes de ser atendidos por el Concesionario y que fueron objeto del plazo de cura, los cuales se relacionan a continuación:

Una vez revisada la información que se remite a través de ACONEX con la trasmisión ML1-TRN-039189 las siguientes observaciones:

L1T1-CON-SST-IN-0069_A01_VGG

GENERAL

Se solicita ajustar la fecha de retiro del personal de acuerdo con los soportes adjunto en el anexo L1T1-CON-SST-IN-0072_A01_VFF \GENERAL\A1. Soportes de Retiro

PATIO TALLER

1- No se adjunta certificación de revisor fiscal de los siguientes contratistas

- CEM/CRP
- EXPERTA/ OSCAR AVILA TOPOGRAFIA

2- La certificación de revisor fiscal de los siguientes contratistas no corresponde al periodo

- AIA
- AIA/CONSTRUCCIONES RICARDO CARO S.A.S
- AIA/CONSTRUCTORA V&G/PISOS INDUSTRIALES Y ESTRUCTURAS FC S.A.S.
- AIA/TERRATEST/NEOS
- CEM/CRC
- EXPERTA
- Se solicita verificar las certificaciones de revisor fiscal de todos los contratistas y subcontratistas

3- No se adjuntan las planillas de seguridad social de todos los subcontratistas.

- AIA/GIGACON TRANSPORTES SAS/ PERSONAL ANTIGUO

	INFORME MENSUAL DE INTERVENTORÍA				
	CONTRATO No. 148 DE 2020 INTERVENTORÍA INTEGRAL, TÉCNICA, ECONÓMICA, FINANCIERA, CONTABLE, JURÍDICA, ADMINISTRATIVA, OPERATIVA, PREDIAL, AMBIENTAL, SOCIAL Y DE SEGURIDAD SALUD EN EL TRABAJO PARA LA VIGENCIA DEL CONTRATO DE CONCESIÓN No. 163 DE 2019.				
	Código del Formato CSPLMB-FT-LFG-006	Vigencia del Formato 01/09/2024	Versión: V03	Pág. 87 de 1083	

INFORME DE PRESUNTO INCUMPLIMIENTO DE LAS OBLIGACIONES ESTABLECIDAS EN LA SECCION 1.154 Y LA SECCION 9.16 (G) DEL CONTRATO DE CONCESION N° 163 DE 2019, POR LA NO TERMINACION Y PUESTA A DISPOSICION DE LA UNIDAD DE EJECUCIÓN UE-156 RADICADO A LA EMB MEDIANTE OFICIO EXT25-0001580.

- AIA/JM RABELLY JONIS DE JESUS DIAZ RUBIO
 - AIA/JM RABELLY RICARDO MORENO GAMBOA
 - AIA/PROING SAS
 - CEM/CRP
- 4- La planilla de seguridad social de los siguientes contratistas no corresponde al periodo
- CEM/BLANCO
 - CEM/4G4 INGENIERIA
 - Se solicita verificar las planillas de seguridad social de todos los contratistas y subcontratistas
- 5- Se solicita verificar la documentación adjunta ya que debido a que esta no se encuentra organizada no es posible realizar la verificación y validación de la documentación en el anexo A1.2 Planillas Antiguos y el anexo A1.3 Revisor Fiscal.
- 6- Se solicita verificar la fecha de retiro de todo el personal reportado como retiro e ingreso retiro, así como los documentos adjuntos

INFORME

NUMERAL	TABLA	OBSERVACIONES
3.7	10	Se reitera y se envía resaltado los frentes de obra que según el plan de trabajo formato OHS-FR-01 no se encuentra acorde con la tabla No 10 del informe ejecutivo
		ACTIVIDADES/PLAN DE TRABAJO EJECUTADAS FRENTE DE TRABAJO
		ACTIVIDADES
		P (programado)
		E (Ejecutado)
		Actividades generales
		COPASST y COCOIAB
		Emergencias
		Medicina preventiva, B, promoción y prevención en salud (incluye programas de gestión en salud)
		Registro, reporte e investigación de accidentes de trabajo - enfermedad laboral
		Higiene industrial
		Seguridad industrial (incluye programas de gestión)
		Seguimiento y verificación
		Mejoramiento
		TOTAL, EJECUTADO
TOTAL, PROGRAMADO		

NOTA: la VHH, que incluye la atención de las observaciones del presente Memorando Técnico, deben además remitirse con las firmas completas en todos los formatos que apliquen (inducciones, capacitaciones, charlas, y demás).

Con base en los hechos reportados en el Capítulo I “Relato de los hechos” de ese documento, del que se transcriben los siguientes apartes:

“La Interventoría, en virtud de las facultades otorgadas por el artículo 84 de la ley 1474 de 20112 y en concordancia con la obligación del Concesionario establecida en la sección 2.9 literal g) del Contrato de Concesión No. 163 de 2019, ha solicitado al Concesionario la entrega de información contractual, aclaraciones y /o explicaciones relacionadas con el desarrollo de las obras y/o actividades ejecutadas por el Concesionario, en virtud del Contrato antes citado.

Esta información es fundamental para que la Interventoría realice el estudio y/o análisis de las obras en ejecución, en aras de verificar aspectos relacionados con la calidad, cumplimiento de especificaciones técnicas, durabilidad de las obras, resistencia, cumplimiento de los diseños no objetados entre otros.

	INFORME MENSUAL DE INTERVENTORÍA			
	CONTRATO No. 148 DE 2020 INTERVENTORÍA INTEGRAL, TÉCNICA, ECONÓMICA, FINANCIERA, CONTABLE, JURÍDICA, ADMINISTRATIVA, OPERATIVA, PREDIAL, AMBIENTAL, SOCIAL Y DE SEGURIDAD SALUD EN EL TRABAJO PARA LA VIGENCIA DEL CONTRATO DE CONCESIÓN No. 163 DE 2019.			
Código del Formato CSPLMB-FT-LFG-006	Vigencia del Formato 01/09/2024	Versión: V03	Pág. 88 de 1083	

INFORME DE PRESUNTO INCUMPLIMIENTO DE LAS OBLIGACIONES ESTABLECIDAS EN LA SECCION 1.154 Y LA SECCION 9.16 (G) DEL CONTRATO DE CONCESION N° 163 DE 2019, POR LA NO TERMINACION Y PUESTA A DISPOSICION DE LA UNIDAD DE EJECUCIÓN UE-156 RADICADO A LA EMB MEDIANTE OFICIO EXT25-0001580.

A pesar de lo anterior, el Concesionario no ha entregado la información contractual solicitada por la Interventoría que se relacionan en la siguiente tabla (...)"

En ese sentido, el término desde el cual, se considera incumplida la obligación desde el momento del vencimiento del Plazo de Cura que ocurrió el 28 de enero de 2025, es decir a partir del 29 de enero de 2025 dado que el Concesionario no atendió las observaciones (MEM-TEC-SST-144.) al informe mensual SST No. 13 de fase de Construcción, las cuales fueron comunicadas mediante el consecutivo L1T1-INT-CE-24-6326 (EXT24-0023507) radicado 30 de diciembre de 2024, persistiendo en el presunto incumplimiento a la obligación contenida en el numeral 2.4 literal (f) del Apéndice Técnico 15.

INFORME DE PRESUNTO INCUMPLIMIENTO DE LA OBLIGACIÓN ESTABLECIDA EN EL APENDICE TECNICO 15, NUMERAL 2.4 LITERAL (F) DEL CONTRATO DE CONCESIÓN INFORME SST NO. 14 VCC DE CONSTRUCCIÓN DEL PERIODO COMPRENDIDO DEL 01 AL 30 DE SEPTIEMBRE DE 2024 RADICADO A LA EMB MEDIANTE OFICIO EXT25-0003165.

A continuación, se relacionan los hechos que dieron origen a la recomendación de plazo de cura, los cuales fueron relacionados en el informe de presunto incumplimiento de las obligaciones contractuales a cargo del Concesionario, a saber, así:

El Concesionario el día 15 de octubre de 2024 mediante comunicado L1T1-CON-CE-24-7120 con transmisión vía Aconex ML1-TRN-034752, la versión VBB del informe mensual SST No. 14 de Construcción (correspondiente al periodo del 01 al 30 de septiembre de 2024).

La Interventoría atendiendo con lo señalado en el Apéndice Técnico 15, numeral 2.4 (b)1, generó mediante memorando No. MEM-TEC-SST-126 las observaciones a la versión VBB del informe No 14 Fase de Construcción. En consecuencia, se remitió al Concesionario el memorando en mención a través del comunicado L1T1-INT-CE-24-4900 radicado el 24 de octubre de 2024, requiriendo al Concesionario atender las observaciones al documento presentado en un término de 10 días calendario.

Por lo anterior, el Concesionario a través del comunicado L1T1-CON-CE-24-8025, presentó mediante transmisión vía Aconex ML1-TRN-035303 radicado el 14 de noviembre de 2024, e informó la presentación de la versión VCC del informe mensual SST No. 14 de fase de Construcción.

La Interventoría en el proceso de revisión a la versión VCC del informe mensual SST No. 14 de fase de Construcción evidenció que persiste el presunto incumplimiento en los criterios de calidad y completitud de la información que exige el Apéndice Técnico 15, sección 2.4 (b), por lo tanto, mediante comunicado L1T1-INT-CE-24-6230 radicado el 26 de diciembre de 2024, se remitió al Concesionario las correspondientes observaciones mediante memorando No. MEMTEC-SST-133, requiriendo al Concesionario atender las observaciones al documento presentado en un término de 3 días calendario.

Vencido el plazo perentorio otorgado por el estamento interventor, el Concesionario no ha atendido las observaciones al informe mensual SST No. 14 de fase de Construcción, las cuales fueron comunicadas mediante el radicado L1T1-INT-CE-24-6230 radicado 26 de diciembre de 2024, persistiendo en el presunto incumplimiento a la obligaciones establecidas en la sección 2.9 literal (j) y en la sección 2.4 literal (f) del Apéndice Técnico 15, por lo que adjunto al comunicado se remitieron las observaciones en el MEM-TEC-SST-133 CSPLMB-FT-OCI-007 L1T1-CON-SST-IN-0070_VCC - INFORME 14 de la fase de construcción.

Mediante comunicación L1T1-INT-CE-25-0171 del 13 de enero de 2025 con radicado No. EXT25-0000473, la Interventoría recomendó a EMB conceder al Concesionario un plazo de cura.

La EMB, acogiendo la recomendación de la interventoría, notificó al Concesionario el Plazo de Cura mediante oficio EXTS24-0000265 fechado 23 de enero de 2025 y concedió al Concesionario un Plazo de Cura de TRES (3) DÍAS HABLES, para que el Concesionario:

"(...) haga entrega a la interventoría la totalidad de la información contractual requerida en las comunicaciones relacionadas en la tabla 1 del radicado No. EXT24-0000265 (L1T1-INT-CE-25-0171) del 13 de enero de 2024", el cual se encuentra vencido."

	INFORME MENSUAL DE INTERVENTORÍA				
	CONTRATO No. 148 DE 2020 INTERVENTORÍA INTEGRAL, TÉCNICA, ECONÓMICA, FINANCIERA, CONTABLE, JURÍDICA, ADMINISTRATIVA, OPERATIVA, PREDIAL, AMBIENTAL, SOCIAL Y DE SEGURIDAD SALUD EN EL TRABAJO PARA LA VIGENCIA DEL CONTRATO DE CONCESIÓN No. 163 DE 2019.				
	Código del Formato CSPLMB-FT-LFG-006	Vigencia del Formato 01/09/2024	Versión: V03	Pág. 89 de 1083	

INFORME DE PRESUNTO INCUMPLIMIENTO DE LA OBLIGACIÓN ESTABLECIDA EN EL APENDICE TECNICO 15, NUMERAL 2.4 LITERAL (F) DEL CONTRATO DE CONCESIÓN INFORME SST NO. 14 VCC DE CONSTRUCCIÓN DEL PERIODO COMPRENDIDO DEL 01 AL 30 DE SEPTIEMBRE DE 2024 RADICADO A LA EMB MEDIANTE OFICIO EXT25-0003165.

Mediante comunicado No. L1T1-CON-CE-25-0589 del 24 de enero de 2025, el Concesionario de manera extemporánea se pronunció respecto del plazo de cura, informando el número de radicado con el que según ML1 había dado respuesta fue L1T1-CON-CE-25-0336 del 15 de enero de 2025, por lo que la interventoría entro a revisar el radicado referido, con el finde determinar si se había cumplido o no con cada requerimiento.

Mediante comunicado L1T1-INT-CE-25-0719 la Interventoría informó al Concesionario los requerimientos de entrega de información pendientes de ser atendidos por el Concesionario y que fueron objeto del plazo de cura, los cuales se relacionan a continuación:

Una vez revisada la información que se remite a través de ACONEX con la trasmisión ML1-TRN-038575 se remiten las siguientes observaciones:

L1T1-CON-SST-IN-0070_A01_VDD

GENERAL

1. Se solicita verificar la persona que se encuentra repetido, así mismo se solicita verificar el No Cédula de ciudadanía.
2. Se solicita verificar y ajustar la fecha de pago de seguridad social de los siguientes trabajadores:
 - a. CCTPLMB/HB ESTRUCTURAS METALICAS/NOVA SEGURIDAD PRIVADA CESAR LOPEZ RODRIGUEZ
 - b. CCTPLMB/HB ESTRUCTURAS METALICAS/NOVA SEGURIDAD PRIVADA LUIS CARLOS POLO GOMEZ
 - c. CCTPLMB/GRUPO CONSTRUCENTER / FRESPACK HUBERT AUGUSTO PACHON URREGO
 - d. CCTPLMB/GRUPO CONSTRUCENTER / FRESPACK NIRFO FARID PERDOMO DEVIA
 - e. CCTPLMB/GRUPO CONSTRUCENTER / FRESPACK MARLON JOSHUA PACHÓN VILLEGAS
3. No se adjunta las planillas de pago de seguridad social y los documentos de ingreso del personal reportado como ingreso retiro.
4. Se solicita verificar y ajustar las fechas de ingreso y de retiro del personal reportado como ingreso retiro.
5. En el formato FR-GA-031 se solicita ajustar el nombre del contratista de la siguiente manera CONTRATISTA/SUBCONTRATISTA, se aclara que en el nombre del contratista no debe ir el frente de obra, así mismo, se solicita ajustar el nombre de las carpetas adjuntas con el fin de agilizar la verificación de los documentos
6. Se solicita ajustar la fecha de retiro del siguiente personal:
 - a. EMILY GALVEZ COMEZ
 - b. LEONEL YESID MARTINEZ
 - c. JUAN ANDRES TERAN JULIO
 - d. ALBERTO PINZON LOPEZ
 - e. YAIL ENRIQUE ROBLES PEREZ
 - f. GIOVANNI ORTIZ BOGOTA
 - g. DIEGO FERNANDO CONDE TOLEDO
 - h. JHON ALEXANDER PINZON TRIANA
 - i. JOHAN SNEIDER LOPEZ CAJAMARCA
 - j. JORGE ANTONIO MENDEZ GUAPACHA
 - k. JOSE MAURICIO RINCON HERNANDEZ
 - l. MIGUEL ANGEL CALDERON NUÑEZ
 - m. ALDEMAR GARCIA USECHE
 - n. JOSE GONZALO CORREDOR RODRIGUEZ
 - o. LUIS FERNANDO MORA ARIAS
 - p. GELMAN DANILO ENRIQUE HERNANDEZ
 - q. JOSE MAURICIO PERICO ESTUPIÑAN
 - r. JAIR DE JESUS VILLEGAS VERGARA
 - s. GINNA VALERIA NIÑO CORREDOR
 - t. FAVIO LEONARDO ROA GIL
 - u. WILMER JAVIER CONTRERAS ALFONSO
 - v. EDUARDO ENRIQUE HERNANDEZ GONZALEZ

	INFORME MENSUAL DE INTERVENTORÍA				
	CONTRATO No. 148 DE 2020 INTERVENTORÍA INTEGRAL, TÉCNICA, ECONÓMICA, FINANCIERA, CONTABLE, JURÍDICA, ADMINISTRATIVA, OPERATIVA, PREDIAL, AMBIENTAL, SOCIAL Y DE SEGURIDAD SALUD EN EL TRABAJO PARA LA VIGENCIA DEL CONTRATO DE CONCESIÓN No. 163 DE 2019.				
	Código del Formato CSPLMB-FT-LFG-006	Vigencia del Formato 01/09/2024	Versión: V03	Pág. 90 de 1083	

INFORME DE PRESUNTO INCUMPLIMIENTO DE LA OBLIGACIÓN ESTABLECIDA EN EL APENDICE TECNICO 15, NUMERAL 2.4 LITERAL (F) DEL CONTRATO DE CONCESIÓN INFORME SST NO. 14 VCC DE CONSTRUCCIÓN DEL PERIODO COMPRENDIDO DEL 01 AL 30 DE SEPTIEMBRE DE 2024 RADICADO A LA EMB MEDIANTE OFICIO EXT25-0003165.

7. En el anexo GENERAL\A1.1 Personal Nuevo\NETWORK SECTION\1. ADECCO ACTIVOS ML1 se adjunta la documentación de 43 trabajadores, sin embargo, en el formato 031 solo se relaciones 41, se solicita verificar la información y ajustar.
8. En el anexo GENERAL\A1.1 Personal Nuevo se solicita verificar y adjuntar la documentación de todo el personal reportado como PERSONAL NUEVO e INGRESO RETIRO ya que en el formato 031 se reportan 382 trabajadores (personal nuevo e ingreso retiro) y en el anexo solo se evidencian los documentos de 365 trabajadores.
9. No se adjunta las certificaciones de revisor fiscal de todos los contratistas y subcontratistas
10. No se adjunta las planillas de seguridad social de todos los contratistas y subcontratistas
11. En el anexo GENERAL\A1.5 Soportes de Retiro\CCTPLMB (JV)\HB\44. FREDY CAUCALI se solicita verificar el soporte adjunto ya que este no cuenta con la fecha de retiro del trabajador por lo tanto no es posible verificar la información
12. No se adjuntan los documentos de retiro de:
 - a. JUAN DANIEL ARAGON RODRIGUEZ
 - b. LUIS ALEJANDRO HERNANDEZ SALAS
 - c. EMILY GALVEZ COMEZ
 - d. LUZ ANGELA GARAY ROJAS
13. Se solicita verificar la fecha de retiro de acuerdo con los soportes adjuntos de todo el personal reportado como retiro.

PATIO TALLER

1. Se solicita verificar la persona que se encuentra repetido, así mismo se solicita verificar el No Cédula de ciudadanía.
2. Se solicita verificar la fecha de afiliación a la ARL de los siguientes trabajadores:

Nombre contratante	Nombres y apellidos	ARL	Fecha afiliación
PERSONAL NUEVO EN EL PERÍODO			
HR ESTABL / ASCEND	DANIEL FELIPE SAAVEDRA MORALES	COLMENA	22/08/2022
EXPERTA/BOTERO/ESTRUCTURAS MODERNAS	EMIR ALFONSO GUERRA MACHADO	POSITIVA	21/oct20201
HR ESTABL / ESTRUCTURA+M	JORGE ENRIQUE GÓMEZ CRUZ	SURA	07/oct/2024

3. Se solicita verificar y ajustar la fecha de pago de seguridad social de todo el personal
4. No se adjunta el examen periódico de los siguientes trabajadores:
 - METRO LÍNEA 1 S.A.S./JULIANE MICHELLE MORA ARIAS
 - MGM INGENIERIA Y PROYECTOS SAS /JOHN PETER GUTIERREZ GUAYACUNDO
5. No se adjuntan las planillas de seguridad de todos los contratistas y subcontratistas reportados en el periodo
6. No se adjuntan los certificados de revisor fiscal de todos los contratistas y subcontratistas reportados en el periodo
7. Se solicita verificar en el anexo PT--BUILDING\A1.1 Personal Nuevo ya que se adjunta los documentos de 449 trabajadores y en el formato 031 se relacionan 442 trabajadores entre personal nuevo e ingreso-retiro.
8. La planilla de seguridad social de 4G4 INGENIERIA no tiene fecha de pago

DATOS OPERATIVOS DEL REPORTANTE									
Identificación	Nº	Razón Social	Calle Apoyante	Sucursal Principal	Dirección	Ciudad-Departamento	Teléfono	Ejemplar No. de Cédula	
MTM-BOGOTÁ	3	ADM INGENIERIA SAS	6--AVENIDA DE LOS COLOMBIANOS	BOGOTÁ	CL 114 # 13 - 11 APTO 402	BOGOTÁ-BOGOTÁ D.C.	750091	39	
DATOS GENERALES DE LA LIQUIDACIÓN									
Período		Clave	Tipo	Fecha		Pago			
Periodo	Salud	Pago	Planilla	Planilla	Último	Pago	Banco	Cheque No.	Valor
2024-09	2024-09			0	2024/09/30				0

9. Se solicita verificar las fechas en la certificación de revisor fiscal de CONSTRUALMANZA.

	INFORME MENSUAL DE INTERVENTORÍA			
	CONTRATO No. 148 DE 2020 INTERVENTORÍA INTEGRAL, TÉCNICA, ECONÓMICA, FINANCIERA, CONTABLE, JURÍDICA, ADMINISTRATIVA, OPERATIVA, PREDIAL, AMBIENTAL, SOCIAL Y DE SEGURIDAD SALUD EN EL TRABAJO PARA LA VIGENCIA DEL CONTRATO DE CONCESIÓN No. 163 DE 2019.			
Código del Formato CSPLMB-FT-LFG-006	Vigencia del Formato 01/09/2024	Versión: V03	Pág. 91 de 1083	

INFORME DE PRESUNTO INCUMPLIMIENTO DE LA OBLIGACIÓN ESTABLECIDA EN EL APENDICE TECNICO 15, NUMERAL 2.4 LITERAL (F) DEL CONTRATO DE CONCESIÓN INFORME SST NO. 14 VCC DE CONSTRUCCIÓN DEL PERIODO COMPRENDIDO DEL 01 AL 30 DE SEPTIEMBRE DE 2024 RADICADO A LA EMB MEDIANTE OFICIO EXT25-0003165.

El suscrito **WILMA ROCIO BEJARANO GAITAN**, identificada con la cédula de ciudadanía número 51.966.169 de Bogotá, me permito certificar que **CONSTRUALMANZA SOCIEDAD POR ACCIONES SIMPLIFICADA** identificado con NIT **830.142.662**, en cumplimiento a lo establecido en el artículo 50 de la ley 789 de diciembre de 2022, ha afectado el pago de todas las obligaciones referentes a los aportes de los empleados al Sistema de Salud, Riesgos Laborales, Pensiones y Aportes a las Cajas de Compensación Familiar y el pago de nómina durante el periodo del **01 al 30 septiembre del año 2024**.

Adicionalmente informó que **CONSTRUALMANZA S.A.S.** se encuentra beneficiado por la exoneración pactada en el decreto 862 de 2013 y por tanto excluido de la obligación de realizar los pagos parafiscales correspondientes al SENA y al ICBF.

La presente certificación se expide el **03 de septiembre de 2024**.

10. La certificación de revisor fiscal de **CONSTRUCTORA AIA SAS** no corresponde al periodo

EL SUSCRITO REVISOR FISCAL
DE CONSTRUCTORA AIA S.A.S NIT. 901.447.492-8
CONTADOR PÚBLICO TITULADO
YUDEIMA DEL CARMEN VELASQUEZ NOVA
CON C.C. 1.069.984.382 DE LA ESTRELLA
CON TARJETA PROFESIONAL 272379-T EXPEDIDA POR
LA JUNTA CENTRAL DE CONTADORES

CERTIFICA

- A la fecha se encuentra en curso mi examen sobre los estados financieros de la Compañía por el año que terminará el 31 de diciembre de 2024.
- De acuerdo con la información suministrada y la planilla de pago 72889740 con corte a **agosto de 2024** y para los últimos seis (6) meses, no estoy enterado de situaciones indicativas de inobservancia en el cumplimiento de las obligaciones

11. La certificación de revisor fiscal de los siguientes contratistas no relaciona el periodo

- CRC
- CONSTRUCTORA CRUZ E HIJOS
- AC POWER
- SINGTELEC

12. La certificación de revisor fiscal de **CENTRAL** no corresponde al periodo

De acuerdo con los registros contables y autoliquidación integrada de aportes de los últimos seis (6) meses (**marzo 2024 – agosto 2024**), **Centralquipos S.A.S.** con NIT. 801.001.676-9 ha cumplido de forma oportuna y completa con los aportes y demás obligaciones legales que corresponden respecto al sistema de Seguridad Social cuando a ello ha habido lugar en cuanto a Salud, Pensión y Riesgos Laborales, y cuando ha sido el caso con los aportes al Servicio Nacional de Aprendizaje (SENA), Instituto Colombiano de Bienestar Familiar (ICBF) y Caja de Compensación Familiar, de conformidad con lo dispuesto en el artículo 50 de la ley 789 de 2002, ley 797 de 2003 y el Decreto Ley 2150 de 1995.

13. No se adjuntan todos los soportes del personal de retiro

14. Se solicita verificar las fechas de ingreso y retiro reportados en el formato 031.

WF1

- En el formato 031 se solicita verificar y ajustar el personal que se encuentra repetido, así mismo, se solicita verificar el número de documento de los trabajadores ya que algunos se encuentran repetidos.
- En el formato 031 se solicita verificar y ajustar la fecha de afiliación de la ARL de **CEMEX COLOMBIA SA / ML1/JUAN PABLO ARDILA ROMERO** ya que reporta una fecha posterior al presente informe.
- En el formato 031 se solicita verificar la fecha de afiliación a la ARL de los siguientes trabajadores:

	INFORME MENSUAL DE INTERVENTORÍA				
	CONTRATO No. 148 DE 2020 INTERVENTORÍA INTEGRAL, TÉCNICA, ECONÓMICA, FINANCIERA, CONTABLE, JURÍDICA, ADMINISTRATIVA, OPERATIVA, PREDIAL, AMBIENTAL, SOCIAL Y DE SEGURIDAD SALUD EN EL TRABAJO PARA LA VIGENCIA DEL CONTRATO DE CONCESIÓN No. 163 DE 2019.				
	Código del Formato CSPLMB-FT-LFG-006	Vigencia del Formato 01/09/2024	Versión: V03		Pág. 92 de 1083

INFORME DE PRESUNTO INCUMPLIMIENTO DE LA OBLIGACIÓN ESTABLECIDA EN EL APENDICE TECNICO 15, NUMERAL 2.4 LITERAL (F) DEL CONTRATO DE CONCESIÓN INFORME SST NO. 14 VCC DE CONSTRUCCIÓN DEL PERIODO COMPRENDIDO DEL 01 AL 30 DE SEPTIEMBRE DE 2024 RADICADO A LA EMB MEDIANTE OFICIO EXT25-0003165.

Nombre contratante	Datos del trabajador		ARL
	Nombres y apellidos	ARL	Fecha afiliación
PERSONAL NUEVO EN EL PERÍODO			
CHEC UBEAM	ZHOU JIANFENG	AXA COLPATRIA	26-09-024
CEMEX COLOMBIA SA	ANDREA PAOLA TAVERA FLOREZ	BOLIVAR	NA
MIXER MOTOR SAS/CEMEX COLOMBIA SAS	LADY TATIANA CHAPARRO	BOLIVAR	NA
PERSONAL ANTIGUO EN EL PERÍODO			
CEMEX COLOMBIA SA / ML1	LUIS FELIPE AGUIRRE GAMBOA	BOLIVAR	NA

- En el formato 031 se solicita verificar y ajustar el nombre de la EPS y AFP de todo el personal, verificar ortografía en todo el documento.
- En el formato 031 se solicita verificar y ajustar la fecha del examen médico de ingreso del siguiente personal

Nombre contratante	Datos del trabajador		Examen de ingreso
	Nombres y apellidos		
CHEC UBEAM/EPSILON	GILBERTO JOSE BLANQUICETT PADILLA		27/ago/2029
CHEC UBEAM	ARMANDO LOPEZ MEDINA		06/jun/2054
CHEC UBEAM/ACTIVOS	BRAYAN YASER TERAN PADILLA		09-08-202
CHEC UBEAM/INVERTRAC	LUIS EDUARDO MARTINEZ AREVALO		11-06-20254
CHEC UBEAM/INVERTRAC	FRANCISCO JAVIER CAMACHO SUAREZ		15/ago/2025
CHEC UBEAM/AHT COLOMBIA	LUIGI ANDREY VELASCO RAMIREZ		15/jul/2025
UBEAM/MIP INTERNACIONAL TRA	FREDY JOSE PEREZ RUA		11/03/0224

- Se solicita verificar, ajustar y adjuntar el examen médico periódico de los siguientes trabajadores

Nombre contratante	Datos		Exámen periódico
	Nombres y apellidos	Cargo	
PERSONAL ANTIGUO EN EL PERÍODO			
CHEC UBEAM/INVERTRAC	DIEGO FERNANDO CORDOBA SILVA	OPERADOR DE GRUA	21/jul/2023
CHEC UBEAM/INVERTRAC	CARLOS ANDRES RICAURTE GOYENECHÉ	CONDUCTOR	13/feb/2023
CHEC UBEAM/INVERTRAC	WILSON HUMBERTO RAMIREZ CUSPOCA	CONDUCTOR	02/mar/2022
CHEC UBEAM/GIGACON	AGUSTIN MATEUS DIAZ	APAREJADOR	06/ene/2023
CHEC UBEAM/GIGACON	CHRISTIAN JULIAN BERNATE BENITO	AYUDANTE MONTAJES	24/02/2023
CHEC UBEAM/GIGACON	JAVIER SOSA CASTAÑEDA	OPERADOR DE GRUA	07/may/2023

- En el formato 031 se solicita ajustar y unificar el formato de fecha.
- Se solicita verificar y ajustar la fecha de retiro del siguiente personal
 - INCITECO- MAQUINAS AMARILLAS SAS/ JOSE GENOVER TAFUR HERNANDEZ
 - INCITECO- INGENIERIA Y CONSTRUCCIONES IC SAS/JOSE NEVARDO DUARTE FUENTES

- Se solicita verificar y ajustar la fecha de ingreso del siguiente personal

- CM1 HECTOR STEVEN SILVA VELEZ
- CM1 HERNAN DARIO MORA GALVIS

- Se solicita verificar y ajustar la fecha de pago de seguridad social del siguiente personal

	INFORME MENSUAL DE INTERVENTORÍA			
	CONTRATO No. 148 DE 2020 INTERVENTORÍA INTEGRAL, TÉCNICA, ECONÓMICA, FINANCIERA, CONTABLE, JURÍDICA, ADMINISTRATIVA, OPERATIVA, PREDIAL, AMBIENTAL, SOCIAL Y DE SEGURIDAD SALUD EN EL TRABAJO PARA LA VIGENCIA DEL CONTRATO DE CONCESIÓN No. 163 DE 2019.			
	Código del Formato CSPLMB-FT-LFG-006	Vigencia del Formato 01/09/2024	Versión: V03	

INFORME DE PRESUNTO INCUMPLIMIENTO DE LA OBLIGACIÓN ESTABLECIDA EN EL APENDICE TECNICO 15, NUMERAL 2.4 LITERAL (F) DEL CONTRATO DE CONCESIÓN INFORME SST NO. 14 VCC DE CONSTRUCCIÓN DEL PERIODO COMPRENDIDO DEL 01 AL 30 DE SEPTIEMBRE DE 2024 RADICADO A LA EMB MEDIANTE OFICIO EXT25-0003165.

- CHEC UBEAM/GIGACON/HL INGENIEROS /LUIS ALBERTO ACEVEDO PLAZAS
- CHEC UBEAM/GIGACON/HL INGENIEROS /WILMAR ESTEBAN FULA ORGANISTA
- CM1 SHERYLD BLANCO DUARTE
- CHEC UBEAM/ACTIVOS WILLIAM ALBERTO MARTINEZ MONASTOQUE
- CHEC UBEAM/ACTIVOS JHON JAIRÓ VARGAS GUTIERREZ
- CHEC UBEAM/ACTIVOS DAVID ANDRES CASTILLO MEZA
- CHEC UBEAM/ACTIVOS OSCAR IVAN PABON ROMERO
- CHEC UBEAM GUSTAVO ALEJANDRO ROA DURAN
- CHEC UBEAM/ACTIVOS JUAN ESTEBAN BAUTISTA VANEGAS
- CHEC UBEAM/AHT/ PERSONAL NUEVO EN EL PERÍODO
- CHEC UBEAM/AYC OLIDEN GALLEGÓ MUÑOZ
- CHEC UBEAM/ICMEC/ CONSTRUCCIONES DEL SIGLO 21
- CHEC UBEAM/STUP
- CHEC UBEAM/T. CARGA EXTREMO / TIDCOL
- CIUDAD LIMPIA - CGS
- CIUDAD LIMPIA
- CM1
- CM1-CONCENTRICO
- CM1-OINCO LUIS CARLOS PATIÑO CASTIBLANCO
- CMA

11. La planilla de seguridad de los siguientes contratistas no corresponde al periodo:

- CEMEX COLOMBIA SA / ML1 JHON JAIRÓ CACERES HERNANDEZ

12. No se adjunta la planilla de seguridad social de:

- CHEC UBEAM/RENTAHL JORGE ANDRES MONTOYA GAVIRIA
- CM1-CONCENTRICO
- INCITECO SAS / INDEPENDIENTE/LEONARDO CHAVES MOSQUERA (EPS-AFP)

13. Se solicita ajustar la certificación de revisor fiscal de CEMEX COLOMBIA SA / TECNOMECANICA HR SAS

Yo, **ORFILIA TORRES RODRIGUEZ**, identificado con cédula de ciudadanía N° **65.715.658** en mi condición de **REVISOR FISCAL** de la compañía **TECNOMECANICA HR SAS** identificada con **NIT 901.010.485-1 con contrato No. 163**, Certifico que durante los últimos **ocho (9) Meses** calendario legalmente exigibles, la empresa ha realizado el pago de los aportes al sistema de seguridad social parafiscales y de salarios exigidos por la ley y se encuentra al día a paz y salvo por todo concepto relacionado con dichos aportes.

14. No se adjunta certificación de revisor fiscal de:

- CHEC UBEAM/RENTAHL
- CM1-RED MATRIZ-CONS ALEMAN
- CM1-RED MATRIZ
- CMA- RCH TOPOGRAFIA SAS
- CMA- CAXAR

	INFORME MENSUAL DE INTERVENTORÍA				
	CONTRATO No. 148 DE 2020 INTERVENTORÍA INTEGRAL, TÉCNICA, ECONÓMICA, FINANCIERA, CONTABLE, JURÍDICA, ADMINISTRATIVA, OPERATIVA, PREDIAL, AMBIENTAL, SOCIAL Y DE SEGURIDAD SALUD EN EL TRABAJO PARA LA VIGENCIA DEL CONTRATO DE CONCESIÓN No. 163 DE 2019.				
	Código del Formato CSPLMB-FT-LFG-006	Vigencia del Formato 01/09/2024	Versión: V03		Pág. 94 de 1083

INFORME DE PRESUNTO INCUMPLIMIENTO DE LA OBLIGACIÓN ESTABLECIDA EN EL APENDICE TECNICO 15, NUMERAL 2.4 LITERAL (F) DEL CONTRATO DE CONCESIÓN INFORME SST NO. 14 VCC DE CONSTRUCCIÓN DEL PERIODO COMPRENDIDO DEL 01 AL 30 DE SEPTIEMBRE DE 2024 RADICADO A LA EMB MEDIANTE OFICIO EXT25-0003165.

15. *No se adjuntan los documentos de todo el personal reportado como retiro*

WF2

1. *En el formato 031 se solicita verificar y ajustar el nombre de la EPS y AFP de todo el personal, verificar ortografía en todo el documento.*
2. *En el formato 031 se solicita verificar y ajustar la fecha de afiliación de la ARL de CONSORCIO IA METRO LEONARDO AVELLA RODRIGUEZ ya que reporta una fecha posterior al informe*
3. *Se solicita verificar y ajustar la fecha de pago de seguridad social del siguiente personal:*

- YEISON YECID LOPERA CARVAJAL
- ELSY CAROLINA GUARIN AYALA
- JOHN ANDERSON SERRATO REYES
- DARWAN ANTONIO SALAS AGUILAR
- LUZ ESTELA SOTO MONTOYA
- MARTHA JANNETH GONZALEZ PARRA
- RAMON CARDENAS APONTE
- ROMAN URANGO SANCHEZ
- YISSET PAOLA SOTO MONTOYA
- HAMILTON STICK CASTILLO HERNANDEZ
- JAIDER RAFAEL VIDES CASTRO
- DIEGO ALEJANDRO RAMIREZ ZAMBRANO
- KEVIN ALEJANDRO BARBOSA LEIVA
- MICHAEL DAVID JOYA CUESTA
- FELIX ALBERTO BECERRA ZAMBRANO
- CRISTIAN ESTEBAN SUAREZ FIERRO
- CM1-CONTRUCIVILES AW

4. *En el formato 031 se solicita verificar la fecha de ingreso del siguiente personal reportado como nuevo ya que reporta fechas anteriores al presente informe*

- YEISON YECID LOPERA CARVAJAL
- ELSY CAROLINA GUARIN AYALA
- JOHN ANDERSON SERRATO REYES
- DARWAN ANTONIO SALAS AGUILAR
- LUZ ESTELA SOTO MONTOYA
- MARTHA JANNETH GONZALEZ PARRA
- RAMON CARDENAS APONTE
- ROMAN URANGO SANCHEZ
- YISSET PAOLA SOTO MONTOYA

5. *Se adjunta planilla de seguridad social que no corresponde al periodo de los siguientes contratistas:*

- CM1- ATB INGENIERIA
- CM1- DEVIA Y BARROS
- CONSORCIO IA METRO/CONST Y TEC DE REDES
- CONSORCIO PROYECTO METRO / FR EQUIPOS / PERSONAL NUEVO

6. *No se adjunta certificación de revisor fiscal de:*

	INFORME MENSUAL DE INTERVENTORÍA				
	CONTRATO No. 148 DE 2020 INTERVENTORÍA INTEGRAL, TÉCNICA, ECONÓMICA, FINANCIERA, CONTABLE, JURÍDICA, ADMINISTRATIVA, OPERATIVA, PREDIAL, AMBIENTAL, SOCIAL Y DE SEGURIDAD SALUD EN EL TRABAJO PARA LA VIGENCIA DEL CONTRATO DE CONCESIÓN No. 163 DE 2019.				
	Código del Formato CSPLMB-FT-LFG-006	Vigencia del Formato 01/09/2024	Versión: V03	Pág. 95 de 1083	

INFORME DE PRESUNTO INCUMPLIMIENTO DE LA OBLIGACIÓN ESTABLECIDA EN EL APENDICE TECNICO 15, NUMERAL 2.4 LITERAL (F) DEL CONTRATO DE CONCESIÓN INFORME SST NO. 14 VCC DE CONSTRUCCIÓN DEL PERIODO COMPRENDIDO DEL 01 AL 30 DE SEPTIEMBRE DE 2024 RADICADO A LA EMB MEDIANTE OFICIO EXT25-0003165.

- CM1- ATB INGENIERIA

7. Se solicita ajustar la certificación de revisor fiscal de CM1-PERFOINGE

El suscrito representante legal de **PERFOINGE SAS** con **NIT 901.491.144-6**, no tiene procesos laborales activos y ha cumplido con el pago de nomina 30 septiembre 2024 y sus obligaciones con los sistemas de Sistemas de Salud, Pension y Riesgos profesionales ARL, por concepto de aportes a las Cajas de Compensacion Familiar, Instituto Colombiano de Bienestar Familiar ICBF y Servicio Nacional de Aprendizaje SENA, certifico que, durante el **mes de agosto de 2024**, se encuentra al dia paz y salvo por todo concepto relacionado con dichos pagos.

8. Se solicita verificar la certificación de revisor fiscal de CONSORCIO PROYECTO METRO ya que el tipo de letra de las fechas señaladas no corresponden.

El suscrito **JESUS ANTONIO HERRAN FANDIÑO**, identificado con cedula de ciudadanía **19.067.547** de Bogotá D.C, me permito certificar que **CONSORCIO PROYECTO METRO** identificada con **Nit 901.832.367-6** en cumplimiento a lo establecido en el articulo 50 de la ley 789 de diciembre de 2002, ha efectuado el pago de todas las obligaciones referentes a los aportes de los empleados al sistema de salud, Riesgos Laborales, Pensiones y Aportes a las Cajas de Compensación Familiar y el pago de la nómina durante el periodo del 1 al **30 de septiembre del 2024**.

Adicionalmente informo que **CONSORCIO PROYECTO METRO** se encuentra beneficiado por la exoneración pactada en el decreto 862 de 2013 y por tanto excluido de la obligación de realizar los pagos parafiscales correspondientes al SENA y al ICBF.

La presente certificación se expide el **01 de octubre** de 2024.

9. Se adjunta certificación de revisor fiscal de LOGISTICA Y TRANSPORTE TRANSVIMA SAS, sin embargo, este contratista no es reportado en el formato 031.

10. No se adjuntan los documentos de todo el personal reportado como retiro

WF3

1. En el formato 031 se solicita verificar y ajustar el nombre de la EPS y AFP de todo el personal, verificar ortografía en todo el documento.

2. En el formato 031 se solicita verificar y ajustar la fecha de retiro de:

- ALI JOSE ALBERTZI SOTO
- CARLOS MARIO MARTINEZ RUIZ
- JOHEL JOSE MARTINEZ RUIZ

3. En el formato 031 se solicita verificar y ajustar la fecha de pago de seguridad social de:

- METRO LÍNEA 1 S.A.S / GRUAS CRANES SAS

	INFORME MENSUAL DE INTERVENTORÍA				
	CONTRATO No. 148 DE 2020 INTERVENTORÍA INTEGRAL, TÉCNICA, ECONÓMICA, FINANCIERA, CONTABLE, JURÍDICA, ADMINISTRATIVA, OPERATIVA, PREDIAL, AMBIENTAL, SOCIAL Y DE SEGURIDAD SALUD EN EL TRABAJO PARA LA VIGENCIA DEL CONTRATO DE CONCESIÓN No. 163 DE 2019.				
	Código del Formato CSPLMB-FT-LFG-006	Vigencia del Formato 01/09/2024	Versión: V03	Pág. 96 de 1083	

INFORME DE PRESUNTO INCUMPLIMIENTO DE LA OBLIGACIÓN ESTABLECIDA EN EL APENDICE TECNICO 15, NUMERAL 2.4 LITERAL (F) DEL CONTRATO DE CONCESIÓN INFORME SST NO. 14 VCC DE CONSTRUCCIÓN DEL PERIODO COMPRENDIDO DEL 01 AL 30 DE SEPTIEMBRE DE 2024 RADICADO A LA EMB MEDIANTE OFICIO EXT25-0003165.

4. Se adjunta planilla de seguridad social de EQUIPOS Y TERRATEST/ANTROP MARIA CAMILA RUBIO DAZA que no corresponde al periodo
5. Se solicita verificar y ajustar la certificación de revisor fiscal de MECANICA APLICADA ya que las fechas no son coherentes

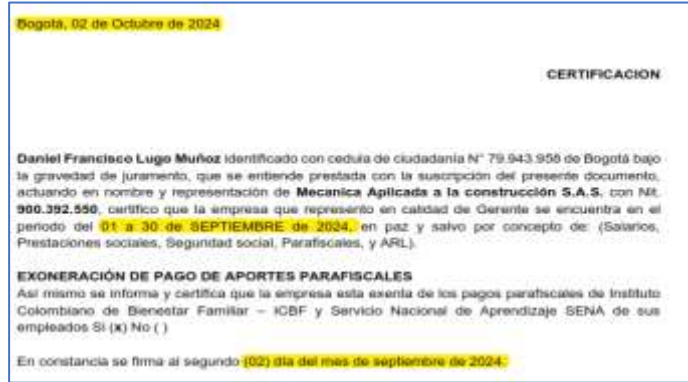

6. Se solicita verificar ya ajustar las fechas de la certificación de revisor fiscal de:

- MIP INTERNACIONAL TRADING S.A.S/SMART LIFTING S.A.S
- MIP INTERNACIONAL TRADING S.A.S / CAXAR

7. Se adjunta certificación de revisor fiscal que no corresponde al periodo de:

- EQUIPOS Y TERRATEST/TRAESCOB

8. No se adjunta certificación de revisor fiscal de:

- JMV INGENIEROS SAS / GRUALTEP SAS
- JMV INGENIEROS SAS / OCCIDENTAL DE GRUAS S.A.S.

9. Se solicita verificar y adjuntar los soportes de todo el personal reportado como retiro

WF4

1. En el formato 031 se solicita ajustar la fecha de retiro del siguiente personal de acuerdo con los soportes adjuntos

- HAPIL INGENIERIA SAS JUNIOR EDUARDO ZAMBRANO RODRIGUEZ
- CORTES CAÑÓN INGENIEROS CIVILES SAS RICHARD ANDREY GONZALEZ SANCHEZ
- CORTES CAÑÓN INGENIEROS CIVILES SAS / CAXAR/ SEBASTIAN HURTADO ZIPAQUIRA

WF5

1. En el formato 031 se solicita ajustar las fechas de afiliación a la ARL de los siguientes trabajadores:

- LUIS ALBERTO AVELLANEDA DUARTE
- NEPTALI FERNEY GONZALEZ URDANETA
- EDWIN ENRIQUE PINZON CARANTON
- BRAYAN DAVID PAREDES BUILA
- ANTONY FONTALVO ZABALETA
- JAIDER ANDRES BRAVO LOPEZ

	INFORME MENSUAL DE INTERVENTORÍA				
	CONTRATO No. 148 DE 2020 INTERVENTORÍA INTEGRAL, TÉCNICA, ECONÓMICA, FINANCIERA, CONTABLE, JURÍDICA, ADMINISTRATIVA, OPERATIVA, PREDIAL, AMBIENTAL, SOCIAL Y DE SEGURIDAD SALUD EN EL TRABAJO PARA LA VIGENCIA DEL CONTRATO DE CONCESIÓN No. 163 DE 2019.				
	Código del Formato CSPLMB-FT-LFG-006	Vigencia del Formato 01/09/2024	Versión: V03	Pág. 97 de 1083	

INFORME DE PRESUNTO INCUMPLIMIENTO DE LA OBLIGACIÓN ESTABLECIDA EN EL APENDICE TECNICO 15, NUMERAL 2.4 LITERAL (F) DEL CONTRATO DE CONCESIÓN INFORME SST NO. 14 VCC DE CONSTRUCCIÓN DEL PERIODO COMPRENDIDO DEL 01 AL 30 DE SEPTIEMBRE DE 2024 RADICADO A LA EMB MEDIANTE OFICIO EXT25-0003165.

- RICARDO ENRIQUE PUELLO NAVARRO
- HANNER RAFAEL CAMACHO AKMANZA
- IVAN RICARDO MARTINEZ
- CARLOS ANDRES MARTINEZ PAEZ

2. En el formato 031 se solicita ajustar las fechas de pago de seguridad social de TODO EL PERSONAL
3. En el anexo L1T1-CON-SST-IN-0069_A01_VGG\WF5\A1.1 Personal Nuevo se adjuntan los documentos de ingreso de 92 trabajadores, sin embargo, en el formato FR-GA-031 se relacionan 96 trabajadores (ingresos) por lo que se solicita verificar y ajustar.
4. No se adjunta planilla de seguridad social de todos los contratistas y subcontratistas
5. No se adjunta la certificación de revisor fiscal de todos los contratistas y subcontratistas
6. Se solicita verificar y adjuntar los soportes de todo el personal reportado como retiro

WF6

1. En el formato 031 se solicita verificar y ajustar el personal que se encuentra repetido, así mismo, se solicita verificar el número de documento de los trabajadores ya que algunos se encuentran repetidos.
2. En el formato 031 se solicita verificar y ajustar el nombre de la EPS y AFP de todo el personal, verificar ortografía en todo el documento.
3. Se solicita verificar las fechas de pago de seguridad social de todo el personal reportado en el formato 031
4. No se adjunta planilla de seguridad social de todos los contratistas y subcontratistas
5. No se adjunta n la certificación de revisor fiscal de todos los contratistas y subcontratistas
6. Se solicita verificar y adjuntar los soportes de todo el personal reportado como retiro

NOTA: la VEE, que incluye la atención de las observaciones del presente Memorando Técnico, deben además remitirse con las firmas completas en todos los formatos que apliquen (inducciones, capacitaciones, charlas, y demás).

3.1 Con base en los hechos reportados en el Capítulo I “Relato de los hechos” de ese documento, del que se transcriben los siguientes apartes:

3.2

“La Interventoría, en virtud de las facultades otorgadas por el artículo 84 de la ley 1474 de 20112 y en concordancia con la obligación del Concesionario establecida en la sección 2.9 literal g) del Contrato de Concesión No. 163 de 2019, ha solicitado al Concesionario la entrega de información contractual, aclaraciones y/o explicaciones relacionadas con el desarrollo de las obras y/o actividades ejecutadas por el Concesionario, en virtud del Contrato antes citado.

Esta información es fundamental para que la Interventoría realice el estudio y/o análisis de las obras en ejecución, en aras de verificar aspectos relacionados con la calidad, cumplimiento de especificaciones técnicas, durabilidad de las obras, resistencia, cumplimiento de los diseños no objetados entre otros.

A pesar de lo anterior, el Concesionario no ha entregado la información contractual solicitada por la Interventoría que se relacionan en la siguiente tabla (...)”

10. Vencido el plazo de cura notificado por la EMB, el Concesionario no atendió las observaciones (MEM-TEC-SST-133 CSPLMB-FT-OCI-007 L1T1-CON-SST-IN-0070_VCC) al informe mensual SST No. 14 de fase de Construcción, las cuales fueron comunicadas mediante el consecutivo L1T1-INT-CE-24-6230 radicado 26 de diciembre de 2024, persistiendo en el presunto incumplimiento a la obligación contenida en el numeral 2.4 literal (f) del Apéndice Técnico 15.

11. El presunto incumplimiento en el que encuentra inmerso el Concesionario imposibilita que la Interventoría de manera oportuna emita la validación para remitir a la entidad de la Versión V00 del informe mensual SST No. 14 de fase de Construcción

	INFORME MENSUAL DE INTERVENTORÍA				
	CONTRATO No. 148 DE 2020 INTERVENTORÍA INTEGRAL, TÉCNICA, ECONÓMICA, FINANCIERA, CONTABLE, JURÍDICA, ADMINISTRATIVA, OPERATIVA, PREDIAL, AMBIENTAL, SOCIAL Y DE SEGURIDAD SALUD EN EL TRABAJO PARA LA VIGENCIA DEL CONTRATO DE CONCESIÓN No. 163 DE 2019.				
	Código del Formato CSPLMB-FT-LFG-006	Vigencia del Formato 01/09/2024	Versión: V03	Pág. 98 de 1083	

INFORME DE PRESUNTO INCUMPLIMIENTO DE LA OBLIGACIÓN ESTABLECIDA EN EL APENDICE TECNICO 15, NUMERAL 2.4 LITERAL (F) DEL CONTRATO DE CONCESIÓN INFORME SST NO. 14 VCC DE CONSTRUCCIÓN DEL PERIODO COMPRENDIDO DEL 01 AL 30 DE SEPTIEMBRE DE 2024 RADICADO A LA EMB MEDIANTE OFICIO EXT25-0003165.

En ese sentido, el término desde el cual, se considera incumplida la obligación desde el momento del vencimiento del Plazo de Cura que ocurrió el 28 de enero de 2025, es decir a partir del 29 de enero de 2025 dado que el Concesionario no atendió las observaciones (MEM-TEC-SST-133 CSPLMB-FT-OCI-007 L1T1-CON-SST-IN-0070_VCC) al informe mensual SST No. 14 de fase de Construcción, las cuales fueron comunicadas mediante el consecutivo L1T1-INT-CE-24-6230 radicado 26 de diciembre de 2024, persistiendo en el presunto incumplimiento a la obligación contenida en el numeral 2.4 literal (f) del Apéndice Técnico 15.

	INFORME MENSUAL DE INTERVENTORÍA			
	CONTRATO No. 148 DE 2020 INTERVENTORÍA INTEGRAL, TÉCNICA, ECONÓMICA, FINANCIERA, CONTABLE, JURÍDICA, ADMINISTRATIVA, OPERATIVA, PREDIAL, AMBIENTAL, SOCIAL Y DE SEGURIDAD SALUD EN EL TRABAJO PARA LA VIGENCIA DEL CONTRATO DE CONCESIÓN No. 163 DE 2019.			
	Código del Formato CSPLMB-FT-LFG-006	Vigencia del Formato 01/09/2024	Versión: V03	

2.6. Seguimiento técnico del Contrato de Concesión

a) Resumen de seguimiento técnico

a.1) DISEÑO

Los estudios y diseños de detalle principales se encuentran “**NO OBJETADOS**” en un **100%** de sus componentes.

En el mes de febrero de 2025 con corte al día 28, los otros estudios y diseños de detalle se encuentran **NO OBJETADOS** en un **87%** y un **11% OBJETADOS**, el restante **2%** se encuentra en revisión de Interventoría. Esto representa un avance del 1% en logro de “No Objeciones” con respecto al mes anterior.

El detalle se presenta a continuación.

ESTADO ESTUDIOS Y DISEÑOS DE DETALLE PRINCIPALES

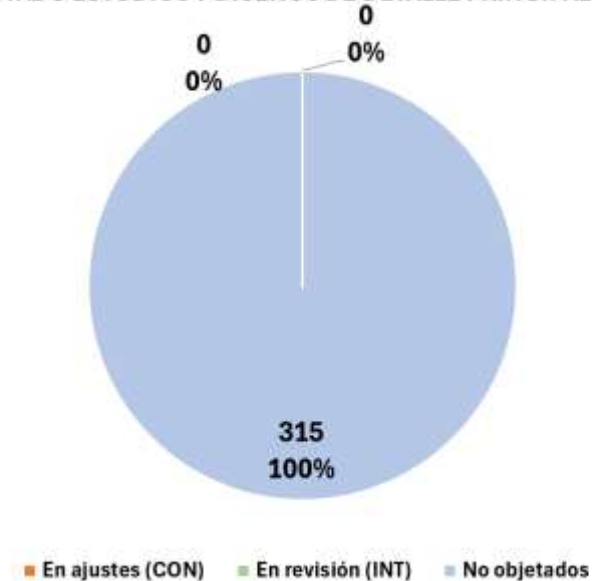

	INFORME MENSUAL DE INTERVENTORÍA				
	CONTRATO No. 148 DE 2020 INTERVENTORÍA INTEGRAL, TÉCNICA, ECONÓMICA, FINANCIERA, CONTABLE, JURÍDICA, ADMINISTRATIVA, OPERATIVA, PREDIAL, AMBIENTAL, SOCIAL Y DE SEGURIDAD SALUD EN EL TRABAJO PARA LA VIGENCIA DEL CONTRATO DE CONCESIÓN No. 163 DE 2019.				
	Código del Formato CSPLMB-FT-LFG-006	Vigencia del Formato 01/09/2024	Versión: V03		Pág. 100 de 1083

ESTADO OTROS ESTUDIOS Y DISEÑOS DE DETALLE



Ilustración a.1-1. Estado de estudios y diseños detalle principales de otros estudios y diseños de detalle. Corte 28 feb Feb/2025

ESTADO OTROS ESTUDIOS Y DISEÑOS DE DETALLE

CORREDOR	Especialidad	N° Paquete de Entregables	En ajustes (CON)	En revisión (INT)	No objetados
CORREDOR	Urbanismo y Paisajismo	3			3
	Urbanismo y Paisajismo	3			3
	Pavimentos	6			6
	Geotecnia de Redes	8			8
	Misceláneos Viaducto	3			3
ESTACIONES METRO	Geotecnia Edif Laterales	11			11
	Geotecnia Edific Princ	1			1
	Arquitectura	16	2		14
	Estructuras Edif Principal	3	0	0	3
	Estructuras Edificio Acceso y pasarelas	13		2	11
	MEP	16	12	3	1
ESTACIONES BRT	Geotecnia	1			1
	Estructuras	1			1
	Arquitectura	1	0		1
	Componentes MEP	5			5
INTERSECCIÓN CRA 50	Geotecnia	1			1
	Diseño Geométrico	1	1		
	Urbanismo y Pais	1		0	1
	Estructura Deprimido	1			1

	INFORME MENSUAL DE INTERVENTORÍA				
	CONTRATO No. 148 DE 2020 INTERVENTORÍA INTEGRAL, TÉCNICA, ECONÓMICA, FINANCIERA, CONTABLE, JURÍDICA, ADMINISTRATIVA, OPERATIVA, PREDIAL, AMBIENTAL, SOCIAL Y DE SEGURIDAD SALUD EN EL TRABAJO PARA LA VIGENCIA DEL CONTRATO DE CONCESIÓN No. 163 DE 2019.				
	Código del Formato CSPLMB-FT-LFG-006	Vigencia del Formato 01/09/2024	Versión: V03	Pág. 101 de 1083	

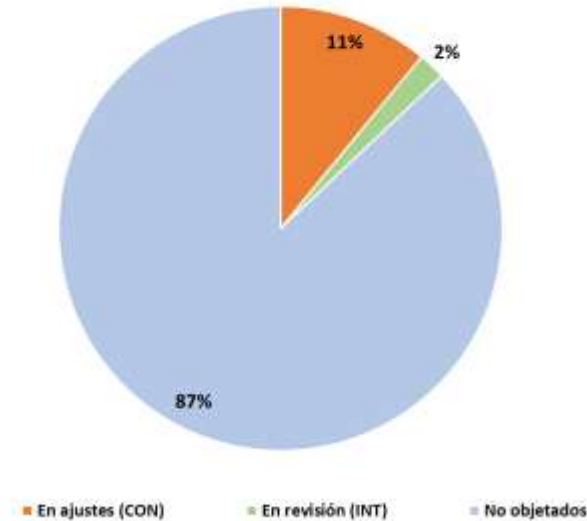
CORREDOR	Especialidad	N° Paquete de Entregables	En ajustes (CON)	En revisión (INT)	No objetados
	Puentes peatonales	4			4
INTERSECCIÓN AVDA BOYACÁ	Geotecnia	1			1
	Diseño Geométrico	1	1		
	Urbanismo y Pais	1		0	1
	Estructura Ciclopunte	1		0	1
RAMAL TÉCNICO	Vía de acceso	1	1		
	Redes húmedas	1			1
	Redes secas	3	3		
	Pavimentos	1	0	0	1
PATIO TALLER	Diseño Redes Exterior	1		0	1
	Estructuras	1			1
	Arquitectura	1			1
	Urbanismo Exterior	1			1
	MEP	5			5
ESTACIONES RECEP, DE TRACCIÓN Y CTE	SER	3		1	2
	SET	10	9		1
	CTE	22	1		21
DEPRIMIDO CALLE 13	Geotecnia	1			1
	Estructuras	1	0	0	1
	Arquitectura	1		0	1
	MEP	5	0	0	5
PUENTES AV 68	Geotecnia	1			1
	Diseño Geométrico	1			1
	Urbanismo y Pais*	1		0	1
	Estructuras	2			2
	Pavimentos	1			1
	Redes	5			5
SISTEMAS METRO FERROVIARIOS	Peaje/Control de Acceso	2	0	0	2
	Control y Sup. Centralizado	2			2
	Puertas de Andén	2			2
	Alimentación Energía	2			2
	Telecomunicaciones	2			2
	Radiocomunicación	2			2
	Señalización y Control (CBTC)	2			2
	RAMS	1	1		
	CEM	1			1
Canalizaciones	2	2			

	INFORME MENSUAL DE INTERVENTORÍA				
	CONTRATO No. 148 DE 2020 INTERVENTORÍA INTEGRAL, TÉCNICA, ECONÓMICA, FINANCIERA, CONTABLE, JURÍDICA, ADMINISTRATIVA, OPERATIVA, PREDIAL, AMBIENTAL, SOCIAL Y DE SEGURIDAD SALUD EN EL TRABAJO PARA LA VIGENCIA DEL CONTRATO DE CONCESIÓN No. 163 DE 2019.				
	Código del Formato CSPLMB-FT-LFG-006	Vigencia del Formato 01/09/2024	Versión: V03	Pág. 102 de 1083	

CORREDOR	Especialidad	N° Paquete de Entregables	En ajustes (CON)	En revisión (INT)	No objetados
	Equipos Patio Taller	111			111
28/2/2025		301	33	6	262

Tabla a.1-1. Detalle del Estado de estudios y diseños detalle principales de otros estudios y diseños de detalle

Nota: el avance de las Subestaciones SER, SET Y CTE" se refiere a la obra civil dado que la especialidad de Suministro de Alimentación Eléctrica a las cuales pertenecen las diferentes subestaciones ya cuenta con la No Objeción.

Con respecto al mes de febrero de 2025, se avanzó en 2 paquetes NO Objetados al pasar de 260 a 262 en total, el número de documentos en ajustes del Concesionario son 33 paquetes y en revisión de interventoría son 6 paquetes en febrero de 2025.

Estado de los Cambios a los Diseños.

Son cambios sustanciales aquellos que modifican los criterios, parámetros y especificaciones técnicas de diseño. Estos requieren someterse de nuevo a revisión para obtener la "No Objeción".

Sobre los cambios que ha presentado el Concesionario durante la ejecución de la obra se presenta un resumen a continuación.

AJUSTES SUSTANCIALES 28 feb. 2025

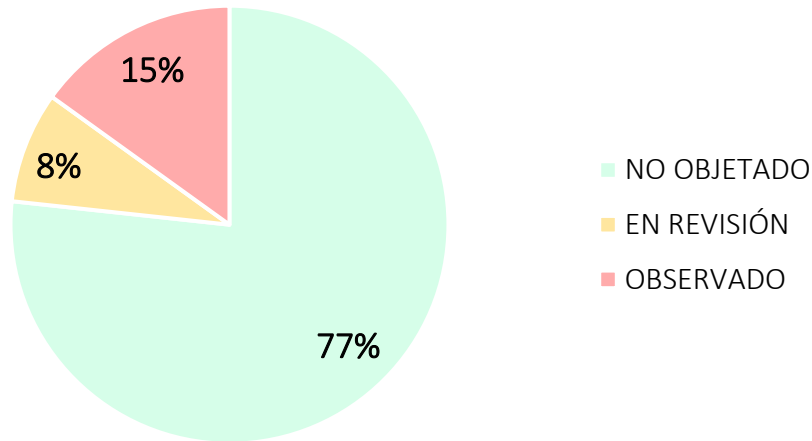

	INFORME MENSUAL DE INTERVENTORÍA			
	CONTRATO No. 148 DE 2020 INTERVENTORÍA INTEGRAL, TÉCNICA, ECONÓMICA, FINANCIERA, CONTABLE, JURÍDICA, ADMINISTRATIVA, OPERATIVA, PREDIAL, AMBIENTAL, SOCIAL Y DE SEGURIDAD SALUD EN EL TRABAJO PARA LA VIGENCIA DEL CONTRATO DE CONCESIÓN No. 163 DE 2019.			
	Código del Formato CSPLMB-FT-LFG-006	Vigencia del Formato 01/09/2024	Versión: V03	

MODIFICACIONES SUSTANCIALES

NO OBJETADO	56
EN REVISIÓN	6
OBSERVADO	11
TOTAL	73

AREA	UBICACION	CAMBIOS SUSTANCIALES
ESTRUCTURAS	VIADUCTO	17
	ESTACIONES METRO	13
	ESTACIONES BRT	1
	PATIO TALLER	6
GEOTECNIA	VIADUCTO	15
	ESTACIONES METRO	6
REDES	DRENAJE VIADUCTO	1
DISEÑO GEOMETRICO	MALLA VIAL	6
URBANISMO	VIADUCTO	3
DISEÑO MEP	CDE	5
	TOTAL	73

Ilustración a.1-2. Estado de cambios sustanciales presentados por el Concesionario. Corte febrero 28 de 2025.

Para el mes de febrero de 2025 el Concesionario presento no presento variaciones en los datos.

ASIGNACIÓN MODIFICACIONES **NO** SUSTANCIALES 28 febrero 2025

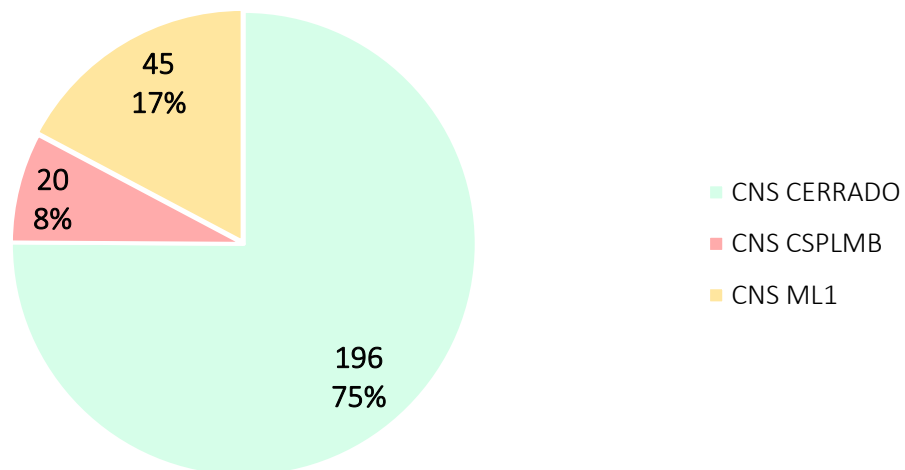

	INFORME MENSUAL DE INTERVENTORÍA			
	CONTRATO No. 148 DE 2020 INTERVENTORÍA INTEGRAL, TÉCNICA, ECONÓMICA, FINANCIERA, CONTABLE, JURÍDICA, ADMINISTRATIVA, OPERATIVA, PREDIAL, AMBIENTAL, SOCIAL Y DE SEGURIDAD SALUD EN EL TRABAJO PARA LA VIGENCIA DEL CONTRATO DE CONCESIÓN No. 163 DE 2019.			
	Código del Formato CSPLMB-FT-LFG-006	Vigencia del Formato 01/09/2024	Versión: V03	

CNS	261
BRT	16
OTROS	2
PATIO TALLER	2
PILOTES PHC	2
SER 1	3
VIGA U	16
WF1	19
WF2	1
WF3	17
WF4	1
WF5	4
WF6	55
PUENTE SUR	1
EDIFICACIONES PT	122
Total general	261

Ilustración a.1-3. Estado de cambios sustanciales presentados por el Concesionario. Corte febrero 28 de 2025.

Para el mes de febrero no se presentó variaciones en los datos. Respecto al tema de los cambios sustanciales como no sustanciales, se decidió mejorar el proceso para evitar proliferación de envíos por cualquier profesional sin consulta al departamento de diseño de ML1, en adelante ante de subirse el cambio debe presentarse por el coordinador de diseños de ML1 y en mesa de trabajo se decide si se clasifica como sustancial o No sustancial o si el tema se puede resolver en campo por corresponder a un proceso de construcción que no afecta los diseños no objetados.

Los cambios sustanciales que han logrado la “No Objeción”, que producen cambio de versión a 01 y/o 02, para el mes de febrero de 2025, se detallan en la siguiente tabla.

WF	SECTOR		ESTRUCTURAS	GEOTECNIA
WF1	Inter estación 1	S1	ML1-TRN-025816 V01	
	Estación 1	E1	ML1-TRN-038582 V03	
	Inter estación 2	S2	ML1-TRN-025816 V01	
	Estación 2	E2	ML1-TRN-036063 V01	
WF2	Inter estación 3	S3	ML1-TRN-032487 V01	ML1-TRN-032966 V01
	Estación 3	E3	ML1-TRN-032474 V01	
	Inter estación 4	S4	ML1-TRN-032491 ML1-TRN-032975 (BIM) V01	ML1-TRN-032967 V01
	Estación 4	E4	ML1-TRN-032480 V01	
	Estación 4	EDF ACC	ML1-TRN-036067 V01	

	INFORME MENSUAL DE INTERVENTORÍA				
	CONTRATO No. 148 DE 2020 INTERVENTORÍA INTEGRAL, TÉCNICA, ECONÓMICA, FINANCIERA, CONTABLE, JURÍDICA, ADMINISTRATIVA, OPERATIVA, PREDIAL, AMBIENTAL, SOCIAL Y DE SEGURIDAD SALUD EN EL TRABAJO PARA LA VIGENCIA DEL CONTRATO DE CONCESIÓN No. 163 DE 2019.				
	Código del Formato CSPLMB-FT-LFG-006	Vigencia del Formato 01/09/2024	Versión: V03		Pág. 105 de 1083

WF	SECTOR		ESTRUCTURAS	GEOTECNIA
	Inter estación 5	S5	ML1-TRN-029317 V01	ML1-TRN-032745 V01
	Estación 5	E5	ML1-TRN-030801 V01	
	Inter estación 6	S6	ML1-TRN-029710 V01	ML1-TRN-032524 V01
WF3	Estación 6	E6	ML1-TRN-033847 V01	
	Inter estación 7	S7	ML1-TRN-035019 V01	
	Inter estación 9	S9	ML1-TRN-030468 V01	
WF4	Inter estación 10	S10	ML1-TRN-031190 V01	
	Inter estación 11	S11	ML1-TRN-036970 V01	ML1-TRN-035271 V01
	Inter estación 12	S12	ML1-TRN-036971 V01	ML1-TRN-035159 V01
	Estación 12	E12	ML1-TRN-036405 V01	ML1-TRN-035159 V01
WF5	Inter estación 14	S14	ML1-TRN-036387 V02	
WF6	Inter estación 15	S15	ML1-TRN-036929 V02	ML1-TRN-037033 V01
	Inter estación 17	S17	ML1-TRN-029777 V01	
PATIO TALLER	EDIFICIO 104		ML1-TRN-029669 V01	
	EDIFICIO 105		ML1-TRN-030228 V01	
	EDIFICIO 108		ML1-TRN-030618 V01	
	EDIFICIO 111		ML1-TRN-030618 V01	
	EDIFICIO 112		ML1-TRN-030618 V01	

Tabla a.1-2. Detalle de los estados de las versiones V01 y V02 no objetadas.

Es de aclarar que en el cuadro anterior se relaciona los que ya han presentado planos de la versión relacionada, aunque algunos otros cambios sustanciales han logrado la no objeción aún no han presentado la V01 V02 y V03 de implementación

Algunas de las revisiones se presentan a planos de construcción que no se relacionan en anterior tabla.

	INFORME MENSUAL DE INTERVENTORÍA				
	CONTRATO No. 148 DE 2020 INTERVENTORÍA INTEGRAL, TÉCNICA, ECONÓMICA, FINANCIERA, CONTABLE, JURÍDICA, ADMINISTRATIVA, OPERATIVA, PREDIAL, AMBIENTAL, SOCIAL Y DE SEGURIDAD SALUD EN EL TRABAJO PARA LA VIGENCIA DEL CONTRATO DE CONCESIÓN No. 163 DE 2019.				
	Código del Formato CSPLMB-FT-LFG-006	Vigencia del Formato 01/09/2024	Versión: V03	Pág. 106 de 1083	

a.1.1) Estaciones Metro

Siguiendo con el reporte para el mes de enero de 2025, los otros estudios y diseños pendientes se describen en los componentes de: Arquitectura, Estructuras y MEP.

ARQUITECTURA

La estación sigue 8, sigue Objetada mientras se define la solución final y se realizan los cambios de especificaciones a que haya lugar. La estación 9, técnicamente cumple, queda pendiente de la aprobación de cambios de especificación.

ESTADO E&D ARQ ESTACIONES METRO						
ESTACIÓN	FECHA	TRANSMISIÓN ML1	VERSIÓN	ESTADO	COMUNICADO INT	FECHA
E1	16-May-24	ML1-TRN-028549	VDD	NO OBJETADO	L1T1-INT-CE-24-2805	26-Jun-24
E2	7-Jun-24	ML1-TRN-029782 ML1-TRN-028196	VFF	NO OBJETADO	L1T1-INT-CE-24-3333	30-Jul-24
E3	21-Sep-24	ML1-TRN-033804	VEE	NO OBJETADO	L1T1-INT-CE-24-4919	28-Oct-24
E4	20-Sep-24	ML1-TRN-033798	VEE	NO OBJETADO	L1T1-INT-CE-24-4918	28-Oct-24
E5	11-Oct-24	ML1-TRN-034742	VEE	NO OBJETADO	L1T1-INT-CE-24-5592	25-Nov-24
E6	24-Jun-24	ML1-TRN-030040	VFF	NO OBJETADO	L1T1-INT-CE-24-3334	30-Jul-24
E7	27-Nov-24	ML1-TRN-036347	VEE	NO OBJETADO	L1T1-INT-CE-24-6115	18-Dec-24
E8	9-Oct-23	ML1-TRN-022574	VDD	OBJETADO	L1T1-INT-CE-24-4351	27-Sep-24
E9	2-Dec-24	ML1-TRN-036519	VDD	OBJETADO		
E10	4-Dec-24	ML1-TRN-036638	VEE	NO OBJETADO	L1T1-INT-CE-25-0234	15-ene-25
E11	12-Aug-24	ML1-TRN-032382	VFF	NO OBJETADO	L1T1-INT-CE-24-3828	27-Aug-24
E12	21-Nov-24	ML1-TRN-035905	VDD	NO OBJETADO	L1T1-INT-CE-24-6074	17-Dec-24
E13	10-Oct-23	ML1-TRN-034738	VDD	NO OBJETADO	L1T1-INT-CE-24-5161	7-Nov-24
E14	22-Nov-24	ML1-TRN-036056	VDD	NO OBJETADO	L1T1-INT-CE-25-0262	16-ene-25
E15	12-Sep-24	ML1-TRN-033416	VEE	NO OBJETADO	L1T1-INT-CE-24-4491	4-Oct-24
E16	22-Oct-24	ML1-TRN-034948	VDD	NO OBJETADO	L1T1-INT-CE-24-5613	25-Nov-24

Tabla a.1.1-1. Relación de estado de diseños estaciones metro. corte 28 de febrero 2025

Es preciso aclarar que, si bien Arquitectura da la “No Objeción” a una estación, es necesario que Interfaces y BIM también den su concepto de “No Objetado” para que la estación reciba la “No Objeción” definitiva. Si se “Objeta” alguna de las áreas anteriormente mencionadas, la estación queda como “Objetada”.

	INFORME MENSUAL DE INTERVENTORÍA				
	CONTRATO No. 148 DE 2020 INTERVENTORÍA INTEGRAL, TÉCNICA, ECONÓMICA, FINANCIERA, CONTABLE, JURÍDICA, ADMINISTRATIVA, OPERATIVA, PREDIAL, AMBIENTAL, SOCIAL Y DE SEGURIDAD SALUD EN EL TRABAJO PARA LA VIGENCIA DEL CONTRATO DE CONCESIÓN No. 163 DE 2019.				
	Código del Formato CSPLMB-FT-LFG-006	Vigencia del Formato 01/09/2024	Versión: V03	Pág. 107 de 1083	

ESTRUCTURAS

Resumen hasta el 28 de febrero de 2025 de los paquetes independientes que conforman el Componente de Estructuras de las estaciones metro, se muestra en la siguiente tabla.

EDIFICIOS DE ACCESO A LAS ESTACIONES				
CONTENIDO.	TRANSMISION	OFICIO	FECHA	ESTADO
EDIFICIOS DE ACCESO ESTACION 10	ML1-TRN-038794	L1T1-INT-CE-25-1033	18/02/2025	No Objetado
EDIFICIOS DE ACCESO ESTACION 12	ML1-TRN-038600	L1T1-INT- CE-24-5252	6/02/2025	Cumple para No Objeción Pendiente de oficio
EDIFICIOS DE ACCESO ESTACION 14	ML1-TRN-038606	L1T1-INT-CE-25-0729	6/02/2025	No Objetado
EDIFICIOS DE ACCESO ESTACION 16	ML1-TRN-032258	L1T1-INT-CE-25-0378	21/01/2025	Cumple para No Objeción Pendiente de oficio

Tabla a.1.1-2. Relación de estado de entrega Estaciones.

Para el mes de febrero de 2025, se avanzó en la no objeción de edificios de acceso de las estaciones 10 y 14. Las estaciones, los edificios de acceso para las estaciones metro 12 y 16 se revisó con concepto de cumple quedando pendiente el oficio dando no objeción por parte de interventoría.

ESTACIONES METRO							
WF	SECTOR	Subestructura-descentralizadas	Subestructura - Mezzanine	Vigas Plataforma de embarque	Cubierta	Pasarelas	Edificios de Acceso
WF1	Estación 1		NO OBJETADA	NO OBJETADA	NO OBJETADA		
	Estación 2		NO OBJETADA	NO OBJETADA	NO OBJETADA	NO OBJETADA	NO OBJETADA
WF2	Estación 3	NO OBJETADA		NO OBJETADA	NO OBJETADA	NO OBJETADA	NO OBJETADA
	Estación 4	NO OBJETADA		NO OBJETADA	NO OBJETADA	NO OBJETADA	NO OBJETADA
	Estación 5	NO OBJETADA		NO OBJETADA	NO OBJETADA	NO OBJETADA	NO OBJETADA
WF3	Estación 6		NO OBJETADA	NO OBJETADA	NO OBJETADA		
	Estación 7	NO OBJETADA	NO OBJETADA	NO OBJETADA	NO OBJETADA	NO OBJETADA	NO OBJETADA
	Estación 8 (NO PPAL)		NO OBJETADA	NO OBJETADA	NO OBJETADA		
	Estación 9	NO OBJETADA		NO OBJETADA	NO OBJETADA	NO OBJETADA	NO OBJETADA
WF4	Estación 10	NO OBJETADA		NO OBJETADA	NO OBJETADA	NO OBJETADA	NO OBJETADA
	Estación 11	NO OBJETADA		NO OBJETADA	NO OBJETADA	NO OBJETADA	NO OBJETADA
	Estación 12	NO OBJETADA		NO OBJETADA	NO OBJETADA	CUMPLE	CUMPLE
WF5	Estación 13	NO OBJETADA		NO OBJETADA	NO OBJETADA	NO OBJETADA	NO OBJETADA
	Estación 14	NO OBJETADA		NO OBJETADA	NO OBJETADA	NO OBJETADA	NO OBJETADA
WF6	Estación 15	NO OBJETADA		NO OBJETADA	NO OBJETADA	NO OBJETADA	NO OBJETADA
	Estación 16	NO OBJETADA		NO OBJETADA	NO OBJETADA	CUMPLE	CUMPLE

Tabla a.1.1-3. Estado de No Objeción de las Estaciones Metro. – Estructuras. A 28 febrero de 2025

	INFORME MENSUAL DE INTERVENTORÍA			
	CONTRATO No. 148 DE 2020 INTERVENTORÍA INTEGRAL, TÉCNICA, ECONÓMICA, FINANCIERA, CONTABLE, JURÍDICA, ADMINISTRATIVA, OPERATIVA, PREDIAL, AMBIENTAL, SOCIAL Y DE SEGURIDAD SALUD EN EL TRABAJO PARA LA VIGENCIA DEL CONTRATO DE CONCESIÓN No. 163 DE 2019.			
	Código del Formato CSPLMB-FT-LFG-006	Vigencia del Formato 01/09/2024	Versión: V03	

Se aclara que para las estaciones aún pendiente de oficio de no objeción pero que cumplen con la revisión realizada por la interventoría, se firmaron los planos de la cimentación como no objetado para poder iniciar obra.

MEP

Sistema Eléctrico-PT

En este periodo el concesionario realizo la radicación, de los cambios sustanciales para los edificios 111,107 y 102 del componente CDE, a continuación, se relacionan las transmisiones de los cambios propuestos por el concesionario los cuales están en proceso de revisión de la interventoría.

N. Transmisión	Nombre	Fecha Recibido	Estado
ML1-TRN-038947	PATIO TALLER - DISEÑO MEP - CDE - EDIFICIO 111_VB1	2025-01-24	En revisión
ML1-TRN-038917	PATIO TALLER - DISEÑO MEP - CDE - EDIFICIO 107_VB1	2025-01-24	En revisión
ML1-TRN-038885	PATIO TALLER - DISEÑO MEP - CDE - EDIFICIO 102_VB1	2025-01-24	En revisión

Tabla a.1.1-4. Relación de comunicados enviado por parte del Concesionario

Sistema Hidrosanitario - Gas y PCI - Estaciones

En este periodo se continúan realizando talleres de revisión de diseño, específicamente para las Estaciones 12, 13 y 14, las cuales han tenido observaciones que deben subsanar, por lo tanto, estamos a la espera de su entrega, para dar continuidad con el trámite formal por Aconex. Adicionalmente, se socializaron las Estaciones 16, 09 y 10, están en proceso de revisión para los tres componentes.

Sistema Eléctrico-Estaciones

En este periodo el concesionario realizo la radicación formal del componente de puesta a tierra y apantallamiento de las estaciones 1, 11 y 15 para revisión una vez habiendo tenido las mesas técnicas y revisiones extraoficiales de estos documentos, adicionalmente, el concesionario radicó el diseño eléctrico de la estación 6, a continuación, se relacionan las transmisiones:

N. Transmisión	Nombre	Fecha Recibido	Estado
ML1-TRN-038619	DISEÑO ELECTRICO - ESTACIONES METRO 1_VEE	25/01/2025	No objetado
ML1-TRN-039816	ESTACION DE METRO 11 - MEP ELB_VCC	02/12/2025	En revisión
ML1-TRN-039879	DISEÑO ELECTRICO - ESTACIONES METRO 15_VCC	02/14/2025	En revisión
ML1-TRN-039866	ESTACIÓN METRO 6 (AVENIDA BOYACA) - DISEÑO MEP-CDE_VEE	14/02/2025	No objetado
ML1-TRN-039948	DISEÑO ELECTRICO - ESTACIONES METRO 6_VEE	14/02/2025	En revisión

Tabla a.1.1-5. Relación de comunicados enviado por parte del Concesionario MEP Sistema electrico

	INFORME MENSUAL DE INTERVENTORÍA				
	CONTRATO No. 148 DE 2020 INTERVENTORÍA INTEGRAL, TÉCNICA, ECONÓMICA, FINANCIERA, CONTABLE, JURÍDICA, ADMINISTRATIVA, OPERATIVA, PREDIAL, AMBIENTAL, SOCIAL Y DE SEGURIDAD SALUD EN EL TRABAJO PARA LA VIGENCIA DEL CONTRATO DE CONCESIÓN No. 163 DE 2019.				
	Código del Formato CSPLMB-FT-LFG-006	Vigencia del Formato 01/09/2024	Versión: V03	Pág. 109 de 1083	

Sistema HVAC y EEM - estaciones

En este periodo el concesionario realizo la radicación, de la estación 15 para revisión, cuya mesa técnica se había tenido previamente.

N. Transmisión	Nombre	Fecha Recibido	Estado
ML1-TRN-039896	CON-INT_SISTEMAS DE AIRE ACONDICIONADO Y VENTILACION MECANICA - ESTACION METRO 15_VDD	2025-02-17	En revisión

Tabla a.1.1-6. Relación de comunicados enviado por parte del Concesionario

Resumen y Estado de Diseños MEP

El estado general de los estudios y diseños MEP en resumen se presenta a continuación.

ESTADO	CANTIDAD
OBJETADO	30
NO OBJETADO	20
EN REVISION	3
NO PRESENTADO	27
TOTAL	80

Tabla a.1.1-7. Resumen de diseños MEP

En el mes de febrero de 2025, el Concesionario avanza en obtener hasta 20 componentes MEP la “No Objeción” (25% del total), mientras la cantidad de “Objeciones” alcanza el 38%. La cantidad de diseños MEP que aún no se presentan a la Interventoría corresponde al 34%.

Sigue la preocupación en este mes respecto a que se encuentran en construcción varias estaciones metro y se requiere de las Interfaces que involucran a MEP. Por solicitud de la interventoría el Concesionario presento ajuste al cronograma de entregas de los diseños MEP

Por edificaciones de estaciones metro, se presenta a continuación el estado de los MEP

DISEÑOS MEP					
ESTACIONES	Hidraulico	C-Incendio	Electrico	C.Debiles	A.Acondicionado
	HYS-EST	PCI-EST	ELE-EST	CDE-EST	HVAC-EST
ES01					
ES02					
ES03					
ES04					
ES05					
ES06			CSPLMB		

	INFORME MENSUAL DE INTERVENTORÍA				
	CONTRATO No. 148 DE 2020 INTERVENTORÍA INTEGRAL, TÉCNICA, ECONÓMICA, FINANCIERA, CONTABLE, JURÍDICA, ADMINISTRATIVA, OPERATIVA, PREDIAL, AMBIENTAL, SOCIAL Y DE SEGURIDAD SALUD EN EL TRABAJO PARA LA VIGENCIA DEL CONTRATO DE CONCESIÓN No. 163 DE 2019.				
	Código del Formato CSPLMB-FT-LFG-006	Vigencia del Formato 01/09/2024	Versión: V03	Pág. 110 de 1083	

DISEÑOS MEP					
ES07					
ES08					
ES09					
ES10					
ES11					CSPLMB
ES12					
ES13					
ES14					
ES15					CSPLMB
ES16					
	Objetado				
	No Objetado				
	No presentado				
CSPLMB	En revisión				

Tabla a.1.1-8. Resumen de diseños MEP faltantes por estación metro a febrero 28 2025.

Como se puede apreciar de la anterior tabla, las estaciones con más atraso son 5, 9, 10, 12, 13 y 16 por ser en estas donde aún tiene diseños que no han presentado en primera versión para revisión. Es preocupante la cifra de **60** diseños **MEP**, aun por lograr la no objeción que representa un **75%** a 28 de febrero de 2025.

En la siguiente tabla se detalla el cronograma ajustado para lograr la No objeción de los diseños del Tema MEP.

METRO	DISCIPLINAS	RONDA	Envío informal a INT	Fecha propuesta para Taller	ESTADO FORMAL	Envío informal a INT	Fecha propuesta para Taller	Estado actual
ESTACION 1	HID	R3			NO OBJETADO			
	HVAC-MEC	R3			NO OBJETADO			
	PCI	R3			NO OBJETADO			
	ELB	R3	miércoles, 23 de octubre de 2024	jueves, 31 de octubre de 2024	OBJETADO	20-12-24	TALLER: CON OBSERVACIONES	Envío de respuesta a comentarios de INT el 06/feb/2025
	CDE	R3	miércoles, 23 de octubre de 2024	jueves, 31 de octubre de 2024	OBJETADO	03-01-25	TALLER: CON OBSERVACIONES	Envío de respuesta a comentarios de INT el 06/feb/2025

	INFORME MENSUAL DE INTERVENTORÍA				
	CONTRATO No. 148 DE 2020 INTERVENTORÍA INTEGRAL, TÉCNICA, ECONÓMICA, FINANCIERA, CONTABLE, JURÍDICA, ADMINISTRATIVA, OPERATIVA, PREDIAL, AMBIENTAL, SOCIAL Y DE SEGURIDAD SALUD EN EL TRABAJO PARA LA VIGENCIA DEL CONTRATO DE CONCESIÓN No. 163 DE 2019.				
	Código del Formato CSPLMB-FT-LFG-006	Vigencia del Formato 01/09/2024	Versión: V03	Pág. 111 de 1083	

METRO	DISCIPLINAS	RONDA	Envío informal a INT	Fecha propuesta para Taller	ESTADO FORMAL	Envío informal a INT	Fecha propuesta para Taller	Estado actual
ESTACION 2	HID				NO OBJETADO			
	HVAC-MEC				NO OBJETADO			
	PCI				NO OBJETADO			
	ELB	R3	viernes, 8 de noviembre de 2024	miércoles, 13 de noviembre de 2024	OBJETADO	07-02-25	TALLER: SIN COMENTARIOS A y B	Modelo federado enviado para revisión previa a BIM-INT por email el 17/feb/2025
	CDE	R4	viernes, 8 de noviembre de 2024	miércoles, 13 de noviembre de 2024	OBJETADO	03-01-25	TALLER: SIN COMENTARIOS A y B	Modelo federado enviado para revisión previa a BIM-INT por email el 17/feb/2025
ESTACION 3	HID	R3			NO OBJETADO			
	HVAC-MEC	R3			NO OBJETADO			
	PCI	R3			NO OBJETADO			
	ELB	R3	miércoles, 22 de enero de 2025	lunes, 27 de enero de 2025	OBJETADO	14-02-25	24-02-25	Esperando comentarios INT
	CDE	R3	miércoles, 22 de enero de 2025	lunes, 27 de enero de 2025	OBJETADO	07-02-25	17-02-25	Esperando comentarios INT
ESTACION 4	HID	R3			NO OBJETADO			
	HVAC-MEC	R3			NO OBJETADO			
	PCI	R3			NO OBJETADO			
	ELB	R3	lunes, 23 de diciembre de 2024	viernes, 27 de diciembre de 2024	OBJETADO	03-02-25	10-2-25	Esperando comentarios INT
	CDE	R3	lunes, 23 de diciembre de 2024	viernes, 27 de diciembre de 2024	OBJETADO	17-01-25	3-2-25	Esperando comentarios INT
ESTACION 5	HID	R1	miércoles, 16 de octubre de 2024	lunes, 21 de octubre de 2024	OBJETADO	17-10-24	TALLER: SIN COMENTARIOS A y B	
	HVAC-MEC	R1	jueves, 31 de octubre de 2024	martes, 5 de noviembre de 2024	OBJETADO	13-11-24	20-11-24	TALLER: SIN COMENTARIOS A y B
	PCI	R1	miércoles, 16 de octubre de 2024	lunes, 21 de octubre de 2024	X	17-10-24	TALLER: SIN COMENTARIOS A y B	

	INFORME MENSUAL DE INTERVENTORÍA				
	CONTRATO No. 148 DE 2020 INTERVENTORÍA INTEGRAL, TÉCNICA, ECONÓMICA, FINANCIERA, CONTABLE, JURÍDICA, ADMINISTRATIVA, OPERATIVA, PREDIAL, AMBIENTAL, SOCIAL Y DE SEGURIDAD SALUD EN EL TRABAJO PARA LA VIGENCIA DEL CONTRATO DE CONCESIÓN No. 163 DE 2019.				
	Código del Formato CSPLMB-FT-LFG-006	Vigencia del Formato 01/09/2024	Versión: V03	Pág. 112 de 1083	

METRO	DISCIPLINAS	RONDA	Envío informal a INT	Fecha propuesta para Taller	ESTADO FORMAL	Envío informal a INT	Fecha propuesta para Taller	Estado actual
	ELB	R1	lunes, 6 de enero de 2025	viernes, 10 de enero de 2025	X	04-02-25	19-02-25	Esperando comentarios INT
	CDE	R1	lunes, 6 de enero de 2025	viernes, 10 de enero de 2025	X	15-01-25	04-02-25	Esperando comentarios INT
ESTACION 6	HID				NO OBJETADO			
	HVAC-MEC				NO OBJETADO			
	PCI				NO OBJETADO			
	ELB	R3	miércoles, 6 de noviembre de 2024	martes, 12 de noviembre de 2024	OBJETADO			Enviado el 17-feb-2025 con transmisión ML1-TRN-039948
	CDE	R4	miércoles, 6 de noviembre de 2024	martes, 12 de noviembre de 2024	EN REVISIÓN			
ESTACION 7	HID	R3	viernes, 18 de octubre de 2024	miércoles, 23 de octubre de 2024	OBJETADO	17-10-24	23-10-24	TALLER: SIN COMENTARIOS A y B
	HVAC-MEC	R3	viernes, 20 de diciembre de 2024	jueves, 26 de diciembre de 2024	OBJETADO	21-01-25	04-02-25	Esperando comentarios INT
	PCI	R3	viernes, 18 de octubre de 2024	miércoles, 23 de octubre de 2024	OBJETADO	17-10-24	23-10-24	TALLER: SIN COMENTARIOS A y B
	ELB	R2	miércoles, 22 de enero de 2025	lunes, 27 de enero de 2025	OBJETADO	14-03-25	21-03-25	
	CDE	R2	miércoles, 22 de enero de 2025	lunes, 27 de enero de 2025	OBJETADO	14-02-25	19-02-25	Esperando comentarios INT
ESTACION 8	HID	R2	miércoles, 15 de enero de 2025	lunes, 20 de enero de 2025	OBJETADO	24-06-25	30-06-25	
	HVAC-MEC	R2	miércoles, 15 de enero de 2025	lunes, 20 de enero de 2025	OBJETADO	24-06-25	02-07-25	
	PCI	R2	miércoles, 15 de enero de 2025	lunes, 20 de enero de 2025	OBJETADO	24-06-25	30-06-25	
	ELB	R2	miércoles, 12 de febrero de 2025	lunes, 17 de febrero de 2025	OBJETADO	04-07-25	15-07-25	
	CDE	R2	miércoles, 12 de febrero de 2025	lunes, 17 de febrero de 2025	X	04-07-25	17-07-25	
ESTACION 9	HID	R1	miércoles, 15 de enero de 2025	lunes, 20 de enero de 2025	OBJETADO	07-02-25	20-02-25	Esperando comentarios INT

	INFORME MENSUAL DE INTERVENTORÍA				
	CONTRATO No. 148 DE 2020 INTERVENTORÍA INTEGRAL, TÉCNICA, ECONÓMICA, FINANCIERA, CONTABLE, JURÍDICA, ADMINISTRATIVA, OPERATIVA, PREDIAL, AMBIENTAL, SOCIAL Y DE SEGURIDAD SALUD EN EL TRABAJO PARA LA VIGENCIA DEL CONTRATO DE CONCESIÓN No. 163 DE 2019.				
	Código del Formato CSPLMB-FT-LFG-006	Vigencia del Formato 01/09/2024	Versión: V03	Pág. 113 de 1083	

METRO	DISCIPLINAS	RONDA	Envío informal a INT	Fecha propuesta para Taller	ESTADO FORMAL	Envío informal a INT	Fecha propuesta para Taller	Estado actual
	HVAC-MEC	R1	miércoles, 15 de enero de 2025	lunes, 20 de enero de 2025	X	07-03-25	12-03-25	
	PCI	R1	miércoles, 15 de enero de 2025	lunes, 20 de enero de 2025	OBJETADO	07-02-25	20-02-25	Esperando comentarios INT
	ELB	R1	miércoles, 12 de febrero de 2025	lunes, 17 de febrero de 2025	X	12-05-25	20-05-25	
	CDE	R1	miércoles, 12 de febrero de 2025	lunes, 17 de febrero de 2025	X	04-03-25	12-03-25	
ESTACION 10	HID	R1	miércoles, 15 de enero de 2025	lunes, 20 de enero de 2025	OBJETADO	18-02-25	25-02-25	
	HVAC-MEC	R1	miércoles, 15 de enero de 2025	lunes, 20 de enero de 2025	X	03-03-25	06-03-25	
	PCI	R1	miércoles, 15 de enero de 2025	lunes, 20 de enero de 2025	X	18-02-25	25-02-25	
	ELB	R1	miércoles, 12 de febrero de 2025	lunes, 17 de febrero de 2025	X	19-05-25	28-05-25	
	CDE	R1	miércoles, 12 de febrero de 2025	lunes, 17 de febrero de 2025	X	26-02-25	07-03-25	
ESTACION 11	HID				NO OBJETADO			
	HVAC-MEC	R1	martes, 15 de octubre de 2024	lunes, 21 de octubre de 2024	EN REVISIÓN			
	PCI	R1			NO OBJETADO			
	ELB	R1	jueves, 14 de noviembre de 2024	martes, 19 de noviembre de 2024	X	19-11-24	28-11-24	Envío de respuesta a comentarios de INT el 28/feb/2025
	CDE	R1	jueves, 14 de noviembre de 2024	martes, 19 de noviembre de 2024	X	19-11-24	27-11-24	Envío de respuesta a comentarios de INT el 28/feb/2025
ESTACION 12	HID	R1	viernes, 20 de diciembre de 2024	jueves, 26 de diciembre de 2024	OBJETADO	14-01-25	30-01-25	Esperando comentarios INT
	HVAC-MEC	R1	viernes, 20 de diciembre de 2024	jueves, 26 de diciembre de 2024	X	28-02-25	07-03-25	

	INFORME MENSUAL DE INTERVENTORÍA				
	CONTRATO No. 148 DE 2020 INTERVENTORÍA INTEGRAL, TÉCNICA, ECONÓMICA, FINANCIERA, CONTABLE, JURÍDICA, ADMINISTRATIVA, OPERATIVA, PREDIAL, AMBIENTAL, SOCIAL Y DE SEGURIDAD SALUD EN EL TRABAJO PARA LA VIGENCIA DEL CONTRATO DE CONCESIÓN No. 163 DE 2019.				
	Código del Formato CSPLMB-FT-LFG-006	Vigencia del Formato 01/09/2024	Versión: V03	Pág. 114 de 1083	

METRO	DISCIPLINAS	RONDA	Envío informal a INT	Fecha propuesta para Taller	ESTADO FORMAL	Envío informal a INT	Fecha propuesta para Taller	Estado actual
	PCI	R1	viernes, 20 de diciembre de 2024	jueves, 26 de diciembre de 2024	X	14-01-25	30-01-25	Esperando comentarios INT
	ELB	R1	miércoles, 22 de enero de 2025	lunes, 27 de enero de 2025	X	31-03-25	07-04-25	
	CDE	R1	miércoles, 22 de enero de 2025	lunes, 27 de enero de 2025	X	05-03-25	11-03-25	
ESTACION 13	HID	R1	viernes, 20 de diciembre de 2024	jueves, 26 de diciembre de 2024	OBJETADO	14-01-25	29-01-25	Esperando comentarios INT
	HVAC-MEC	R1	viernes, 20 de diciembre de 2024	jueves, 26 de diciembre de 2024	X	14-02-25	24-02-25	
	PCI	R1	viernes, 20 de diciembre de 2024	jueves, 26 de diciembre de 2024	X	14-01-25	29-01-25	Esperando comentarios INT
	ELB	R1	miércoles, 22 de enero de 2025	lunes, 27 de enero de 2025	X	14-04-25	21-04-25	
	CDE	R1	miércoles, 22 de enero de 2025	lunes, 27 de enero de 2025	X	18-03-25	26-03-25	
ESTACION 14	HID	R2	miércoles, 15 de enero de 2025	lunes, 20 de enero de 2025	OBJETADO	27-01-25	03-02-25	Esperando comentarios INT
	HVAC-MEC	R2	miércoles, 15 de enero de 2025	lunes, 20 de enero de 2025	OBJETADO	17-03-25	24-03-25	
	PCI	R3	miércoles, 15 de enero de 2025	lunes, 20 de enero de 2025	OBJETADO	27-01-25	03-02-25	Esperando comentarios INT
	ELB	R2	miércoles, 12 de febrero de 2025	lunes, 17 de febrero de 2025	OBJETADO	19-05-25	29-05-25	
	CDE	R2	miércoles, 12 de febrero de 2025	lunes, 17 de febrero de 2025	OBJETADO	21-03-25	28-03-25	
ESTACION 15	HID	R3			NO OBJETADO			
	HVAC-MEC	R2	martes, 15 de octubre de 2024	lunes, 21 de octubre de 2024	EN REVISIÓN			
	PCI	R3			NO OBJETADO			
	ELB	R2	jueves, 7 de noviembre de 2024	martes, 12 de noviembre de 2024	OBJETADO	15-11-24	25-11-24	Envío de respuesta a comentarios de INT el 03/mar/2025

	INFORME MENSUAL DE INTERVENTORÍA				
	CONTRATO No. 148 DE 2020 INTERVENTORÍA INTEGRAL, TÉCNICA, ECONÓMICA, FINANCIERA, CONTABLE, JURÍDICA, ADMINISTRATIVA, OPERATIVA, PREDIAL, AMBIENTAL, SOCIAL Y DE SEGURIDAD SALUD EN EL TRABAJO PARA LA VIGENCIA DEL CONTRATO DE CONCESIÓN No. 163 DE 2019.				
	Código del Formato CSPLMB-FT-LFG-006	Vigencia del Formato 01/09/2024	Versión: V03	Pág. 115 de 1083	

METRO	DISCIPLINAS	RONDA	Envío informal a INT	Fecha propuesta para Taller	ESTADO FORMAL	Envío informal a INT	Fecha propuesta para Taller	Estado actual
	CDE	R1	jueves, 7 de noviembre de 2024	martes, 12 de noviembre de 2024	OBJETADO	15-11-24	25-11-24	Envío de respuesta a comentarios de INT el 03/mar/2025
ESTACION 16	HID	R1	viernes, 20 de diciembre de 2024	jueves, 26 de diciembre de 2024	OBJETADO	04-02-25	12-02-25	Esperando comentarios INT
	HVAC-MEC	R1	viernes, 20 de diciembre de 2024	jueves, 26 de diciembre de 2024	X	03-03-25	07-03-25	
	PCI	R1	viernes, 20 de diciembre de 2024	jueves, 26 de diciembre de 2024	X	04-02-25	12-02-25	Esperando comentarios INT
	ELB	R1	martes, 4 de febrero de 2025	lunes, 10 de febrero de 2025	X	19-05-25	26-05-25	
	CDE	R1	martes, 4 de febrero de 2025	lunes, 10 de febrero de 2025	X	19-03-25	27-03-25	

Tabla a.1.1-9. Cronograma trabajo diseños MEP estaciones Metro-ajustado

El ajuste del cronograma presenta la finalización de los diseños en el mes de julio de 2025 de la estación metro 8.

Temas pendientes y las causas de su no definición

MEP

Sistemas Eléctricos y Voz y Datos – Estaciones Metro

- Se debe crear una interfaz donde se desarrolle la coordinación de las canalizaciones que ingresa y atraviesan las zonas de vías, donde se evidencie el diámetro o área del pase y su ubicación en coordenadas específicas de modo que se evidencien los pases requeridos para la continuidad de las canalizaciones todo esto como desarrollo de la interfaz.
- El concesionario debe presentar en los diseños la atención del requerimiento del AT6 en relación con la alimentación de las luminarias de emergencia por medio de circuitos regulados.
- El concesionario debe coordinar la distribución de equipos activos en los cuartos compartidos con la especialidad de COM de modo que se evidencie la disponibilidad de reservas requeridas.

Sistemas Eléctricos y Voz y Datos – Patio Taller

- Está pendiente definir cómo será el acceso de los proveedores de internet al patio taller.

	INFORME MENSUAL DE INTERVENTORÍA				
	CONTRATO No. 148 DE 2020 INTERVENTORÍA INTEGRAL, TÉCNICA, ECONÓMICA, FINANCIERA, CONTABLE, JURÍDICA, ADMINISTRATIVA, OPERATIVA, PREDIAL, AMBIENTAL, SOCIAL Y DE SEGURIDAD SALUD EN EL TRABAJO PARA LA VIGENCIA DEL CONTRATO DE CONCESIÓN No. 163 DE 2019.				
	Código del Formato CSPLMB-FT-LFG-006	Vigencia del Formato 01/09/2024	Versión: V03	Pág. 116 de 1083	

- Teniendo en cuenta el desarrollo de los otros estudios y diseños no principales. Se debe coordinar los puntos de interfaz con los subsistemas Metro Ferroviarios donde se evidencie la coordinación el desangre de las fibras, nodos de conexión y servicios requeridos.
- Está pendiente por parte del concesionario presentar un análisis donde se presenten los posibles cambios sustanciales o no sustanciales a los diseños MEP, con el objeto de atender los requerimientos de detalle de los proveedores de equipos de Patio Taller.

Sistemas Eléctricos y Voz y Datos – BRT

- Transmilenio SAS, emitió comunicación en respuesta a la socialización de los diseños, solicitando unos ajustes. Está pendiente el análisis y respuesta formal por parte de ML1.
- El concesionario debe presentar los diseños serie 3, de modo que se pueda verificar y armonizar las redes del operador de red con los diseños MEP.

Sistemas Eléctricos – Interfaces

- Se solicita al concesionario realizar la revisión de las interfaces y subir los soportes de acuerdo y cierre de cada una, para el cierre de cada interfaz se requiere el respectivo output y la firmar las fichas de interfaces por los especialistas interesados.
- Se solicita al concesionario desarrollar al detalle la interfaz EST.HID.001 que tiene como alcance la coordinación de los pases requeridos por las redes MEP tanto en edificaciones como en viaducto.
- Se debe incluir en los diseños MEP el desarrollo de la interfaz ELB.COM de modo que en el diseño MEP se incorporen los requerimientos de COM para los dispositivos en Viaducto.
- El concesionario debe presentar un listado de interfaces que, por la imposibilidad de ser cerradas en la fase de diseño, y que deben ser tratadas y cerradas en la fase de obra, esto con el fin de continuar con el seguimiento de estas por parte de la interventoría.
- Conforme evolucionan los diseños no principales que tiene alguna interfaz con las especialidades MEP, se deben actualizar e incorporar los nuevos requerimientos de estas en los diseños MEP.

Sistemas Hidrosanitarios y PCI– Patio Taller.

- El Concesionario debe actualizar los cambios generados en el diseño considerados Cambios Sustanciales, los cuales representan cambios tanto en el informe técnico, como en las memorias de cálculo, así mismo, para la revisión de la Interventoría deben allegar la información completa para poder realizar la revisión respectiva, con el fin de evitar demoras en las acciones que se deben implementar en obra.

	INFORME MENSUAL DE INTERVENTORÍA				
	CONTRATO No. 148 DE 2020 INTERVENTORÍA INTEGRAL, TÉCNICA, ECONÓMICA, FINANCIERA, CONTABLE, JURÍDICA, ADMINISTRATIVA, OPERATIVA, PREDIAL, AMBIENTAL, SOCIAL Y DE SEGURIDAD SALUD EN EL TRABAJO PARA LA VIGENCIA DEL CONTRATO DE CONCESIÓN No. 163 DE 2019.				
	Código del Formato CSPLMB-FT-LFG-006	Vigencia del Formato 01/09/2024	Versión: V03	Pág. 117 de 1083	

Sistemas Hidrosanitarios y PCI– Estaciones Metro

- Se continúan desarrollando los talleres con el propósito de optimizar los tiempos de revisión y agilizar la obtención de No Objeciones. Sin embargo, se ha identificado que el proceso subsecuente a la viabilidad otorgada por la Interventoría, hasta su entrega formal a través de Aconex, presenta demoras significativas. Esta situación está generando contratiempos en la ejecución de la obra y ocasionando incumplimientos. Por ello, se ha solicitado mayor celeridad en los tiempos de tramitación.

Sistemas Hidrosanitarios y PCI – Interfaces

- Se solicita al concesionario realizar la revisión de las interfaces y subir los soportes de acuerdo con los requerimientos dados por el equipo de interfaces, así mismo, para el cierre de cada interfaz se requiere el respectivo output y las firmas de las fichas de interfaces por los especialistas involucrados en cada componente. Adicional, se requiere especificidad para cada estación en la solución de interfaces particulares, como es el caso de HID-EST, donde el número de pases, su diámetro difiere para cada estación, y esta particularidad no se puede generalizar con un detalle típico, por lo tanto, se solicitó expeditamente al Concesionario ser más específico en ese tipo de interfaces.

Sistemas Mecánicos – Estaciones Metro

Se realizan mesas de seguimiento para revisar los ajustes realizados en los diseños de las estaciones y lograr de esta manera las no objeciones a los diseños, una vez sean radicados de manera oficial. Las entregas oficiales se han venido realizando, sin embargo, en algunos casos se ha tomado más tiempo del estipulado.

Sistemas Mecánicos – Interfaces

- Se solicita al concesionario realizar la revisión de las interfaces y subir los soportes de acuerdo a los requerimientos dados por el equipo de interfaces, así mismo, para el cierre de cada interfaz se requiere el respectivo output y las firmas de las fichas de interfaces por los especialistas involucrados en cada componente.

ESTACIONES BRT- ESTADO DE DISEÑOS DE LOS AJUSTES SOLICITADO POR TMSA

La empresa TMSA ha solicitado ajustes a los diseños de puertas, fachadas y pasarelas de las estaciones a la EMB. Solicitados que La EMB ha dado traslado a ML1. estos diseños se vienen trabajando de forma independiente a los diseños No Objetados.

	INFORME MENSUAL DE INTERVENTORÍA			
	CONTRATO No. 148 DE 2020 INTERVENTORÍA INTEGRAL, TÉCNICA, ECONÓMICA, FINANCIERA, CONTABLE, JURÍDICA, ADMINISTRATIVA, OPERATIVA, PREDIAL, AMBIENTAL, SOCIAL Y DE SEGURIDAD SALUD EN EL TRABAJO PARA LA VIGENCIA DEL CONTRATO DE CONCESIÓN No. 163 DE 2019.			
	Código del Formato CSPLMB-FT-LFG-006	Vigencia del Formato 01/09/2024	Versión: V03	

El Concesionario en acuerdo con la interventoría, organizo la forma en que se elaboraran los diseños de los ajustes solicitados por TMSA quedando definido así:

1. Paquete de arquitectura
2. Paquete de estructuras
3. Paquete de MEP

Para cada una de las estaciones BRT, igualmente se definió la entrega de cantidades por paquete de diseño juntos con las especificaciones y presupuesto

Desde diciembre de 2024 se viene realizado mesas de trabajo para cada uno de los paquetes. Como resultado de estas mesas la interventoría dio viabilidad técnica a los diseños propuestos para seguir a la fase de diseño de detalle.

EL concesionario ha adelantado la entrega de los diseños de detalle de los paquetes de Arquitectura y Estructuras para revisión de interventoría, y entrego los diseños MEP los cuales la interventoría realizo la revisión de los diseños durante el mes de febrero y se encuentra en trámite de radicar los oficios con el concepto.

A continuación, se presenta el contenido de los diseños para ajustes de los diseños MEP

Nombre	Estación BRT	Paquete diseño
Grupo I	BRT 01 SENA	1. Arquitectura 2- Estructuras 3 MEP
	BRT 05 Calle 19	
	BRT 07 Calle 39	
	BRT 10 Calle 63	
	BRT 12 Calle 72	
Grupo II	BRT 02 Hospital	1. Arquitectura 2- Estructuras 3 MEP
	BRT 03 Tercer Milenio	
	BRT 04 Av. Jimenez	
	BRT 08 Calle 45	
	BRT 13 Calle 76	
Grupo III	BRT 06 Calle 26	1. Arquitectura 2- Estructuras 3 MEP
	BRT 09 Marly	
	BRT 11 Nueva Flores	

Tabla a.1.1-10. Estado de ajustes a diseños no objetados en ajustes estaciones BRT.

	INFORME MENSUAL DE INTERVENTORÍA				
	CONTRATO No. 148 DE 2020 INTERVENTORÍA INTEGRAL, TÉCNICA, ECONÓMICA, FINANCIERA, CONTABLE, JURÍDICA, ADMINISTRATIVA, OPERATIVA, PREDIAL, AMBIENTAL, SOCIAL Y DE SEGURIDAD SALUD EN EL TRABAJO PARA LA VIGENCIA DEL CONTRATO DE CONCESIÓN No. 163 DE 2019.				
	Código del Formato CSPLMB-FT-LFG-006	Vigencia del Formato 01/09/2024	Versión: V03	Pág. 119 de 1083	

Los diseños de los componentes de Arquitectura y estructuras han terminado la revisión y están No objetados, Los Diseños MEP, requirió de mas tiempo atendiendo observaciones de TMSA e interventoria

ESTACIONES BRT- TEMPORALES PROPUESTOS A TMSA

El concesionario por cuenta y riesgo ha propuesto la construcción de estaciones BRT temporales en el trayecto de la avenida caracas, con el propósito de garantizar el paso de la viga lanzadora para instalación de las dovelas del viaducto, sin pasar por encima de estaciones BRT en operación.

Lo anterior permitirá contar con la capacidad de servicio del sistema BRT y lograr la construcción en este tramo del viaducto en los tiempos programados.

Al respecto se han planteado varias alternativas como son:

- ✓ Estaciones temporales en el separador central
- ✓ Estaciones temporales en los andenes de la troncal de la avenida caracas
- ✓ Utilizar otras vías alternas cercanas a la troncal de la avenida caracas.

Después de un análisis conjunto de la alcaldía, TMSA, EMB e Interventoría, se decidió por la alternativa en estaciones temporales en el separador central.

A continuación, se presenta los trabajos desarrollados hasta el mes de febrero de 2025.

Componente	Socialización TMSA	Radicado Interventoría	Observado Interventoría	Atención de Observaciones Interventoría	Observaciones
Arquitectura Estructuras	Acta socialización TMSA (27 nov 2024)	L1T1-CON-CE-25-0313 Grupo I, II y III (13 ene 2025)	L1T1-INT-CE-25-0603 Grupo I, II y III (30 ene 2025)	L1T1-CON-CE-25-1258 Grupo I, II y III (14 feb 2025)	En revisión de atención de observaciones para atención de No Objeción En revisión de Interventoría
	Diseños (Geométrico arquitectura-estructuras)	L1T1-CON-CE-25-1159	Diseños de detalle de estaciones temporales Calle 34 y Marly (12 FEB. 2025)		
	MEP	Acta socialización Dirección TIC TMSA (23 ene 2025)	L1T1.CON-CE-25-0461, 3 Estaciones (17 ene 2025)	L1T1-INT-CE-25-0781, 3 Estaciones (10 feb. 2025)	

	INFORME MENSUAL DE INTERVENTORÍA				
	CONTRATO No. 148 DE 2020 INTERVENTORÍA INTEGRAL, TÉCNICA, ECONÓMICA, FINANCIERA, CONTABLE, JURÍDICA, ADMINISTRATIVA, OPERATIVA, PREDIAL, AMBIENTAL, SOCIAL Y DE SEGURIDAD SALUD EN EL TRABAJO PARA LA VIGENCIA DEL CONTRATO DE CONCESIÓN No. 163 DE 2019.				
	Código del Formato CSPLMB-FT-LFG-006	Vigencia del Formato 01/09/2024	Versión: V03	Pág. 120 de 1083	

Componente	Socialización TMSA	Radicado Interventoría	Observado Interventoría	Atención de Observaciones Interventoría	Observaciones
		L1T1-CON-CE-25-0928, 4 Estaciones (05 feb 2025)	L1T1-INT-CE-25-1041, 4 Estaciones (18 feb. 2025)	28-feb-25	meses para pruebas y validaciones con TMSA. Desde el Concesionario ML1 se considera que este proyecto, dada la premura de los tiempos de entrada en operación de algunas estaciones, y toda vez que estas obras serán ejecutadas por parte de un tercero, IDU, los ajustes en cuanto a redes MEP podrían retrasar los procesos propios de las licitaciones que debe surtir dicha Entidad para las respectivas instalaciones de los elementos con cambio de especificación, en los tiempos requeridos por parte del Concesionario para entrada en operación de las nuevas estaciones BRT. Por lo anterior, se considera que los diseños de sensórica se hagan una vez la entidad cuente con las especificaciones y pruebas que validen el sistema, a fin de no retrasar el proceso licitatorio de las obras de fachadas y puertas que requieren un tiempo de fabricación y suministro importantes para el cumplimiento de las fechas.
		L1T1-CON-CE-25-1154, 6 Estaciones (10 feb 2025)	21-feb-25	-	

Tabla a.1.1-11. Actividades realizadas en diseños de estaciones temporales BRT

GEOTECNIA

En el periodo comprendido hasta 28 de febrero de 2025, las actividades relacionadas en gestión de cambios sustanciales no presentaron variación, los datos del estado se muestra en la siguiente tabla.

NO OBJETADO	15
OBSERVADO	24
OBJETADO (En Rev. INT.	1
TOTAL	40

Tabla a.1.1-12. Estado de ajustes a diseños no objetados en Geotecnia.

El detalle del estado de los diseños de geotecnia que presentan cambios sustanciales se detalle en la siguiente tabla.

FECHA ING	ENTRADA	ASUNTO	UBICACIÓN	CONCEPTO	SALIDA	FECHA SALIDA
18/5/2024	ML1-TRN-028832	CON-INT_L1T1-1100-203-CON-ED-GEO-IN-0001_VBB - DOCUMENTO TECNICO DE SOPORTE – INFORME GEOTECNICO PARA AJUSTE EN SUBESTRUCTURA VIADUCTO - INTERESTACION 3 - PILAS S3-1 A S3-28	IS3	OBSERVADO	L1T1-INT-CE-24-2453	5/6/2024

	INFORME MENSUAL DE INTERVENTORÍA				
	CONTRATO No. 148 DE 2020 INTERVENTORÍA INTEGRAL, TÉCNICA, ECONÓMICA, FINANCIERA, CONTABLE, JURÍDICA, ADMINISTRATIVA, OPERATIVA, PREDIAL, AMBIENTAL, SOCIAL Y DE SEGURIDAD SALUD EN EL TRABAJO PARA LA VIGENCIA DEL CONTRATO DE CONCESIÓN No. 163 DE 2019.				
	Código del Formato CSPLMB-FT-LFG-006	Vigencia del Formato 01/09/2024	Versión: V03	Pág. 121 de 1083	

FECHA ING	ENTRADA	ASUNTO	UBICACIÓN	CONCEPTO	SALIDA	FECHA SALIDA
5/8/2024	ML1-TRN-032155	CON-INT_L1T1-1100-203-CON-ED-GEO-IN-0001_VDD - DOCUMENTO TÉCNICO DE SOPORTE – INFORME GEOTÉCNICO PARA AJUSTE EN SUBESTRUCTURA VIADUCTO - INTERESTACIÓN 3 (PILAS S3-1 A S3-28) Y NAVE CENTRAL ESTACIÓN 3 (PILAS E3-01 A PILA E3-07)	IS3	NO OBJETADO	L1T1-INT-CE-24-3542	12/8/2024
8/5/2024	ML1-TRN-028250	CON-INT_L1T1-1200-303-CON-ED-GEO-IN-0001_VBB - DOCUMENTO TECNICO DE SOPORTE – INFORME GEOTECNICO PARA AJUSTE EN SUBESTRUCTURA NAVE CENTRAL - ESTACION 3 - PILAS E3-1 A E3-7	E3	OBSERVADO	L1T1-INT-CE-24-2592	13/6/2024
25/6/2024	ML1-TRN-030060	CON-INT_L1T1-1200-303-CON-ED-GEO-IN-0001_V00 - DOCUMENTO TECNICO DE SOPORTE – INFORME GEOTECNICO PARA AJUSTE EN SUBESTRUCTURA NAVE CENTRAL - ESTACION 3 - PILAS E3-1 A E3-7	E3	OBSERVADO	L1T1-INT-CE-24-3145	19/7/2024
5/8/2024	ML1-TRN-032155-E3	CON-INT_L1T1-1100-203-CON-ED-GEO-IN-0001_VDD - DOCUMENTO TÉCNICO DE SOPORTE – INFORME GEOTÉCNICO PARA AJUSTE EN SUBESTRUCTURA VIADUCTO - INTERESTACIÓN 3 (PILAS S3-1 A S3-28) Y NAVE CENTRAL ESTACIÓN 3 (PILAS E3-01 A PILA E3-07)	E3	NO OBJETADO	L1T1-INT-CE-24-3542	12/8/2024
18/5/2024	ML1-TRN-028827	CON-INT_L1T1-1100-204-CON-ED-GEO-IN-0001_VBB - DOCUMENTO TECNICO DE SOPORTE – INFORME GEOTECNICO PARA AJUSTE EN SUBESTRUCTURA VIADUCTO - INTERESTACION 4 - PILAS S4-01 A S4-30	IS4	OBSERVADO	L1T1-INT-CE-24-2486	6/6/2024
5/8/2024	ML1-TRN-032151	CON-INT_L1T1-1100-204-CON-ED-GEO-IN-0001_VDD - DOCUMENTO TÉCNICO DE SOPORTE – INFORME GEOTÉCNICO PARA AJUSTE EN SUBESTRUCTURA VIADUCTO - INTERESTACIÓN 4 (PILAS S4-01 A S4-30) Y NAVE CENTRAL ESTACIÓN 4 (PILAS E4-01 A PILA E4-07)	IS4	NO OBJETADO	L1T1-INT-CE-24-3541	12/8/2024
8/5/2024	ML1-TRN-028256	CON-INT_L1T1-1200-304-CON-ED-GEO-IN-0001_VBB - DOCUMENTO TECNICO DE SOPORTE – INFORME GEOTECNICO PARA AJUSTE EN SUBESTRUCTURA NAVE CENTRAL - ESTACION 4 - PILAS E4-1 A E4-7	E4	OBSERVADO	L1T1-INT-CE-24-2581	13/6/2024
25/6/2024	ML1-TRN-030059	CON-INT_L1T1-1200-304-CON-ED-GEO-IN-0001_V00 - DOCUMENTO TECNICO DE SOPORTE – INFORME GEOTECNICO PARA AJUSTE EN SUBESTRUCTURA NAVE CENTRAL - ESTACION 4 - PILAS E4-1 A E4-7	E4	OBSERVADO	L1T1-INT-CE-24-3242	27/7/20247
5/8/2024	ML1-TRN-032151-GEO	CON-INT_L1T1-1100-204-CON-ED-GEO-IN-0001_VDD - DOCUMENTO TÉCNICO DE SOPORTE – INFORME GEOTÉCNICO PARA AJUSTE EN SUBESTRUCTURA VIADUCTO - INTERESTACIÓN 4 (PILAS S4-01 A S4-30) Y NAVE CENTRAL ESTACIÓN 4 (PILAS E4-01 A PILA E4-07)	E4	NO OBJETADO	L1T1-INT-CE-24-3541	12/8/2024

	INFORME MENSUAL DE INTERVENTORÍA				
	CONTRATO No. 148 DE 2020 INTERVENTORÍA INTEGRAL, TÉCNICA, ECONÓMICA, FINANCIERA, CONTABLE, JURÍDICA, ADMINISTRATIVA, OPERATIVA, PREDIAL, AMBIENTAL, SOCIAL Y DE SEGURIDAD SALUD EN EL TRABAJO PARA LA VIGENCIA DEL CONTRATO DE CONCESIÓN No. 163 DE 2019.				
	Código del Formato CSPLMB-FT-LFG-006	Vigencia del Formato 01/09/2024	Versión: V03	Pág. 122 de 1083	

FECHA ING	ENTRADA	ASUNTO	UBICACIÓN	CONCEPTO	SALIDA	FECHA SALIDA
29/4/2024	ML1-TRN-028125	CON-INT_L1T1-1100-205-CON-ED-GEO-IN-0001_VBB - DOCUMENTO TECNICO DE SOPORTE – INFORME GEOTECNICO PARA AJUSTE EN SUBESTRUCTURA VIADUCTO - INTERESTACION 5 - PILAS S5-1 A S5-24	IS5	NO OBJETADO	L1T1-INT-CE-24-2580	13/6/2024
15/5/2024	ML1-TRN-028604	CON-INT_L1T1-1200-305-CON-ED-GEO-IN-0001_VBB - DOCUMENTO TECNICO DE SOPORTE – INFORME GEOTECNICO PARA AJUSTE EN SUBESTRUCTURA NAVE CENTRAL - ESTACION 5 - PILAS E5-1 A E5-7	E5	OBSERVADO	L1T1-INT-CE-24-2555	13/6/2024
21/5/2024	ML1-TRN-029186	CON-INT_L1T1-1100-207-CON-ED-GEO-IN-0001_VBB - DOCUMENTO TECNICO DE SOPORTE – INFORME GEOTECNICO PARA AJUSTE EN SUBESTRUCTURA VIADUCTO - INTERESTACION 7 - PILAS S7-1 A S7-49	IS7	OBSERVADO	L1T1-INT-CE-24-2498	6/6/2024
18/7/2024	ML1-TRN-031408-GEO	CON-INT_DISEÑO ESTRUCTURAL SUBESTRUCTURA VIADUCTO INTERESTACION 07_VC1	IS7	NO OBJETADO	L1T1-INT-CE-24-4402	30/9/2024
29/5/2024	ML1-TRN-029543	CON-INT_L1T1-1100-208-CON-ED-GEO-IN-0001_VBB - DOCUMENTO TECNICO DE SOPORTE – INFORME GEOTECNICO PARA AJUSTE EN SUBESTRUCTURA VIADUCTO - INTERESTACION 8 - PILAS S8-1 A S8-26.	IS8	OBSERVADO	L1T1-INT-CE-24-2499	6/6/2024
6/8/2024	ML1-TRN-032236	CON-INT_L1T1-1100-208-CON-ED-GEO-IN-0001_VDD - DOCUMENTO TECNICO DE SOPORTE – INFORME GEOTECNICO PARA AJUSTE EN SUBESTRUCTURA VIADUCTO - INTERESTACION 8 - PILAS S8-1 A S8-26	IS8	NO OBJETADO	L1T1-INT-CE-24-4189	19/9/2024
17/1/2024	ML1-TRN-025297-GEO S9-33 a S9-39	CON-INT_DISEÑO ESTRUCTURAL SUBESTRUCTURA VIADUCTO INTERESTACION 09_VB1	IS9	OBSERVADO	L1T1-INT-CE-24-0315	25/1/2024
12/2/2024	ML1-TRN-025925 S9-33 a S9-39	CON-INT_DISEÑO ESTRUCTURAL SUBESTRUCTURA VIADUCTO INTERESTACION 09_VC1	IS9	OBSERVADO	L1T1-INT-CE-24-0939	26/2/2024
8/5/2024	ML1-TRN-028243 S9-01 a S9-32	CON-INT_L1T1-1100-209-CON-ED-GEO-IN-0001_VBB - DOCUMENTO TECNICO DE SOPORTE – INFORME GEOTECNICO PARA AJUSTE EN SUBESTRUCTURA VIADUCTO – INTERESTACION 9 - PILAS S9-01 A S9-32	IS9	OBSERVADO	L1T1-INT-CE-24-2484	6/6/2024
20/6/2024	ML1-TRN-030010 S9-01 a S9-32	CON-INT_L1T1-1100-209-CON-ED-GEO-IN-0001_VCC - DOCUMENTO TECNICO DE SOPORTE – INFORME GEOTECNICO PARA AJUSTE EN SUBESTRUCTURA VIADUCTO – INTERESTACION 9 - PILAS S9-01 A S9-32	IS9	NO OBJETADO	L1T1-INT-CE-24-3072	16/7/2024
	ML1-TRN-028180 S10-1 A S10-43	CON-INT_L1T1-1100-210-CON-ED-GEO-IN-0001_VBB - DOCUMENTO TECNICO DE SOPORTE – INFORME GEOTECNICO PARA AJUSTE EN SUBESTRUCTURA VIADUCTO - INTERESTACION 10 - PILAS S10-1 A S10-43	IS10	OBSERVADO	L1T1-INT-CE-24-2496	6/6/2024
	ML1-TRN-029975 S10-1 A S10-43	CON-INT_L1T1-1100-210-CON-ED-GEO-IN-0001_VCC - DOCUMENTO TECNICO DE SOPORTE – INFORME GEOTECNICO PARA AJUSTE EN SUBESTRUCTURA VIADUCTO - INTERESTACION 10 - PILAS S10-1 A S10-43	IS10	NO OBJETADO	L1T1-INT-CE-24-3013	11/7/2024

	INFORME MENSUAL DE INTERVENTORÍA				
	CONTRATO No. 148 DE 2020 INTERVENTORÍA INTEGRAL, TÉCNICA, ECONÓMICA, FINANCIERA, CONTABLE, JURÍDICA, ADMINISTRATIVA, OPERATIVA, PREDIAL, AMBIENTAL, SOCIAL Y DE SEGURIDAD SALUD EN EL TRABAJO PARA LA VIGENCIA DEL CONTRATO DE CONCESIÓN No. 163 DE 2019.				
	Código del Formato CSPLMB-FT-LFG-006	Vigencia del Formato 01/09/2024	Versión: V03	Pág. 123 de 1083	

FECHA ING	ENTRADA	ASUNTO	UBICACIÓN	CONCEPTO	SALIDA	FECHA SALIDA
18/11/2024	ML1-TRN-035817	CON-INT_L1T1-1100-210-CON-ED-GEO-IN-0001_V01 - DOCUMENTO TECNICO DE SOPORTE – INFORME GEOTECNICO PARA AJUSTE EN SUBESTRUCTURA VIADUCTO - INTERESTACION 10 (PILAS S10-1 A S10-43) Y NAVE CENTRAL ESTACION 10 (PILAS E10-01 A E10-7)	IS10	EN REVISIÓN	MLM	
	ML1-TRN-029437	CON-INT_L1T1-1200-310-CON-ED-GEO-IN-0001_VBB - DOCUMENTO TECNICO DE SOPORTE – INFORME GEOTECNICO PARA AJUSTE EN SUBESTRUCTURA NAVE CENTRAL – ESTACION 10 - PILAS S10-1 A S10-7	E10	OBSERVADO	L1T1-INT-CE-24-2578	13/6/2024
8/5/2024	ML1-TRN-028237	CON-INT_L1T1-1100-211-CON-ED-GEO-IN-0001_VBB - DOCUMENTO TECNICO DE SOPORTE – INFORME GEOTECNICO PARA AJUSTE EN SUBESTRUCTURA VIADUCTO - INTERESTACION 11 - PILAS S11-1 A S11-36	IS11	OBSERVADO	L1T1-INT-CE-24-2452	5/6/2024
8/5/2024	ML1-TRN-033266-GEO ML1-TRN-030494 ML1-TRN-031036	CON-INT_DOCUMENTO TECNICO DE SOPORTE - AJUSTES EN SUBESTRUCTURA DE VIADUCTO - INTERESTACION 11_VB1	IS11	NO OBJETADO	L1T1-INT-CE-24-4739	23/10/2024
27/8/2024	ML1-TRN-032977	CON-INT_L1T1-1100-212-CON-ED-GEO-IN-0001_VDD - DOCUMENTO TECNICO DE SOPORTE – INFORME GEOTECNICO PARA AJUSTE EN SUBESTRUCTURA VIADUCTO - INTERESTACION 12 (PILAS S12-1 A S12-28) Y NAVE CENTRAL ESTACION 12 (PILAS E12-1 A E12-6)	IS12	NO OBJETADO	L1T1-INT-CE-24-4744	22/10/2024
27/8/2024	ML1-TRN-032976	CON-INT_L1T1-1100-213-CON-ED-GEO-IN-0001_VCC - DOCUMENTO TECNICO DE SOPORTE – INFORME GEOTECNICO PARA AJUSTE EN SUBESTRUCTURA VIADUCTO - INTERESTACION 13 (PILAS S13-1 A S13-35) Y NAVE CENTRAL ESTACION 13 (PILAS E13-1 A E13-7)	IS13	OBSERVADO	L1T1-INT-CE-24-5379	15/11/2024
10/10/2024	ML1-TRN-034731 ALCANCE	CON-INT_L1T1-1100-213-CON-ED-GEO-IN-0001_VCC - DOCUMENTO TECNICO DE SOPORTE – INFORME GEOTECNICO PARA AJUSTE EN SUBESTRUCTURA VIADUCTO - INTERESTACION 13 (PILAS S13-1 A S13-35) Y NAVE CENTRAL ESTACION 13 (PILAS E13-1 A E13-7)	IS13	OBSERVADO	L1T1-INT-CE-24-5379	15/11/2024
26/11/2024	ML1-TRN-036185	CON-INT_L1T1-1100-213-CON-ED-GEO-IN-0001_VDD - DOCUMENTO TECNICO DE SOPORTE – INFORME GEOTECNICO PARA AJUSTE EN SUBESTRUCTURA VIADUCTO - INTERESTACION 13 (PILAS S13-1 A S13-35) Y NAVE CENTRAL ESTACION 13 (PILAS E13-1 A E13-7)	IS13	NO OBJETADO	L1T1-INT-CE-24-6229	24/12/2024
28/5/2024	ML1-TRN-029508	CON-INT_L1T1-1200-313-CON-ED-GEO-IN-0001_VBB - DOCUMENTO TECNICO DE SOPORTE – INFORME GEOTECNICO PARA AJUSTE EN SUBESTRUCTURA NAVE CENTRAL - ESTACION 13 - PILAS E13-1 A E13-7	IS13	OBSERVADO	L1T1-INT-CE-24-2556	12/6/2024

	INFORME MENSUAL DE INTERVENTORÍA				
	CONTRATO No. 148 DE 2020 INTERVENTORÍA INTEGRAL, TÉCNICA, ECONÓMICA, FINANCIERA, CONTABLE, JURÍDICA, ADMINISTRATIVA, OPERATIVA, PREDIAL, AMBIENTAL, SOCIAL Y DE SEGURIDAD SALUD EN EL TRABAJO PARA LA VIGENCIA DEL CONTRATO DE CONCESIÓN No. 163 DE 2019.				
	Código del Formato CSPLMB-FT-LFG-006	Vigencia del Formato 01/09/2024	Versión: V03	Pág. 124 de 1083	

FECHA INING	ENTRADA	ASUNTO	UBICACIÓN	CONCEPTO	SALIDA	FECHA SALIDA
27/8/2024	ML1-TRN-032976-E13	CON-INT_L1T1-1100-213-CON-ED-GEO-IN-0001_VCC - DOCUMENTO TECNICO DE SOPORTE – INFORME GEOTECNICO PARA AJUSTE EN SUBESTRUCTURA VIADUCTO - INTERESTACION 13 (PILAS S13-1 A S13-35) Y NAVE CENTRAL ESTACION 13 (PILAS E13-1 A E13-7)	IS13	OBSERVADO	L1T1-INT-CE-24-5379	15/11/2024
10/10/2024	ML1-TRN-034731-E13 ALCANCE	CON-INT_L1T1-1100-213-CON-ED-GEO-IN-0001_VCC - DOCUMENTO TECNICO DE SOPORTE – INFORME GEOTECNICO PARA AJUSTE EN SUBESTRUCTURA VIADUCTO - INTERESTACION 13 (PILAS S13-1 A S13-35) Y NAVE CENTRAL ESTACION 13 (PILAS E13-1 A E13-7)	IS13	OBSERVADO	L1T1-INT-CE-24-5379	15/11/2024
28/5/2024	ML1-TRN-029432	CON-INT_L1T1-1100-214-CON-ED-GEO-IN-0001_VBB - DOCUMENTO TECNICO DE SOPORTE – INFORME GEOTECNICO PARA AJUSTE EN SUBESTRUCTURA VIADUCTO - INTERESTACION 14 - PILAS S14-1 A S14-53	IS14	OBSERVADO	L1T1-INT-CE-24-2485	6/6/2024
8/8/2024	ML1-TRN-032280	CON-INT_L1T1-1100-215-CON-ED-GEO-IN-0001_VBB - DOCUMENTO TECNICO DE SOPORTE – INFORME GEOTECNICO PARA AJUSTE EN SUBESTRUCTURA VIADUCTO - INTERESTACION 15 - PILAS S15-1 A S15-20 Y S15-30 A S15-55	IS15	OBSERVADO	L1T1-INT-CE-24-4404	30/9/2024
7/10/2024	ML1-TRN-034659	DOCUMENTO TECNICO DE SOPORTE – INFORME GEOTECNICO PARA AJUSTE EN SUBESTRUCTURA VIADUCTO - INTERESTACION 15 - PILAS S15-1 A S15-20 Y S15-30 A S15-55 VCC	IS15	NO OBJETADO	L1T1-INT-CE-24-5714	6/12/2024
14/5/2024	ML1-TRN-028526	CON-INT_L1T1-1100-216-CON-ED-GEO-IN-0001_VBB - DOCUMENTO TECNICO DE SOPORTE – INFORME GEOTECNICO PARA AJUSTE EN SUBESTRUCTURA VIADUCTO - INTERESTACION 16- PILAS S16-01 A S16-35	IS16	OBSERVADO	L1T1-INT-CE-24-2780	25/6/2024
8/8/2024	M1-TRN-032282	CON-INT_L1T1-1100-216-CON-ED-GEO-IN-0001_VCC - DOCUMENTO TECNICO DE SOPORTE – INFORME GEOTECNICO PARA AJUSTE EN SUBESTRUCTURA VIADUCTO - INTERESTACION 16- PILAS S16-01 A S16-35	IS16	OBSERVADO	L1T1-INT-CE-24-4063	11/9/2024
	L1T1-CON-CE-24-7757-GEO		IS16	NO OBJETADO	L1T1-INT-CE-24-5315	13/11/2024
45588	ML1-TRN-034954	CON-INT_L1T1-1100-214-CON-ED-GEO-IN-0001_VDD - DOCUMENTO TECNICO DE SOPORTE – INFORME GEOTECNICO PARA AJUSTE EN SUBESTRUCTURA VIADUCTO - INTERESTACION 14 - PILAS S14-1 A S14-2 Y S14-14 A S14-53	EDIFICACION ES PT	NO OBJETADO	MLM	

Tabla a.1.1-13. Relación respuestas por la componente geotecnia.

	INFORME MENSUAL DE INTERVENTORÍA				
	CONTRATO No. 148 DE 2020 INTERVENTORÍA INTEGRAL, TÉCNICA, ECONÓMICA, FINANCIERA, CONTABLE, JURÍDICA, ADMINISTRATIVA, OPERATIVA, PREDIAL, AMBIENTAL, SOCIAL Y DE SEGURIDAD SALUD EN EL TRABAJO PARA LA VIGENCIA DEL CONTRATO DE CONCESIÓN No. 163 DE 2019.				
	Código del Formato CSPLMB-FT-LFG-006	Vigencia del Formato 01/09/2024	Versión: V03	Pág. 125 de 1083	

a.1.2) Subestaciones SER-SET, CTE

Resumen de los paquetes independientes que conforman el Componente de Estructuras de las Subestaciones SER, CTE, SET, que están siendo revisados por la Interventoría o se encuentran en resolución de observaciones por parte del Concesionario.

ARQUITECTURA – ESTRUCTURAS

Las SER 1, localizada en patio taller se encuentra No objetada y en construcción

La SER 2, localizada en la estación metro 11 en el sótano de edificio de acceso, la interventoría reviso la “SUBESTACION SER 2 DISEÑOS MEP+CIV” se ha logrado la no Objeción

La SER 3, está localizada en la estación metro 15 en el sótano del edificio de acceso, cuentan con diseños no objetadas de arquitectura y esta objetada en los diseños de estructuras y en el mes de diciembre de 2024 el Concesionario presento la SER 3 DISEÑOS MEP+CIV para revisión de interventoría,

Para el mes de febrero de 2025, el estado de avance en el logro de las No Objeciones para los otros estudios y diseños de detalle en los componentes de SER, SET, CTE, se observa en la siguiente tabla

ESPECIALIDAD	NO OBJETADO	OBJETADO EN CONCESIONARIO
SER	2*	1
SET	1	9
CTES	21	1
TOTAL	23	12

Tabla a.1.2-1. Resumen de estado de los SER-SER-CTE

Nota*: Las estaciones receptoras ser en el componente MEP+CIVIL han logrado la no objeción en el componente ferroviario.

En el tema CIVIL-+ESTRUCTURAL, las estaciones metro 11 y 15 donde se ubican la SER 2 y SER 3 se encuentran No Objetadas. El diseño de detalle particular para la SER 3, se revisó en el mes de febrero y cumple queda pendiente la transmisión oficial de la No Objeción

MEP

En este mes de febrero de 2025, se avanzó en la revisión de la SUBESTACION SER 3 DISEÑOS MEP+CIV, cumple queda pendiente emitir el oficio. En los diseños MEP para las estaciones SER 3 y para las SET y CTE no se avanza

	INFORME MENSUAL DE INTERVENTORÍA				
	CONTRATO No. 148 DE 2020 INTERVENTORÍA INTEGRAL, TÉCNICA, ECONÓMICA, FINANCIERA, CONTABLE, JURÍDICA, ADMINISTRATIVA, OPERATIVA, PREDIAL, AMBIENTAL, SOCIAL Y DE SEGURIDAD SALUD EN EL TRABAJO PARA LA VIGENCIA DEL CONTRATO DE CONCESIÓN No. 163 DE 2019.				
	Código del Formato CSPLMB-FT-LFG-006	Vigencia del Formato 01/09/2024	Versión: V03		Pág. 126 de 1083

a.2) ACTIVIDADES OBRA FASE CONSTRUCCION

a.2.1) Actividades Fase Construcción Patio Taller

Durante el mes de febrero de 2025, el concesionario realizó las siguientes actividades en el frente de obra del patio taller:

Edificaciones

En la siguiente ilustración se muestra la localización de las edificaciones y redes en obra actualmente dentro del patio taller, las cuales corresponden a las (UE) unidades de ejecución; UE 31 edificio administrativo (Ed. 102), UE 31 edificio Caseta Control de Acceso (Ed. 103), UE 32 edificio de hall de cocheras (Ed. 104), UE 34 máquina de lavado (Ed. 106), UE 35 que corresponde al Edificio de mantenimiento de infraestructura (Ed. 107), UE 36 que la conforman los locales técnicos (Ed. 105), mantenimiento mayor y menor (Ed. 108), CCO de respaldo (Ed. 111) y torno en foso (Ed. 112), UE 37 estación de servicio (Ed. 113), UE 381 Zona de Pruebas de PDAP (Ed. 900), UE 190 Subestación Eléctrica Receptora 1 (SER1 Ed. 900), UE 408 Subestación Eléctrica de tracción (SET Ed. 900) y UE 38 en términos de redes de servicios públicos externos (CBTC, comunicaciones, eléctrica de baja tensión, corrientes débiles, tracción, alumbrado público, hidráulicas alcantarillado pluvial, alcantarillado sanitario, filtros franceses, RCI, hidráulica de 6”). La fecha de vuelo para la toma de la fotografía aérea corresponde al 25 de febrero de 2025.



Ilustración a.2.1-1. Localización de edificaciones en obra patio taller.

	INFORME MENSUAL DE INTERVENTORÍA			
	CONTRATO No. 148 DE 2020 INTERVENTORÍA INTEGRAL, TÉCNICA, ECONÓMICA, FINANCIERA, CONTABLE, JURÍDICA, ADMINISTRATIVA, OPERATIVA, PREDIAL, AMBIENTAL, SOCIAL Y DE SEGURIDAD SALUD EN EL TRABAJO PARA LA VIGENCIA DEL CONTRATO DE CONCESIÓN No. 163 DE 2019.			
Código del Formato CSPLMB-FT-LFG-006	Vigencia del Formato 01/09/2024	Versión: V03	Pág. 127 de 1083	

A continuación, se describen las actividades ejecutadas por el concesionario en cada una de las edificaciones del patio taller y redes de servicios durante el mes de febrero de 2025 y un breve registro fotográfico y esquema de avance en cada una de ellas. Se aclara que los avances de cada uno de ellos se presentan en el Anexo 2.6 (a) Indicadores gráficos de seguimiento.

UE 31 Administrativo (Edificio 102):

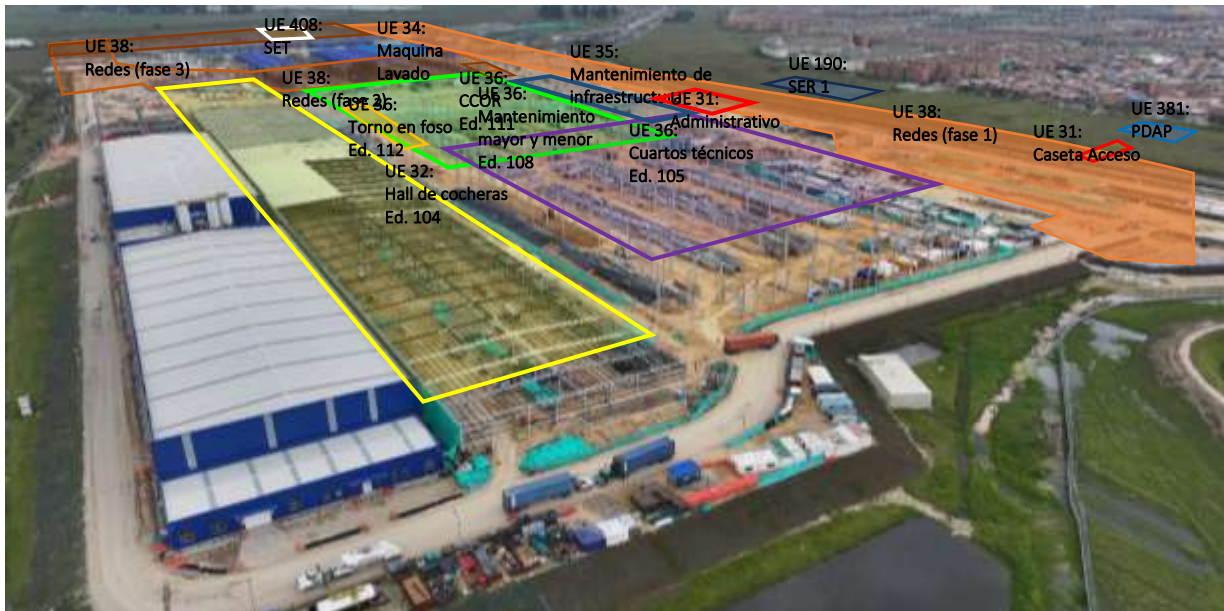
Durante el mes de febrero de 2025 el concesionario realizo actividades de armado de refuerzo para esta edificación en la cimentación principal, así la colocación de concreto para zapatas y vigas a la misma altura, las actividades de construcción iniciaron el 14 de enero de 2025. En las siguientes figuras e ilustraciones se presentan la localización del edificio, el isométrico del Edificio 102 y su avance físico al 28 de febrero del 2025.



Figura a.2.1-1. Localización general del Edificio 102.Administrativo (UE 31). Planta general de patio taller.



Figura a.2.1-2. Isométrico Edificio 102.Administrativo (UE 31).

Edificio 102 Administrativo

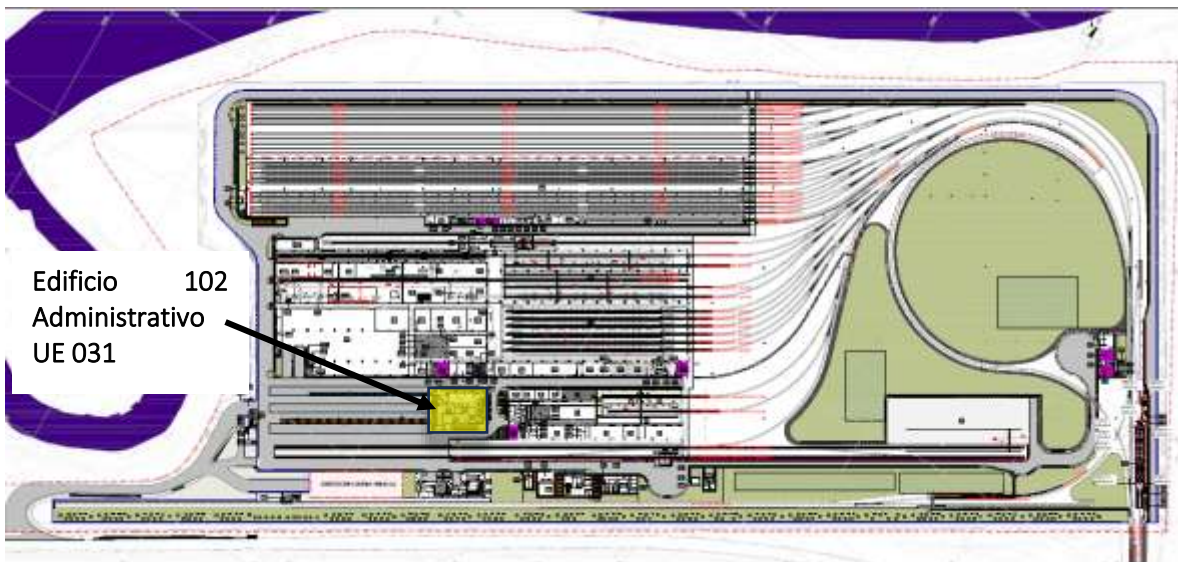

Figura a.2.1-3. Administrativo Edificio 102 UE 31, Actividades de solado, acero y concreto.

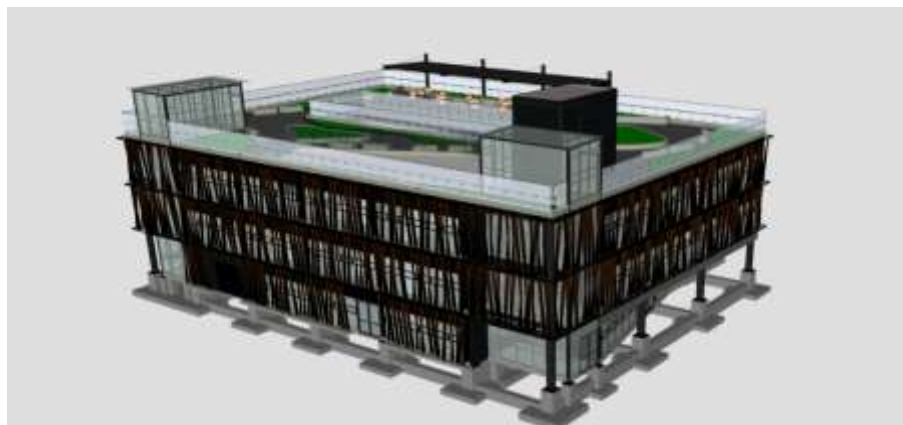

Ilustración a.2.1-2. UE 31 Edificio 102, Administrativo avance de obra al 28 de febrero de 2025, colocación de concretos en zapatas, armado de acero de refuerzo y solados ejes MB-1 y MB-2.

	INFORME MENSUAL DE INTERVENTORÍA			
	CONTRATO No. 148 DE 2020 INTERVENTORÍA INTEGRAL, TÉCNICA, ECONÓMICA, FINANCIERA, CONTABLE, JURÍDICA, ADMINISTRATIVA, OPERATIVA, PREDIAL, AMBIENTAL, SOCIAL Y DE SEGURIDAD SALUD EN EL TRABAJO PARA LA VIGENCIA DEL CONTRATO DE CONCESIÓN No. 163 DE 2019.			
Código del Formato CSPLMB-FT-LFG-006	Vigencia del Formato 01/09/2024	Versión: V03	Pág. 129 de 1083	

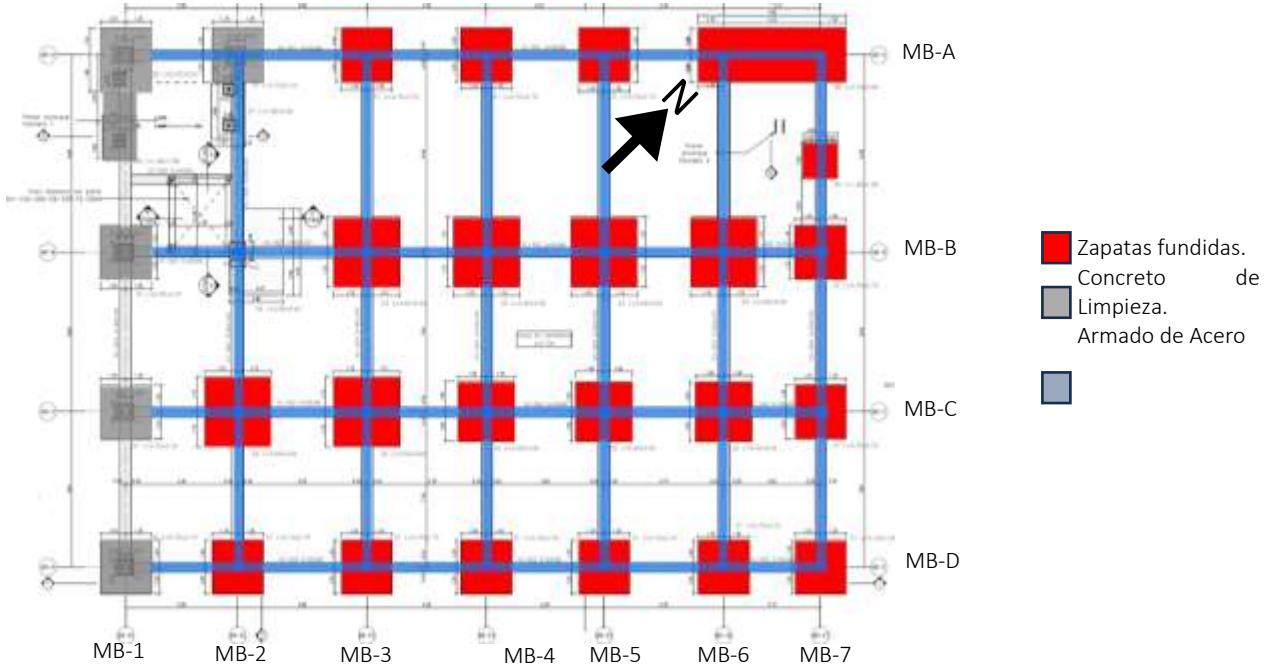
UE 31 Caseta Control de Acceso (Edificio 103):

Durante el mes de febrero de 2025 el concesionario realiza actividades de construcción enfocadas en el armado del refuerzo de la cimentación para esta edificación, las actividades de construcción iniciaron el 02 de enero de 2025. En las siguientes figuras e ilustraciones se presentan la localización del edificio, el isométrico del Edificio 103 y su avance físico al 28 de febrero del 2025.



Figura a.2.1-4. Localización general del Edificio 103.Caseta Control de Acceso (UE 31). Planta general de patio taller



Figura a.2.1-5. Isométrico Edificio 103. Caseta Control de Acceso (UE 31).

Edificio 103 Caseta Control de Acceso

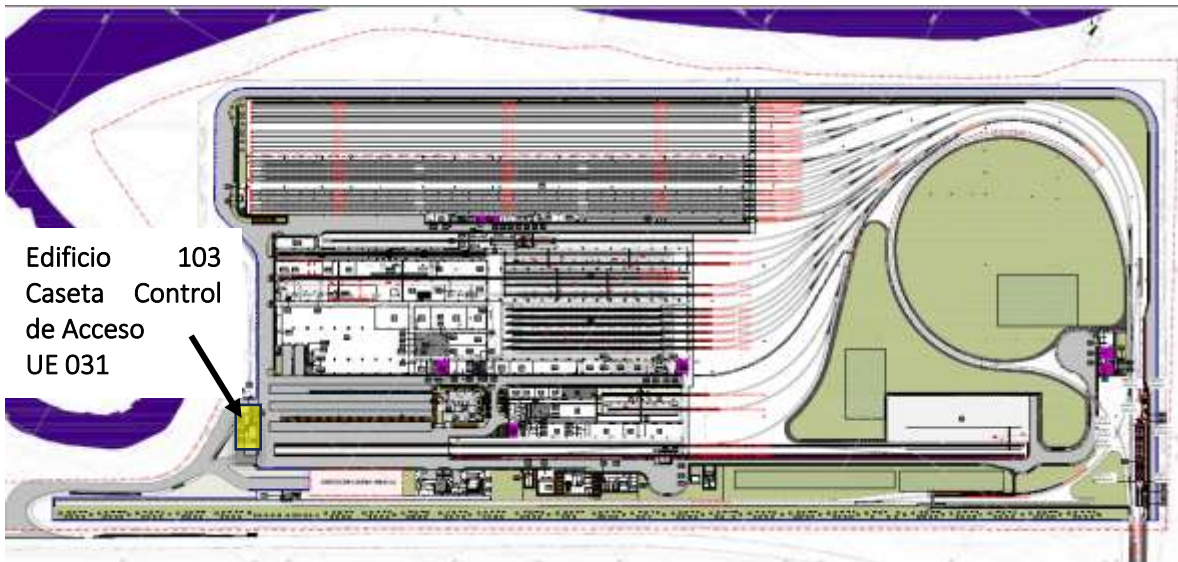

Figura a.2.1-6. Caseta Control de Acceso Edificio 103 UE 31, Armado de refuerzo cimentación.



Ilustración a.2.1-3. UE 31 Edificio 103, Caseta Control de Acceso avance de obra al 28 de febrero de 2025, se aprecia el armado de acero para la cimentación.

UE 32 Hall de cocheras (Edificio 104):

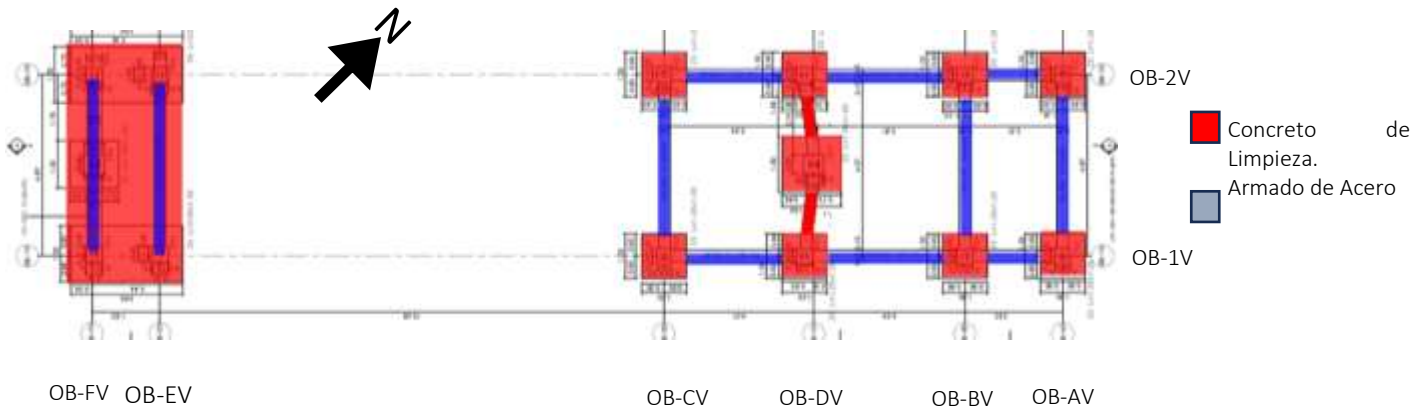
Durante el mes de febrero de 2025 el concesionario continuó las actividades de construcción, las cuales fueron iniciadas el 15 de mayo del 2024. En las siguientes figuras se presenta la localización del edificio, el isométrico del Edificio 104, la distribución de los módulos y su avance físico al 28 de febrero del 2025.

	INFORME MENSUAL DE INTERVENTORÍA			
	CONTRATO No. 148 DE 2020 INTERVENTORÍA INTEGRAL, TÉCNICA, ECONÓMICA, FINANCIERA, CONTABLE, JURÍDICA, ADMINISTRATIVA, OPERATIVA, PREDIAL, AMBIENTAL, SOCIAL Y DE SEGURIDAD SALUD EN EL TRABAJO PARA LA VIGENCIA DEL CONTRATO DE CONCESIÓN No. 163 DE 2019.			
Código del Formato CSPLMB-FT-LFG-006	Vigencia del Formato 01/09/2024	Versión: V03	Pág. 131 de 1083	



Figura a.2.1-7. Localización general del Edificio 104.Hall de cocheras (UE 32). Planta general de patio taller.



Figura a.2.1-8. Isométrico Edificio 104.Hall de cocheras (UE 32).

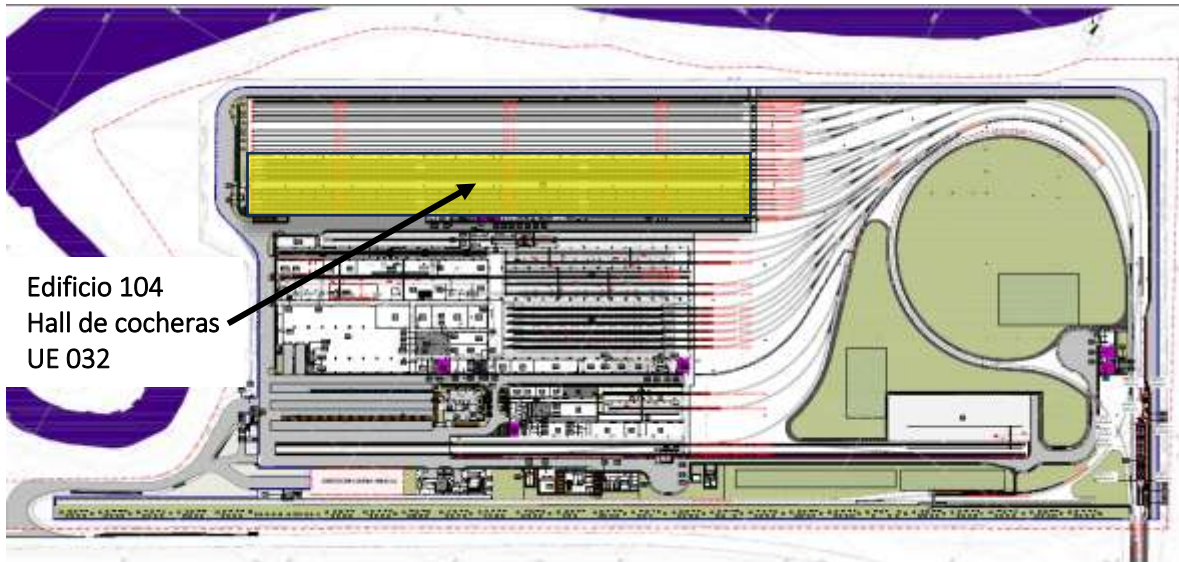

Figura a.2.1-9. Hall de cocheras Edificio 104 UE 32 representación de Módulos de avance de actividades.

Durante este periodo el concesionario finalizo trabajos de montaje de la totalidad de la estructura de toda la edificación, continua la construcción de la fachada en mampostería estructural con la construcción de las columnetas en concreto, la mampostería en bloque de concreto tipo Split alcanzo el nivel +4.0m, sobre el eje A entre ejes 18 a 16, se continua el proceso de pintura para el módulo 3 e

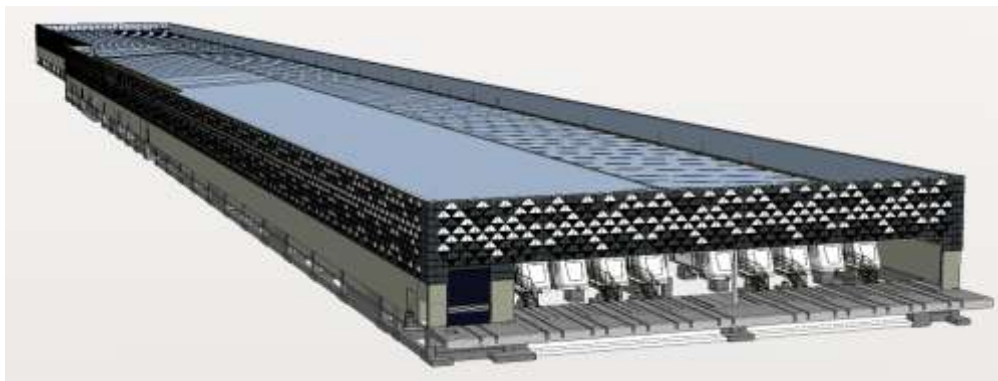
	INFORME MENSUAL DE INTERVENTORÍA			
	CONTRATO No. 148 DE 2020 INTERVENTORÍA INTEGRAL, TÉCNICA, ECONÓMICA, FINANCIERA, CONTABLE, JURÍDICA, ADMINISTRATIVA, OPERATIVA, PREDIAL, AMBIENTAL, SOCIAL Y DE SEGURIDAD SALUD EN EL TRABAJO PARA LA VIGENCIA DEL CONTRATO DE CONCESIÓN No. 163 DE 2019.			
Código del Formato CSPLMB-FT-LFG-006	Vigencia del Formato 01/09/2024	Versión: V03	Pág. 132 de 1083	

inicio el proceso de montaje de canales y cubierta metálica entre ejes 9 a 20. Así mismo se realizaron actividades de replanteo, excavación, solados, armado de refuerzo y colocación de concreto en cimentación secundaria para pedestales de pasarelas, llegando a construir 350 elementos de los 456 requeridos.

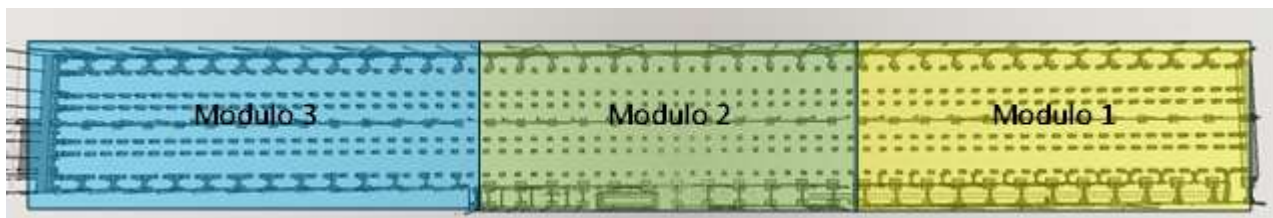
En la zona de áreas técnicas ejes 8 a 13 entre C y D se realiza mampostería externa e interna.

Se continuó con la fabricación en taller de 150 ton de estructura metálica para pasarelas; al 28 de febrero de 2025 se han recibido 1690 ton en el frente de obra, de las cuales se han instalado 1690 ton quedando por instalar 150 ton. En las siguientes figuras y fotografías con dron, tomadas por la Interventoría el 25 de febrero de 2025, se presentan los avances físicos logrados en el periodo. Se aclara que en las figuras que exponen el seguimiento esquemático del avance, las actividades resaltadas en color rojo corresponden a actividades realizadas en el mes de febrero y lo resaltado en naranja corresponde a actividades realizadas con corte al mes de enero. Se aclara que en las figuras se presenta el avance en la subestructura o cimentación principal (o fase 1) del edificio y a su vez los esquemas de la construcción de la cimentación secundaria (pedestales para las pasarelas) denominada fase 2.



Figura a.2.1-10. Módulo 1, Avance de obra en Edificio 104 UE 32 Hall de cocheras, construcción foso de lavado intensivo.

Edificio 104 Hall de cocheras, pedestales pasarelas

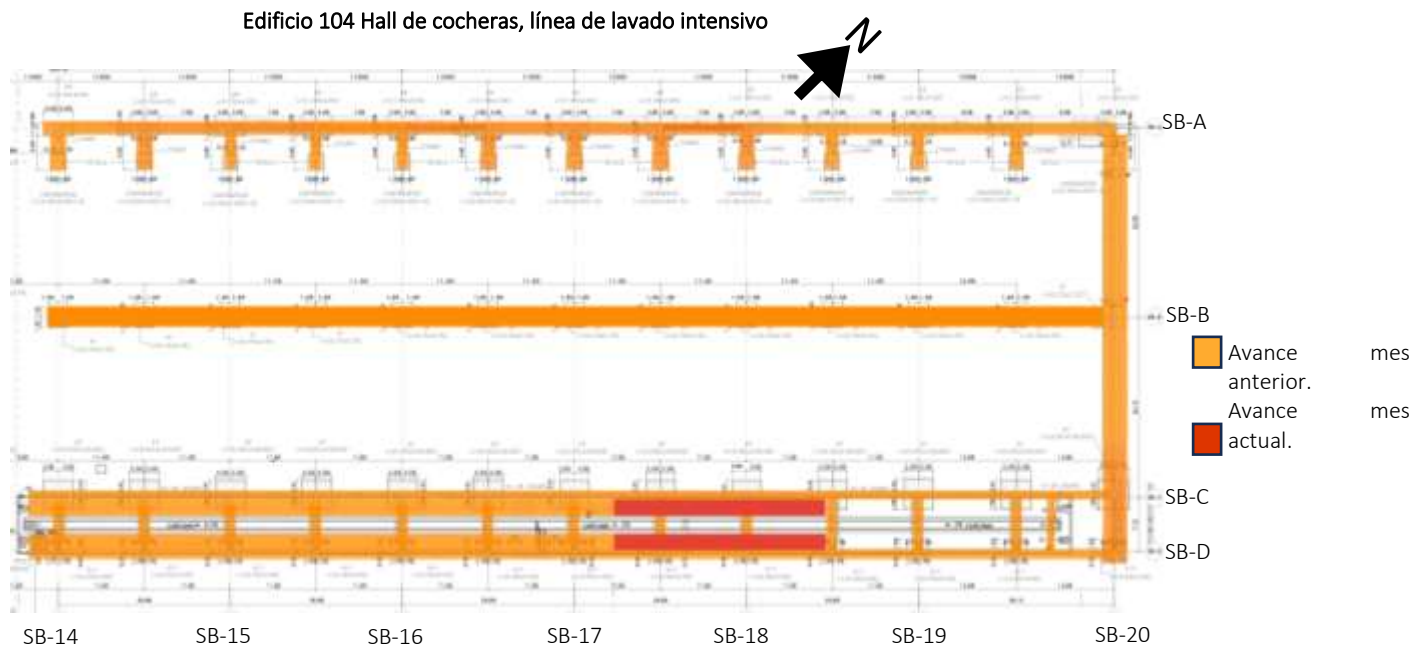

Figura a.2.1-11. Módulo 1, Avance de obra en Edificio 104 UE 32 Hall de cocheras, pedestales pasarelas.

Edificio 104 Hall de cocheras, pedestales pasarelas

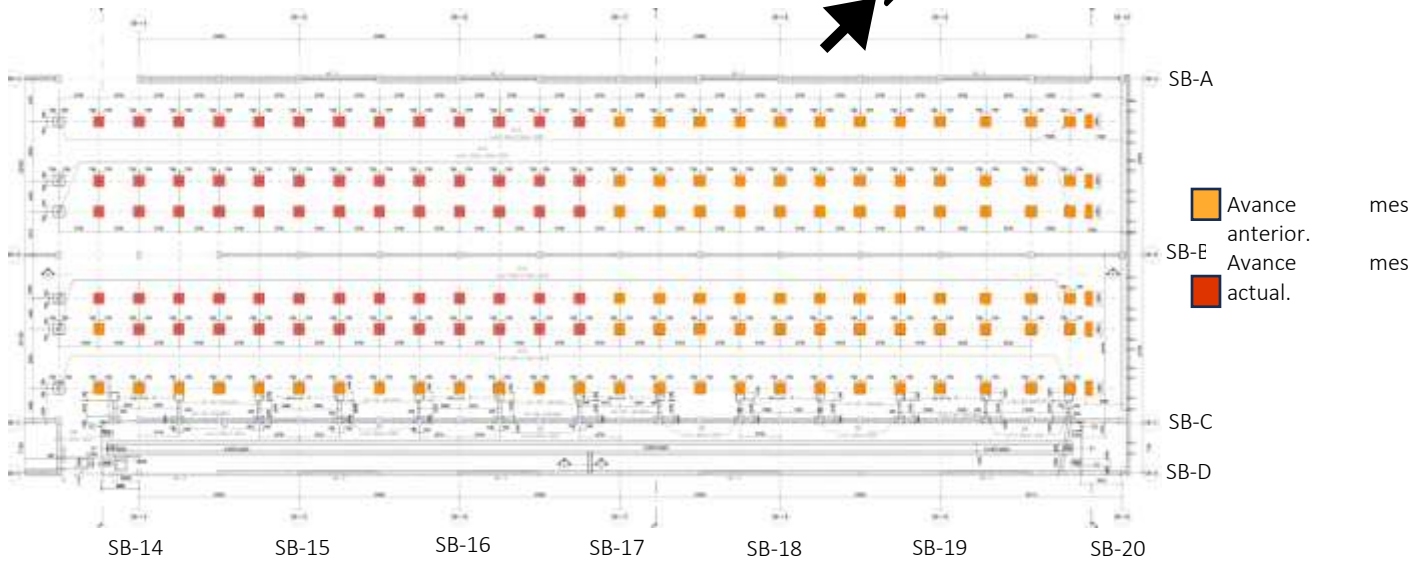

Figura a.2.1-12. Módulo 2, Avance de obra en Edificio 104 UE 32 Hall de cocheras, pedestales pasarelas.

Edificio 104 Hall de cocheras, estructura metálica pasarela

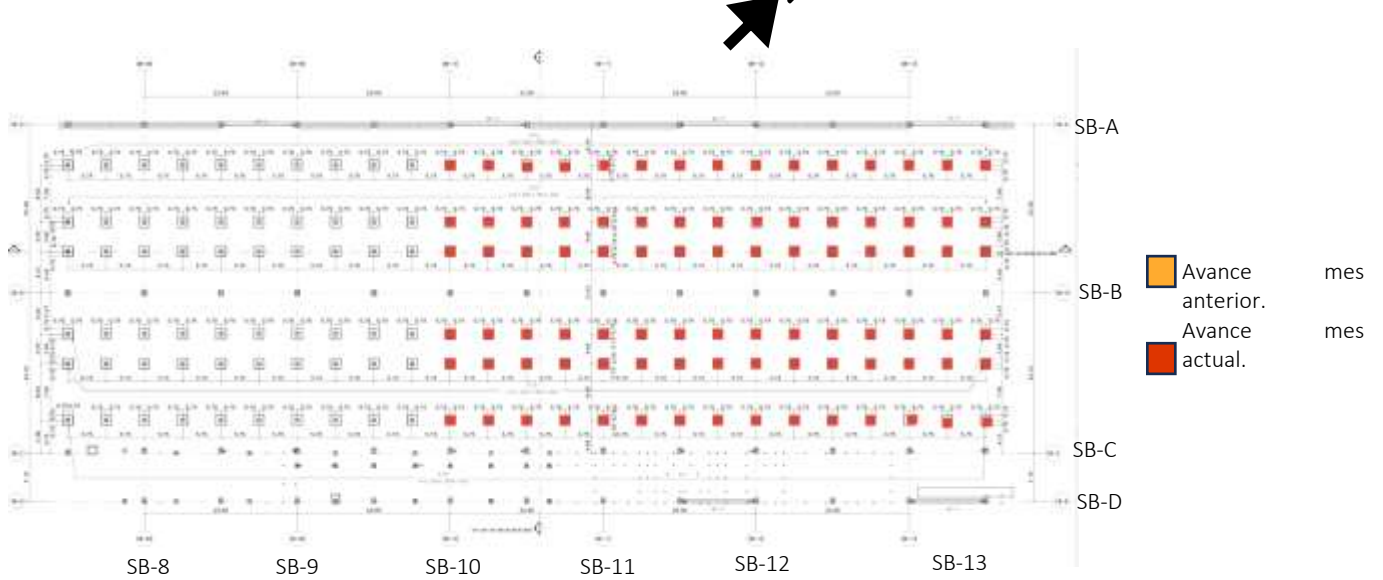

Figura a.2.1-13. Módulo 1, Avance de obra en Edificio 104 UE 32 Hall de cocheras montaje de estructura metálica de pasarelas.

Edificio 104 Hall de cocheras, Mampostería

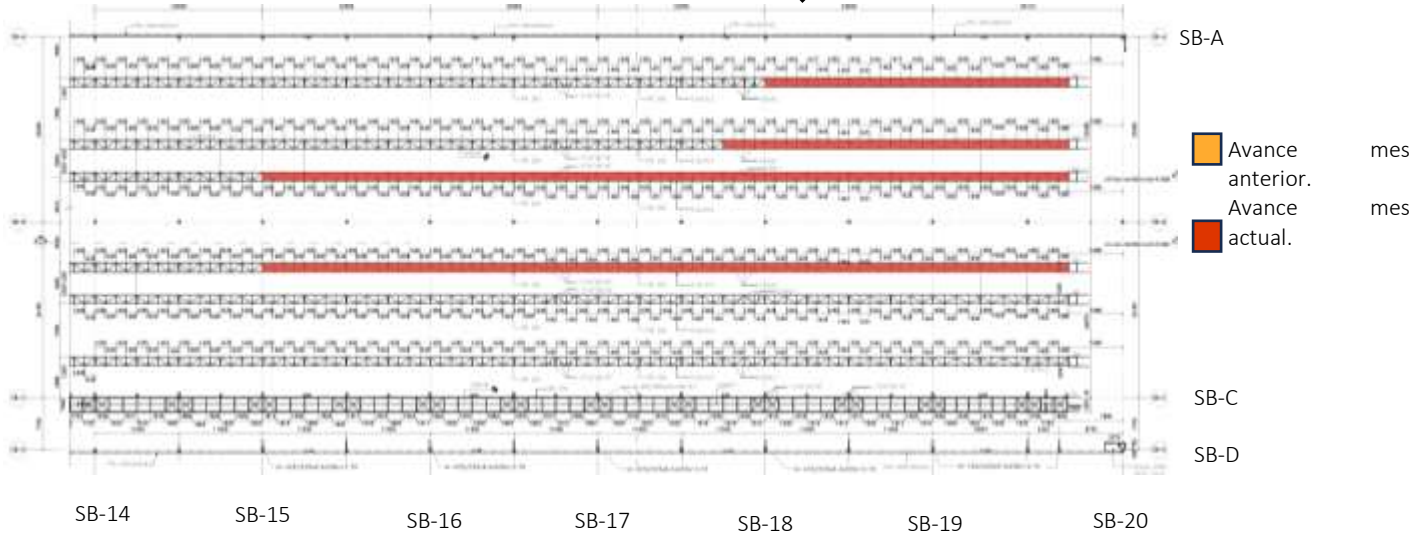

Figura a.2.1-14. Módulo 1, Avance de obra en Edificio 104 UE 32 Hall de cocheras, mampostería fachada eje A.

Edificio 104 Hall de cocheras, Mampostería

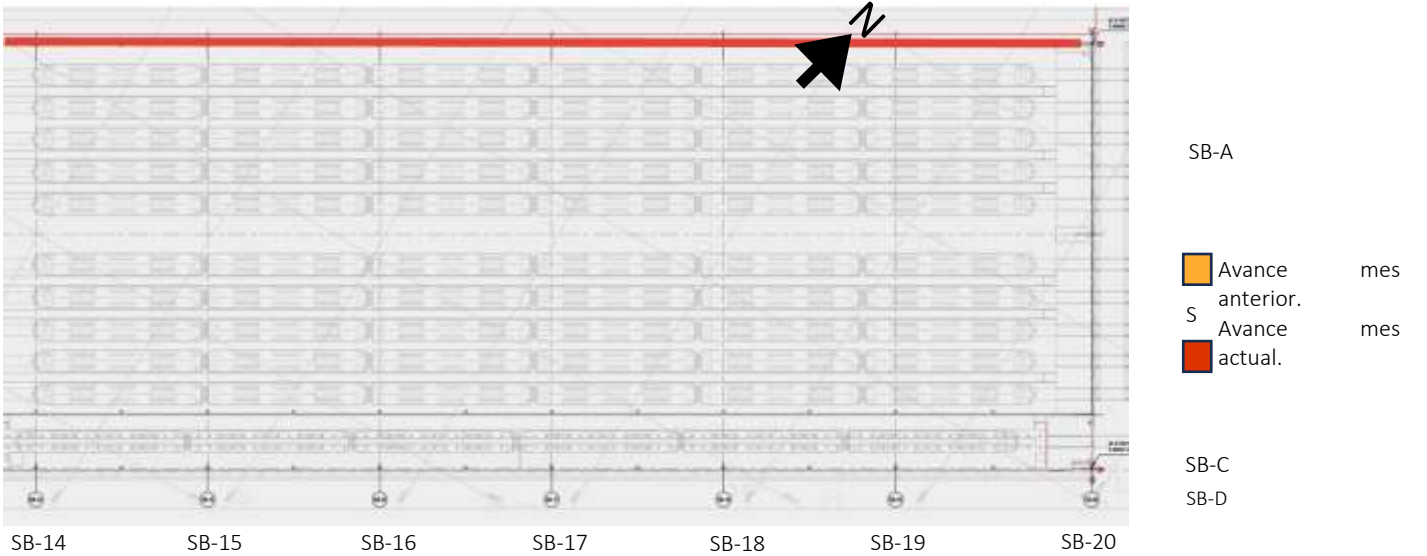

Figura a.2.1-15. Módulo 2, Avance de obra en Edificio 104 UE 32 Hall de cocheras, mampostería fachada eje A.

Edificio 104 Hall de cocheras, cubierta



Figura a.2.1-16. Módulo 1, Avance de obra en Edificio 104 UE 32 Hall de cocheras montaje de cubierta y canales.

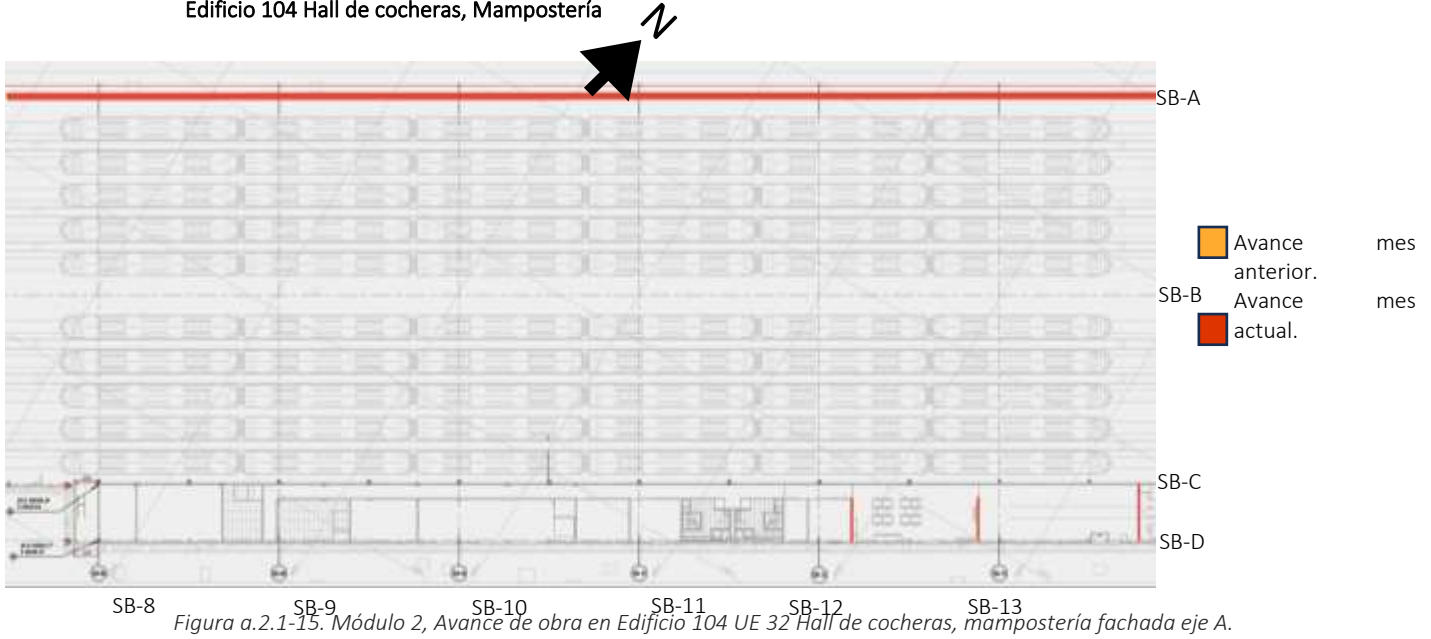

Ilustración a.2.1-4. Actividades UE 32 Hall de cocheras Edificio 104, montaje de cubierta metálica.

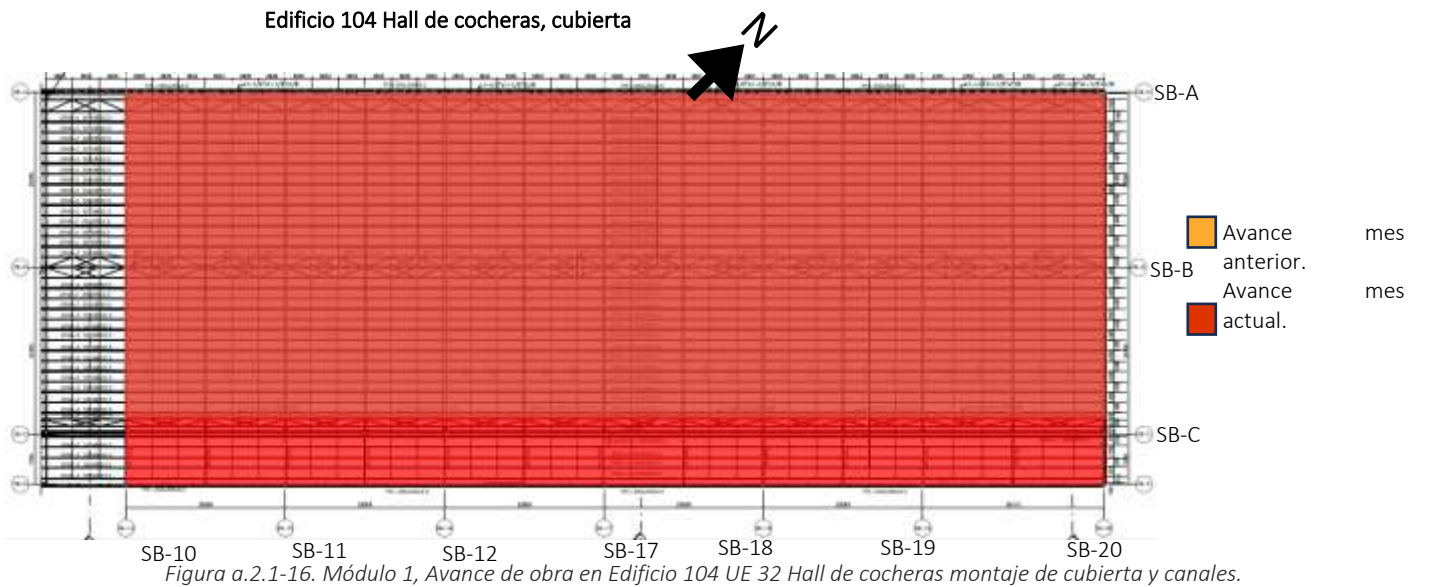

Ilustración a.2.1-5. Actividades UE 32 Hall de cocheras Edificio 104, montaje de correas de cubierta.

	INFORME MENSUAL DE INTERVENTORÍA			
	CONTRATO No. 148 DE 2020 INTERVENTORÍA INTEGRAL, TÉCNICA, ECONÓMICA, FINANCIERA, CONTABLE, JURÍDICA, ADMINISTRATIVA, OPERATIVA, PREDIAL, AMBIENTAL, SOCIAL Y DE SEGURIDAD SALUD EN EL TRABAJO PARA LA VIGENCIA DEL CONTRATO DE CONCESIÓN No. 163 DE 2019.			
Código del Formato CSPLMB-FT-LFG-006	Vigencia del Formato 01/09/2024	Versión: V03	Pág. 137 de 1083	

UE 34 Máquina de Lavado (Edificio 106):

Durante el mes de febrero de 2025 el concesionario realiza actividades de construcción de los dos tanques de almacenamiento de agua, conformación de solado e inicio de armado de refuerzo para la placa, las obras de esta edificación fueron iniciadas el 18 de noviembre del 2024. En las siguientes figuras e ilustraciones se presentan la localización del edificio, el isométrico del Edificio 106 y su avance físico al 28 de febrero del 2025.



Figura a.2.1-17. Localización general del Edificio 106. Máquina de Lavado (UE 34). Planta general de patio taller.



Figura a.2.1-18. Isométrico Edificio 106. Máquina de Lavado (UE 34).

	INFORME MENSUAL DE INTERVENTORÍA			
	CONTRATO No. 148 DE 2020 INTERVENTORÍA INTEGRAL, TÉCNICA, ECONÓMICA, FINANCIERA, CONTABLE, JURÍDICA, ADMINISTRATIVA, OPERATIVA, PREDIAL, AMBIENTAL, SOCIAL Y DE SEGURIDAD SALUD EN EL TRABAJO PARA LA VIGENCIA DEL CONTRATO DE CONCESIÓN No. 163 DE 2019.			
Código del Formato CSPLMB-FT-LFG-006	Vigencia del Formato 01/09/2024	Versión: V03	Pág. 138 de 1083	

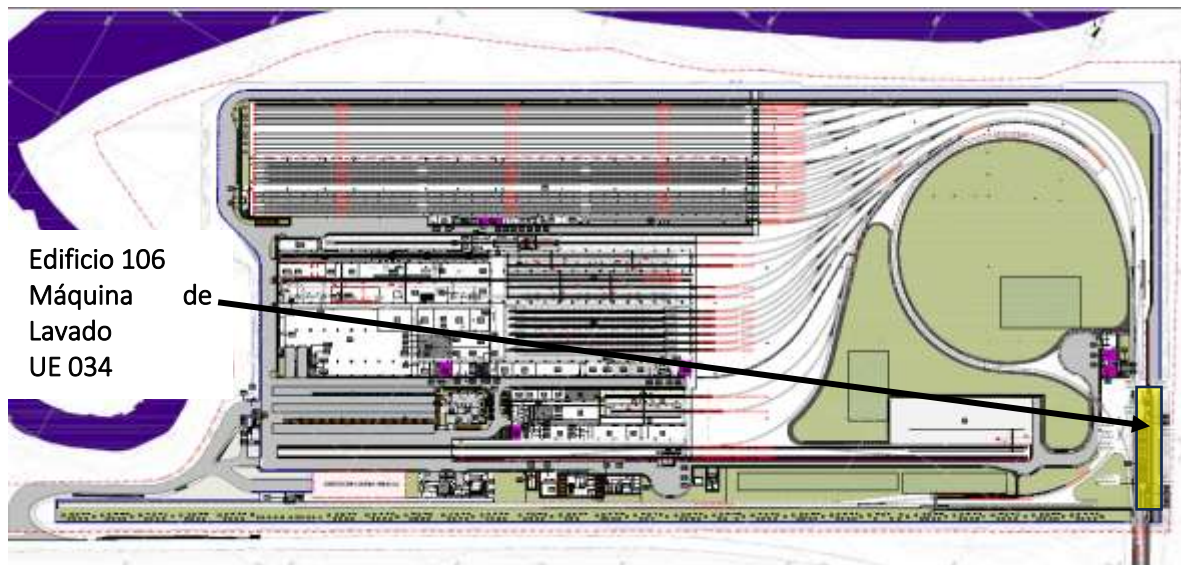
Edificio 106 Máquina de Lavado

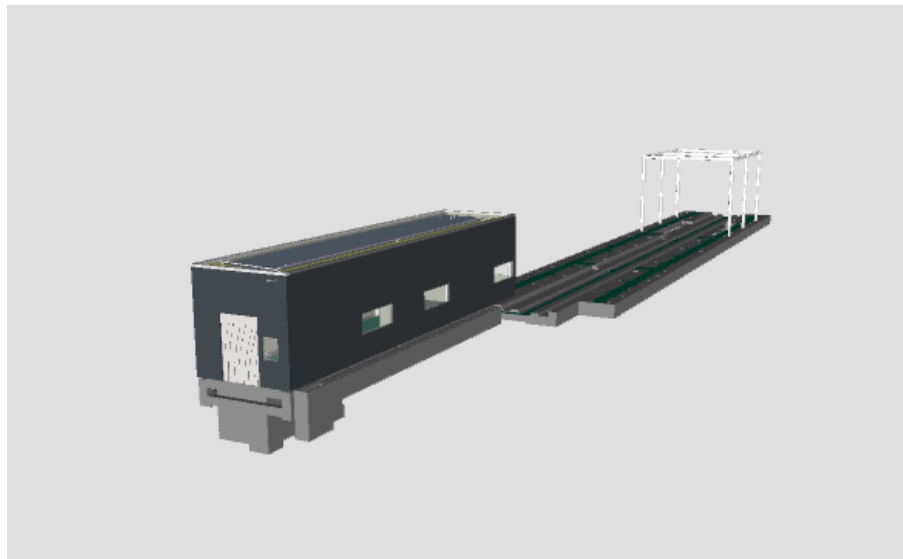

Figura a.2.1-19. Máquina de Lavado Edificio 106 UE 34, Construcción de tanques agua rehusó y sedimentación.



Ilustración a.2.1-6. UE 34 Edificio 106, Máquina de Lavado avance de obra al 28 de febrero de 2025, armado de acero de refuerzo placa.

UE 35 Mantenimiento de infraestructura (Edificio 107):

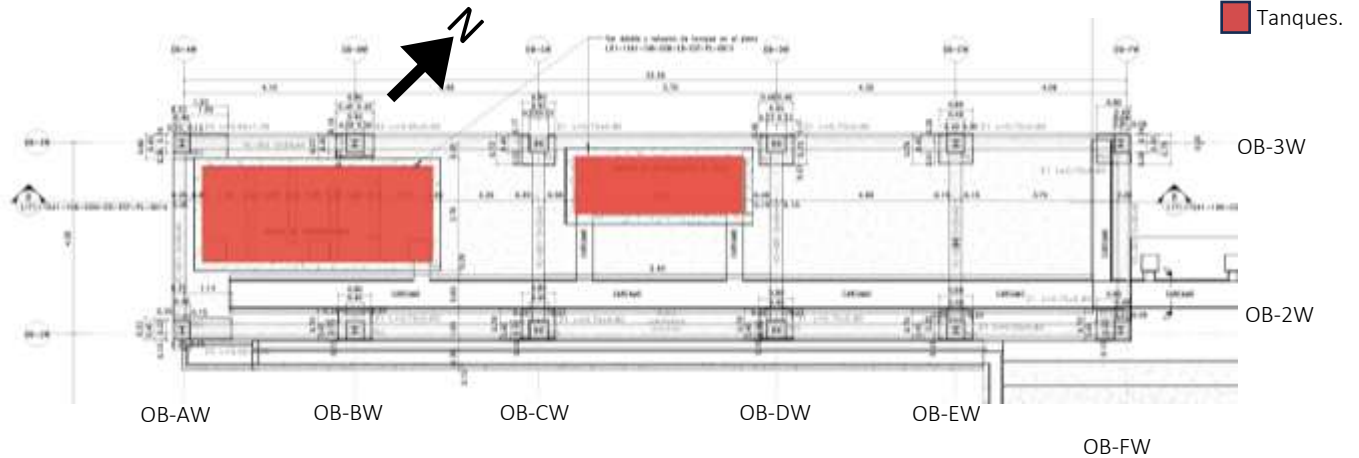
El 7 de octubre de 2024 se iniciaron actividades constructivas del edificio de mantenimiento de infraestructura. Durante el periodo se realizaron actividades de fundida de concreto, fundida de vigas de cimentación, fundida de contrapesos y vaciado de pedestales incluyendo los pernos estructurales, así mismo se realiza el montaje de columnas metálicas y la construcción del CTE02. En las siguientes figuras e ilustraciones se presenta la localización general del edificio, el isométrico y los avances

	INFORME MENSUAL DE INTERVENTORÍA			
	CONTRATO No. 148 DE 2020 INTERVENTORÍA INTEGRAL, TÉCNICA, ECONÓMICA, FINANCIERA, CONTABLE, JURÍDICA, ADMINISTRATIVA, OPERATIVA, PREDIAL, AMBIENTAL, SOCIAL Y DE SEGURIDAD SALUD EN EL TRABAJO PARA LA VIGENCIA DEL CONTRATO DE CONCESIÓN No. 163 DE 2019.			
Código del Formato CSPLMB-FT-LFG-006	Vigencia del Formato 01/09/2024	Versión: V03	Pág. 139 de 1083	

logrados al 28 de febrero de 2025. Los sectores resaltados en color amarillo corresponden al avance en excavaciones y los sectores resaltados en rojo corresponden a los elementos fundidos en concreto estructural de 28Mpa a nivel de cimentación y en color azul aquellos terminados en su totalidad hasta nivel de pedestales.



Figura a.2.1-20. Localización general Edificio 107. Mantenimiento de infraestructura (UE 35). Planta general de patio taller.



Figura a.2.1-21. Isométrico edificio Mantenimiento de infraestructura, Edificio 107 (UE 35).

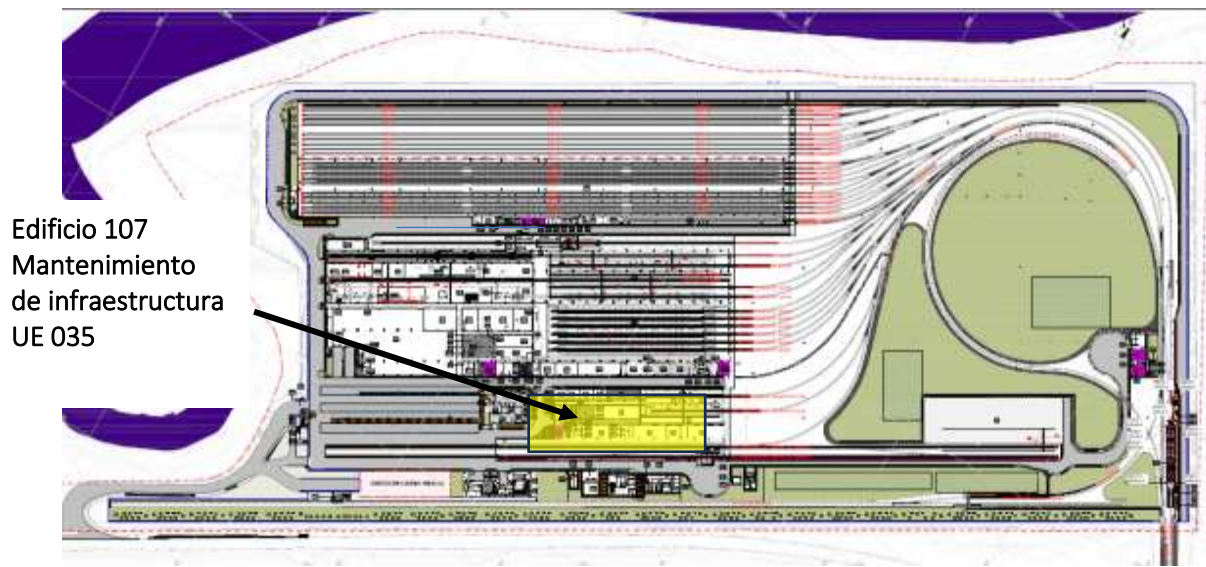

Figura a.2.1-22. Avance de vigas y pedestales para cimentaciones Bloque A. Mantenimiento de infraestructura, Ed. 107.

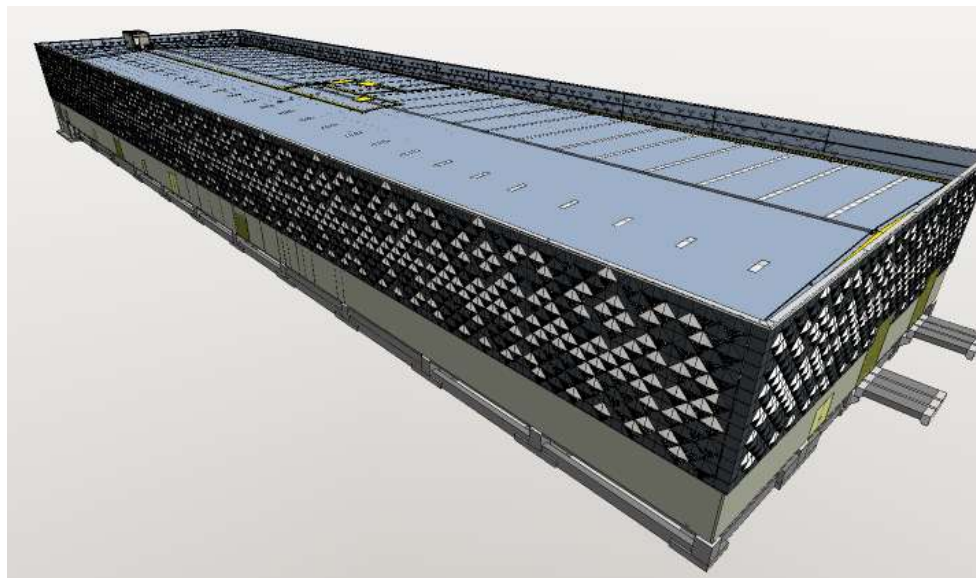

Figura a.2.1-23. Avance de actividades de excavación para cimentación Bloque B, Mantenimiento de infraestructura.

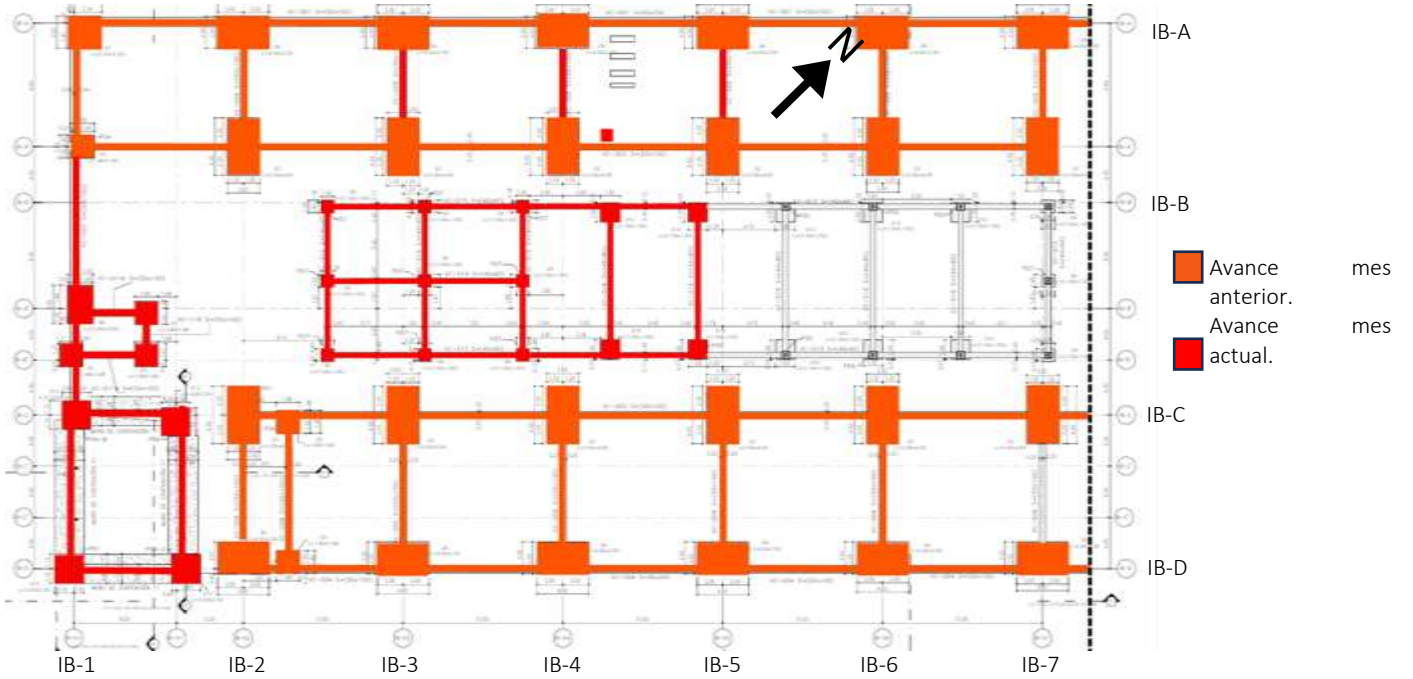

Figura a.2.1-24. Avance en montaje de columnas metálicas Bloque A, Edificio Mantenimiento de infraestructura.

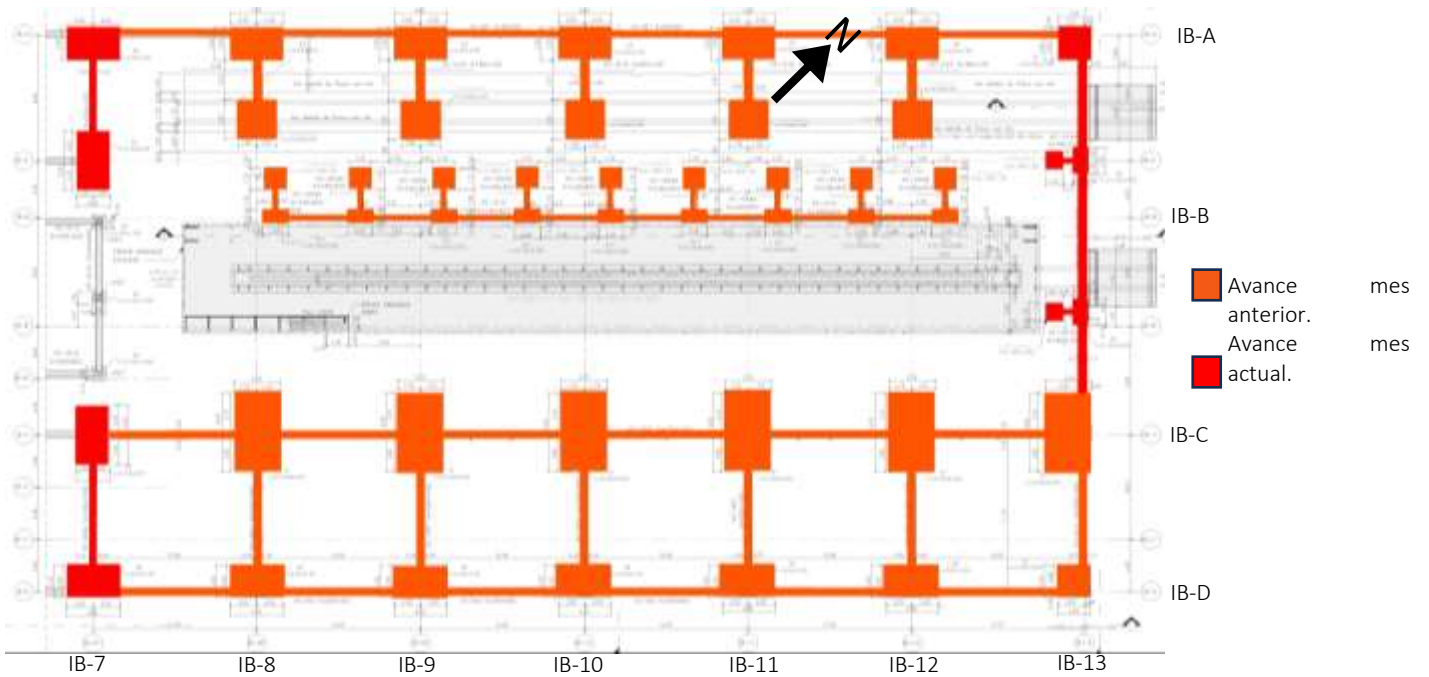

Figura a.2.1-25. Avance en montaje de columnas metálicas Bloque A, Edificio Mantenimiento de infraestructura.

	INFORME MENSUAL DE INTERVENTORÍA			
	CONTRATO No. 148 DE 2020 INTERVENTORÍA INTEGRAL, TÉCNICA, ECONÓMICA, FINANCIERA, CONTABLE, JURÍDICA, ADMINISTRATIVA, OPERATIVA, PREDIAL, AMBIENTAL, SOCIAL Y DE SEGURIDAD SALUD EN EL TRABAJO PARA LA VIGENCIA DEL CONTRATO DE CONCESIÓN No. 163 DE 2019.			
Código del Formato CSPLMB-FT-LFG-006	Vigencia del Formato 01/09/2024	Versión: V03	Pág. 142 de 1083	

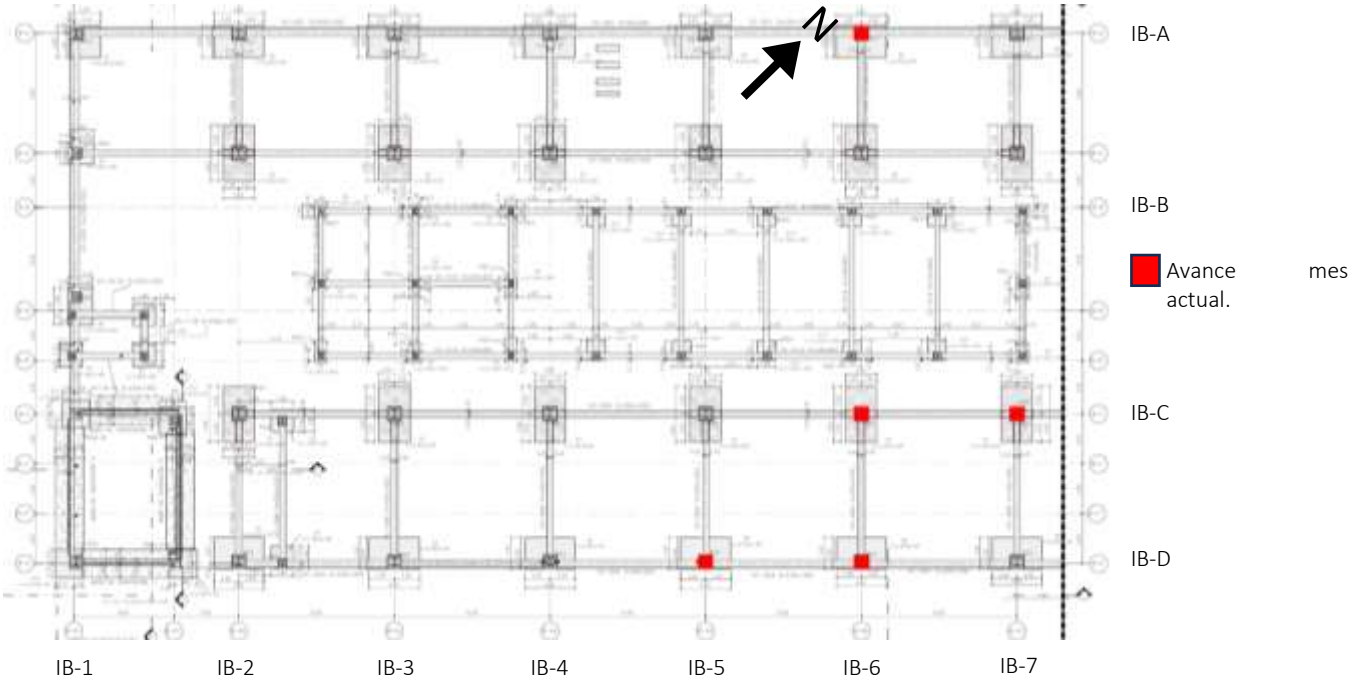

Ilustración a.2.1-7. Avance general de actividades UE 35 Edificio 107, Mantenimiento de infraestructura, construcción de cimentación principal, rellenos en material granular y montaje de columnas metálicas.

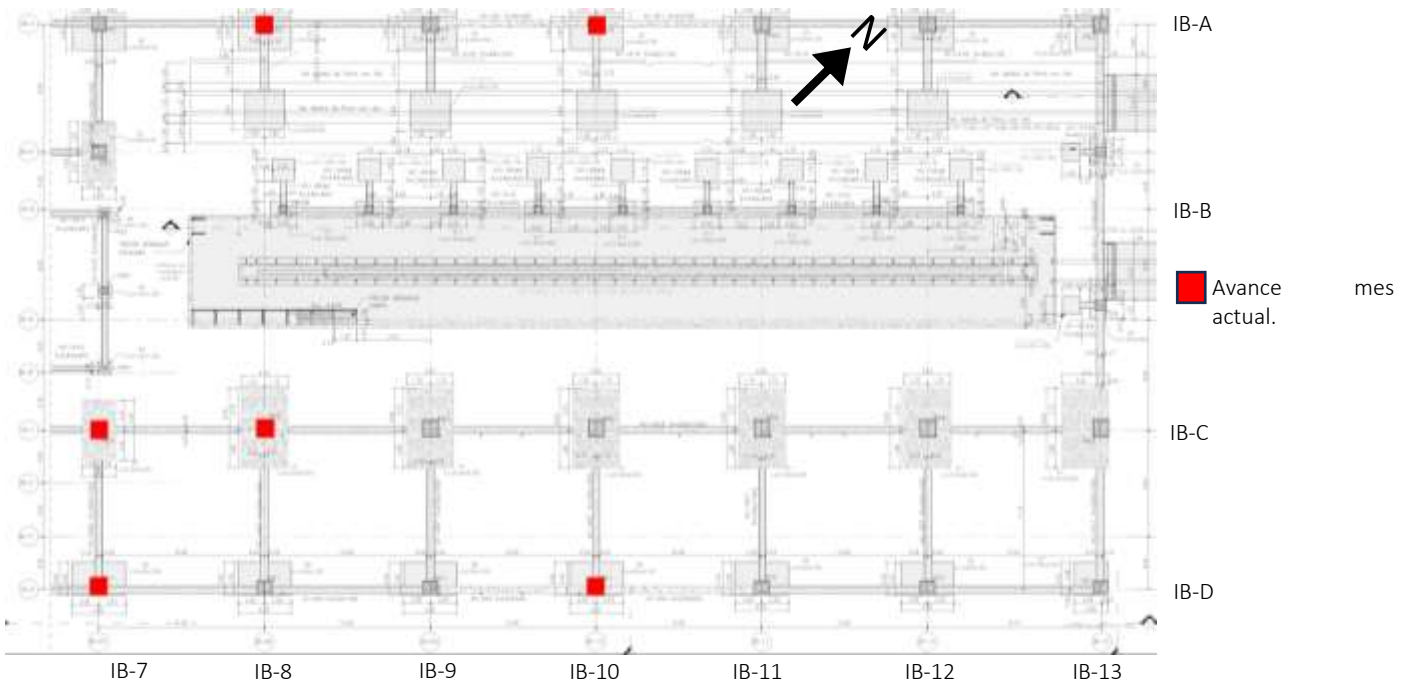
UE 36 Edificio Locales técnicos (edificio 105), Mantenimiento mayor y menor (edificio 108), central de control de respaldo (edificio 111) Y torno de foso (edificio 112): De acuerdo con el AT 19: “Taller de Mantenimiento Mayor y Menor. Comprende todas las actividades para la construcción de la obra civil, incluyendo acabados arquitectónicos, redes de servicios públicos.”.

UE 36 Locales técnicos (Edificio 105):

El concesionario inició actividades de este edificio el día 3 de julio de 2024. Durante el periodo solamente se realizó montaje de estructura metálica (Columnas). A continuación, se presentan la ubicación, el isométrico y los avances logrados al 28 de febrero de 2025. Se aclara que únicamente se detallan en las figuras el seguimiento esquemático del avance para el montaje de estructura metálica. Las figuras que exponen el seguimiento esquemático del avance resaltadas en color rojo corresponden a actividades realizadas en el mes de febrero 2025.



Figura a.2.1-26. Localización general Edificio 105. Locales técnicos (UE 36). Planta general de patio taller.



Figura a.2.1-27. UE 36 Edificio 105, Isométrico Locales técnicos.

Edificio 105 Edificio de locales técnicos

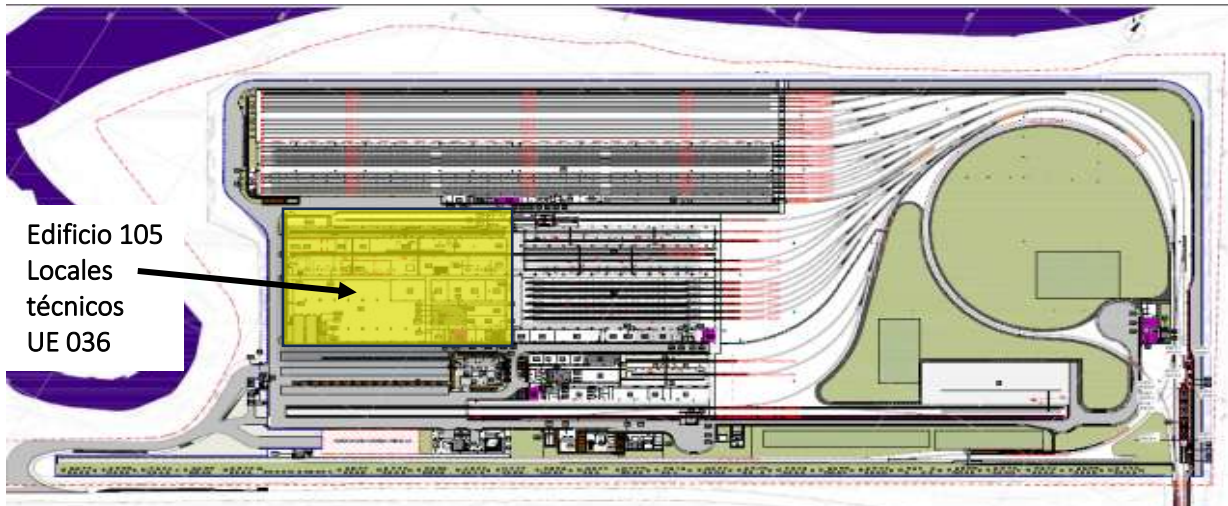

Figura a.2.1-28. UE 36 Edificio 105, Locales técnicos avance de obra montaje de estructura metálica (Columnas).

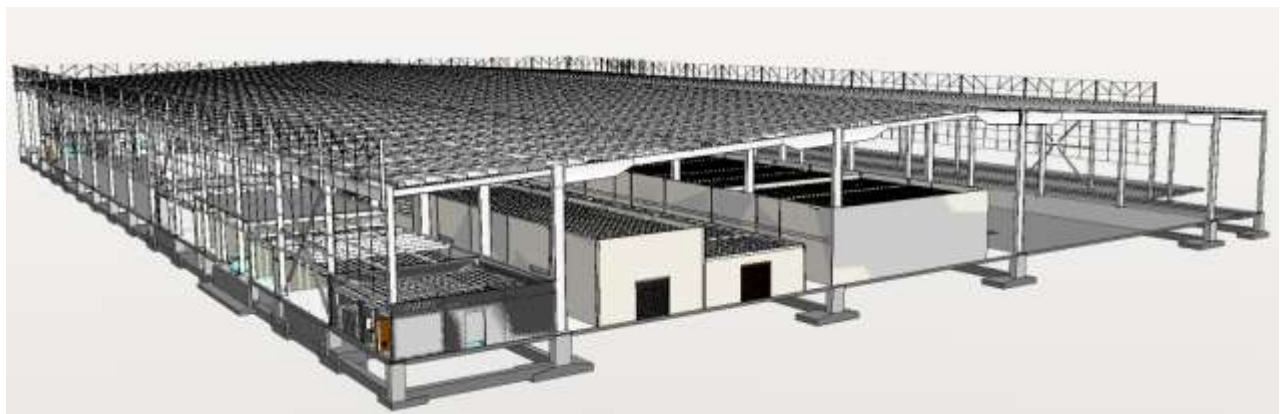

Ilustración a.2.1-8. Avance general de actividades UE 36 Edificio 105, locales técnicos, montaje de columnas y vigas aéreas estructura metálica.

	INFORME MENSUAL DE INTERVENTORÍA			
	CONTRATO No. 148 DE 2020 INTERVENTORÍA INTEGRAL, TÉCNICA, ECONÓMICA, FINANCIERA, CONTABLE, JURÍDICA, ADMINISTRATIVA, OPERATIVA, PREDIAL, AMBIENTAL, SOCIAL Y DE SEGURIDAD SALUD EN EL TRABAJO PARA LA VIGENCIA DEL CONTRATO DE CONCESIÓN No. 163 DE 2019.			
Código del Formato CSPLMB-FT-LFG-006	Vigencia del Formato 01/09/2024	Versión: V03	Pág. 145 de 1083	

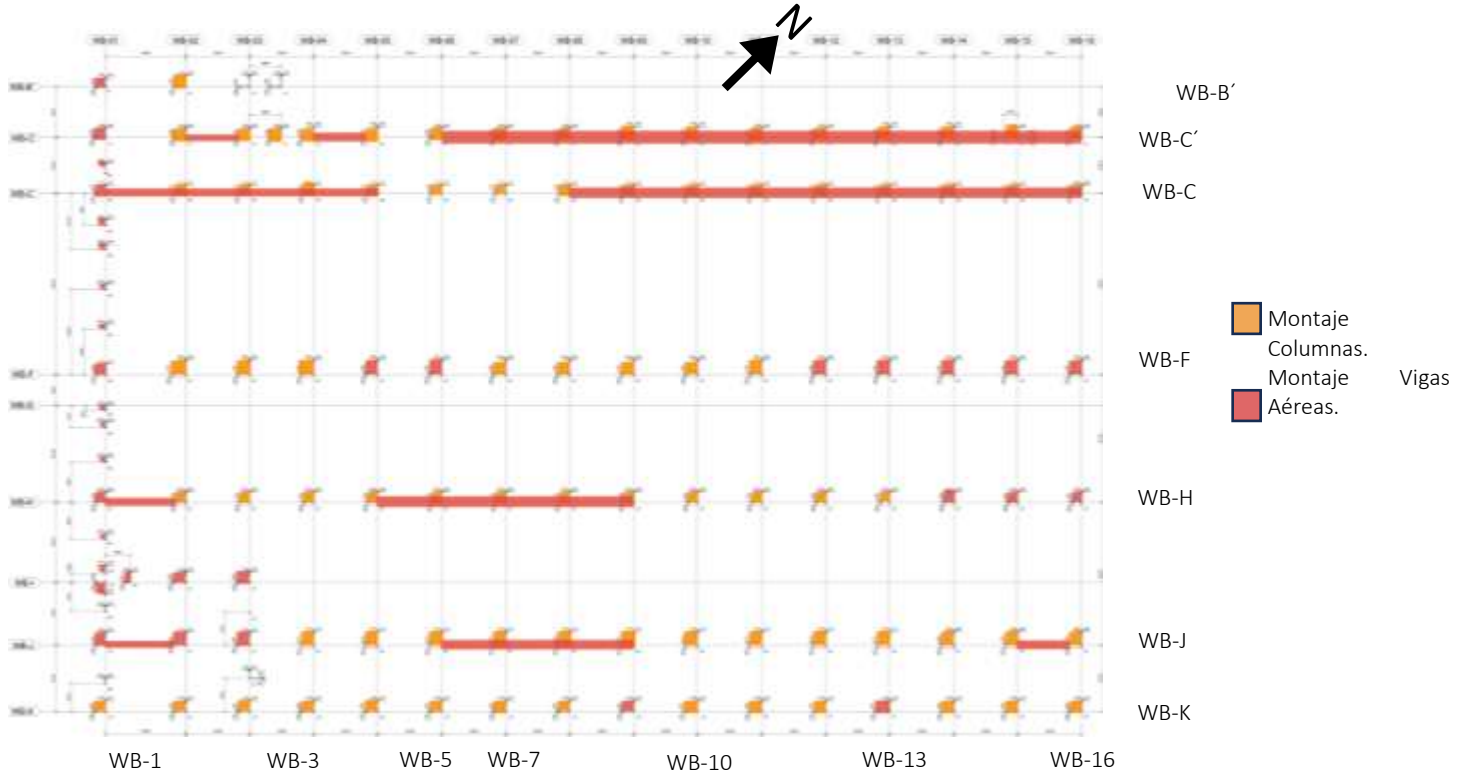
UE 36 Mantenimiento mayor y menor (Edificio 108):

Las actividades constructivas del edificio de mantenimiento mayor y menor se iniciaron el 31 de mayo de 2024, durante el periodo se desarrollaron actividades de montaje de estructura metálica en algunos sectores del edificio. Así mismo, durante el periodo el concesionario acopio en el patio taller el restante de la estructura metálica fabricada en China, allegando a obra al 28 de febrero 2025 las 3763.9 toneladas requeridas para la unidad de ejecución 36, se tiene un peso montado de 910 toneladas.

En las siguientes figuras se presenta la localización, el isométrico y los avances logrados al 28 de febrero de 2025. Durante el mes de febrero las actividades constructivas se limitaron a montaje de columnas principales y vigas aéreas de la estructura metálica, dado los problemas aparentemente presentados por oxidación en el transporte de la estructura metálica, el concesionario toma la decisión de suspender las actividades de montaje hasta tanto no evalué en su totalidad los elementos metálicos, se presentan las gráficas de avance en el edificio de mantenimiento mayor y menor.



Figura a.2.1-29. Localización general Edificio 108. Mantenimiento mayor y menor (UE 36). Planta general de patio taller.



Figura a.2.1-30. Isométrico edificio mantenimiento mayor y menor, locales técnicos y central de control de respaldo.

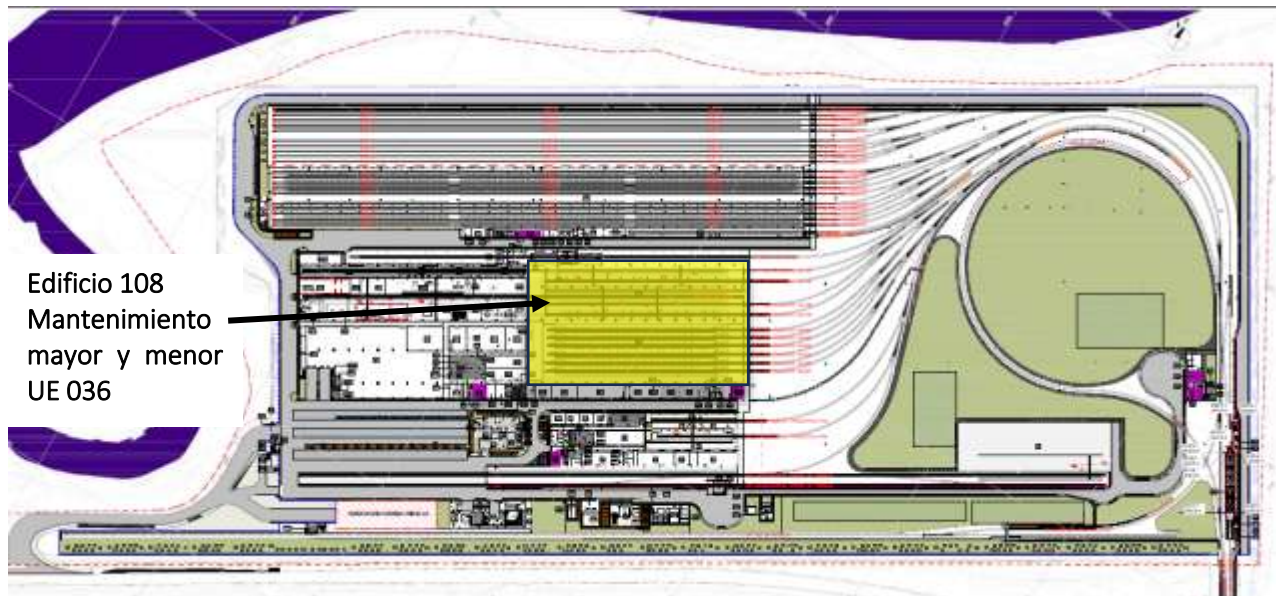

Figura a.2.1-31. UE 36 Edificio 108, Mantenimiento mayor y menor, avance de obra montaje de estructura metálica (Columnas).

	INFORME MENSUAL DE INTERVENTORÍA			
	CONTRATO No. 148 DE 2020 INTERVENTORÍA INTEGRAL, TÉCNICA, ECONÓMICA, FINANCIERA, CONTABLE, JURÍDICA, ADMINISTRATIVA, OPERATIVA, PREDIAL, AMBIENTAL, SOCIAL Y DE SEGURIDAD SALUD EN EL TRABAJO PARA LA VIGENCIA DEL CONTRATO DE CONCESIÓN No. 163 DE 2019.			
Código del Formato CSPLMB-FT-LFG-006	Vigencia del Formato 01/09/2024	Versión: V03	Pág. 147 de 1083	

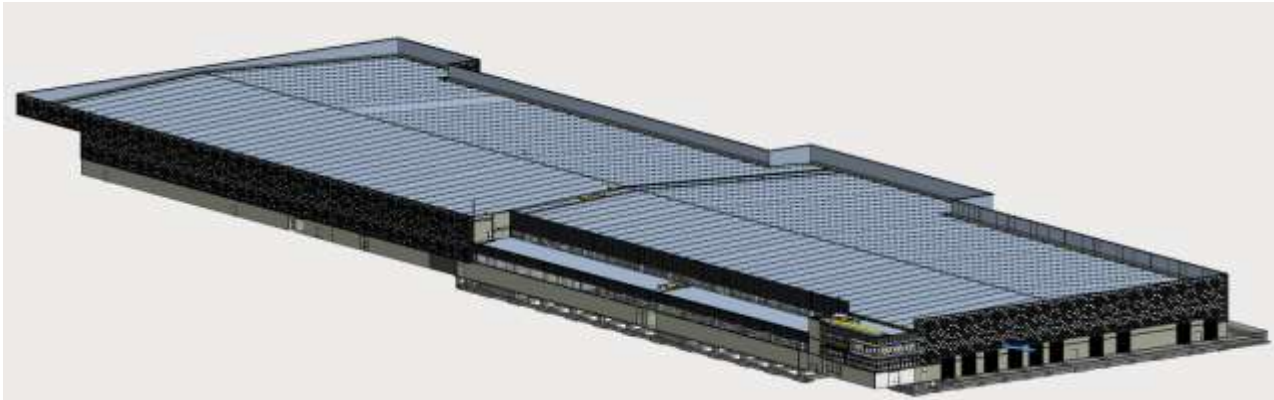

Ilustración a.2.1-9. Actividades UE 36 Edificio 108, Mantenimiento mayor y menor, montaje de columnas y vigas aéreas estructura metálica.

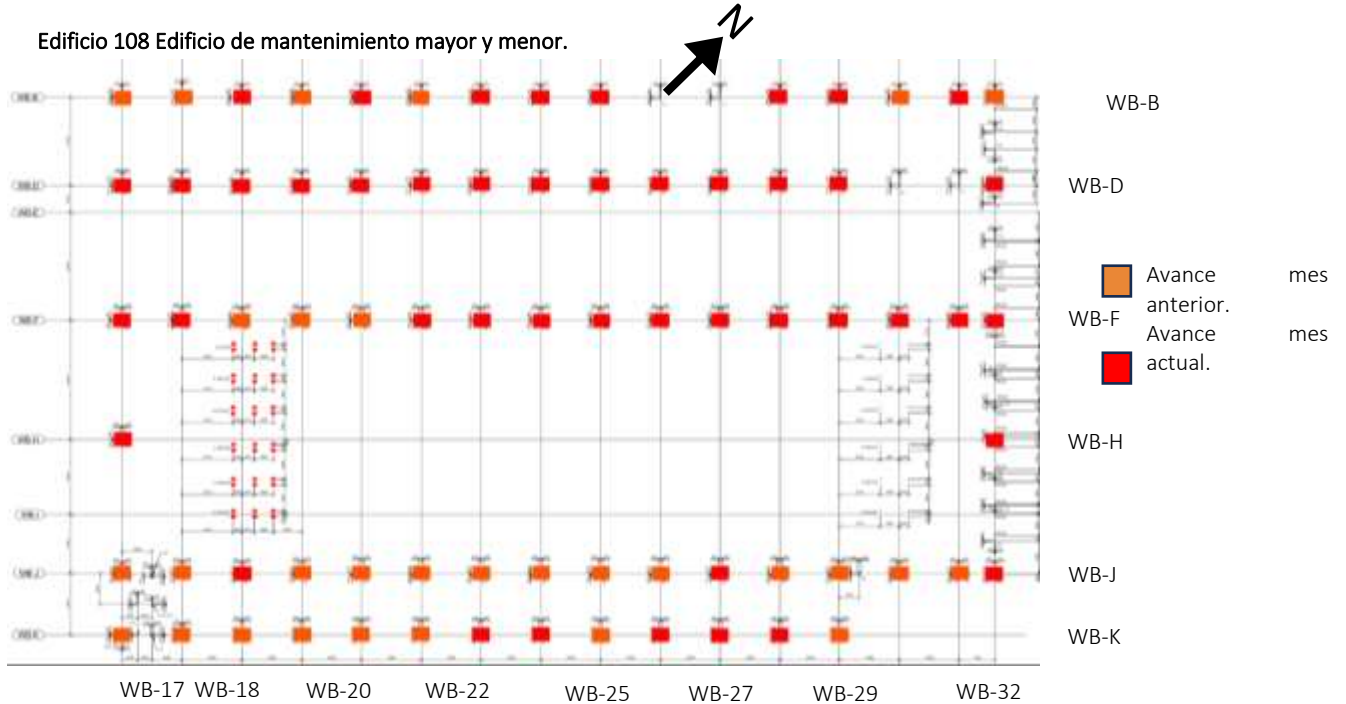

Ilustración a.2.1-10. Actividades UE 36 Edificio 108, Mantenimiento mayor y menor, construcción de fosos para pilarillos.

UE 36 CCO de respaldo (Edificio 111):

Las actividades de obra para este edificio fueron iniciadas el 31 de mayo de 2024, durante el mes de febrero el concesionario únicamente realizó actividades de montaje de columnas metálicas. A

	INFORME MENSUAL DE INTERVENTORÍA			
	CONTRATO No. 148 DE 2020 INTERVENTORÍA INTEGRAL, TÉCNICA, ECONÓMICA, FINANCIERA, CONTABLE, JURÍDICA, ADMINISTRATIVA, OPERATIVA, PREDIAL, AMBIENTAL, SOCIAL Y DE SEGURIDAD SALUD EN EL TRABAJO PARA LA VIGENCIA DEL CONTRATO DE CONCESIÓN No. 163 DE 2019.			
Código del Formato CSPLMB-FT-LFG-006	Vigencia del Formato 01/09/2024	Versión: V03	Pág. 148 de 1083	

continuación, se presenta la localización del edificio, el isométrico y el avance al 28 de febrero de 2025 del edificio CCO de respaldo.



Figura a.2.1-32. Localización edificio 111 CCO de respaldo (UE 36). Planta general de patio taller.



Figura a.2.1-33. Isométrico edificio CCO de respaldo, Edificio 111.

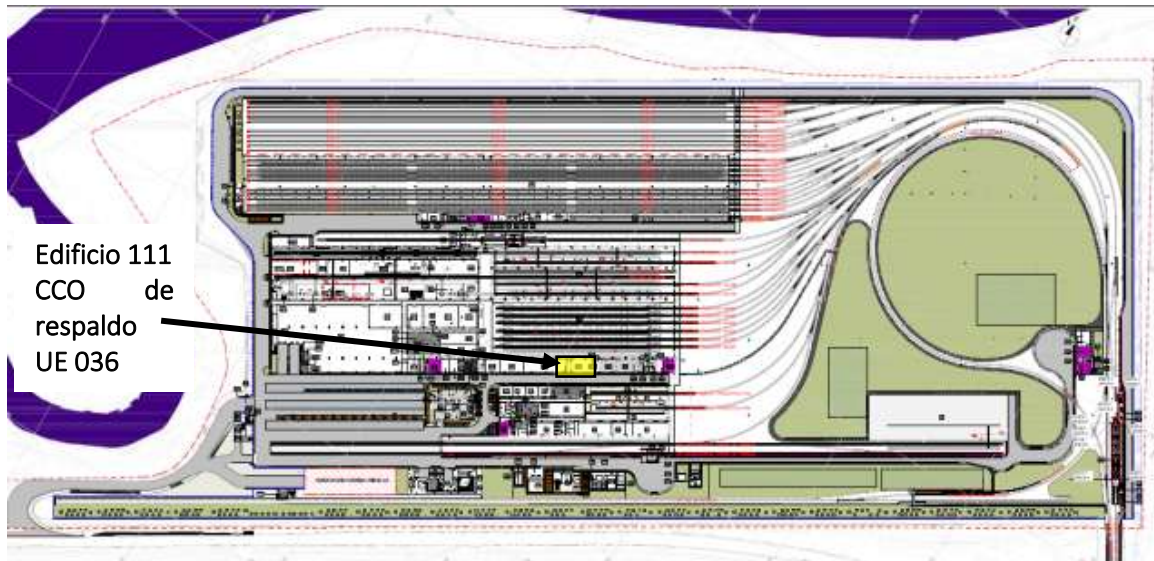

Figura a.2.1-34. Avance edificio CCO de respaldo, Edificio 111 al 28 de febrero de 2025, montaje de columnas estructura metálica.



Ilustración a.2.1-11. UE 36 Edificio 111, CCO de respaldo avance de obra al 28 de febrero de 2025 montaje de columnas estructura metálica.

	INFORME MENSUAL DE INTERVENTORÍA			
	CONTRATO No. 148 DE 2020 INTERVENTORÍA INTEGRAL, TÉCNICA, ECONÓMICA, FINANCIERA, CONTABLE, JURÍDICA, ADMINISTRATIVA, OPERATIVA, PREDIAL, AMBIENTAL, SOCIAL Y DE SEGURIDAD SALUD EN EL TRABAJO PARA LA VIGENCIA DEL CONTRATO DE CONCESIÓN No. 163 DE 2019.			
Código del Formato CSPLMB-FT-LFG-006	Vigencia del Formato 01/09/2024	Versión: V03	Pág. 150 de 1083	

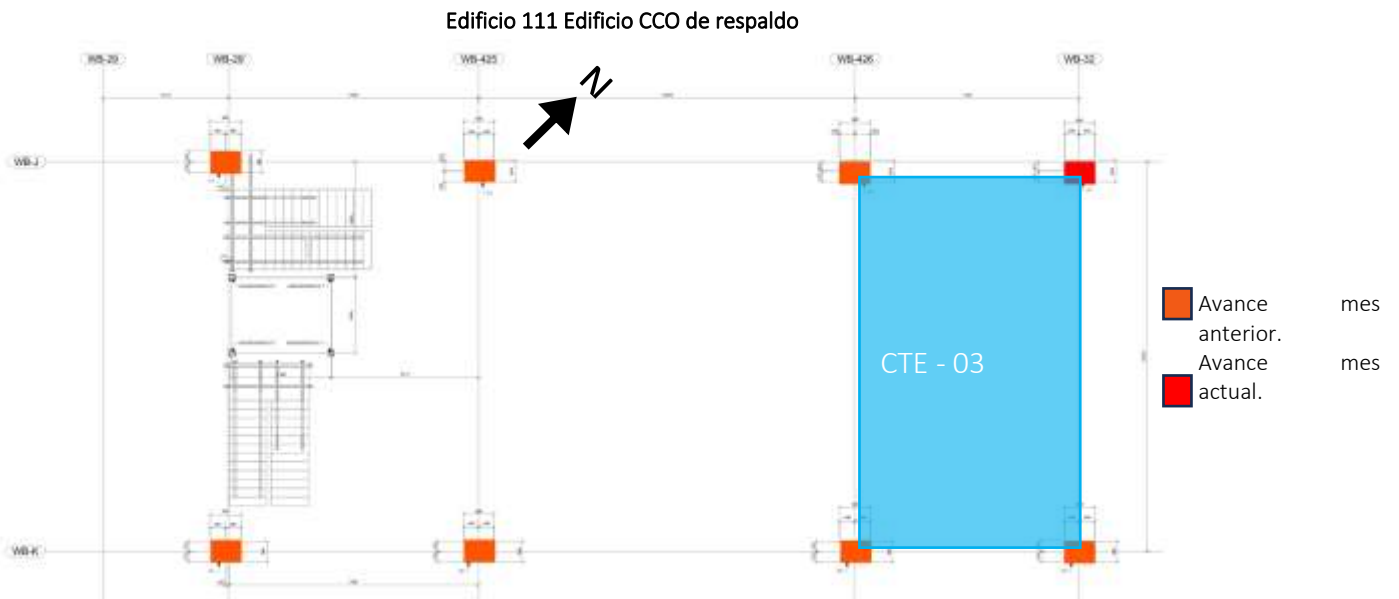
UE 36 Torno en foso (Edificio 112):

El edificio torno en foso se inició en el mes de septiembre de 2024, durante el periodo se inició la excavación del torno en foso. En las siguientes figuras e ilustraciones se presenta la localización general del edificio, el isométrico y los avances logrados al 28 de febrero de 2025.



Figura a.2.1-35. Localización general Edificio 112. Torno en foso (UE 36). Planta general de patio taller.



Figura a.2.1-36. Isométrico edificio Torno en foso, Edificio 112.

	INFORME MENSUAL DE INTERVENTORÍA			
	CONTRATO No. 148 DE 2020 INTERVENTORÍA INTEGRAL, TÉCNICA, ECONÓMICA, FINANCIERA, CONTABLE, JURÍDICA, ADMINISTRATIVA, OPERATIVA, PREDIAL, AMBIENTAL, SOCIAL Y DE SEGURIDAD SALUD EN EL TRABAJO PARA LA VIGENCIA DEL CONTRATO DE CONCESIÓN No. 163 DE 2019.			
Código del Formato CSPLMB-FT-LFG-006	Vigencia del Formato 01/09/2024	Versión: V03	Pág. 151 de 1083	

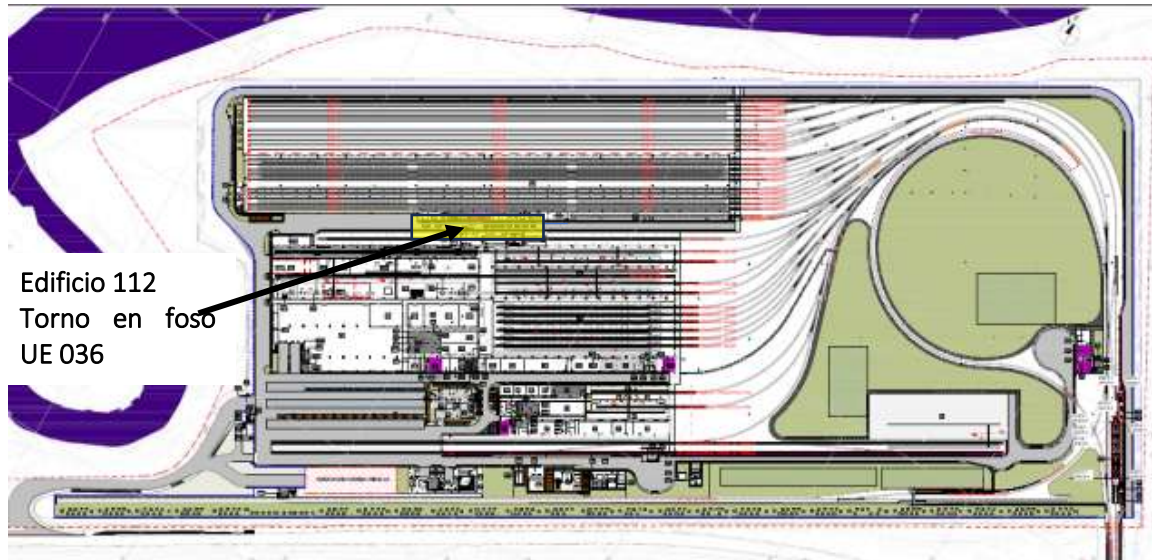
Edificio 112 Edificio Torno en foso

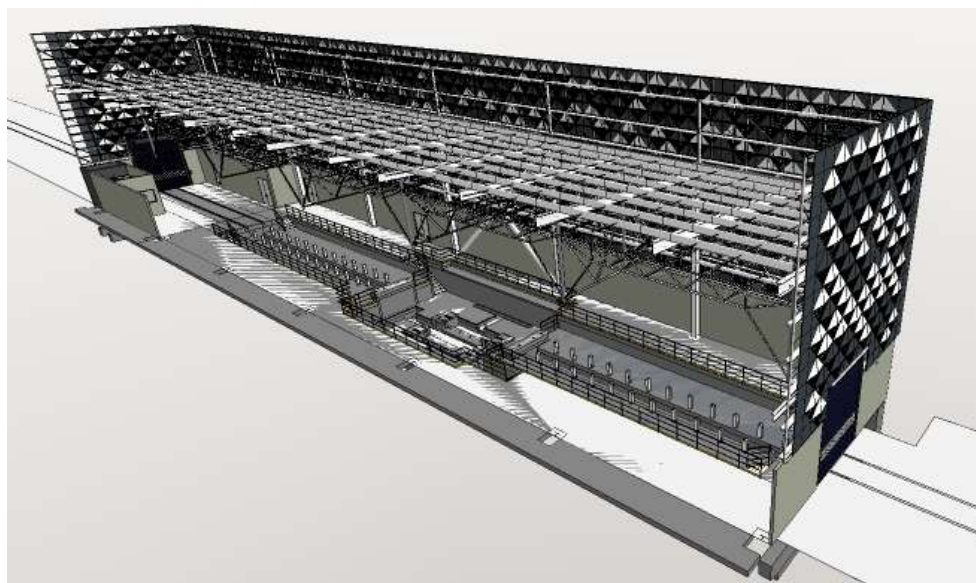

Figura a.2.1-37. Avance de obra torno en foso, UE 36 Edificio 112, excavación mecánica.



Ilustración a.2.1-12. Avance general de actividades UE 36 Edificio 112, torno en foso, inicia excavaciones.

UE 37 Edificio Estación de servicio (Edificio 113):

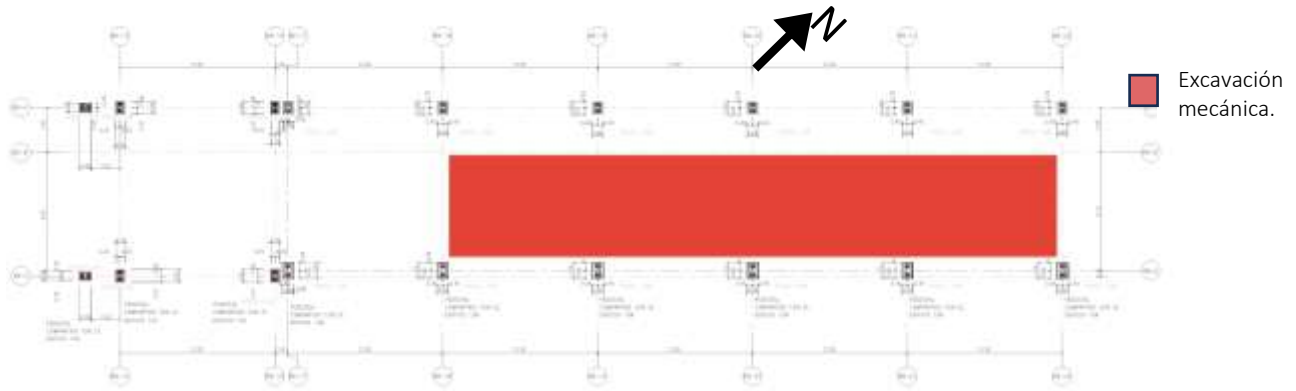
Durante el mes de febrero de 2025 el concesionario realizó actividades de vaciado de concreto de la cimentación y pedestales para el canopies para esta estación de servicio, las cuales fueron iniciadas el 16 de noviembre del 2024. En las siguientes figuras e ilustraciones se presentan la localización del edificio, el isométrico del Edificio 113 y su avance físico al 28 de febrero del 2025.



Figura a.2.1-38. Localización general del Edificio 113. Estación de servicio (UE 37). Planta general de patio taller.



Figura a.2.1-39. Isométrico Edificio 113. Estación de servicio (UE 37) se presenta cimentación.

Edificio 113 Estación de servicio

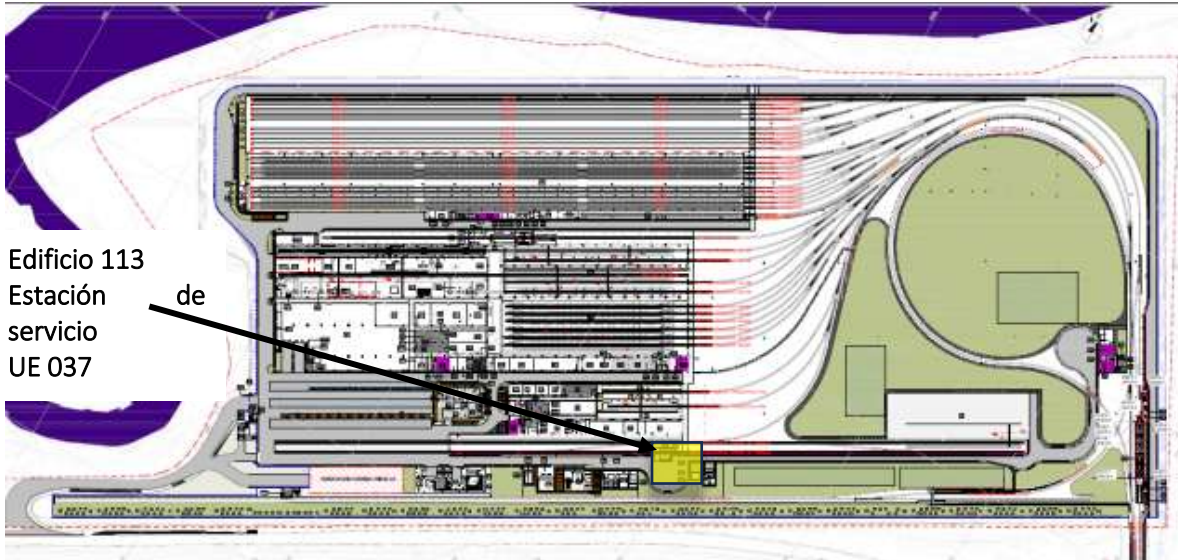

Figura a.2.1-40. Estación de servicio Edificio 113 UE 37, Cimentación y pedestales.

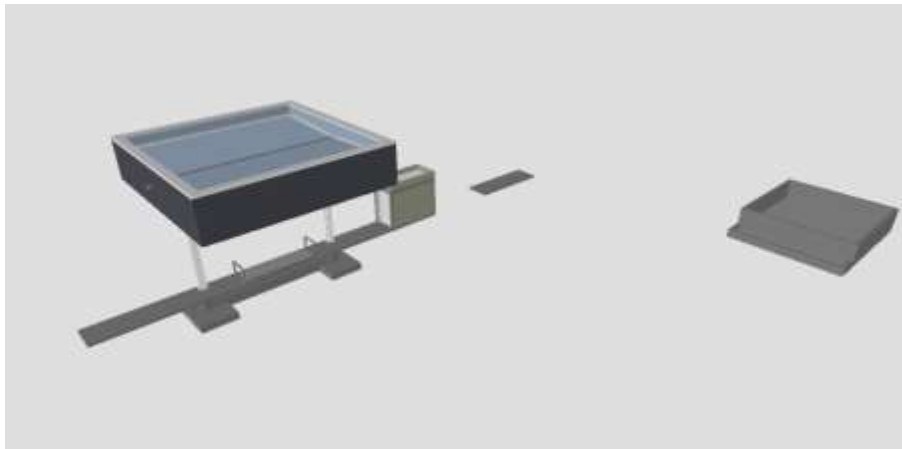
FB-1

FB-2

FB-3

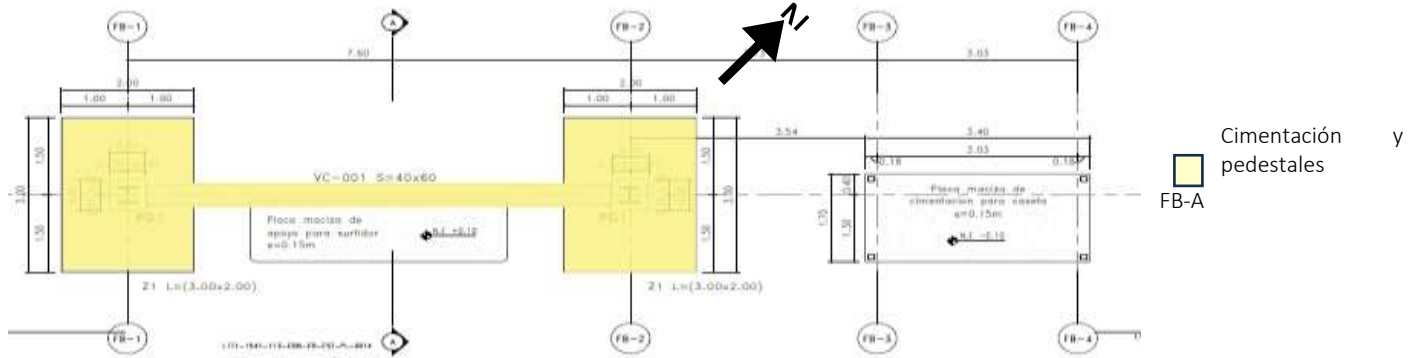
FB-4

FB-5



Ilustración a.2.1-13. UE 37 Edificio 113, Estación de servicio avance de obra al 28 de febrero de 2025, vaciado de concretos pedestales.

	INFORME MENSUAL DE INTERVENTORÍA			
	CONTRATO No. 148 DE 2020 INTERVENTORÍA INTEGRAL, TÉCNICA, ECONÓMICA, FINANCIERA, CONTABLE, JURÍDICA, ADMINISTRATIVA, OPERATIVA, PREDIAL, AMBIENTAL, SOCIAL Y DE SEGURIDAD SALUD EN EL TRABAJO PARA LA VIGENCIA DEL CONTRATO DE CONCESIÓN No. 163 DE 2019.			
Código del Formato CSPLMB-FT-LFG-006	Vigencia del Formato 01/09/2024	Versión: V03	Pág. 154 de 1083	

UE 381 Edificio Zona de Pruebas de PDAP (Edificio 900):

Durante el mes de febrero de 2025 el concesionario realizo actividades de armado de refuerzo para la cimentación para el PDAP, las cuales fueron iniciadas el 30 de diciembre del 2024. En las siguientes figuras e ilustraciones se presentan la localización del edificio, el isométrico del Edificio 900 y su avance físico al 28 de febrero del 2025.



Figura a.2.1-41. Localización general del Edificio 900. Zona de Pruebas de PDAP (UE 381). Planta general de patio taller.



Figura a.2.1-42. Isométrico Edificio 900. Zona de Pruebas de PDAP (UE 381).

Edificio 900 Zona de Pruebas de PDAP

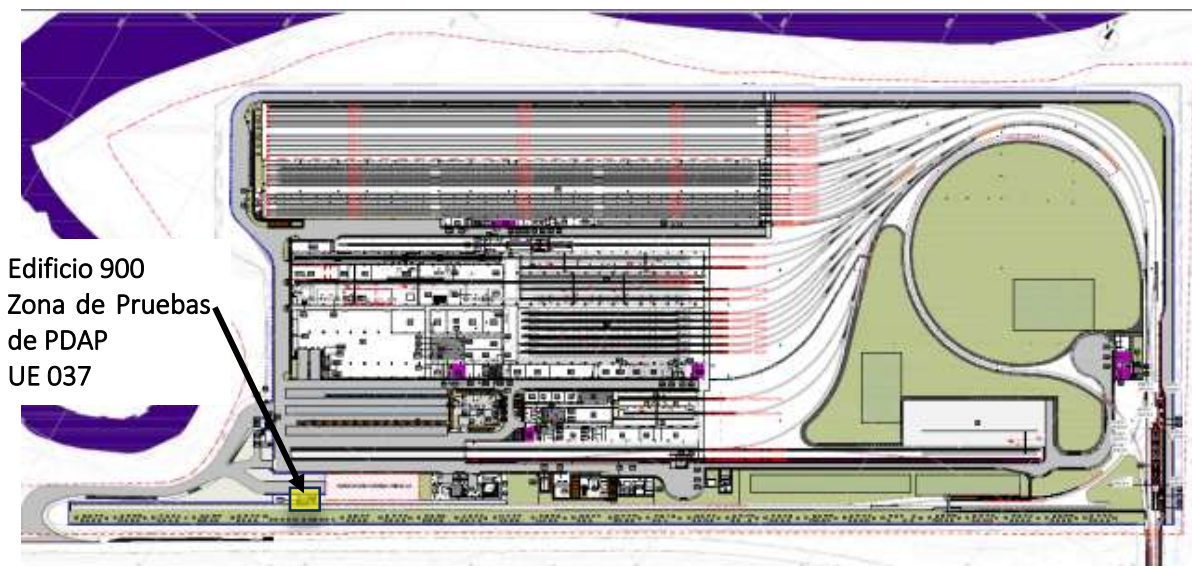

Figura a.2.1-43. Zona de Pruebas de PDAP Edificio 900 UE 381, Armado de acero de cimentación.

	INFORME MENSUAL DE INTERVENTORÍA			
	CONTRATO No. 148 DE 2020 INTERVENTORÍA INTEGRAL, TÉCNICA, ECONÓMICA, FINANCIERA, CONTABLE, JURÍDICA, ADMINISTRATIVA, OPERATIVA, PREDIAL, AMBIENTAL, SOCIAL Y DE SEGURIDAD SALUD EN EL TRABAJO PARA LA VIGENCIA DEL CONTRATO DE CONCESIÓN No. 163 DE 2019.			
Código del Formato CSPLMB-FT-LFG-006	Vigencia del Formato 01/09/2024	Versión: V03	Pág. 156 de 1083	

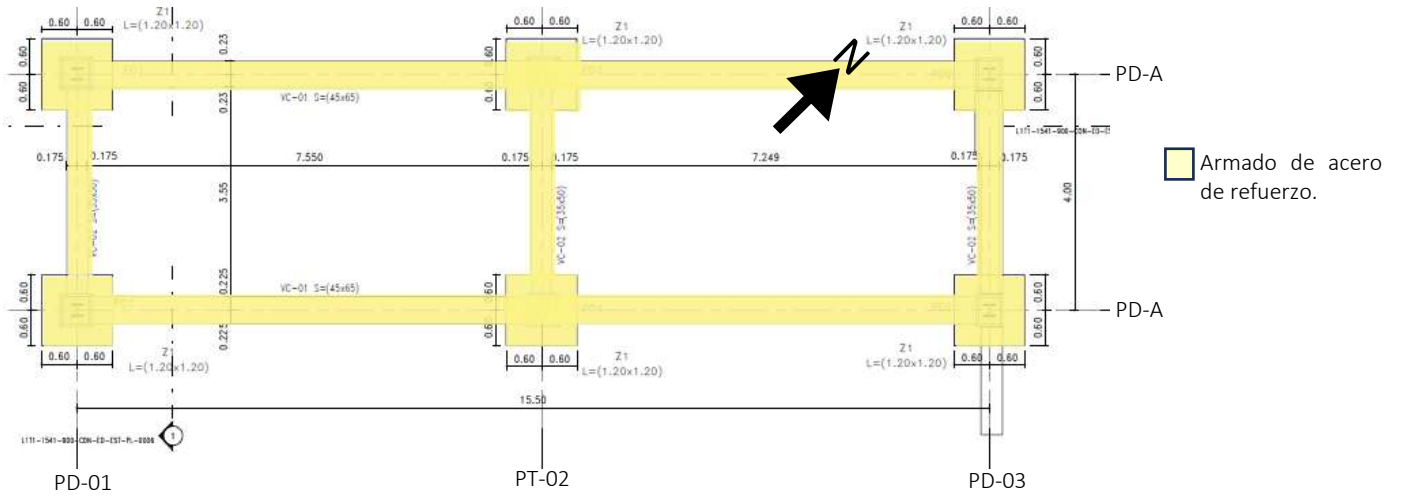

Ilustración a.2.1-14. UE 381 Edificio 900, Zona de Pruebas de PDAP avance de obra al 28 de febrero de 2025, Acero para cimentación.

UE 190 Subestación Eléctrica Receptora 1 - SER 1 (Edificio 900):

En la siguiente figura se presenta la conformación general de la obra civil de la SER 1, la cual se encuentra conformada, en términos generales por la caseta de control, el banco de compensación, el transformador de potencia, el equipo GIS, la caja de entrada, tres muros cortafuego, el cerramiento perimetral, el urbanismo y el sistema de redes MEP.

	INFORME MENSUAL DE INTERVENTORÍA			
	CONTRATO No. 148 DE 2020 INTERVENTORÍA INTEGRAL, TÉCNICA, ECONÓMICA, FINANCIERA, CONTABLE, JURÍDICA, ADMINISTRATIVA, OPERATIVA, PREDIAL, AMBIENTAL, SOCIAL Y DE SEGURIDAD SALUD EN EL TRABAJO PARA LA VIGENCIA DEL CONTRATO DE CONCESIÓN No. 163 DE 2019.			
Código del Formato CSPLMB-FT-LFG-006	Vigencia del Formato 01/09/2024	Versión: V03	Pág. 157 de 1083	



Figura a.2.1-44. Isométrico general Subestación Eléctrica Receptora SER 1.

En la siguiente figura se presenta la planta general de la SER 1.

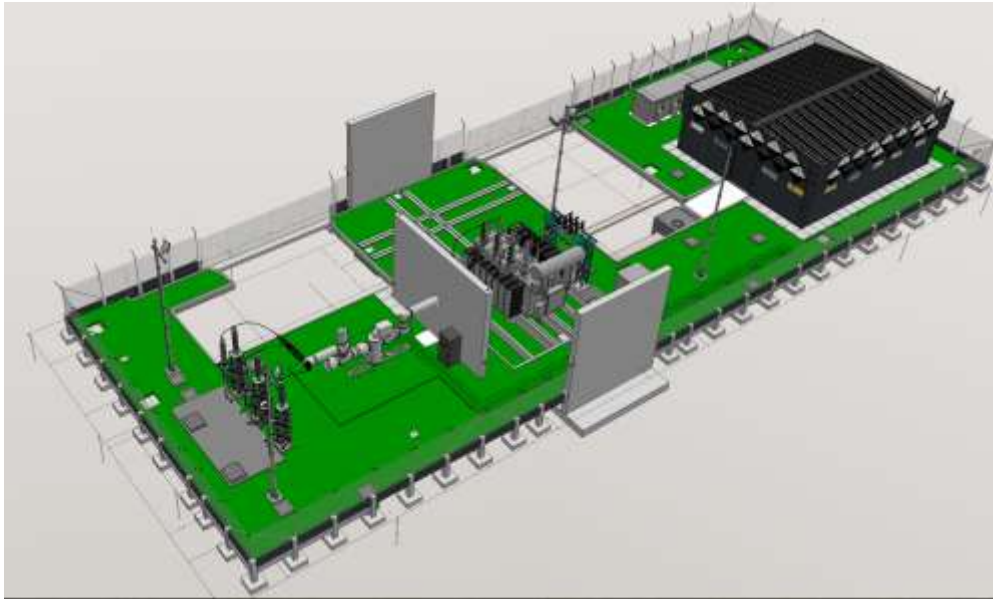

Figura a.2.1-45. Planta general SER 1, las áreas que conforman la SER1 se encuentran en proceso de acabados y montaje de equipos.

Se acota que la fecha de finalización de la UE190 se cumplió al 07 de febrero de 2025 sin haber culminado en su totalidad las obras por parte de ML1, durante el mes de febrero en la SER 1 se realizaron principalmente las siguientes actividades:

	INFORME MENSUAL DE INTERVENTORÍA			
	CONTRATO No. 148 DE 2020 INTERVENTORÍA INTEGRAL, TÉCNICA, ECONÓMICA, FINANCIERA, CONTABLE, JURÍDICA, ADMINISTRATIVA, OPERATIVA, PREDIAL, AMBIENTAL, SOCIAL Y DE SEGURIDAD SALUD EN EL TRABAJO PARA LA VIGENCIA DEL CONTRATO DE CONCESIÓN No. 163 DE 2019.			
Código del Formato CSPLMB-FT-LFG-006	Vigencia del Formato 01/09/2024	Versión: V03	Pág. 158 de 1083	

Continúa construcción de la caseta de control, se adelantan actividades de corrección de pañetes y corrección al graniplast, desmonte e instalación de enchape en baño, adicionalmente el concesionario ML1 ha iniciado con la ubicación de tableros dentro de las áreas.

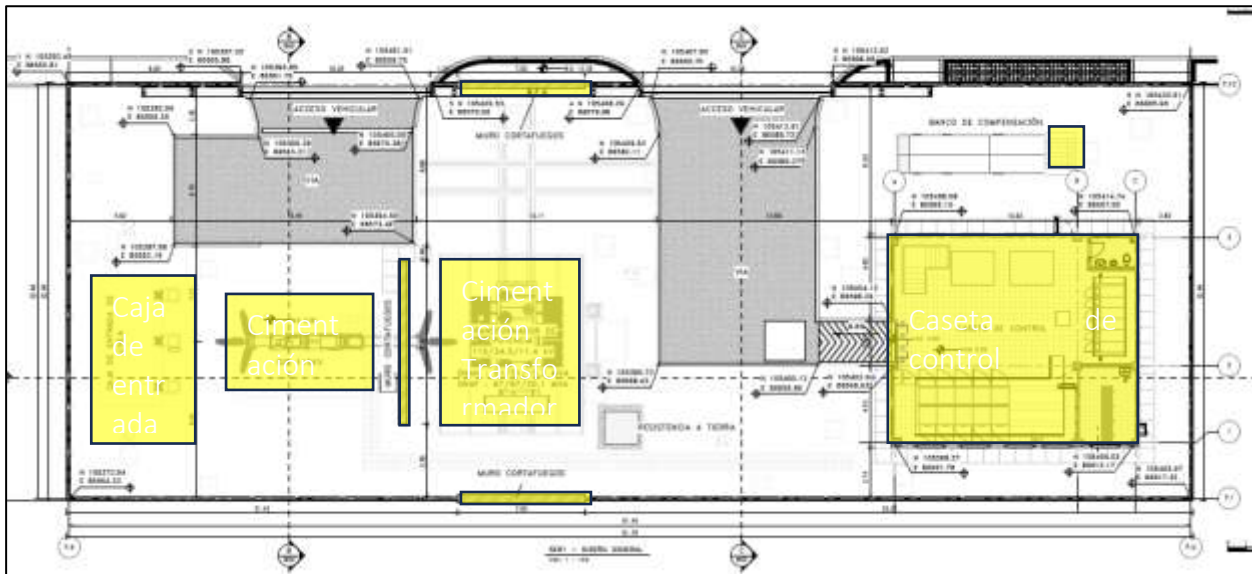
- Placas de zona de parqueo
- Instalación de cunetas y rejillas.
- Instalación de bordillo.
- Vaciado de tapas para cajas y cárcamo de control
- Instalación de tuberías para red eléctrica.
- Repinte de cerramiento.
- Instalación de grava de $\frac{3}{4}$ para zonas perimetrales.

En las siguientes imágenes se presenta el avance en la construcción de la subestación eléctrica receptora.



Figura a.2.1-46. Elementos construidos en la SER 1, vista posterior.



Figura a.2.1-47. Elementos construidos en la SER 1, vista frontal.

	INFORME MENSUAL DE INTERVENTORÍA			
	CONTRATO No. 148 DE 2020 INTERVENTORÍA INTEGRAL, TÉCNICA, ECONÓMICA, FINANCIERA, CONTABLE, JURÍDICA, ADMINISTRATIVA, OPERATIVA, PREDIAL, AMBIENTAL, SOCIAL Y DE SEGURIDAD SALUD EN EL TRABAJO PARA LA VIGENCIA DEL CONTRATO DE CONCESIÓN No. 163 DE 2019.			
Código del Formato CSPLMB-FT-LFG-006	Vigencia del Formato 01/09/2024	Versión: V03	Pág. 159 de 1083	

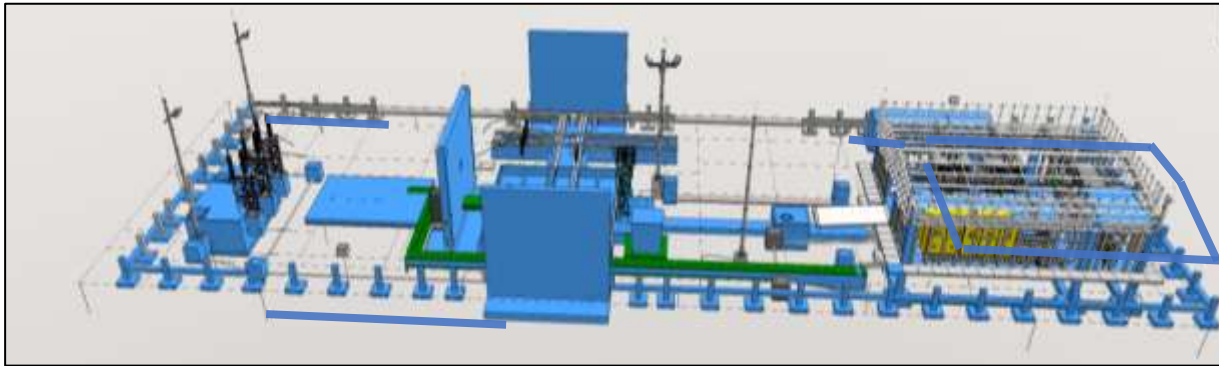

Ilustración a.2.1-15. Avance general SER 1 vista sur-occidental, se aprecia el avance de las obras al 28 de febrero 2025, con un porcentaje de ejecución del 98.65%.

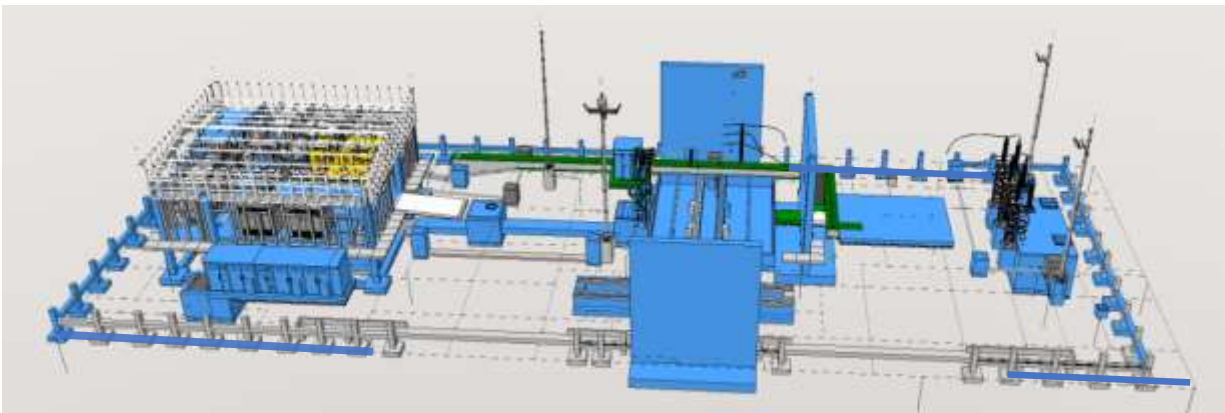
UE 408 Subestación eléctrica de tracción SET (Edificio 900):

Comprende de acuerdo con el AT 19: “SET Patio Taller - Instalación de todos los equipos para la subestación de acuerdo con el AT 8.”, la obra civil según programación de obra civil y MEP debe culminarse al 19 de marzo de 2025 y el montaje de equipos que cierra la unidad de ejecución 408 finalizara por plan de ejecución versión 12, el próximo 30 de agosto de 2025.

El 16 de julio de 2024 el concesionario inició actividades de construcción en la SET. Los avances logrados al 28 de febrero de 2025 corresponden a actividades de acabados pañetes y estucos, pinturas, enchapes, recubrimiento de piso con epoxico, aplicación de graniplast en fachadas, montaje de estructura metálica de fachada, rellenos perimetrales, instalación de redes MEP y HVAC. En las siguientes figuras se presentan la localización, el isométrico y los avances físicos logrados al 28 de febrero de 2025.



Figura a.2.1-48. Localización general SET UE 408. Planta general de patio taller.



Figura a.2.1-49. UE 408 Isométrico SET.

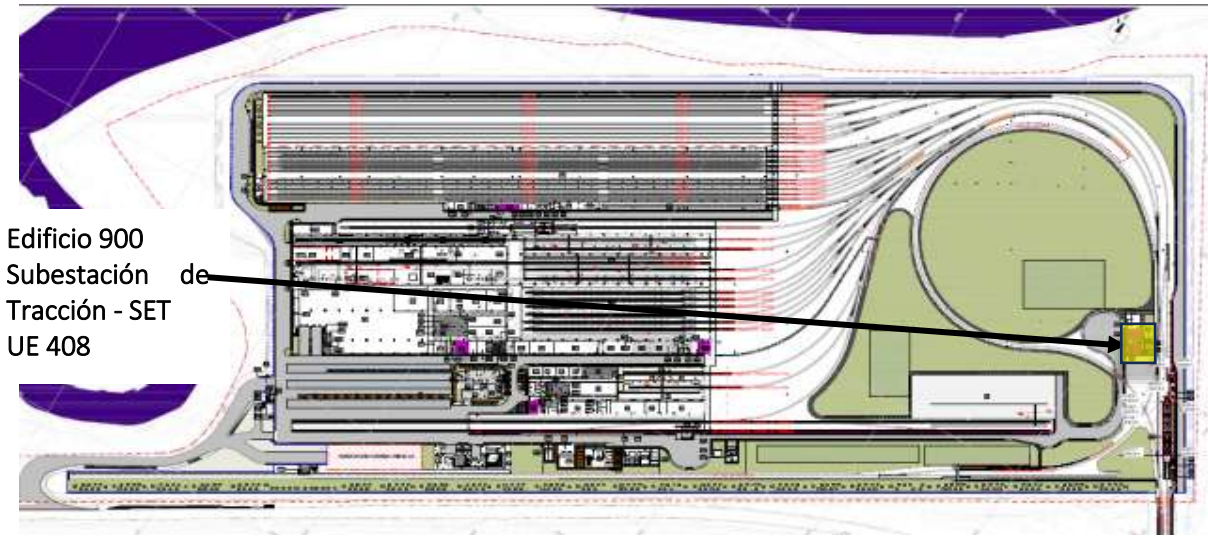

Figura a.2.1-50. Planta general SET, las áreas que conforman la SET se encuentran en proceso de acabados y montaje de equipos.

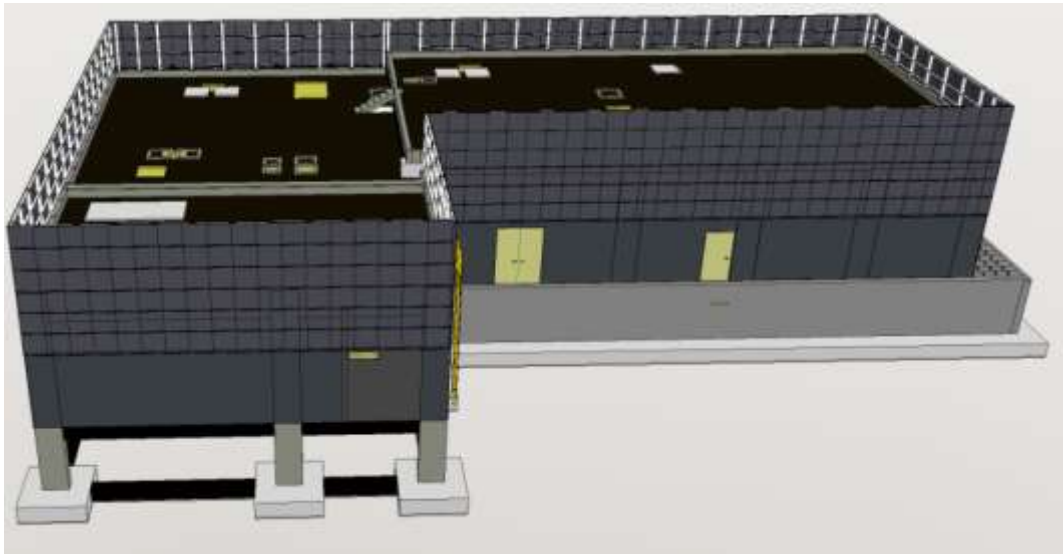

Ilustración a.2.1-16. UE 408 SET. Avance general vista costado nororiental, montaje de equipos de HVAC y recubrimiento de fachadas.

	INFORME MENSUAL DE INTERVENTORÍA			
	CONTRATO No. 148 DE 2020 INTERVENTORÍA INTEGRAL, TÉCNICA, ECONÓMICA, FINANCIERA, CONTABLE, JURÍDICA, ADMINISTRATIVA, OPERATIVA, PREDIAL, AMBIENTAL, SOCIAL Y DE SEGURIDAD SALUD EN EL TRABAJO PARA LA VIGENCIA DEL CONTRATO DE CONCESIÓN No. 163 DE 2019.			
	Código del Formato CSPLMB-FT-LFG-006	Vigencia del Formato 01/09/2024	Versión: V03	

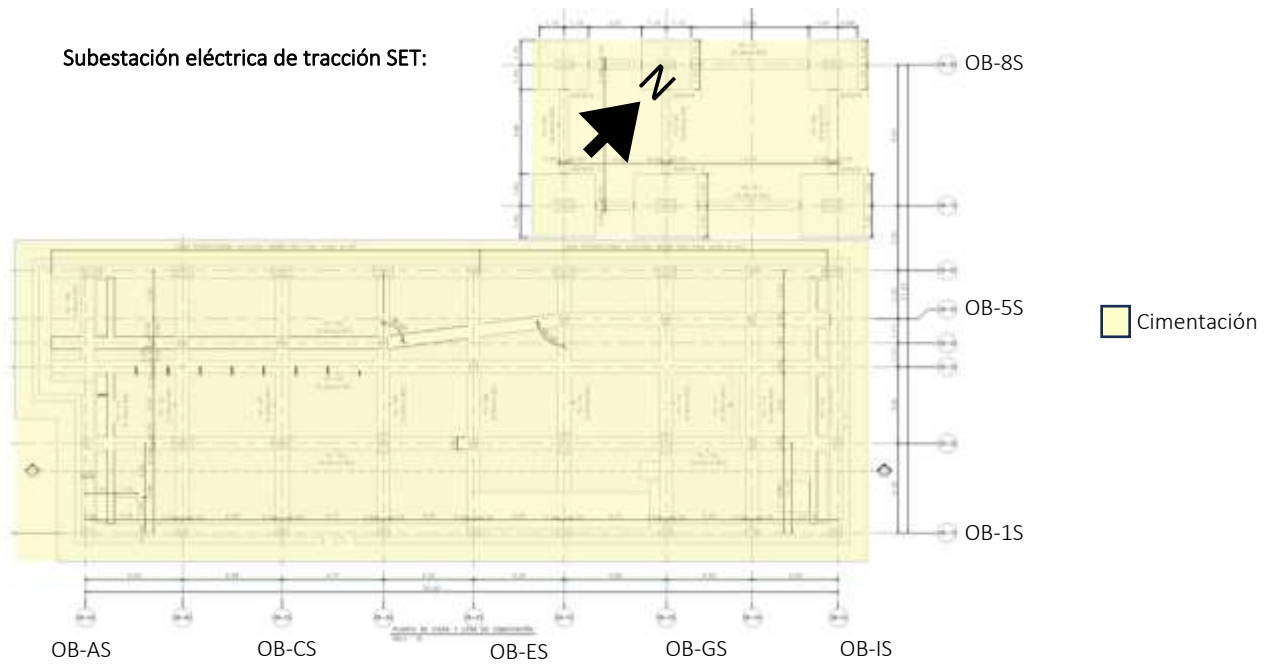

Ilustración a.2.1-17. UE 408 SET. Avance general vista costado norte, montaje de fachada metálica.

UE 38 Urbanismo:

Comprende de acuerdo con el AT 19: “excavaciones, estructura de vía, rellenos, concretos, vías de circulación, cerramiento, andenes, sardineles, redes de servicios públicos, urbanismo y paisajismo para todas las zonas interiores y exteriores del patio taller y acabado final de la vía de acceso al patio taller”.

Redes externas: Durante el periodo el concesionario continuó llevando a cabo actividades de construcción de redes de servicios públicos que se encuentran dentro del alcance de la UE 38. Dentro de las actividades realizadas se incluyen: excavaciones, instalación de ductería, instalación de material de triturado e instalación y compactación de material de relleno para redes CBTC, comunicaciones, alumbrado público, red contra incendios e hidráulica sanitaria y pluvial, construcción de cajas de inspección en mampostería, construcción de drenes franceses, instalación de cajas de inspección prefabricadas para filtros, red de anillos de media tensión y construcción de pozos de inspección de alcantarillado pluvial y sanitario (prefabricados y en mampostería).

En las siguientes imágenes se aprecian algunas actividades realizadas por el concesionario en el periodo en los sistemas de redes externas.

	INFORME MENSUAL DE INTERVENTORÍA			
	CONTRATO No. 148 DE 2020 INTERVENTORÍA INTEGRAL, TÉCNICA, ECONÓMICA, FINANCIERA, CONTABLE, JURÍDICA, ADMINISTRATIVA, OPERATIVA, PREDIAL, AMBIENTAL, SOCIAL Y DE SEGURIDAD SALUD EN EL TRABAJO PARA LA VIGENCIA DEL CONTRATO DE CONCESIÓN No. 163 DE 2019.			
Código del Formato CSPLMB-FT-LFG-006	Vigencia del Formato 01/09/2024	Versión: V03	Pág. 163 de 1083	



Ilustración a.2.1.-18. UE 38 Redes externas patio taller. Red alcantarillado pluvial y presión.



Ilustración a.2.1.-19. UE 38 Redes externas patio taller. Prueba red hidráulica y tubería TDP.

	INFORME MENSUAL DE INTERVENTORÍA			
	CONTRATO No. 148 DE 2020 INTERVENTORÍA INTEGRAL, TÉCNICA, ECONÓMICA, FINANCIERA, CONTABLE, JURÍDICA, ADMINISTRATIVA, OPERATIVA, PREDIAL, AMBIENTAL, SOCIAL Y DE SEGURIDAD SALUD EN EL TRABAJO PARA LA VIGENCIA DEL CONTRATO DE CONCESIÓN No. 163 DE 2019.			
Código del Formato CSPLMB-FT-LFG-006	Vigencia del Formato 01/09/2024	Versión: V03	Pág. 164 de 1083	



Ilustración a.2.1-20. UE 38 Redes externas patio taller. Construcción de filtros en haz de vías y de cajas de inspección para red pluvial.



Ilustración a.2.1-21. UE 38 Redes externas patio taller costado occidental, construcción de cajas.

UE-381 Equipos - Estructura vía, suministro e instalación:

Durante el mes de febrero se continuo la instalación de vía férrea (Línea de prueba) en balasto y se iniciaron actividades en el hall de cocheras, curvas de ingreso a taller de mantenimiento de infraestructura y conformación de subrasante para la vía descargue de trenes en placa de concreto, las

	INFORME MENSUAL DE INTERVENTORÍA			
	CONTRATO No. 148 DE 2020 INTERVENTORÍA INTEGRAL, TÉCNICA, ECONÓMICA, FINANCIERA, CONTABLE, JURÍDICA, ADMINISTRATIVA, OPERATIVA, PREDIAL, AMBIENTAL, SOCIAL Y DE SEGURIDAD SALUD EN EL TRABAJO PARA LA VIGENCIA DEL CONTRATO DE CONCESIÓN No. 163 DE 2019.			
	Código del Formato CSPLMB-FT-LFG-006	Vigencia del Formato 01/09/2024	Versión: V03	

actividades ejecutadas corresponden a perfilado y compactación de la subrasante garantizando la pendiente indicada en los planos NO OBJETADOS, a esta subrasante se le realizaron pruebas y laboratorios correspondientes para garantizar la compactación y la calidad de los agregados, el concesionario formulo la aplicación de cemento al 4% para mejorar los 0.15m de espesor final de la subrasante, posteriormente se realizó el tendido del geotextil garantizando los traslajos indicados y la instalación de la primera capa de balasto en un espesor promedio de 0.15m compactado, posterior a ello se verifico el nivel y se realiza la instalación de los durmientes de concreto según corresponde el espaciamiento entre ellos que para el caso particular corresponde a 0.65m al eje, posteriormente se fija el riel R260 de longitud 25m y se inicia la colocación del neopreno y las fijaciones (Durmiente – Riel). Una vez se cuenta con la distancia entre durmientes de concreto y la instalación de los rieles correspondientes se inicia una segunda fase de colocación de balasto e inicia el proceso de nivelación definitiva y bateado para culminar con la verificación topográfica altimétrica y planimétrica correspondiente.



Figura a.2.1-51. Sección Transversal típica de vía con balasto – vía simple, línea de prueba.

La vía de prueba se desarrollará entre las abscisas K0+876.98 – K0+00 – K0+28.02 (905m), la instalación de los rieles se ha ejecutado entre la abscisa K0+876.98 – K0+676.98.

Al cierre del mes se han recibido 59400m de rieles R260 para patio y viaducto, 5944 durmientes en concreto para patio y 11 cambiavías con sus 660 durmientes especiales en concreto que son almacenados en el área interna y externa al patio taller Metro, dentro del predio Gibraltar frente al laboratorio del concesionario.

Es de resaltar que se tienen durmientes de concreto para ancho de trocha de 1435mm en zonas rectas y 1444mm en zonas de curvas.

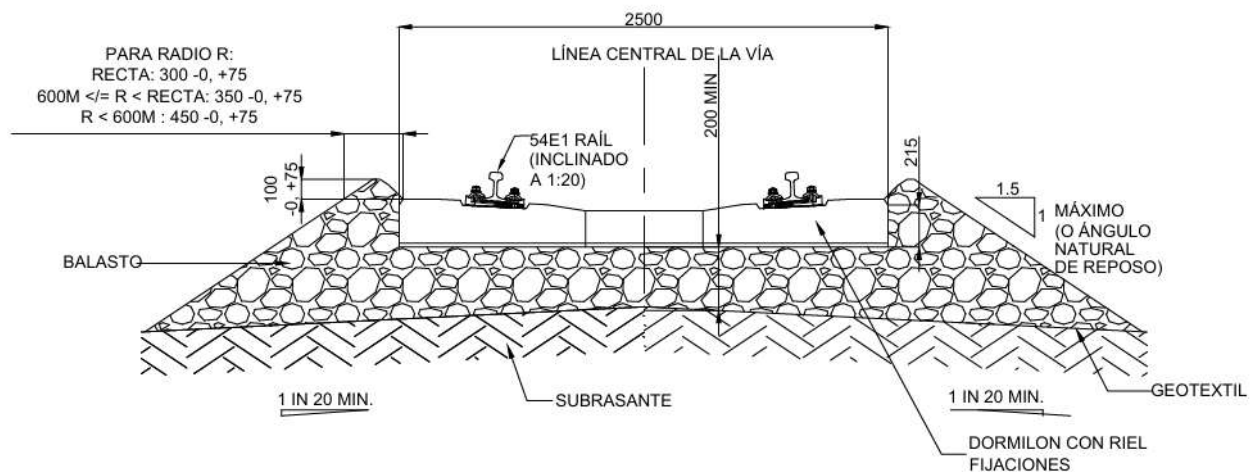
A continuación, se presenta el registro fotográfico de los rieles instalados al 28 de febrero de 2025.

	INFORME MENSUAL DE INTERVENTORÍA			
	CONTRATO No. 148 DE 2020 INTERVENTORÍA INTEGRAL, TÉCNICA, ECONÓMICA, FINANCIERA, CONTABLE, JURÍDICA, ADMINISTRATIVA, OPERATIVA, PREDIAL, AMBIENTAL, SOCIAL Y DE SEGURIDAD SALUD EN EL TRABAJO PARA LA VIGENCIA DEL CONTRATO DE CONCESIÓN No. 163 DE 2019.			
Código del Formato CSPLMB-FT-LFG-006	Vigencia del Formato 01/09/2024	Versión: V03	Pág. 166 de 1083	



Ilustración a.2.1-22. Montaje de rieles para vía de prueba y área de almacenamiento en patio taller.



Ilustración a.2.1-23. Montaje de rieles hall de cocheras y acceso a taller de mantenimiento de infraestructura en patio taller.

Registro fotográfico:

En la siguiente ilustración se muestra el avance físico general del patio taller al mes de febrero de 2025.

	INFORME MENSUAL DE INTERVENTORÍA			
	CONTRATO No. 148 DE 2020 INTERVENTORÍA INTEGRAL, TÉCNICA, ECONÓMICA, FINANCIERA, CONTABLE, JURÍDICA, ADMINISTRATIVA, OPERATIVA, PREDIAL, AMBIENTAL, SOCIAL Y DE SEGURIDAD SALUD EN EL TRABAJO PARA LA VIGENCIA DEL CONTRATO DE CONCESIÓN No. 163 DE 2019.			
Código del Formato CSPLMB-FT-LFG-006	Vigencia del Formato 01/09/2024	Versión: V03	Pág. 167 de 1083	



Ilustración a.2.1-24. Avance general patio taller vista desde costado sur.

Patio de prefabricados:

Al 28 de febrero del 2025 se tienen fabricados 242617 metros lineales de los 214101 metros lineales que se han producido para un porcentaje estimado de cumplimiento 113.3% frente a la meta física del proyecto resultado de acuerdo con la actualización del PET V12. A partir del 19 enero 2025, se reanuda la producción de secciones con el plan provisional en el cual se reduce el rendimiento debido a que solo se habilitan dos centrifugadoras de las cuatro disponibles y el uso de una trefiladora de las dos instaladas. Durante el mes se requirió el mantenimiento correctivo de: trefiladora No. 1, puente grúa No. 7 y tensora No. 1.

Al 28 de febrero del 2025 en la planta de prefabricados U-Beam se tienen fabricados 2340 segmentos de vigas U, la producción del mes de febrero fue de 333 dovelas, se evidencia un aumento considerable con respecto al mes de enero.



Ilustración a.2.1-27. Grafica Producción Vigas U..

En el patio de prefabricados de la planta U-Beams, a la fecha del presente informe se han instalado las 12 formaletas para la fabricación de dovelas en la quinta línea (10 formaletas) y ampliación de la línea 3 (2 formaletas).

En el patio de prefabricados de Vigas Cajón se tienen construidas 21 bases para su producción. Durante el presente período se han producido 27 segmentos de Vigas Cajón para un gran total de 37 segmentos de vigas cajón, 4 pertenecientes a la estación E-09 y 33 pertenecientes a la estación E-01.

	INFORME MENSUAL DE INTERVENTORÍA			
	CONTRATO No. 148 DE 2020 INTERVENTORÍA INTEGRAL, TÉCNICA, ECONÓMICA, FINANCIERA, CONTABLE, JURÍDICA, ADMINISTRATIVA, OPERATIVA, PREDIAL, AMBIENTAL, SOCIAL Y DE SEGURIDAD SALUD EN EL TRABAJO PARA LA VIGENCIA DEL CONTRATO DE CONCESIÓN No. 163 DE 2019.			
Código del Formato CSPLMB-FT-LFG-006	Vigencia del Formato 01/09/2024	Versión: V03	Pág. 170 de 1083	

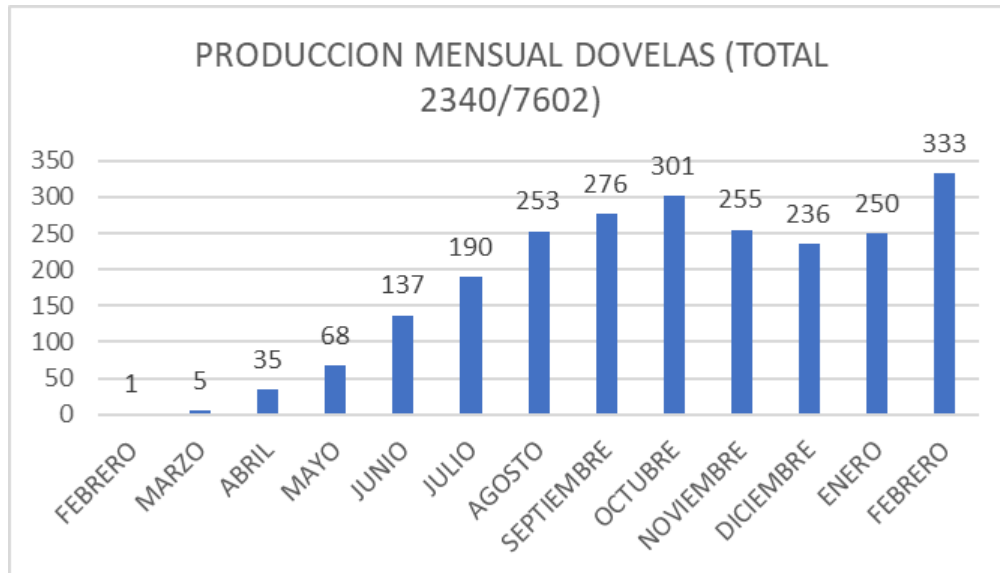
a.2.2) Actividades Fase Construcción Intersección Calle 72 por Avenida Caracas

La intersección Calle 72 con Avenida Caracas es un frente de obra incluido en el alcance del proyecto PLMB. Se considera uno de los pasos más importantes para la construcción de la primera línea del metro de Bogotá. Con su construcción, se busca aliviar el tráfico en la zona, mejorando la movilidad y reduciendo la congestión vehicular. Este proyecto es fundamental para optimizar el flujo de tránsito y proporcionar una alternativa eficiente de transporte para los ciudadanos.

Esta obra es un punto importante ya que permitirá conectar Transmilenio con la futura *estación 16* del metro de Bogotá, cuando esté finalizada permitirá construir el viaducto del metro sin interferir con el tráfico de la calle 72 ya que la intersección cuenta con un paso a desnivel que pasa por debajo de la Avenida Caracas y la carrera 15, eliminando la actual intersección.



Ilustración a.2.2-1. Paso a desnivel de la Avenida calle 72 por debajo de la Avenida caracas y la carrera 15.



Ilustración a.2.2-2. Render 3D del viaducto y la intersección Avenida calle 72.

	INFORME MENSUAL DE INTERVENTORÍA				
	CONTRATO No. 148 DE 2020 INTERVENTORÍA INTEGRAL, TÉCNICA, ECONÓMICA, FINANCIERA, CONTABLE, JURÍDICA, ADMINISTRATIVA, OPERATIVA, PREDIAL, AMBIENTAL, SOCIAL Y DE SEGURIDAD SALUD EN EL TRABAJO PARA LA VIGENCIA DEL CONTRATO DE CONCESIÓN No. 163 DE 2019.				
	Código del Formato CSPLMB-FT-LFG-006	Vigencia del Formato 01/09/2024	Versión: V03	Pág. 171 de 1083	

A continuación, se resumen de las actividades desarrolladas en febrero de 2025, en el Intercambiador Vial de la calle 72 con Av. Caracas, para la fase de construcción.

Fase de Construcción: Resumen de Actividades de Construcción

Obras civiles Calle 72 Costado Occidental

En el sector occidental, durante el mes del presente informe continuó la instalación de bordillo entre la carrera 17, carrera 14a y Av. Caracas con 184m (Ilustración a.2.2-3), de igual forma se retiraron rebabas de las juntas presentes en concretos a la vista, dejando así un acabado adecuado en esta zona.

Dentro de las actividades más representativas se desarrolló lleno y compactación de material seleccionado en vía de servicio occidental junto con la instalación de 340 m² de MR en el costado sur.

Por otra parte, se llevaron a cabo actividades relacionadas con la conformación tierra negra para paisajismo y zonas verdes del costado noroccidental del 50% faltante, sembrando especies como:

- Yarumo (Arborea)
- Guayacán de Manizales (Arborea)
- Acanto (Jardinería)
- Agapanto (Jardinería)
- Dietes (Jardinería)
- Hebe enano (Jardinería)
- Hiedra (Jardinería)
- Lirio amarillo (Jardinería)
- Cinta amarilla (Jardinería)
- Suelta con suelta (Jardinería)
- Capuchina (Jardinería)
- Vinca verde (Jardinería)

En espacio público a la fecha se culminó la conexión con la Av. Caracas y con Cr 20. Con respecto al deprimido se realizó la señalización e instalación de iluminación para dar la apertura el día 17 de febrero.

	INFORME MENSUAL DE INTERVENTORÍA			
	CONTRATO No. 148 DE 2020 INTERVENTORÍA INTEGRAL, TÉCNICA, ECONÓMICA, FINANCIERA, CONTABLE, JURÍDICA, ADMINISTRATIVA, OPERATIVA, PREDIAL, AMBIENTAL, SOCIAL Y DE SEGURIDAD SALUD EN EL TRABAJO PARA LA VIGENCIA DEL CONTRATO DE CONCESIÓN No. 163 DE 2019.			
Código del Formato CSPLMB-FT-LFG-006	Vigencia del Formato 01/09/2024	Versión: V03	Pág. 172 de 1083	



Ilustración a.2.2-3. Instalación de bordillo y espacio público.



Ilustración a.2.2-4. Instalación de iluminación en deprimido.



Ilustración a.2.2-5. Construcción de MR en costado suroccidental.

Obras civiles Calle 72 costado oriental central

A su vez, en el presente período se instaló iluminación en el espacio público de los costados nororiental y suroriental para habilitar las zonas peatonales.

En cuanto a la conformación del espacio público aledaño a la EBALL se instaló adoquín, bordillos y rampas de acceso a personas de movilidad reducida con un espacio de 80 m², de igual forma se habilitó un cruce peatonal semaforizado sobre la Av. Caracas.

Dichas actividades, se ilustran a continuación:



Ilustración a.2.2-6. Espacio público aledaño a EBALL.



Ilustración a.2.2-7. Semaforización Av. Caracas con Cl72.



Ilustración a.2.2-8. Esquema 3D muros, vigas puntales y vigas cabezales ejecutados.



Ilustración a.2.2-9. vigas puntales superiores construidas.

Por último, con relación a la estación de bombeo de agua lluvia ubicada en el sector nororiental se culminó la instalación de equipos y pruebas verificando el funcionamiento para habilitar el deprimido.

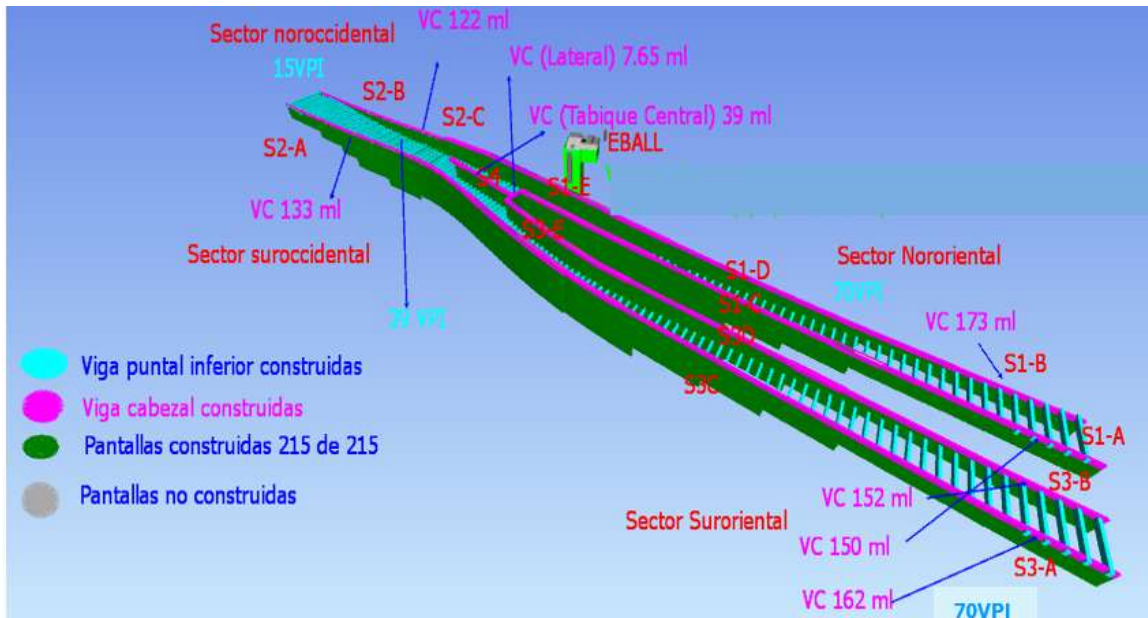
	INFORME MENSUAL DE INTERVENTORÍA				
	CONTRATO No. 148 DE 2020 INTERVENTORÍA INTEGRAL, TÉCNICA, ECONÓMICA, FINANCIERA, CONTABLE, JURÍDICA, ADMINISTRATIVA, OPERATIVA, PREDIAL, AMBIENTAL, SOCIAL Y DE SEGURIDAD SALUD EN EL TRABAJO PARA LA VIGENCIA DEL CONTRATO DE CONCESIÓN No. 163 DE 2019.				
	Código del Formato CSPLMB-FT-LFG-006	Vigencia del Formato 01/09/2024	Versión: V03	Pág. 174 de 1083	

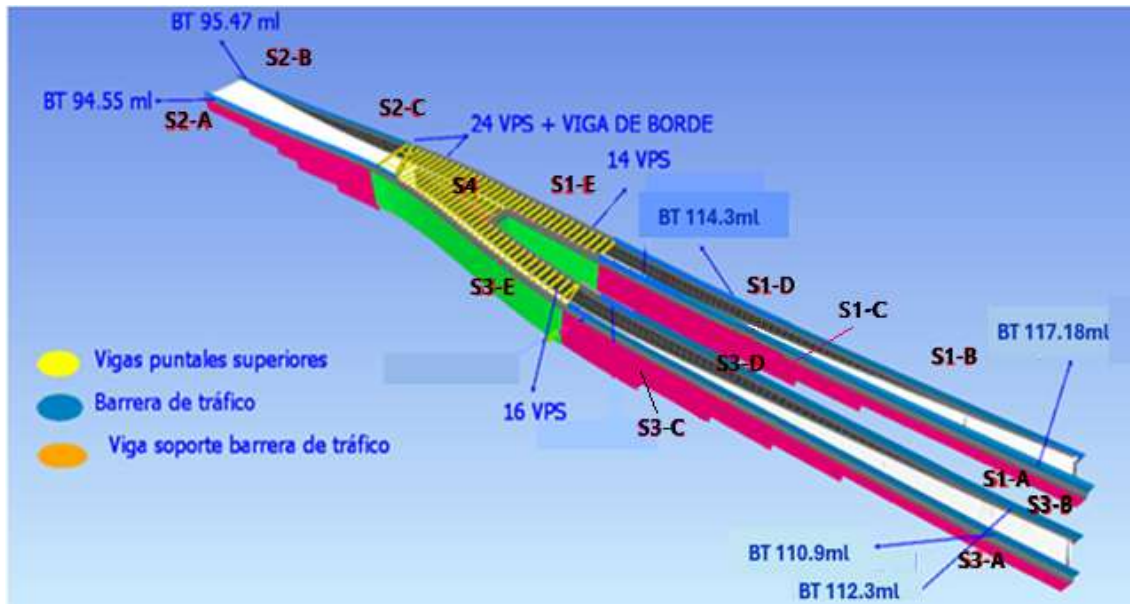

Ilustración a.2.2-10. Instalación de equipos y pruebas, EBALL.

Sector Calle 72 Costado Suroriental

Alcantarillado

Para el presente periodo las condiciones informadas en los informes anteriores no se han modificadas, no se presentaron actividades en este sector por parte del Concesionario ML1, las obras ejecutadas no se han recibido por parte de la empresa de servicios públicos, ni la Interventoría.

Las obras realizadas para el colector sanitario en este costado se ejecutaron en tubería Novafort de 30" y fueron objeto de observación en cotas por las pendientes mínimas que se manejaron, en el mismo sentido algunas de las domiciliarias construidas quedaron con pendientes mínimas, también está pendiente la construcción de una caja domiciliaria; además, el concesionario ML1 bajo su responsabilidad puso en operación la red sin atender las observaciones de la Interventoría y la ESP, dado lo anterior, si bien las obras civiles se han ejecutado el recibo de esta es de carácter parcial, solo hasta que el Concesionario ML1 realice la corrección y subsane las observaciones se validaran totalmente, de igual forma, se debe tener en cuenta que el concesionario ML1 se encuentra elaborando los documentos requeridos para la entrega de las obras civiles construidas de manera que se realice la entrega definitiva a la interventoría y las ESP.

Red Tigo-Une

Durante este periodo no se adelantan actividades de la red, el Concesionario Metro Línea 1 ya terminó las actividades de excavación, instalación y relleno de tubería 4 Ø 4" TDP-PVC para llegar a un total de 118 m entre la Cra 13 y la Av. Caracas, se realizó los remates de las cajas al nivel de la rasante del espacio público; a la fecha no se han realizado las entregas por parte del Concesionario ML1 y tanto la ESP como la Interventoría no han recibido las obras.

Si bien, se han ejecutado obras civiles por parte del concesionario ML1, aún está pendiente la subsanación por parte del Concesionario a las observaciones o incidencias generadas por la interventoría, por lo tanto, hasta que esto no sea atendido no se dará recibo de las obras por parte de Interventoría. Es importante aclarar que a la fecha las Empresas de Servicios Públicos generaron observaciones para la expedición de la constancia de recibo de estas obras, por lo que el Concesionario

	INFORME MENSUAL DE INTERVENTORÍA				
	CONTRATO No. 148 DE 2020 INTERVENTORÍA INTEGRAL, TÉCNICA, ECONÓMICA, FINANCIERA, CONTABLE, JURÍDICA, ADMINISTRATIVA, OPERATIVA, PREDIAL, AMBIENTAL, SOCIAL Y DE SEGURIDAD SALUD EN EL TRABAJO PARA LA VIGENCIA DEL CONTRATO DE CONCESIÓN No. 163 DE 2019.				
	Código del Formato CSPLMB-FT-LFG-006	Vigencia del Formato 01/09/2024	Versión: V03	Pág. 175 de 1083	

deberá dar atención. Así mismo, deberá adelantar la elaboración de los planos de obra y entregar a Interventoría y ESP esta información para su validación correspondiente.

ETB

De acuerdo con los recorridos de obra efectuados en conjunto ESP ETB, EMB, Concesionario Metro 1 e Interventoría CSPLMB, donde se revisaron cada una de las canalizaciones e infraestructura construidas por el Concesionario en la calle 72 con Av. Caracas tanto en el costado oriental como en el costado occidental, norte y sur, se estableció que las actividades ejecutadas modificaron los diseño, no se cumplió con las especificaciones, normas y diseños, por lo que la ESP ETB no encuentran funcional y no recibe las obras realizadas por el concesionario, por lo tanto, ETB realizará con sus cuadrillas y con una cuadrilla del Concesionario ML1 un levantamiento total de la infraestructura existente y proyectada, de manera que se evalúen las condiciones que se encuentran en el sector, posterior a lo mencionado, ETB realizará un rediseño de las canalizaciones e infraestructura de manera que se pueda atender de manera definitiva los diseños proyectados no objetados y se del cumplimiento a las canalizaciones funcionales existentes y a la proyectadas diseñadas aprobadas.

Las obras no se han recibido por parte de la Interventoría y la ETB ESP.

A la fecha el Concesionario ML1 no ha realizado la entrega de las obras definitivas para la infraestructura de las ETB ESP, por parte de la Interventoría se validará y hará el recibo correspondiente en el momento se establezca el alcance definitivo del rediseño aprobado, no objetado para la fase de entrega del proyecto.

Si bien, se han ejecutado obras civiles por parte del concesionario ML1, aún está pendiente la subsanación por parte del Concesionario a las observaciones o incidencias generadas por la interventoría, por lo tanto, hasta que esto no sea atendido no se dará recibo de las obras por parte de Interventoría. Es importante aclarar que a la fecha las Empresas de Servicios Públicos generaron observaciones para la expedición de la constancia de recibo de estas obras, por lo que el Concesionario deberá dar atención. Así mismo, deberá adelantar la elaboración de los planos de obra y entregar a Interventoría y ESP esta información para su validación correspondiente.

Sector Calle 72 Costado Nororiental

Alcantarillado Calle 72

Para el presente periodo el Concesionario ML1 no ha adelantado gestiones de subsanación de las obras objetadas por la ESP y la Interventoría de acuerdo con recorridos de obra efectuados con la empresa de EAAB ESP zona 2, donde se verifico el cumplimiento de las especificaciones técnicas de construcción y el alcance de los diseños; a lo cual se generó una lista de pendientes para ser atendidos por el concesionario ML1. Por parte de la EAAB y de la interventoría no se reciben las actividades ejecutadas.

	INFORME MENSUAL DE INTERVENTORÍA				
	CONTRATO No. 148 DE 2020 INTERVENTORÍA INTEGRAL, TÉCNICA, ECONÓMICA, FINANCIERA, CONTABLE, JURÍDICA, ADMINISTRATIVA, OPERATIVA, PREDIAL, AMBIENTAL, SOCIAL Y DE SEGURIDAD SALUD EN EL TRABAJO PARA LA VIGENCIA DEL CONTRATO DE CONCESIÓN No. 163 DE 2019.				
Código del Formato CSPLMB-FT-LFG-006	Vigencia del Formato 01/09/2024	Versión: V03	Pág. 176 de 1083		

Por lo tanto, a la fecha de corte del presente informe, los requerimientos efectuados por la interventoría se encuentran en proceso de atención por parte del Concesionario, incluyendo la respuesta al comunicado presentado por la EAAB, aclarando así que, las obras adelantadas sin el cumplimiento estricto de las especificaciones técnicas y calidad de materiales, dichas obras no serán objeto de recibo por parte de esta interventoría.

Si bien, se han ejecutado obras civiles por parte del concesionario ML1, aún está pendiente la subsanación por parte del Concesionario a las observaciones o incidencias generadas por la interventoría, por lo tanto, hasta que esto no sea atendido no se dará recibo de las obras por parte de Interventoría. Es importante aclarar que a la fecha las Empresas de Servicios Públicos generaron observaciones para la expedición de la constancia de recibo de estas obras, por lo que el Concesionario deberá dar atención. Así mismo, deberá adelantar la elaboración de los planos de obra y entregar a Interventoría y ESP esta información para su validación correspondiente.

Alcantarillado Combinado Cra 15 – Sumideros

Para el presente periodo no se ha realizado la entrega de la subsanación de las observaciones por parte del Concesionario ML1, las actividades no se han aprobado por la interventoría, ni por la EAAB.

Si bien, se han ejecutado obras civiles por parte del concesionario ML1, aún está pendiente la subsanación por parte del Concesionario a las observaciones o incidencias generadas por la interventoría, por lo tanto, hasta que esto no sea atendido no se dará recibo de las obras por parte de Interventoría. Es importante aclarar que a la fecha las Empresas de Servicios Públicos generaron observaciones para la expedición de la constancia de recibo de estas obras, por lo que el Concesionario deberá dar atención. Así mismo, deberá adelantar la elaboración de los planos de obra y entregar a Interventoría y ESP esta información para su validación correspondiente.

Alumbrado Público

Para el presente periodo no se presentaron cambios a lo ya reportado y no hay avances; la obras no se han entregado a la Interventoría.

Si bien, se han ejecutado obras civiles por parte del concesionario ML1, aún está pendiente la subsanación por parte del Concesionario a las observaciones o incidencias generadas por la interventoría, por lo tanto, hasta que esto no sea atendido no se dará recibo de las obras por parte de Interventoría. Es importante aclarar que a la fecha las Empresas de Servicios Públicos generaron observaciones para la expedición de la constancia de recibo de estas obras, por lo que el Concesionario deberá dar atención. Así mismo, deberá adelantar la elaboración de los planos de obra y entregar a Interventoría y ESP esta información para su validación correspondiente.

	INFORME MENSUAL DE INTERVENTORÍA				
	CONTRATO No. 148 DE 2020 INTERVENTORÍA INTEGRAL, TÉCNICA, ECONÓMICA, FINANCIERA, CONTABLE, JURÍDICA, ADMINISTRATIVA, OPERATIVA, PREDIAL, AMBIENTAL, SOCIAL Y DE SEGURIDAD SALUD EN EL TRABAJO PARA LA VIGENCIA DEL CONTRATO DE CONCESIÓN No. 163 DE 2019.				
	Código del Formato CSPLMB-FT-LFG-006	Vigencia del Formato 01/09/2024	Versión: V03	Pág. 177 de 1083	

Red Tigo-Une

Durante este periodo no se adelantan actividades correspondientes a la red del operados Tigo-une, el concesionario tiene un avance acumulado de 122m en tubería 4 Ø 4" TDP-PVC. Al respecto se informa que en el presente periodo no se desarrollaron actividades en la red de Tigo UNE de igual forma no se han realizado las entregas por parte del Concesionario ML1 y tanto la ESP como la Interventoría no han recibido las obras.

Si bien, se han ejecutado obras civiles por parte del concesionario ML1, aún está pendiente la subsanación por parte del Concesionario a las observaciones o incidencias generadas por la interventoría, por lo tanto, hasta que esto no sea atendido no se dará recibo de las obras por parte de Interventoría. Es importante aclarar que a la fecha las Empresas de Servicios Públicos generaron observaciones para la expedición de la constancia de recibo de estas obras, por lo que el Concesionario deberá dar atención. Así mismo, deberá adelantar la elaboración de los planos de obra y entregar a Interventoría y ESP esta información para su validación correspondiente.

ETB

De acuerdo con los recorridos de obra efectuados en conjunto ESP ETB, EMB, Concesionario Metro 1 e Interventoría CSPLMB, donde se revisaron cada una de las canalizaciones e infraestructura construidas por el Concesionario en la calle 72 con Av. Caracas tanto en el costado oriental como en el costado occidental, norte y sur, se estableció que las actividades ejecutadas modificaron los diseño, no se cumplió con las especificaciones, normas y diseños, por lo que la ESP ETB no encuentran funcional y no recibe las obras realizadas por el concesionario, por lo tanto, ETB realizará con sus cuadrillas y con una cuadrilla del Concesionario ML1 un levantamiento total de la infraestructura existente y proyectada, de manera que se evalúen las condiciones que se encuentran en el sector, posterior a lo mencionado, ETB realizará un rediseño de las canalizaciones e infraestructura de manera que se pueda atender de manera definitiva los diseños proyectados no objetados y se del cumplimiento a las canalizaciones funcionales existentes y a la proyectadas diseñadas aprobadas.

El concesionario ML1 en el costado Nororiental en la calle 72 entre la carrera 15 y la Av. Carrera caracas (kr 14) realiza la localización de la cámara de ETB T18 y la cámara TAR para presentar los ajustes requerido para que los accesos no queden sobre la vía de acceso, sino en el espacio público.

A la fecha el Concesionario ML1 no ha realizado la entrega de las obras definitivas para la infraestructura de las ETB ESP, por parte de la Interventoría se validará y hará el recibo correspondiente en el momento se establezca el alcance definitivo del rediseño aprobado, no objetado para la fase de entrega del proyecto.

Si bien, se han ejecutado obras civiles por parte del concesionario ML1, aún está pendiente la subsanación por parte del Concesionario a las observaciones o incidencias generadas por la

	INFORME MENSUAL DE INTERVENTORÍA				
	CONTRATO No. 148 DE 2020 INTERVENTORÍA INTEGRAL, TÉCNICA, ECONÓMICA, FINANCIERA, CONTABLE, JURÍDICA, ADMINISTRATIVA, OPERATIVA, PREDIAL, AMBIENTAL, SOCIAL Y DE SEGURIDAD SALUD EN EL TRABAJO PARA LA VIGENCIA DEL CONTRATO DE CONCESIÓN No. 163 DE 2019.				
	Código del Formato CSPLMB-FT-LFG-006	Vigencia del Formato 01/09/2024	Versión: V03	Pág. 178 de 1083	

interventoría, por lo tanto, hasta que esto no sea atendido no se dará recibo de las obras por parte de Interventoría. Es importante aclarar que a la fecha las Empresas de Servicios Públicos generaron observaciones para la expedición de la constancia de recibo de estas obras, por lo que el Concesionario deberá dar atención. Así mismo, deberá adelantar la elaboración de los planos de obra y entregar a Interventoría y ESP esta información para su validación correspondiente.

Las obras no se han recibido por parte de la Interventoría y la ETB ESP.

A la fecha el Concesionario ML1 no ha realizado la entrega de las obras.

Enel

El concesionario ML1 en el costado Nororiental en la calle 72 entre la carrera 15 y la Av. Carrera caracas (kr 14) adelanta canalizaciones de ENEL 6Ø6" + 2Ø3" longitud aproximada 13.50 m, ancho de excavación 0.70 m, profundidad 1.60 m

Por parte del Concesionario ML1 no se han entregado las obras civiles a la Interventoría y tampoco a ENEL COLOMBIA



Si bien, se han ejecutado obras civiles por parte del concesionario ML1, aún está pendiente la subsanación por parte del Concesionario a las observaciones o incidencias generadas por la interventoría, por lo tanto, hasta que esto no sea atendido no se dará recibo de las obras por parte de Interventoría. Es importante aclarar que a la fecha las Empresas de Servicios Públicos generaron observaciones para la expedición de la constancia de recibo de estas obras, por lo que el Concesionario deberá dar atención. Así mismo, deberá adelantar la elaboración de los planos de obra y entregar a Interventoría y ESP esta información para su validación correspondiente.

Costado sur occidental

Enel

Para el presente periodo el Concesionario ML1 no ha entregado las obras ejecutadas y está pendiente por finalizar otras actividades de construcción de infraestructura para la entrega del proyecto, a la fecha no se ha recibido la infraestructura construida por la interventoría, ni por la empresa de servicios públicos.

Por parte de ENEL COLOMBIA se realizó el traslado de un poste que generaba interferencia con las redes en el sector, de igual forma se llevó a cabo el reposicionamiento de un poste que se había inclinado por las obras ejecutadas en el sector.

	INFORME MENSUAL DE INTERVENTORÍA			
	CONTRATO No. 148 DE 2020 INTERVENTORÍA INTEGRAL, TÉCNICA, ECONÓMICA, FINANCIERA, CONTABLE, JURÍDICA, ADMINISTRATIVA, OPERATIVA, PREDIAL, AMBIENTAL, SOCIAL Y DE SEGURIDAD SALUD EN EL TRABAJO PARA LA VIGENCIA DEL CONTRATO DE CONCESIÓN No. 163 DE 2019.			
Código del Formato CSPLMB-FT-LFG-006	Vigencia del Formato 01/09/2024	Versión: V03	Pág. 179 de 1083	

Si bien, se han ejecutado obras civiles por parte del concesionario ML1, aún está pendiente la subsanación por parte del Concesionario a las observaciones o incidencias generadas por la interventoría, por lo tanto, hasta que esto no sea atendido no se dará recibo de las obras por parte de Interventoría. Es importante aclarar que a la fecha las Empresas de Servicios Públicos generaron observaciones para la expedición de la constancia de recibo de estas obras, por lo que el Concesionario deberá dar atención. Así mismo, deberá adelantar la elaboración de los planos de obra y entregar a Interventoría y ESP esta información para su validación correspondiente.

ETB

De acuerdo con los recorridos de obra efectuados en conjunto ESP ETB, EMB, Concesionario Metro 1 e Interventoría CSPLMB, donde se revisaron cada una de las canalizaciones e infraestructura construidas por el Concesionario en la calle 72 con Av. Caracas tanto en el costado oriental como en el costado occidental, norte y sur, se estableció que las actividades ejecutadas modificaron los diseño, no se cumplió con las especificaciones, normas y diseños, por lo que la ESP ETB no encuentran funcional y no recibe las obras realizadas por el concesionario, por lo tanto, ETB realizará con sus cuadrillas y con una cuadrilla del Concesionario ML1 un levantamiento total de la infraestructura existente y proyectada, de manera que se evalúen las condiciones que se encuentran en el sector, posterior a lo mencionado, ETB realizará un rediseño de las canalizaciones e infraestructura de manera que se pueda atender de manera definitiva los diseños proyectados no objetados y se del cumplimiento a las canalizaciones funcionales existentes y a la proyectadas diseñadas aprobadas.

Para este periodo el Concesionario ML1 continúa con la adecuación de los cuellos de las cámaras, construcción de cámaras y reorganizando la red existente en la calle 72 entre la carrera 14 y la carrera 20 A (17).

Las obras no se han recibido por parte de la Interventoría y la ETB ESP.

A la fecha el Concesionario ML1 se encuentra ejecutado el ajuste a las canalizaciones.

A la fecha el Concesionario ML1 no ha realizado la entrega de las obras definitivas para la infraestructura de las ETB ESP, por parte de la Interventoría se validará y hará el recibo correspondiente en el momento se establezca el alcance definitivo del rediseño aprobado, no objetado para la fase de entrega del proyecto.

Si bien, se han ejecutado obras civiles por parte del concesionario ML1, aún está pendiente la subsanación por parte del Concesionario a las observaciones o incidencias generadas por la interventoría, por lo tanto, hasta que esto no sea atendido no se dará recibo de las obras por parte de Interventoría. Es importante aclarar que a la fecha las Empresas de Servicios Públicos generaron observaciones para la expedición de la constancia de recibo de estas obras, por lo que el Concesionario

	INFORME MENSUAL DE INTERVENTORÍA				
	CONTRATO No. 148 DE 2020 INTERVENTORÍA INTEGRAL, TÉCNICA, ECONÓMICA, FINANCIERA, CONTABLE, JURÍDICA, ADMINISTRATIVA, OPERATIVA, PREDIAL, AMBIENTAL, SOCIAL Y DE SEGURIDAD SALUD EN EL TRABAJO PARA LA VIGENCIA DEL CONTRATO DE CONCESIÓN No. 163 DE 2019.				
	Código del Formato CSPLMB-FT-LFG-006	Vigencia del Formato 01/09/2024	Versión: V03	Pág. 180 de 1083	

deberá dar atención. Así mismo, deberá adelantar la elaboración de los planos de obra y entregar a Interventoría y ESP esta información para su validación correspondiente.

Acueducto

A la fecha el Concesionario ML1 no ha realizado la entrega de las obras a la Interventoría, tampoco a la empresa de servicios públicos EAAB.

Si bien, se han ejecutado obras civiles por parte del concesionario ML1, aún está pendiente la subsanación por parte del Concesionario a las observaciones o incidencias generadas por la interventoría, por lo tanto, hasta que esto no sea atendido no se dará recibo de las obras por parte de Interventoría. Es importante aclarar que a la fecha las Empresas de Servicios Públicos generaron observaciones para la expedición de la constancia de recibo de estas obras, por lo que el Concesionario deberá dar atención. Así mismo, deberá adelantar la elaboración de los planos de obra y entregar a Interventoría y ESP esta información para su validación correspondiente.

Alcantarillado

Para el presente periodo ML1 se presentó un rediseño a la red de alcantarillado donde se ajustó las cotas de nivel de la red principal y de las domiciliarias, por parte de la Interventoría verifiqué el rediseño presentado y validé las cotas que se establecieron, en conjunto Concesionario, Interventoría y la EAAB ESP verificaron las cotas del rediseño en la obra donde se estableció el cumplimiento del colector y las domiciliarias que descargan en esta red por lo tanto se validó la red instalada.

Si bien, se han ejecutado obras civiles por parte del concesionario ML1, aún está pendiente la subsanación por parte del Concesionario a las observaciones o incidencias generadas por la interventoría, por lo tanto, hasta que esto no sea atendido no se dará recibo de las obras por parte de Interventoría. Es importante aclarar que a la fecha las Empresas de Servicios Públicos generaron observaciones para la expedición de la constancia de recibo de estas obras, por lo que el Concesionario deberá dar atención. Así mismo, deberá adelantar la elaboración de los planos de obra y entregar a Interventoría y ESP esta información para su validación correspondiente.

Costado noroccidental

Durante el mes de febrero, continúan con los avances de urbanismo y vía de servicio, así como la construcción de sumideros.

	INFORME MENSUAL DE INTERVENTORÍA				
	CONTRATO No. 148 DE 2020 INTERVENTORÍA INTEGRAL, TÉCNICA, ECONÓMICA, FINANCIERA, CONTABLE, JURÍDICA, ADMINISTRATIVA, OPERATIVA, PREDIAL, AMBIENTAL, SOCIAL Y DE SEGURIDAD SALUD EN EL TRABAJO PARA LA VIGENCIA DEL CONTRATO DE CONCESIÓN No. 163 DE 2019.				
	Código del Formato CSPLMB-FT-LFG-006	Vigencia del Formato 01/09/2024	Versión: V03	Pág. 181 de 1083	

Red Pluvial Intercambiador

Tramo oriental y occidental

Por parte del Concesionario se instaló la tubería HD de 12" Ø adosada en la viga del intercambiador que atraviesa de sur a norte el deprimido, se realizó la prueba de presión y desinfección, Concesionario ML1 presento los documentos para la maniobra de empate, la interventoría realizó la revisión y aprobación, se presentaron a la EAAB por fuera de tiempo, el concesionario realizó la maniobra de empate a la cual se le presento una fuga en el costado sur occidental la cual se reparó con la instalación de una unión Dresser, se encuentra pendiente la entrega del dossier de calidad y el cierre ante la EAAB de acuerdo con la normatividad de la ESP.



Ilustración a.2.2-11 Tubería HD de 12" Ø sur a norte el deprimido costado occidental

A continuación, se relaciona la trazabilidad de las obras realizadas por el concesionario correspondientes a la red pluvial y que complementan la actividad ejecutada, se ha instalado, hasta la fecha, un total de 118.82 m de tubería Ø12" PVC con la metodología Tunnel Liner, correspondiente a los 140 m contemplados en el diseño.

En metodología a zanja abierta se instaló un total de 82 m de 300 m contemplados en el diseño, sin embargo, la interventoría tiene los comunicados L1T1-INT-CE-24-3101 del 18 de Julio y L1T1-INT-CE-24-3764 23 de agosto de 2024 por posible incumplimiento a las especificaciones técnicas y diseños en

	INFORME MENSUAL DE INTERVENTORÍA				
	CONTRATO No. 148 DE 2020 INTERVENTORÍA INTEGRAL, TÉCNICA, ECONÓMICA, FINANCIERA, CONTABLE, JURÍDICA, ADMINISTRATIVA, OPERATIVA, PREDIAL, AMBIENTAL, SOCIAL Y DE SEGURIDAD SALUD EN EL TRABAJO PARA LA VIGENCIA DEL CONTRATO DE CONCESIÓN No. 163 DE 2019.				
	Código del Formato CSPLMB-FT-LFG-006	Vigencia del Formato 01/09/2024	Versión: V03	Pág. 182 de 1083	

estas actividades las normas afectas de la Empresa de Acueducto y Alcantarillado de Bogotá EAAB-ESP NS-019 EXCAVACIONES EN ZANJA, que indica: “Todas las excavaciones se deben mantener totalmente libres de agua durante las etapas de excavación, colocación y compactación de los rellenos. Para manejar bien las aguas durante la excavación se deben seguir las indicaciones de la norma técnica de la EAAB-ESP NS-069 Manejo de aguas en actividades de construcción y mantenimiento de redes, así como, lo dispuesto en las normas NS-035 REQUERIMIENTOS PARA CIMENTACIÓN DE TUBERÍAS EN REDES DE ACUEDUCTO Y ALCANTARILLADO y NP-040 RELLENOS NS-073 INSTALACIÓN Y CONDICIONES DE RECIBO DE REDES DE ALCANTARILLADO específicamente lo descrito en el punto 4.1 Manejo de tuberías “Deben tomarse todas las medidas necesarias, para prevenir la flotación de la tubería, en el caso de una eventual inundación del sitio de instalación cualquiera que sea la causa de las aguas que originan la inundación o por causa del nivel freático”, específicamente lo relacionado con el alistamiento del terreno y el procedimiento de extensión y compactación del material de relleno para obtener una compactación óptima, a la fecha el concesionario no ha emitido una respuesta satisfactoria del tema, hasta que esta respuesta no cumpla con los requerimientos y cumplimientos establecidos dentro del comunicado la interventoría no recibirá estas actividades.

De igual forma se instala tubería de Ø10” PVC para el sumidero SM PDA01.

Sin embargo, el 27 de agosto de 2024 en el pozo PDI02A con metodología Tunnel Liner, a los 8m de profundidad de excavación ML1 identificó que los puntos de anclaje de la excavación y la pluma se observaban inclinados, parte del terreno se desplomó y se observaron fracturas en éste, en reunión en terreno se observó también ahuellamiento y alto nivel freático en el fondo del pozo por lo tanto la lámina perdió estabilidad.

ML1 procede a detener actividades para evitar accidentes y se comprometió a entregar el nuevo método constructivo para este pozo.

Por Parte de la Interventoría se indica que en el presente periodo no se realizaron recorridos de obra con las Empresas de Servicios Públicos ETB, EAAB, Vanti, para la verificación, recibo y validación de las obras adelantadas por el Ccesionario ML1 en la calle 72 costados oriental, occidental, norte y sur.

Al 28 de febrero de 2025, no se ha registrado avance en el componente de redes, correspondiente al estado de avance acumulado, debido a que el Concesionario ML1 aún no ha realizado las entregas correspondientes. En consecuencia, el acumulado se mantiene igual al de los meses anteriores en las tablas.

	INFORME MENSUAL DE INTERVENTORÍA				
	CONTRATO No. 148 DE 2020 INTERVENTORÍA INTEGRAL, TÉCNICA, ECONÓMICA, FINANCIERA, CONTABLE, JURÍDICA, ADMINISTRATIVA, OPERATIVA, PREDIAL, AMBIENTAL, SOCIAL Y DE SEGURIDAD SALUD EN EL TRABAJO PARA LA VIGENCIA DEL CONTRATO DE CONCESIÓN No. 163 DE 2019.				
	Código del Formato CSPLMB-FT-LFG-006	Vigencia del Formato 01/09/2024	Versión: V03	Pág. 183 de 1083	

CUADRO RESUMEN:

FECHA DE CORTE:	28/02/2025					CANT EJECUTADA	% EJECUTADO			
TIPO DE RED	UBICACIÓN		APOYO AFECTADO	TIPO DE DUCTOS	LONGITUD	% AVANCE CON RELACION A LONG TUBERIA		AVANCE DE CONSTRUCCIÓN (POZO O CAMARA) (VÁLVULA O ACCESORIOS)	MANIOBRA/EMPATE/ pruebas/PUESTA EN SERVICIO	TOTAL AVANCE
	WF	VIA (CALLE / CRA)								
ENEL	CALLE 72	Costado sur occidental	N/A	6 ø6" + 2 ø3" TDP- PVC	254	245	77%	7%		84%
ETB	CALLE 72	Costado sur occidental	N/A	32 ø4" TDP- PVC	228.34	215.34	75%	4%		79%
TIGO UNE	CALLE 72	Costado sur oriental	N/A	4 ø4" TDP- PVC	118	118	80%	2%		82%
	CALLE 72	Costado nor oriental	N/A	4 ø4" TDP- PVC	122	122	80%	2%		82%
	CARRERA 15	Costado oriental	N/A	4 ø4" TDP- PVC	30	30	80%	2%		82%
	CALLE 72	Carrera 13	N/A	4 ø4" TDP- PVC	32	32	80%	2%		82%
ACUEDUCTO	CARRERA 15	Costado oriental	N/A	ø12" PVC	102	102	80%	10%	10%	100%
	CALLE 72	Costado sur occidental	N/A	ø4" PVC	82.34	82.34	80%	7%		87%
	CALLE 72	Costado sur occidental esquina av. Caracas	N/A	ø12" PVC	45.65	41.22	72%			72%
	CALLE 72	Costado sur occidental av. Caracas cruce	N/A	ø12" HD	36		0%			0%
ALCANTARILLADO	CALLE 72	costado nor oriental	N/A	red de ø30"	132.67	133.9	81%			81%
	CALLE 72	costado nor oriental	N/A	red de ø36"	58.4	42	58%			58%
	CALLE 72	costado sur oriental	N/A	red de ø30"	203.56	183.47	72%			72%
	CALLE 72	costado sur occidental	N/A	Red 12"	145	136	75%	6%		81%
	CALLE 72	Carrera 15	N/A	sumideros PS116 y 117	4		0%			0%
	CALLE 72	costado nor oriental	N/A	domiciliarias	6	6	80%	4%		84%
	CALLE 72	costado sur oriental	N/A	domiciliarias	8	8	80%	4%		84%
	CALLE 72	Carrera 15	N/A	domiciliarias	7	7	80%	4%		84%
	CALLE 72	Costado sur occidental	N/A	domiciliarias	9	9	80%	4%		84%
	Calle 72	Intercambiador Pluvial	N/A	ø12" tunnel Liner	140	118.82	68%	7%	3%	78%
Calle 72	Intercambiador Pluvial	N/A	ø12" zanja abierta	252.51	191.99	61%	7%		68%	

Tabla a.2.2-1. Cuadro resumen

Actividad	Descripción	Inicio Programado	Fin Programado	Estado	Características	Ductería		% Avance Real	Observaciones	PMT autorizado SDM	Presentado a Interventoría
						Long. Total	Long Ejecutada				
Intercambiador Vial Calle 72											
Calle 72 Carrera 20a costado Nor Occidental - estación 16											
TR4875	Traslado red de Acueducto - Estación 16	31/03/2023	11/04/2023	Finalizado	Tubería PVC ø6" Tubería PVC ø12"	12.23	12.23	100%		202461201539492	NO OBJETADO L1T1-INT-CE-23-2311 15-05-2023
TR4885	Traslado red de ENEL - Estación 16	31/03/2023	03/04/2023	Finalizado	Tubería PVC ø6" Tubería PVC ø3"	230.00	230.00	100%		202461201539492	NO OBJETADO L1T1-INT-CE-23-2311 15-05-2023
TR4895	Traslado red de ETB - Costado Occidental	31/03/2023	03/04/2023	Finalizado	Tubería PVC ø4"	121.00	121.00	100%		202361201852832	NO OBJETADO L1T1-INT-CE-23-2311 15-05-2023
Sector Carrera 15 entre Calle 72 y Calle 73											

	INFORME MENSUAL DE INTERVENTORÍA				
	CONTRATO No. 148 DE 2020 INTERVENTORÍA INTEGRAL, TÉCNICA, ECONÓMICA, FINANCIERA, CONTABLE, JURÍDICA, ADMINISTRATIVA, OPERATIVA, PREDIAL, AMBIENTAL, SOCIAL Y DE SEGURIDAD SALUD EN EL TRABAJO PARA LA VIGENCIA DEL CONTRATO DE CONCESIÓN No. 163 DE 2019.				
	Código del Formato CSPLMB-FT-LFG-006	Vigencia del Formato 01/09/2024	Versión: V03	Pág. 184 de 1083	

Actividad	Descripción	Inicio Programado	Fin Programado	Estado	Características	Ductería		% Avance Real	Observaciones	PMT autorizado SDM	Presentado a Interventoría
						Long. Total	Long. Ejecutada				
Intercambiador Vial Calle 72											
TR4355	Traslado red ENEL definitiva	04/04/2023	30/06/2023	Finalizado	Tubería PVC Φ6" Tubería PVC Φ3"	158.00	158.0	100.00%		2024612000 43602	NO OBJETADO L1T1-INT-CE-24-0251 12-01-2024
TR4375	Traslado red de Telecomunicaciones (Movistar)	04/04/2023	21/07/2023	Sin ejecución	Por Definir	0,00	0,00	0.00%	Movistar tendrá sus redes en la infraestructura de la canalización de ENEL.	2024612000 43602	NO OBJETADO L1T1-INT-CE-24-0251 12-01-2024
TR4405	Traslado red ENEL - Cruce Calle 71 a Calle 72 y Cra 15 Costado sur	04/04/2023	30/06/2023	Finalizado	Tubería PVC Φ6" Tubería PVC Φ3"	42.00	42.00	100.00%		2024612000 43602	NO OBJETADO L1T1-INT-CE-24-0251 12-01-2024
TR4365	Traslado red de Telecomunicaciones (ETB)	18/04/2023	30/06/2023	Finalizado	Tubería PVC Φ4"	35.00	35.00	100.00%		2024612000 43602	NO OBJETADO L1T1-INT-CE-24-0251 12-01-2024
TR4305	Traslado red de Alcantarillado - Costado Nor Oriental (Calle 72 desde la Cra 15 hasta av. Caracas)	24/04/2023	30/06/2023	En ejecución	Tubería PVC Φ36"	139.55	139.55	100.00%		2024612000 43602	NO OBJETADO L1T1-INT-CE-24-0251 12-01-2024
TR4315	Traslado red de Acueducto - Costado Nor Oriental (Calle 72 desde la Cra 15 hasta Av. Caracas)	24/04/2023	30/06/2023	Finalizado	Tubería PVC Φ12"	102	102	100.00%		2024612000 43602	NO OBJETADO L1T1-INT-CE-24-0251 12-01-2024
TR4395	Traslado red de Telecomunicaciones (ETB) - Cruce Cra 15 Costado Sur	17/05/2023	30/06/2023	Finalizado	Tubería PVC Φ4"	17.00	17.00	100.00%		2024612000 43602	NO OBJETADO L1T1-INT-CE-24-0251 12-01-2024
TR4325	Traslado red de Acueducto	01/07/2023	15/08/2023	Finalizado	Tubería PVCΦ6"	3.40	3.40	100.00%	Se comparte actividad con TR4315	2024612000 43602	NO OBJETADO L1T1-INT-CE-24-0251 12-01-2024
TR4335	Traslado red de Alcantarillado - Definitivo	01/07/2023	15/08/2023	En ejecución	Tubería PVCΦ36"	139.55	139.55	100.00%	Se comparte actividad con TR4305	2024612000 43602	NO OBJETADO L1T1-INT-CE-24-0251 12-01-2024
TR4345	Traslado red de Gas	01/07/2023	31/07/2023	Sin ejecución	Por Definir	0,00	0,00	100.00%	Esp Vanti realizó la normalización de su red de 3/4" en el sector	No Aplica	NO OBJETADO L1T1-INT-CE-24-0251 12-01-2024
TR4385	Traslado red de Telecomunicaciones (UNE)	01/07/2023	31/07/2023	Sin ejecución	Por Definir	0,00	0,00	0.00%	Se tiene pendiente recibir por parte del Concesionario el diseño de las cajas, de acuerdo con los compromisos de reunión técnica del día 01/02/2024, a la fecha solo se tienen planos con intervención en el cruce carrera 15	2024612000 43602	NO OBJETADO L1T1-INT-CE-24-0251 12-01-2024
Calle 72 costado Sur Oriental											

	INFORME MENSUAL DE INTERVENTORÍA					
	CONTRATO No. 148 DE 2020 INTERVENTORÍA INTEGRAL, TÉCNICA, ECONÓMICA, FINANCIERA, CONTABLE, JURÍDICA, ADMINISTRATIVA, OPERATIVA, PREDIAL, AMBIENTAL, SOCIAL Y DE SEGURIDAD SALUD EN EL TRABAJO PARA LA VIGENCIA DEL CONTRATO DE CONCESIÓN No. 163 DE 2019.					
	Código del Formato CSPLMB-FT-LFG-006	Vigencia del Formato 01/09/2024	Versión: V03	Pág. 185 de 1083		

Actividad	Descripción	Inicio Programado	Fin Programado	Estado	Características	Ductería		% Avance Real	Observaciones	PMT autorizado SDM	Presentado a Interventoría
						Long. Total	Long. Ejecutada				
Intercambiador Vial Calle 72											
TR4055	(2-3-4-5-6/6) Traslado red ENEL - Occidental San German, Chico. Oriental Pedagógica, Cra 19 y Toledo	04/04/2023	30/06/2023	Finalizado	Tubería PVC Φ6" Tubería PVC Φ3"	61.50	61.50	100.00%		2024612013 08902	NO OBJETADO L1T1-INT-CE-24-2249 12-01-2024
TR4065	Traslado red de Acueducto	24/04/2023	30/06/2023	Finalizado	Tubería PVC Φ6"	149.27	149.27	100.00%		2024612013 08902	NO OBJETADO L1T1-INT-CE-24-2249 12-01-2024
TR4075	Traslado red de Alcantarillado - Definitivo	24/04/2023	30/06/2023	En ejecución	Tubería PVC Φ30"	203,56	183.47	90%	Remates de pozos 110#, 100, 101#, 101b, 102, 102a, red sin recibir por observaciones de la EAAB y conexiones de domiciliarias	2024612013 08902	NO OBJETADO L1T1-INT-CE-24-2249 12-01-2024
TR4085	Traslado red de Gas	24/04/2023	30/06/2023	Finalizado	Tubería Polietileno Φ3/4" Tubería Polietileno Φ1"	8.00	8.00	100.00%		No Aplica	NO OBJETADO L1T1-INT-CE-24-2249 12-01-2024
TR4095	Traslado red de ENEL definitiva	24/04/2023	30/06/2023	Finalizado	Tubería PVC Φ6" Tubería PVC Φ3"	61.50	61.50	100.00%	Actividad compartida con Actividad con TR4055	2024612013 08902	NO OBJETADO L1T1-INT-CE-24-2249 12-01-2024
TR4105	Traslado red de Telecomunicaciones (ETB)	24/04/2023	30/06/2023	Finalizado	Tubería PVC Φ4"	161.00	161.00	100.00%		2024612013 08902	NO OBJETADO L1T1-INT-CE-24-2249 12-01-2024
TR4135	Cruce Cra 15 Costado Sur - Traslado Red de Telecomunicaciones (ETB)	24/04/2023	30/06/2023	Finalizado	Tubería PVC Φ4"	17.00	17.00	100.00%		2024612013 08902	NO OBJETADO L1T1-INT-CE-24-2249 12-01-2024
TR4145	Traslado red ENEL Cruce Calle 71 a Calle 72 y Cra 15 Costado sur	24/04/2023	30/06/2023	Finalizado	Tubería PVC Φ6" Tubería PVC Φ3"	44.00	44.00	100.00%		2024612013 08902	NO OBJETADO L1T1-INT-CE-24-2249 12-01-2024
TR4115	Traslado red de Telecomunicaciones (Movistar)	01/07/2023	01/08/2023	Sin ejecución	Por Definir	0,00	0,00	0.00%	Se tiene pendiente recibir por parte del Concesionario el diseño de las cajas, de acuerdo con los compromisos de reunión técnica del día 01/02/2024, Esta red pasará dentro de la infraestructura de ENEL	No aplica	NO OBJETADO L1T1-INT-CE-24-2249 12-01-2024 L1T1-6240-541-CON-ED-TEL-PL-0008_V01
TR4125	Traslado red de Telecomunicaciones (UNE)	01/07/2023	01/08/2023	Sin ejecución	Por definir	208.00	148.00	80%	Se tiene pendiente el remate de las cajas con las actividades de urbanismo.	No aplica	NO OBJETADO L1T1-INT-CE-24-2249 12-01-2024
Calle 72 entre Carrera 13 y Carrera 15 costado Nor Oriental											
TR4535	Traslado red Energía	24/04/2023	30/06/2023	Finalizado	Tubería PVC Φ6"	128.00	128.00	100.00%		2024612015 39492	NO OBJETADO L1T1-INT-CE-24-2249 12-01-2024

	INFORME MENSUAL DE INTERVENTORÍA				
	CONTRATO No. 148 DE 2020 INTERVENTORÍA INTEGRAL, TÉCNICA, ECONÓMICA, FINANCIERA, CONTABLE, JURÍDICA, ADMINISTRATIVA, OPERATIVA, PREDIAL, AMBIENTAL, SOCIAL Y DE SEGURIDAD SALUD EN EL TRABAJO PARA LA VIGENCIA DEL CONTRATO DE CONCESIÓN No. 163 DE 2019.				
	Código del Formato CSPLMB-FT-LFG-006	Vigencia del Formato 01/09/2024	Versión: V03	Pág. 186 de 1083	

Actividad	Descripción	Inicio Programado	Fin Programado	Estado	Características	Ductería		% Avance Real	Observaciones	PMT autorizado SDM	Presentado a Interventoría
						Long. Total	Long. Ejecutada				
Intercambiador Vial Calle 72											
TR4545	Traslado red de Telecomunicaciones (ETB)	24/04/2023	30/06/2023	Finalizado	Tubería PVC Φ4"	168.00	168.00	100.00%		202461201539492	NO OBJETADO L1T1-INT-CE-24-2249 12-01-2024
TR4565	Traslado red Energía - Cruce Cra 13	24/04/2023	30/06/2023	En ejecución	Tubería PVC Φ6" Tubería PVC Φ3"	18.00	0	100.00%	NO se hace necesario, se usa la canalización existente. No se va a construir perforación dirigida.	202461201539492	NO OBJETADO L1T1-INT-CE-24-2249 12-01-2024
TR4575	Traslado red de Telecomunicaciones (ETB) - Cruce Cra 13	24/04/2023	30/06/2023	Sin ejecución	Tubería PVC Φ4"	40	0	0	Se definió con el operador no hacerlo	202461201539492	NO OBJETADO L1T1-INT-CE-24-2249 12-01-2024
TR4505	Traslado red Alcantarillado	01/07/2023	25/09/2023	En ejecución	Tubería PVCΦ30" PVC Φ36"	132.67 58.40	133.90 42	100.00% 80%	Los porcentajes son sobre lo ejecutado, los tramos están instalados las cámaras 105 y 105#, 106 no aprobadas, 104B, 104# y 104 están en remates	NO OBJETADO L1T1-INT-CE-24-2249 12-01-2024	NO OBJETADO L1T1-INT-CE-24-2249 12-01-2024
TR4515	Traslado red Gas	01/07/2023	31/07/2023	Finalizado	Tubería Polietileno Φ1"	18.00	18.00	100.00%		No Aplica	
TR4525	Traslado red acueducto	01/07/2023	14/08/2023	En ejecución	Tubería PVCΦ6"	142.01	142.01	100.00%	Actividad compartida con TR4315	202461201539492	NO OBJETADO L1T1-INT-CE-24-2249 12-01-2024
TR4555	Traslado red de Telecomunicaciones (Movistar)	01/07/2023	31/07/2023	Sin ejecución	Por Definir	0,00	0,00	0.00%	Pendiente recibir por el Concesionario el diseño de las cajas, de acuerdo con los compromisos de reunión técnica del día 01/02/2024 Esta red pasará dentro de la infraestructura de ENEL	202461201539492	NO OBJETADO L1T1-INT-CE-24-2249 12-01-2024
TR4585	Traslado red de Telecomunicaciones (UNE)	01/07/2023	31/07/2023	Sin ejecución	Por Definir	122,00	94,00	80%	Se tiene pendiente recibir por parte del Concesionario el diseño de las cajas, de acuerdo con los compromisos de reunión técnica del día 01/02/2024. Este plano a la fecha no ha sido entregado por a interventoría.	202461201539492	NO OBJETADO L1T1-INT-CE-24-2249 12-01-2024
Calle 72 Costado Sur Occidental											

	INFORME MENSUAL DE INTERVENTORÍA				
	CONTRATO No. 148 DE 2020 INTERVENTORÍA INTEGRAL, TÉCNICA, ECONÓMICA, FINANCIERA, CONTABLE, JURÍDICA, ADMINISTRATIVA, OPERATIVA, PREDIAL, AMBIENTAL, SOCIAL Y DE SEGURIDAD SALUD EN EL TRABAJO PARA LA VIGENCIA DEL CONTRATO DE CONCESIÓN No. 163 DE 2019.				
	Código del Formato CSLMB-FT-LFG-006	Vigencia del Formato 01/09/2024	Versión: V03	Pág. 187 de 1083	

Actividad	Descripción	Inicio Programado	Fin Programado	Estado	Características	Ductería		% Avance Real	Observaciones	PMT autorizado SDM	Presentado a Interventoría
						Long. Total	Long. Ejecutada				
Intercambiador Vial Calle 72											
TR4695	Traslado red de Energía	08/07/2023	05/10/2023	En ejecución	Tubería PVC Φ6" Tubería PVC Φ3"	214.00	274	120%	ML1 realizó cambio de diseño Cra 14A, afecta norma. En reunión en sitio con ENEL se aprueba nuevo alineamiento, pendiente entrega de nuevos diseños	2024612015 39492	NO OBJETADO L1T1-INT-CE-24-2249 12-01-2024
TR4685	Traslado red Telecomunicaciones (ETB)	27/07/2023	05/10/2023	En ejecución	Tubería PVC Φ4"	235	228,34	80%	Falta terminar cajas	2024612015 39492	NO OBJETADO L1T1-INT-CE-24-2249 12-01-2024
TR4705	Traslado red de Telecomunicaciones (Movistar)	02/08/2023	30/09/2023	En ejecución	Por Definir	0,00	0,00	0.00%	Pendiente recibir de ML1 el diseño de las cajas, compromisos de reunión técnica del 01/02/2024. Esta red pasará dentro de la infraestructura de ENEL,,	2024612015 39492	NO OBJETADO L1T1-INT-CE-24-2249 12-01-2024
TR4655	Traslado red Alcantarillado	06/10/2023	13/12/2023	finalizado	Tubería PVCΦ12" Tubería PVCΦ14"	123.18	136	110%		2024612015 39492	NO OBJETADO L1T1-INT-CE-24-2249 12-01-2024
TR4665	Traslado red Acueducto	06/10/2023	04/12/2023	En ejecución	Tubería PVCΦ4" Tubería PVCΦ12"	82.34 45.65	82,34 20.36	100% 45%	Se ha hecho la instalación de accesorios.	2024612015 39492	NO OBJETADO L1T1-INT-CE-24-2249 12-01-2024
TR4675	Traslado red Gas	06/10/2023	15/11/2023	finalizado	Tubería Polietileno Φ3/4"	173.80	72.42.00	42%	Actualizado a agosto de 2024	2024612015 39492	NO OBJETADO L1T1-INT-CE-24-2249 12-01-2024
Sector Carrera 15 entre Calle 72 y Calle 73											
TR4725	Traslado definitivo red transversal de telecomunicaciones - ETB Calle 72 con Cra 15	24/04/2023	30/06/2023	Finalizado	Tubería PVCΦ4"	17.00	17.00	100.00%		2023612018 52832	NO OBJETADO L1T1-INT-CE-23-2311 15-05-2023
TR4735	Traslado definitivo red transversal de energía Calle 72 con Cra 15	24/04/2023	30/06/2023	Sin ejecución	Por definir	0,00	0,00	1.00%	De acuerdo con el nuevo diseño ya no se construirá por este sector	2023612018 52832	NO OBJETADO L1T1-INT-CE-23-2311 15-05-2023
TR4755	Traslado definitivo red transversal energía Calle 72 con Av. Caracas Costado Occidental	24/04/2023	30/06/2023	En ejecución	Por definir	0,00	0,00	1.00%	De acuerdo con el nuevo diseño ya no se construirá por este sector	2023612018 52832	NO OBJETADO L1T1-INT-CE-23-2311 15-05-2023
TR4765	Traslado de red de Energía - Costado Oriental	24/04/2023	30/06/2023	Finalizado	Tubería PVCΦ3" Tubería PVCΦ6"	60.00	47,22	70.00%	Tramo finalizado, no se completa ejecución cambio de diseño aún en aprobación, por ENEL	2023612018 52832	NO OBJETADO L1T1-INT-CE-23-2311 15-05-2023
TR4775	Traslado red de Energía - Costado Occidental	24/04/2023	30/06/2023	Finalizado	Tubería PVCΦ3" Tubería PVCΦ6"	12.00	12.00	100.00%		2023612018 52832	NO OBJETADO L1T1-INT-CE-23-2311 15-05-2023

	INFORME MENSUAL DE INTERVENTORÍA				
	CONTRATO No. 148 DE 2020 INTERVENTORÍA INTEGRAL, TÉCNICA, ECONÓMICA, FINANCIERA, CONTABLE, JURÍDICA, ADMINISTRATIVA, OPERATIVA, PREDIAL, AMBIENTAL, SOCIAL Y DE SEGURIDAD SALUD EN EL TRABAJO PARA LA VIGENCIA DEL CONTRATO DE CONCESIÓN No. 163 DE 2019.				
	Código del Formato CSPLMB-FT-LFG-006	Vigencia del Formato 01/09/2024	Versión: V03	Pág. 188 de 1083	

Actividad	Descripción	Inicio Programado	Fin Programado	Estado	Características	Ductería		% Avance Real	Observaciones	PMT autorizado SDM	Presentado a Interventoría
						Long. Total	Long. Ejecutada				
Intercambiador Vial Calle 72											
TR4745	Traslado definitivo red transversal Acueducto Calle 72 con Av. Caracas Costado Occidental	01/07/2023	14/08/2023	En ejecución	Tubería PVCΦ6"	42.31	42.31	100.0%		2023612018 52832	NO OBJETADO L1T1-INT-CE-23-2311 15-05-2023
TR4715	Traslado red Alcantarillado Carrera 15	16/08/2023	11/11/2023	En ejecución	Tubería PVCΦ14" Tubería PVCΦ16"	101.69	101.69	100.0%	Actividad compartida con Actividades TR4305 y TR4335	2023612018 52832	NO OBJETADO L1T1-INT-CE-23-2311 15-05-2023
Calle 72 costado Nor Occidental											
TR4785	Traslado red de Telecomunicaciones (ETB)	31/03/2023	13/06/2023	En ejecución	Tubería PVCΦ4"	134.00	134.00	100.00%		2024612002 60432	NO OBJETADO L1T1-INT-CE-23-2311 15-05-2023
TR4795	Traslado red Acueducto	31/03/2023	15/05/2023	Finalizado	Tubería PVCΦ6" Tubería PVCΦ12"	239.42	160,11 79,31	100.00%		2024612002 60432	NO OBJETADO L1T1-INT-CE-23-2311 15-05-2023
TR4815	Traslado red de Energía	08/07/2023	26/10/2023	En ejecución	Tubería PVCΦ3" Tubería PVCΦ6"	222.00	192	89%	Pendiente AP, y terminación de red en la cra 14ª proyectada	2024612002 60432	NO OBJETADO L1T1-INT-CE-23-2311 15-05-2023
TR4825	Traslado red Energía - Cruce Calle 72 por Cra 20a	08/08/2023	26/10/2023	En ejecución	Tubería PVCΦ6" Tubería PVCΦ3"	30.00	30.00	100.0%		2024612002 60432	NO OBJETADO L1T1-INT-CE-23-2311 15-05-2023
TR4835	Traslado red Gas	18/08/2023	07/12/2023	Finalizado	Tubería Polietileno Φ3/4"	1.00	1.00	100.00%		2024612002 60432	NO OBJETADO L1T1-INT-CE-23-2311 15-05-2023
TR4805	Traslado red Alcantarillado	06/10/2023	01/12/2023	finalizado	Tubería PVCΦ12"	131.69	89.18	67.72%		2024612002 60432	NO OBJETADO L1T1-INT-CE-23-2311 15-05-2023
TR4845	Traslado red Telecomunicaciones (ETB) - Cruce Calle 72 por Cra 20a	06/10/2023	24/11/2023	finalizado	Tubería PVCΦ4"	23.00	18.00	78.26%		2024612002 60432	NO OBJETADO L1T1-INT-CE-23-2311 15-05-2023
TR4855	Traslado red Telecomunicaciones (ETB) - Cruce Cra 20a por Calle 72	06/10/2023	24/11/2023	Sin ejecución	Tubería PVCΦ4"	22.6	16.00	70.80%	Actividad compartida con TR4845.	2024612002 60432	NO OBJETADO L1T1-INT-CE-23-2311 15-05-2023

Tabla a.2.2-2. Estado de avance acumulado componente de redes a 28 de febrero de 2025

Afectaciones de redes

No se presentaron afectaciones

	INFORME MENSUAL DE INTERVENTORÍA			
	CONTRATO No. 148 DE 2020 INTERVENTORÍA INTEGRAL, TÉCNICA, ECONÓMICA, FINANCIERA, CONTABLE, JURÍDICA, ADMINISTRATIVA, OPERATIVA, PREDIAL, AMBIENTAL, SOCIAL Y DE SEGURIDAD SALUD EN EL TRABAJO PARA LA VIGENCIA DEL CONTRATO DE CONCESIÓN No. 163 DE 2019.			
Código del Formato CSPLMB-FT-LFG-006	Vigencia del Formato 01/09/2024	Versión: V03	Pág. 189 de 1083	

a.2.3) Actividades Fase Construcción Intersección Avenida Carrera 68 con Avenida 1° de Mayo

Puentes Vehiculares

La configuración general del puente norte contempla una estructura continua con una longitud total de 260 metros aproximadamente, compuesta por 5 vanos, de los cuales 2 tienen una longitud de 30 m y se encuentran próximo a los estribos, y 3 vanos adicionales que conforman la viga principal con voladizos sucesivos de 200 m. El puente sur tiene una configuración bastante similar, donde únicamente difiere en la distancia de sus vanos, presentando una longitud total de 309 m aproximadamente.

La construcción del puente norte y sur se iniciará con la cimentación de los apoyos centrales (No. 3 y No. 4), de manera que cuando se tengan las pilas y capiteles de estos dos apoyos, se inicie la construcción de las vigas por medio del método de voladizos sucesivos, avanzando hacia los costados de manera uniforme. Posteriormente, se realiza la construcción del tablero y las obras complementarias del puente como la instalación de las redes de alimentación, barandas y new jersey, carpeta de rodadura asfáltica.

Por otra parte, la subestructura se encuentra compuesta por columnas en concreto reforzado y la cimentación por un grupo de pilotes pre excavados en concreto definida sobre 4 apoyos centrales; las aproximaciones de los puentes se encuentran soportadas sobre estribos en cada costado. Los puentes contemplan 5 vanos con luces centrales de 100m y 125m para puente norte y puente sur respectivamente.



Ilustración a.2.3-1. Esquema del trazado de Puente Norte y Puente Sur, en la Av. 68 con 1° de Mayo.

	INFORME MENSUAL DE INTERVENTORÍA				
	CONTRATO No. 148 DE 2020 INTERVENTORÍA INTEGRAL, TÉCNICA, ECONÓMICA, FINANCIERA, CONTABLE, JURÍDICA, ADMINISTRATIVA, OPERATIVA, PREDIAL, AMBIENTAL, SOCIAL Y DE SEGURIDAD SALUD EN EL TRABAJO PARA LA VIGENCIA DEL CONTRATO DE CONCESIÓN No. 163 DE 2019.				
	Código del Formato CSPLMB-FT-LFG-006	Vigencia del Formato 01/09/2024	Versión: V03	Pág. 190 de 1083	

Construcción Puente Sur.

La configuración del Puente sur está compuesta por 6 apoyos, con cimentación de pilotes profundos, y pilas en las que se soporta la superestructura. Los Apoyos No.1 y No.6 consisten en estribos, en donde la estructura esta simplemente apoyada, al igual que en los Apoyos No. 2 y No. 5 con pilas que reciben la carga de la superestructura mediante apoyos elastoméricos de neopreno.

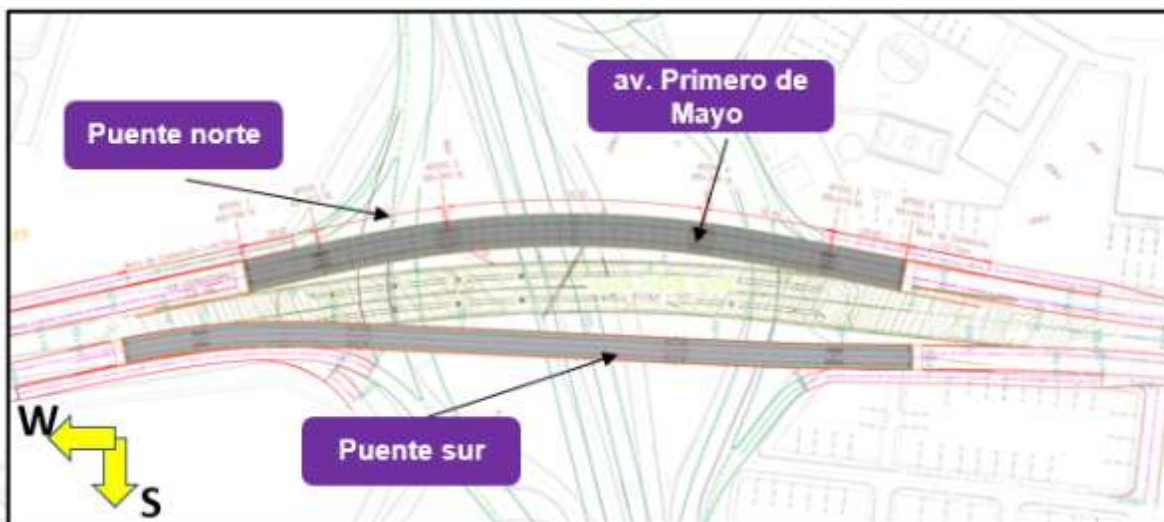
En cambio, los apoyos centrales (No.3 y No.4) fueron diseñados con una dovela sobre pila, convirtiéndose en una estructura monolítica. La configuración de las luces del puente norte fue definida de la siguiente manera: 29.6m + 62.5m + 125m + 62.5m + 29.6m, de esta forma la luz más grande es la de 125 m. De estas luces, las de 62.5 y 125 m se llevan a cabo mediante carros de avance y las luces de 29.6 m que empalman a los estribos del puente, se realizan mediante cimbra tradicional.

Ahora, en cuanto a las aproximaciones del puente, estas son aligeradas, con la inclusión de geo bloques de poliestireno como parte de la estructura de relleno.

El avance al presente informe en el puente sur, Durante el periodo se finalizó con la construcción del dado de cimentación del apoyo 3, de igual forma se inició el armado de la columna y se realizó el vaciado de la primera sección de la misma, En el apoyo 4 se realiza la construcción de la dovela sobre pila y dovelas 0 de los voladizos 3 y 4, Se continua con el armado de la cimbra de la viga cajón del apoyo 5 al apoyo 6. Se inicio con la construcción de muros del costado sur del aprоче occidental.



Ilustración a.2.3-2. Esquema Avances Puente sur Av68.

El Concesionario, ha avanzado en las siguientes actividades para el puente sur:

	INFORME MENSUAL DE INTERVENTORÍA				
	CONTRATO No. 148 DE 2020 INTERVENTORÍA INTEGRAL, TÉCNICA, ECONÓMICA, FINANCIERA, CONTABLE, JURÍDICA, ADMINISTRATIVA, OPERATIVA, PREDIAL, AMBIENTAL, SOCIAL Y DE SEGURIDAD SALUD EN EL TRABAJO PARA LA VIGENCIA DEL CONTRATO DE CONCESIÓN No. 163 DE 2019.				
	Código del Formato CSPLMB-FT-LFG-006	Vigencia del Formato 01/09/2024	Versión: V03	Pág. 191 de 1083	

ACTIVIDAD	DESCRIPCIÓN	Duración	Inicio Programado	Fin Programado	Unidad de Ejecución
PUENTE SUR		410	16/08/2024	31/12/2025	
PUENTE SUR - DADOS		68	26/09/2024	17/12/2024	
AV4770	Apoyo 3 - Construcción de Dado	21	26/09/2024	21/10/2024	UE301
PUENTE SUR - PILAS		63	22/10/2024	8/01/2025	
AV4630	Apoyo 3 - Construcción de Pila	27	22/10/2024	23/11/2024	UE301
PUENTE SUR - SUPERESTRUCTURA		253	27/11/2024	1/10/2025	
Apoyo 4 a 3 y 5		199	19/12/2024	21/08/2025	
AV4930-100	Dovela pila	60	19/12/2024	1/03/2025	UE302
Voladizo 3 de apoyo 4 a apoyo 3		187	19/12/2024	5/08/2025	
AV4930-110	Dovela 0	60	19/12/2024	1/03/2025	UE302
Voladizo 4 de apoyo 4 a apoyo 5		199	19/12/2024	21/08/2025	
AV4930-120	Dovela 0	60	19/12/2024	1/03/2025	UE302
Apoyo 5 a 6		91	29/05/2025	17/09/2025	
AV4910-100	Cimbra	20	29/05/2025	21/06/2025	UE302
PUENTE SUR - APROCHE OCCIDENTAL		180	19/12/2024	28/07/2025	
AV4840-100	Demoliciones	17	19/12/2024	10/01/2025	UE301
AV4840-110	Excavaciones	11	13/01/2025	24/01/2025	UE301
Muros Apoyo 1		67	13/03/2025	4/06/2025	
AV4830-120	Modulo 1 Sur	11	28/03/2025	9/04/2025	UE301
AV4830-140	Modulo 2 Sur	11	10/04/2025	24/04/2025	UE301
AV4830-160	Modulo 3 Sur	11	25/04/2025	8/05/2025	UE301

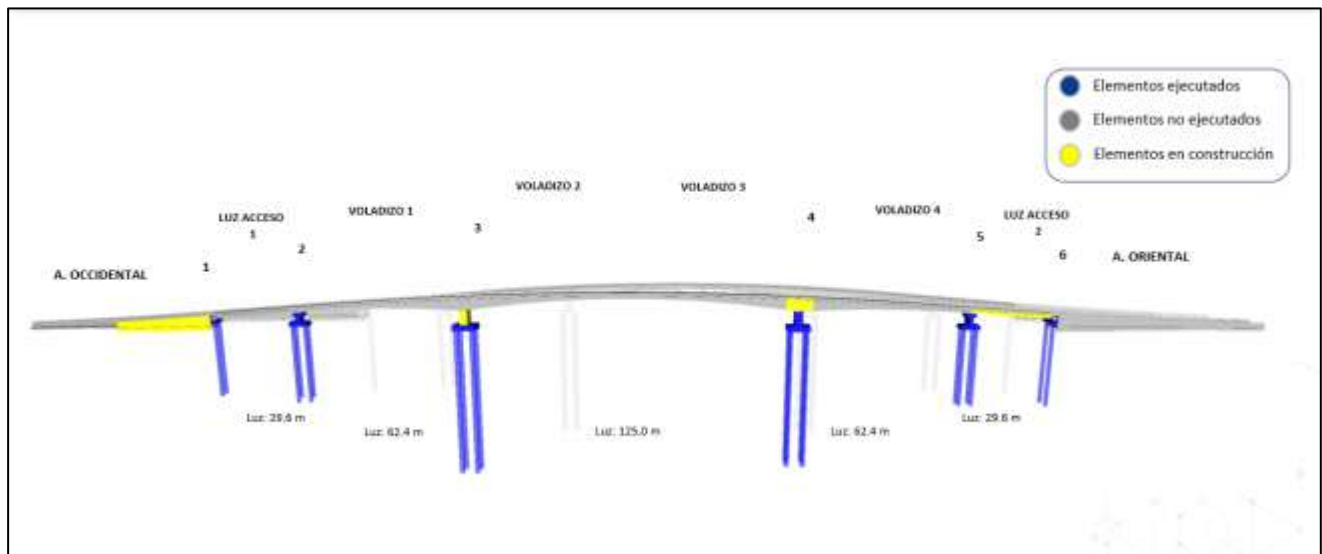
Ilustración a.2.3-3. Actividades ejecutadas o en ejecución en las UE301 y UE-302, a corte 28 de febrero.

Registro Fotográfico Puente Sur AV. 68.

REGISTRO FOTOGRÁFICO	
	
<p>APROCHE OCCIDENTAL: instalación de refuerzo de acero zarpas módulos costado sur</p>	<p>APROCHE OCCIDENTAL: Vaciado de concreto zarpas módulos costado sur</p>
	

	INFORME MENSUAL DE INTERVENTORÍA				
	CONTRATO No. 148 DE 2020 INTERVENTORÍA INTEGRAL, TÉCNICA, ECONÓMICA, FINANCIERA, CONTABLE, JURÍDICA, ADMINISTRATIVA, OPERATIVA, PREDIAL, AMBIENTAL, SOCIAL Y DE SEGURIDAD SALUD EN EL TRABAJO PARA LA VIGENCIA DEL CONTRATO DE CONCESIÓN No. 163 DE 2019.				
	Código del Formato CSPLMB-FT-LFG-006	Vigencia del Formato 01/09/2024	Versión: V03		Pág. 192 de 1083

REGISTRO FOTOGRÁFICO	
PUENTE SUR: Armado de refuerzo dado de cimentación apoyo 3.	PUENTE SUR: Vaciado de concreto dado de cimentación apoyo 3.
	
PUENTE SUR: Armado de refuerzo primera sección de columna apoyo 3.	PUENTE SUR: Vaciado de concreto primera sección de columna apoyo 3.
	
PUENTE SUR: Armado de acero de losa inferior dovela sobre pila y dovelas del apoyo 4.	PUENTE SUR: Armado de acero de muros de dovela sobre pila y dovelas 0 del apoyo 4.

Tabla a.2.3-1. Registro fotográfico de actividades ejecutadas, PUENTE SUR Av. 68.

Demolición de puente existente.

La estructura en existente cuenta con nueve (9) luces distribuidas de la siguiente manera, ambos extremos comienzan con luces de 20 m seguidas de tres tramos de 25 m de longitud y se conectan por una luz de 32.5 m, Para una longitud total 222.5 metros.

Las columnas del puente cuentan con una variación en sección y en altura en cada apoyo, ayudándole a la estructura a mantener la curva vertical tal como se muestra a continuación en el esquema.



Ilustración a.2.3-4. Perfil Esquemático del puente existente, en la Av. 68 con 1ª de Mayo.

La sección transversal del puente cuenta con dos secciones cada una con 9.4 m, para un ancho total de 18.8 m. Está compuesta por unas vigas dorsales longitudinales que soportan las tabletas prefabricadas

	INFORME MENSUAL DE INTERVENTORÍA			
	CONTRATO No. 148 DE 2020 INTERVENTORÍA INTEGRAL, TÉCNICA, ECONÓMICA, FINANCIERA, CONTABLE, JURÍDICA, ADMINISTRATIVA, OPERATIVA, PREDIAL, AMBIENTAL, SOCIAL Y DE SEGURIDAD SALUD EN EL TRABAJO PARA LA VIGENCIA DEL CONTRATO DE CONCESIÓN No. 163 DE 2019.			
Código del Formato CSPLMB-FT-LFG-006	Vigencia del Formato 01/09/2024	Versión: V03	Pág. 193 de 1083	

que conforman la superficie de rodadura. La altura de las vigas es de 1.5 m y en cada extremo se encuentra una barrera vehicular. La viga dorsal tiene un ancho variable de 1.2m en la base a 1.8m en la parte superior y una altura de 1,5 m. Las tabletas que conforman la losa son de espesor variable de 24,5 cm a 60.0 cm.

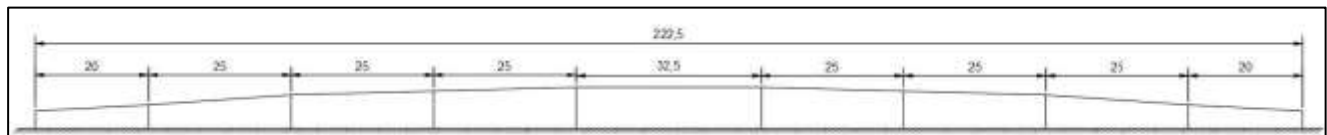
Se busca demoler el puente en la Avenida Primera de Mayo para la construcción de puentes nuevos. Para demoler esta estructura, es necesario ir removiendo partes de la estructura poco a poco.

Debido a esto, el equilibrio original que tenía el puente se ve alterado cada que se remueve una parte de éste, por lo cual es necesario realizar un análisis de las etapas necesarias para la remoción total de la estructura, verificando que en cada una de éstas los esfuerzos permisibles que tiene el puente nunca sean superados, para poder realizar un proceso de demolición seguro, evitando fallas súbitas.

El avance para el presente informe en la demolición del puente existente, Durante el periodo se finalizó la demolición del tramo 8, tramo 9 y tramo 10, con esto se finalizó la demolición del puente existente el día 20 de febrero del 2025 finalizando 18 días antes de lo programado según el PV12.



Ilustración a.2.3-5. Esquema avances demolición Puente existente Av. 68.

El Concesionario, ha avanzado en los siguientes ítems en la demolición del puente existente:

ACTIVIDAD	DESCRIPCIÓN	Duración	Inicio Programado	Fin Programado	Unidad de Ejecución
DEMOLICIÓN		215	21/06/2024	10/03/2025	
AV4080	Demolicion tramo 8	16	18/12/2024	8/01/2025	UE299
AV4590	Demolicion tramo 9	24	9/01/2025	5/02/2025	UE299
AV5990	Demolicion tramo 10	28	6/02/2025	10/03/2025	UE299

Ilustración a.2.3-6. Actividades ejecutadas o en ejecución en la UE299, a corte 28 de febrero.

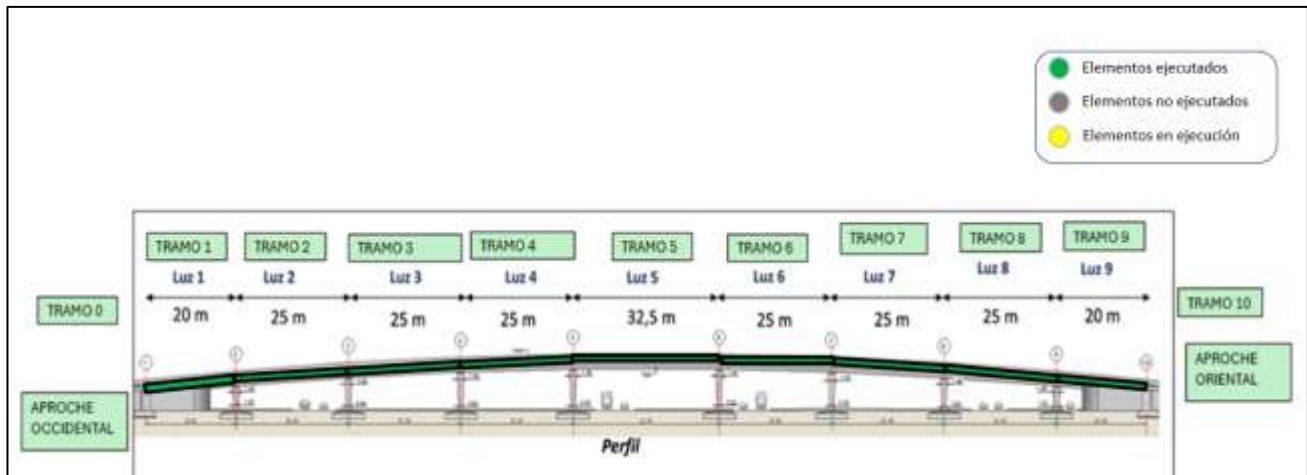
	INFORME MENSUAL DE INTERVENTORÍA				
	CONTRATO No. 148 DE 2020 INTERVENTORÍA INTEGRAL, TÉCNICA, ECONÓMICA, FINANCIERA, CONTABLE, JURÍDICA, ADMINISTRATIVA, OPERATIVA, PREDIAL, AMBIENTAL, SOCIAL Y DE SEGURIDAD SALUD EN EL TRABAJO PARA LA VIGENCIA DEL CONTRATO DE CONCESIÓN No. 163 DE 2019.				
	Código del Formato CSPLMB-FT-LFG-006	Vigencia del Formato 01/09/2024	Versión: V03	Pág. 194 de 1083	

Registro Fotográfico Puente Existente AV. 68.

REGISTRO FOTOGRÁFICO	
	
PUENTE EXISTENTE: Demolición de aleros del tramo 8	PUENTE EXISTENTE: Demolición de tablero central del tramo 8
	
PUENTE EXISTENTE: Demolición de vigas del tramo 8	PUENTE EXISTENTE: Demolición del tramo 9

Tabla a.2.3-2. Registro fotográfico de actividades ejecutadas. Demolición puente existente Av. 68.

	INFORME MENSUAL DE INTERVENTORÍA				
	CONTRATO No. 148 DE 2020 INTERVENTORÍA INTEGRAL, TÉCNICA, ECONÓMICA, FINANCIERA, CONTABLE, JURÍDICA, ADMINISTRATIVA, OPERATIVA, PREDIAL, AMBIENTAL, SOCIAL Y DE SEGURIDAD SALUD EN EL TRABAJO PARA LA VIGENCIA DEL CONTRATO DE CONCESIÓN No. 163 DE 2019.				
	Código del Formato CSPLMB-FT-LFG-006	Vigencia del Formato 01/09/2024	Versión: V03	Pág. 195 de 1083	

a.2.4) Actividades Fase Construcción WF1

El Frente de Trabajo 1 (WF1), comprendido entre las abscisas K0+000 hasta K4+050 en el trazado del viaducto, en el cual se incluye la construcción de 129 apoyos (Ver tabla a.2.4-1) y la construcción de dos estaciones, E1 (K2+128) y E2 (K3+449). A la fecha, la interventoría lleva a cabo la verificación y supervisión de las actividades realizadas por el Concesionario, entre las cuales, se incluye el traslado y la construcción de redes secas y húmedas, así como, actividades previas y las propias de la construcción de cimentación, subestructura y superestructura del viaducto. De igual forma, se realiza el seguimiento a la construcción de las naves centrales y edificaciones de las estaciones 1 y 2. A continuación se describen las actividades objeto de seguimiento durante el presente periodo:

WF	Unidad de Ejecución	No. De Apoyos	Abscisa Inicio	Abscisa Fin
1	91	7	K0+000	K0+293
1	90	10	K0+293	K0+655
1	89	11	K0+655	K1+018
1	88	10	K1+018	K1+326
1	87	10	K1+326	K1+603
1	86	15	K1+603	K2+060
1	85	15	K2+060	K2+477
1	84	9	K2+477	K2+774
1	83	7	K2+774	K3+032
1	82	12	K3+032	K3+426
1	81	14	K3+426	K3+777
1	80	9	K3+777	K4+050
TOTAL		129		

Tabla a.2.4-1. Relación de apoyos viaducto en WF1

Traslado de redes Secas:

Durante el periodo comprendido entre el 01 al 28 del mes de febrero de 2025, se adelantaron las siguientes actividades:

ENEL COLOMBIA S.A.:

Actividad WF1VDTR1000 - Traslado red de Energía ENE1-01. Pilas S01-27 a S01-28 Temporal Ramal técnico – Calle 49sur Canal Cundinamarca

	INFORME MENSUAL DE INTERVENTORÍA			
	CONTRATO No. 148 DE 2020 INTERVENTORÍA INTEGRAL, TÉCNICA, ECONÓMICA, FINANCIERA, CONTABLE, JURÍDICA, ADMINISTRATIVA, OPERATIVA, PREDIAL, AMBIENTAL, SOCIAL Y DE SEGURIDAD SALUD EN EL TRABAJO PARA LA VIGENCIA DEL CONTRATO DE CONCESIÓN No. 163 DE 2019.			
Código del Formato CSPLMB-FT-LFG-006	Vigencia del Formato 01/09/2024	Versión: V03	Pág. 196 de 1083	

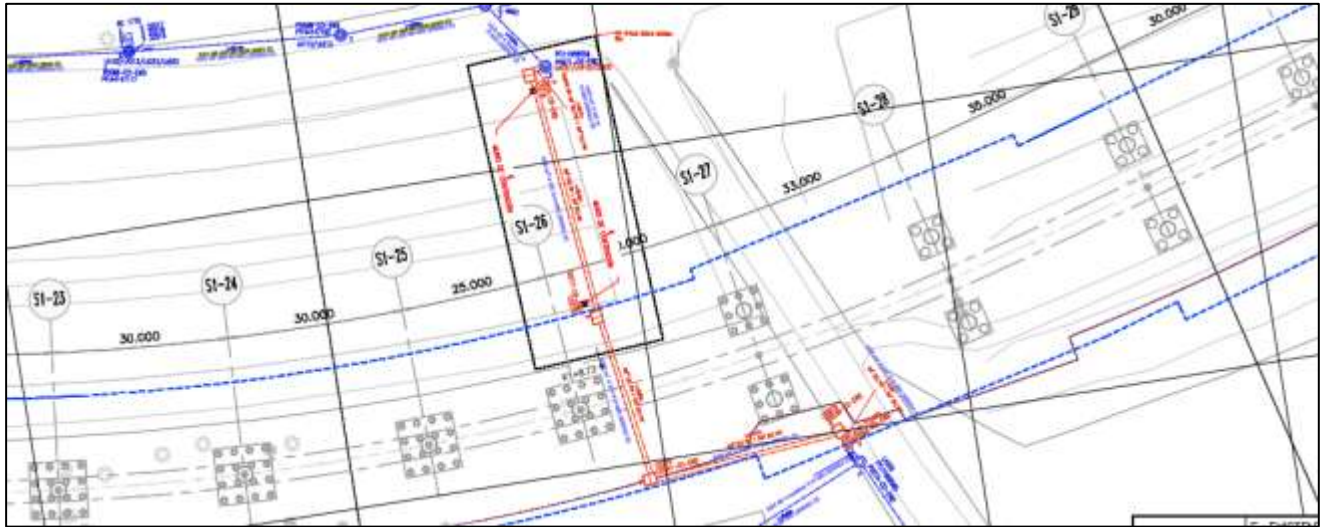

--- Redes existentes --- Redes proyectadas

Ilustración a.2.4-1. Plano de localización general de las redes eléctricas

Fuente: Plano L1T1-6220-000-CON-ED-ELM-PL-0013_V00.

Descripción de la red: La presente red corresponde al traslado de red eléctrica de media y baja tensión en la inter-estación 1 que presenta interferencia con las pilas S01-27 a S01-28 y cuyas actividades de ejecución según el PET V12 en fase 1 donde su ejecución se encontraba programada en el periodo comprendido entre el 30 de agosto al 20 de diciembre de 2023.

Descripción actividades ejecutadas: Se realizó el izaje e instalación de la estructura metálica tipo cercha que atraviesa el Canal Cundinamarca con el fin de subterranizar el circuito aéreo de media tensión “Serrizuela”, se instaló el banco de ductos 6Ø6” + 2Ø3” IMC y la construcción de las cajas eléctricas de los extremos de la cercha. Junto con el levantamiento de la mampostería de las cajas eléctricas y la instalación del banco de ductos 6Ø6” + 2Ø3” PVC. El Concesionario se encuentra en la instalación de llenos y está pendiente la entrega de la infraestructura civil a la Interventoría y a la ESP ENEL. Cabe aclarar que la maniobra eléctrica está programada para el 07 de marzo.



Ilustración a.2.4-2. Registro fotográfico de las actividades adelantadas de la red eléctrica ENE1-01

Fuente: Recorrido de interventoría – elaboración propia, registro fotográfico incluido en anexo a.2.4, numeral a.2.4-2 Registro fotográfico actividades realizadas para el traslado de redes

De acuerdo con el seguimiento que se realiza a la ejecución de las actividades a cargo del Concesionario, a continuación, se presenta el plano con las obras adelantadas a corte del presente informe, en el cual, se presenta con color rojo la trayectoria de la instalación de tubería ejecutada y cajas eléctricas construida. Cabe resaltar que en los comités Nivel 3 realizados para el frente de trabajo WF1 y vía correo electrónico, la Interventoría le solicitó al Concesionario los resultados de las pruebas y ensayos de calidad realizados para la cercha metálica.

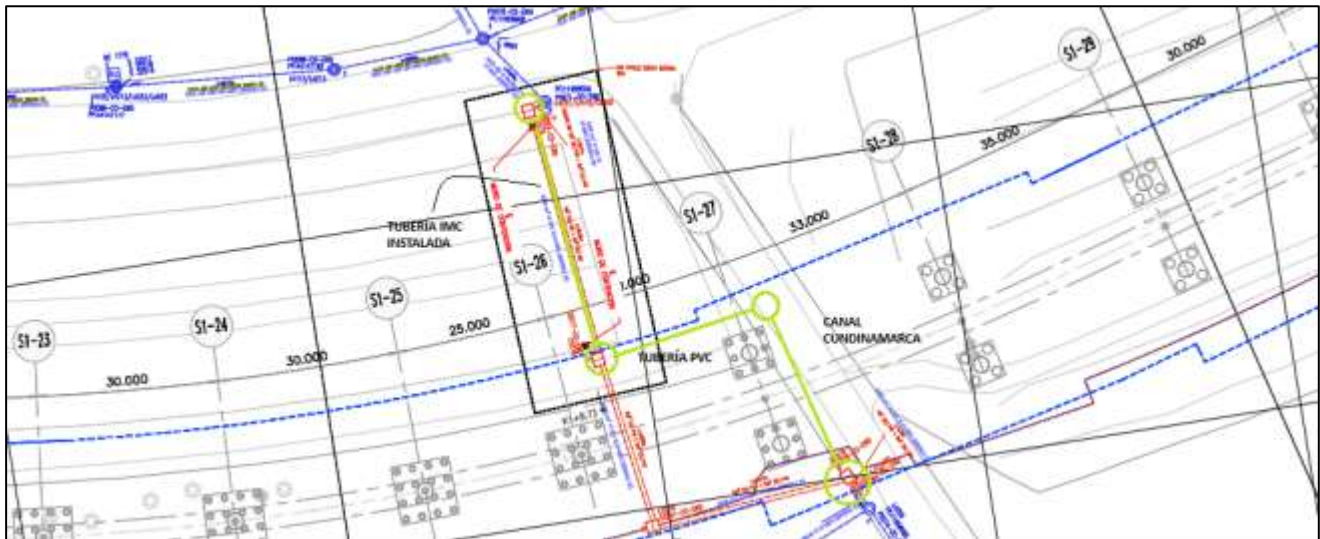

--- Trayectoria de ductería y cajas eléctricas instaladas

Ilustración a.2.4-3. Plano de trazabilidad d ejecución de la red eléctrica ENE1-01

Fuente: Plano L1T1-6220-000-CON-ED-ELM-PL-0013_V00

En consecuencia, a continuación, se detallan las cantidades de obra acumuladas de la red eléctrica ENE1-01 ejecutadas.

TRAMO	DIÁMETRO TUBERÍA	LONG. TOTAL DE TUBERÍA DISEÑO (ml)	LONG. CONSLTRUIDA (ml)
P0284 a CS276 C0238	1Ø6" + 2Ø4" PVC	1.16	1.16
CS276 C0238 a CS276 C0241	6Ø6" + 2Ø3" PVC	29.47	16.00
CS276 C0241 a CS276 C0217	6Ø6" + 2Ø3" PVC	25.65	24.00
CS276 C0217 a CS276 C0224	6Ø6" + 2Ø3" IMC	38.35	50.00
TOTAL		94.63	91.16

Tabla a.2.4-2. Resumen de cantidades ejecutadas red ENE1-01.

Finalmente, para el frente de trabajo 1 (WF1), a continuación, se relaciona las cantidades ejecutadas y acumuladas a corte del presente periodo:

	INFORME MENSUAL DE INTERVENTORÍA				
	CONTRATO No. 148 DE 2020 INTERVENTORÍA INTEGRAL, TÉCNICA, ECONÓMICA, FINANCIERA, CONTABLE, JURÍDICA, ADMINISTRATIVA, OPERATIVA, PREDIAL, AMBIENTAL, SOCIAL Y DE SEGURIDAD SALUD EN EL TRABAJO PARA LA VIGENCIA DEL CONTRATO DE CONCESIÓN No. 163 DE 2019.				
	Código del Formato CSPLMB-FT-LFG-006	Vigencia del Formato 01/09/2024	Versión: V03	Pág. 198 de 1083	

ACTIVIDAD	DESCRIPCIÓN	CARACTERÍSTICAS	DUCTERÍA			OBSERVACIONES	PMT	COI
			LONGITUD DISEÑO TOTAL	LONGITUD EJECUTADA EN EL MES	LONGITUD ACUMULADA			
FASE 1								
WF1 - Ramal Técnico - IE2 (K0+000 a K3+750)								
K0+000 - K2+250								
WF1VDTR1000	Traslado red de Energía ENE1-01. Pilas S01-27 a S01-28 Temporal	6Φ6" PVC + 2Φ3"PVC 6Φ6" IMC + 2Φ3"IMC	56.28 38.35	0.00 50.00	91.16	El Concesionario se encuentra en la instalación de llenos. Pendiente entrega de infraestructura civil a la Interventoría y a Enel.	Vigente	COI-03
K2+500 - K3+750								
WF1VDTR1030	Traslado de red de Acueducto ACU1-01. Pilas S02-15 a S03-03	Φ6"	1022.57	0.00	1031.38	Red trasladada. Se elimina la interferencia.	Vigente	COI-42
WF1VDTR1040-100	Traslado de red de Energía ENE1-02 Parte A. Pilas S02-14 a S02-32	6Φ6" PVC + 2Φ3"PVC	800.21	0.00	816.71	Red trasladada. Se elimina la interferencia.	Vigente	COI--42
WF1VDTR1060	Traslado de red de Gas GAS1-02. Pilas S02-13 a S02-14	Ø3/4" PVC	170.00	0.00	170.00	Red trasladada. Se elimina la interferencia.	SIN PMT	SIN COI
WF1VDTR2020	Traslado de red de Gas GAS1-03. Pilas S02-15	Ø3/4" PVC	76.72	0.00	76.72	Red trasladada. Se elimina la interferencia.	SIN PMT	SIN COI
WF1VDTR2040	Traslado de red de Gas GAS1-05. Pilas S03-03 a S03-04	Ø3/4" PVC	180.00	0.00	180.00	Red trasladada. Se elimina la interferencia.	SIN PMT	SIN COI
WF1VDTR2030	Traslado de red de Gas GAS1-04. Pilas S02-17 a S02-22	Ø3/4" PVC	76.72	0.00	76.72	Red trasladada. Se elimina la interferencia.	SIN PMT	SIN COI
WF1VDTR1010-100	Traslado de red de alcantarillado sanitario (combinado) SAN1-01. Parte A. Pilas S02-12 a S02-12	Φ1.2"mm	1069.65	0.00	1022.6	Red trasladada. Se elimina la interferencia.	Vigente	COI-42
WF1VDTR2050	Traslado de red de Energía EAP1-01. Pilas S02-15 a S03-01	Remoción de alumbrado vial e implementación de alumbrado temporal.	52 postes instalados	0.00	52 postes instalados	Red trasladada. Se elimina la interferencia.	SIN PMT	SIN COI
WF1VDTR1010-120	Traslado de red de alcantarillado sanitario (combinado) SAN1-01. Parte C. Pilas S02-18 a S02-19	Φ1.2"mm	72.57	0.00	70.00	Red trasladada. Se elimina la interferencia.	Vigente	COI-42
WF1VDTR1010-130	Traslado de red de alcantarillado sanitario (combinado) SAN1-01. Parte D. Pilas S02-20 a S02-21	Φ1.2"mm	70.92	0.00	67.5	Red trasladada. Se elimina la interferencia.	Vigente	COI-42
WF1VDTR1010-140	Traslado de red de alcantarillado sanitario (combinado) SAN1-01. Parte E. Pilas S02-22 a S02-28	Φ0.8"mm	229.68	0.00	221.10	Red trasladada. Se elimina la interferencia.	Vigente	COI-42

	INFORME MENSUAL DE INTERVENTORÍA				
	CONTRATO No. 148 DE 2020 INTERVENTORÍA INTEGRAL, TÉCNICA, ECONÓMICA, FINANCIERA, CONTABLE, JURÍDICA, ADMINISTRATIVA, OPERATIVA, PREDIAL, AMBIENTAL, SOCIAL Y DE SEGURIDAD SALUD EN EL TRABAJO PARA LA VIGENCIA DEL CONTRATO DE CONCESIÓN No. 163 DE 2019.				
	Código del Formato CSPLMB-FT-LFG-006	Vigencia del Formato 01/09/2024	Versión: V03	Pág. 199 de 1083	

ACTIVIDAD	DESCRIPCIÓN	CARACTERÍSTICAS	DUCTERÍA			OBSERVACIONES	PMT	COI
			LONGITUD DISEÑO TOTAL	LONGITUD EJECUTADA EN EL MES	LONGITUD ACUMULADA			
WF1VDTR1010-110	Traslado de red de alcantarillado sanitario (combinado) SAN1-01. Parte B. Pilas S02-13 a S02-17	Ø1.2"mm	179.05	0.00	170.00	Red trasladada. Se elimina la interferencia.	Vigente	COI-42
WF1VDTR1010-150	Traslado de red de alcantarillado sanitario (combinado) SAN1-01. Parte F. Pilas S02-29 a S02-33	Ø0.8"mm	259.55	0.00	254.00	Red trasladada. Se elimina la interferencia.	Vigente	COI-42
WF1VDTR1010-160	Traslado de red de alcantarillado sanitario (combinado) SAN1-01. Parte G. Pilas E02-01 a S03-05	Ø0.8"mm	476.86	0.00	334.00	Red trasladada. Se elimina la interferencia.	Vigente	COI-42
WF1VDTR2070	Traslado de red de Gas GAS1-06 Pila S02-15	Ø3/4" PVC	76.72	0.00	76.72	Red trasladada. Se elimina la interferencia.	SIN PMT	SIN COI
WF1VDTR2010	Traslado red matriz de acueducto ARM1-01. Pilas S02-33 a S03-01	Ø27"SDI WSP	240.00	0.00	240.00	Red trasladada. Se elimina la interferencia.	Vigente	COI-42
WF1VDTR1040-110	Traslado de red de Energía ENE1-02 Parte B. Pilas S02-33 a S03-03	6Ø6" PVC + 2Ø3"PVC	330.77	0.00	352.06	Red trasladada. Se elimina la interferencia.	Vigente	COI-42

Tabla a.2.4-3. Seguimiento acumulado de redes WF1 conforme al PEV12 con corte al presente periodo.

Ahora bien, a continuación, se presenta el detalle de cada uno de los requerimientos adelantados por esta interventoría a el Concesionario durante el periodo del presente informe, en cumplimiento de las obligaciones contractuales, y conforme al seguimiento que se ha adelantado a la ejecución de las actividades de obra de traslado de redes:

DIRIGIDO A	FECHA	CONSECUTIVO	ASUNTO	NUMERO RADICADO EMB	FECHA RADICADO EMB
El Concesionario	04/02/2025	L1T1-INT-CE-25-0680	SEGUIMIENTO Y ENTREGA DE CANTIDADES A DICIEMBRE DE 2024 DE CONFORMIDAD CON LITERAL (K) NUMERAL 3.1 CAPITULO III RETRIBUCION DEL CONTRATO DE CONCESION No. 163 DE 2019	EXT25-0002069	4/02/2025
El Concesionario	04/02/2025	L1T1-INT-CE-25-0686	RESPUESTA A SU COMUNICACION L1T1-CON-CE-25-0359 DE 17 DE ENERO DE 2025 RESPUESTA COMUNICACION L1T1-INT-CE-24-6211 PERIODO DE CURA PROTECCIÓN DE REDES	EXT25-0002098	4/02/2025
El Concesionario	06/02/2025	L1T1-INT-CE-25-0737	ADVERTENCIA SOLICITUD DE ENTREGA DE LAS ACTAS DE CONCILIACION DE CANTIDADES PARA RETRIBUCIÓN DE LOS MESES DE AGOSTO, SEPTIEMBRE, OCTUBRE, NOVIEMBRE Y DICIEMBRE DE 2024 Y ENERO DE 2025 CON SUS RESPECTIVOS SOPORTES	EXT25-0002268	6/02/2025
El Concesionario	06/02/2025	L1T1-INT-CE-25-0753	ADVERTENCIA POR AFECTACIONES A LA INFRAESTRUCTURA DE RED DE EMPRESAS DE SERVICIO PUBLICO EN EL PERIODO DEL 01 AL 31 DE ENERO DE 2025	EXT25-0002307	6/02/2025
EMB	11/02/2025	L1T1-INT-CE-25-0831	VALIDACION DE RECONOCIMIENTO DE LA BRAFO EJECUTADA EN ENERO DE 2025. RADICADO EXT25-0002104	EXT25-0002589	11/02/2025

	INFORME MENSUAL DE INTERVENTORÍA				
	CONTRATO No. 148 DE 2020 INTERVENTORÍA INTEGRAL, TÉCNICA, ECONÓMICA, FINANCIERA, CONTABLE, JURÍDICA, ADMINISTRATIVA, OPERATIVA, PREDIAL, AMBIENTAL, SOCIAL Y DE SEGURIDAD SALUD EN EL TRABAJO PARA LA VIGENCIA DEL CONTRATO DE CONCESIÓN No. 163 DE 2019.				
	Código del Formato CSPLMB-FT-LFG-006	Vigencia del Formato 01/09/2024	Versión: V03	Pág. 200 de 1083	

DIRIGIDO A	FECHA	CONSECUTIVO	ASUNTO	NUMERO RADICADO EMB	FECHA RADICADO EMB
El Concesionario	04/02/2025	L1T1-INT-CE-25-0680	SEGUIMIENTO Y ENTREGA DE CANTIDADES A DICIEMBRE DE 2024 DE CONFORMIDAD CON LITERAL (K) NUMERAL 3.1 CAPITULO III RETRIBUCION DEL CONTRATO DE CONCESION No. 163 DE 2019	EXT25-0002069	4/02/2025
El Concesionario	11/02/2025	L1T1-INT-CE-25-0850	ALERTA POR LA EJECUCION DE ACTIVIDADES PARA TRASLADO DE REDES EN EL TRAMO WF1 FASE 1 DEL CORREDOR PRINCIPAL DENTRO DE LOS PLAZOS PREVISTOS EN EL PLAN DE EJECUCIÓN VERSIÓN 12 CORTE 31-01-2025 FRENTE DE OBRA WF1	EXT25-0002628	11/02/2025
EMB	12/02/2025	L1T1-INT-CE-25-0879	ESTADO DE CUMPLIMIENTO DEL PLAZO DE CURA NOTIFICADO MEDIANTE OFICIO EXTS24-0007264 DE 18 DE NOVIEMBRE DE 2024. ALCANCE A COMUNICADO L1T1-INT-CE-25-0373 (EXT25-0001108) DE 21 DE ENERO DE 2025 - POR PRESUNTO INCUMPLIMIENTO DE LA OBLIGACIÓN RELACIONADA EN EL APÉNDICE TÉCNICO 13, NUMERAL 2.2., LITERALES (A) Y (C) DEL CONTRATO DE CONCESIÓN NO. 163 DE 2019 Y ARTÍCULO 47 DE LA LEY 1682 DE 2013.	EXT25-0002745	12/02/2025
El Concesionario	25/02/2025	L1T1-INT-CE-25-1206	RESPUESTA A SU COMUNICACION L1T1-CON-CE-25-0941 RESPUESTA A COMUNICADO NO. L1T1-INT-CE-25-0056 SOLICITUD DE ENTREGA DE LAS ACTAS DE CONCILIACIÓN DE CANTIDADES PARA RETRIBUCIÓN DE LOS MESES DE NOVIEMBRE Y DICIEMBRE DE 2024 CON SUS RESPECTIVOS SOPORTES	EXT25-0003773	25/02/2025
El Concesionario	25/02/2025	L1T1-INT-CE-25-1214	ADVERTENCIA POR EL PRESUNTO INCUMPLIMIENTO DE LA OBLIGACION DISPUESTA EN EL LITERAL (E) NUMERAL 2.2 APENDICE TECNICO No 13 DEL CONTRATO DE CONCESION No. 163 DE 2019 ACUERDO ESPECIFICO NO. 6 CON LA ESP EAAB	-	-
El Concesionario	26/02/2025	L1T1-INT-CE-25-1242	ADVERTENCIA SOLICITUD CONSTANCIAS DE EJECUCION A SATISFACCION DE LAS EMPRESAS DE SERVICIO PÚBLICO – ESP DE LAS OBRAS DE TRASLADO DE REDES A CARGO DEL CONCESIONARIO ML1 EJECUTADAS.	-	-
El Concesionario	27/02/2025	L1T1-INT-CE-25-1257	REMISION OFICIO S-2025-040333 DE 13 DE FEBRERO DE 2025. AFECTACIONES INFRAESTRUCTURA DE LA EAAB ESP-ALCANTARILLADO WF1 Y WF2 ZONA 5	-	-
El Concesionario	27/02/2025	L1T1-INT-CE-25-1263	RESPUESTA A SU COMUNICACION L1T1-CON-CE-24-9191 RESPUESTA A COMUNICADOS L1T1-INT-CE-24-5346, L1T1-INT-CE-24-6083 PROTOCOLOS DE SEGURIDAD Y PLAN DE CONTINGENCIA PARA CADA UNA DE LAS ESP	-	-
El Concesionario	27/02/2025	L1T1-INT-CE-25-1264	RESPUESTA A SU COMUNICADO EXTS25-0000687 REITERACION SOLICITUD SEGUIMIENTO A LA CALIDAD Y CANTIDADES DE OBRA DE TRASLADO DE REDES A CARGO DEL CONCESIONARIO ML1	-	-

Tabla a.2.4-4. Relación de requerimientos efectuados por la Interventoría

Control de calidad – caracterización de material instalado redes secas y húmedas.

Conforme las frecuencias establecidas en el plan de inspección y ensayo- PIE, de referencia L1T1-6200-000-CON-CN-PIE-PN-0001-V00 por parte del Concesionario, durante el periodo del presente informe se realizó el respectivo acompañamiento, verificación y toma de muestras al proceso del control de calidad de los materiales tipo recebo común y SBG-B instalados en las actividades de construcción y relocalización de la red eléctrica: sondeo e hilado de banco de ductos y cumplimiento estricto de especificaciones técnicas de la empresa de energía.

Mediante el oficio “L1T1-INT-CE-24-5124 – ALERTA DE NO CUMPLIMIENTO A LA ENTREGA DE CANTIDADES Y SOPORTES DE CALIDAD PARA RETRIBUCIÓN BAJO EL COMPONENTE D – FRENTE DE TRABAJO WF1 Y WF2” la Interventoría manifiesta a el Concesionario la preocupación conforme a la

	INFORME MENSUAL DE INTERVENTORÍA			
	CONTRATO No. 148 DE 2020 INTERVENTORÍA INTEGRAL, TÉCNICA, ECONÓMICA, FINANCIERA, CONTABLE, JURÍDICA, ADMINISTRATIVA, OPERATIVA, PREDIAL, AMBIENTAL, SOCIAL Y DE SEGURIDAD SALUD EN EL TRABAJO PARA LA VIGENCIA DEL CONTRATO DE CONCESIÓN No. 163 DE 2019.			
Código del Formato CSPLMB-FT-LFG-006	Vigencia del Formato 01/09/2024	Versión: V03	Pág. 201 de 1083	

radicación a destiempo de las inspecciones de calidad en Aconex para dar cumplimiento a los procesos relacionados al control de calidad.

Teniendo claro que, es obligación del Concesionario la elaboración de los respectivos ensayos de calidad, que deben dar cuenta del cumplimiento de normas y especificaciones técnicas de las actividades adelantadas y materiales instalados en el marco de la ejecución de actividades de obra de traslado de redes por parte del Concesionario de conformidad con el Plan de Inspección de ensayos relacionado anteriormente, se aclara que, de acuerdo con lo dispuesto en el Contrato de interventoría, este consorcio adelanta la ejecución de ensayos de laboratorio encaminados únicamente a la verificación de los ensayos adelantados por parte del Concesionario y/o en los casos donde esta interventoría considere que existe dudas razonables que amerite la realización de los mismos, aclarando que, en ninguno de los casos la interventoría suplirá la periodicidad y cantidad de ensayos que, como se indicó anteriormente es una responsabilidad 100% del Concesionario.

RED INSPECCIONADA	TIPO DE INSPECCIÓN	NÚMERO DE INSPECCIÓN
ENE1-01 Pilas S01-27 a S01-28 Temporal	L1T1-CON-CAL-FR-0019	97535
	Control de Vaciado de Concreto / Hormigón	97391
	L1T1-CON-CAL-FR-0036	90636
	Validación de Pruebas y Ensayos	90610
	L1T1-CON-CAL-FR-0055	96265
	Relación de Certificados de Calidad	96254
		96246
	90662	

Tabla a.2.4-5. Relación de inspecciones de calidad efectuados

La Interventoría realiza verificación de la estructura tipo cercha – interferencia ENE1-01 en donde valida el dimensionamiento estructural y cumplimiento de los diseños avalados por la Interventoría y por la ESP Enel Colombia conforme a la tipología de ángulos para armado, correas, platinas de anclaje y conexiones, en donde se requiere:

1. Realizar un análisis estructural de este elemento con el fin de evaluar su integridad para el funcionamiento de soporte las tuberías para el traslado de la Red ENE1-01.
2. Hacer entrega de las memorias de cálculo estructurales, informe geotécnico con las recomendaciones y verificación de la cimentación.
3. En caso de que el elemento no se encuentre con las condiciones estructurales para ser usado como apoyo de la red ENE1-01, indicar cual será la medida a tomar frente a garantizar la estabilidad de la superestructura.
4. Enviar los planos de taller de acuerdo con la geometría y características de los materiales encontrados en obra.
5. Hacer entrega del dossier de calidad que contenga toda la información de calidad de los materiales empleados de la estructura metálica.
6. Hacer entrega del dossier de calidad que contenga la información de todo el proceso constructivo para la instalación de la estructura metálica.

	INFORME MENSUAL DE INTERVENTORÍA			
	CONTRATO No. 148 DE 2020 INTERVENTORÍA INTEGRAL, TÉCNICA, ECONÓMICA, FINANCIERA, CONTABLE, JURÍDICA, ADMINISTRATIVA, OPERATIVA, PREDIAL, AMBIENTAL, SOCIAL Y DE SEGURIDAD SALUD EN EL TRABAJO PARA LA VIGENCIA DEL CONTRATO DE CONCESIÓN No. 163 DE 2019.			
Código del Formato CSPLMB-FT-LFG-006	Vigencia del Formato 01/09/2024	Versión: V03	Pág. 202 de 1083	



*Ilustración a.2.4-4. Registro fotográfico verificación estructural
Fuente: Elaboración propia*

Ahora bien, para el frente de trabajo WF1 no se realiza la actividad de toma de densidades en la compactación de material conforme a que en el presente periodo no se realizan llenos.

Adicional a ello, se presentan las reuniones efectuadas en el mes de febrero relacionadas con el componente D subcomponente D redes a cargo del Concesionario, las cuales se evidencian en el anexo "a.2.4. Actividades Fase Construcción WF1", ítem "a.2.4-1 Actas de reuniones y mesas de trabajo – Traslado de redes Sección 1":

	INFORME MENSUAL DE INTERVENTORÍA				
	CONTRATO No. 148 DE 2020 INTERVENTORÍA INTEGRAL, TÉCNICA, ECONÓMICA, FINANCIERA, CONTABLE, JURÍDICA, ADMINISTRATIVA, OPERATIVA, PREDIAL, AMBIENTAL, SOCIAL Y DE SEGURIDAD SALUD EN EL TRABAJO PARA LA VIGENCIA DEL CONTRATO DE CONCESIÓN No. 163 DE 2019.				
	Código del Formato CSPLMB-FT-LFG-006	Vigencia del Formato 01/09/2024	Versión: V03	Pág. 203 de 1083	

DESCRIPCIÓN DE LA REUNIÓN	LUGAR DE EJECUCIÓN	FECHA DE EJECUCIÓN	ENTIDADES PARTICIPANTES
Traslado Medidor Patio Portal Américas	Frente de trabajo Wf1 Estación 2	13 – 02 - 2025	EAAB El Concesionario La Interventoría
Comité N3 No.58 Frente de trabajo Wf1 y Wf2	Oficinas Patio Taller	14 – 02 - 2025	EMB El Concesionario La Interventoría
Mesa de trabajo Actas de Retribución frentes de trabajo Wf1 y Wf2	Oficinas EMB	14 – 02 - 2025	EMB El Concesionario La Interventoría
Interferencia infraestructura de telecomunicaciones en ciclo parqueadero Portal Américas	Frente de trabajo Wf1 Estación 2	17 – 02 - 2025	ETB El Concesionario La Interventoría
Traslado Medidor Patio Portal Américas	Frente de trabajo Wf1 Estación 2	17 – 02 - 2025	EAAB El Concesionario La Interventoría
Traslado Medidor Patio Portal Américas	Frente de trabajo Wf1 Estación 2	18 – 02 - 2025	EAAB CSM004 El Concesionario La Interventoría
Comité N3 No.59 Frente de trabajo Wf1 y Wf2	Oficinas Patio Taller	20 – 02 - 2025	EMB El Concesionario La Interventoría
Mesa de trabajo Actas de Retribución frentes de trabajo Wf1 y Wf2	Oficinas EMB	20 – 02 - 2025	EMB El Concesionario La Interventoría
Visita Socavación en la vía	Frente de trabajo Wf1 Av. Villavicencio con Kr 80 -	25 – 02 - 2025	ENEL El Concesionario La Interventoría
Mesa de trabajo interferencias con telecomunicaciones	Oficinas ML1	25 – 02 - 2025	Empresas de telecomunicaciones El Concesionario La Interventoría
Mesa de trabajo Actas de Retribución frentes de trabajo Wf1 y Wf2	Oficinas EMB	27 – 02 - 2025	EMB El Concesionario La Interventoría

Tabla a.2.4-6. Relación de reuniones y mesas de trabajo efectuada.

Finalmente, se aclara que no se presentaron afectaciones a las redes existentes causadas por el proceso constructivo por parte del Concesionario en el periodo del presente informe.

VIADUCTO

UE91/ UE157. K0+000 a K0+ 300 Apoyos del S1-0 al S1-5B

Alcance UE91: Construcción estructura del viaducto - Cimentaciones, pilas y capiteles (incluyendo los aparatos de apoyo) del viaducto del metro a lo largo de la sección lineal mostrada en el Anexo 2 del AT 4. Adicional a las obras de la subestructura del viaducto, el Concesionario deberá adecuar la malla vial existente y la reconfiguración del separador entre calzadas incluyendo el espacio público. Todos los trabajos se desarrollan de acuerdo con el AT 4. Se incluyen las obras de adecuación del separador central, incluyendo el espacio público - Sección de la Absc 0+000 a 0+ 300

	INFORME MENSUAL DE INTERVENTORÍA			
	CONTRATO No. 148 DE 2020 INTERVENTORÍA INTEGRAL, TÉCNICA, ECONÓMICA, FINANCIERA, CONTABLE, JURÍDICA, ADMINISTRATIVA, OPERATIVA, PREDIAL, AMBIENTAL, SOCIAL Y DE SEGURIDAD SALUD EN EL TRABAJO PARA LA VIGENCIA DEL CONTRATO DE CONCESIÓN No. 163 DE 2019.			
	Código del Formato CSPLMB-FT-LFG-006	Vigencia del Formato 01/09/2024	Versión: V03	

Alcance UE157: Todos los trabajos necesarios para la realización del Tablero, de la viga en U del Viaducto, incluyendo todos los elementos y dispositivos de drenaje, a lo largo de la sección lineal mostrada en el Anexo 2 del AT 5. Todos los trabajos se desarrollan de acuerdo con el AT 5. Sección de la Absc 0+000 a 0+300

Durante el periodo correspondiente al mes de febrero de 2025, la interventoría realizó el acompañamiento y verificación de las siguientes actividades ejecutadas por El Concesionario para las cuales se presenta el siguiente registro fotográfico:



	INFORME MENSUAL DE INTERVENTORÍA			
	CONTRATO No. 148 DE 2020 INTERVENTORÍA INTEGRAL, TÉCNICA, ECONÓMICA, FINANCIERA, CONTABLE, JURÍDICA, ADMINISTRATIVA, OPERATIVA, PREDIAL, AMBIENTAL, SOCIAL Y DE SEGURIDAD SALUD EN EL TRABAJO PARA LA VIGENCIA DEL CONTRATO DE CONCESIÓN No. 163 DE 2019.			
Código del Formato CSPLMB-FT-LFG-006	Vigencia del Formato 01/09/2024	Versión: V03	Pág. 205 de 1083	



Mejoramiento del terreno para posicionamiento de grúa para izaje de las secciones de vigas cajón pertenecientes al puente metálico 1

Ilustración a.2.4-5. Actividades desarrolladas durante el periodo UE91 y UE157

A continuación, se presenta el avance constructivo de la subestructura y superestructura en cada uno de los apoyos de la UE 091 y 157:



Figura a.2.4-1. Apoyos comprendidos en la UE 091 y UE157.

UE90/ UE156. K0+300 a K0+650 Apoyos S1-6 al S1-15

Alcance UE90: Construcción estructura del viaducto - Cimentaciones, pilas y capiteles (incluyendo los aparatos de apoyo) del viaducto del metro a lo largo de la sección lineal mostrada en el Anexo 2 del A T 4. Adicional a las obras de la subestructura del viaducto, el Concesionario deberá adecuar la malla vial

	INFORME MENSUAL DE INTERVENTORÍA				
	CONTRATO No. 148 DE 2020 INTERVENTORÍA INTEGRAL, TÉCNICA, ECONÓMICA, FINANCIERA, CONTABLE, JURÍDICA, ADMINISTRATIVA, OPERATIVA, PREDIAL, AMBIENTAL, SOCIAL Y DE SEGURIDAD SALUD EN EL TRABAJO PARA LA VIGENCIA DEL CONTRATO DE CONCESIÓN No. 163 DE 2019.				
	Código del Formato CSPLMB-FT-LFG-006	Vigencia del Formato 01/09/2024	Versión: V03	Pág. 206 de 1083	

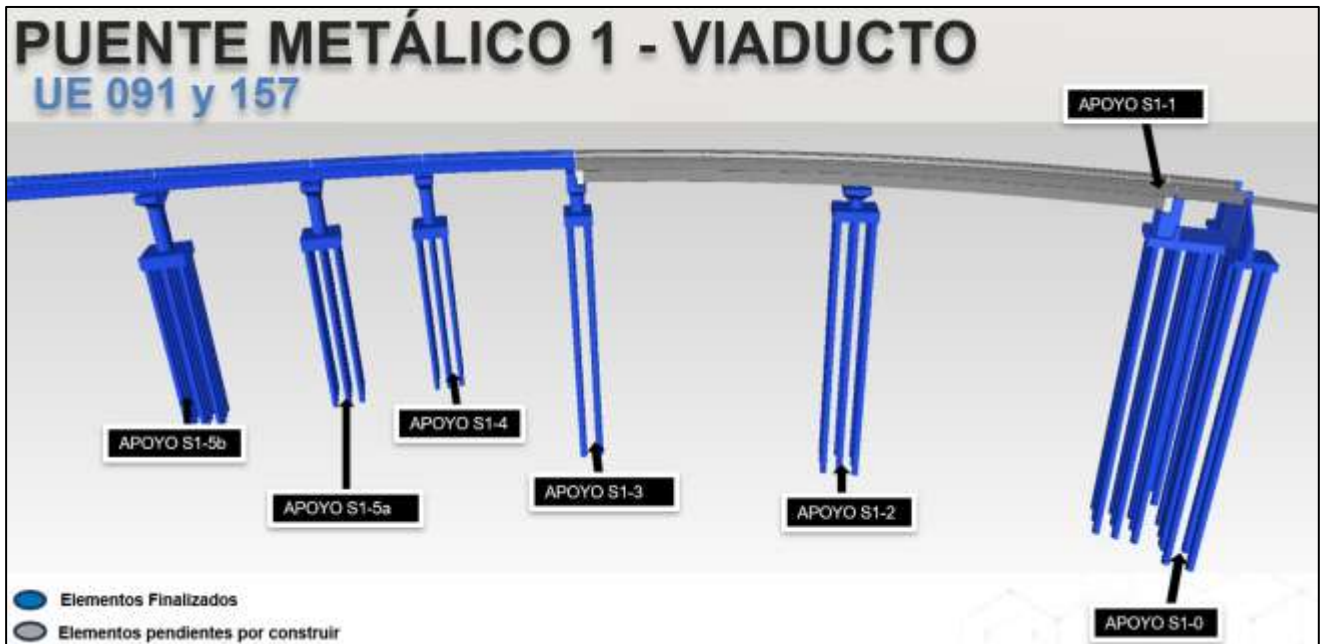
existente y la reconfiguración del separador entre calzadas incluyendo el espacio público. Todos los trabajos se desarrollan de acuerdo con el AT 4. Se incluyen las obras de adecuación del separador central, incluyendo el espacio público - Sección de la Absc O+ 300 a O+650.

Alcance UE156: Todos los trabajos necesarios para la realización del Tablero, de la viga en U del Viaducto, incluyendo todos los elementos y dispositivos de drenaje, a lo largo de la sección lineal mostrada en el Anexo 2 del AT 5. Todos los trabajos se desarrollan de acuerdo con el AT 5. Sección de la Absc O+ 300 a O+650

Durante el periodo correspondiente al mes de febrero de 2025, la interventoría realizó el acompañamiento y verificación de las siguientes actividades ejecutadas por El Concesionario para las cuales se presenta el siguiente registro fotográfico:



	INFORME MENSUAL DE INTERVENTORÍA				
	CONTRATO No. 148 DE 2020 INTERVENTORÍA INTEGRAL, TÉCNICA, ECONÓMICA, FINANCIERA, CONTABLE, JURÍDICA, ADMINISTRATIVA, OPERATIVA, PREDIAL, AMBIENTAL, SOCIAL Y DE SEGURIDAD SALUD EN EL TRABAJO PARA LA VIGENCIA DEL CONTRATO DE CONCESIÓN No. 163 DE 2019.				
	Código del Formato CSPLMB-FT-LFG-006	Vigencia del Formato 01/09/2024	Versión: V03	Pág. 207 de 1083	



Avance general

Ilustración a.2.4-6. Actividades desarrolladas durante el periodo UE90 y UE156

A continuación, se presenta el avance constructivo de la subestructura y superestructura en cada uno de los apoyos de la UE 090 y 156:



Figura a.2.4-2. Apoyos comprendidos en la UE 090 y UE156.

UE89/ EU155. K0+650 a K1+030 Apoyos S1-16 al S1-26

Alcance UE89: Construcción estructura del viaducto - Cimentaciones, pilas y capiteles (incluyendo los aparatos de apoyo) del viaducto del metro a lo largo de la sección lineal mostrada en el Anexo 2 del A T 4. Adicional a las obras de la subestructura del viaducto, el Concesionario deberá adecuar la malla vial existente y la reconfiguración del separador entre calzadas incluyendo el espacio público. Todos los

	INFORME MENSUAL DE INTERVENTORÍA			
	CONTRATO No. 148 DE 2020 INTERVENTORÍA INTEGRAL, TÉCNICA, ECONÓMICA, FINANCIERA, CONTABLE, JURÍDICA, ADMINISTRATIVA, OPERATIVA, PREDIAL, AMBIENTAL, SOCIAL Y DE SEGURIDAD SALUD EN EL TRABAJO PARA LA VIGENCIA DEL CONTRATO DE CONCESIÓN No. 163 DE 2019.			
Código del Formato CSPLMB-FT-LFG-006	Vigencia del Formato 01/09/2024	Versión: V03	Pág. 208 de 1083	

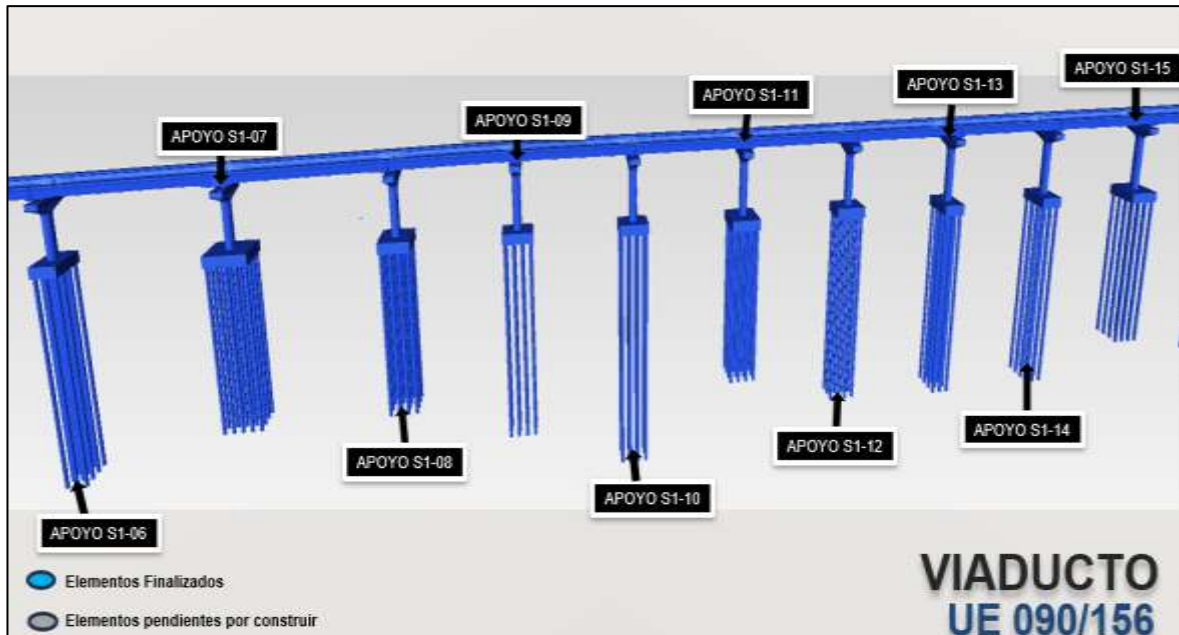
trabajos se desarrollan de acuerdo con el AT 4. Se incluyen las obras de adecuación del separador central, incluyendo el espacio público - Sección de la Absc 0+650 a 1 +030.

Alcance UE155: Todos los trabajos necesarios para la realización del Tablero, de la viga en U del Viaducto, incluyendo todos los elementos y dispositivos de drenaje, a lo largo de la sección lineal mostrada en el Anexo 2 del AT 5. Todos los trabajos se desarrollan de acuerdo con el AT 5. Sección de la Absc 0+650 a 1 +030.

Durante el periodo correspondiente al mes de febrero de 2025, la interventoría realizó el acompañamiento y verificación de las siguientes actividades ejecutadas por El Concesionario para las cuales se presenta el siguiente registro fotográfico:

	
Se realiza sello de puntos de tensionamiento en vano S01-25 y S1-17	
	
Avance general de la obra	Instalación de tubería entre apoyo S1 24 a caja de limpieza CS1 24

	INFORME MENSUAL DE INTERVENTORÍA			
	CONTRATO No. 148 DE 2020 INTERVENTORÍA INTEGRAL, TÉCNICA, ECONÓMICA, FINANCIERA, CONTABLE, JURÍDICA, ADMINISTRATIVA, OPERATIVA, PREDIAL, AMBIENTAL, SOCIAL Y DE SEGURIDAD SALUD EN EL TRABAJO PARA LA VIGENCIA DEL CONTRATO DE CONCESIÓN No. 163 DE 2019.			
Código del Formato CSPLMB-FT-LFG-006	Vigencia del Formato 01/09/2024	Versión: V03	Pág. 209 de 1083	



Ilustración a.2.4-7. Actividades desarrolladas durante el periodo UE89 y UE155

A continuación, se presenta el avance constructivo de la subestructura y superestructura en cada uno de los apoyos de la UE 089 y 155:



Figura a.2.4-3. Apoyos comprendidos en la UE 89 y UE155.

UE 88/154. K1+030 a K1+340 Apoyos S1-27 al S1-36

Alcance UE88: Construcción estructura del viaducto - Cimentaciones, pilas y capiteles (incluyendo los aparatos de apoyo) del viaducto del metro a lo largo de la sección lineal mostrada en el Anexo 2 del AT 4. Adicional a las obras de la subestructura del viaducto, el Concesionario deberá adecuar la malla vial

	INFORME MENSUAL DE INTERVENTORÍA				
	CONTRATO No. 148 DE 2020 INTERVENTORÍA INTEGRAL, TÉCNICA, ECONÓMICA, FINANCIERA, CONTABLE, JURÍDICA, ADMINISTRATIVA, OPERATIVA, PREDIAL, AMBIENTAL, SOCIAL Y DE SEGURIDAD SALUD EN EL TRABAJO PARA LA VIGENCIA DEL CONTRATO DE CONCESIÓN No. 163 DE 2019.				
	Código del Formato CSPLMB-FT-LFG-006	Vigencia del Formato 01/09/2024	Versión: V03	Pág. 210 de 1083	

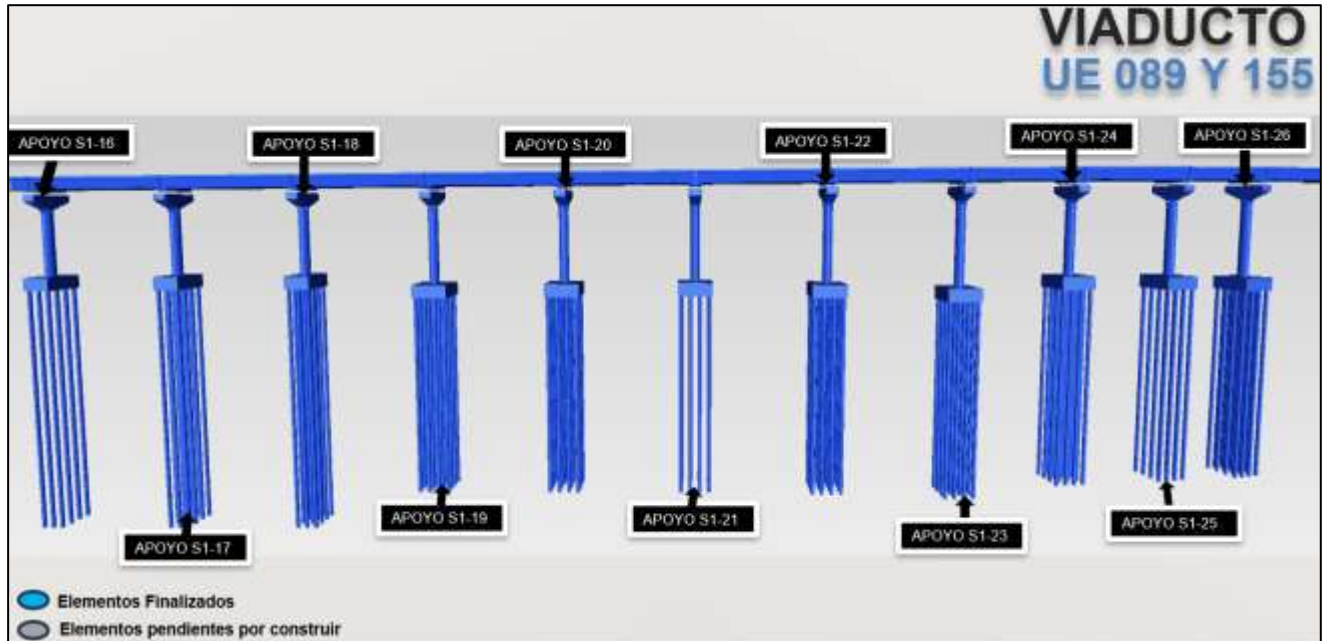
existente y la reconfiguración del separador entre calzadas incluyendo el espacio público. Todos los trabajos se desarrollan de acuerdo con el AT 4. Se incluyen las obras de adecuación del separador central, incluyendo el espacio público - Sección de la Absc 1 +030 a 1 + 340.

Alcance UE154: Todos los trabajos necesarios para la realización del Tablero, de la viga en U del Viaducto, incluyendo todos los elementos y dispositivos de drenaje, a lo largo de la sección lineal mostrada en el Anexo 2 del AT 5. Todos los trabajos se desarrollan de acuerdo con el AT 5. Sección de la Absc 1+030 a 1+340.

Durante el periodo correspondiente al mes de febrero de 2025, la interventoría realizó el acompañamiento y verificación de las siguientes actividades ejecutadas por El Concesionario para las cuales se presenta el siguiente registro fotográfico:

	
Se realiza el izaje de dovelas en los vanos S01-31, S01-32 y S01-33	Se realiza el tensionamiento en los vanos S01-31, S01-32 y S01-33
	
Proceso de transporte de dovelas al vano S01-32	Se realiza alineación, aplicación de epoxico y pretensado de dovelas en los vanos S01-31, S01-32 y S01-33

	INFORME MENSUAL DE INTERVENTORÍA			
	CONTRATO No. 148 DE 2020 INTERVENTORÍA INTEGRAL, TÉCNICA, ECONÓMICA, FINANCIERA, CONTABLE, JURÍDICA, ADMINISTRATIVA, OPERATIVA, PREDIAL, AMBIENTAL, SOCIAL Y DE SEGURIDAD SALUD EN EL TRABAJO PARA LA VIGENCIA DEL CONTRATO DE CONCESIÓN No. 163 DE 2019.			
Código del Formato CSPLMB-FT-LFG-006	Vigencia del Formato 01/09/2024	Versión: V03	Pág. 211 de 1083	

	
Se realiza el descenso del vano S01-30 y movilización de lanzadora al vano S01-31	Maniobras de movilización al vano S01-34
	
Avance general de obra	

Ilustración a.2.4-8. Actividades desarrolladas durante el periodo UE88 y UE154.

A continuación, se presenta el avance constructivo de la subestructura y superestructura en cada uno de los apoyos de la UE 088 y UE154:

	INFORME MENSUAL DE INTERVENTORÍA				
	CONTRATO No. 148 DE 2020 INTERVENTORÍA INTEGRAL, TÉCNICA, ECONÓMICA, FINANCIERA, CONTABLE, JURÍDICA, ADMINISTRATIVA, OPERATIVA, PREDIAL, AMBIENTAL, SOCIAL Y DE SEGURIDAD SALUD EN EL TRABAJO PARA LA VIGENCIA DEL CONTRATO DE CONCESIÓN No. 163 DE 2019.				
	Código del Formato CSPLMB-FT-LFG-006	Vigencia del Formato 01/09/2024	Versión: V03		Pág. 212 de 1083



Figura a.2.4-4. Apoyos comprendidos en UE 088 y UE154.

UE87/ EU153. K1+340 a K1+600 Apoyos S1-37 al S1-46

Alcance UE87: Construcción estructura del viaducto - Cimentaciones, pilas y capiteles (incluyendo los aparatos de apoyo) del viaducto del metro a lo largo de la sección lineal mostrada en el Anexo 2 del A T 4. Adicional a las obras de la subestructura del viaducto, el Concesionario deberá adecuar la malla vial existente y la reconfiguración del separador entre calzadas incluyendo el espacio público. Todos los trabajos se desarrollan de acuerdo con el AT 4. Se incluyen las obras de adecuación del separador central, incluyendo el espacio público - Sección de la Absc 1 +340 a 1 + 600.

Alcance UE153: Todos los trabajos necesarios para la realización del Tablero, de la viga en U del Viaducto, incluyendo todos los elementos y dispositivos de drenaje, a lo largo de la sección lineal mostrada en el Anexo 2 del AT 5. Todos los trabajos se desarrollan de acuerdo con el AT 5. Sección de la Absc 1 + 340 a 1+600.

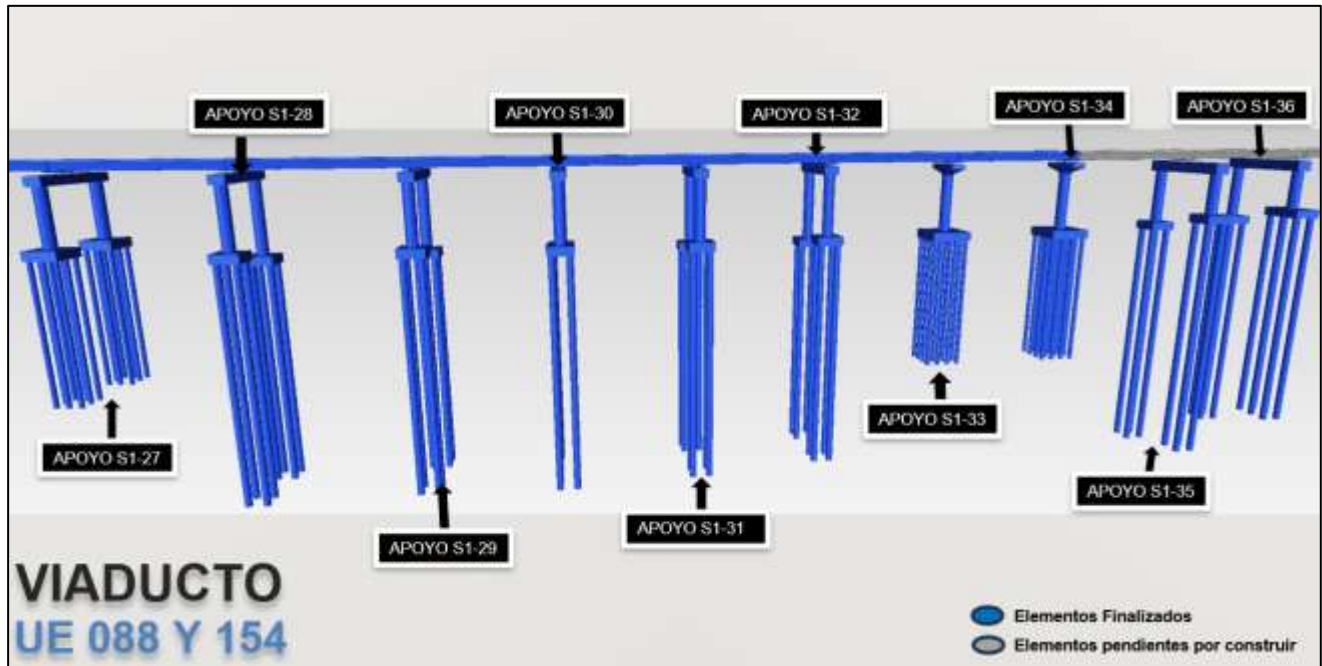
Durante el periodo correspondiente al mes de febrero de 2025, no se ejecutaron actividades asociadas a subestructura. Para la superestructura, se realizaron actividades de construcción del drenaje en estas Unidades de Ejecución. A continuación, se presenta el siguiente registro fotográfico del avance de las Unidades de Ejecución 87 y 153:

	INFORME MENSUAL DE INTERVENTORÍA			
	CONTRATO No. 148 DE 2020 INTERVENTORÍA INTEGRAL, TÉCNICA, ECONÓMICA, FINANCIERA, CONTABLE, JURÍDICA, ADMINISTRATIVA, OPERATIVA, PREDIAL, AMBIENTAL, SOCIAL Y DE SEGURIDAD SALUD EN EL TRABAJO PARA LA VIGENCIA DEL CONTRATO DE CONCESIÓN No. 163 DE 2019.			
Código del Formato CSPLMB-FT-LFG-006	Vigencia del Formato 01/09/2024	Versión: V03	Pág. 213 de 1083	



Ilustración a.2.4-9. Actividades desarrolladas durante el periodo UE87 y UE153

A continuación, se presenta el avance constructivo de la subestructura en cada uno de los apoyos de la UE 087 y 153:



Figura a.2.4-5. Apoyos comprendidos en UE 087 y UE153.

UE86/ EU152. K1+600 a K2+050 Apoyos S1-47 al S1-61

Alcance UE86: Construcción estructura del viaducto - Cimentaciones, pilas y capiteles (incluyendo los aparatos de apoyo) del viaducto del metro a lo largo de la sección lineal mostrada en el Anexo 2 del AT 4. Adicional a las obras de la subestructura del viaducto, el Concesionario deberá adecuar la malla vial

	INFORME MENSUAL DE INTERVENTORÍA			
	CONTRATO No. 148 DE 2020 INTERVENTORÍA INTEGRAL, TÉCNICA, ECONÓMICA, FINANCIERA, CONTABLE, JURÍDICA, ADMINISTRATIVA, OPERATIVA, PREDIAL, AMBIENTAL, SOCIAL Y DE SEGURIDAD SALUD EN EL TRABAJO PARA LA VIGENCIA DEL CONTRATO DE CONCESIÓN No. 163 DE 2019.			
Código del Formato CSPLMB-FT-LFG-006	Vigencia del Formato 01/09/2024	Versión: V03	Pág. 214 de 1083	

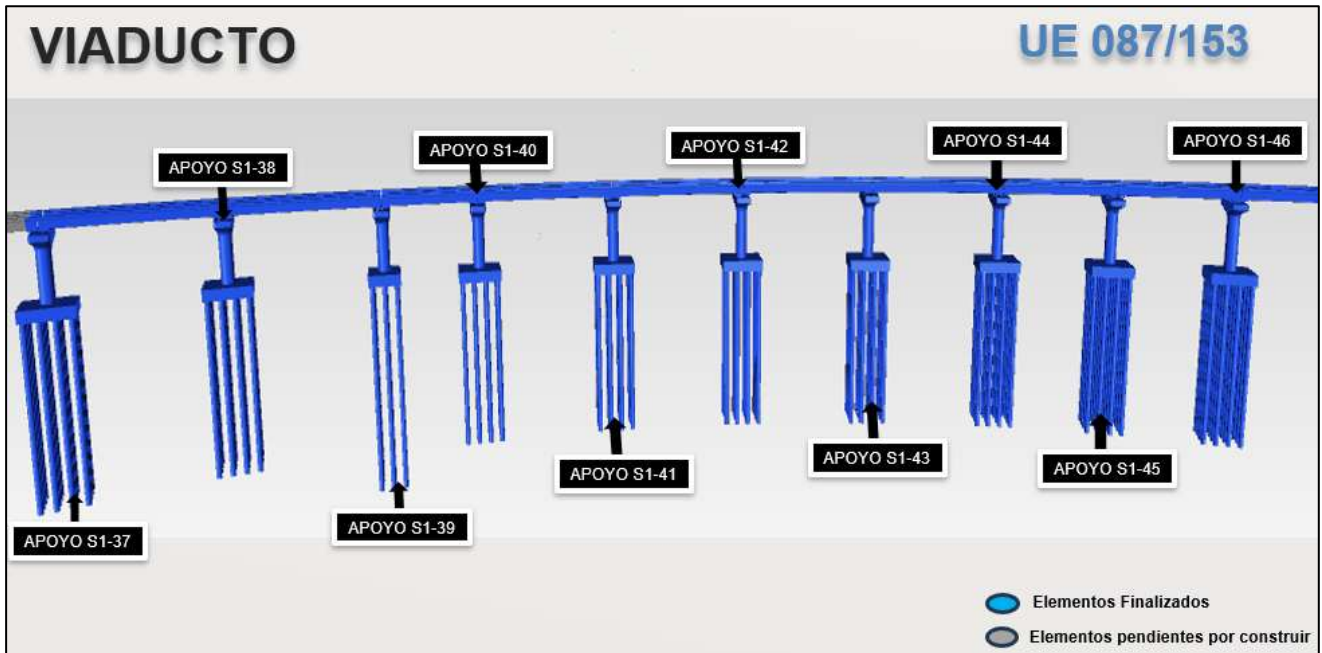
existente y la reconfiguración del separador entre calzadas incluyendo el espacio público. Todos los trabajos se desarrollan de acuerdo con el AT 4. Se incluyen las obras de adecuación del separador central, incluyendo el espacio público - Sección de la Absc 1 +600 a 2+050.

Alcance UE152: Todos los trabajos necesarios para la realización del Tablero, de la viga en U del Viaducto, incluyendo todos los elementos y dispositivos de drenaje, a lo largo de la sección lineal mostrada en el Anexo 2 del AT 5. Todos los trabajos se desarrollan de acuerdo con el AT 5. Sección de la Absc 1 +600 a 2+050.

Durante el periodo correspondiente al mes de febrero de 2025, la interventoría realizó el acompañamiento y verificación de las siguientes actividades ejecutadas por El Concesionario para las cuales se presenta el siguiente registro fotográfico:

	
Izaje y pretensado de las dovelas de los vanos S01-54 al S01-59	
	
Vanos S01-54 al S01-59 se realiza actividades de tensionamiento	Se realiza maniobras de movilización al vano S01-58

	INFORME MENSUAL DE INTERVENTORÍA			
	CONTRATO No. 148 DE 2020 INTERVENTORÍA INTEGRAL, TÉCNICA, ECONÓMICA, FINANCIERA, CONTABLE, JURÍDICA, ADMINISTRATIVA, OPERATIVA, PREDIAL, AMBIENTAL, SOCIAL Y DE SEGURIDAD SALUD EN EL TRABAJO PARA LA VIGENCIA DEL CONTRATO DE CONCESIÓN No. 163 DE 2019.			
Código del Formato CSPLMB-FT-LFG-006	Vigencia del Formato 01/09/2024	Versión: V03	Pág. 215 de 1083	

	
Se realiza el descenso y nivelación de vano S01-57 y se desmonta estructura de pretensado.	Se realiza el descenso de los vanos S01-54 al S01-59
	
Avance de obra	

Ilustración a.2.4-10. Actividades desarrolladas durante el periodo UE86 y UE152.

A continuación, se presentará el avance constructivo de la subestructura en cada uno de los apoyos de la UE 086 y 152:

	INFORME MENSUAL DE INTERVENTORÍA			
	CONTRATO No. 148 DE 2020 INTERVENTORÍA INTEGRAL, TÉCNICA, ECONÓMICA, FINANCIERA, CONTABLE, JURÍDICA, ADMINISTRATIVA, OPERATIVA, PREDIAL, AMBIENTAL, SOCIAL Y DE SEGURIDAD SALUD EN EL TRABAJO PARA LA VIGENCIA DEL CONTRATO DE CONCESIÓN No. 163 DE 2019.			
Código del Formato CSPLMB-FT-LFG-006	Vigencia del Formato 01/09/2024	Versión: V03	Pág. 216 de 1083	



Figura a.2.4-6. Apoyos comprendidos en UE 086 y UE152

UE85/ UE151. K2+050 a K2+480 Apoyos S1-62 al S2-05

Alcance UE85: Construcción estructura del viaducto - Cimentaciones, pilas y capiteles (incluyendo los aparatos de apoyo) del viaducto del metro a lo largo de la sección lineal mostrada en el Anexo 2 del AT 4. Adicional a las obras de la subestructura del viaducto, el Concesionario deberá adecuar la malla vial existente y la reconfiguración del separador entre calzadas incluyendo el espacio público. Todos los trabajos se desarrollan de acuerdo con el AT 4. Se incluyen las obras de adecuación del separador central, incluyendo el espacio público - Sección de la Absc 2+050 a 2+480.

Alcance UE151: Todos los trabajos necesarios para la realización del Tablero, de la viga en U del Viaducto, incluyendo todos los elementos y dispositivos de drenaje, a lo largo de la sección lineal mostrada en el Anexo 2 del AT 5. Todos los trabajos se desarrollan de acuerdo con el AT 5. Sección de la Absc 2+050 a 2+480.

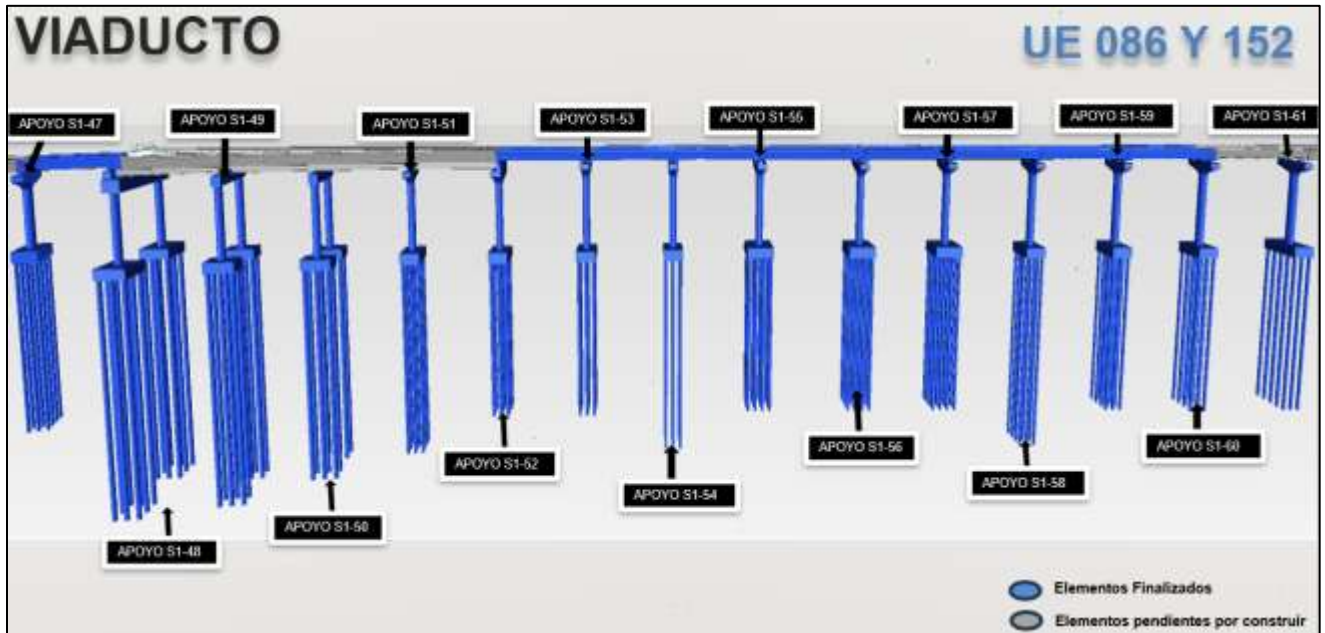
Durante el periodo correspondiente al mes de febrero de 2025, no se ejecutaron actividades asociadas a subestructura y superestructura en estas Unidades de Ejecución, sin embargo, se presenta el avance constructivo a la fecha de la subestructura y superestructura en cada uno de los apoyos de la UE 085 y 151:

	INFORME MENSUAL DE INTERVENTORÍA			
	CONTRATO No. 148 DE 2020 INTERVENTORÍA INTEGRAL, TÉCNICA, ECONÓMICA, FINANCIERA, CONTABLE, JURÍDICA, ADMINISTRATIVA, OPERATIVA, PREDIAL, AMBIENTAL, SOCIAL Y DE SEGURIDAD SALUD EN EL TRABAJO PARA LA VIGENCIA DEL CONTRATO DE CONCESIÓN No. 163 DE 2019.			
Código del Formato CSPLMB-FT-LFG-006	Vigencia del Formato 01/09/2024	Versión: V03	Pág. 217 de 1083	



Se realiza sello de cajetines en cara de dovela S02-05-13 de los vanos S02-02 al S02-05



Avance general de la obra

Ilustración a.2.4-11. Avance general UE85 y UE151.

A continuación, se presenta el avance constructivo de la subestructura en cada uno de los apoyos de la UE 085 y UE 151:

	INFORME MENSUAL DE INTERVENTORÍA				
	CONTRATO No. 148 DE 2020 INTERVENTORÍA INTEGRAL, TÉCNICA, ECONÓMICA, FINANCIERA, CONTABLE, JURÍDICA, ADMINISTRATIVA, OPERATIVA, PREDIAL, AMBIENTAL, SOCIAL Y DE SEGURIDAD SALUD EN EL TRABAJO PARA LA VIGENCIA DEL CONTRATO DE CONCESIÓN No. 163 DE 2019.				
	Código del Formato CSPLMB-FT-LFG-006	Vigencia del Formato 01/09/2024	Versión: V03		Pág. 218 de 1083



Figura a.2.4-7. Apoyos comprendidos en UE 085 y UE 151.

UE84/ EU150. K2+480 a K2+790 Apoyos S2-06 al S2-14

Alcance UE84: Construcción estructura del viaducto - Cimentaciones, pilas y capiteles (incluyendo los aparatos de apoyo) del viaducto del metro a lo largo de la sección lineal mostrada en el Anexo 2 del AT 4. Adicional a las obras de la subestructura del viaducto, el Concesionario deberá adecuar la malla vial existente y la reconfiguración del separador entre calzadas incluyendo el espacio público. Todos los trabajos se desarrollan de acuerdo con el AT 4. Se incluyen las obras de adecuación del separador central, incluyendo el espacio público - Sección de la Absc 2+480 a 2+790

Alcance UE150: Todos los trabajos necesarios para la realización del Tablero, de la viga en U del Viaducto, incluyendo todos los elementos y dispositivos de drenaje, a lo largo de la sección lineal mostrada en el Anexo 2 del AT 5. Todos los trabajos se desarrollan de acuerdo con el AT 5. Sección de la Absc 2+480 a 2+790.

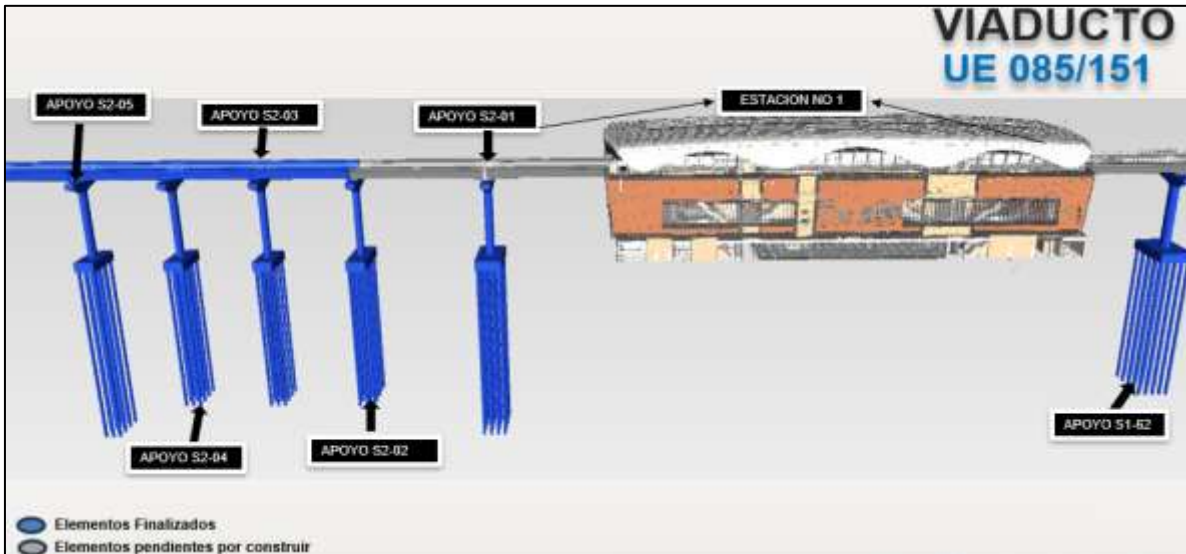
Durante el periodo correspondiente al mes de febrero de 2025, no se ejecutaron actividades asociadas a subestructura. Para la superestructura, se realizaron actividades de sellos de los puntos de tensionamiento. Se presenta el avance constructivo a la fecha de la subestructura y superestructura en cada uno de los apoyos de la UE84 y UE150:

	INFORME MENSUAL DE INTERVENTORÍA			
	CONTRATO No. 148 DE 2020 INTERVENTORÍA INTEGRAL, TÉCNICA, ECONÓMICA, FINANCIERA, CONTABLE, JURÍDICA, ADMINISTRATIVA, OPERATIVA, PREDIAL, AMBIENTAL, SOCIAL Y DE SEGURIDAD SALUD EN EL TRABAJO PARA LA VIGENCIA DEL CONTRATO DE CONCESIÓN No. 163 DE 2019.			
	Código del Formato CSPLMB-FT-LFG-006	Vigencia del Formato 01/09/2024	Versión: V03	



Ilustración a.2.4-12. Actividades desarrolladas durante el periodo UE84 y UE150.

A continuación, se presenta el avance constructivo de la subestructura y superestructura en cada uno de los apoyos de la UE84 y UE 150:

	INFORME MENSUAL DE INTERVENTORÍA				
	CONTRATO No. 148 DE 2020 INTERVENTORÍA INTEGRAL, TÉCNICA, ECONÓMICA, FINANCIERA, CONTABLE, JURÍDICA, ADMINISTRATIVA, OPERATIVA, PREDIAL, AMBIENTAL, SOCIAL Y DE SEGURIDAD SALUD EN EL TRABAJO PARA LA VIGENCIA DEL CONTRATO DE CONCESIÓN No. 163 DE 2019.				
	Código del Formato CSPLMB-FT-LFG-006	Vigencia del Formato 01/09/2024	Versión: V03		Pág. 220 de 1083



Figura a.2.4-8. Apoyos comprendidos en la UE 084 y UE150.

UE 83/ UE149. K2+790 a K3+040 Apoyos S2-15 al S2-21

Alcance UE83: Construcción estructura del viaducto - Cimentaciones, pilas y capiteles (incluyendo los aparatos de apoyo) del viaducto del metro a lo largo de la sección lineal mostrada en el Anexo 2 del A T 4. Adicional a las obras de la subestructura del viaducto, el Concesionario deberá adecuar la malla vial existente y la reconfiguración del separador entre calzadas incluyendo el espacio público. Todos los trabajos se desarrollan de acuerdo con el AT 4. Se incluyen las obras de adecuación del separador central, incluyendo el espacio público - Sección de la Absc 2+790 a 3+040.

Alcance UE149: Todos los trabajos necesarios para la realización del Tablero, de la viga en U del Viaducto, incluyendo todos los elementos y dispositivos de drenaje, a lo largo de la sección lineal mostrada en el Anexo 2 del AT 5. Todos los trabajos se desarrollan de acuerdo con el AT 5. Sección de la Absc 2+790 a 3+040.

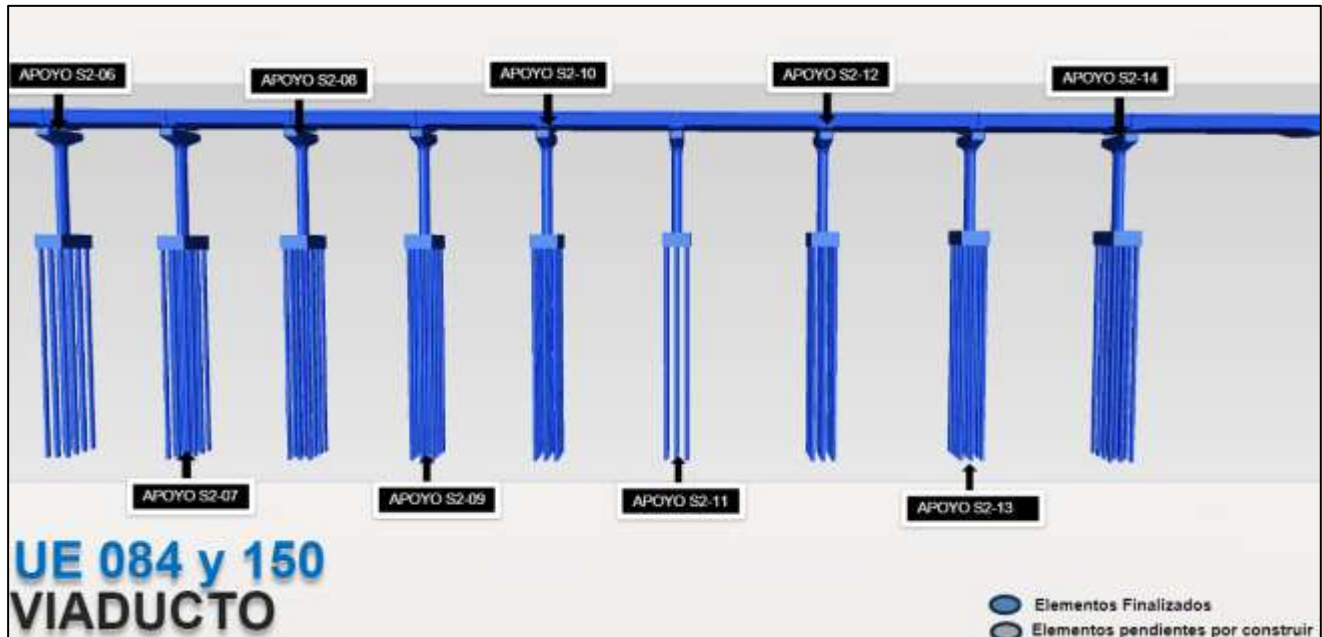
Durante el periodo correspondiente al mes de febrero de 2025, la interventoría realizó el acompañamiento y verificación de las siguientes actividades ejecutadas por El Concesionario para las cuales se presenta el siguiente registro fotográfico:

	INFORME MENSUAL DE INTERVENTORÍA			
	CONTRATO No. 148 DE 2020 INTERVENTORÍA INTEGRAL, TÉCNICA, ECONÓMICA, FINANCIERA, CONTABLE, JURÍDICA, ADMINISTRATIVA, OPERATIVA, PREDIAL, AMBIENTAL, SOCIAL Y DE SEGURIDAD SALUD EN EL TRABAJO PARA LA VIGENCIA DEL CONTRATO DE CONCESIÓN No. 163 DE 2019.			
Código del Formato CSPLMB-FT-LFG-006	Vigencia del Formato 01/09/2024	Versión: V03	Pág. 221 de 1083	



Se realiza tensionamiento de los vanos desde el S02-19 al S02-21



Se realiza la nivelación y posicionamiento de los vanos desde el S02-19 al S02-21



Se realiza nivelación y posicionamiento de los vanos S02-19 al S02-21.



Descenso del vano S02-19



Descenso del vano S02-20



Descenso del vano S02-21

	INFORME MENSUAL DE INTERVENTORÍA			
	CONTRATO No. 148 DE 2020 INTERVENTORÍA INTEGRAL, TÉCNICA, ECONÓMICA, FINANCIERA, CONTABLE, JURÍDICA, ADMINISTRATIVA, OPERATIVA, PREDIAL, AMBIENTAL, SOCIAL Y DE SEGURIDAD SALUD EN EL TRABAJO PARA LA VIGENCIA DEL CONTRATO DE CONCESIÓN No. 163 DE 2019.			
Código del Formato CSPLMB-FT-LFG-006	Vigencia del Formato 01/09/2024	Versión: V03	Pág. 222 de 1083	



Ilustración a.2.4-13. Actividades desarrolladas durante el periodo UE83 y UE149.

A continuación, se presenta el avance constructivo de la subestructura y superestructura en cada uno de los apoyos de la UE83 y UE149:



Figura a.2.4-9. Apoyos comprendidos en la UE 083 y UE149.

UE82/ UE148. K3+040 a K3+440 Apoyos S2-22 al S2-33

Alcance UE82: Construcción estructura del viaducto - Cimentaciones, pilas y capiteles (incluyendo los aparatos de apoyo) del viaducto del metro a lo largo de la sección lineal mostrada en el Anexo 2 del AT 4. Adicional a las obras de la subestructura del viaducto, el Concesionario deberá adecuar la malla vial

	INFORME MENSUAL DE INTERVENTORÍA			
	CONTRATO No. 148 DE 2020 INTERVENTORÍA INTEGRAL, TÉCNICA, ECONÓMICA, FINANCIERA, CONTABLE, JURÍDICA, ADMINISTRATIVA, OPERATIVA, PREDIAL, AMBIENTAL, SOCIAL Y DE SEGURIDAD SALUD EN EL TRABAJO PARA LA VIGENCIA DEL CONTRATO DE CONCESIÓN No. 163 DE 2019.			
	Código del Formato CSPLMB-FT-LFG-006	Vigencia del Formato 01/09/2024	Versión: V03	

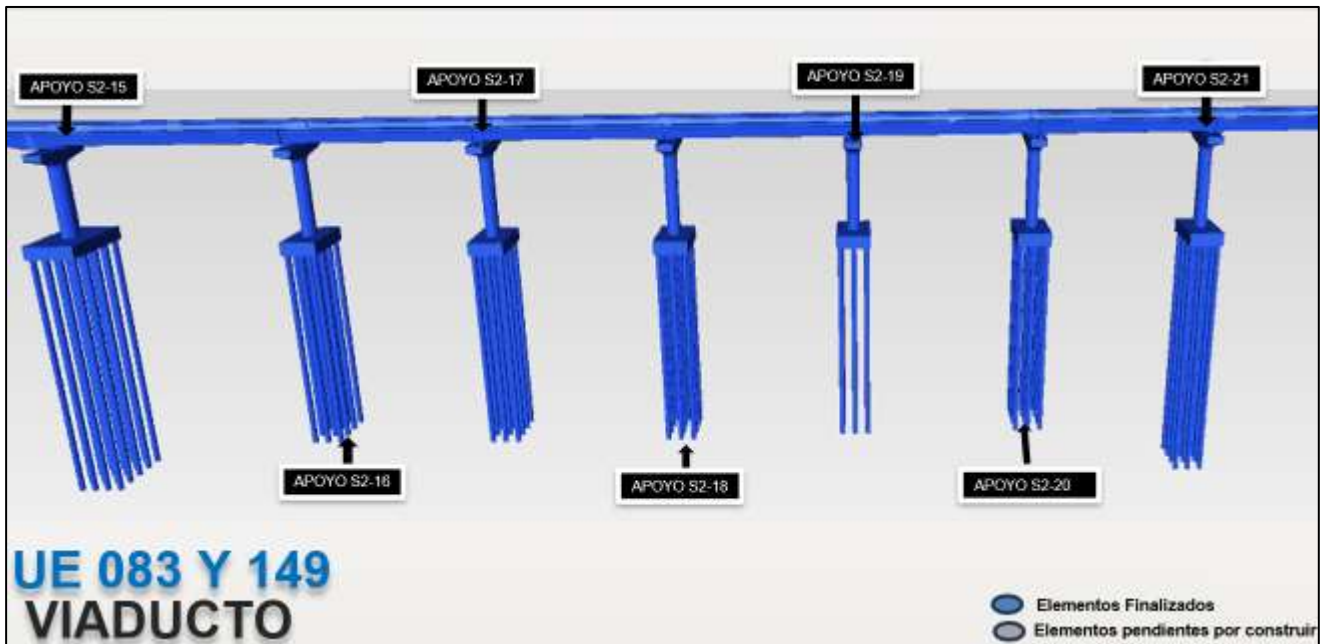
existente y la reconfiguración del separador entre calzadas incluyendo el espacio público. Todos los trabajos se desarrollan de acuerdo con el AT 4. Se incluyen las obras de adecuación del separador central, incluyendo el espacio público - Sección de la Absc 3+040 a 3+440.

Alcance UE148: Todos los trabajos necesarios para la realización del Tablero, de la viga en U del Viaducto, incluyendo todos los elementos y dispositivos de drenaje, a lo largo de la sección lineal mostrada en el Anexo 2 del AT 5. Todos los trabajos se desarrollan de acuerdo con el AT 5. Sección de la Absc 3+040 a 3+440.

Durante el periodo correspondiente al mes de febrero de 2025, la interventoría realizó el acompañamiento y verificación de las siguientes actividades ejecutadas por El Concesionario para las cuales se presenta el siguiente registro fotográfico:

	
Se realiza izaje de dovelas en el vano S02-22	Se realiza tensionamiento de los vanos S02-22 y S02-23
	
Se realiza nivelación y posicionamiento de los vanos S02-22	Se realiza maniobras de movilización hacia vano S02-23

	INFORME MENSUAL DE INTERVENTORÍA				
	CONTRATO No. 148 DE 2020 INTERVENTORÍA INTEGRAL, TÉCNICA, ECONÓMICA, FINANCIERA, CONTABLE, JURÍDICA, ADMINISTRATIVA, OPERATIVA, PREDIAL, AMBIENTAL, SOCIAL Y DE SEGURIDAD SALUD EN EL TRABAJO PARA LA VIGENCIA DEL CONTRATO DE CONCESIÓN No. 163 DE 2019.				
	Código del Formato CSPLMB-FT-LFG-006	Vigencia del Formato 01/09/2024	Versión: V03		Pág. 224 de 1083

	
Descenso del vano S02-23 y movilización de la lanzadora al vano S02-24	Avance general
	
Excavación para caja de drenaje en apoyo S2-28 y S2-31	Avance de obra

Ilustración a.2.4-14. Actividades desarrolladas durante el periodo UE82 y UE148.

A continuación, se presenta el avance constructivo de la subestructura en cada uno de los apoyos de la UE 082 y UE148:

	INFORME MENSUAL DE INTERVENTORÍA			
	CONTRATO No. 148 DE 2020 INTERVENTORÍA INTEGRAL, TÉCNICA, ECONÓMICA, FINANCIERA, CONTABLE, JURÍDICA, ADMINISTRATIVA, OPERATIVA, PREDIAL, AMBIENTAL, SOCIAL Y DE SEGURIDAD SALUD EN EL TRABAJO PARA LA VIGENCIA DEL CONTRATO DE CONCESIÓN No. 163 DE 2019.			
Código del Formato CSPLMB-FT-LFG-006	Vigencia del Formato 01/09/2024	Versión: V03	Pág. 225 de 1083	



Figura a.2.4-10. Apoyos comprendidos en UE82 y UE148.

UE 81. K3+440 a K3+760 Apoyos S3-1 al S3-5

Alcance: Construcción estructura del viaducto - Cimentaciones, pilas y capiteles (incluyendo los aparatos de apoyo) del viaducto del metro a lo largo de la sección lineal mostrada en el Anexo 2 del AT 4. Adicional a las obras de la subestructura del viaducto, el Concesionario deberá adecuar la malla vial existente y la reconfiguración del separador entre calzadas incluyendo el espacio público. Todos los trabajos se desarrollan de acuerdo con el AT 4. Se incluyen las obras de adecuación del separador central, incluyendo el espacio público - Sección de la Absc 3+440 a 3+760.

Durante el periodo correspondiente al mes de febrero de 2025, la interventoría realizó el acompañamiento y verificación de las siguientes actividades ejecutadas por El Concesionario para las cuales se presenta el siguiente registro fotográfico:

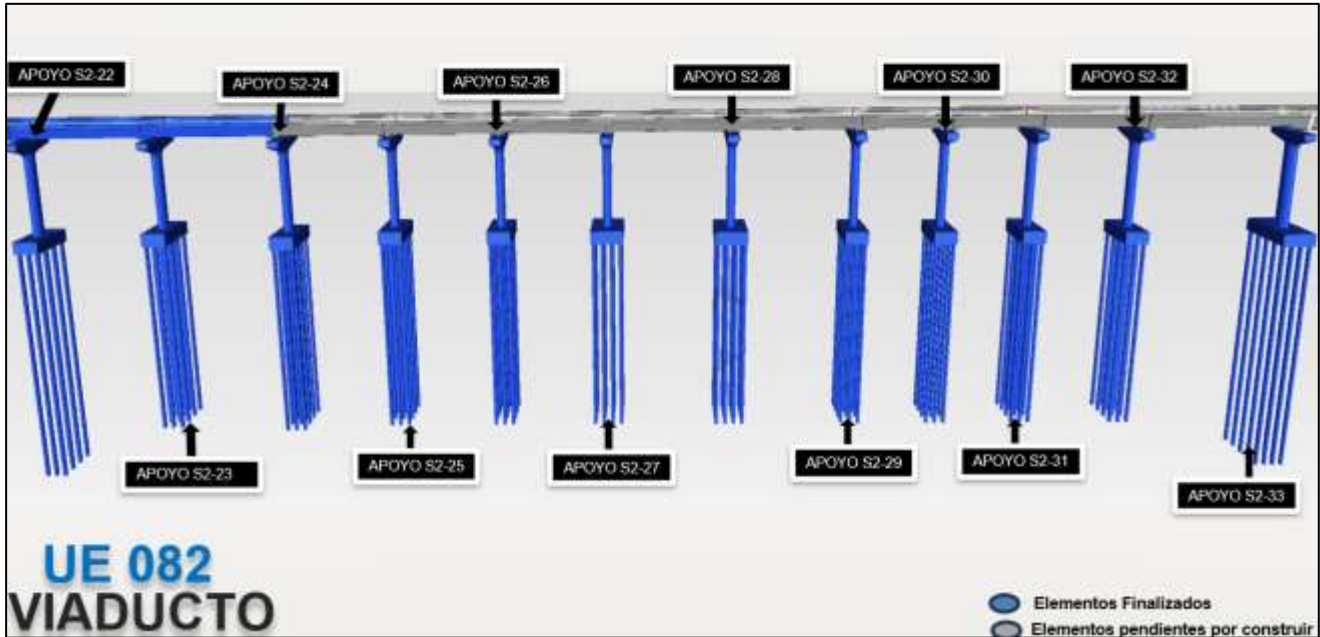
	INFORME MENSUAL DE INTERVENTORÍA			
	CONTRATO No. 148 DE 2020 INTERVENTORÍA INTEGRAL, TÉCNICA, ECONÓMICA, FINANCIERA, CONTABLE, JURÍDICA, ADMINISTRATIVA, OPERATIVA, PREDIAL, AMBIENTAL, SOCIAL Y DE SEGURIDAD SALUD EN EL TRABAJO PARA LA VIGENCIA DEL CONTRATO DE CONCESIÓN No. 163 DE 2019.			
Código del Formato CSPLMB-FT-LFG-006	Vigencia del Formato 01/09/2024	Versión: V03	Pág. 226 de 1083	



Se realiza la instalación de formaleta de los apoyos S3-01 y S3-02



Se realiza el vaciado de la viga capitel de los apoyos S3-01 y S3-02



Apoyo S3-03 se realiza el armado de formaleta de la viga



Se realiza el vaciado del pilote No.9 del apoyo S3-04



Apoyo S3-04 se realiza verificación de acero de refuerzo del pilote No.3



Se realiza la verificación de prueba de tintas en el pilote No.3 del apoyo S3-04

	INFORME MENSUAL DE INTERVENTORÍA				
	CONTRATO No. 148 DE 2020 INTERVENTORÍA INTEGRAL, TÉCNICA, ECONÓMICA, FINANCIERA, CONTABLE, JURÍDICA, ADMINISTRATIVA, OPERATIVA, PREDIAL, AMBIENTAL, SOCIAL Y DE SEGURIDAD SALUD EN EL TRABAJO PARA LA VIGENCIA DEL CONTRATO DE CONCESIÓN No. 163 DE 2019.				
	Código del Formato CSPLMB-FT-LFG-006	Vigencia del Formato 01/09/2024	Versión: V03	Pág. 227 de 1083	



Ilustración a.2.4-15. Actividades desarrolladas durante el periodo UE81.

En la UE81, durante el mes de febrero de 2025, el concesionario realiza actividades de construcción de pilotes pre excavados así:

Apoyos y Pilotes pre excavados Ejecutados				
UE	Apoyo	No. Pre excavados en el Periodo	Acumulado pre excavado	Prof. Pilote (m)
UE081	S3-04	7	7/9	32

Tabla a.2.4-7. Pilotes pre excavados construidos durante el periodo UE81.

A continuación, se presenta el avance constructivo de la subestructura en cada uno de los apoyos de la UE 081:

	INFORME MENSUAL DE INTERVENTORÍA			
	CONTRATO No. 148 DE 2020 INTERVENTORÍA INTEGRAL, TÉCNICA, ECONÓMICA, FINANCIERA, CONTABLE, JURÍDICA, ADMINISTRATIVA, OPERATIVA, PREDIAL, AMBIENTAL, SOCIAL Y DE SEGURIDAD SALUD EN EL TRABAJO PARA LA VIGENCIA DEL CONTRATO DE CONCESIÓN No. 163 DE 2019.			
Código del Formato CSPLMB-FT-LFG-006	Vigencia del Formato 01/09/2024	Versión: V03	Pág. 228 de 1083	



Figura a.2.4-11. Apoyos comprendidos en UE81.

UE 80. K3+760 a K4+050 Apoyos S3-6 al S3-14

Alcance: Construcción estructura del viaducto - Cimentaciones, pilas y capiteles (incluyendo los aparatos de apoyo) del viaducto del metro a lo largo de la sección lineal mostrada en el Anexo 2 del AT 4. Adicional a las obras de la subestructura del viaducto, el Concesionario deberá adecuar la malla vial existente y la reconfiguración del separador entre calzadas incluyendo el espacio público. Todos los trabajos se desarrollan de acuerdo con el AT 4. Se incluyen las obras de adecuación del separador central, incluyendo el espacio público - Sección de la Absc 3+760 a 4+050.

Durante el periodo correspondiente al mes de febrero de 2025, la interventoría realizó el acompañamiento y verificación de las siguientes actividades ejecutadas por El Concesionario para las cuales se presenta el siguiente registro fotográfico:

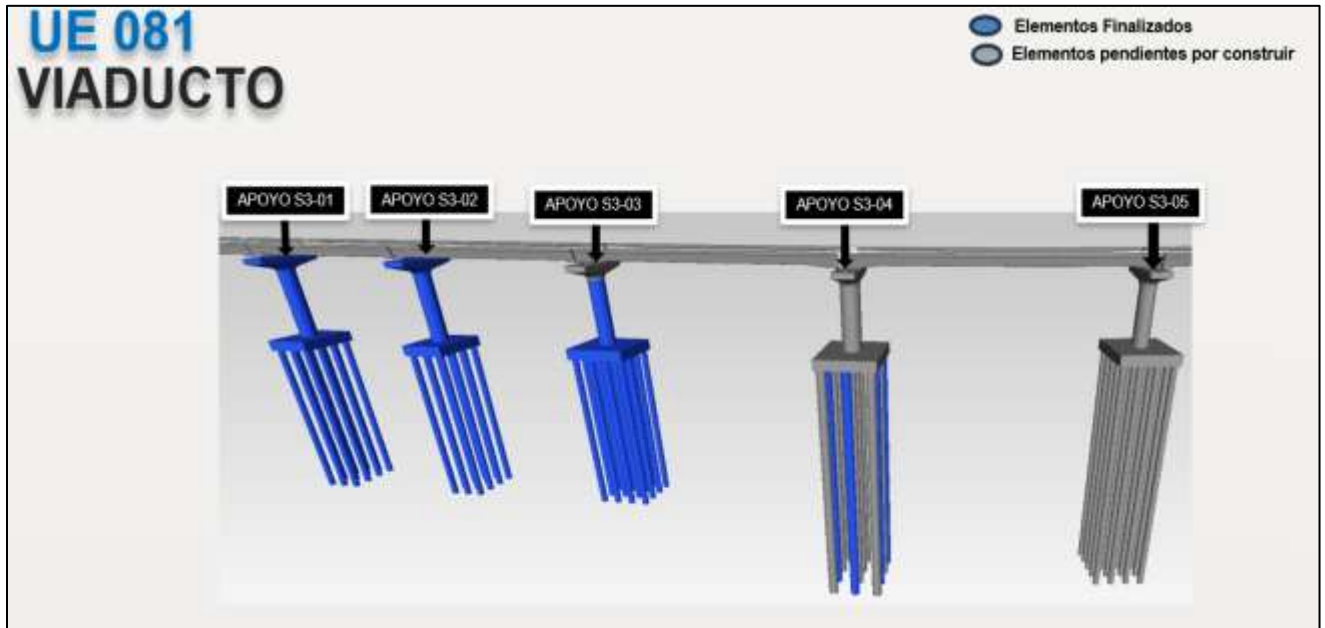

Se realiza verificación de cumplimiento de cuantías según diseños no objetados y acompañamiento a actividades de instalación de concreto para la construcción de pilotes pre excavados.



Apoyo S3-14 se realiza prueba 3D SHAPE en el pilote No.4

Ilustración a.2.4-16. Actividades desarrolladas durante el periodo UE80.

En la UE80, durante el mes de febrero de 2025, el concesionario realiza actividades de construcción de pilotes pre excavados así:

Apoyos y Pilotes pre excavados Ejecutados				
UE	Apoyo	No. Pre excavados en el Periodo	Acumulado pre excavado	Prof. Pilote (m)
UE080	S3-10	2	2/6	30
	S3-11	2	2/6	30
	S3-13	1	1/6	37
	S3-14	1	1/4	35

Tabla a.2.4-8. Pilotes pre excavados construidos durante el periodo UE80.

	INFORME MENSUAL DE INTERVENTORÍA				
	CONTRATO No. 148 DE 2020 INTERVENTORÍA INTEGRAL, TÉCNICA, ECONÓMICA, FINANCIERA, CONTABLE, JURÍDICA, ADMINISTRATIVA, OPERATIVA, PREDIAL, AMBIENTAL, SOCIAL Y DE SEGURIDAD SALUD EN EL TRABAJO PARA LA VIGENCIA DEL CONTRATO DE CONCESIÓN No. 163 DE 2019.				
	Código del Formato CSPLMB-FT-LFG-006	Vigencia del Formato 01/09/2024	Versión: V03	Pág. 230 de 1083	

A continuación, se presenta el avance constructivo de la subestructura en cada uno de los apoyos de la UE 080:



Figura a.2.4-12. Apoyos comprendidos en UE80.

ESTACIONES METRO

ESTACION METRO 1 - UE 158 - Apoyos del E1-1 al E1-9

Alcance: Estaciones Metro - Nave central -Estructura. La construcción de la estructura de la nave central de las Estaciones de la PLMB (Estaciones Metro - Estructura) comprende la ejecución por parte del Concesionario entre otras de las actividades de excavaciones, cimentaciones, pilas, capiteles y superestructura (vigas, columnas losas y estructura de cubierta). Así, como las respectivas conexiones e instalaciones de las redes de servicios públicos exteriores: agua, alcantarillado, energía y telecomunicaciones. Todo de acuerdo con lo establecido en los AT 5 y 6.

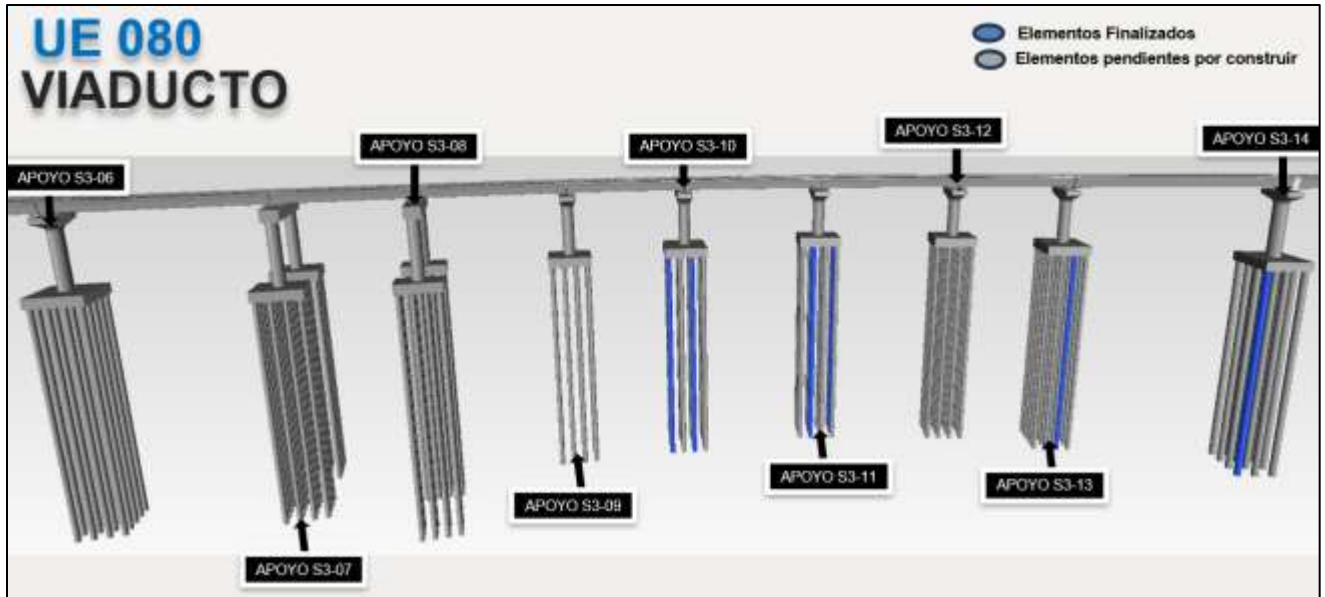
Durante el periodo correspondiente al mes de febrero de 2025, la interventoría realizó el acompañamiento y verificación de rendimientos, calidad, cumplimiento de especificaciones técnicas, normativa, de las siguientes actividades ejecutadas por El Concesionario para las cuales se presenta el siguiente registro fotográfico de obra y consideraciones:



Ilustración a.2.4-17. Planta avance de ejecución placa supresión sótano



Ilustración a.2.4-18. Planta avance de ejecución placa nivel bajo plataforma.



	INFORME MENSUAL DE INTERVENTORÍA				
	CONTRATO No. 148 DE 2020 INTERVENTORÍA INTEGRAL, TÉCNICA, ECONÓMICA, FINANCIERA, CONTABLE, JURÍDICA, ADMINISTRATIVA, OPERATIVA, PREDIAL, AMBIENTAL, SOCIAL Y DE SEGURIDAD SALUD EN EL TRABAJO PARA LA VIGENCIA DEL CONTRATO DE CONCESIÓN No. 163 DE 2019.				
	Código del Formato CSPLMB-FT-LFG-006	Vigencia del Formato 01/09/2024	Versión: V03		Pág. 232 de 1083

Instalación de concreto placa de nivel bajo plataforma eje 6 -9	Aparatos de apoyo para vigas cajón metálicas
	
Verificación de acero placa de supresión nivel sótano eje 8 a 9	Inicio de instalación estructura metálica escaleras
	
Instalación de concreto placa de supresión zona de sótano	Instalación de formaleta para apoyo de vigas cajón en concreto

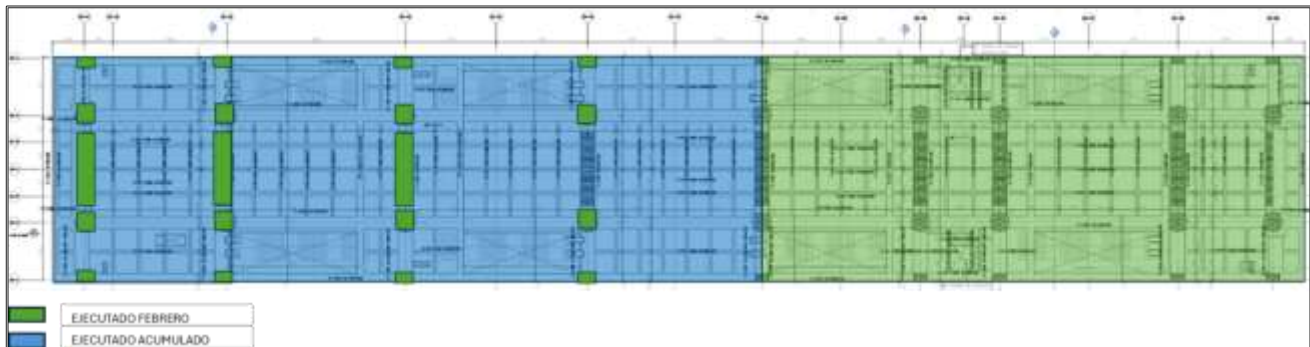
Ilustración a.2.4-19. Actividades desarrolladas durante el periodo UE158.

A continuación, se presenta el avance constructivo de la subestructura en cada uno de los apoyos de la UE 158:



Figura a.2.4-13. Avance constructivo en UE 158.

ESTACION METRO 2 - UE 160 - Apoyos del E2-1 al E2-9

Alcance: Estaciones Metro - Nave central - Estructura. La construcción de la estructura de la nave central de las Estaciones de la PLMB (Estaciones Metro - Estructura) comprende la ejecución por parte del Concesionario entre otras de las actividades de excavaciones, cimentaciones, pilas, capiteles y superestructura (vigas, columnas losas y estructura de cubierta). Así, como las respectivas conexiones e instalaciones de las redes de servicios públicos exteriores: agua, alcantarillado, energía y telecomunicaciones. Todo de acuerdo con lo establecido en los A T 5 y 6.

Durante el periodo correspondiente al mes de febrero de 2025, la interventoría realizó el acompañamiento y verificación de rendimientos, calidad, cumplimiento de especificaciones técnicas, normativa, de las siguientes actividades ejecutadas por El Concesionario para las cuales se presenta el siguiente registro fotográfico de obra y consideraciones:

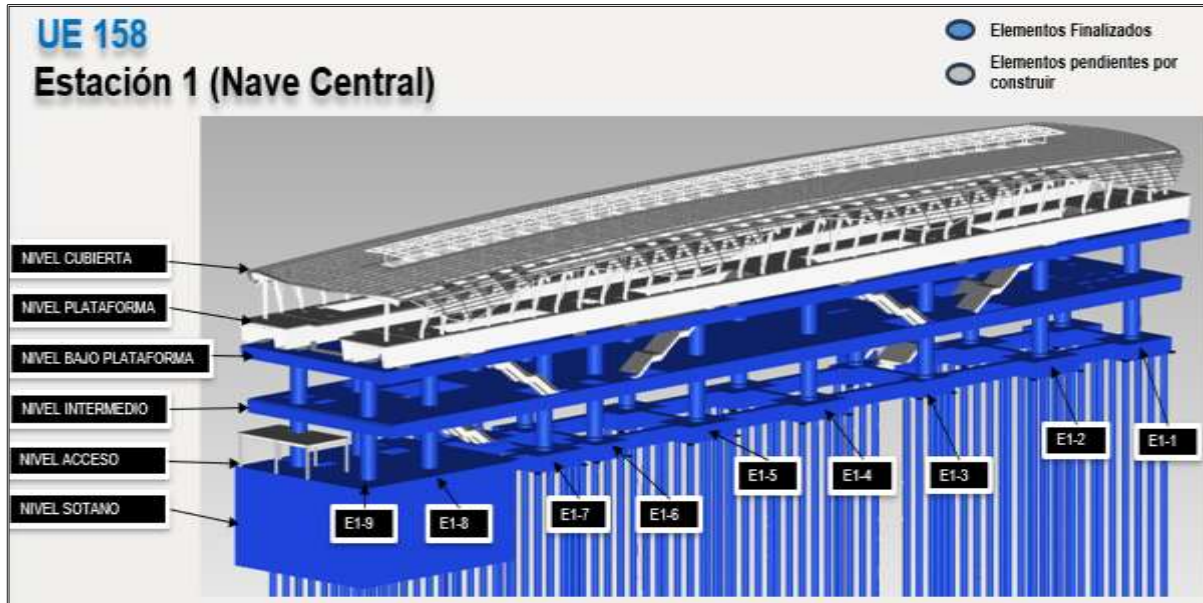

Ilustración a.2.4-20. Planta avance de ejecución subestructura y cimentación nave central.



Ilustración a.2.4-21. Planta avance de ejecución vigas y dados de cimentación estación 2 (Edificio Ascendente 2)

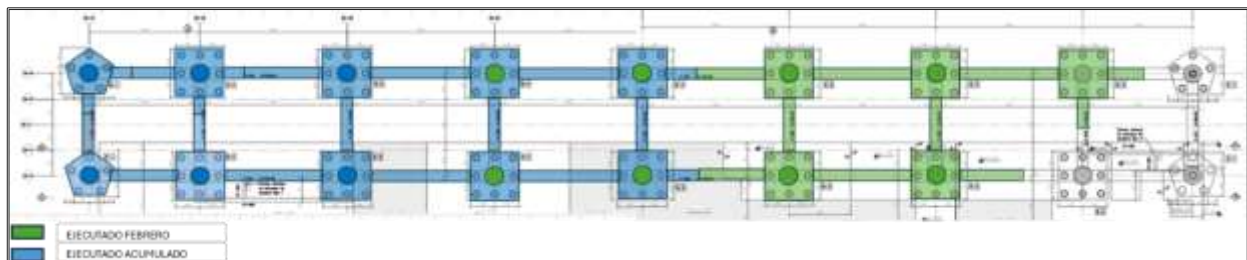

Instalación de concreto dado 8B Nave Central

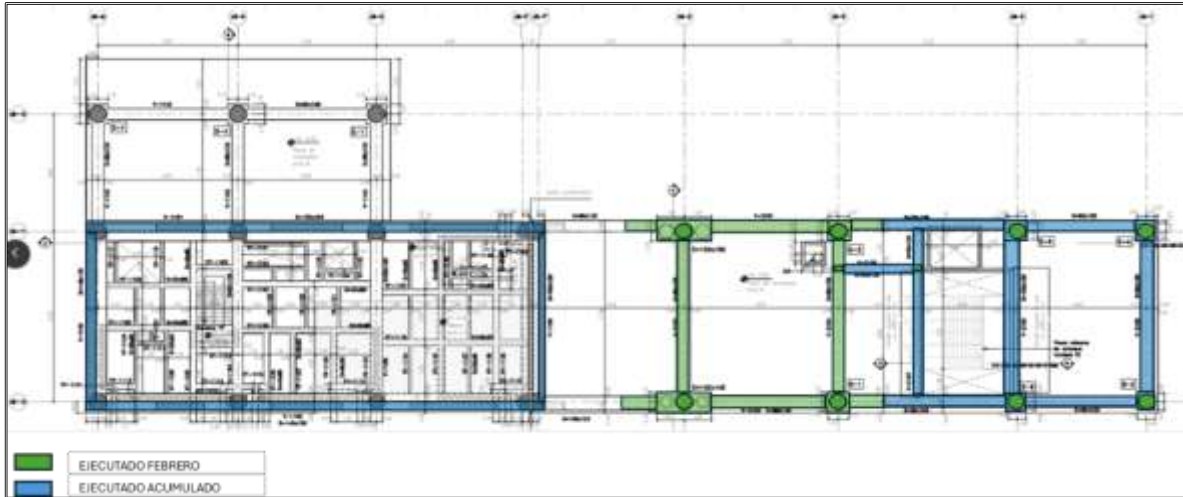

Instalación de concreto en columnas eje 7B y 7D Nave Central



	INFORME MENSUAL DE INTERVENTORÍA				
	CONTRATO No. 148 DE 2020 INTERVENTORÍA INTEGRAL, TÉCNICA, ECONÓMICA, FINANCIERA, CONTABLE, JURÍDICA, ADMINISTRATIVA, OPERATIVA, PREDIAL, AMBIENTAL, SOCIAL Y DE SEGURIDAD SALUD EN EL TRABAJO PARA LA VIGENCIA DEL CONTRATO DE CONCESIÓN No. 163 DE 2019.				
	Código del Formato CSPLMB-FT-LFG-006	Vigencia del Formato 01/09/2024	Versión: V03		Pág. 235 de 1083





Instalación de apuntalamiento zona sótano Ascendente 2	Pruebas PIT pilotes apoyo 8B Nave central
	
Armado de columnas edificio ascendente 2	Adecuación de campamentos para inicio de pilotaje Ascendente 1
	
Toma de densidades eje 2-3 Nave central	Instalación obra falsa para nivel intermedio Nave Central

Ilustración a.2.4-22. Planta avance de ejecución pilotaje y pantallas estación 2 (nave central y edificio ascendente 2).

A continuación, se presenta el avance constructivo de la subestructura en cada uno de los apoyos de la UE 160:



Figura a.2.4-14. Avance constructivo en UE 160 Nave Central



Figura a.2.4-15. Avance constructivo en UE 160 Edificio Ascendente 2

Finalmente, en la siguiente tabla, se relacionan las cantidades ejecutadas acumuladas en el viaducto a nivel de cimentación, subestructura y superestructura a corte del presente periodo:

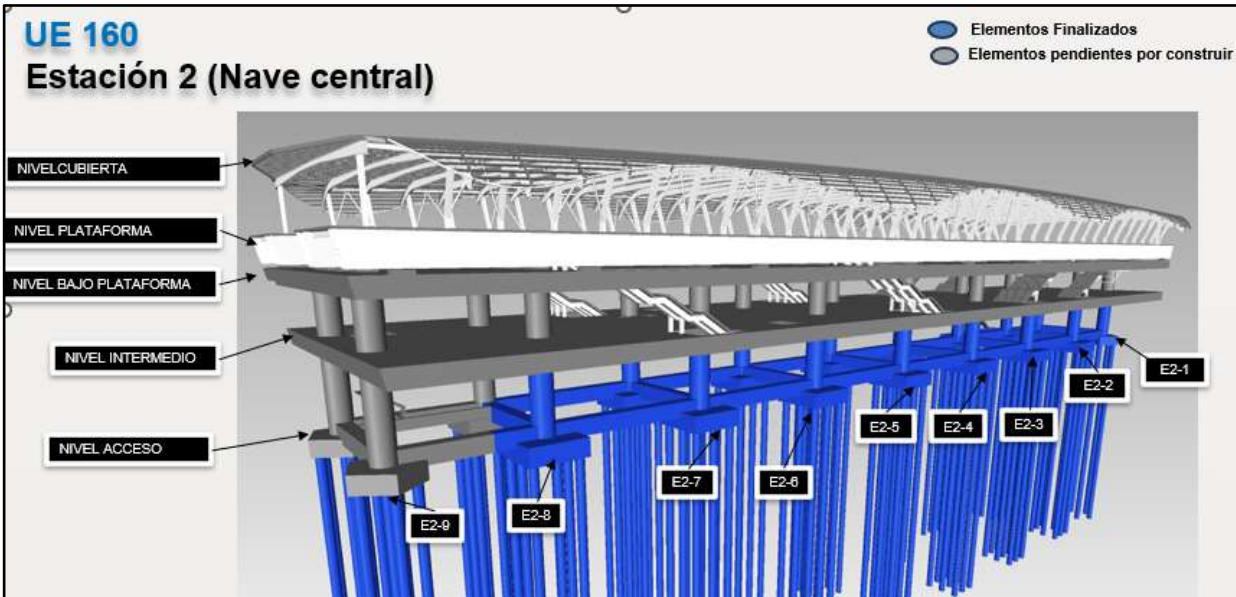
	INFORME MENSUAL DE INTERVENTORÍA				
	CONTRATO No. 148 DE 2020 INTERVENTORÍA INTEGRAL, TÉCNICA, ECONÓMICA, FINANCIERA, CONTABLE, JURÍDICA, ADMINISTRATIVA, OPERATIVA, PREDIAL, AMBIENTAL, SOCIAL Y DE SEGURIDAD SALUD EN EL TRABAJO PARA LA VIGENCIA DEL CONTRATO DE CONCESIÓN No. 163 DE 2019.				
	Código del Formato CSPLMB-FT-LFG-006	Vigencia del Formato 01/09/2024	Versión: V03	Pág. 237 de 1083	

28/02/2025		PHC		Pre Excavado		Dados		Pilas		Capitel		Vanos descendidos	
UE	APOYO	Prog.	Ejecu	Prog.	Ejecu	Prog.	Ejecu	Prog.	Ejecu	Prog.	Ejecu	Prog.	Ejecu
91	S1-0			8	8	2	2						
	S1-1			12	12	1	1						
	S1-2			8	8	1	1	1	1	1	1		
	S1-3			6	6	1	1	1	1	1	1	1	1
	S1-4	12	12			1	1	1	1	1	1	1	1
	S1-5A	12	12			1	1	1	1	1	1	1	1
	S1-5B	12	12			1	1	1	1	1	1	1	1
90	S1-6	12	12			1	1	1	1	1	1	1	1
	S1-7	20	20			1	1	1	1	1	1	1	1
	S1-8	16	16			1	1	1	1	1	1	1	1
	S1-9	12	12			1	1	1	1	1	1	1	1
	S1-10	12	12			1	1	1	1	1	1	1	1
	S1-11	16	16			1	1	1	1	1	1	1	1
	S1-12	12	12			1	1	1	1	1	1	1	1
	S1-13	12	12			1	1	1	1	1	1	1	1
	S1-14	12	12			1	1	1	1	1	1	1	1
	S1-15	16	16			1	1	1	1	1	1	1	1
89	S1-16	12	12			1	1	1	1	1	1	1	1
	S1-17	12	12			1	1	1	1	1	1	1	1
	S1-18	12	12			1	1	1	1	1	1	1	1
	S1-19	16	16			1	1	1	1	1	1	1	1
	S1-20	16	16			1	1	1	1	1	1	1	1
	S1-21	16	16			1	1	1	1	1	1	1	1
	S1-22	16	16			1	1	1	1	1	1	1	1
	S1-23	16	16			1	1	1	1	1	1	1	1
	S1-24	16	16			1	1	1	1	1	1	1	1
	S1-25	16	16			1	1	1	1	1	1	1	1
	S1-26	16	16			1	1	1	1	1	1	1	1
88	S1-27	16	16			2	2	2	2	1	1	1	1
	S1-28			8	8	2	2	2	2	1	1	1	1
	S1-29			8	8	2	2	2	2	1	1	1	1
	S1-30			8	8	2	2	2	2	1	1	1	1
	S1-31			8	8	2	2	2	2	1	1	1	1
	S1-32			8	8	2	2	2	2	1	1	1	1
	S1-33	16	16			1	1	1	1	1	1	1	1

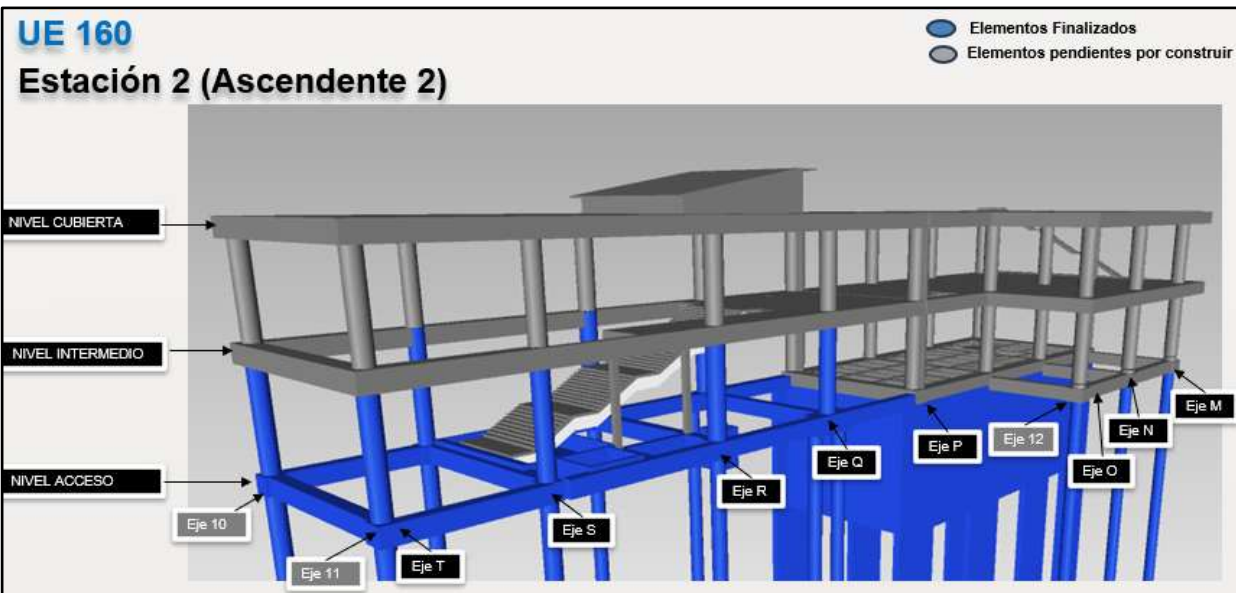
	INFORME MENSUAL DE INTERVENTORÍA				
	CONTRATO No. 148 DE 2020 INTERVENTORÍA INTEGRAL, TÉCNICA, ECONÓMICA, FINANCIERA, CONTABLE, JURÍDICA, ADMINISTRATIVA, OPERATIVA, PREDIAL, AMBIENTAL, SOCIAL Y DE SEGURIDAD SALUD EN EL TRABAJO PARA LA VIGENCIA DEL CONTRATO DE CONCESIÓN No. 163 DE 2019.				
	Código del Formato CSPLMB-FT-LFG-006	Vigencia del Formato 01/09/2024	Versión: V03	Pág. 238 de 1083	

28/02/2025		PHC		Pre Excavado		Dados		Pilas		Capitel		Vanos descendidos	
UE	APOYO	Prog.	Ejecu	Prog.	Ejecu	Prog.	Ejecu	Prog.	Ejecu	Prog.	Ejecu	Prog.	Ejecu
	S1-34	16	16			1	1	1	1	1	1	1	
	S1-35			8	8	2	2	2	2	1	1	1	
	S1-36			10	10	2	2	2	2	1	1	1	
87	S1-37	16	16			1	1	1	1	1	1	1	1
	S1-38	16	16			1	1	1	1	1	1	1	1
	S1-39	12	12			1	1	1	1	1	1	1	1
	S1-40	16	16			1	1	1	1	1	1	1	1
	S1-41	16	16			1	1	1	1	1	1	1	1
	S1-42	16	16			1	1	1	1	1	1	1	1
	S1-43	16	16			1	1	1	1	1	1	1	1
	S1-44	16	16			1	1	1	1	1	1	1	1
	S1-45	16	16			1	1	1	1	1	1	1	1
S1-46	16	16			1	1	1	1	1	1	1	1	
86	S1-47	12	12			1	1	1	1	1	1	1	1
	S1-48			16	16	2	2	2	2	1	1	1	
	S1-49			12	12	2	2	2	2	1	1	1	
	S1-50			12	12	2	2	2	2	1	1	1	
	S1-51	12	12			1	1	1	1	1	1	1	
	S1-52	12	12			1	1	1	1	1	1	1	1
	S1-53	12	12			1	1	1	1	1	1	1	1
	S1-54	12	12			1	1	1	1	1	1	1	1
	S1-55	16	16			1	1	1	1	1	1	1	1
	S1-56	16	16			1	1	1	1	1	1	1	1
	S1-57	16	16			1	1	1	1	1	1	1	1
	S1-58	12	12			1	1	1	1	1	1	1	1
	S1-59	12	12			1	1	1	1	1	1	1	1
	S1-60	12	12			1	1	1	1	1	1	1	
S1-61	15	15			1	1	1	1	1	1	1		
85	S1-62	20	20			1	1	1	1	1	1	1	
	S2-1	25	25			1	1	1	1	1	1	1	
	S2-2	16	16			1	1	1	1	1	1	1	1
	S2-3	12	12			1	1	1	1	1	1	1	1
	S2-4	12	12			1	1	1	1	1	1	1	1
	S2-5	12	12			1	1	1	1	1	1	1	1
84	S2-6	12	12			1	1	1	1	1	1	1	1

	INFORME MENSUAL DE INTERVENTORÍA				
	CONTRATO No. 148 DE 2020 INTERVENTORÍA INTEGRAL, TÉCNICA, ECONÓMICA, FINANCIERA, CONTABLE, JURÍDICA, ADMINISTRATIVA, OPERATIVA, PREDIAL, AMBIENTAL, SOCIAL Y DE SEGURIDAD SALUD EN EL TRABAJO PARA LA VIGENCIA DEL CONTRATO DE CONCESIÓN No. 163 DE 2019.				
	Código del Formato CSPLMB-FT-LFG-006	Vigencia del Formato 01/09/2024	Versión: V03	Pág. 239 de 1083	

28/02/2025		PHC		Pre Excavado		Dados		Pilas		Capitel		Vanos descendidos	
UE	APOYO	Prog.	Ejecu	Prog.	Ejecu	Prog.	Ejecu	Prog.	Ejecu	Prog.	Ejecu	Prog.	Ejecu
	S2-7	12	12			1	1	1	1	1	1	1	1
	S2-8	12	12			1	1	1	1	1	1	1	1
	S2-9	12	12			1	1	1	1	1	1	1	1
	S2-10	12	12			1	1	1	1	1	1	1	1
	S2-11	12	12			1	1	1	1	1	1	1	1
	S2-12	12	12			1	1	1	1	1	1	1	1
	S2-13	12	12			1	1	1	1	1	1	1	1
	S2-14	12	12			1	1	1	1	1	1	1	1
83	S2-15	20	20			1	1	1	1	1	1	1	1
	S2-16	12	12			1	1	1	1	1	1	1	1
	S2-17	12	12			1	1	1	1	1	1	1	1
	S2-18	12	12			1	1	1	1	1	1	1	1
	S2-19	12	12			1	1	1	1	1	1	1	1
	S2-20	12	12			1	1	1	1	1	1	1	1
	S2-21	12	12			1	1	1	1	1	1	1	1
82	S2-22	12	12			1	1	1	1	1	1	1	1
	S2-23	12	12			1	1	1	1	1	1	1	1
	S2-24	12	12			1	1	1	1	1	1	1	
	S2-25	12	12			1	1	1	1	1	1	1	
	S2-26	12	12			1	1	1	1	1	1	1	
	S2-27	16	16			1	1	1	1	1	1	1	
	S2-28	16	16			1	1	1	1	1	1	1	
	S2-29	12	12			1	1	1	1	1	1	1	
	S2-30	12	12			1	1	1	1	1	1	1	
	S2-31	12	12			1	1	1	1	1	1	1	
	S2-32	12	12			1	1	1	1	1	1	1	
	S2-33	20	20			1	1	1	1	1	1	1	
81	S3-01	9	9			1	1	1	1	1	1	1	
	S3-02	9	9			1	1	1	1	1	1	1	
	S3-03	12	12			1	1	1	1	1		1	
	S3-04			9	7	1		1		1		1	
	S3-05	16				1		1		1		1	
80	S3-06	16				1		1		1		1	
	S3-07	24				2		2		1		1	
	S3-08	24				2		2		1		1	
	S3-09			6		1		1		1		1	

	INFORME MENSUAL DE INTERVENTORÍA				
	CONTRATO No. 148 DE 2020 INTERVENTORÍA INTEGRAL, TÉCNICA, ECONÓMICA, FINANCIERA, CONTABLE, JURÍDICA, ADMINISTRATIVA, OPERATIVA, PREDIAL, AMBIENTAL, SOCIAL Y DE SEGURIDAD SALUD EN EL TRABAJO PARA LA VIGENCIA DEL CONTRATO DE CONCESIÓN No. 163 DE 2019.				
	Código del Formato CSPLMB-FT-LFG-006	Vigencia del Formato 01/09/2024	Versión: V03	Pág. 240 de 1083	

28/02/2025		PHC		Pre Excavado		Dados		Pilas		Capitel		Vanos descendidos	
UE	APOYO	Prog.	Ejecu	Prog.	Ejecu	Prog.	Ejecu	Prog.	Ejecu	Prog.	Ejecu	Prog.	Ejecu
	S3-10			6	2	1		1		1		1	
	S3-11			6	2	1		1		1		1	
	S3-12			4		1		1		1		1	
	S3-13			6	1	1		1		1		1	
	S3-14			9	1	1		1		1		1	
	Σ	1270	1190	178	145	125	112	122	109	109	97	108	73

Tabla a.2.4-9. Resumen acumulado ejecutado, cimentación, subestructura y superestructura viaducto.

Así mismo, se presenta las actividades ejecutadas acumuladas en las estaciones uno y dos a nivel de cimentación y subestructura a corte del presente periodo:

28/02/2025		PHC		Pre Excavado		Pantallas		Barretes		Dados		Pilas		Capitel	
UE	APOYO	Prog	Ejec	Prog	Ejec	Prog	Ejec	Prog	Ejec	Prog	Ejec	Prog	Ejec	Prog	Ejec
158	E1-1 - E1-2	20	20							2	2	2	2	1	1
	E1-3 - ET-4	24	24							2	2	2	2	1	1
	E1-5 - ET-6	12	12							2	2	2	2	1	1
	E1-7 - ET-8	20	20							2	2	2	2	1	1
	E1-9 - ET-10	24	24							2	2	2	2	1	1
	E1-11 - ET-12	18	18							2	2	2	2	1	1
	E1-13 - ET-14	24	24							2	2	2	2	1	1
	E1-15 - ET-17	18	18			13	13			2	2	2	2	1	1
E1-18 - ET-20	18	18			13	13			2	2	2	2	1	1	
160	E2-1 (G1-G2)	12	12							2	2	2	1	1	
	E2-2 (G3-G4)	16	16							2	2	2	1	1	
	E2-3 (G5-G6)	18	18							2	2	2	1	1	
	E2-4 (G7-G8)	18	18							2	2	2	1	1	
	E2-5 (G9-G10)	18	18							2	2	2	1	1	
	E2-6 (G11-G12)	18	18							2	2	2	1	1	
	E2-7 (G13-G14)	18	18							2	2	2	1	1	
	E2-8 (G15-G16)	16	16							2	1	2	1	1	
	E2-9 (G17-G18)	6	6	6	6					2		2		1	
	G1 ASC 2	1	1								1		1		
	G2 ASC 2	1	1								1		1		
	G3 ASC 2			1	1						1		1		
G4 ASC 2			2	1						1	1	1	0.50		

	INFORME MENSUAL DE INTERVENTORÍA				
	CONTRATO No. 148 DE 2020 INTERVENTORÍA INTEGRAL, TÉCNICA, ECONÓMICA, FINANCIERA, CONTABLE, JURÍDICA, ADMINISTRATIVA, OPERATIVA, PREDIAL, AMBIENTAL, SOCIAL Y DE SEGURIDAD SALUD EN EL TRABAJO PARA LA VIGENCIA DEL CONTRATO DE CONCESIÓN No. 163 DE 2019.				
	Código del Formato CSPLMB-FT-LFG-006	Vigencia del Formato 01/09/2024	Versión: V03	Pág. 241 de 1083	

28/02/2025		PHC		Pre Excavado		Pantallas		Barretes		Dados		Pilas		Capitel	
UE	APOYO	Prog	Ejec	Prog	Ejec	Prog	Ejec	Prog	Ejec	Prog	Ejec	Prog	Ejec	Prog	Ejec
	G5 ASC 2			1	1					1	1	1	0.50		
	G6 ASC 2			1	1					1	1	1	0.50		
	G7 ASC 2			1	1					1	1	1	0.50		
	G8 ASC 2	2	2							1	1	1	0.50		
	G9 ASC 2	1	1							1	1	1	0.50		
	G10 ASC 2	1	1							1	1	1	0.50		
	G11 ASC 2	1	1							1	1	1	0.50		
	G12 ASC 2					1	1	1	1	1		1			
	G13 ASC 2					1		1	1	1		1			
	G14 ASC 2					1		1	1	1		1			
	G15 ASC 2					1		1	1	1		1			
	G16 ASC 2					1	1	1	1	1		1			
	G17 ASC 2					1		1	1	1		1			
	G18 ASC 2					1		1	1	1		1			
	G19 ASC 2					1	1	1	1	1		1			
	Σ	325	325	12	11	34	29	8	8	55	37	55	30	18	9

Tabla a.2.4-10. Resumen acumulado ejecutado, cimentación y subestructura estaciones metro.

Relación de actas suscritas

A continuación, se listan las actas realizadas durante el periodo del mes de febrero de 2025, en compañía del Concesionario y la Empresa Metro de Bogotá:

FECHA	No EVENTO	DOCUMENTO DE REGISTRO	NUMERAL
07-02-2025	58	58-2025	Comité de construcción WF1 y WF2 N3
21-02-2025	59	59-2025	Comité de construcción WF1 y WF2 N3

Tabla a.2.4-11. Actas realizadas durante el periodo

En el LINK se encuentra el anexo a.2.4. Actividades Fase Construcción WF1, donde se presenta lo siguiente:

[a.2.4. Actividades Fase Construcción WF1.pdf](#)

- a.2.4-1 Actas de reuniones y mesas de trabajo – Traslado de redes Sección 1: Las actas correspondientes a las mesas de trabajo, armonizaciones y comités para el frente de trabajo WF1.
- a.2.4-2 Registro fotográfico actividades realizadas para el traslado de redes.

	INFORME MENSUAL DE INTERVENTORÍA				
	CONTRATO No. 148 DE 2020 INTERVENTORÍA INTEGRAL, TÉCNICA, ECONÓMICA, FINANCIERA, CONTABLE, JURÍDICA, ADMINISTRATIVA, OPERATIVA, PREDIAL, AMBIENTAL, SOCIAL Y DE SEGURIDAD SALUD EN EL TRABAJO PARA LA VIGENCIA DEL CONTRATO DE CONCESIÓN No. 163 DE 2019.				
	Código del Formato CSPLMB-FT-LFG-006	Vigencia del Formato 01/09/2024	Versión: V03	Pág. 242 de 1083	

a.2.5) Actividades Fase Construcción WF2.

El frente de trabajo 2 (WF2) se encuentra comprendido entre las abscisas K4+050 al K8+025 del trazado del viaducto, incluye la construcción de 133 apoyos (Ver tabla a.2.5-1) y cuatro estaciones (E3 – K4+497, E4 – K5+601, E5 – K6+622 y E6 – K7+851). A la fecha, la interventoría verifica y realiza seguimiento a las actividades que el concesionario adelanta relacionadas con el traslado y construcción de redes secas y húmedas, así como la construcción de la cimentación, subestructura y superestructura del viaducto. De igual forma, se realiza el seguimiento a la construcción de las naves centrales y edificaciones de las estaciones 3, 4, 5 y 6. A continuación se describen las actividades objeto de seguimiento durante el presente periodo:

WF	Unidad de Ejecución	No. De Apoyos	Abscisa Inicio	Abscisa Fin
2	79	14	K4+050	K4+482
2	78	9	K4+482	K4+731
2	77	11	K4+731	K5+101
2	76	10	K5+101	K5+403
2	75	14	K5+403	K5+765
2	74	12	K5+765	K6+158
2	73	11	K6+168	K6+528
2	72	8	K6+528	K6+757
2	71	13	K6+757	K7+199
2	70	19	K7+199	K7+790
2	69	12	K7+790	K8+025
	TOTAL	133		

Tabla a.2.5-1. Relación de apoyos en WF2.

Traslado de redes Secas:

Durante el periodo comprendido entre el 01 al 28 del mes de febrero de 2025, se adelantaron las siguientes actividades:

ENEL COLOMBIA S.A.:

A continuación, se describen las actividades de traslado de redes con la ESP Enel Colombia S.A.:

	INFORME MENSUAL DE INTERVENTORÍA			
	CONTRATO No. 148 DE 2020 INTERVENTORÍA INTEGRAL, TÉCNICA, ECONÓMICA, FINANCIERA, CONTABLE, JURÍDICA, ADMINISTRATIVA, OPERATIVA, PREDIAL, AMBIENTAL, SOCIAL Y DE SEGURIDAD SALUD EN EL TRABAJO PARA LA VIGENCIA DEL CONTRATO DE CONCESIÓN No. 163 DE 2019.			
Código del Formato CSPLMB-FT-LFG-006	Vigencia del Formato 01/09/2024	Versión: V03	Pág. 243 de 1083	

- **Actividad WF2VDTR2410 - Traslado red de Energía (Santa María) ENE2-18. Pilas S03-05 a S03-08.**
Inter estación 3. Av. Villavicencio entre Av. Ciudad de Cali y Carrera 85A.



--- Redes proyectadas --- Redes existentes

Ilustración a.2.5-1. Plano de localización general de la red eléctrica ENE2-18 – Interferencia aérea

Fuente: L1T1-6220-000-CON-ED-ELM-PL-0014_03_V01

Descripción de la red: La presente corresponde al traslado de red eléctrica de baja y media tensión la cual, se encuentra ubicada en la inter - estación 3, la ejecución de actividades relacionadas con esta red fueron armonizadas con las actividades ejecutadas y a ejecutar por el Consorcio Santa María – del proyecto IDU CSM004, específicamente en lo relacionado entre las pilas S03-05 a S03-08, cuya ejecución según el Plan de Ejecución Versión 12 se encontraba programada en el periodo comprendido entre el 11 de julio del 2024 al 18 de enero 2025.

Descripción de actividades ejecutadas: Se realizó la verificación de la infraestructura civil y el respectivo control de calidad de los cables eléctricos mediante la prueba VLF. Se ejecutó la maniobra eléctrica por parte del personal vinculado a Enel Colombia para el traslado de los circuitos aéreo de media tensión

	INFORME MENSUAL DE INTERVENTORÍA			
	CONTRATO No. 148 DE 2020 INTERVENTORÍA INTEGRAL, TÉCNICA, ECONÓMICA, FINANCIERA, CONTABLE, JURÍDICA, ADMINISTRATIVA, OPERATIVA, PREDIAL, AMBIENTAL, SOCIAL Y DE SEGURIDAD SALUD EN EL TRABAJO PARA LA VIGENCIA DEL CONTRATO DE CONCESIÓN No. 163 DE 2019.			
Código del Formato CSPLMB-FT-LFG-006	Vigencia del Formato 01/09/2024	Versión: V03	Pág. 244 de 1083	

“Soldados” que atraviesa la Av. Villavicencio, específicamente en la pila S03-08, lo que implicó alteración de diseños No Objetados por el ESP Enel Colombia, por ende, este traslado es considerado como temporal por parte de Enel Colombia y el CSPLMB lo que no conlleva a ser objeto de retribución por parte del Proyecto. En el anexo “a.2.5. Actividades Fase Construcción WF2”, ítem “a.2.5-1 Maniobra eléctrica interferencia ENE2-18”, se encuentra el acta estructurada y avalada por las Partes.

A continuación, se presenta el registro fotográfico de las actividades adelantadas durante el periodo mencionado:



*Ilustración a.2.5-2. Registro fotográfico de las actividades adelantadas de la red ENE2-18 – Interferencia aérea.
Fuente: Recorrido de interventoría – elaboración propia, registro fotográfico incluido en anexo a.2.5, numeral a.2.5-4 Registro fotográfico actividades realizadas para el traslado de redes.*

De acuerdo con el seguimiento que se realiza a la ejecución de las actividades, a continuación, se presenta el plano, en el cual, se dispone en color verde la trayectoria de los circuitos de media tensión instalados de la red ENE2-18.

	INFORME MENSUAL DE INTERVENTORÍA			
	CONTRATO No. 148 DE 2020 INTERVENTORÍA INTEGRAL, TÉCNICA, ECONÓMICA, FINANCIERA, CONTABLE, JURÍDICA, ADMINISTRATIVA, OPERATIVA, PREDIAL, AMBIENTAL, SOCIAL Y DE SEGURIDAD SALUD EN EL TRABAJO PARA LA VIGENCIA DEL CONTRATO DE CONCESIÓN No. 163 DE 2019.			
Código del Formato CSPLMB-FT-LFG-006	Vigencia del Formato 01/09/2024	Versión: V03	Pág. 245 de 1083	



--- Trayectoria del circuito de media tensión trasladado.
 Ilustración a.2.5-3. Plano de seguimiento de la red eléctrica ENE2-18 – Inbterferencia aérea.
 Fuente: Plano L1T1-6220-000-CON-ED-ELM-PL-0014_V00

	INFORME MENSUAL DE INTERVENTORÍA			
	CONTRATO No. 148 DE 2020 INTERVENTORÍA INTEGRAL, TÉCNICA, ECONÓMICA, FINANCIERA, CONTABLE, JURÍDICA, ADMINISTRATIVA, OPERATIVA, PREDIAL, AMBIENTAL, SOCIAL Y DE SEGURIDAD SALUD EN EL TRABAJO PARA LA VIGENCIA DEL CONTRATO DE CONCESIÓN No. 163 DE 2019.			
Código del Formato CSPLMB-FT-LFG-006	Vigencia del Formato 01/09/2024	Versión: V03	Pág. 246 de 1083	

EMPRESA DE TELECOMUNICACIONES DE BOGOTÁ – ETB:

- **Actividad WF2VDTR1160 - Traslado red de ETB ETB2-16. Pilas S06-22**
Av. Primera de Mayo con Carrera 73

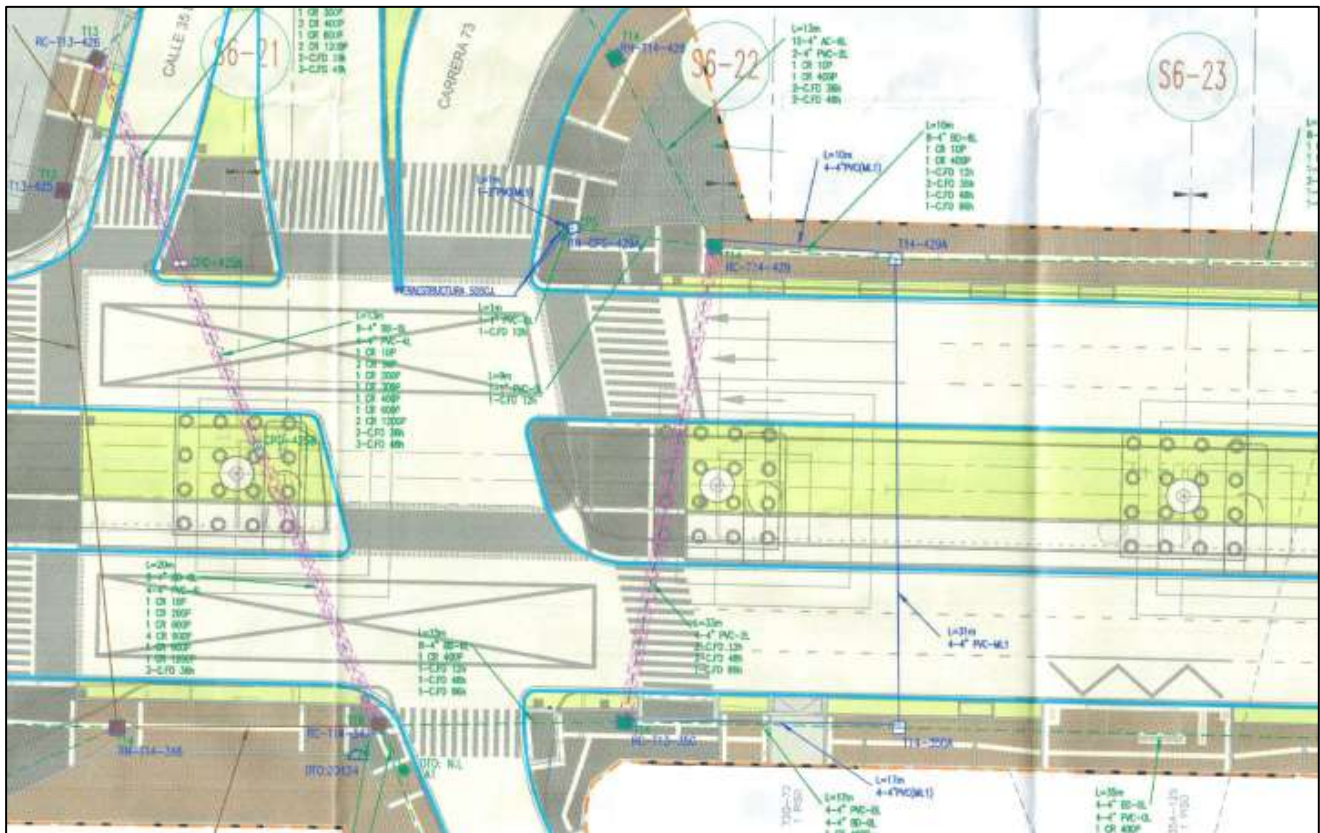

--- Redes proyectadas --- Redes existentes
 Ilustración a.2.5-4. Plano de localización general de la red ETB2-16.
 Fuente: Plano L1T1-6240-000-CON-ED-TEL-PL-0040_V00

Descripción de la red: La presente red corresponde al traslado de red de telecomunicaciones y telefonía en la inter-estación 6 que presenta interferencia con la pila S06-22 y cuyas actividades de ejecución según el PET V12 en fase 1 donde su ejecución se encontraba programada en el periodo comprendido entre el 25 de julio al 16 de septiembre de 2024.

Descripción actividades ejecutadas: Se realizó verificación de la infraestructura civil en conjunto con el Concesionario y la ESP ETB en donde personal vinculado a ETB realiza el traslado de las fibras ópticas eliminando así la interferencia con la pila S06-22. En el anexo “a.2.5. Actividades Fase Construcción WF2”, ítem “a.2.5-2 Maniobra eléctrica interferencia ETB2-16”, se encuentran las actas estructuradas y avaladas por las Partes en donde ETB especifica que tales actividades ejecutadas son provisionales y serán definitivos hasta que se defina el urbanismo final.

	INFORME MENSUAL DE INTERVENTORÍA			
	CONTRATO No. 148 DE 2020 INTERVENTORÍA INTEGRAL, TÉCNICA, ECONÓMICA, FINANCIERA, CONTABLE, JURÍDICA, ADMINISTRATIVA, OPERATIVA, PREDIAL, AMBIENTAL, SOCIAL Y DE SEGURIDAD SALUD EN EL TRABAJO PARA LA VIGENCIA DEL CONTRATO DE CONCESIÓN No. 163 DE 2019.			
Código del Formato CSPLMB-FT-LFG-006	Vigencia del Formato 01/09/2024	Versión: V03	Pág. 247 de 1083	



Ilustración a.2.5-5. Registro fotográfico de las actividades adelantadas de la red ETB2-16.

Fuente: Recorrido de interventoría – elaboración propia, registro fotográfico incluido en anexo a.2.5, numeral a.2.5-4 Registro fotográfico actividades realizadas para el traslado de redes

De acuerdo con el seguimiento que se realiza a la ejecución de las actividades, a continuación, se presenta el plano con las actividades de obra adelantadas a corte del presente informe, en el cual, se dispone en color rojo la trayectoria de la red instalada ETB2-16.

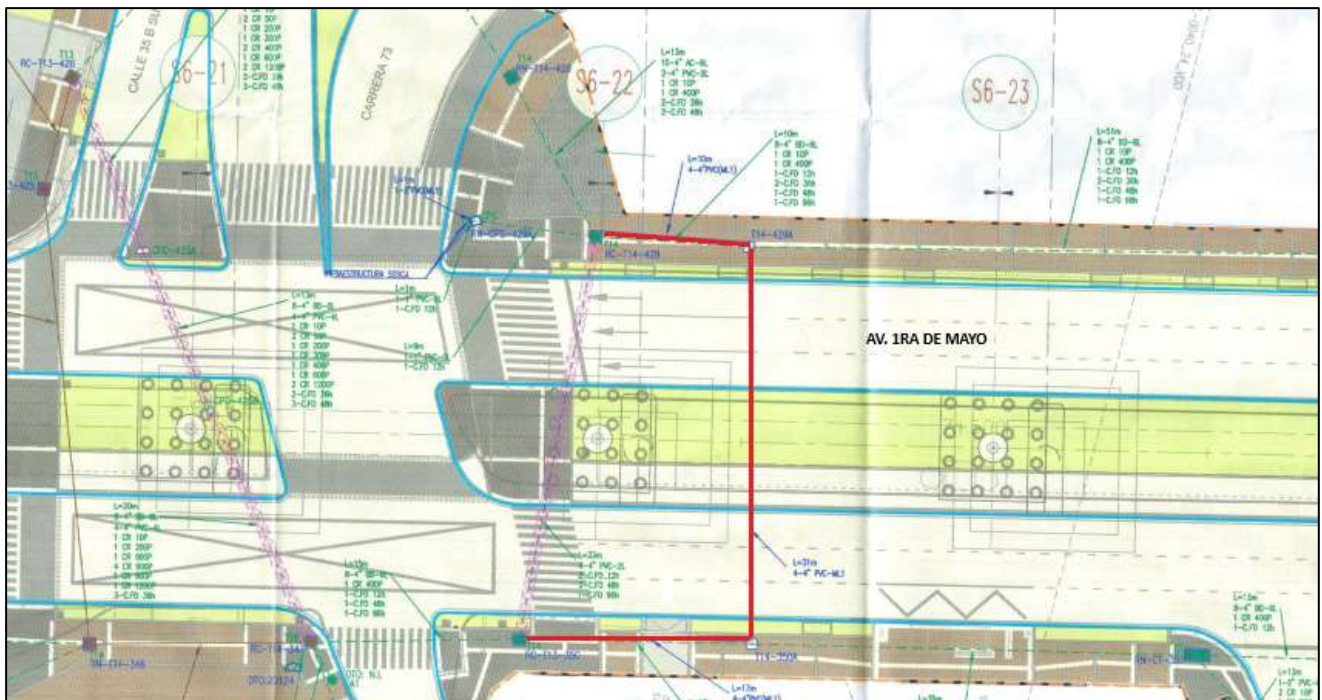

--- Infraestructura instalada y fibras trasladadas

Ilustración a.2.5-6. Plano de avance de la red eléctrica ETB2-16.

Fuente: Plano L1T1-6240-000-CON-ED-TEL-PL-0040_V00

En consecuencia, a continuación, se detallan las cantidades de obra ejecutadas de la red ETB2-16, inter-estación 6:

TRAMO	DIÁMETRO TUBERÍA	LONG. DISEÑO DE TUBERÍA (ml)	LONG. CONSTRUIDA (ml)
T14 429 a T14 429A	4Ø4" PVC	10.00	10.00
T14 429A a T14 350A	4Ø4" PVC	31.00	31.00
T14 350A a T14 350	4Ø4" PVC	17.00	17.00
TOTAL		58.00	58.00

Tabla a.2.5-2. Cantidades ejecutadas red ETB2-16.

EMPRESA DE ACUEDUCTO Y ALCANTARILLADO DE BOGOTÁ EAAB ESP:

A continuación, se describen las actividades de traslado de redes con la EAAB ESP:

Red menor de acueducto

- **Actividad WF2VDTR1000 - Traslado de red de Acueducto ACU2-01. Pilas S03-06 a S03-09 Av. Villavicencio entre Av. Ciudad de Cali y Carrera 82C**

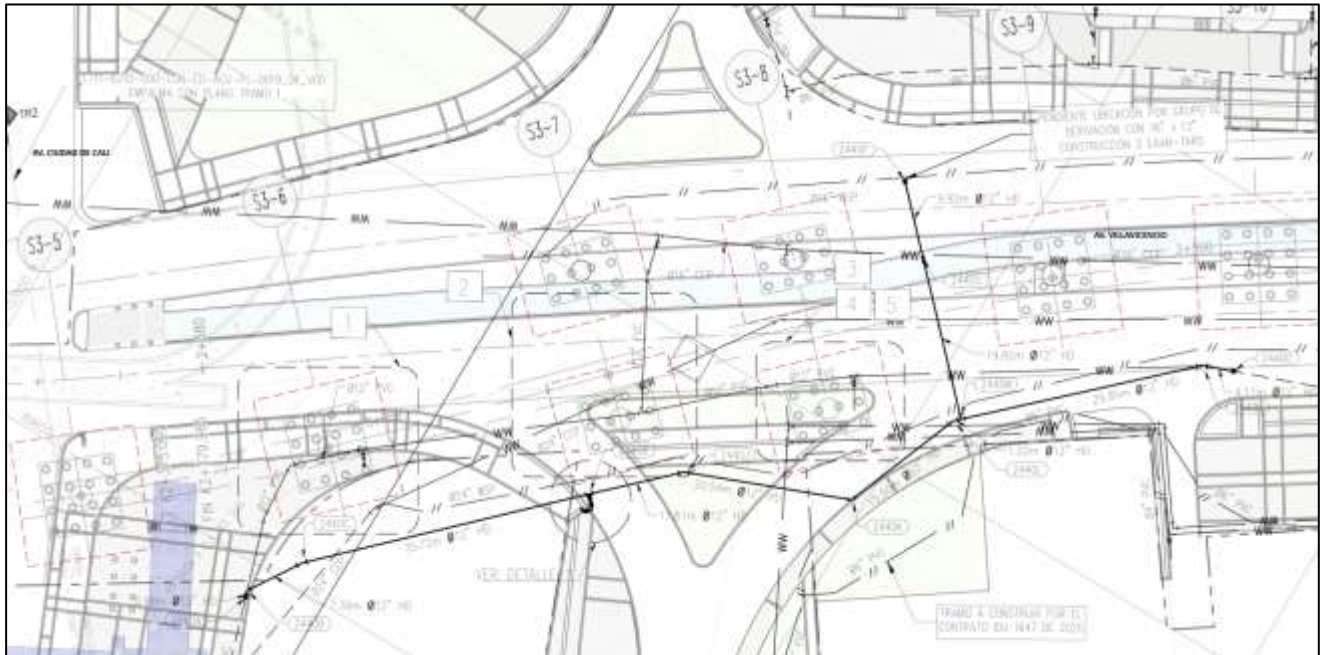

--- Red menor de acueducto proyectada

Ilustración a.2.5-7. Plano de localización general de la red menor de acueducto ACU2-01

Fuente: Plano L1T1-6210-000-CON-ED-ALC-PL-0014_V00

	INFORME MENSUAL DE INTERVENTORÍA			
	CONTRATO No. 148 DE 2020 INTERVENTORÍA INTEGRAL, TÉCNICA, ECONÓMICA, FINANCIERA, CONTABLE, JURÍDICA, ADMINISTRATIVA, OPERATIVA, PREDIAL, AMBIENTAL, SOCIAL Y DE SEGURIDAD SALUD EN EL TRABAJO PARA LA VIGENCIA DEL CONTRATO DE CONCESIÓN No. 163 DE 2019.			
Código del Formato CSPLMB-FT-LFG-006	Vigencia del Formato 01/09/2024	Versión: V03	Pág. 249 de 1083	

Descripción de la red: La presente corresponde al traslado de red menor de acueducto, la cual, se encuentra en la inter-estación 3 entre las pilas S03-06 y S03-09 cuyas actividades están clasificadas en el plan de ejecución PET V12 en la fase 1 y cuya ejecución se encontraba programada en el periodo comprendido entre el 28 de junio al 22 de noviembre de 2024.

Descripción de actividades ejecutadas: El Concesionario se encuentra en la excavación manual e instalación de tubería Ø12" HD junto con los accesorios y anclajes correspondientes para cada nodo como lo expone el diseño. Se realiza el acompañamiento a la toma de densidades de compactación del terreno y verificación topográfica.

A continuación, se presenta el registro fotográfico de las actividades adelantadas por parte del Concesionario durante el periodo mencionado:



*Ilustración a.2.5-8. Registro fotográfico de las actividades adelantadas de la red menor de acueducto ACU2-01
Fuente: Recorrido de interventoría – elaboración propia, registro fotográfico incluido en anexo a.2.5, numeral a.2.5-4 Registro fotográfico actividades realizadas para el traslado de redes*

De acuerdo con el seguimiento que se realiza a la ejecución de las actividades, a continuación, se presenta el plano con las actividades de obra adelantadas a corte del presente informe, en el cual, se dispone en color rojo las actividades de la red ACU2-01 adelantadas hasta el mes de febrero, en verde las ejecutadas en el presente mes y en color amarillo las redes pendientes por ejecutar:

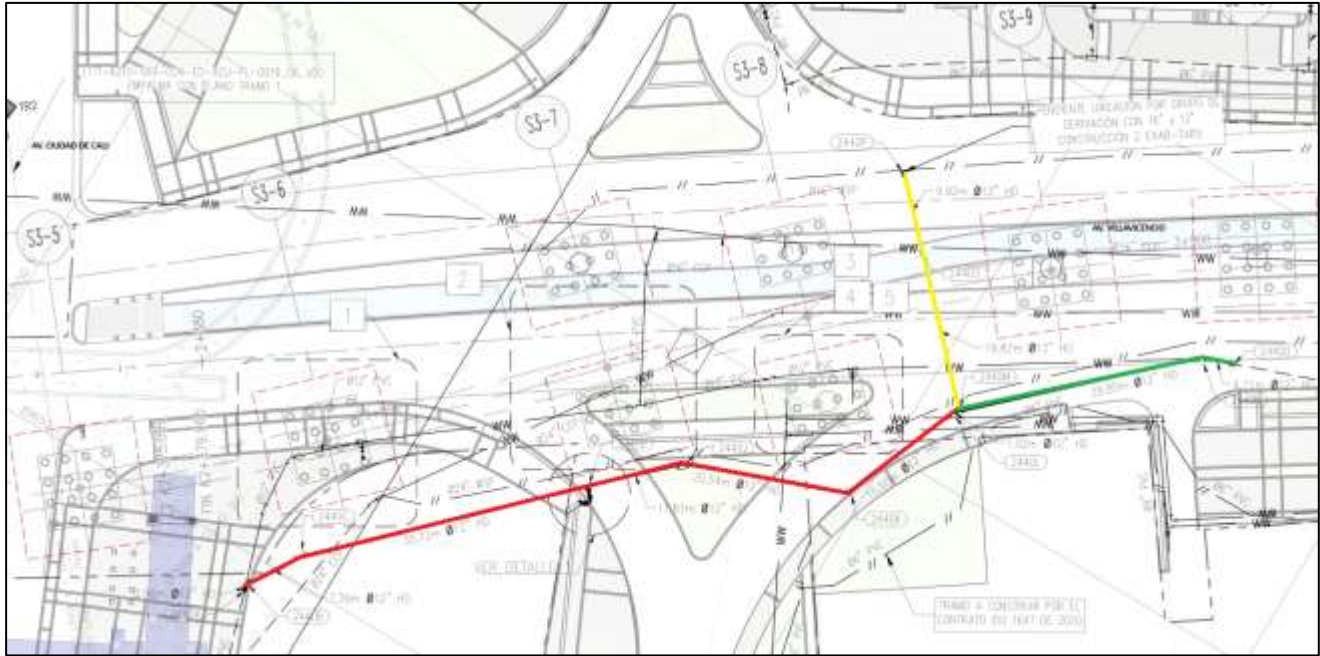

--- Red ejecutada acumulada --- Red ejecutada en el periodo --- Pendiente por ejecutar

Ilustración a.2.5-9. Plano de seguimiento de la red menor de acueducto ACU2-01

Fuente: Plano L1T1-6210-000-CON-ED-ALC-PL-0014_V00

En consecuencia, a continuación, se detallan las cantidades de obra ejecutadas acumuladas de la red menor de acueducto ACU2-01 a corte del presente periodo:

TRAMO	DIÁMETRO TUBERÍA	LONG. TOTAL DE TUBERÍA (ml)	LONG. CONSTRUIDA (ml)
Del nodo 2440A al nodo 2440B	Ø12" HD	0.96	0.96
Del nodo 2440B al nodo 2440C	Ø12" HD	7.39	7.39
Del nodo 2440C al nodo 2440D	Ø12" HD	35.72	35.72
Del nodo 2440D al nodo 2440J	Ø12" HD	11.81	11.81
Del nodo 2440J al nodo 2440K	Ø12" HD	20.54	20.54
Del nodo 2440K al nodo 2440M	Ø12" HD	16.52	16.52
Del nodo 2440M al nodo 2440N	Ø12" HD	29.85	29.85
Del nodo 2440N al nodo 2440O	Ø12" HD	4.11	4.11
Del nodo 2440M al nodo 2440P	Ø12" HD	29.74	0.00
TOTAL		156.64	126.9

Tabla a.2.5-3. Cantidades ejecutadas acumuladas red ACU2-01

	INFORME MENSUAL DE INTERVENTORÍA			
	CONTRATO No. 148 DE 2020 INTERVENTORÍA INTEGRAL, TÉCNICA, ECONÓMICA, FINANCIERA, CONTABLE, JURÍDICA, ADMINISTRATIVA, OPERATIVA, PREDIAL, AMBIENTAL, SOCIAL Y DE SEGURIDAD SALUD EN EL TRABAJO PARA LA VIGENCIA DEL CONTRATO DE CONCESIÓN No. 163 DE 2019.			
Código del Formato CSPLMB-FT-LFG-006	Vigencia del Formato 01/09/2024	Versión: V03	Pág. 251 de 1083	

Red alcantarillado pluvial

- **Actividad WF2VDTR2400 - Traslado red de Alcantarillado Pluvial PLU2-06. Pilas S03-07 a S03-19 Av. Villavicencio entre Av. Ciudad de Cali y Carrera 81D**

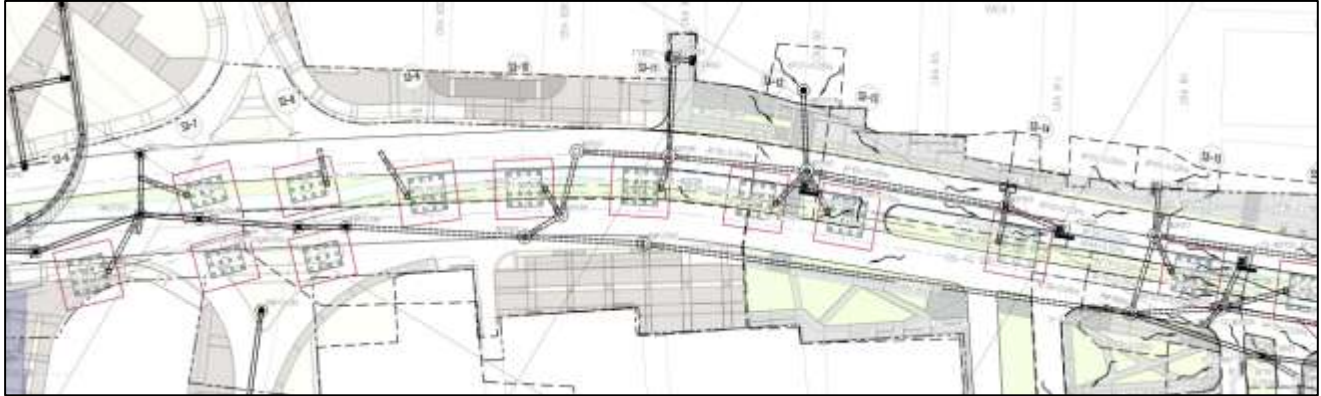

::::: Red alcantarillado pluvial proyectada
Ilustración a.2.5-10. Plano de localización general de la red de alcantarillado pluvial PLU2-06
Fuente: Plano L1T1-6210-000-CON-ED-ALC-PL-0020_V00

Descripción de la red: La presente corresponde al traslado de red de alcantarillado sanitario, la cual, se encuentra en la inter-estación 3 entre las pilas S03-07 a S03-19 cuyas actividades están clasificadas en el plan de ejecución PET V12 en la fase 1 y cuya ejecución se encontraba programada en el periodo comprendido entre el 11 de julio al 15 de noviembre de 2024.

Descripción de actividades ejecutadas: Se ejecutó la construcción del foso de recepción W2P008, el descenso de la tuneladora en el foso de lanzamiento W2P009 junto con la instalación de tubería 2.2m GRP bajo la metodología Pipe Jacking. Se realizó la verificación topográfica y el seguimiento técnico de la tubería instalada. Se realizó el seguimiento de la red matriz que se encuentra paralela a la red pluvial PLU2-06 mediante inclinómetros y piezómetros y conforme a la información suministrada por el Concesionario y especificaciones técnicas vigente de la ESP EAAB se concluye que, la mayoría de los puntos evaluados están en parámetro “Nulo”, los puntos de parámetros “Bajos” que requieren mayor atención en la toma de la información debido a la variación en los datos:

Control topográfico:

Tabla. Criterios de evaluación control topográfico

Deformación	Umbral
Nulo	<= 5mm
Bajo	5mm-12mm
Medio	12mm-30mm
Alto	>30mm

Bajo: Continuar con el monitoreo previsto realizando mediciones con la frecuencia indicada en el plan de monitoreo.

Medio: Se debe notificar inmediatamente al consultor y en conjunto con los especialistas de la Interventoría y contratista determinar la necesidad de incrementar la frecuencia de monitoreo, así como determinar la necesidad de obras de mitigación.

Alto: Se deberán suspender los trabajos de campo y notificar al consultor inmediatamente al consultor y a la EAAB solicitando reducir la presión en la red. La frecuencia de monitoreo deberá aumentar con un control diario. Será necesario verificar que no exista afectación en la red matriz e iniciar trabajos de reforzamiento de la red y/o de

Ilustración a.2.5-11. Informe de análisis y selección de alternativas a través de la metodología de matriz multicriterio para el proceso constructivo del tramo de tubería GRP de 2.2m entre los pozos W2P00 y W2P008.

TUBERÍA GRP 2.4m PIPE JACKING				
NO. TUBO	CON PASE	SIN PASE	SERIAL	FECHA DE HINCA
1		x	38463	15/02/2025
2	x		38499	16/02/2025
3		x	38481	17/02/2025
4	x		38503	18/02/2025
5		x	38458	19/02/2025
6		x	38500	19/02/2025
7	x		38504	20/02/2025
8		x	38466	20/02/2025
9	x		38461	20/02/2025
10		x	38465	20/02/2025
11	x		38470	21/02/2025
12		x	38468	21/02/2025
13		x	38508	21/02/2025
14	x		38490	22/02/2025
15		x	38472	22/02/2025
16		x	38482	22/02/2025
17	x		38462	22/02/2025
18		x	38457	23/02/2025
19		x	38498	23/02/2025

TUBERÍA GRP 2.4m PIPE JACKING				
NO. TUBO	CON PASE	SIN PASE	SERIAL	FECHA DE HINCA
20	x		38497	24/02/2025
21		x	38456	24/02/2025
22		x	38487	25/02/2025
23	x		38467	25/02/2025
24		x	38469	25/02/2025
25		x	38486	26/02/2025
26	x		38491	26/02/2025

Tabla a.2.5-4. Seguimiento tubería GRP instalada Pipe Jacking red PLU2-06

A continuación, se presenta el registro fotográfico de las actividades adelantadas durante el periodo mencionado:



Ilustración a.2.5-12. Registro fotográfico de las actividades adelantadas de la red de alcantarillado pluvial PLU2-06
Fuente: Recorrido de interventoría – elaboración propia, registro fotográfico incluido en anexo a.2.5, numeral a.2.5-4 Registro fotográfico actividades realizadas para el traslado de redes

	INFORME MENSUAL DE INTERVENTORÍA				
	CONTRATO No. 148 DE 2020 INTERVENTORÍA INTEGRAL, TÉCNICA, ECONÓMICA, FINANCIERA, CONTABLE, JURÍDICA, ADMINISTRATIVA, OPERATIVA, PREDIAL, AMBIENTAL, SOCIAL Y DE SEGURIDAD SALUD EN EL TRABAJO PARA LA VIGENCIA DEL CONTRATO DE CONCESIÓN No. 163 DE 2019.				
	Código del Formato CSPLMB-FT-LFG-006	Vigencia del Formato 01/09/2024	Versión: V03	Pág. 254 de 1083	

De acuerdo con el seguimiento que se realiza a la ejecución de las actividades, a continuación, se presenta el plano con la zona intervenida para mayor claridad en donde se evidencian las actividades de obra adelantadas a corte del presente informe, en el cual, se dispone en color rojo las actividades de la red PLU2-06 ejecutadas hasta el mes de noviembre, en color verde los puntos de ejecución del presente informe y en color amarillo las redes pendientes por ejecutar:



--- Redes ejecutadas --- Pendiente por ejecutar

Ilustración a.2.5-13. Plano de seguimiento de la red de alcantarillado pluvial PLU2-06

Fuente: Plano L1T1-6210-000-CON-ED-ALC-PL-0020_V00

En consecuencia, a continuación, se detallan las cantidades de obra ejecutadas acumuladas de la red de alcantarillado pluvial PLU2-06:

TRAMO	DIÁMETRO TUBERÍA	LONG. CONSTRUIDA (ml)
PMP37296 a W2P010A	2.20m	7.70
W2P010A al W2P010	2.20m	20.00
W2P010 al W2P009A	2.20m	24.00
W2P009A al W2P009	2.20m	0.00
W2P009 al W2P008	2.20m	102.00
W2P008 al W2P025A	2.20m	3.00
TOTAL		51.70

Tabla a.2.5-5. Cantidades ejecutadas acumuladas red PLU2-06

Finalmente, para el frente de trabajo 2 (WF2), a continuación, se relaciona el resumen de las actividades a realizadas y el avance de estas con corte del presente periodo.

ACTIVIDAD	DESCRIPCIÓN	CARACTERÍSTICAS	DUCTERÍA			OBSERVACIONES	PMT	COI
			LONGITUD DISEÑO TOTAL	LONGITUD EJECUTADA EN EL MES	LONGITUD ACUMULADA			
FASE 1								
WF2 - IE2 - IE5 (K3+750 a K7+750)								
K3+750 - K4+250								
WF2VDTR1020	Traslado red de Alcantarillado Sanitario SAN2-01. Pilas S03-05 a S03-08	Φ27" Φ24" Φ10"	66.56 70.97 70.60	0.00 0.00 0.00	27.00 53.50 83.90	Sin ejecución de actividades en el mes de febrero	Vigente	COI-42
WF2VDTR2030	Traslado red de Alcantarillado Pluvial PLU2-04. Pilas S03-15 a S03-18	12" Hormigón 12" PRFV 12" PVC	30,82 126,85 88,30	0.00 0.00 0.00	3.20	Se encuentran en excavaciones mecánicas e instalación de tubería por el costado sur. El costado norte se encuentra sin PMT Sin ejecución de actividades en el mes de febrero	Vigente costado sur	COI-44

	INFORME MENSUAL DE INTERVENTORÍA				
	CONTRATO No. 148 DE 2020 INTERVENTORÍA INTEGRAL, TÉCNICA, ECONÓMICA, FINANCIERA, CONTABLE, JURÍDICA, ADMINISTRATIVA, OPERATIVA, PREDIAL, AMBIENTAL, SOCIAL Y DE SEGURIDAD SALUD EN EL TRABAJO PARA LA VIGENCIA DEL CONTRATO DE CONCESIÓN No. 163 DE 2019.				
	Código del Formato CSPLMB-FT-LFG-006	Vigencia del Formato 01/09/2024	Versión: V03	Pág. 255 de 1083	

ACTIVIDAD	DESCRIPCIÓN	CARACTERÍSTICAS	DUCTERÍA			OBSERVACIONES	PMT	COI
			LONGITUD DISEÑO TOTAL	LONGITUD EJECUTADA EN EL MES	LONGITUD ACUMULADA			
WF2VDTR2420	Traslado red de Energía (Santa María) EAP2-19. Pilas S03-05 a S03-08	Remoción de alumbrado vial e implementación de alumbrado temporal.	-	-	-	Red trasladada. Se elimina la interferencia.	SIN PMT	SIN COI
WF2VDTR2430	Traslado red Cámara de Vigilancia (Santa María) CMV2-1. Pila S03-11	Cámara de vigilancia	1un	0un	1un	Se encuentra pendiente puesta en servicio por parte del servidor. Sin ejecución de actividades en el mes de febrero.	Vigente	COI-42
WF2VDTR1000	Traslado de red de Acueducto ACU2-01. Pilas S03-06 a S03-09. Excavación a zanja abierta.	12"HD	156.64	33.96	126.9	En instalación de tubería y accesorios.	Vigente	COI-44
WF2VDTR2400	Traslado red de Alcantarillado Pluvial PLU2-06. Pilas S03-07 a S03-19	Ø 2.20"m	322.86	34 tubos GRP 1 tubo Zanja abierta 105m	156.70	Instalación de foso de recepción W2P008, en instalación de tubería por Pipe Jacking y zanja abierta	Vigente	COI-44
WF2VDTR2410	Traslado red de Energía (Santa María) ENE2-18. Pilas S03-05 a S03-08. Excavación a zanja abierta.	9Ø6" PVC + 2Ø3"PVC 6Ø6" PVC + 2Ø3"PVC	97.87 229.57	Maniobra eléctrica	122.52 209.88	Red trasladada. Se elimina la interferencia. Maniobra ejecutada el 25 de febrero.	Vigente	COI-44
WF2VDTR2440	Traslado red de Alcantarillado Sanitario SAN2-09. Pilas S03-07 a S03-08	Ø8" Ø24"	47.97 34.61	0.00	0.00	Red trasladada. Se elimina la interferencia.	SIN PMT	SIN COI
K4+250 - K4+750								
WF2VDTR2190	Traslado red de Alcantarillado Sanitario SAN2-08. Edificio acceso 03 ascendente y descendente	Ø12" PVC	79.27	0.00	79.27	Red trasladada. Se elimina la interferencia.	No vigente	COI-21
WF2VDTR1050	Traslado red de Alcantarillado Pluvial PLU2-05. Pilas S03-19 a E03-05	Ø14" PVC Ø16" PVC Ø20" PVC	50.55 64.77 191.90	0.00 0.00 0.00	294.75	Red trasladada. Se elimina la interferencia.	No vigente	COI-07
WF2VDTR2060	Traslado red de Energía ENE2-04. Pilas S04-02 y S04-03	4Ø6" PVC + 2Ø3"PVC 6Ø6" PVC + 2Ø3"PVC 9Ø6" PVC + 2Ø3"PVC	17.61 108.51 92.84	0.00 0.00 0.00	219.00	Red trasladada. Se elimina la interferencia.	No vigente	COI-31
WF2VDTR2200	Traslado red de Acueducto ACU2-05. Edificio acceso 03 sur	Ø4" PVC Ø6" PVC	32.68 148.16	0.00	180.84	Red trasladada. Se elimina la interferencia.	No vigente	COI-19
WF2VDTR2210	Traslado red de acueducto ACU2-06. Edificio acceso 03 norte	Ø6" PVC	164.16	0.00	164.16	Red trasladada. Se elimina la interferencia.	SIN PMT	SIN COI
WF2VDTR2450	Traslado red de Alcantarillado Sanitario SAN2-10. EM03 Edificio Acceso Descendente	Ø12" PVC	171.91	0.00	171.91	Red trasladada. Se elimina la interferencia.	SIN PMT	SIN COI

	INFORME MENSUAL DE INTERVENTORÍA				
	CONTRATO No. 148 DE 2020 INTERVENTORÍA INTEGRAL, TÉCNICA, ECONÓMICA, FINANCIERA, CONTABLE, JURÍDICA, ADMINISTRATIVA, OPERATIVA, PREDIAL, AMBIENTAL, SOCIAL Y DE SEGURIDAD SALUD EN EL TRABAJO PARA LA VIGENCIA DEL CONTRATO DE CONCESIÓN No. 163 DE 2019.				
	Código del Formato CSPLMB-FT-LFG-006	Vigencia del Formato 01/09/2024	Versión: V03	Pág. 256 de 1083	

ACTIVIDAD	DESCRIPCIÓN	CARACTERÍSTICAS	DUCTERÍA			OBSERVACIONES	PMT	COI
			LONGITUD DISEÑO TOTAL	LONGITUD EJECUTADA EN EL MES	LONGITUD ACUMULADA			
WF2VDTR2460	Traslado de red de Energía ENE2-20-EM03 edificio occidental (ascendente). Excavación a zanja abierta.	6Ø6" PVC + 2Ø3"PVC 2Ø3" PVC	155.11 29.93	0.00 0.00	161.14	Maniobra ejecutada en el edificio ascendente. Red trasladada. Se elimina la interferencia.	No vigente	COI-26
WF2VDTR2470	Traslado de red de etb ETB2-19 EM03 edificio occidental (ascendente)	1Ø4" PVC	78.00	0.00	78.00	Red trasladada. Se elimina la interferencia.	No vigente	COI-16
WF2VDTR2480	Traslado de red de Telecomunicaciones Une-Tigo UNE2-1 EM03 Edificio Acceso Ascendente y Descendente	6Ø4" PVC	327.94	0.00	234.37	La obra civil será entregada a la Interventoría y al servidor Tigo – Une una vez culminen los trabajos relacionados a la construcción de los edificios de la estación 3 para posterior programación de maniobra eléctrica por parte del servidor. Pasa a ser objeto de fase 2 del Proyecto.	SIN PMT	SIN COI
WF2VDTR2490	Traslado de red Cámara de Vigilancia - CMV2-02. Pila E3-2 Ed. Descendente	1un	1un	0.00	1un	Se encuentra pendiente puesta en servicio por parte del servidor. Sin ejecución de actividades en el mes de febrero.	SIN PMT	SIN COI
WF2VDTR2170	Traslado red de Gas GAS2-08. Edificio acceso 03 ascendente	Ø3/4" PVC	184.34	0.00	100.00	Se realizó la infraestructura dentro de la zona de la estación. Pendiente coordinación con Vanti para conexiones una vez se tenga construida la fachada de la estación. Estas conexiones hacen parte de la fase 2 del proyecto.	SIN PMT	SIN COI
WF2VDTR2180	Traslado red de Gas GAS2-09. Edificio acceso 03 descendente	Ø3/4" PVC	52.0	0.00	0.00	Se realizó la infraestructura dentro de la zona de la estación. Pendiente coordinación con Vanti para conexiones una vez se tenga construida la fachada de la estación. Estas conexiones hacen parte de la fase 2 del proyecto.	SIN PMT	SIN COI
WF2VDTR2080	Traslado red de Energía ENE2-03. Pilas S03-21 a S03-22	9Ø6" + 2Ø3" PE100	41.13	0.00	65.00	Red trasladada. Se elimina la interferencia.	No vigente	COI-30
WF2VDTR2160	Traslado red de Energía ENE2-13. Pilas S03-28	9Ø6" + 2Ø3" PE100	102.79	0.00	108.26	Conforme a replanteos topográficos y visita con el servidor público se evidencia que no cuenta con la interferencia con la pila S03-28. Por ende, los trabajos hacen parte de la fase 2 del Proyecto.	No vigente	COI-32
WF2VDTR2040	Traslado red de Alcantarillado Sanitario SAN2-03. Pilas S03-17	PVC 18"	73.29	0.00	0.00	En replanteo topográfico, para iniciar las actividades.	No vigente	COI-39
K4+750 - K5+250								
WF2VDTR2500	Traslado de red Cámara de Vigilancia - CMV2-03. Pila S04-03	1un	1un	0.00	1un	Mampostería trasladada, pendiente puesta en servicio por parte del servidor público. Sin ejecución de actividades en el mes de febrero	SIN PMT	SIN COI

	INFORME MENSUAL DE INTERVENTORÍA				
	CONTRATO No. 148 DE 2020 INTERVENTORÍA INTEGRAL, TÉCNICA, ECONÓMICA, FINANCIERA, CONTABLE, JURÍDICA, ADMINISTRATIVA, OPERATIVA, PREDIAL, AMBIENTAL, SOCIAL Y DE SEGURIDAD SALUD EN EL TRABAJO PARA LA VIGENCIA DEL CONTRATO DE CONCESIÓN No. 163 DE 2019.				
	Código del Formato CSPLMB-FT-LFG-006	Vigencia del Formato 01/09/2024	Versión: V03	Pág. 257 de 1083	

ACTIVIDAD	DESCRIPCIÓN	CARACTERÍSTICAS	DUCTERÍA			OBSERVACIONES	PMT	COI
			LONGITUD DISEÑO TOTAL	LONGITUD EJECUTADA EN EL MES	LONGITUD ACUMULADA			
WF2VDTR2140	Traslado red de Energía ENE2-06. Pilas S04-23	4Φ6" PVC + 2Φ3"PVC 6Φ6" PVC + 2Φ3"PVC 9Φ6" PVC + 2Φ3"PVC	9.42 110.58 41.74	0.00 0.00 0.00	180.72	Red trasladada. Se elimina la interferencia.	No vigente	COI-34
WF2VDTR2220	Traslado red de Acueducto ACU2-04. Pilas S04-22 a S04-23	8" PVC - CZ 4" HD - CZ	69.79 9.23	0.00 0.00	78.02	Red trasladada. Se elimina la interferencia.	No vigente	COI-34
WF2VDTR1100	Traslado red de Energía ENE2-05. Pilas S04-13	4Φ6" PVC + 2Φ3"PVC 6Φ6" PVC + 2Φ3"PVC 9Φ6" PVC + 2Φ3"PVC	34.01 65.96 28.98	0.00 0.00 0.00	120.35	Red trasladada. Se elimina la interferencia.	Vigente	COI-32
WF2VDTR1080	Traslado de red de Acueducto ACU2-02. Pilas S04-14 a S04-23	12" HD 4" HD	399.19 309.62	0.00 0.00	399.19 309.62	Red trasladada. Se elimina la interferencia.	Vigente	COI-38
K5+250 - K6+250								
WF2VDTR2070	Traslado red de Energía EAP2-08. Pilas S04-29 a S05-12	Remoción de alumbrado vial e implementación de alumbrado temporal.	Retiro 10 postes DMD-MEP.	0.00	Retiro 10 postes DMD-MEP.	Red trasladada. Se elimina la interferencia.	SIN PMT	SIN COI
WF2VDTR2100	Traslado red de Energía ENE2-15. Pilas S05-07 a S05-08	9Φ6" PVC + 2Φ3"PVC	60.00	0.00	104.58	Red trasladada. Se elimina la interferencia.	No vigente	COI-32
WF2VDTR2300	Traslado red de Gas GAS2-10. Pilas E04-07	Ø3/4" PVC	41.00	0.00	41.00	Red trasladada. Se elimina la interferencia.	SIN PMT	SIN COI
WF2VDTR2290	Traslado red de Acueducto ACU2-09. Edificio acceso ascendente E04	Ø12" Ø4"	120.53 60.31	0.00	180.66	Red trasladada. Se elimina la interferencia.	No vigente	COI-08
WF2VDTR2510	Traslado de red de ETB ETB2-20 EM04 edificio oriental (descendente)	1Φ4" PVC	155.60	0.00	155.60	Red trasladada. Se elimina la interferencia.	SIN PMT	SIN COI
WF2VDTR2280	Traslado red de Alcantarillado Sanitario SAN2-10. Edificio acceso ascendente E04	Ø12"PVC	171.91	0.00	54.00	Red trasladada. Se elimina la interferencia. Sin embargo, surgió la necesidad de instalación de descole hacia la Av. 1ra de mayo con una longitud de 22m lineales para subsanar inundaciones causadas por cimentaciones de estación 4 y fuertes lluvias y reemplazo de 32m lineales de tubería obstruida por concreto. Pendiente entrega a EAAB y CSPLMB. Sin ejecución de actividades en el mes de febrero.	No vigente	PMT EMERGENCIA Correo de aprobación: 18nov
WF2VDTR2310	Traslado red de Gas GAS2-11. Edificio acceso 4 ascendente E04	Ø3/4" PVC	18.62	0.00	18.62	Red trasladada. Se elimina la interferencia.	SIN PMT	SIN COI
WF2VDTR2320	Traslado red de Energía ENE2-14. Pilas E04-06 a E04-07	9Φ6" PVC + 2Φ3"PVC 6Φ6" PVC + 2Φ3"PVC	78.00 7.00	0.00 0.00	78.71	Red trasladada. Se elimina la interferencia.	No vigente	COI-34

	INFORME MENSUAL DE INTERVENTORÍA				
	CONTRATO No. 148 DE 2020 INTERVENTORÍA INTEGRAL, TÉCNICA, ECONÓMICA, FINANCIERA, CONTABLE, JURÍDICA, ADMINISTRATIVA, OPERATIVA, PREDIAL, AMBIENTAL, SOCIAL Y DE SEGURIDAD SALUD EN EL TRABAJO PARA LA VIGENCIA DEL CONTRATO DE CONCESIÓN No. 163 DE 2019.				
	Código del Formato CSPLMB-FT-LFG-006	Vigencia del Formato 01/09/2024	Versión: V03	Pág. 258 de 1083	

ACTIVIDAD	DESCRIPCIÓN	CARACTERÍSTICAS	DUCTERÍA			OBSERVACIONES	PMT	COI
			LONGITUD DISEÑO TOTAL	LONGITUD EJECUTADA EN EL MES	LONGITUD ACUMULADA			
WF2VDTR1130	Traslado red de Acueducto ACU2-03. Pilas S04-28 a S04-29	6" PVC - CZ 12" PVC - CZ	5.68 84.98	0.00	0.00	Red trasladada. Se elimina la interferencia.	No vigente	COI-32
WF2VDTR1150	Traslado red de Energía ENE2-07. Pilas S04-27 a S04-29	6Φ6" PVC + 2Φ3"PVC	196.72	0.00	195.88	Red trasladada. Se elimina la interferencia.	No vigente	COI-37
WF2VDTR1140	Traslado red de Alcantarillado Sanitario SAN2-05. Pilas S04-17 a S04-23	PVC 8"	454.42	0.00	234.09	Pendiente entrega a la Interventoría y a ESP EAAB. Sin ejecución de actividades en el mes de febrero.	Vigente	COI-42
WF2VDTR2270	Traslado red de Acueducto ACU2-08. Pilas S04-29	Φ4" PVC	88.00	0.00	88.00	Red trasladada. Se elimina la interferencia.	No vigente	COI-37
K6+250 - K6+750								
WF2VDTR2110	Traslado red de Energía EAP2-10. Pilas S05-24 a S06-31	Remoción de alumbrado vial e implementación de alumbrado temporal.	Retiro 32 postes	0.00	Retiro 32 postes	Red trasladada. Se elimina la interferencia.	SIN PMT	SIN COI
WF2VDTR1220	Traslado red de Acueducto ACU2-10. Edificio acceso occidental E5	Ø4" PVC	60.05	0.00	89.77	Red trasladada. Se elimina la interferencia.	SIN PMT	SIN COI
WF2VDTR2520	Traslado de red Cámara de Vigilancia - CMV2-04. Pila S05-23	1un	1un	0un	1un	Red trasladada. Se elimina la interferencia.	SIN PMT	SIN COI
WF2VDTR2250	Traslado red de Energía ENE2-16. Pilas E05-03 a E05-04	9Φ6" PVC + 2Φ3"PVC 6Φ6" PVC + 2Φ3"PVC 4Φ6" PVC + 2Φ3"PVC	38.36 556.15 30.74	0.00 0.00 0.00	480.69	Red trasladada. Se elimina la interferencia.	No vigente	COI-18
WF2VDTR2530	Traslado de red de Alcantarillado Sanitario SAN2-11 EM05 Edificio acceso descendente	PVC 8"	8.00	0.00	8.00	Red trasladada. Se elimina la interferencia.	SIN PMT	SIN COI
WF2VDTR2540	Traslado de red de Telecomunicaciones ETB ETB2-21 EM05 Edificio acceso descendente	2Φ4" PVC 1Φ4" PVC	55.00 195.00	0.00	250.00	Red trasladada. Se elimina la interferencia.	SIN PMT	SIN COI
WF2VDTR2550	Traslado de red de Telecomunicaciones Tigo Une UNE2-02 EM05 Edificio acceso descendente	Por definir	Por definir	Por definir	Por definir	Sin ejecución de actividades.	SIN PMT	SIN COI
K7+250 - K7+750								
WF2VDTR1250	Traslado red de Gas GAS2-07. Pilas S06-32	Ø3/4" PVC	196.00	0.00	196.00	Red trasladada. Se elimina la interferencia.	Vencido	COI-03-24
WF2VDTR2150	Traslado red de Gas GAS2-13. Pilas S06-30 a S06-31	Ø3/4" PVC	297.59	0.00	297.59	Red trasladada. Se elimina la interferencia.	SIN PMT	SIN COI

	INFORME MENSUAL DE INTERVENTORÍA				
	CONTRATO No. 148 DE 2020 INTERVENTORÍA INTEGRAL, TÉCNICA, ECONÓMICA, FINANCIERA, CONTABLE, JURÍDICA, ADMINISTRATIVA, OPERATIVA, PREDIAL, AMBIENTAL, SOCIAL Y DE SEGURIDAD SALUD EN EL TRABAJO PARA LA VIGENCIA DEL CONTRATO DE CONCESIÓN No. 163 DE 2019.				
	Código del Formato CSPLMB-FT-LFG-006	Vigencia del Formato 01/09/2024	Versión: V03	Pág. 259 de 1083	

ACTIVIDAD	DESCRIPCIÓN	CARACTERÍSTICAS	DUCTERÍA			OBSERVACIONES	PMT	COI
			LONGITUD DISEÑO TOTAL	LONGITUD EJECUTADA EN EL MES	LONGITUD ACUMULADA			
WF2VDTR2240	Traslado red de Energía ENE2-17. Pilas S06-19 a S06-20	9Ø6" + 2Ø3"PE100	37.12	0.00	47.12	Red trasladada. Se elimina la interferencia.	No vigente	COI-21
WF2VDTR2230	Traslado red de Acueducto ACU2-11. Pilas S06-30 a S06-32	PVC 8"	104.36	0.00	79.01	Red trasladada. Se elimina la interferencia.	No vigente	COI-26
WF2VDTR1160	Traslado red de ETB ETB2-16. Pilas S06-22	4Ø4" PVC	33.00	Traslado de telemáticos	58.00	Red trasladada. Se elimina la interferencia. Maniobra ejecutada el 12 de febrero.	Vigente	COI-30
WF2VDTR2330	Traslado red de Energía ENE2-12. Pilas S06-22	6Ø6" PVC + 2Ø3" PVC	72.00	0.00	0.00	Pendiente visita OCA para evaluación de traslado de telemáticos. No es objeto de ejecución la obra civil.	No vigente	COI-40
WF2VDTR1240	Traslado red de Alcantarillado Sanitario SAN2-07. Pilas S06-30 a S06-31	Por definir	0.00	0.00	0.00	Conforme a replanteos topográficos se concluye que no presenta interferencia con las pilas S6-30 a S06-31. Pasa a ser objeto de traslado para la fase 2 del proyecto.	No vigente	COI-28
WF2VDTR2120	Traslado red de Energía ENE2-11. Pilas S06-32	2Ø6" PVC	34.48	0.00	34.48	Red trasladada. Se elimina la interferencia.	Vigente	COI-45

Tabla a.2.5-6. Seguimiento acumulado de redes WF2 conforme al PEV12 con corte al presente periodo.

Ahora bien, a continuación, se presenta el detalle de cada uno de los requerimientos adelantados por esta interventoría a el Concesionario durante el periodo del presente informe, en cumplimiento de las obligaciones contractuales, y conforme al seguimiento que se ha adelantado a la ejecución de las actividades de obra de traslado de redes:

DIRIGIDO A	FECHA	CONSECUTIVO	ASUNTO	NUMERO RADICADO EMB	FECHA RADICADO EMB
El Concesionario	03/02/2025	L1T1-INT-CE-25-0649	RESPUESTA A LA INSPECCION No 53604 REFERENTE AL CAMBIO SUSTANCIAL RELOCALIZACION REDES DE ACUEDUCTO POR MODIFICACION EN EL URBANISMO WF2	EXT25-0001964	3/02/2025
El Concesionario	04/02/2025	L1T1-INT-CE-25-0680	SEGUIMIENTO Y ENTREGA DE CANTIDADES A DICIEMBRE DE 2024 DE CONFORMIDAD CON LITERAL (K) NUMERAL 3.1 CAPITULO III RETRIBUCION DEL CONTRATO DE CONCESION No. 163 DE 2019	EXT25-0002069	4/02/2025
El Concesionario	04/02/2025	L1T1-INT-CE-25-0686	RESPUESTA A SU COMUNICACION L1T1-CON-CE-25-0359 DE 17 DE ENERO DE 2025 RESPUESTA COMUNICACION L1T1-INT-CE-24-6211 PERIODO DE CURA PROTECCIÓN DE REDES	EXT25-0002098	4/02/2025
El Concesionario	06/02/2025	L1T1-INT-CE-25-0737	ADVERTENCIA SOLICITUD DE ENTREGA DE LAS ACTAS DE CONCILIACION DE CANTIDADES PARA RETRIBUCIÓN DE LOS MESES DE AGOSTO, SEPTIEMBRE, OCTUBRE, NOVIEMBRE Y DICIEMBRE DE 2024 Y ENERO DE 2025 CON SUS RESPECTIVOS SOPORTES	EXT25-0002268	6/02/2025
El Concesionario	06/02/2025	L1T1-INT-CE-25-0753	ADVERTENCIA POR AFECTACIONES A LA INFRAESTRUCTURA DE RED DE EMPRESAS DE SERVICIO PUBLICO EN EL PERIODO DEL 01 AL 31 DE ENERO DE 2025	EXT25-0002307	6/02/2025
EMB	11/02/2025	L1T1-INT-CE-25-0831	VALIDACION DE RECONOCIMIENTO DE LA BRAFO EJECUTADA EN ENERO DE 2025. RADICADO EXT25-0002104	EXT25-0002589	11/02/2025
El Concesionario	11/02/2025	L1T1-INT-CE-25-0852	ADVERTENCIA POR ATRASO EN EL INICIO Y EJECUCION DE ACTIVIDADES PARA TRASLADO DE REDES EN EL TRAMO WF2 DEL	EXT25-0002617	11/02/2025

	INFORME MENSUAL DE INTERVENTORÍA				
	CONTRATO No. 148 DE 2020 INTERVENTORÍA INTEGRAL, TÉCNICA, ECONÓMICA, FINANCIERA, CONTABLE, JURÍDICA, ADMINISTRATIVA, OPERATIVA, PREDIAL, AMBIENTAL, SOCIAL Y DE SEGURIDAD SALUD EN EL TRABAJO PARA LA VIGENCIA DEL CONTRATO DE CONCESIÓN No. 163 DE 2019.				
	Código del Formato CSPLMB-FT-LFG-006	Vigencia del Formato 01/09/2024	Versión: V03	Pág. 260 de 1083	

DIRIGIDO A	FECHA	CONSECUTIVO	ASUNTO	NUMERO RADICADO EMB	FECHA RADICADO EMB
			CORREDOR PRINCIPAL DENTRO DE LOS PLAZOS PREVISTOS EN EL PLAN DE EJECUCIÓN VERSIÓN 12 A CORTE DEL 31-01-2025 FRENTE DE OBRA WF2		
EMB	12/02/2025	L1T1-INT-CE-25-0879	ESTADO DE CUMPLIMIENTO DEL PLAZO DE CURA NOTIFICADO MEDIANTE OFICIO EXTS24-0007264 DE 18 DE NOVIEMBRE DE 2024. ALCANCE A COMUNICADO L1T1-INT-CE-25-0373 (EXT25-0001108) DE 21 DE ENERO DE 2025 - POR PRESUNTO INCUMPLIMIENTO DE LA OBLIGACIÓN RELACIONADA EN EL APÉNDICE TÉCNICO 13, NUMERAL 2.2., LITERALES (A) Y (C) DEL CONTRATO DE CONCESIÓN NO. 163 DE 2019 Y ARTÍCULO 47 DE LA LEY 1682 DE 2013.	EXT25-0002745	12/02/2025
EMB	19/02/2025	L1T1-INT-CE-25-1062	RESPUESTA L1T1-CON-CE-25-0169 RESPUESTA A CARTA EXTS24-0006010 RESPUESTA A COMUNICACION CON REQUERIMIENTO A ML1, EN RELACIÓN CON MANIOBRAS DANDO ALCANCE A LAS OBSERVACIONES DE LA CARTA.	EXT25-0003317	19/02/2025
El Concesionario	25/02/2025	L1T1-INT-CE-25-1206	RESPUESTA A SU COMUNICACION L1T1-CON-CE-25-0941 RESPUESTA A COMUNICADO NO. L1T1-INT-CE-25-0056 SOLICITUD DE ENTREGA DE LAS ACTAS DE CONCILIACIÓN DE CANTIDADES PARA RETRIBUCIÓN DE LOS MESES DE NOVIEMBRE Y DICIEMBRE DE 2024 CON SUS RESPECTIVOS SOPORTES	EXT25-0003773	25/02/2025
El Concesionario	25/02/2025	L1T1-INT-CE-25-1214	ADVERTENCIA POR EL PRESUNTO INCUMPLIMIENTO DE LA OBLIGACION DISPUESTA EN EL LITERAL (E) NUMERAL 2.2 APENDICE TECNICO No 13 DEL CONTRATO DE CONCESION No. 163 DE 2019 ACUERDO ESPECIFICO NO. 6 CON LA ESP EAAB	-	-
El Concesionario	26/02/2025	L1T1-INT-CE-25-1242	ADVERTENCIA SOLICITUD CONSTANCIAS DE EJECUCION A SATISFACCION DE LAS EMPRESAS DE SERVICIO PÚBLICO – ESP DE LAS OBRAS DE TRASLADO DE REDES A CARGO DEL CONCESIONARIO ML1 EJECUTADAS.	-	-
El Concesionario	27/02/2025	L1T1-INT-CE-25-1257	REMISION OFICIO S-2025-040333 DE 13 DE FEBRERO DE 2025. AFECTACIONES INFRAESTRUCTURA DE LA EAAB ESP-ALCANTARILLADO WF1 Y WF2 ZONA 5	-	-
El Concesionario	27/02/2025	L1T1-INT-CE-25-1263	RESPUESTA A SU COMUNICACION L1T1-CON-CE-24-9191 RESPUESTA A COMUNICADOS L1T1-INT-CE-24-5346, L1T1-INT-CE-24-6083 PROTOCOLOS DE SEGURIDAD Y PLAN DE CONTINGENCIA PARA CADA UNA DE LAS ESP	-	-
El Concesionario	27/02/2025	L1T1-INT-CE-25-1264	RESPUESTA A SU COMUNICADO EXTS25-0000687 REITERACION SOLICITUD SEGUIMIENTO A LA CALIDAD Y CANTIDADES DE OBRA DE TRASLADO DE REDES A CARGO DEL CONCESIONARIO ML1	-	-

Tabla a.2.5-7. Relación de requerimientos efectuados por la Interventoría.

Control de calidad – caracterización de material instalado redes secas y húmedas.

Conforme las frecuencias establecidas en el plan de inspección y ensayo- PIE, de referencia L1T1-6200-000-CON-CN-PIE-PN-0001-V00 del Concesionario, durante el periodo del presente informe se realizó el respectivo acompañamiento, verificación y toma de muestras al proceso del control de calidad de los materiales tipo recebo común y SBG-B instalados en las actividades de construcción y relocalización de redes:

- Red eléctrica: pruebas VLF a los circuitos de media tensión. Sondeo e hilado de banco de ductos y cumplimiento estricto de especificaciones técnicas de la empresa de energía.

	INFORME MENSUAL DE INTERVENTORÍA			
	CONTRATO No. 148 DE 2020 INTERVENTORÍA INTEGRAL, TÉCNICA, ECONÓMICA, FINANCIERA, CONTABLE, JURÍDICA, ADMINISTRATIVA, OPERATIVA, PREDIAL, AMBIENTAL, SOCIAL Y DE SEGURIDAD SALUD EN EL TRABAJO PARA LA VIGENCIA DEL CONTRATO DE CONCESIÓN No. 163 DE 2019.			
	Código del Formato CSPLMB-FT-LFG-006	Vigencia del Formato 01/09/2024	Versión: V03	

- Red de alcantarillado sanitario, pluvial y red menor de acueducto: verificación de cumplimiento de metodologías constructivas y especificaciones técnicas de la Empresa de Acueducto y Alcantarillado de Bogotá. Toma de densidades para la validación del grado de compactación en los materiales perimetrales a los pozos y las excavaciones para instalaciones de ductería. Verificación de aceros, cuantías y espaciamientos y, control de calidad de las mezclas de concreto (temperatura y asentamientos). Validación de remisiones de tubería a instalar vs. instalada.

Mediante el oficio "L1T1-INT-CE-24-5124 – ALERTA DE NO CUMPLIMIENTO A LA ENTREGA DE CANTIDADES Y SOPORTES DE CALIDAD PARA RETRIBUCIÓN BAJO EL COMPONENTE D – FRENDES DE TRABAJO WF1 Y WF2" la Interventoría manifiesta a el Concesionario la preocupación conforme a la radicación a tiempo de las inspecciones de calidad en Aconex para dar cumplimiento a los procesos relacionados al control de calidad.

Teniendo claro que, es obligación del Concesionario la elaboración de los respectivos ensayos de calidad, que deben dar cuenta del cumplimiento de normas y especificaciones técnicas de las actividades adelantadas y materiales instalados en el marco de la ejecución de actividades de obra de traslado de redes por parte del Concesionario de conformidad con el Plan de Inspección de ensayos relacionado anteriormente, se aclara que, de acuerdo con lo dispuesto en el Contrato de interventoría, este consorcio adelanta la ejecución de ensayos de laboratorio encaminados únicamente a la verificación de los ensayos adelantados por parte del Concesionario y/o en los casos donde esta interventoría considere que existe dudas razonables que amerite la realización de los mismos, aclarando que, en ninguno de los casos la interventoría suplirá la periodicidad y cantidad de ensayos que, como se indicó anteriormente es una responsabilidad 100% del Concesionario

RED INSPECCIONADA	TIPO DE INSPECCIÓN	NÚMERO DE INSPECCIÓN
ETB2-16 Pilas S06-22	L1T1-CON-CAL-FR-0007 Control de Resultados de Densidades	91561
		91237
	L1T1-CON-CAL-FR-0019 Control de Vaciado de Concreto / Hormigón	97738
		L1T1-CON-CAL-FR-0036.V4 Validación de pruebas y ensayos
	95082	
	95071	
	95068	
	94287	
	L1T1-CON-CAL-FR-0055 Relación de Certificados de Calidad	92945
	PLU2-06. Pilas S03-07 a S03-19	L1T1-CON-CAL-FR-0007 Control de Resultados de Densidades
99232		
99090		
98895		
L1T1-CON-CAL-FR-0019 Control de Vaciado de Concreto / Hormigón		98829
		97464
		97447
		97397
		96994
		96983
96881		

	INFORME MENSUAL DE INTERVENTORÍA				
	CONTRATO No. 148 DE 2020 INTERVENTORÍA INTEGRAL, TÉCNICA, ECONÓMICA, FINANCIERA, CONTABLE, JURÍDICA, ADMINISTRATIVA, OPERATIVA, PREDIAL, AMBIENTAL, SOCIAL Y DE SEGURIDAD SALUD EN EL TRABAJO PARA LA VIGENCIA DEL CONTRATO DE CONCESIÓN No. 163 DE 2019.				
	Código del Formato CSPLMB-FT-LFG-006	Vigencia del Formato 01/09/2024	Versión: V03	Pág. 262 de 1083	

RED INSPECCIONADA	TIPO DE INSPECCIÓN	NÚMERO DE INSPECCIÓN
		96851
		96826
		96818
		90850
		90756
		90716

Tabla a.2.5-8. Relación de inspecciones de calidad efectuados

Teniendo claro que, es obligación del Concesionario la elaboración de los respectivos ensayos de calidad, que deben dar cuenta del cumplimiento de normas y especificaciones técnicas de las actividades adelantadas y materiales instalados en el marco de la ejecución de actividades de obra de traslado de redes por parte del Concesionario de conformidad con el Plan de Inspección de ensayos relacionado anteriormente, se aclara que, de acuerdo con lo dispuesto en el Contrato de interventoría, este consorcio adelanta la ejecución de ensayos de laboratorio encaminados únicamente a la verificación de los ensayos adelantados por parte del Concesionario y/o en los casos donde esta interventoría considere que existe dudas razonables que amerite la realización de los mismos, aclarando que, en ninguno de los casos la interventoría suplirá la periodicidad y cantidad de ensayos que, como se indicó anteriormente es una responsabilidad 100% del Concesionario, bajo estas premisas, la interventoría.

Ahora bien, se evidencian en el anexo *“a.2.5. Actividades Fase Construcción WF2”*, ítem *“a.2.5-5 Informe de densidad y humedad en terreno con densímetro nuclear redes Wf2”* la toma de laboratorio en campo por parte de la interventoría y se informa que el informe final del laboratorio se encuentra en el capítulo de calidad.

Adicional a ello, se presentan las reuniones efectuadas en el mes de febrero relacionadas con el componente D subcomponente D redes a cargo del Concesionario, las cuales se evidencian en el anexo *“a.2.5. Actividades Fase Construcción WF2”*, ítem *“a.2.5-3 Actas de reuniones y mesas de trabajo – Traslado de redes Sección 1”*:

	INFORME MENSUAL DE INTERVENTORÍA				
	CONTRATO No. 148 DE 2020 INTERVENTORÍA INTEGRAL, TÉCNICA, ECONÓMICA, FINANCIERA, CONTABLE, JURÍDICA, ADMINISTRATIVA, OPERATIVA, PREDIAL, AMBIENTAL, SOCIAL Y DE SEGURIDAD SALUD EN EL TRABAJO PARA LA VIGENCIA DEL CONTRATO DE CONCESIÓN No. 163 DE 2019.				
	Código del Formato CSPLMB-FT-LFG-006	Vigencia del Formato 01/09/2024	Versión: V03	Pág. 263 de 1083	

DESCRIPCIÓN DE LA REUNIÓN	LUGAR DE EJECUCIÓN	FECHA DE EJECUCIÓN	ENTIDADES PARTICIPANTES
Verificación interferencias ETB	Frete de trabajo Wf2 Inter estación 6	05 – 02 – 2025	ETB El Concesionario La Interventoría
Seguimiento afectación en infraestructura ETB	Frete de trabajo Wf2 Inter estación 3	12 – 02 – 2025	ETB El Concesionario La Interventoría
Verificación infraestructura civil de interferencia ETB2-16	Frete de trabajo Wf2 Inter estación 6 – ETB2-16	12 – 02 – 2025	ETB El Concesionario La Interventoría
Comité N3 No.58 Frete de trabajo Wf1 y Wf2	Oficinas Patio Taller	14 – 02 - 2025	EMB El Concesionario La Interventoría
Mesa de trabajo Actas de Retribución frentes de trabajo Wf1 y Wf2	Oficinas EMB	14 – 02 - 2025	EMB El Concesionario La Interventoría
Comité N3 No.59 Frete de trabajo Wf1 y Wf2	Oficinas Patio Taller	20 – 02 - 2025	EMB El Concesionario La Interventoría
Mesa de trabajo Actas de Retribución frentes de trabajo Wf1 y Wf2	Oficinas EMB	20 – 02 - 2025	EMB El Concesionario La Interventoría
Mesa de trabajo: Lineamientos para verificación de instalación de tubería GRP – Pipe Jacking	Oficinas BESSAC	21 – 02 - 2025	BESSAC El Concesionario La Interventoría
Verificación tendido de cable de media tensión – ENE2-18	Frete de trabajo Wf2 Inter estación 3 – ENE2-18	24 – 02 – 2025	ENEL El Concesionario La Interventoría
Maniobra eléctrica ENE2-18	Frete de trabajo Wf2 Inter estación 3 – ENE2-18	25 – 02 – 2025	ENEL El Concesionario La Interventoría
Visita Socavación en la vía	Frete de trabajo Wf1 Av. Villavicencio con Kr 80 -	25 – 02 - 2025	ENEL El Concesionario La Interventoría
Mesa de trabajo interferencias con telecomunicaciones	Oficinas ML1	25 – 02 - 2025	Empresas de telecomunicaciones El Concesionario La Interventoría
Mesa de trabajo Actas de Retribución frentes de trabajo Wf1 y Wf2	Oficinas EMB	27 – 02 - 2025	EMB El Concesionario La Interventoría

Tabla a.2.5-9. Relación de reuniones y mesas de trabajo efectuada.

Finalmente, se exponen las afectaciones a las redes existentes causadas por el proceso constructivo por parte del Concesionario en el periodo del presente informe.

RED	LOCALIZACIÓN	AFECTACIÓN	RADICADO	FECHA DEL DAÑO	FECHA DE SUBSANACIÓN
Red tubería PVC Ø4"	Inter estación 6- Nave central apoyo S6-22	Afectación en infraestructura TAR Ø4"	Sin radicado	05/02/2025	12/02/2025
Red gas polietileno Ø4"	Estación 5- Nave central apoyo E5-07	Afectación en tubería PE Ø4"	102170541	14/02/2025	14/02/2025
Red menor de acueducto Ø12"	Inter estación 3 – Entre apoyos S4-29 a S4-30	Afectación en Dresser de Ø12"	1002206132 1002206687 26980506	09/12/2024	En espera de accesorio para subsanar reparación

Tabla a.2.5-10. Relación de afectaciones en redes durante el mes

	INFORME MENSUAL DE INTERVENTORÍA			
	CONTRATO No. 148 DE 2020 INTERVENTORÍA INTEGRAL, TÉCNICA, ECONÓMICA, FINANCIERA, CONTABLE, JURÍDICA, ADMINISTRATIVA, OPERATIVA, PREDIAL, AMBIENTAL, SOCIAL Y DE SEGURIDAD SALUD EN EL TRABAJO PARA LA VIGENCIA DEL CONTRATO DE CONCESIÓN No. 163 DE 2019.			
Código del Formato CSPLMB-FT-LFG-006	Vigencia del Formato 01/09/2024	Versión: V03	Pág. 264 de 1083	

VIADUCTO

UE 69 K7+800 a K8+025 Apoyos del S6-33 al S6-34

Alcance UE69: Construcción estructura del viaducto - Cimentaciones, pilas y capiteles (incluyendo los aparatos de apoyo) del viaducto del metro a lo largo de la sección lineal mostrada en el Anexo 2 del A T 4. Adicional a las obras de la subestructura del viaducto, el Concesionario deberá adecuar la malla vial existente y la reconfiguración del separador entre calzadas incluyendo el espacio público. Todos los trabajos se desarrollan de acuerdo con el A T 4. Se incluyen las obras de adecuación del separador central, incluyendo el espacio público - Sección de la Absc 7+800 a 8+025.

Durante el periodo correspondiente al mes de febrero de 2025, la interventoría realizó el acompañamiento y verificación de las siguientes actividades ejecutadas por El Concesionario para las cuales se presenta el siguiente registro fotográfico:

	
Se realiza el armado de acero e instalación de concreto en el dado de cimentación apoyo S6-34	
	
Apoyo S6-33 se realiza el hincado de del pilote No. 7	Instalación y armado de acero de refuerzo para pila apoyo S6-34

Ilustración a.2.5-14. Actividades desarrolladas durante el periodo UE69.

	INFORME MENSUAL DE INTERVENTORÍA				
	CONTRATO No. 148 DE 2020 INTERVENTORÍA INTEGRAL, TÉCNICA, ECONÓMICA, FINANCIERA, CONTABLE, JURÍDICA, ADMINISTRATIVA, OPERATIVA, PREDIAL, AMBIENTAL, SOCIAL Y DE SEGURIDAD SALUD EN EL TRABAJO PARA LA VIGENCIA DEL CONTRATO DE CONCESIÓN No. 163 DE 2019.				
	Código del Formato CSPLMB-FT-LFG-006	Vigencia del Formato 01/09/2024	Versión: V03	Pág. 265 de 1083	

En la UE69, durante el mes de febrero de 2025, el concesionario realiza actividades de hincado de pilotes PHC así:

Apoyos y Pilotes PHC Ejecutados				
UE	Apoyo	No. PHC hincados en el Periodo	Acumulado PHC	Prof. Pilote (m)
UE069	S6-33	12	12/12	30

Tabla a.2.5-11. Pilotes PHC construidos durante el periodo UE69.

A continuación, se presenta el avance constructivo de la subestructura en cada uno de los apoyos de la UE 069:



Figura a.2.5-1. Apoyos comprendidos en UE69.

UE 70. K7+215 a K7+800 Apoyos del S6-14 al S6-32

Alcance UE70: Construcción estructura del viaducto - Cimentaciones, pilas y capiteles (incluyendo los aparatos de apoyo) del viaducto del metro a lo largo de la sección lineal mostrada en el Anexo 2 del AT 4. Adicional a las obras de la subestructura del viaducto, el Concesionario deberá adecuar la malla vial existente y la reconfiguración del separador entre calzadas incluyendo el espacio público. Todos los trabajos se desarrollan de acuerdo con el AT 4. Se incluyen las obras de adecuación del separador central, incluyendo el espacio público - Sección de la Absc 7+215 a 7+800.

	INFORME MENSUAL DE INTERVENTORÍA				
	CONTRATO No. 148 DE 2020 INTERVENTORÍA INTEGRAL, TÉCNICA, ECONÓMICA, FINANCIERA, CONTABLE, JURÍDICA, ADMINISTRATIVA, OPERATIVA, PREDIAL, AMBIENTAL, SOCIAL Y DE SEGURIDAD SALUD EN EL TRABAJO PARA LA VIGENCIA DEL CONTRATO DE CONCESIÓN No. 163 DE 2019.				
	Código del Formato CSPLMB-FT-LFG-006	Vigencia del Formato 01/09/2024	Versión: V03		Pág. 266 de 1083

Durante el periodo correspondiente al mes de febrero de 2025, la interventoría realizó el acompañamiento y verificación de las siguientes actividades ejecutadas por El Concesionario para las cuales se presenta el siguiente registro fotográfico:

	
Se realiza la verificación de soldadura entre las secciones No. 1 y 2 del pilote No.8 del apoyo S6-32	Apoyo S6-32 se realiza hincado de pilote No. 9
	
Verificación de cuantía y configuración de armado de acero de refuerzo de torsión en los apoyos S6-30A y S6-30B	
	
Se realiza la instalación de concreto en el dado de cimentación en los apoyos S6-30A y S6-30B	

Ilustración a.2.5-15. Actividades desarrolladas durante el periodo UE70.

En la UE70, durante el mes de febrero de 2025, el concesionario realiza actividades de hincado de pilotes PHC así:

Apoyos y Pilotes PHC Ejecutados				
UE	Apoyo	No. PHC hincados en el Periodo	Acumulado PHC	Prof. Pilote (m)
UE070	S6-23	15	15/16	30
	S6-24	16	16/16	30
	S6-25	12	12/12	30
	S6-26	12	12/12	30
	S6-27	1	16/16	30
	S6-28	16	16/16	30
	S6-29	10	10/12	30
	S6-32	8	8/12	30

Tabla a.2.5-12. Pilotes PHC ejecutados y acumulados con corte del presente periodo para la UE70.

A continuación, se presenta el avance constructivo de la subestructura en cada uno de los apoyos de la UE 070:



Figura a.2.5-2. Apoyos comprendidos en UE70.

	INFORME MENSUAL DE INTERVENTORÍA			
	CONTRATO No. 148 DE 2020 INTERVENTORÍA INTEGRAL, TÉCNICA, ECONÓMICA, FINANCIERA, CONTABLE, JURÍDICA, ADMINISTRATIVA, OPERATIVA, PREDIAL, AMBIENTAL, SOCIAL Y DE SEGURIDAD SALUD EN EL TRABAJO PARA LA VIGENCIA DEL CONTRATO DE CONCESIÓN No. 163 DE 2019.			
	Código del Formato CSPLMB-FT-LFG-006	Vigencia del Formato 01/09/2024	Versión: V03	

UE 71. K6+760 a K7+215 Apoyos del S6-01 al S6-13

Alcance UE71: Construcción estructura del viaducto - Cimentaciones, pilas y capiteles (incluyendo los aparatos de apoyo) del viaducto del metro a lo largo de la sección lineal mostrada en el Anexo 2 del AT 4. Adicional a las obras de la subestructura del viaducto, el Concesionario deberá adecuar la malla vial existente y la reconfiguración del separador entre calzadas incluyendo el espacio público. Todos los trabajos se desarrollan de acuerdo con el AT 4. Se incluyen las obras de adecuación del separador central, incluyendo el espacio público - Sección de la Absc 6+760 a 7+215.

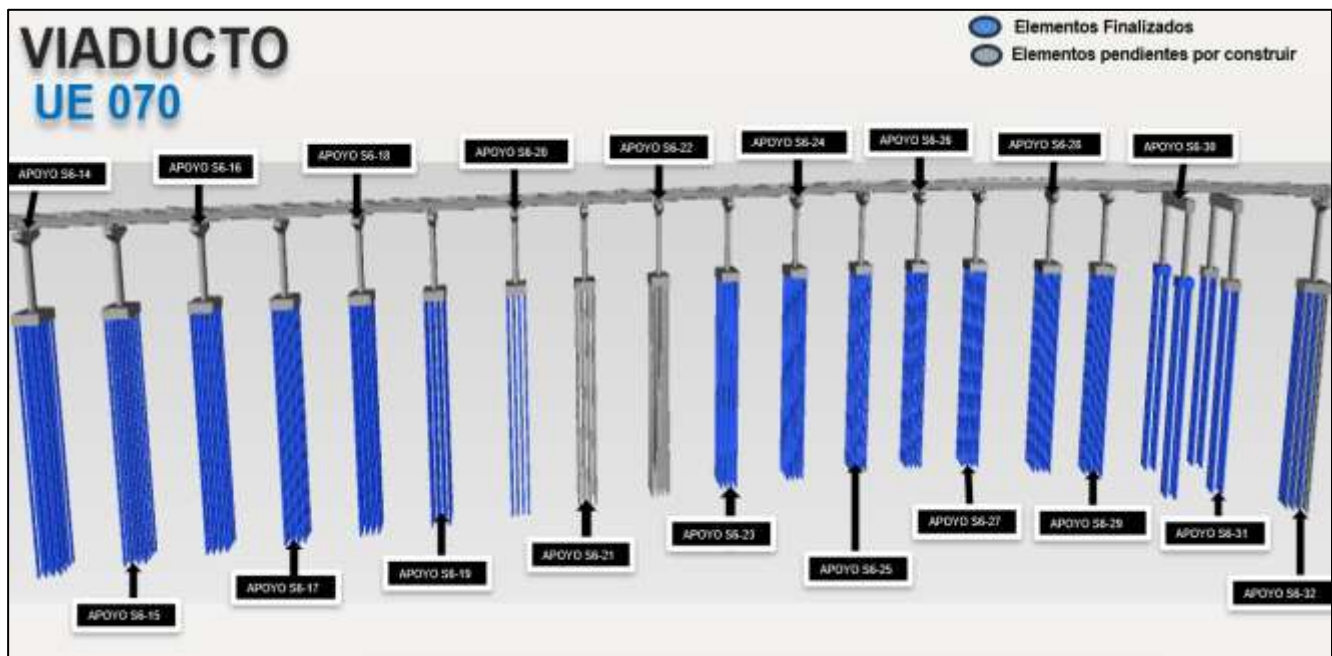
Durante el periodo correspondiente al mes de febrero de 2025, la interventoría realizó el acompañamiento y verificación de las siguientes actividades ejecutadas por El Concesionario para las cuales se presenta el siguiente registro fotográfico:

	
Verificación de cuantía de la parrilla superior en los dados de cimentación de los apoyos S6-2 y S6-4	Instalación de concreto dado de cimentación en el apoyo S6-2 y S6-4
	
Verificación de cuantía y configuración de acero de refuerzo en pila del apoyo S6-2	Instalación de concreto en la pila del apoyo S6-2

Ilustración a.2.5-16. Actividades desarrolladas durante el periodo UE71.

	INFORME MENSUAL DE INTERVENTORÍA				
	CONTRATO No. 148 DE 2020 INTERVENTORÍA INTEGRAL, TÉCNICA, ECONÓMICA, FINANCIERA, CONTABLE, JURÍDICA, ADMINISTRATIVA, OPERATIVA, PREDIAL, AMBIENTAL, SOCIAL Y DE SEGURIDAD SALUD EN EL TRABAJO PARA LA VIGENCIA DEL CONTRATO DE CONCESIÓN No. 163 DE 2019.				
	Código del Formato CSPLMB-FT-LFG-006	Vigencia del Formato 01/09/2024	Versión: V03		Pág. 269 de 1083

A continuación, se presenta el avance constructivo de la subestructura en cada uno de los apoyos de la UE71:



Figura a.2.5-3. Apoyos comprendidos en UE71.

UE 72. K6+545 a K6+760 Apoyo S5-24

Alcance UE72: Construcción estructura del viaducto - Cimentaciones, pilas y capiteles (incluyendo los aparatos de apoyo) del viaducto del metro a lo largo de la sección lineal mostrada en el Anexo 2 del AT 4. Adicional a las obras de la subestructura del viaducto, el Concesionario deberá adecuar la malla vial existente y la reconfiguración del separador entre calzadas incluyendo el espacio público. Todos los trabajos se desarrollan de acuerdo con el AT 4. Se incluyen las obras de adecuación del separador central, incluyendo el espacio público - Sección de la Absc 6+545 a 6+ 760.

Durante el periodo correspondiente al mes de febrero de 2025, la interventoría realizó el acompañamiento y verificación de las siguientes actividades ejecutadas por El Concesionario para las cuales se presenta el siguiente registro fotográfico:

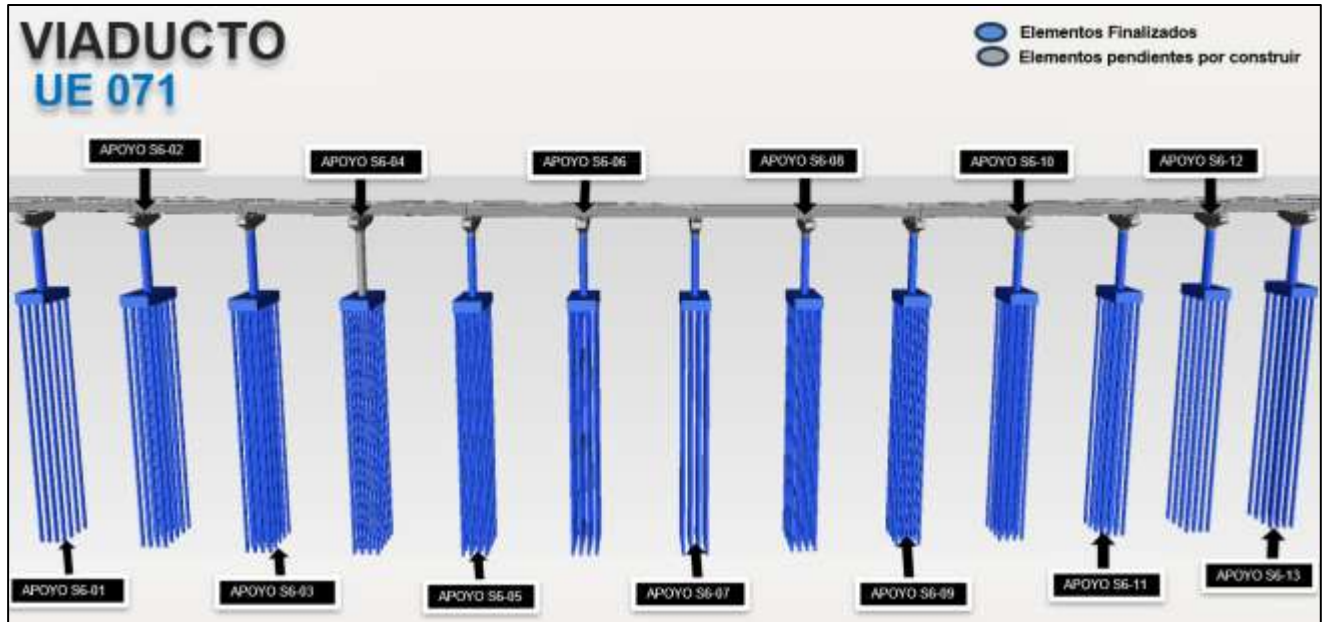
	INFORME MENSUAL DE INTERVENTORÍA			
	CONTRATO No. 148 DE 2020 INTERVENTORÍA INTEGRAL, TÉCNICA, ECONÓMICA, FINANCIERA, CONTABLE, JURÍDICA, ADMINISTRATIVA, OPERATIVA, PREDIAL, AMBIENTAL, SOCIAL Y DE SEGURIDAD SALUD EN EL TRABAJO PARA LA VIGENCIA DEL CONTRATO DE CONCESIÓN No. 163 DE 2019.			
Código del Formato CSPLMB-FT-LFG-006	Vigencia del Formato 01/09/2024	Versión: V03	Pág. 270 de 1083	



A continuación, se presenta el avance constructivo de la subestructura en cada uno de los apoyos de la UE72:



UE 73/UE139. K6+170 a K6+545 Apoyos del S5-13 al S5-23

Alcance UE73: Construcción estructura del viaducto - Cimentaciones, pilas y capiteles (incluyendo los aparatos de apoyo) del viaducto del metro a lo largo de la sección lineal mostrada en el Anexo 2 del A T 4. Adicional a las obras de la subestructura del viaducto, el Concesionario deberá adecuar la malla vial existente y la reconfiguración del separador entre calzadas incluyendo el espacio público. Todos los

	INFORME MENSUAL DE INTERVENTORÍA			
	CONTRATO No. 148 DE 2020 INTERVENTORÍA INTEGRAL, TÉCNICA, ECONÓMICA, FINANCIERA, CONTABLE, JURÍDICA, ADMINISTRATIVA, OPERATIVA, PREDIAL, AMBIENTAL, SOCIAL Y DE SEGURIDAD SALUD EN EL TRABAJO PARA LA VIGENCIA DEL CONTRATO DE CONCESIÓN No. 163 DE 2019.			
Código del Formato CSPLMB-FT-LFG-006	Vigencia del Formato 01/09/2024	Versión: V03	Pág. 271 de 1083	

trabajos se desarrollan de acuerdo con el AT 4. Se incluyen las obras de adecuación del separador central, incluyendo el espacio público - Sección de la Absc 6+170 a 6+545.

Alcance UE139: Todos los trabajos necesarios para la realización del Tablero, de la viga en U del Viaducto, incluyendo todos los elementos y dispositivos de drenaje, a lo largo de la sección lineal mostrada en el Anexo 2 del AT 5. Todos los trabajos se desarrollan de acuerdo con el AT 5. Sección de la Absc 6+170 a 6+545.

Durante el periodo correspondiente al mes de febrero de 2025, la interventoría realizó el acompañamiento y verificación de las siguientes actividades ejecutadas por El Concesionario para las cuales se presenta el siguiente registro fotográfico:

	
Armado de acero e instalación de concreto viga capitel apoyo S5-18 al S5-21	
	
Apoyo S5-19, S5-21 se verifica cuantía y configuración de acero de padstones y stoppers	Izaje y suspensión de las dovelas de los vanos del S05-13 al S05-16

	INFORME MENSUAL DE INTERVENTORÍA			
	CONTRATO No. 148 DE 2020 INTERVENTORÍA INTEGRAL, TÉCNICA, ECONÓMICA, FINANCIERA, CONTABLE, JURÍDICA, ADMINISTRATIVA, OPERATIVA, PREDIAL, AMBIENTAL, SOCIAL Y DE SEGURIDAD SALUD EN EL TRABAJO PARA LA VIGENCIA DEL CONTRATO DE CONCESIÓN No. 163 DE 2019.			
Código del Formato CSPLMB-FT-LFG-006	Vigencia del Formato 01/09/2024	Versión: V03	Pág. 272 de 1083	



Se realiza tensionamiento de los vanos del S05-13 al S05-16



Descenso y posicionamiento de los vanos del S05-13 al S05-16



Se realiza inyección de lechada en ductos en el vano S05-15

Avance de obra

Ilustración a.2.5-18. Actividades desarrolladas durante el periodo UE73 y UE139.

	INFORME MENSUAL DE INTERVENTORÍA				
	CONTRATO No. 148 DE 2020 INTERVENTORÍA INTEGRAL, TÉCNICA, ECONÓMICA, FINANCIERA, CONTABLE, JURÍDICA, ADMINISTRATIVA, OPERATIVA, PREDIAL, AMBIENTAL, SOCIAL Y DE SEGURIDAD SALUD EN EL TRABAJO PARA LA VIGENCIA DEL CONTRATO DE CONCESIÓN No. 163 DE 2019.				
	Código del Formato CSPLMB-FT-LFG-006	Vigencia del Formato 01/09/2024	Versión: V03	Pág. 273 de 1083	

A continuación, se presenta el avance constructivo de la subestructura en cada uno de los apoyos de la UE73:



Figura a.2.5-5. Apoyos comprendidos en UE73 y UE139.

UE 74/UE 140. K5+760 a K6+170 Apoyos del S5-01 al S5-12

Alcance UE74: Construcción estructura del viaducto - Cimentaciones, pilas y capiteles (incluyendo los aparatos de apoyo) del viaducto del metro a lo largo de la sección lineal mostrada en el Anexo 2 del AT 4. Adicional a las obras de la subestructura del viaducto, el Concesionario deberá adecuar la malla vial existente y la reconfiguración del separador entre calzadas incluyendo el espacio público. Todos los trabajos se desarrollan de acuerdo con el AT 4. Se incluyen las obras de adecuación del separador central, incluyendo el espacio público - Sección de la Absc 5+760 a 6+170.

Alcance UE140: Todos los trabajos necesarios para la realización del Tablero, de la viga en U del Viaducto, incluyendo todos los elementos y dispositivos de drenaje, a lo largo de la sección lineal mostrada en el Anexo 2 del AT 5. Todos los trabajos se desarrollan de acuerdo con el AT 5. Sección de la Absc 5+760 a 6+170.

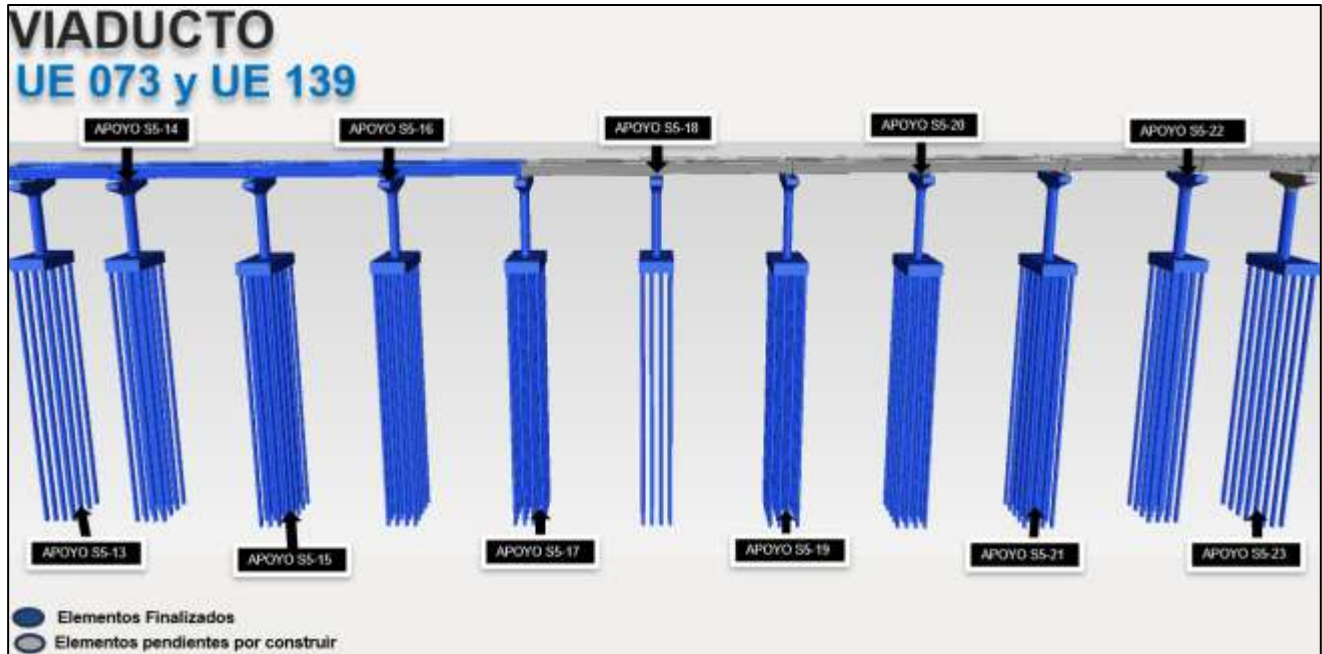
Durante el periodo correspondiente al mes de febrero de 2025, la interventoría realizó el acompañamiento y verificación de las siguientes actividades ejecutadas por El Concesionario para las cuales se presenta el siguiente registro fotográfico:

	INFORME MENSUAL DE INTERVENTORÍA			
	CONTRATO No. 148 DE 2020 INTERVENTORÍA INTEGRAL, TÉCNICA, ECONÓMICA, FINANCIERA, CONTABLE, JURÍDICA, ADMINISTRATIVA, OPERATIVA, PREDIAL, AMBIENTAL, SOCIAL Y DE SEGURIDAD SALUD EN EL TRABAJO PARA LA VIGENCIA DEL CONTRATO DE CONCESIÓN No. 163 DE 2019.			
Código del Formato CSPLMB-FT-LFG-006	Vigencia del Formato 01/09/2024	Versión: V03	Pág. 274 de 1083	



A continuación, se presenta el avance constructivo de la subestructura en cada uno de los apoyos de la UE74 y UE140:



Figura a.2.5-6. Apoyos comprendidos en UE74 y UE140.

UE 75. K5+405 a K5+760 Apoyos del S4-24 al S4-30

Alcance UE75: Construcción estructura del viaducto - Cimentaciones, pilas y capiteles (incluyendo los aparatos de apoyo) del viaducto del metro a lo largo de la sección lineal mostrada en el Anexo 2 del AT 4. Adicional a las obras de la subestructura del viaducto, el Concesionario deberá adecuar la malla vial existente y la reconfiguración del separador entre calzadas incluyendo el espacio público. Todos los

	INFORME MENSUAL DE INTERVENTORÍA				
	CONTRATO No. 148 DE 2020 INTERVENTORÍA INTEGRAL, TÉCNICA, ECONÓMICA, FINANCIERA, CONTABLE, JURÍDICA, ADMINISTRATIVA, OPERATIVA, PREDIAL, AMBIENTAL, SOCIAL Y DE SEGURIDAD SALUD EN EL TRABAJO PARA LA VIGENCIA DEL CONTRATO DE CONCESIÓN No. 163 DE 2019.				
	Código del Formato CSPLMB-FT-LFG-006	Vigencia del Formato 01/09/2024	Versión: V03	Pág. 275 de 1083	

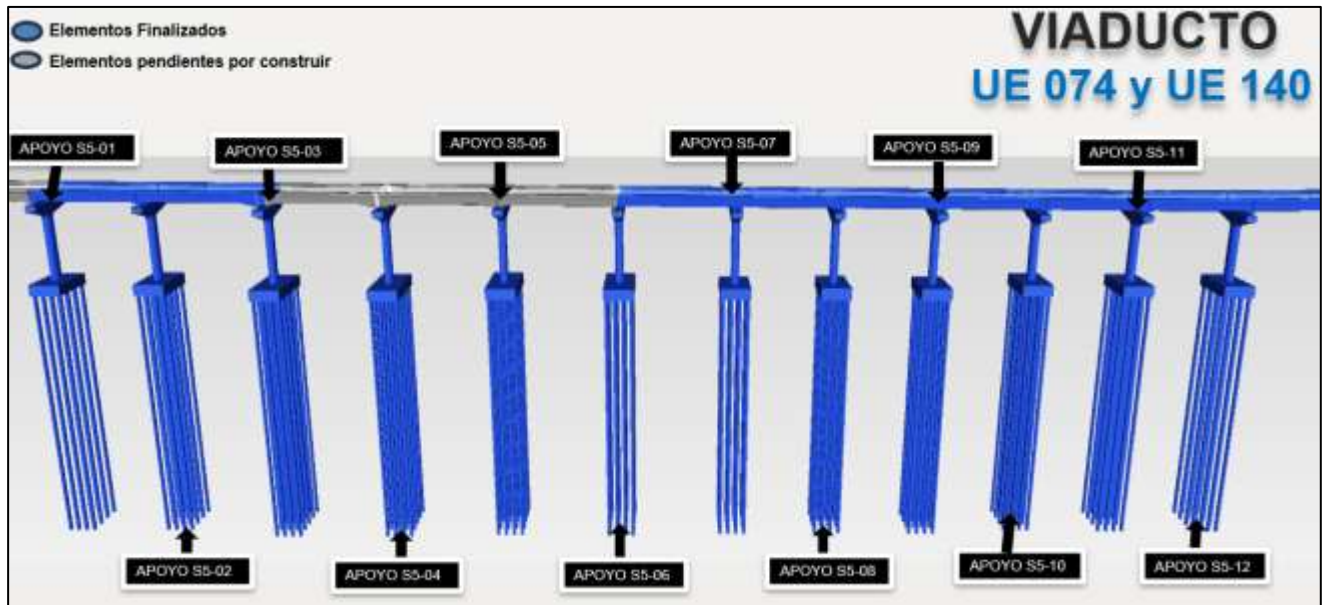
trabajos se desarrollan de acuerdo con el AT 4. Se incluyen las obras de adecuación del separador central, incluyendo el espacio público - Sección de la Absc 5+405 a 5+760.

Durante el periodo correspondiente al mes de febrero de 2025, la interventoría realizó el acompañamiento y verificación de las siguientes actividades ejecutadas por El Concesionario para las cuales se presenta el siguiente registro fotográfico:



Ilustración a.2.5-20. Actividades desarrolladas durante el periodo UE75.

A continuación, se presenta el avance constructivo de la subestructura en cada uno de los apoyos de la UE75:

	INFORME MENSUAL DE INTERVENTORÍA			
	CONTRATO No. 148 DE 2020 INTERVENTORÍA INTEGRAL, TÉCNICA, ECONÓMICA, FINANCIERA, CONTABLE, JURÍDICA, ADMINISTRATIVA, OPERATIVA, PREDIAL, AMBIENTAL, SOCIAL Y DE SEGURIDAD SALUD EN EL TRABAJO PARA LA VIGENCIA DEL CONTRATO DE CONCESIÓN No. 163 DE 2019.			
Código del Formato CSPLMB-FT-LFG-006	Vigencia del Formato 01/09/2024	Versión: V03	Pág. 276 de 1083	

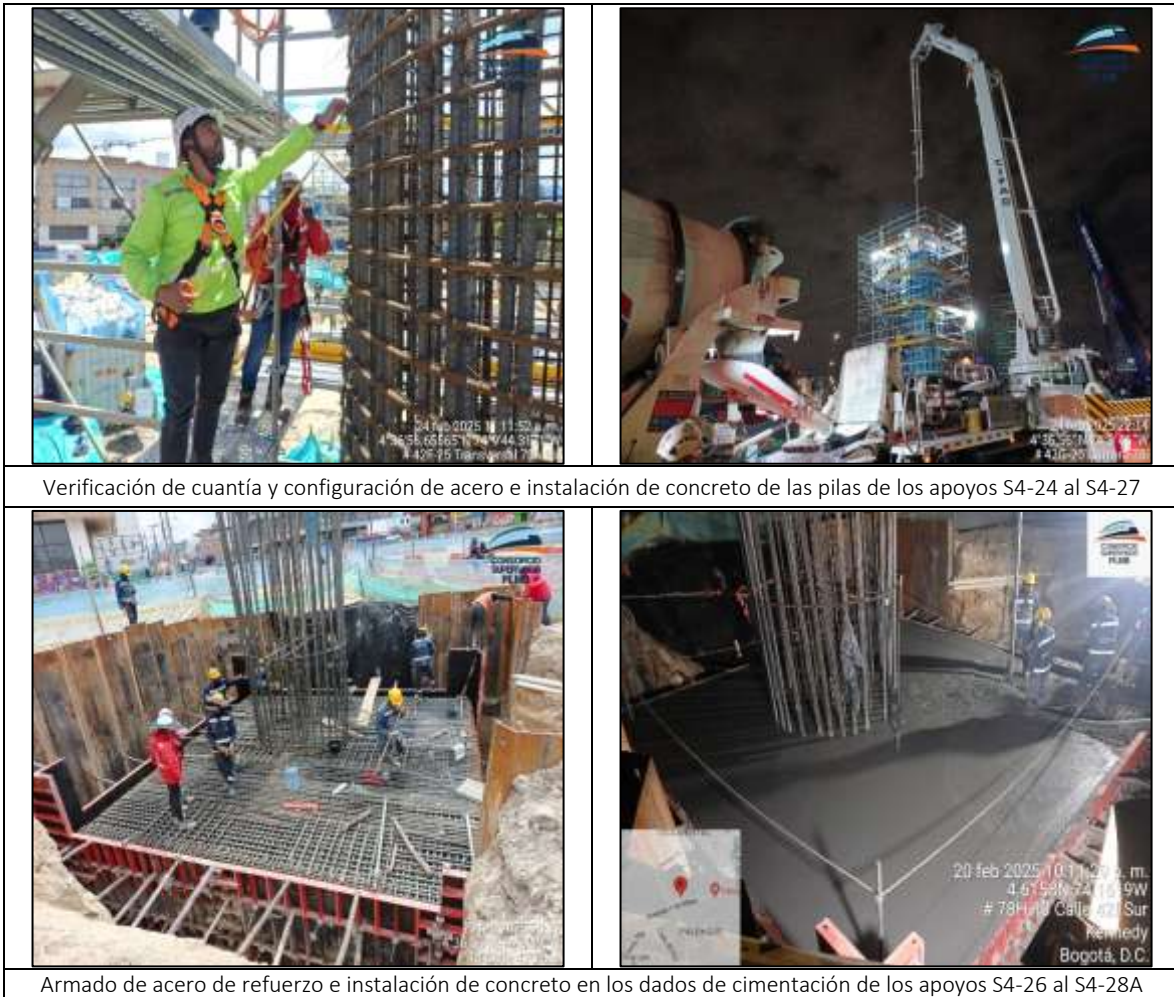

Figura a.2.5-7. Apoyos comprendidos en UE75.

UE 76. K5+110 a K5+405. Apoyos S4-14 a S4-23.

Alcance UE76: Construcción estructura del viaducto - Cimentaciones, pilas y capiteles (incluyendo los aparatos de apoyo) del viaducto del metro a lo largo de la sección lineal mostrada en el Anexo 2 del AT 4. Adicional a las obras de la subestructura del viaducto, el Concesionario deberá adecuar la malla vial existente y la reconfiguración del separador entre calzadas incluyendo el espacio público. Todos los trabajos se desarrollan de acuerdo con el AT 4. Se incluyen las obras de adecuación del separador central, incluyendo el espacio público - Sección de la Absc 5+110 a 5+405.

Durante el periodo correspondiente al mes de febrero de 2025, la interventoría realizó el acompañamiento y verificación de las siguientes actividades ejecutadas por El Concesionario para las cuales se presenta el siguiente registro fotográfico:

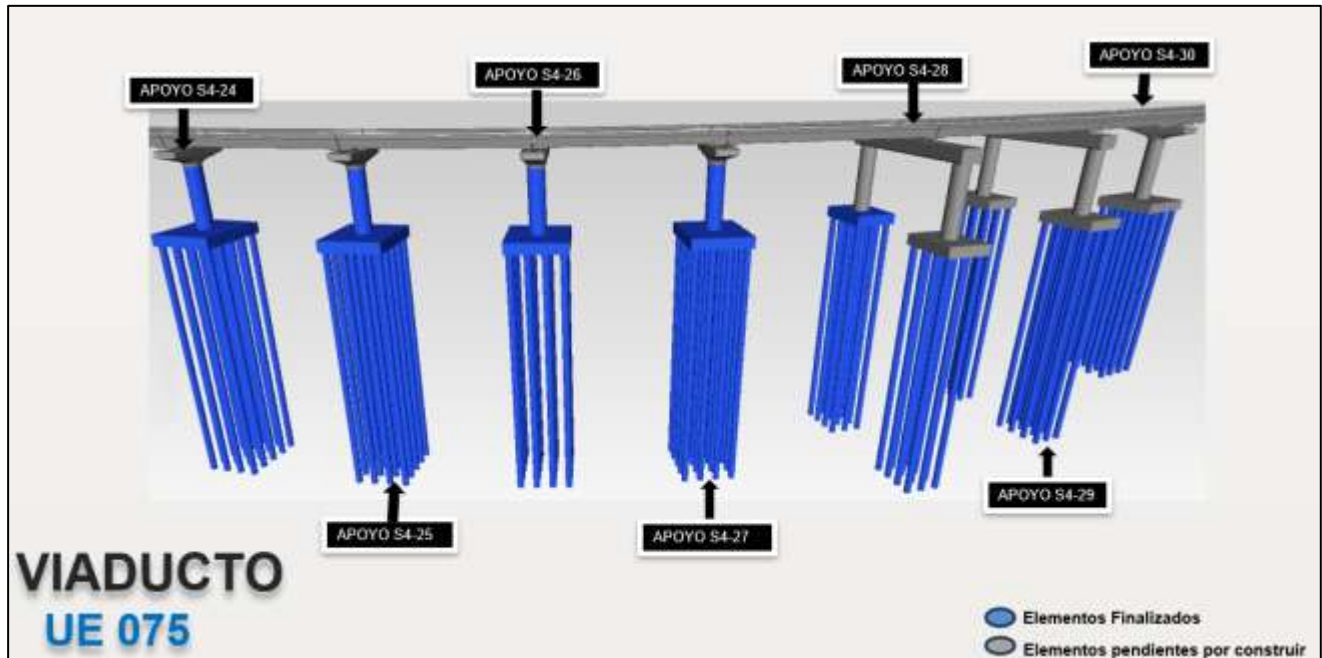
	INFORME MENSUAL DE INTERVENTORÍA				
	CONTRATO No. 148 DE 2020 INTERVENTORÍA INTEGRAL, TÉCNICA, ECONÓMICA, FINANCIERA, CONTABLE, JURÍDICA, ADMINISTRATIVA, OPERATIVA, PREDIAL, AMBIENTAL, SOCIAL Y DE SEGURIDAD SALUD EN EL TRABAJO PARA LA VIGENCIA DEL CONTRATO DE CONCESIÓN No. 163 DE 2019.				
	Código del Formato CSPLMB-FT-LFG-006	Vigencia del Formato 01/09/2024	Versión: V03		Pág. 277 de 1083



En la UE76, durante el mes de febrero de 2025, el concesionario realiza actividades de hincado de pilotes PHC así:

Apoyos y Pilotes PHC Ejecutados				
UE	Apoyo	No. PHC hincados en el Periodo	Acumulado PHC	Prof. Pilote (m)
UE076	S4-14	16	16/16	30
	S4-17	16	16/16	30
	S4-18	16	16/16	30
	S4-19	16	16/16	30
	S4-20	16	16/16	30
	S4-21	12	12/12	30
	S4-23	24	24/24	30

Tabla a.2.5-13. Pilotes PHC ejecutados y acumulados con corte del presente periodo para la UE76.

A continuación, se presenta el avance constructivo de la subestructura en cada uno de los apoyos de la UE76:

	INFORME MENSUAL DE INTERVENTORÍA			
	CONTRATO No. 148 DE 2020 INTERVENTORÍA INTEGRAL, TÉCNICA, ECONÓMICA, FINANCIERA, CONTABLE, JURÍDICA, ADMINISTRATIVA, OPERATIVA, PREDIAL, AMBIENTAL, SOCIAL Y DE SEGURIDAD SALUD EN EL TRABAJO PARA LA VIGENCIA DEL CONTRATO DE CONCESIÓN No. 163 DE 2019.			
Código del Formato CSPLMB-FT-LFG-006	Vigencia del Formato 01/09/2024	Versión: V03	Pág. 278 de 1083	



Figura a.2.5-8. Apoyos comprendidos en UE76.

UE 77. K4+740 a K5+110. Apoyos S4-03 a S4-13.

Alcance UE77: Construcción estructura del viaducto - Cimentaciones, pilas y capiteles (incluyendo los aparatos de apoyo) del viaducto del metro a lo largo de la sección lineal mostrada en el Anexo 2 del AT 4. Adicional a las obras de la subestructura del viaducto, el Concesionario deberá adecuar la malla vial existente y la reconfiguración del separador entre calzadas incluyendo el espacio público. Todos los trabajos se desarrollan de acuerdo con el AT 4. Se incluyen las obras de adecuación del separador central, incluyendo el espacio público - Sección de la Absc 4+740 a 5+110.

Durante el periodo correspondiente al mes de febrero de 2025, la interventoría realizó el acompañamiento y verificación de las siguientes actividades ejecutadas por El Concesionario para las cuales se presenta el siguiente registro fotográfico:

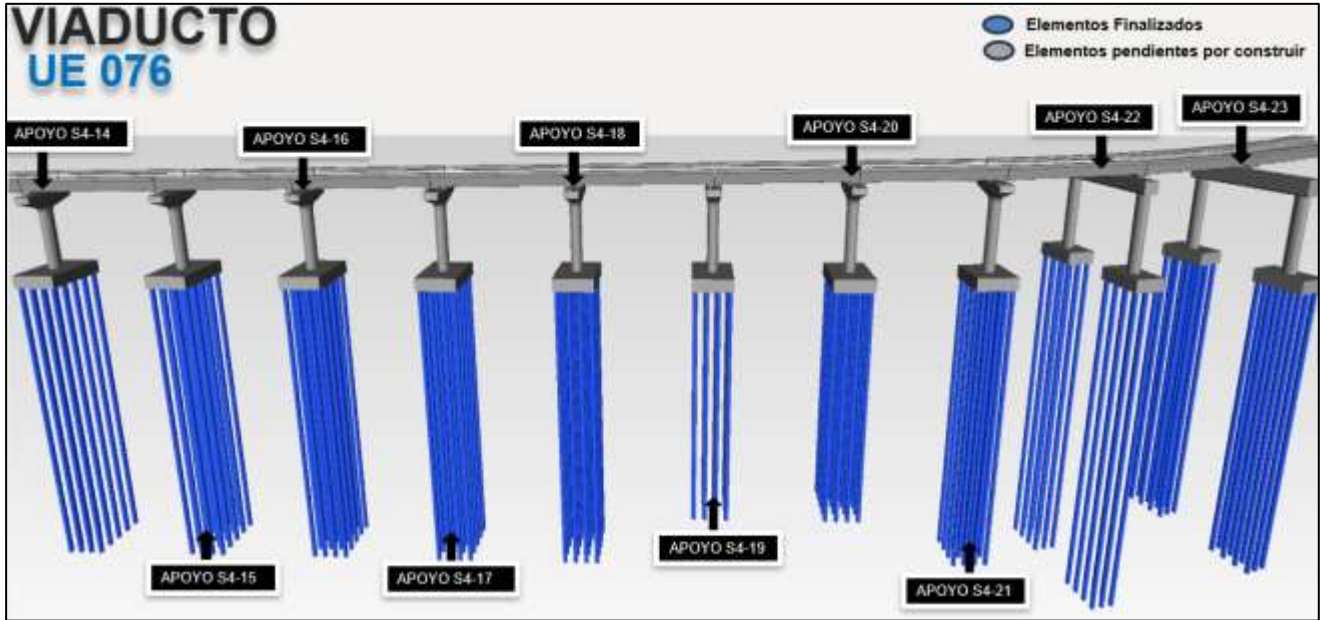
	INFORME MENSUAL DE INTERVENTORÍA				
	CONTRATO No. 148 DE 2020 INTERVENTORÍA INTEGRAL, TÉCNICA, ECONÓMICA, FINANCIERA, CONTABLE, JURÍDICA, ADMINISTRATIVA, OPERATIVA, PREDIAL, AMBIENTAL, SOCIAL Y DE SEGURIDAD SALUD EN EL TRABAJO PARA LA VIGENCIA DEL CONTRATO DE CONCESIÓN No. 163 DE 2019.				
	Código del Formato CSPLMB-FT-LFG-006	Vigencia del Formato 01/09/2024	Versión: V03		Pág. 279 de 1083



Verificación de armado de acero e instalación de concreto en las pilas de los apoyos S4-5, S4-6 y S4-8



Verificación de armado de acero e instalación de concreto en los dados de cimentación de los apoyos S4-5, S4-8 y S4-9



Apoyo S4-7 se realiza el armado e instalación de acero de refuerzo en el dado de cimentación

Apoyo S4-9 se realiza verificación de cuantía y configuración de armado de pila

	INFORME MENSUAL DE INTERVENTORÍA			
	CONTRATO No. 148 DE 2020 INTERVENTORÍA INTEGRAL, TÉCNICA, ECONÓMICA, FINANCIERA, CONTABLE, JURÍDICA, ADMINISTRATIVA, OPERATIVA, PREDIAL, AMBIENTAL, SOCIAL Y DE SEGURIDAD SALUD EN EL TRABAJO PARA LA VIGENCIA DEL CONTRATO DE CONCESIÓN No. 163 DE 2019.			
Código del Formato CSPLMB-FT-LFG-006	Vigencia del Formato 01/09/2024	Versión: V03	Pág. 280 de 1083	



Verificación de armado de acero e instalación de concreto en la viga capitel del apoyo S4-3

Ilustración a.2.5-22. Actividades desarrolladas durante el periodo UE77.

A continuación, se presenta el avance constructivo de la subestructura en cada uno de los apoyos de la UE77:



Figura a.2.5-9. Apoyos comprendidos en UE77.

UE 78. K4+480 a K4+740. Apoyos S4-01 a S4-02.

Alcance UE78: Construcción estructura del viaducto - Cimentaciones, pilas y capiteles (incluyendo los aparatos de apoyo) del viaducto del metro a lo largo de la sección lineal mostrada en el Anexo 2 del AT 4. Adicional a las obras de la subestructura del viaducto, el Concesionario deberá adecuar la malla vial

	INFORME MENSUAL DE INTERVENTORÍA			
	CONTRATO No. 148 DE 2020 INTERVENTORÍA INTEGRAL, TÉCNICA, ECONÓMICA, FINANCIERA, CONTABLE, JURÍDICA, ADMINISTRATIVA, OPERATIVA, PREDIAL, AMBIENTAL, SOCIAL Y DE SEGURIDAD SALUD EN EL TRABAJO PARA LA VIGENCIA DEL CONTRATO DE CONCESIÓN No. 163 DE 2019.			
	Código del Formato CSPLMB-FT-LFG-006	Vigencia del Formato 01/09/2024	Versión: V03	

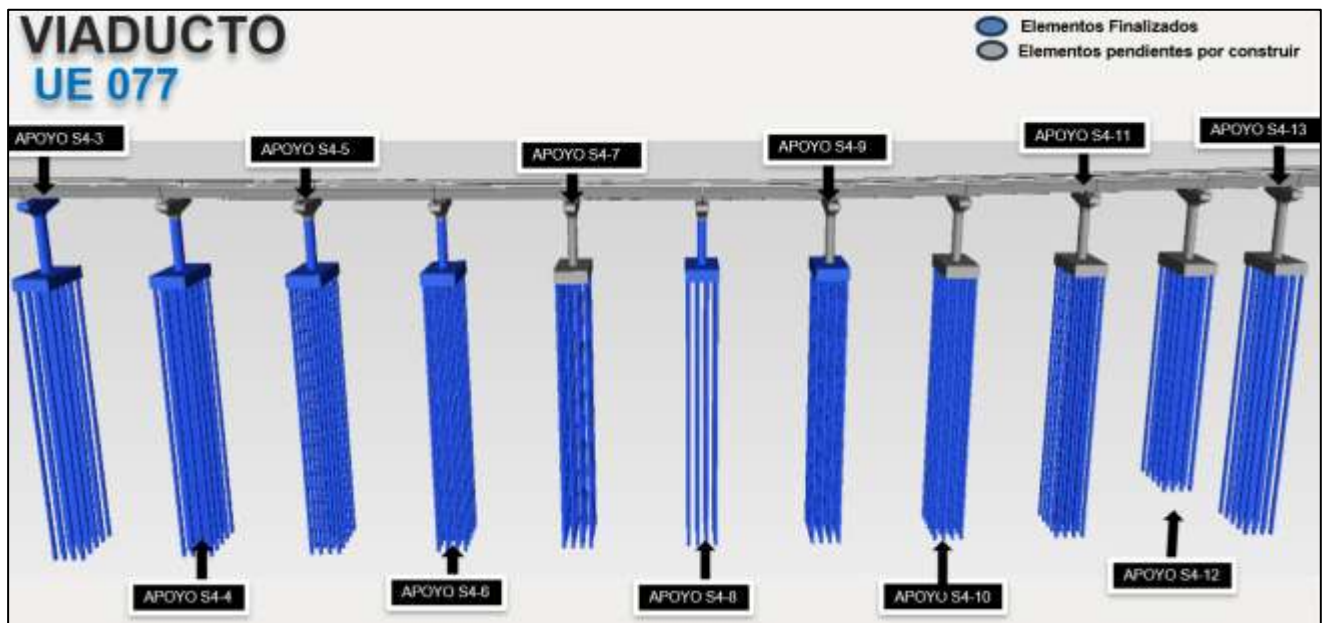
existente y la reconfiguración del separador entre calzadas incluyendo el espacio público. Todos los trabajos se desarrollan de acuerdo con el AT 4. Se incluyen las obras de adecuación del separador central, incluyendo el espacio público - Sección de la Absc 4+480 a 4+740.

Durante el periodo correspondiente al mes de febrero de 2025, la interventoría realizó el acompañamiento y verificación de las siguientes actividades ejecutadas por El Concesionario para las cuales se presenta el siguiente registro fotográfico:



Ilustración a.2.5-23. Actividades desarrolladas durante el periodo UE78.

A continuación, se presenta el avance constructivo de la subestructura en cada uno de los apoyos de la UE78:

	INFORME MENSUAL DE INTERVENTORÍA			
	CONTRATO No. 148 DE 2020 INTERVENTORÍA INTEGRAL, TÉCNICA, ECONÓMICA, FINANCIERA, CONTABLE, JURÍDICA, ADMINISTRATIVA, OPERATIVA, PREDIAL, AMBIENTAL, SOCIAL Y DE SEGURIDAD SALUD EN EL TRABAJO PARA LA VIGENCIA DEL CONTRATO DE CONCESIÓN No. 163 DE 2019.			
Código del Formato CSPLMB-FT-LFG-006	Vigencia del Formato 01/09/2024	Versión: V03	Pág. 282 de 1083	



Figura a.2.5-10. Apoyos comprendidos en UE78.

UE 79. K4+050 a K4+480. Apoyos S3-15 a S3-28.

Alcance UE79: Construcción estructura del viaducto - Cimentaciones, pilas y capiteles (incluyendo los aparatos de apoyo) del viaducto del metro a lo largo de la sección lineal mostrada en el Anexo 2 del AT 4. Adicional a las obras de la subestructura del viaducto, el Concesionario deberá adecuar la malla vial existente y la reconfiguración del separador entre calzadas incluyendo el espacio público. Todos los trabajos se desarrollan de acuerdo con el AT 4. Se incluyen las obras de adecuación del separador central, incluyendo el espacio público - Sección de la Absc 4+050 a 4+480.

Durante el periodo correspondiente al mes de febrero de 2025, la interventoría realizó el acompañamiento y verificación de las siguientes actividades ejecutadas por El Concesionario para las cuales se presenta el siguiente registro fotográfico:

	INFORME MENSUAL DE INTERVENTORÍA			
	CONTRATO No. 148 DE 2020 INTERVENTORÍA INTEGRAL, TÉCNICA, ECONÓMICA, FINANCIERA, CONTABLE, JURÍDICA, ADMINISTRATIVA, OPERATIVA, PREDIAL, AMBIENTAL, SOCIAL Y DE SEGURIDAD SALUD EN EL TRABAJO PARA LA VIGENCIA DEL CONTRATO DE CONCESIÓN No. 163 DE 2019.			
Código del Formato CSPLMB-FT-LFG-006	Vigencia del Formato 01/09/2024	Versión: V03	Pág. 283 de 1083	



Ilustración a.2.5-24. Actividades desarrolladas durante el periodo UE79.

A continuación, se presenta el avance constructivo de la subestructura en cada uno de los apoyos de la UE79:

	INFORME MENSUAL DE INTERVENTORÍA			
	CONTRATO No. 148 DE 2020 INTERVENTORÍA INTEGRAL, TÉCNICA, ECONÓMICA, FINANCIERA, CONTABLE, JURÍDICA, ADMINISTRATIVA, OPERATIVA, PREDIAL, AMBIENTAL, SOCIAL Y DE SEGURIDAD SALUD EN EL TRABAJO PARA LA VIGENCIA DEL CONTRATO DE CONCESIÓN No. 163 DE 2019.			
Código del Formato CSPLMB-FT-LFG-006	Vigencia del Formato 01/09/2024	Versión: V03	Pág. 284 de 1083	



Figura a.2.5-11. Apoyos comprendidos en UE79.

ESTACIONES METRO

ESTACION METRO 3 - UE 162- Apoyos del E3-1 al E3-7

Alcance UE162: Estaciones Metro - Nave central -Estructura La construcción de la estructura de la nave central de las Estaciones de la PLMB (Estaciones Metro - Estructura) comprende la ejecución por parte del Concesionario entre otras de las actividades de excavaciones, cimentaciones, pilas, capiteles y superestructura (vigas, columnas losas y estructura de cubierta). Así, como las respectivas conexiones e instalaciones de las redes de servicios públicos exteriores: agua, alcantarillado, energía y telecomunicaciones. Todo de acuerdo con lo establecido en los AT 5 y 6.

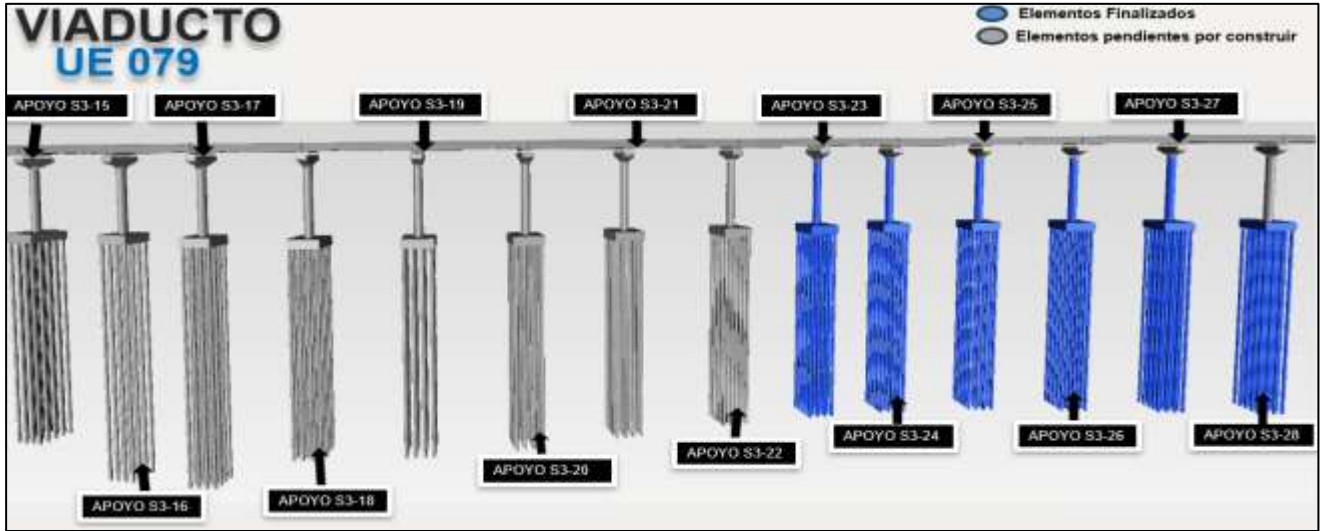
Durante el periodo correspondiente al mes de febrero de 2025, la interventoría realizó el acompañamiento y verificación de las siguientes actividades ejecutadas por El Concesionario para las cuales se presenta el siguiente registro fotográfico:



Ilustración a.2.5-25. Actividades desarrolladas durante el periodo UE162.

	INFORME MENSUAL DE INTERVENTORÍA			
	CONTRATO No. 148 DE 2020 INTERVENTORÍA INTEGRAL, TÉCNICA, ECONÓMICA, FINANCIERA, CONTABLE, JURÍDICA, ADMINISTRATIVA, OPERATIVA, PREDIAL, AMBIENTAL, SOCIAL Y DE SEGURIDAD SALUD EN EL TRABAJO PARA LA VIGENCIA DEL CONTRATO DE CONCESIÓN No. 163 DE 2019.			
Código del Formato CSPLMB-FT-LFG-006	Vigencia del Formato 01/09/2024	Versión: V03	Pág. 285 de 1083	

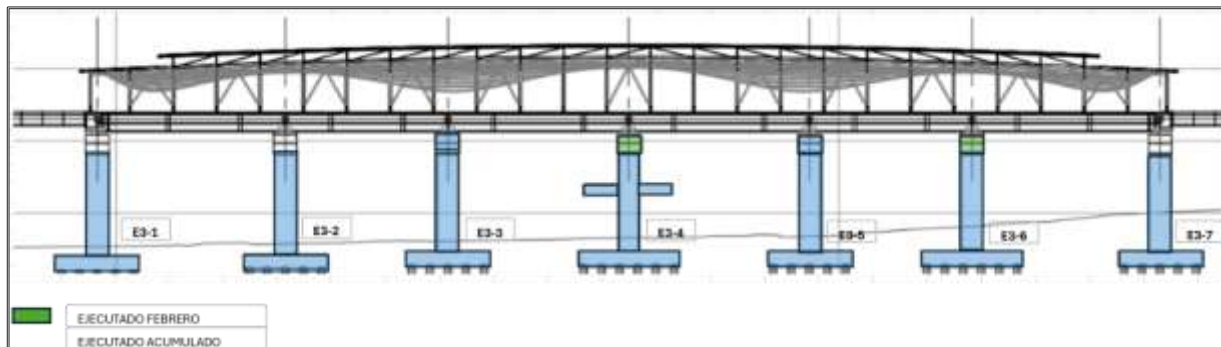

Ilustración a.2.5-26. Actividades desarrolladas durante el periodo UE162.

A continuación, se presenta el avance constructivo de la subestructura en cada uno de los apoyos de la UE162:



Figura a.2.5-12. Apoyos comprendidos en UE162.

	INFORME MENSUAL DE INTERVENTORÍA			
	CONTRATO No. 148 DE 2020 INTERVENTORÍA INTEGRAL, TÉCNICA, ECONÓMICA, FINANCIERA, CONTABLE, JURÍDICA, ADMINISTRATIVA, OPERATIVA, PREDIAL, AMBIENTAL, SOCIAL Y DE SEGURIDAD SALUD EN EL TRABAJO PARA LA VIGENCIA DEL CONTRATO DE CONCESIÓN No. 163 DE 2019.			
Código del Formato CSPLMB-FT-LFG-006	Vigencia del Formato 01/09/2024	Versión: VO3	Pág. 286 de 1083	

UE 307 Estación 3. - Edificio de acceso costado vía Descendente/Oriente

Alcance UE307: Estaciones Metro - Edificios de acceso - Estructura. La construcción de los edificios de acceso de las Estaciones de la PLMB comprende la estructura desde los cimientos hasta la cubierta del edificio de acceso. Entre las actividades se encuentra las demoliciones, excavaciones, rellenos, cimentaciones, sótanos, superestructura, estructura de cubierta, entre otras. Así mismo, la obra de urbanismo, espacio público, paisajismo, conexiones y redes de los servicios públicos y comunicaciones, entre otras. Todo de acuerdo con lo establecido en el AT 5.

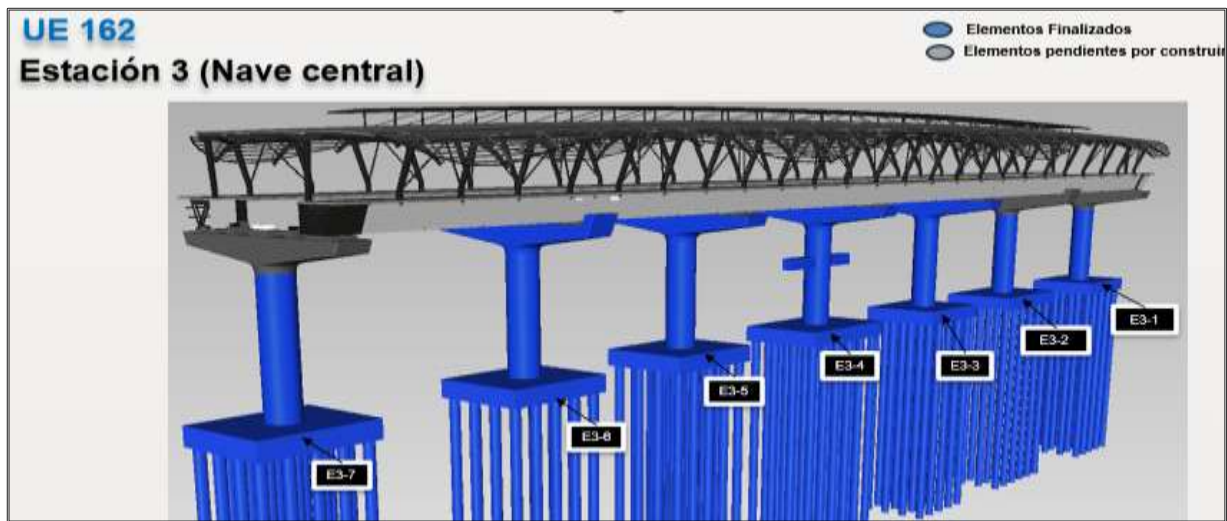
Durante el periodo correspondiente al mes de febrero de 2025, la interventoría realizó el acompañamiento y verificación de rendimientos, calidad, cumplimiento de especificaciones técnicas, normativa, de las siguientes actividades ejecutadas por El Concesionario para las cuales se presenta el siguiente registro fotográfico de obra y consideraciones:



Ilustración a.2.5-27. Actividades de construcción de pantallas y barretes desarrolladas durante el periodo UE307.



Ilustración a.2.5-28. Actividades de construcción de pilotes temporales desarrollados durante el periodo UE307.

	INFORME MENSUAL DE INTERVENTORÍA				
	CONTRATO No. 148 DE 2020 INTERVENTORÍA INTEGRAL, TÉCNICA, ECONÓMICA, FINANCIERA, CONTABLE, JURÍDICA, ADMINISTRATIVA, OPERATIVA, PREDIAL, AMBIENTAL, SOCIAL Y DE SEGURIDAD SALUD EN EL TRABAJO PARA LA VIGENCIA DEL CONTRATO DE CONCESIÓN No. 163 DE 2019.				
	Código del Formato CSPLMB-FT-LFG-006	Vigencia del Formato 01/09/2024	Versión: V03		Pág. 287 de 1083

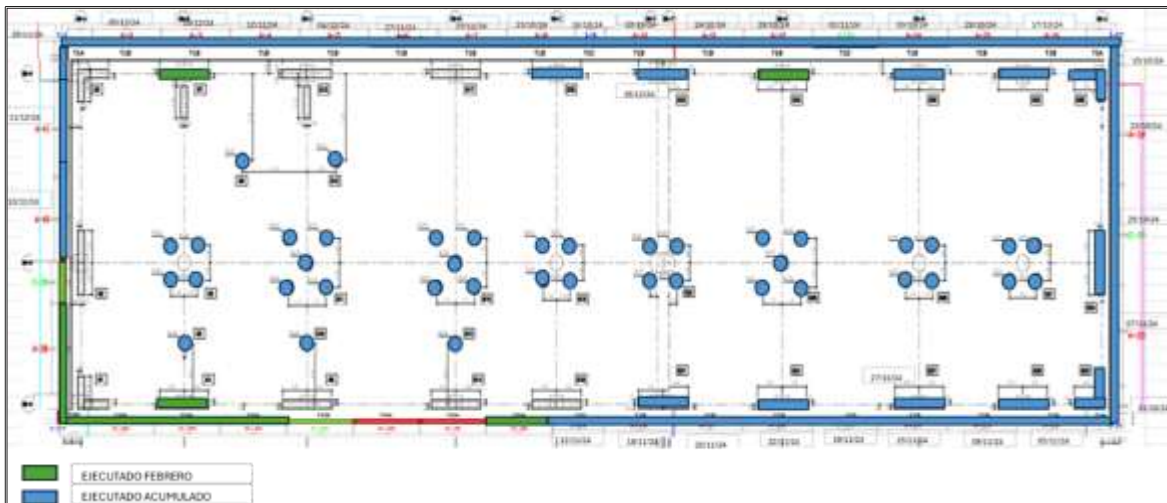

Ilustración a.2.5-29. Actividades desarrolladas durante el periodo UE307.

En lo que respecta al avance de la cimentación (Barretes) de la estación, se relacionan las estructuras ejecutadas en el presente periodo:

28/02/2025		# Elementos construidos			
UE	BARRETE	FECHA	% Ejecutado Barretes	Altura	Espesor
307	G4	25/02/2025	100	38	0.6
	G7	01/02/2025	100	38	0.6
	G26	04/02/2025	100	38	0.6

Tabla a.2.5-14. Cantidades ejecutadas acumuladas de la construcción de Barretes Pre excavados en la UE307.

A continuación, se presenta el avance constructivo de la subestructura en cada uno de los apoyos de la UE307:

	INFORME MENSUAL DE INTERVENTORÍA			
	CONTRATO No. 148 DE 2020 INTERVENTORÍA INTEGRAL, TÉCNICA, ECONÓMICA, FINANCIERA, CONTABLE, JURÍDICA, ADMINISTRATIVA, OPERATIVA, PREDIAL, AMBIENTAL, SOCIAL Y DE SEGURIDAD SALUD EN EL TRABAJO PARA LA VIGENCIA DEL CONTRATO DE CONCESIÓN No. 163 DE 2019.			
Código del Formato CSPLMB-FT-LFG-006	Vigencia del Formato 01/09/2024	Versión: V03	Pág. 288 de 1083	



Figura a.2.5-13. Apoyos comprendidos en UE307

UE 305 Estación 3. - Edificio de acceso costado vía Ascendente/Occidente

Alcance UE305: Estaciones Metro - Edificios de acceso - Estructura. La construcción de los edificios de acceso de las Estaciones de la PLMB comprende la estructura desde los cimientos hasta la cubierta del edificio de acceso. Entre las actividades se encuentra las demoliciones, excavaciones, rellenos, cimentaciones, sótanos, superestructura, estructura de cubierta, entre otras. Así mismo, la obra de urbanismo, espacio público, paisajismo, conexiones y redes de los servicios públicos y comunicaciones, entre otras. Todo de acuerdo con lo establecido en el AT 5.

Durante el periodo correspondiente al mes de febrero de 2025, la interventoría realizó el acompañamiento y verificación de rendimientos, calidad, cumplimiento de especificaciones técnicas, normativa, de las siguientes actividades ejecutadas por El Concesionario para las cuales se presenta el siguiente registro fotográfico de obra y consideraciones:

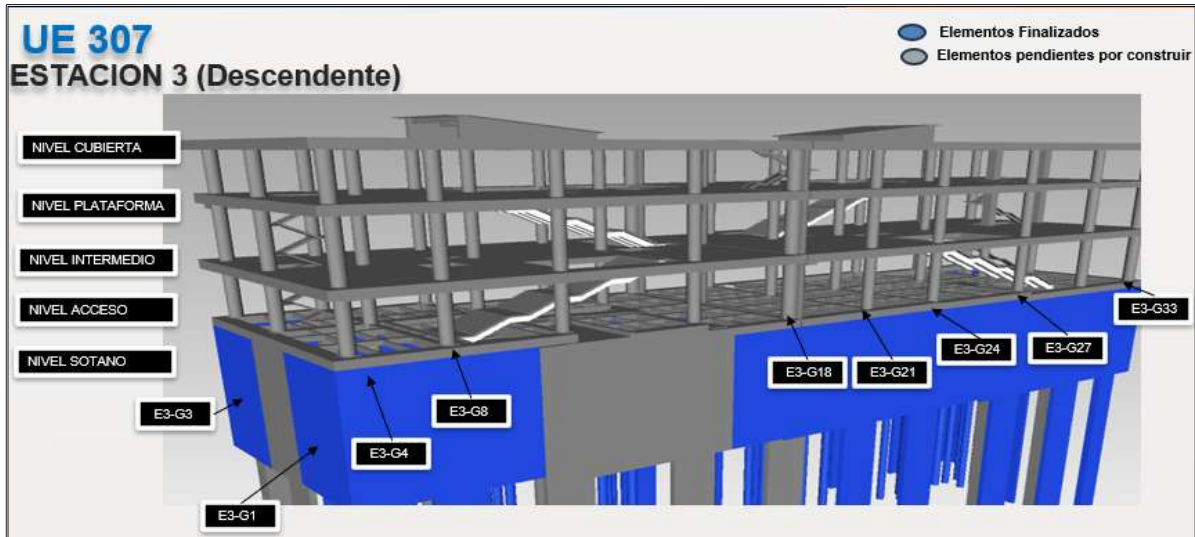
	INFORME MENSUAL DE INTERVENTORÍA			
	CONTRATO No. 148 DE 2020 INTERVENTORÍA INTEGRAL, TÉCNICA, ECONÓMICA, FINANCIERA, CONTABLE, JURÍDICA, ADMINISTRATIVA, OPERATIVA, PREDIAL, AMBIENTAL, SOCIAL Y DE SEGURIDAD SALUD EN EL TRABAJO PARA LA VIGENCIA DEL CONTRATO DE CONCESIÓN No. 163 DE 2019.			
Código del Formato CSPLMB-FT-LFG-006	Vigencia del Formato 01/09/2024	Versión: V03	Pág. 289 de 1083	



Ilustración a.2.5-30. Actividades de construcción de la cimentación (vigas y dados) desarrolladas durante el periodo UE305



Ilustración a.2.5-31. Actividades desarrolladas durante el periodo UE305.

	INFORME MENSUAL DE INTERVENTORÍA			
	CONTRATO No. 148 DE 2020 INTERVENTORÍA INTEGRAL, TÉCNICA, ECONÓMICA, FINANCIERA, CONTABLE, JURÍDICA, ADMINISTRATIVA, OPERATIVA, PREDIAL, AMBIENTAL, SOCIAL Y DE SEGURIDAD SALUD EN EL TRABAJO PARA LA VIGENCIA DEL CONTRATO DE CONCESIÓN No. 163 DE 2019.			
Código del Formato CSPLMB-FT-LFG-006	Vigencia del Formato 01/09/2024	Versión: V03	Pág. 290 de 1083	

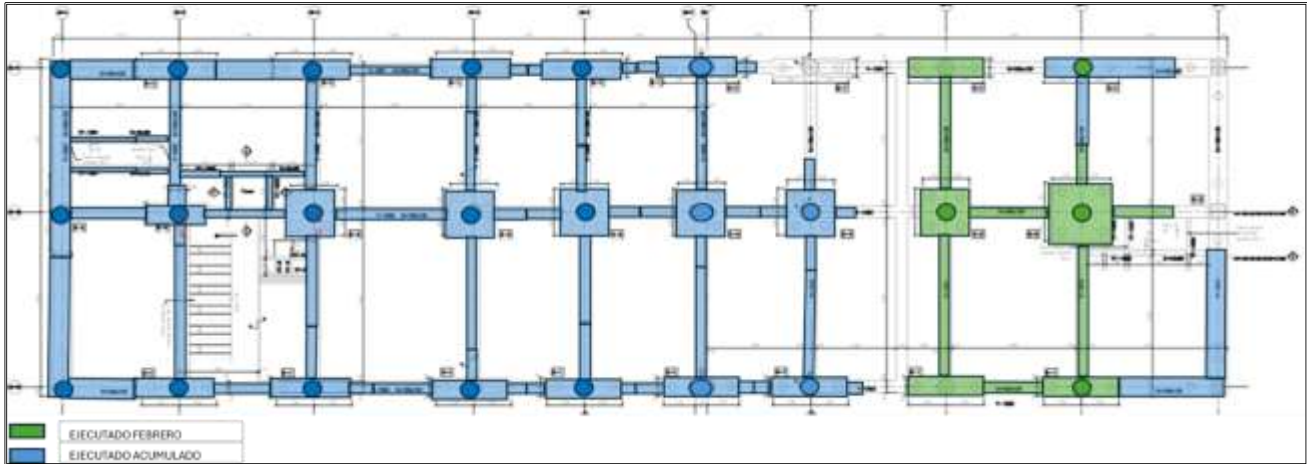

Figura a.2.5-14. Apoyos comprendidos en UE305.

ESTACION METRO 4 - UE 164. Apoyos E4-1 a E4-7

Alcance UE164: Estaciones Metro - Nave central -Estructura. La construcción de la estructura de la nave central de las Estaciones de la PLMB (Estaciones Metro - Estructura) comprende la ejecución por parte del Concesionario entre otras de las actividades de excavaciones, cimentaciones, pilas, capiteles y superestructura (vigas, columnas losas y estructura de cubierta). Así, como las respectivas conexiones e instalaciones de las redes de servicios públicos exteriores: agua, alcantarillado, energía y telecomunicaciones. Todo de acuerdo con lo establecido en los AT 5 y 6.

Durante el periodo correspondiente al mes de febrero de 2025, la interventoría realizó el acompañamiento y verificación de las siguientes actividades ejecutadas por El Concesionario para las cuales se presenta el siguiente registro fotográfico:

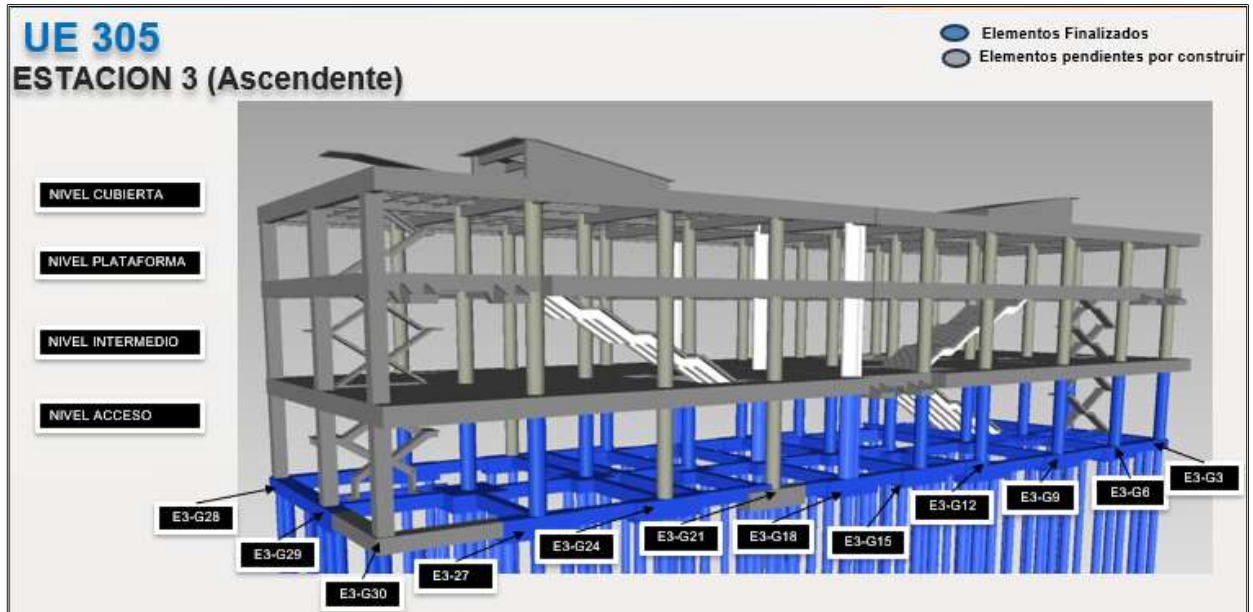

Ilustración a.2.5-32. Actividades desarrolladas durante el periodo UE164.



Apoyo E4-1 se realiza armado de acero de refuerzo, parrilla inferior de zapata.

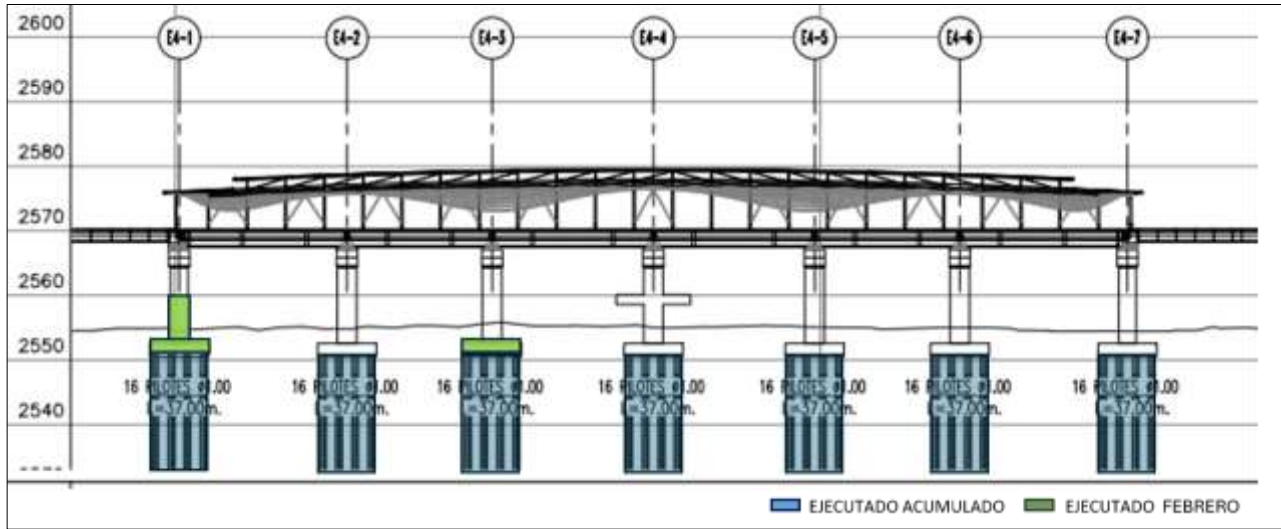

Apoyo E4-3 se realiza instalación de tablestacado para construcción de dado de cimentación.



	INFORME MENSUAL DE INTERVENTORÍA				
	CONTRATO No. 148 DE 2020 INTERVENTORÍA INTEGRAL, TÉCNICA, ECONÓMICA, FINANCIERA, CONTABLE, JURÍDICA, ADMINISTRATIVA, OPERATIVA, PREDIAL, AMBIENTAL, SOCIAL Y DE SEGURIDAD SALUD EN EL TRABAJO PARA LA VIGENCIA DEL CONTRATO DE CONCESIÓN No. 163 DE 2019.				
	Código del Formato CSPLMB-FT-LFG-006	Vigencia del Formato 01/09/2024	Versión: V03		Pág. 292 de 1083

Apoyo E4-1 se realiza verificación de cuantía y configuración de armado de acero de refuerzo en parrilla inferior de zapata.	Apoyo E4-1 se realiza instalación de concreto en dado de cimentación
	
Apoyo E4-1 se realiza instalación de concreto en dado de cimentación	Apoyo E4-1 se realiza armado de acero de refuerzo de columna.

Ilustración a.2.5-33. Actividades desarrolladas durante el periodo UE164.

A continuación, se presenta el avance constructivo de la subestructura en cada uno de los apoyos de la UE164:



Figura a.2.5-15. Apoyos comprendidos en UE164.

	INFORME MENSUAL DE INTERVENTORÍA			
	CONTRATO No. 148 DE 2020 INTERVENTORÍA INTEGRAL, TÉCNICA, ECONÓMICA, FINANCIERA, CONTABLE, JURÍDICA, ADMINISTRATIVA, OPERATIVA, PREDIAL, AMBIENTAL, SOCIAL Y DE SEGURIDAD SALUD EN EL TRABAJO PARA LA VIGENCIA DEL CONTRATO DE CONCESIÓN No. 163 DE 2019.			
Código del Formato CSPLMB-FT-LFG-006	Vigencia del Formato 01/09/2024	Versión: V03	Pág. 293 de 1083	

UE 311. Estación 4. - Edificio de acceso costado vía Descendente/Norte

Alcance UE311: Estaciones Metro - Edificios de acceso - Estructura. La construcción de los edificios de acceso de las Estaciones de la PLMB comprende la estructura desde los cimientos hasta la cubierta del edificio de acceso. Entre las actividades se encuentra las demoliciones, excavaciones, rellenos, cimentaciones, sótanos, superestructura, estructura de cubierta, entre otras. Así mismo, la obra de urbanismo, espacio público, paisajismo, conexiones y redes de los servicios públicos y comunicaciones, entre otras. Todo de acuerdo con lo establecido en el A T 5.

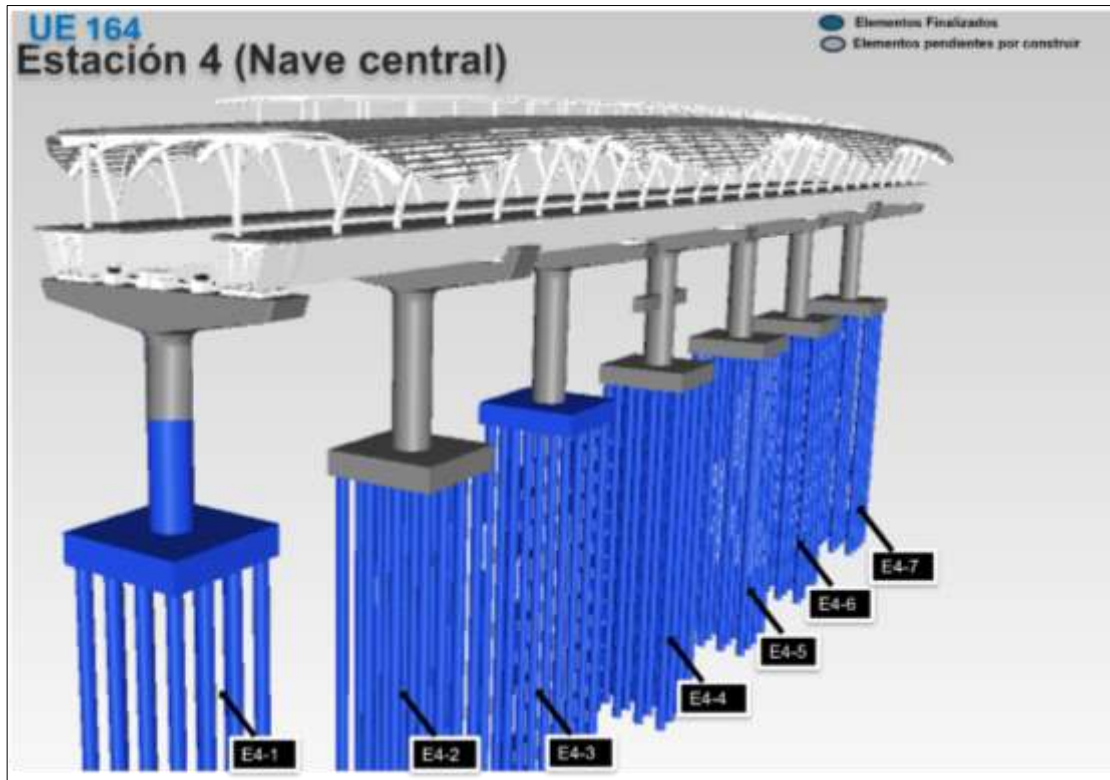
Durante el periodo correspondiente al mes de febrero de 2025, se realizó el seguimiento por parte de interventoría de las siguientes actividades ejecutadas por El Concesionario así:



Ilustración a.2.5-34. Actividades de construcción de pantallas y barretes desarrolladas durante el periodo UE311.



Ilustración a.2.5-35. Actividades de construcción de placa de acceso- placa andén con ventanas para la excavación desarrolladas durante el periodo UE311.

	INFORME MENSUAL DE INTERVENTORÍA				
	CONTRATO No. 148 DE 2020 INTERVENTORÍA INTEGRAL, TÉCNICA, ECONÓMICA, FINANCIERA, CONTABLE, JURÍDICA, ADMINISTRATIVA, OPERATIVA, PREDIAL, AMBIENTAL, SOCIAL Y DE SEGURIDAD SALUD EN EL TRABAJO PARA LA VIGENCIA DEL CONTRATO DE CONCESIÓN No. 163 DE 2019.				
	Código del Formato CSLMB-FT-LFG-006	Vigencia del Formato 01/09/2024	Versión: V03		Pág. 294 de 1083

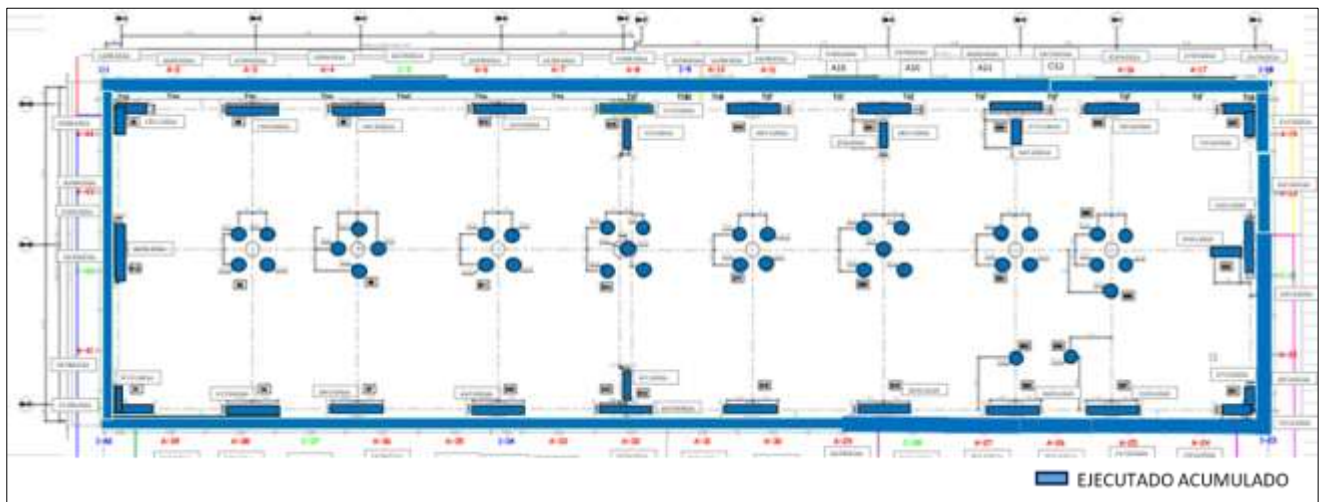



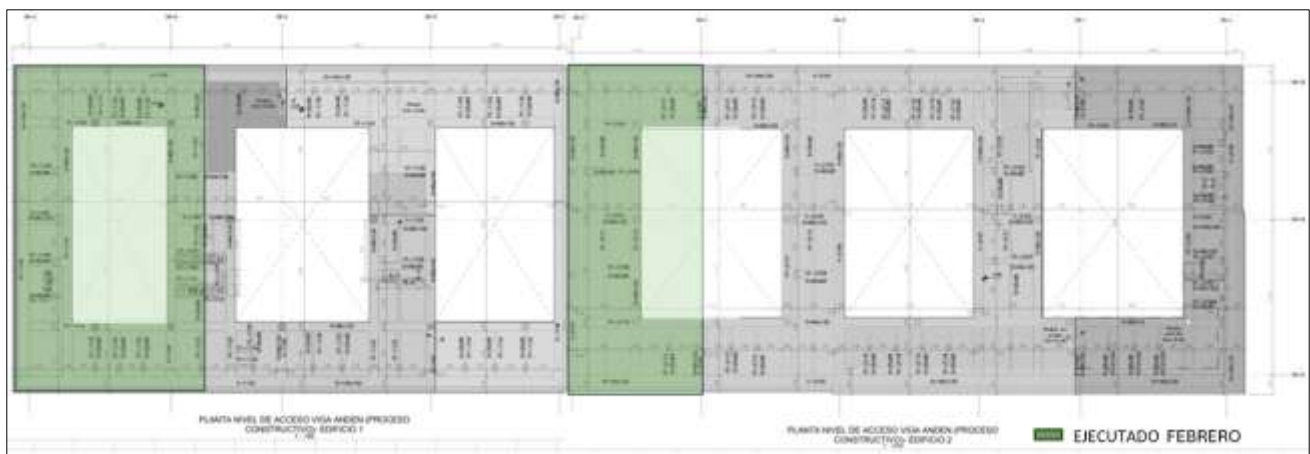

	
Se realiza armado de acero para placa andén (Nivel de acceso)	Se realiza Instalación de fenólico para placa andén (Nivel de acceso)
	
Se continua con el descabece de pantallas para placa andén	Se hace armado de acero placa andén. Edificio 2
	
Se realiza amarre aceros de parrilla losa de acceso, placa andén	Se hace instalación de concreto en C1, Edificio 2 para placa andén (Nivel de acceso)

Ilustración a.2.5-36. Actividades desarrolladas durante el periodo UE311.

	INFORME MENSUAL DE INTERVENTORÍA				
	CONTRATO No. 148 DE 2020 INTERVENTORÍA INTEGRAL, TÉCNICA, ECONÓMICA, FINANCIERA, CONTABLE, JURÍDICA, ADMINISTRATIVA, OPERATIVA, PREDIAL, AMBIENTAL, SOCIAL Y DE SEGURIDAD SALUD EN EL TRABAJO PARA LA VIGENCIA DEL CONTRATO DE CONCESIÓN No. 163 DE 2019.				
	Código del Formato CSPLMB-FT-LFG-006	Vigencia del Formato 01/09/2024	Versión: V03	Pág. 295 de 1083	

A continuación, se presenta el avance constructivo de la subestructura de la UE311:



Figura a.2.5-16. Apoyos comprendidos en UE311

UE 309. Estación 4. - Edificio de acceso costado vía Ascendente/Sur

Alcance UE309: Estaciones Metro - Edificios de acceso – Estructura. La construcción de los edificios de acceso de las Estaciones de la PLMB comprende la estructura desde los cimientos hasta la cubierta del edificio de acceso. Entre las actividades se encuentra las demoliciones, excavaciones, rellenos, cimentaciones, sótanos, superestructura, estructura de cubierta, entre otras. Así mismo, la obra de urbanismo, espacio público, paisajismo, conexiones y redes de los servicios públicos y comunicaciones, entre otras. Todo de acuerdo con lo establecido en el AT 5.

Durante el periodo correspondiente al mes de febrero de 2025, se realizó el seguimiento por parte de interventoría de las siguientes actividades ejecutadas por El Concesionario así:

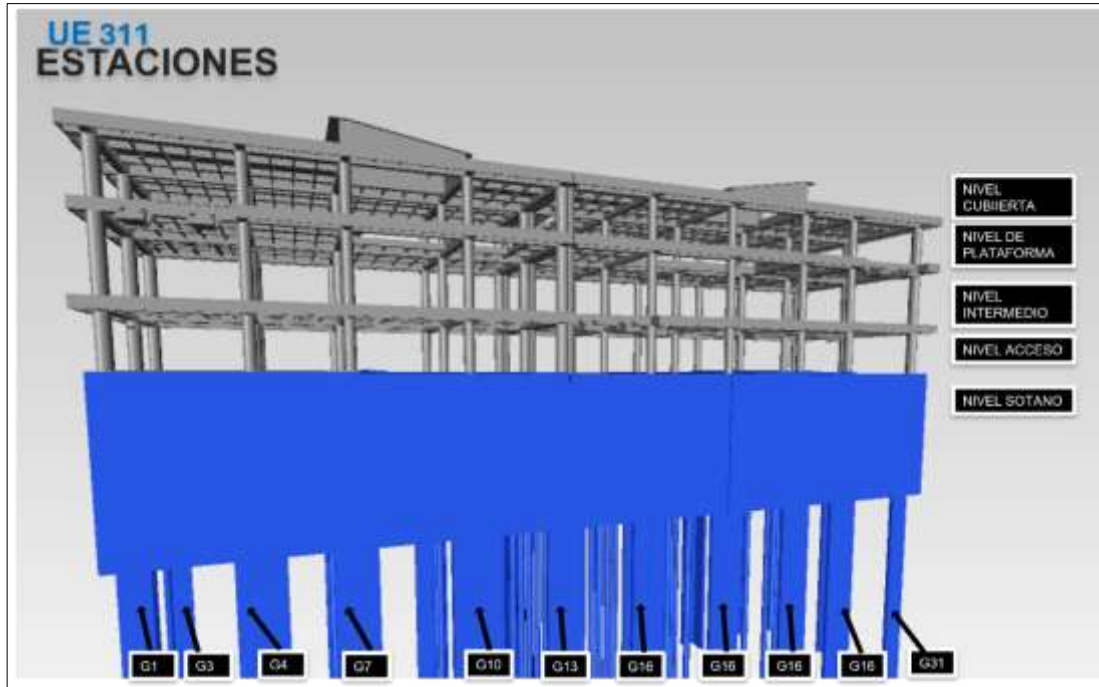

Ilustración a.2.5-37. Actividades desarrolladas durante el periodo UE309 (Losas Nivel intermedio)



Ilustración a.2.5-38. Actividades desarrolladas durante el periodo UE309 (Losas Nivel de plataforma)

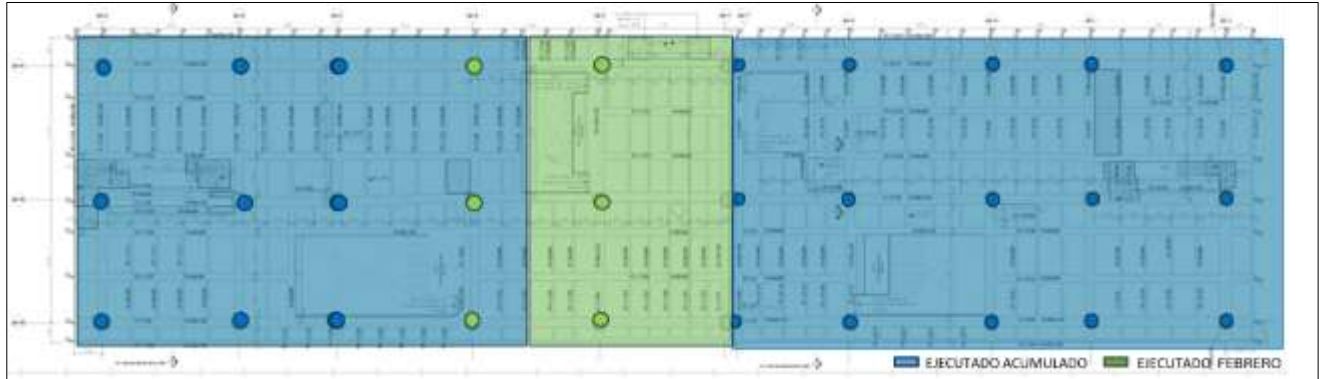

Ilustración a.2.5-39. Actividades desarrolladas durante el periodo UE309 (Losas Nivel de Cubierta)

	INFORME MENSUAL DE INTERVENTORÍA			
	CONTRATO No. 148 DE 2020 INTERVENTORÍA INTEGRAL, TÉCNICA, ECONÓMICA, FINANCIERA, CONTABLE, JURÍDICA, ADMINISTRATIVA, OPERATIVA, PREDIAL, AMBIENTAL, SOCIAL Y DE SEGURIDAD SALUD EN EL TRABAJO PARA LA VIGENCIA DEL CONTRATO DE CONCESIÓN No. 163 DE 2019.			
Código del Formato CSPLMB-FT-LFG-006	Vigencia del Formato 01/09/2024	Versión: V03	Pág. 297 de 1083	

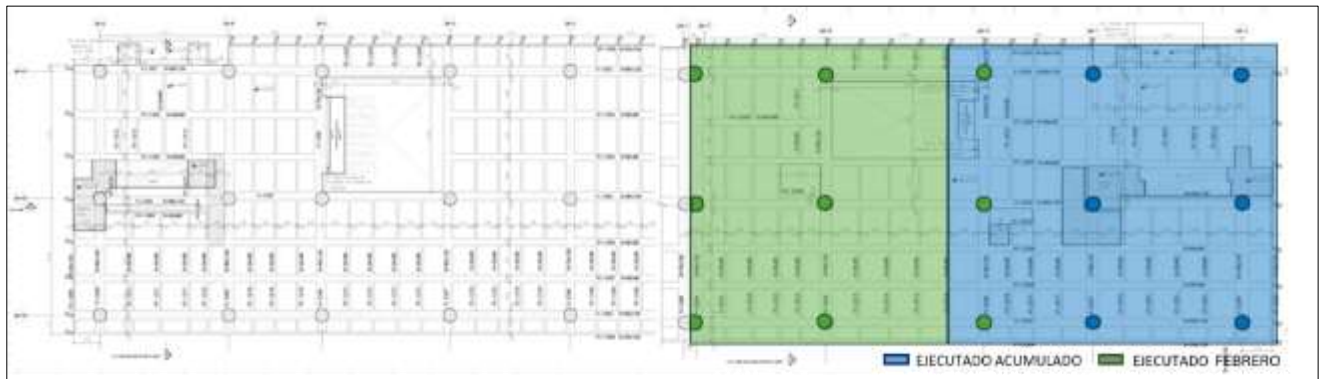

Se continua con la instalación de obra falsa en Edificio 1, para nivel de plataforma

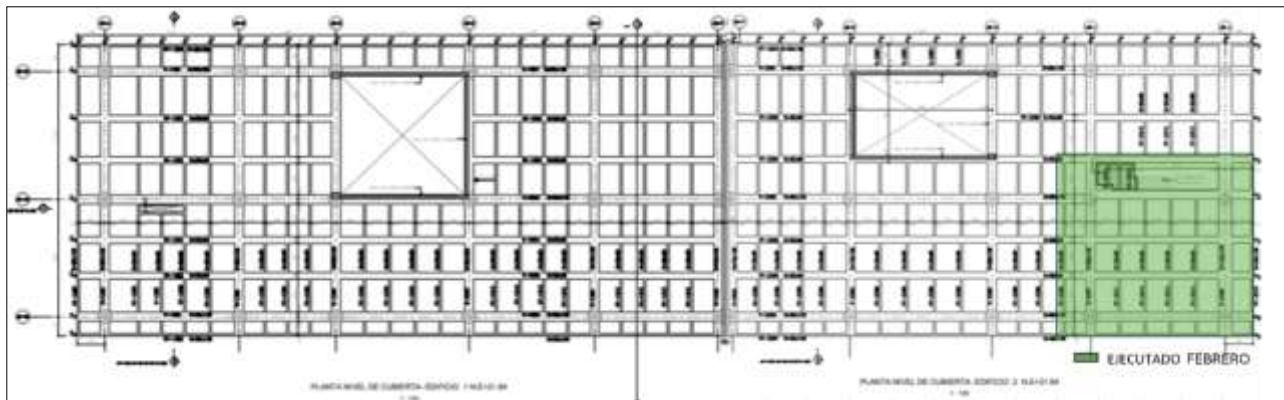

Se realiza actividad de llenos en Placa de acceso del Edificio 1



Se hace instalación de formoletas para columnas del eje E en Placa Intermedia del Edificio 1



Se realiza Armado de acero placa de nivel de plataforma, Edificio 2. Eje F-G 1-3



Se hace armado e instalación de concreto columnas placa intermedia en E y en nivel de plataforma columnas eje F'



Se realiza armado de aceros C9 ejes I-J 2-3 en nivel de cubierta

Ilustración a.2.5-40. Actividades desarrolladas durante el periodo UE309.

En lo que respecta al avance de la subestructura (columnas) de la estación, se relacionan las estructuras ejecutadas en el presente periodo:

Eje	IDENTIFICACION COLUMNAS NIVEL INTERMEDIO	CANT	% EJECUTADO
Eje 1-C	C1-7A	1	100%
Eje 1-D	C1-6A	1	100%
Eje 1-E	C1-7D	1	100%
Eje 2-C	C1-7	1	100%
Eje 2-D	C1-8	1	100%
Eje 2-E	C1-9	1	100%
Eje 3-C	C1-4A	1	100%
Eje 3-D	C1-7B	1	100%
Eje 3-E	C1-7C	1	100%
Eje	IDENTIFICACION COLUMNAS NIVEL DE PLATAFORMA	CANT	% EJECUTADO
Eje 1-F'	C2-1A	1	100%
Eje 1-G	C2-5	1	100%
Eje 1-H	C2-7	1	100%
Eje 2-F'	C2-2	1	100%
Eje 2-G	C2-4	1	100%
Eje 2-H	C2-6	1	100%
Eje 3-F'	C2-1	1	100%
Eje 3-G	C2-3	1	100%
Eje 3-H	C2-4A	1	100%

Tabla a.2.5-15. Columnas ejecutadas durante el presente periodo UE309

A continuación, se presenta el avance constructivo de la subestructura de la UE309:

	INFORME MENSUAL DE INTERVENTORÍA			
	CONTRATO No. 148 DE 2020 INTERVENTORÍA INTEGRAL, TÉCNICA, ECONÓMICA, FINANCIERA, CONTABLE, JURÍDICA, ADMINISTRATIVA, OPERATIVA, PREDIAL, AMBIENTAL, SOCIAL Y DE SEGURIDAD SALUD EN EL TRABAJO PARA LA VIGENCIA DEL CONTRATO DE CONCESIÓN No. 163 DE 2019.			
Código del Formato CSPLMB-FT-LFG-006	Vigencia del Formato 01/09/2024	Versión: V03	Pág. 299 de 1083	



Figura a.2.5-17. Apoyos comprendidos en UE309

ESTACION METRO 5 - UE 166. Apoyos del E5-1 al E5-7

Alcance UE166: Estaciones Metro - Nave central -Estructura. La construcción de la estructura de la nave central de las Estaciones de la PLMB (Estaciones Metro - Estructura) comprende la ejecución por parte del Concesionario entre otras de las actividades de excavaciones, cimentaciones, pilas, capiteles y superestructura (vigas, columnas losas y estructura de cubierta). Así, como las respectivas conexiones e instalaciones de las redes de servicios públicos exteriores: agua, alcantarillado, energía y telecomunicaciones. Todo de acuerdo con lo establecido en los AT 5 y 6.

Durante el periodo correspondiente al mes de febrero de 2025, la interventoría realizó el acompañamiento y verificación de las siguientes actividades ejecutadas por El Concesionario para las cuales se presenta el siguiente registro fotográfico:

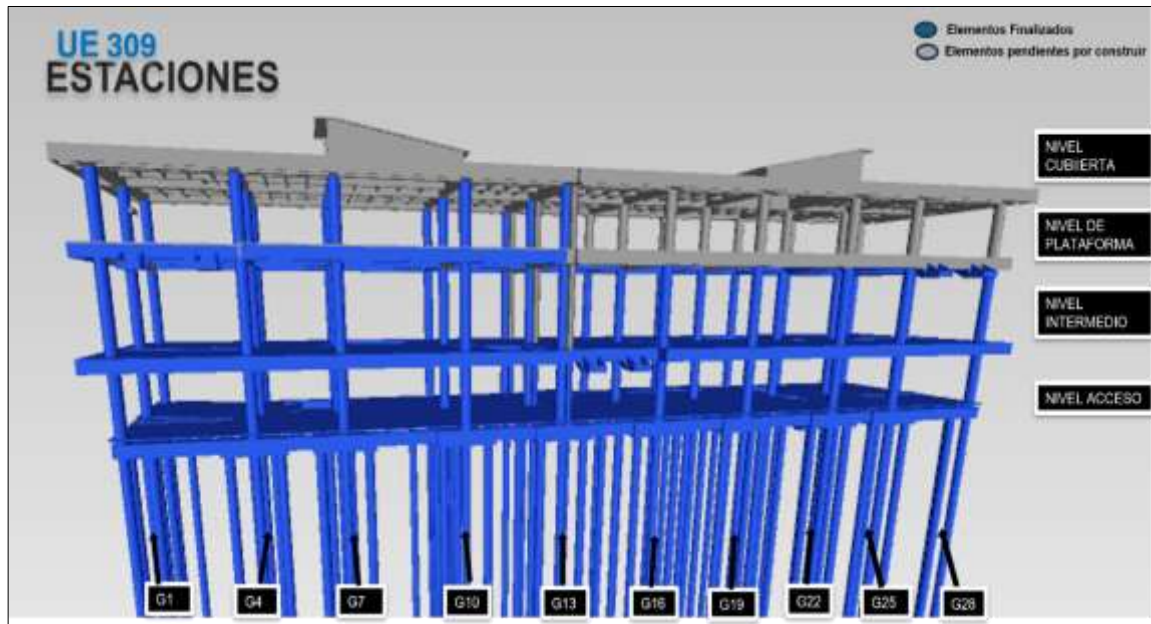

Ilustración a.2.5-41. Actividades desarrolladas durante el periodo UE166



Apoyo E5-6 Se realiza instalación de concreto en columna

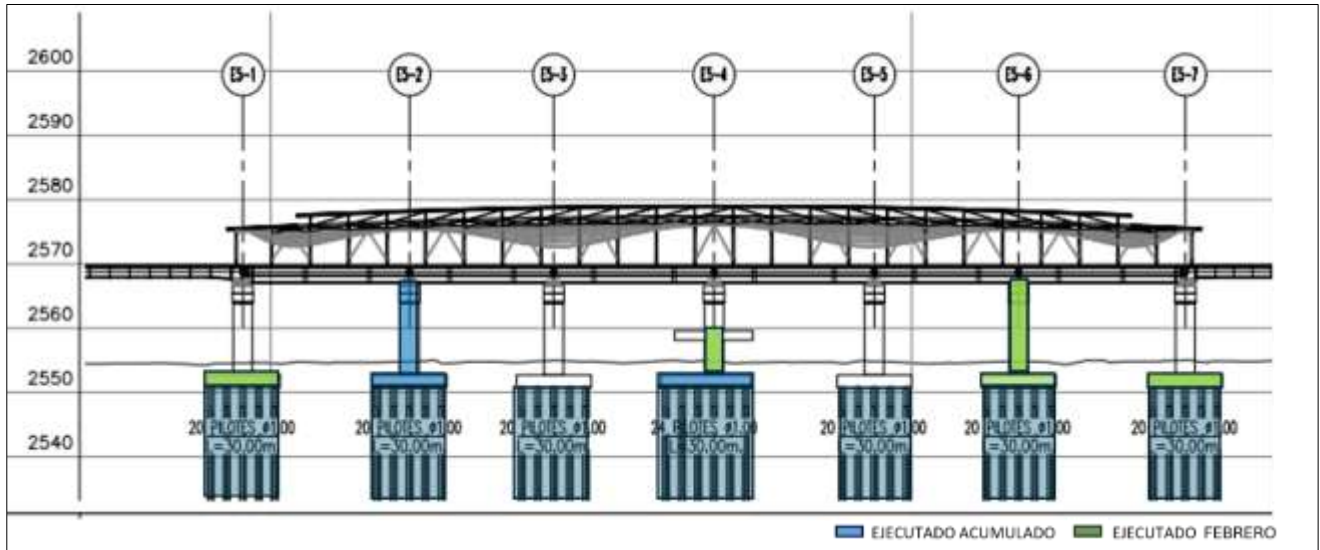

Apoyo E5-7 Se realiza instalación de concreto para 10 núcleos de pilotes PHC.



	INFORME MENSUAL DE INTERVENTORÍA				
	CONTRATO No. 148 DE 2020 INTERVENTORÍA INTEGRAL, TÉCNICA, ECONÓMICA, FINANCIERA, CONTABLE, JURÍDICA, ADMINISTRATIVA, OPERATIVA, PREDIAL, AMBIENTAL, SOCIAL Y DE SEGURIDAD SALUD EN EL TRABAJO PARA LA VIGENCIA DEL CONTRATO DE CONCESIÓN No. 163 DE 2019.				
	Código del Formato CSPLMB-FT-LFG-006	Vigencia del Formato 01/09/2024	Versión: V03		Pág. 301 de 1083

Apoyo E5-4 Se realiza armado de acero de refuerzo (flejes) para columna.	Apoyo E5-3 Se hace instalación de tablestacado para excavación de zapata.
	
Apoyo E5-1 Se inició con el armado de acero de refuerzo, parrilla inferior de zapata.	Apoyo E5-7 Se realiza armado de refuerzo de parrilla superior dado de cimentación.

Ilustración a.2.5-42. Actividades desarrolladas durante el periodo UE166.

A continuación, se presenta el avance constructivo de la subestructura en cada uno de los apoyos de la UE166:



Figura a.2.5-18. Apoyos comprendidos en UE166.

	INFORME MENSUAL DE INTERVENTORÍA			
	CONTRATO No. 148 DE 2020 INTERVENTORÍA INTEGRAL, TÉCNICA, ECONÓMICA, FINANCIERA, CONTABLE, JURÍDICA, ADMINISTRATIVA, OPERATIVA, PREDIAL, AMBIENTAL, SOCIAL Y DE SEGURIDAD SALUD EN EL TRABAJO PARA LA VIGENCIA DEL CONTRATO DE CONCESIÓN No. 163 DE 2019.			
Código del Formato CSPLMB-FT-LFG-006	Vigencia del Formato 01/09/2024	Versión: V03	Pág. 302 de 1083	

UE 313. Estación 5. Edificio de acceso costado Vía Ascendente/Sur

Alcance UE313: Estaciones Metro - Edificios de acceso – Estructura. La construcción de los edificios de acceso de las Estaciones de la PLMB comprende la estructura desde los cimientos hasta la cubierta del edificio de acceso. Entre las actividades se encuentra las demoliciones, excavaciones, rellenos, cimentaciones, sótanos, superestructura, estructura de cubierta, entre otras. Así mismo, la obra de urbanismo, espacio público, paisajismo, conexiones y redes de los servicios públicos y comunicaciones, entre otras. Todo de acuerdo con lo establecido en el A T 5.

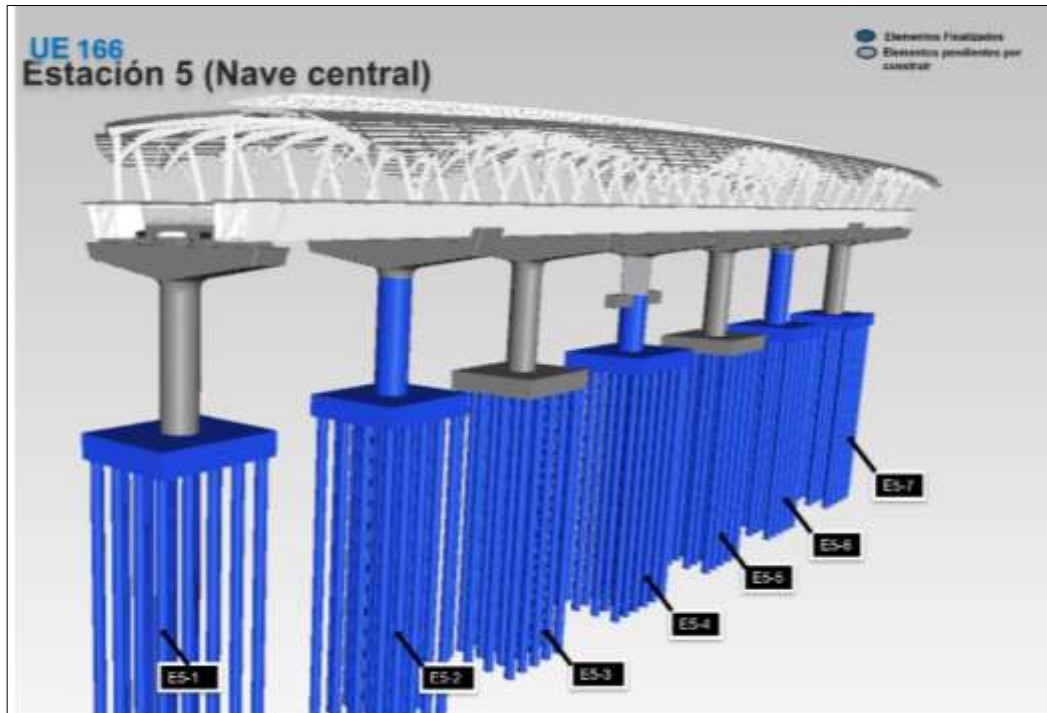
Durante el periodo correspondiente al mes de febrero de 2025, se realizó el seguimiento por parte de interventoría de las siguientes actividades ejecutadas por El Concesionario así:



Ilustración a.2.5-43. Actividades desarrolladas durante el periodo UE 313 (Cimentación)

A continuación, se relaciona registro fotográfico de las actividades realizadas durante el mes de febrero de 2025:



Armado y configuración de aceros en dado eje C-3

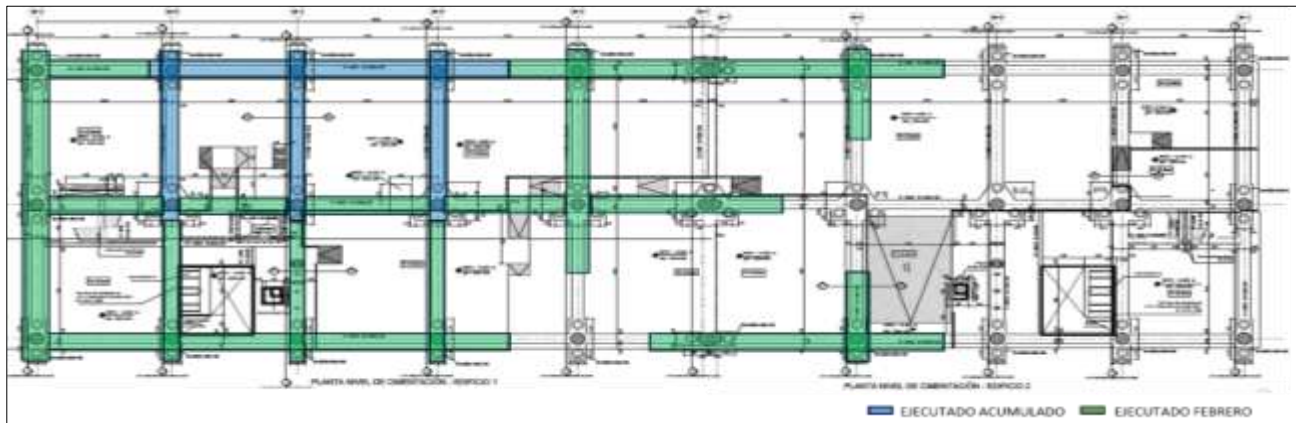

Armado y configuración de aceros en columna B-1

	INFORME MENSUAL DE INTERVENTORÍA				
	CONTRATO No. 148 DE 2020 INTERVENTORÍA INTEGRAL, TÉCNICA, ECONÓMICA, FINANCIERA, CONTABLE, JURÍDICA, ADMINISTRATIVA, OPERATIVA, PREDIAL, AMBIENTAL, SOCIAL Y DE SEGURIDAD SALUD EN EL TRABAJO PARA LA VIGENCIA DEL CONTRATO DE CONCESIÓN No. 163 DE 2019.				
	Código del Formato CSPLMB-FT-LFG-006	Vigencia del Formato 01/09/2024	Versión: V03		Pág. 303 de 1083

 <p>4/02/2025 9:06:37 Carrera 736 Bis 39A-43 110841 Bogotá Colombia #Estación 5 ascendente</p>	 <p>4/02/2025 9:06:37 Carrera 736 Bis 39A-43 110841 Bogotá Colombia #Estación 5 ascendente</p>
Armado y configuración de aceros en vigas de cimentación	Armado y configuración de aceros en columna D-1
 <p>20/02/2025 9:41:42 Transversal 700 39A-68 110841 Bogotá Colombia #Estación 5 ascendente</p>	 <p>13/02/2025 11:57:33 Transversal 700 39A-30 110841 Bogotá Colombia #Estación 5 ascendente</p>
Armado y configuración de aceros en dado de cimentación	Encofrado, armado y configuración de aceros en columnas eje 1 (B.C.D.)

Ilustración a.2.5-44. Actividades preliminares desarrolladas durante el periodo UE313.

A continuación, se presenta el avance constructivo de la subestructura en cada uno de los apoyos de la UE313:

	INFORME MENSUAL DE INTERVENTORÍA			
	CONTRATO No. 148 DE 2020 INTERVENTORÍA INTEGRAL, TÉCNICA, ECONÓMICA, FINANCIERA, CONTABLE, JURÍDICA, ADMINISTRATIVA, OPERATIVA, PREDIAL, AMBIENTAL, SOCIAL Y DE SEGURIDAD SALUD EN EL TRABAJO PARA LA VIGENCIA DEL CONTRATO DE CONCESIÓN No. 163 DE 2019.			
Código del Formato CSPLMB-FT-LFG-006	Vigencia del Formato 01/09/2024	Versión: V03	Pág. 304 de 1083	



Figura a.2.5-19. Apoyos comprendidos en UE313.

UE 315. Estación 5. - Edificio de acceso costado Vía Descendente/Norte

Alcance UE315: Estaciones Metro - Edificios de acceso – Estructura. La construcción de los edificios de acceso de las Estaciones de la PLMB comprende la estructura desde los cimientos hasta la cubierta del edificio de acceso. Entre las actividades se encuentra las demoliciones, excavaciones, rellenos, cimentaciones, sótanos, superestructura, estructura de cubierta, entre otras. Así mismo, la obra de urbanismo, espacio público, paisajismo, conexiones y redes de los servicios públicos y comunicaciones, entre otras. Todo de acuerdo con lo establecido en el AT 5.

Durante el periodo correspondiente al mes de febrero de 2025, se realizó el seguimiento por parte de interventoría de las siguientes actividades ejecutadas por El Concesionario así:

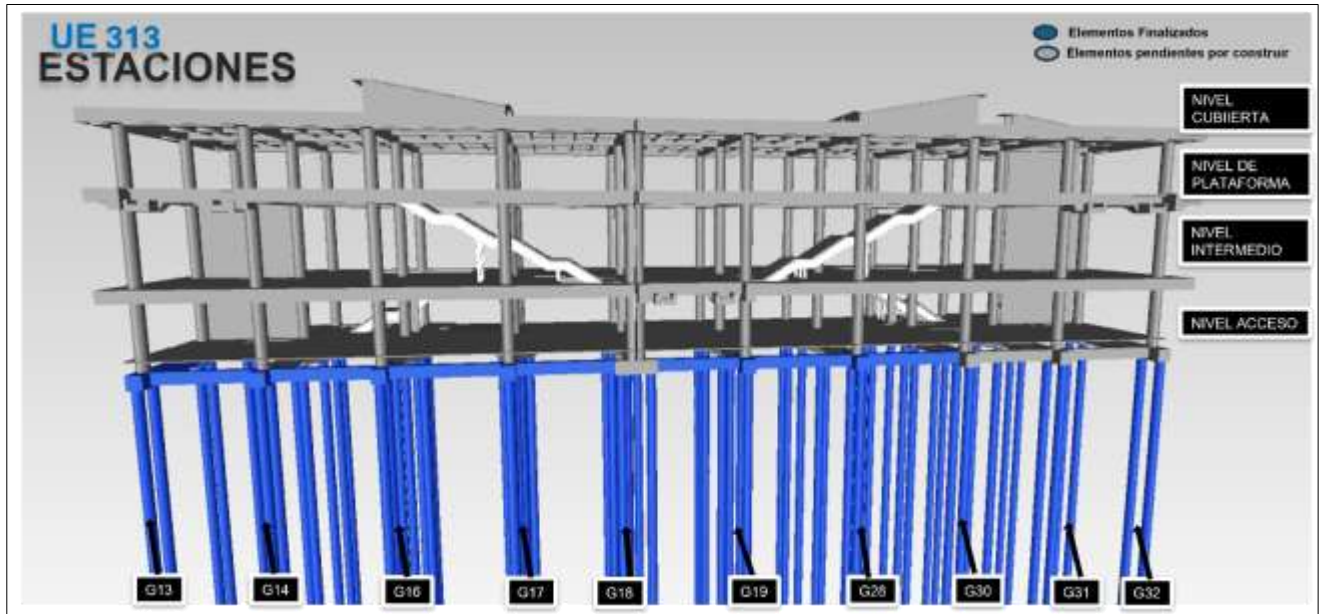

Ilustración a.2.5-45. Actividades desarrolladas durante el periodo correspondientes a pantallas UE315



Ilustración a.2.5-46. Actividades desarrolladas durante el periodo correspondientes a barretes UE315

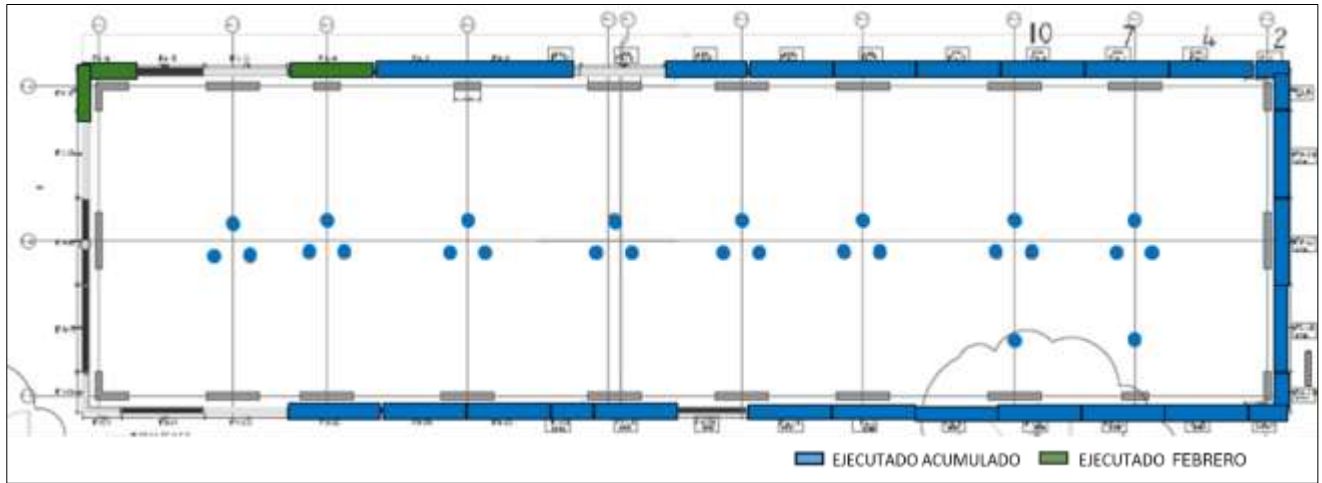

Se hace viga guía para barretes

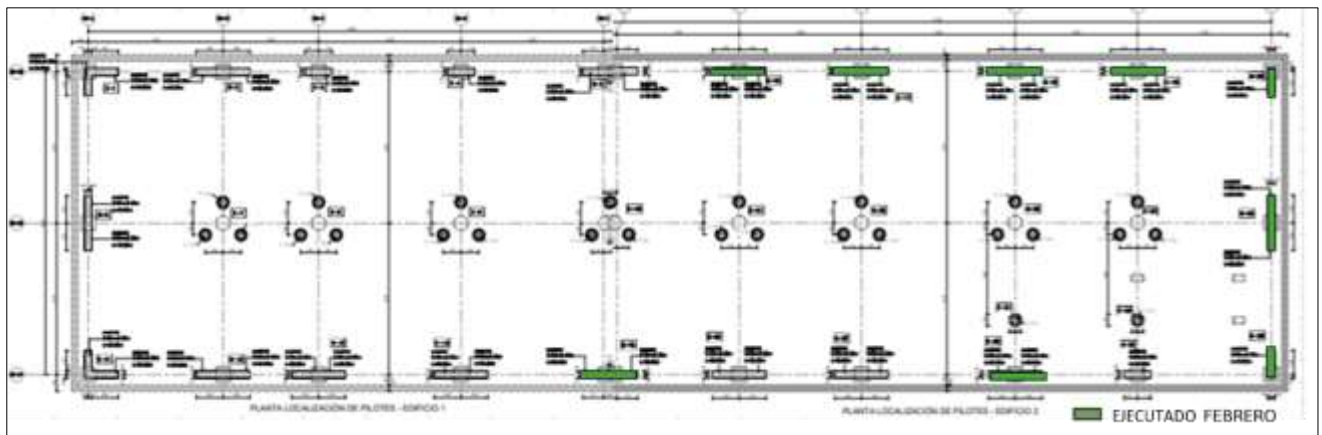

Se realiza excavación para barrete G19

	INFORME MENSUAL DE INTERVENTORÍA			
	CONTRATO No. 148 DE 2020 INTERVENTORÍA INTEGRAL, TÉCNICA, ECONÓMICA, FINANCIERA, CONTABLE, JURÍDICA, ADMINISTRATIVA, OPERATIVA, PREDIAL, AMBIENTAL, SOCIAL Y DE SEGURIDAD SALUD EN EL TRABAJO PARA LA VIGENCIA DEL CONTRATO DE CONCESIÓN No. 163 DE 2019.			
Código del Formato CSPLMB-FT-LFG-006	Vigencia del Formato 01/09/2024	Versión: V03	Pág. 306 de 1083	

	
Se realiza armado y configuración de aceros en parrillas para barrete G18	Se realiza parrilla para barrete G28
	
Posicionamiento de parrilla de barrete	Se lleva a cabo Ejecución viga guía barretes eje 3

Ilustración a.2.5-47. Actividades desarrolladas durante el periodo UE315.

En lo que respecta al avance en la construcción de pantallas pre excavadas para la construcción del sótano en la estación 5 Edificio de acceso costado vía Descendente, con corte del mes de febrero de 2025 se tienen las siguientes estructuras ejecutadas:

PANTALLAS	EJE	% EJECUTADO	ALTURA	ESPESOR	TIPO
MA14	1-B	100%	15	0.5	1
MI16	1-I-H	100%	15	0.5	1

Tabla a.2.5-16. Pantallas ejecutadas durante el presente periodo UE315

En lo que respecta al avance en la construcción de barretes para la construcción del sótano en la estación 5 Edificio de acceso costado vía Descendente, con corte del mes de febrero de 2025 se tienen las siguientes estructuras ejecutadas:

BARRETES	EJE	% EJECUTADO	ALTURA	ESPESOR	LONG
G17	DB-3-DB-G	100%	35	0.6	4.6
G18	DB-3 -DB-H	100%	35	0.6	4.6
G19	DB-3-DB-I	100%	35	0.6	4.6
G25	DB-2-DB-J	100%	35	0.6	4.6
G15	DB-1-DB-E	100%	35	0.6	4.6
G28	DB-1-DB-H	100%	35	0.6	4.6

Tabla a.2.5-17. Barretes ejecutados durante el presente periodo UE315

A continuación, se presenta el avance constructivo de la subestructura en cada uno de los apoyos de la UE 315:



Figura a.2.5-20. Apoyos comprendidos en UE315.

	INFORME MENSUAL DE INTERVENTORÍA			
	CONTRATO No. 148 DE 2020 INTERVENTORÍA INTEGRAL, TÉCNICA, ECONÓMICA, FINANCIERA, CONTABLE, JURÍDICA, ADMINISTRATIVA, OPERATIVA, PREDIAL, AMBIENTAL, SOCIAL Y DE SEGURIDAD SALUD EN EL TRABAJO PARA LA VIGENCIA DEL CONTRATO DE CONCESIÓN No. 163 DE 2019.			
Código del Formato CSPLMB-FT-LFG-006	Vigencia del Formato 01/09/2024	Versión: V03	Pág. 308 de 1083	

ESTACION METRO 6 - UE 168. Apoyos del E6-1 al E6-10

Alcance UE168: Estaciones Metro - Nave central -Estructura. La construcción de la estructura de la nave central de las Estaciones de la PLMB (Estaciones Metro - Estructura) comprende la ejecución por parte del Concesionario entre otras de las actividades de excavaciones, cimentaciones, pilas, capiteles y superestructura (vigas, columnas losas y estructura de cubierta). Así, como las respectivas conexiones e instalaciones de las redes de servicios públicos exteriores: agua, alcantarillado, energía y telecomunicaciones. Todo de acuerdo con lo establecido en los A T 5 y 6.

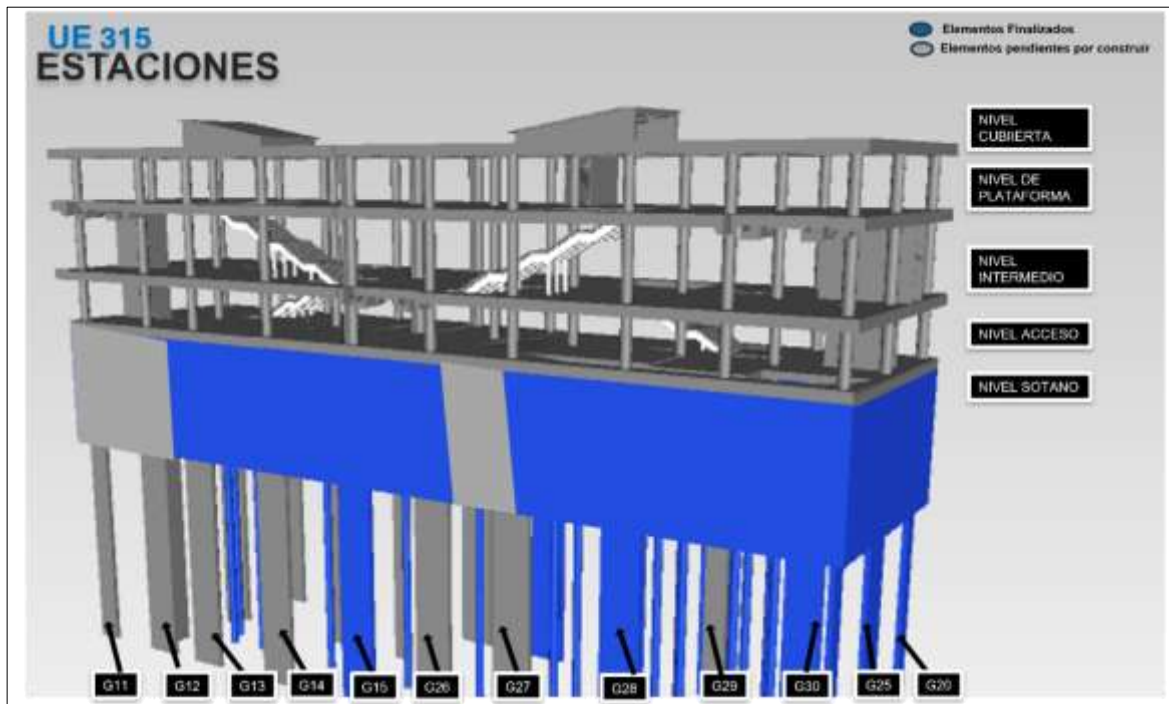
A continuación, para el presente periodo, se presenta el seguimiento y verificación realizado por la interventoría a las siguientes actividades ejecutadas por El Concesionario así:



Ilustración a.2.5-48. Actividades acumuladas durante el periodo en la UE168 (Placa de acceso)







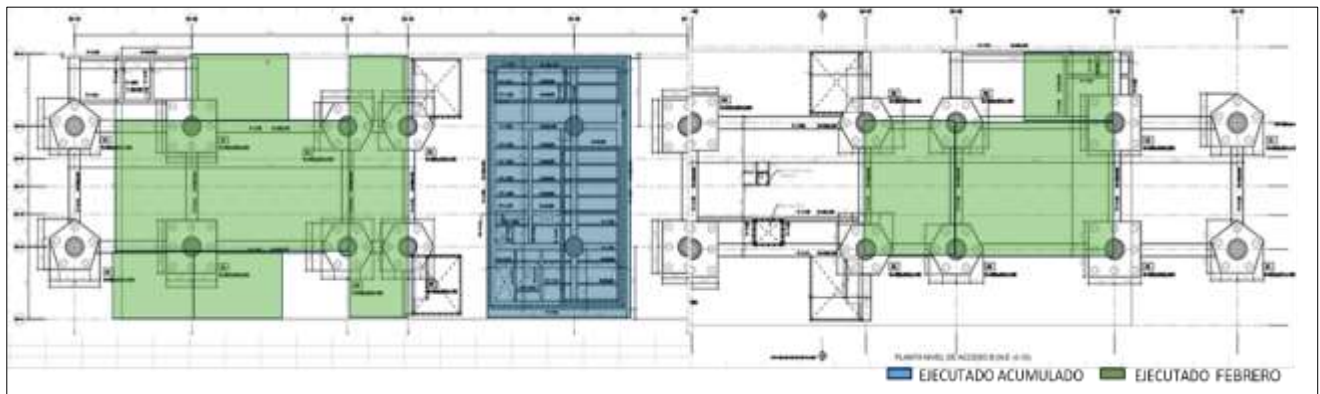

Ilustración a.2.5-49. Actividades acumuladas durante el periodo en la UE168 (placa, nivel +15.82 Bajo plataforma)

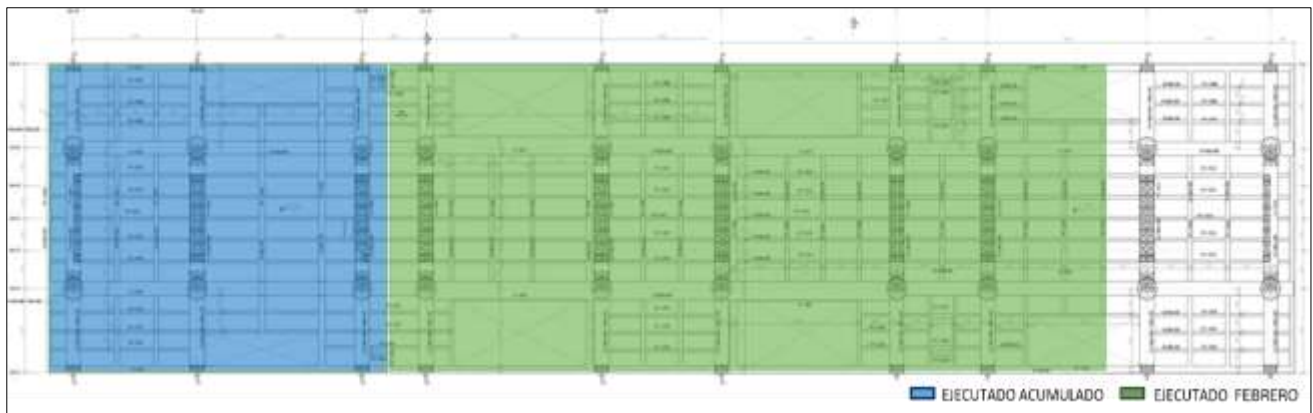
	INFORME MENSUAL DE INTERVENTORÍA				
	CONTRATO No. 148 DE 2020 INTERVENTORÍA INTEGRAL, TÉCNICA, ECONÓMICA, FINANCIERA, CONTABLE, JURÍDICA, ADMINISTRATIVA, OPERATIVA, PREDIAL, AMBIENTAL, SOCIAL Y DE SEGURIDAD SALUD EN EL TRABAJO PARA LA VIGENCIA DEL CONTRATO DE CONCESIÓN No. 163 DE 2019.				
	Código del Formato CSPLMB-FT-LFG-006	Vigencia del Formato 01/09/2024	Versión: V03		Pág. 309 de 1083

 <p style="text-align: right; font-size: small;">3/02/2025, 10:04:00 Avenida Calle 26 Sur 72-51 110841 Bogotá Colombia #Estación 6</p>	 <p style="text-align: right; font-size: small;">3/02/2025, 10:12:19 Carrera 72K 31-28 110841 Bogotá Colombia #Estación 6</p>
<p style="text-align: center;">Se hace instalación de concreto de limpieza para placa de acceso en ejes 7-9 B-D</p>	<p style="text-align: center;">Se realiza instalación de tubería sanitaria en placa de acceso en ejes 9-8 B</p>
 <p style="text-align: right; font-size: small;">6/02/2025, 8:59:20 Carrera 72K 31-28 110841 Bogotá Colombia #Estación 6</p>	 <p style="text-align: right; font-size: small;">6/02/2025, 14:08:47 Avenida Calle 26 Sur 72-71 110841 Bogotá Colombia #Estación 6</p>
<p style="text-align: center;">Se hace instalación de malla de acero para placa de acceso en ejes 7-9 B-D</p>	<p style="text-align: center;">Se realiza instalación de concreto placa (Nivel 15,85) Ejes 6-7 A-E</p>
 <p style="text-align: right; font-size: small;">6/02/2025, 14:01:00 Carrera 72K 31-28 110841 Bogotá Colombia #Estación 6</p>	 <p style="text-align: right; font-size: small;">13/02/2025, 8:27:37 Avenida Calle 26 Sur 72-83 110841 Bogotá Colombia #Estación 6</p>
<p style="text-align: center;">Se hace instalación de concreto para placa de acceso en ejes 7-9 B-D</p>	<p style="text-align: center;">Se desencofran los muros del tanque en sótano</p>

	INFORME MENSUAL DE INTERVENTORÍA			
	CONTRATO No. 148 DE 2020 INTERVENTORÍA INTEGRAL, TÉCNICA, ECONÓMICA, FINANCIERA, CONTABLE, JURÍDICA, ADMINISTRATIVA, OPERATIVA, PREDIAL, AMBIENTAL, SOCIAL Y DE SEGURIDAD SALUD EN EL TRABAJO PARA LA VIGENCIA DEL CONTRATO DE CONCESIÓN No. 163 DE 2019.			
Código del Formato CSPLMB-FT-LFG-006	Vigencia del Formato 01/09/2024	Versión: V03	Pág. 310 de 1083	



Ilustración a.2.5-50. Actividades desarrolladas durante el periodo UE168.

A continuación, se presenta el avance constructivo de la subestructura de la UE168:



Figura a.2.5-21. Apoyos comprendidos en UE168.

Finalmente, en la siguiente tabla, se relacionan las cantidades ejecutadas acumuladas a nivel de cimentación y subestructura de viaducto, a corte del presente periodo:

	INFORME MENSUAL DE INTERVENTORÍA				
	CONTRATO No. 148 DE 2020 INTERVENTORÍA INTEGRAL, TÉCNICA, ECONÓMICA, FINANCIERA, CONTABLE, JURÍDICA, ADMINISTRATIVA, OPERATIVA, PREDIAL, AMBIENTAL, SOCIAL Y DE SEGURIDAD SALUD EN EL TRABAJO PARA LA VIGENCIA DEL CONTRATO DE CONCESIÓN No. 163 DE 2019.				
	Código del Formato CSPLMB-FT-LFG-006	Vigencia del Formato 01/09/2024	Versión: V03	Pág. 311 de 1083	

28/02/2025		PHC		Pre Excavado		Dados		Pilas		Capitel		Vanos descendidos		
UE	APOYO	Prog.	Ejecu	Prog.	Ejecu	Prog.	Ejecu	Prog.	Ejecu	Prog.	Ejecu	Prog.	Ejecu	
79	S3-15	16				1		1		1		1		
	S3-16	12				1		1		1		1		
	S3-17	12				1		1		1		1		
	S3-18	16				1		1		1		1		
	S3-19	16				1		1		1		1		
	S3-20	16				1		1		1		1		
	S3-21	16				1		1		1		1		
	S3-22	16				1		1		1		1		
	S3-23	16	16				1	1	1	1	1		1	
	S3-24	16	16				1	1	1	1	1		1	
	S3-25	16	16				1	1	1	1	1		1	
	S3-26	16	16				1	1	1	1	1		1	
	S3-27	16	16				1	1	1	1	1		1	
	S3-28	16	16				1	1	1		1		1	
78	S4-1	16	16			1	1	1	1	1	1	1		
	S4-2	16	16			1	1	1		1		1		
77	S4-3	16	16			1	1	1	1	1	1	1		
	S4-4	16	16			1	1	1	1	1		1		
	S4-5	16	16			1	1	1	1	1		1		
	S4-6	16	16			1	1	1	1	1		1		
	S4-7	16	16			1		1		1		1		
	S4-8	16	16			1	1	1	1	1		1		
	S4-9	16	16			1	1	1		1		1		
	S4-10	16	16			1		1		1		1		
	S4-11	16	16			1		1		1		1		
	S4-12	16	16			1		1		1		1		
	S4-13	16	16			1		1		1		1		
76	S4-14	16	16			1		1		1		1		
	S4-15	16	16			1		1		1		1		
	S4-16	16	16			1		1		1		1		
	S4-17	16	16			1		1		1		1		
	S4-18	16	16			1		1		1		1		
	S4-19	16	16			1		1		1		1		
	S4-20	16	16			1		1		1		1		
	S4-21	12	12			1		1		1		1		
	S4-22			8	8	2		2		1		1		
	S4-23	24	24			2		2		1		1		
75	S4-24	16	16			1	1	1	1	1		1		
	S4-25	16	16			1	1	1	1	1		1		
	S4-26			9	9	1	1	1	1	1		1		

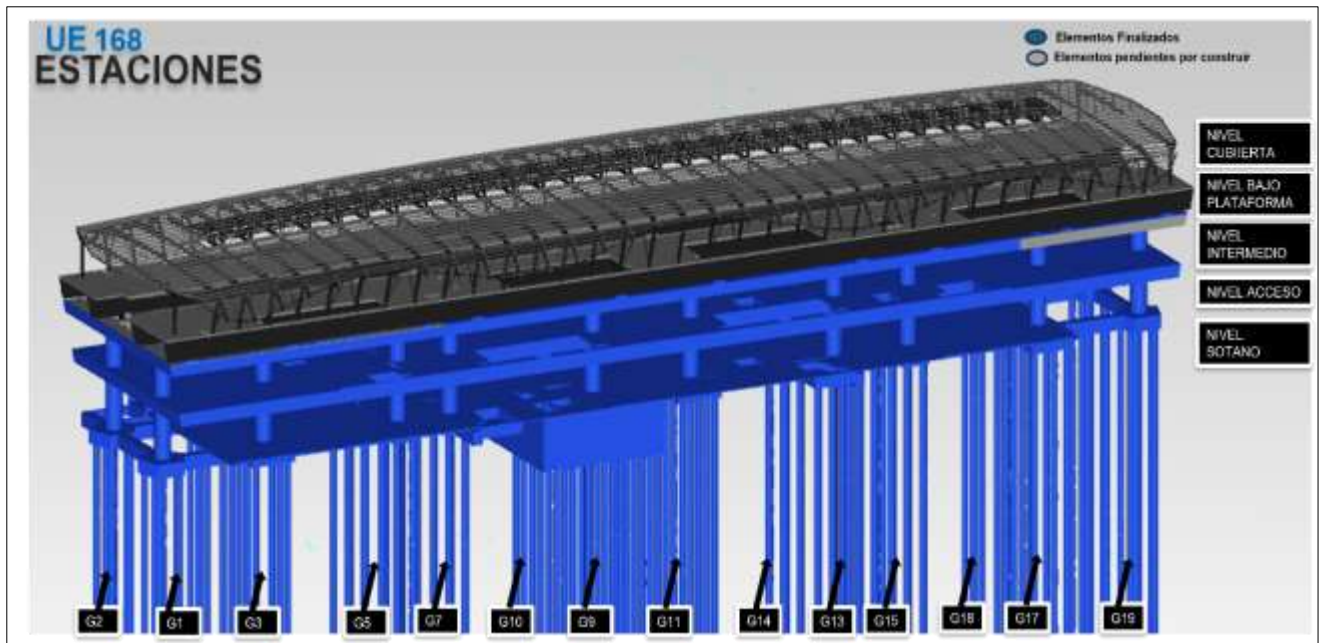
	INFORME MENSUAL DE INTERVENTORÍA				
	CONTRATO No. 148 DE 2020 INTERVENTORÍA INTEGRAL, TÉCNICA, ECONÓMICA, FINANCIERA, CONTABLE, JURÍDICA, ADMINISTRATIVA, OPERATIVA, PREDIAL, AMBIENTAL, SOCIAL Y DE SEGURIDAD SALUD EN EL TRABAJO PARA LA VIGENCIA DEL CONTRATO DE CONCESIÓN No. 163 DE 2019.				
	Código del Formato CSPLMB-FT-LFG-006	Vigencia del Formato 01/09/2024	Versión: V03	Pág. 312 de 1083	

28/02/2025		PHC		Pre Excavado		Datos		Pilas		Capitel		Vanos descendidos	
UE	APOYO	Prog.	Ejecu	Prog.	Ejecu	Prog.	Ejecu	Prog.	Ejecu	Prog.	Ejecu	Prog.	Ejecu
	S4-27	16	16			1	1	1	1	1		1	
	S4-28	18	18			2	1	2		1		1	
	S4-29			12	12	2		2		1		1	
	S4-30	16	16			1		1		1		1	
74	S5-1	16	16			1	1	1	1	1	1	1	1
	S5-2	12	12			1	1	1	1	1	1	1	1
	S5-3	12	12			1	1	1	1	1	1	1	
	S5-4	16	16			1	1	1	1	1	1	1	
	S5-5	16	16			1	1	1	1	1	1	1	
	S5-6	16	16			1	1	1	1	1	1	1	1
	S5-7	16	16			1	1	1	1	1	1	1	1
	S5-8	12	12			1	1	1	1	1	1	1	1
	S5-9	12	12			1	1	1	1	1	1	1	1
	S5-10	12	12			1	1	1	1	1	1	1	1
	S5-11	12	12			1	1	1	1	1	1	1	1
	S5-12	12	12			1	1	1	1	1	1	1	1
73	S5-13	12	12			1	1	1	1	1	1	1	1
	S5-14	12	12			1	1	1	1	1	1	1	1
	S5-15	16	16			1	1	1	1	1	1	1	1
	S5-16	16	16			1	1	1	1	1	1	1	1
	S5-17	16	16			1	1	1	1	1	1	1	
	S5-18	16	16			1	1	1	1	1	1	1	
	S5-19	16	16			1	1	1	1	1	1	1	
	S5-20	16	16			1	1	1	1	1	1	1	
	S5-21	16	16			1	1	1	1	1	1	1	
	S5-22	12	12			1	1	1	1	1	1	1	
	S5-23	16	16			1	1	1	1	1		1	
72	S5-24			9	9	1	1	1	1	1		1	
71	S6-1	16	16			1	1	1	1	1		1	
	S6-2	16	16			1	1	1	1	1		1	
	S6-3	20	20			1	1	1	1	1		1	
	S6-4	20	20			1	1	1		1		1	
	S6-5	20	20			1	1	1	1	1		1	
	S6-6	16	16			1	1	1	1	1		1	
	S6-7	16	16			1	1	1	1	1		1	
	S6-8	16	16			1	1	1	1	1		1	
	S6-9	12	12			1	1	1	1	1		1	
	S6-10	12	12			1	1	1	1	1		1	
	S6-11	12	12			1	1	1	1	1		1	
	S6-12	12	12			1	1	1	1	1		1	
	S6-13	16	16			1	1	1	1	1		1	
70	S6-14	16	16			1	1	1	1	1		1	

	INFORME MENSUAL DE INTERVENTORÍA				
	CONTRATO No. 148 DE 2020 INTERVENTORÍA INTEGRAL, TÉCNICA, ECONÓMICA, FINANCIERA, CONTABLE, JURÍDICA, ADMINISTRATIVA, OPERATIVA, PREDIAL, AMBIENTAL, SOCIAL Y DE SEGURIDAD SALUD EN EL TRABAJO PARA LA VIGENCIA DEL CONTRATO DE CONCESIÓN No. 163 DE 2019.				
	Código del Formato CSPLMB-FT-LFG-006	Vigencia del Formato 01/09/2024	Versión: V03	Pág. 313 de 1083	

28/02/2025		PHC		Pre Excavado		Dados		Pilas		Capitel		Vanos descendidos	
UE	APOYO	Prog.	Ejecu	Prog.	Ejecu	Prog.	Ejecu	Prog.	Ejecu	Prog.	Ejecu	Prog.	Ejecu
	S6-15	16	16			1		1		1		1	
	S6-16	16	16			1		1		1		1	
	S6-17	12	12			1		1		1		1	
	S6-18	12	12			1		1		1		1	
	S6-19	16	16			1		1		1		1	
	S6-20	12	12			1		1		1		1	
	S6-21	16				1		1		1		1	
	S6-22	16				1		1		1		1	
	S6-23	16	15			1		1		1		1	
	S6-24	16	16			1		1		1		1	
	S6-25	12	12			1		1		1		1	
	S6-26	12	12			1		1		1		1	
	S6-27	16	16			1		1		1		1	
	S6-28	16	16			1		1		1		1	
	S6-29	12	10			1		1		1		1	
	S6-30			8	8	2	2	2		1		1	
	S6-31			8	8	2		2		1		1	
	S6-32	12	7			1		1		1		1	
69	S6-33	12	12			1		1		1		1	
	S6-34	16	16			1	1	1		1		1	
	Σ	1458	1298	54	54	108	59	108	51	102	24	102	13

Tabla a.2.5-18. Resumen acumulado ejecutado viaducto, cimentación, subestructura y superestructura para el frente de trabajo 2(WF2) con corte del presente periodo.

Así mismo, se presenta las actividades ejecutadas acumuladas en la nave central y edificios ascendentes y descendentes a nivel de cimentación y subestructura a corte del presente periodo:

28/02/2025		PHC		Pre Excavado		Dados		Pilas		Capitel	
UE	APOYO	Prog.	Ejecu	Prog.	Ejecu	Prog.	Ejecu	Prog.	Ejecu	Prog.	Ejecu
162	E3-1	20	20			1	1	1	1	1	
	E3-2	20	20			1	1	1	1	1	
	E3-3	20	20			1	1	1	1	1	1
	E3-4	24	24			1	1	1	1	1	1
	E3-5	20	20			1	1	1	1	1	1
	E3-6	24	24			1	1	1	1	1	1
	E3-7	20	20			1	1	1	1	1	
164	E4-1	16	16			1	1	1	0.5	1	
	E4-2	16	16			1		1		1	
	E4-3	16	16			1	1	1		1	
	E4-4	16	16			1		1		1	

	INFORME MENSUAL DE INTERVENTORÍA				
	CONTRATO No. 148 DE 2020 INTERVENTORÍA INTEGRAL, TÉCNICA, ECONÓMICA, FINANCIERA, CONTABLE, JURÍDICA, ADMINISTRATIVA, OPERATIVA, PREDIAL, AMBIENTAL, SOCIAL Y DE SEGURIDAD SALUD EN EL TRABAJO PARA LA VIGENCIA DEL CONTRATO DE CONCESIÓN No. 163 DE 2019.				
	Código del Formato CSPLMB-FT-LFG-006	Vigencia del Formato 01/09/2024	Versión: V03	Pág. 314 de 1083	

28/02/2025		PHC		Pre Excavado		Dados		Pilas		Capitel	
UE	APOYO	Prog.	Ejecu	Prog.	Ejecu	Prog.	Ejecu	Prog.	Ejecu	Prog.	Ejecu
	E4-5	16	16			1		1		1	
	E4-6	16	16			1		1		1	
	E4-7	16	16			1		1		1	
166	E5-1	20	20			1	1	1		1	
	E5-2	20	20			1	1	1	1	1	
	E5-3	20	20			1		1		1	
	E5-4	24	24			1	1	1	0.5	1	
	E5-5	20	20			1		1		1	
	E5-6	20	20			1	1	1	1	1	
	E5-7	20	20			1	1	1		1	
168	E6-1	12	12			2	2	2	2	1	1
	E6-2	16	16			2	2	2	2	1	1
	E6-3	14	14			2	2	2	2	1	1
	E6-4	14	14			2	2	2	2	1	1
	E6-5	20	20			2	2	2	2	1	1
	E6-6	18	18			2	2	2	2	1	1
	E6-7	14	14			2	2	2	2	1	1
	E6-8	14	14			2	2	2	2	1	1
	E6-9	16	16			2	2	2	2	1	
	E6-10	12	12			2	2	2	2	1	
	Σ	554	554	0	0	41	34	41	30	31	12

Tabla a.2.5-19. Resumen acumulado ejecutado, cimentación y subestructura para nave central y edificios ascendentes estaciones 3, 4, 5 y 6 con corte del presente periodo.

28/02/2025		PHC		Pre Excavado		Dados		Pilas	
UE	APOYO	Prog.	Ejecu	Prog.	Ejecu	Prog.	Ejecu	Prog.	Ejecu
305	G1	3	3					1	0.33
	G2	3	3			1	1	1	0.33
	G3	3	3					1	0.33
	G4	3	3			1	1	1	0.33
	G5	4	4			1	1	1	0.33
	G6	3	3			1	1	1	0.33
	G7	3	3			1	1	1	0.33
	G8	4	4			1	1	1	0.33
	G9	3	3			1	1	1	0.33
	G10	3	3			1	1	1	0.33
	G11	4	4			1	1	1	0.33
	G12	3	3			1	1	1	0.33

	INFORME MENSUAL DE INTERVENTORÍA				
	CONTRATO No. 148 DE 2020 INTERVENTORÍA INTEGRAL, TÉCNICA, ECONÓMICA, FINANCIERA, CONTABLE, JURÍDICA, ADMINISTRATIVA, OPERATIVA, PREDIAL, AMBIENTAL, SOCIAL Y DE SEGURIDAD SALUD EN EL TRABAJO PARA LA VIGENCIA DEL CONTRATO DE CONCESIÓN No. 163 DE 2019.				
	Código del Formato CSPLMB-FT-LFG-006	Vigencia del Formato 01/09/2024	Versión: V03	Pág. 315 de 1083	

28/02/2025		PHC		Pre Excavado		Dados		Pilas		
UE	APOYO	Prog.	Ejecu	Prog.	Ejecu	Prog.	Ejecu	Prog.	Ejecu	
	G13	3	3			1	1	1	0.33	
	G14	4	4			1	1	1	0.33	
	G15	3	3			1	1	1	0.33	
	G16	3	3			1	1	1	0.33	
	G17	4	4			1	1	1	0.33	
	G18	3	3			1	1	1	0.33	
	G19	3	3			1	1	1	0.33	
	G20	4	4			1	1	1	0.33	
	G21	3	3			1		1		
	G22	3	3			1	1	1		
	G23	4	4			1	1	1	0.33	
	G24	3	3			1	1	1		
	G25				3	3	1	1	1	0.33
	G26	4	4			1	1	1	0.33	
	G27	3	3			1	1	1	0.33	
	G28				3	3			1	
	G29				3	3	1		1	
	G30				3	3			1	
	309	G-1	3	3			1	1	1	1
		G-2	3	3			1	1	1	1
G-3		3	3			1	1	1	1	
G-4		2	2			1	1	1	1	
G-5		3	3			1	1	1	1	
G-6		3	3			1	1	1	1	
G-7		2	2			1	1	1	1	
G-8		3	3			1	1	1	1	
G-9		3	3			1	1	1	1	
G-10		3	3			1	1	1	1	
G-11		4	4			1	1	1	1	
G-12		3	3			1	1	1	1	
G-13		3	3			1	1	1	0.67	
G-14		3	3			1	1	1	0.67	
G-15		3	3			1	1	1	0.67	
G-16		3	3			1	1	1	0.66	
G-17		3	3			1	1	1	0.66	
G-18		3	3			1	1	1	0.66	
G-19		3	3			1	1	1	0.66	

	INFORME MENSUAL DE INTERVENTORÍA				
	CONTRATO No. 148 DE 2020 INTERVENTORÍA INTEGRAL, TÉCNICA, ECONÓMICA, FINANCIERA, CONTABLE, JURÍDICA, ADMINISTRATIVA, OPERATIVA, PREDIAL, AMBIENTAL, SOCIAL Y DE SEGURIDAD SALUD EN EL TRABAJO PARA LA VIGENCIA DEL CONTRATO DE CONCESIÓN No. 163 DE 2019.				
	Código del Formato CSPLMB-FT-LFG-006	Vigencia del Formato 01/09/2024	Versión: V03	Pág. 316 de 1083	

28/02/2025		PHC		Pre Excavado		Dados		Pilas	
UE	APOYO	Prog.	Ejecu	Prog.	Ejecu	Prog.	Ejecu	Prog.	Ejecu
	G-20	4	4			1	1	1	0.66
	G-21	3	3			1	1	1	0.66
	G-22	2	2			1	1	1	0.66
	G-23	3	3			1	1	1	0.66
	G-24	3	3			1	1	1	0.66
	G-25			3	3	1	1	1	0.66
	G-26	3	3			1	1	1	0.66
	G-27	3	3			1	1	1	0.66
	G-28			3	3	1	1	1	0.66
	G-29			3	3	1	1	1	0.66
	G-30			3	3	1	1	1	0.66
313	E5-G7	3	3			1		1	
	E5-G8	3	3			1		1	
	E5-G9	3	3			1		1	
	E5-G10	3	3			1		1	
	E5-G21	3	3			1		1	
	E5-G22	3	3			1		1	
	E5-G23	3	3			1		1	
	E5-G24	3	3			1		1	
	E5-G31	1	1			1		1	
	E5-G32	1	1			1		1	
	Σ	189	189	24	24	66	48	70	31.83

Tabla a.2.5-20. Resumen acumulado ejecutado, cimentación y subestructura para edificios ascendentes estaciones 3, 4, 5 con corte del presente periodo.

28/02/2025		PHC		Pre Excavado		Pantallas		Barretes		Dados		Pilas		Capitel	
UE	APOYO	Prog.	Ejecu	Prog.	Ejecu	Prog.	Ejecu	Prog.	Ejecu	Prog.	Ejecu	Prog.	Ejecu	Prog.	Ejecu
307	E3-G-1					2	2	1		1		1			
	E3-G-2					2	1	1		1		1			
	E3-G-3					2	2	1		1		1			
	E3-G-4					2	2	1	1	1		1			
	E3-G-5	1	1							1		1			
	E3-G-6	4	4							1		1			
	E3-G-7					2	2	2	1	1		1			
	E3-G-8	1	1			1	1	1		1		1			

	INFORME MENSUAL DE INTERVENTORÍA				
	CONTRATO No. 148 DE 2020 INTERVENTORÍA INTEGRAL, TÉCNICA, ECONÓMICA, FINANCIERA, CONTABLE, JURÍDICA, ADMINISTRATIVA, OPERATIVA, PREDIAL, AMBIENTAL, SOCIAL Y DE SEGURIDAD SALUD EN EL TRABAJO PARA LA VIGENCIA DEL CONTRATO DE CONCESIÓN No. 163 DE 2019.				
	Código del Formato CSPLMB-FT-LFG-006	Vigencia del Formato 01/09/2024	Versión: V03	Pág. 317 de 1083	

28/02/2025		PHC		Pre Excavado		Pantallas		Barretes		Dados		Pilas		Capitel	
UE	APOYO	Prog.	Ejecu	Prog.	Ejecu	Prog.	Ejecu	Prog.	Ejecu	Prog.	Ejecu	Prog.	Ejecu	Prog.	Ejecu
	E3-G-9									1		1			
	E3-G-10	1	1							1		1			
	E3-G-11	5	5							1		1			
	E3-G-12	1	1							1		1			
	E3-G-13					2	2	2		1		1			
	E3-G-14					2	1	1		1		1			
	E3-G-15	1	1							1		1			
	E3-G-16	5	5							1		1			
	E3-G-17					2	2	1		1		1			
	E3-G-18					2	2	1		1		1			
	E3-G-19	4	4							1		1			
	E3-G-20					2	2	1	1	1		1			
	E3-G-21					2	2	1	1	1		1			
	E3-G-22	4	4							1		1			
	E3-G-23					2	2	1	1	1		1			
	E3-G-24					2	2	1	1	1		1			
	E3-G-25	5	5							1		1			
	E3-G-26					2	2	1	1	1		1			
	E3-G-27					2	2	1	1	1		1			
	E3-G-28	4	4							1		1			
	E3-G-29					2	2	1	1	1		1			
	E3-G-30					2	2	1	1	1		1			
	E3-G-31	4	4							1		1			
	E3-G-32					2	2	1	1	1		1			
	E3-G-33					2	2	1	1	1		1			
	E3-G-34					2	2	1	1	1		1			
	E3-G-35					2	2	1	1	1		1			
311	E4-G-1					3	3	2	2	1		1			
	E4-G-2					2	2	1	1	1		1			
	E4-G-3					3	3	2	2	1		1			
	E4-G-4					1	1	1	1	1		1			
	E4-G-5	4	4					1	1	1		1			

	INFORME MENSUAL DE INTERVENTORÍA				
	CONTRATO No. 148 DE 2020 INTERVENTORÍA INTEGRAL, TÉCNICA, ECONÓMICA, FINANCIERA, CONTABLE, JURÍDICA, ADMINISTRATIVA, OPERATIVA, PREDIAL, AMBIENTAL, SOCIAL Y DE SEGURIDAD SALUD EN EL TRABAJO PARA LA VIGENCIA DEL CONTRATO DE CONCESIÓN No. 163 DE 2019.				
	Código del Formato CSPLMB-FT-LFG-006	Vigencia del Formato 01/09/2024	Versión: V03	Pág. 318 de 1083	

28/02/2025		PHC		Pre Excavado		Pantallas		Barretes		Dados		Pilas		Capitel	
UE	APOYO	Prog.	Ejecu	Prog.	Ejecu	Prog.	Ejecu	Prog.	Ejecu	Prog.	Ejecu	Prog.	Ejecu	Prog.	Ejecu
	E4-G-6					1	1	1	1	1		1			
	E4-G-7					3	3	1	1	1		1			
	E4-G-8	4	4							1		1			
	E4-G-9					2	2	1	1	1		1			
	E4-G-10					2	2	1	1	1		1			
	E4-G-11	4	4							1		1			
	E4-G-12					2	2	1	1	1		1			
	E4-G-13					1	1	2	2	1		1			
	E4-G-14	5	5							1		1			
	E4-G-15					2	2	2	2	1		1			
	E4-G-16					2	2	1	1	1		1			
	E4-G-17	4	4							1		1			
	E4-G-18					2	2	1	1	1		1			
	E4-G-19					1	1	1	1	1		1			
	E4-G-20	5	5							1		1			
	E4-G-21					2	2	2	2	1		1			
	E4-G-22							1	1	1		1			
	E4-G-23	1	1							0		0			
	E4-G-24	4	4							1		1			
	E4-G-25					2	2	2	2	1		1			
	E4-G-26	1	1							0		0			
	E4-G-28	1	1							0		0			
	E4-G-29	4	4							1		1			
	E4-G-27							1	1	1		1			
	E4-G-32							2	2	1		1			
	E4-G-30					1	1	1	1	1		1			
	E4-G-31					2	2	2	2	1		1			
	E4-G-33					3	3	2	2	1		1			
315	G1	2	2			2	2	1		1		1			
	G2	2	2			2		1		1		1			
	G3	2	2			2	2	1		1		1			
	G4	2	2			2	2	1		1		1			

	INFORME MENSUAL DE INTERVENTORÍA				
	CONTRATO No. 148 DE 2020 INTERVENTORÍA INTEGRAL, TÉCNICA, ECONÓMICA, FINANCIERA, CONTABLE, JURÍDICA, ADMINISTRATIVA, OPERATIVA, PREDIAL, AMBIENTAL, SOCIAL Y DE SEGURIDAD SALUD EN EL TRABAJO PARA LA VIGENCIA DEL CONTRATO DE CONCESIÓN No. 163 DE 2019.				
	Código del Formato CSPLMB-FT-LFG-006	Vigencia del Formato 01/09/2024	Versión: V03	Pág. 319 de 1083	

28/02/2025		PHC		Pre Excavado		Pantallas		Barretes		Dados		Pilas		Capitel	
UE	APOYO	Prog.	Ejecu	Prog.	Ejecu	Prog.	Ejecu	Prog.	Ejecu	Prog.	Ejecu	Prog.	Ejecu	Prog.	Ejecu
	G5	2	2			3	3	2		1		1			
	G6	2	2			2	2			1		1			
	G7	2	2			0				1		1			
	G8	3	3			0				1		1			
	G9	2	2			0				1		1			
	G10	3	3			0				1		1			
	G11	3	3			2		1		1		1			
	G12	3	3			2		1		1		1			
	G13	2	2			2	2	1		1		1			
	G14	2	2			2	2	1		1		1			
	G15	1	1			1	2	1	1	1		1			
	G16	2	2			2	2	1		1		1			
	G17	2	2			1	1	1	1	1		1			
	G18	2	2			2	1	1	1	1		1			
	G19	2	2			2	1	1	1	1		1			
	G20	2	2			2	2	1		1		1			
	G21	2	2			0				1		1			
	G22	2	2			0				1		1			
	G23	2	2			0				1		1			
	G24	3	3			0				1		1			
	G25	3	3			1	2	1	1	1		1			
	G26	3	3			2		1		1		1			
	G27	2	2			2	2	1		1		1			
	G28	2	2			1	1	1	1	1		1			
	G29	1	1			2	1	1		1		1			
	G30	2	2			2	2	1		1		1			
	G31	2	2			0									
	G32	2	2			0									
	Σ	146	146	0	0	119	92	78	52	95	0	95	0	0	0

Tabla a.2.5-21. Resumen acumulado ejecutado, cimentación y subestructura para edificios descendentes estaciones 3, 4, 5 con corte del presente periodo.

	INFORME MENSUAL DE INTERVENTORÍA				
	CONTRATO No. 148 DE 2020 INTERVENTORÍA INTEGRAL, TÉCNICA, ECONÓMICA, FINANCIERA, CONTABLE, JURÍDICA, ADMINISTRATIVA, OPERATIVA, PREDIAL, AMBIENTAL, SOCIAL Y DE SEGURIDAD SALUD EN EL TRABAJO PARA LA VIGENCIA DEL CONTRATO DE CONCESIÓN No. 163 DE 2019.				
	Código del Formato CSPLMB-FT-LFG-006	Vigencia del Formato 01/09/2024	Versión: V03	Pág. 320 de 1083	

Relación de actas suscritas

A continuación, se listan las actas realizadas durante el periodo del mes de febrero de 2025, en compañía del Concesionario y la Empresa Metro de Bogotá:

FECHA	No EVENTO	DOCUMENTO DE REGISTRO	NUMERAL
07-02-2025	58	58-2025	Comité de construcción WF1 y WF2 N3
21-02-2025	59	59-2025	Comité de construcción WF1 y WF2 N3

Tabla a.2.5-22. Actas realizadas durante el periodo.

En el LINK se encuentra el anexo a.2.5. Actividades Fase Construcción WF2, donde se presenta lo siguiente:

[a.2.5. Actividades Fase Construcción WF2.pdf](#)

- a.2.5-1 Maniobra eléctrica interferencia ENE2-18: Acta correspondiente a la verificación del cable de media tensión instalado junto con el traslado de red eléctrica de media tensión para eliminar interferencia aérea en la pila S03-08.
- a.2.5-2 Maniobra eléctrica interferencia ENE2-16: Acta correspondiente a la verificación de la infraestructura civil y el traslado de red de telecomunicaciones para eliminar interferencia en la pila S06-22.
- a.2.5-3 Actas de reuniones y mesas de trabajo – Traslado de redes Sección 1: Las actas correspondientes a las mesas de trabajo, armonizaciones y comités para el frente de trabajo Wf2.
- a.2.5-4 Registro fotográfico actividades realizadas para el traslado de redes.
- a.2.5-5 Informe de densidad y humedad en terreno con densímetro nuclear redes Wf2

a.2.6) Actividades Fase Construcción WF3

El Frente de Trabajo 3 (WF3), comprendido entre las abscisas K8+025 hasta K12+416 del trazado del viaducto, en el cual, se incluye la construcción de 137 apoyos, así como a la implementación de tres (3) estaciones E7 (K9+650), E8 (K10+650) y E9(K12+138). Durante el periodo del presente informe, la interventoría llevó a cabo la verificación y supervisión de las actividades realizadas por el concesionario ML1, entre las cuales, se incluye el traslado y la construcción de redes secas y húmedas, así como, las labores necesarias para la edificación del viaducto en las Unidades de Ejecución UE59, UE60, UE61, UE62, UE63, UE64, UE65, UE66, UE67, UE68 y UE193. En dichas unidades, se ejecutaron actividades de obra, por lo cual, desde la interventoría se realizó un seguimiento detallado de cada una de ellas. A continuación, se describen las actividades objeto de seguimiento durante el presente periodo:

WF	Unidad de Ejecución	No. De Apoyos	Abscisa Inicio	Abscisa Fin
3	68	14	K8+025	K8+470
3	67	10	K8+470	K8+820
3	66	19	K8+820	K9+430
3	65	14	K9+430	K9+830
3	64	7	K9+830	K10+035
3	63	15	K10+035	K10+560
3	62	11	K10+560	K10+820
3	61	18	K10+820	K11+440
3	60	15	K11+440	K11+880
3	193	12	K11+880	K12+230
3	59	2	K12+230	K12+416
TOTAL		137		

Tabla a.2.6-1. Relación de apoyos en el tramo 3 (WF3).

Traslado de redes Secas:

Durante el periodo comprendido entre el 1 al 28 del mes de febrero del 2025, se adelantaron las siguientes actividades:

ENEL COLOMBIA S.A.:

A continuación, se describen las actividades de traslado de redes con la ESP Enel Colombia S.A.:

	INFORME MENSUAL DE INTERVENTORÍA			
	CONTRATO No. 148 DE 2020 INTERVENTORÍA INTEGRAL, TÉCNICA, ECONÓMICA, FINANCIERA, CONTABLE, JURÍDICA, ADMINISTRATIVA, OPERATIVA, PREDIAL, AMBIENTAL, SOCIAL Y DE SEGURIDAD SALUD EN EL TRABAJO PARA LA VIGENCIA DEL CONTRATO DE CONCESIÓN No. 163 DE 2019.			
Código del Formato CSPLMB-FT-LFG-006	Vigencia del Formato 01/09/2024	Versión: V03	Pág. 322 de 1083	

Actividad de Traslado red de Energía Puente sur costado suroccidental

Fase 2

Ubicación: Avenida Primero de Mayo entre Carreras 68 y 68 f.



Ilustración a.2.6-1. Plano de localización general de la red ENEL puente sur costado suroccidental

— Diseño de red de ENEL.

Descripción de la red: La presente red corresponde a un traslado de red de media tensión, cuya ejecución se planteó para la fase 2, sin embargo, el Concesionario adelantó su intervención debido a que las actividades relacionadas con esta red, interfieren en la construcción de la conectante del puente sur de la Avenida Primero de Mayo con la Avenida Carrera 68 cuyas actividades de ejecución según el PET V12, se encuentran programadas en el periodo correspondiente de 13 de septiembre de 2025 al 9 de julio de 2027.

Descripción de actividades adelantadas: Descripción de actividades adelantadas: En el presente periodo de seguimiento, no se realizaron actividades relacionadas con esta red por parte del concesionario, se informa que a fecha de corte del presente informe de un total de ocho (8) cajas CS276 contempladas en esta red, el concesionario ha realizado la entrega de cinco (5) cajas, en revisión de interventoría en obra de las 3 cajas faltantes, se ha evidenciado que faltan remates e instalación de pasos para su entrega y así agendar el recibo de obra con ESP.

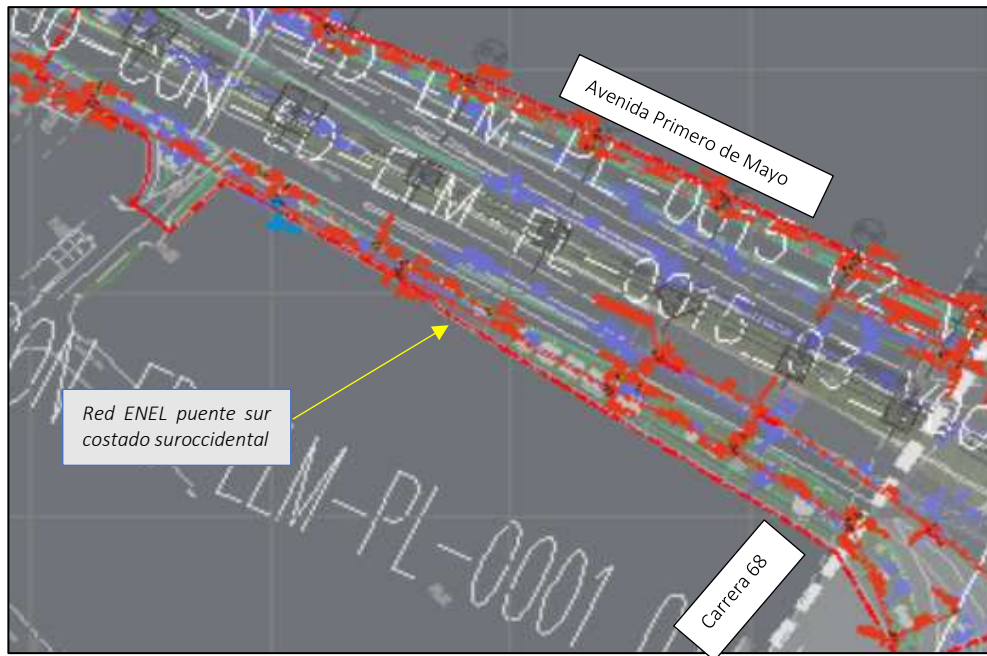
A continuación, se presenta el plano con las actividades de obra adelantadas a corte del presente informe, en el cual, se dispone en color rojo las actividades de la red ENEL ejecutadas durante el periodo y en color amarillo a las actividades de la presente red pendientes por ejecutar:



Ilustración a.2.6-2. Plano de localización general de la ejecución puente sur costado suroccidental

- Cajas diseñadas RC-CS276-1-F C1224-CO-T3, CS276-1-F C4343-CO-T3, CS276-3 C4358-CO-T3, CS276-3 C4368-CO-T3, CS276 C4376-CO-T3, CS276-3 C4390-CO-T3, CS276-3 C4397-CO-T3, CS276-1-F C4406-CO-T3.
- Tubería Instalada según diseño.

Como conclusión, se comunica que, a la fecha, se encuentra ejecutado el 100% de la instalación de la tubería, a continuación, se detallan las cantidades de obra de la red ENEL ejecutadas:

TRAMO	BANCO	MATERIAL	LONG. TOTAL, DE TUBERÍA (ml)	LONG. CONSTRUIDA (ml)
WF3	6x6" + 2x3"	PVC	239.48	239.48
TOTAL			239.48	239.48

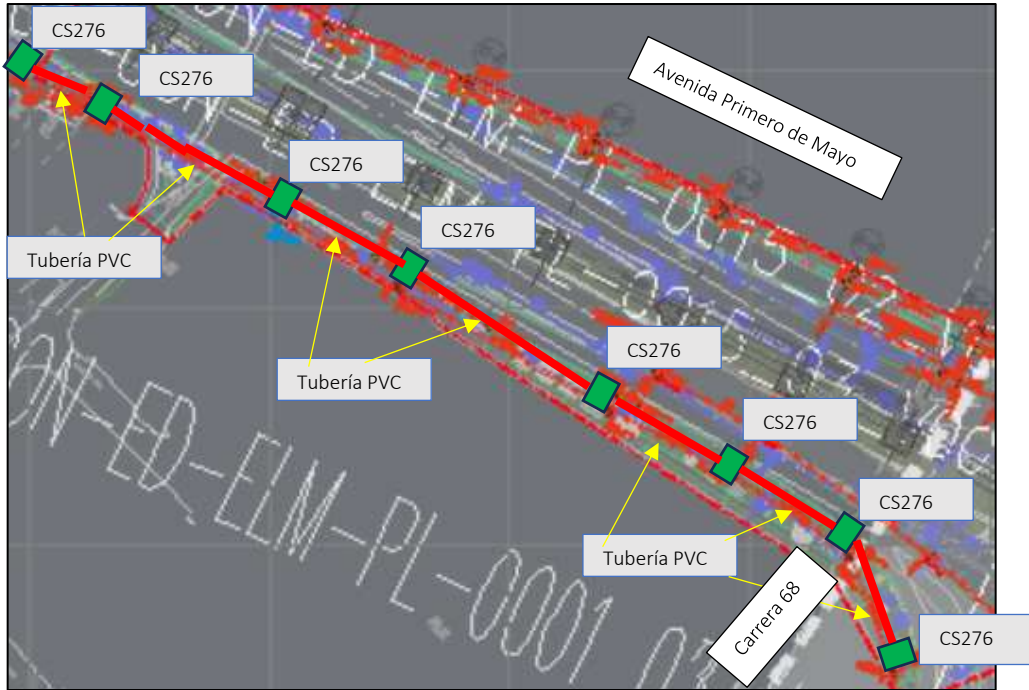
}

	INFORME MENSUAL DE INTERVENTORÍA				
	CONTRATO No. 148 DE 2020 INTERVENTORÍA INTEGRAL, TÉCNICA, ECONÓMICA, FINANCIERA, CONTABLE, JURÍDICA, ADMINISTRATIVA, OPERATIVA, PREDIAL, AMBIENTAL, SOCIAL Y DE SEGURIDAD SALUD EN EL TRABAJO PARA LA VIGENCIA DEL CONTRATO DE CONCESIÓN No. 163 DE 2019.				
	Código del Formato CSPLMB-FT-LFG-006	Vigencia del Formato 01/09/2024	Versión: V03	Pág. 324 de 1083	

Actividad de Traslado red de Energía Puente sur de la Avenida Carrera 68 costado oriental:

Fase 2 Ubicación: Lote estación 7 entre carrera 68 y carrera 52c, andén sur primero de mayo entre carrera 52c y carrera 52b.



Ilustración a.2.6-3. Plano de localización general de la interferencia red ENEL puente sur costado suroriental

 Diseño de red de ENEL.

Descripción de la red: La presente red corresponde a un traslado de red de media tensión cuya ejecución se planteó en la fase 2, sin embargo, se adelantó su intervención por parte del Concesionario, por cuanto la misma, se encuentra ubicada en el lote donde se construirá la estación siete, según el PET V12, se encuentran programadas en el periodo correspondiente de 13 de septiembre de 2025 al 9 de julio de 2027.

Descripción de actividades adelantadas: En el presente mes de ejecución el concesionario realizó la construcción de la caja CS276-C 4749.

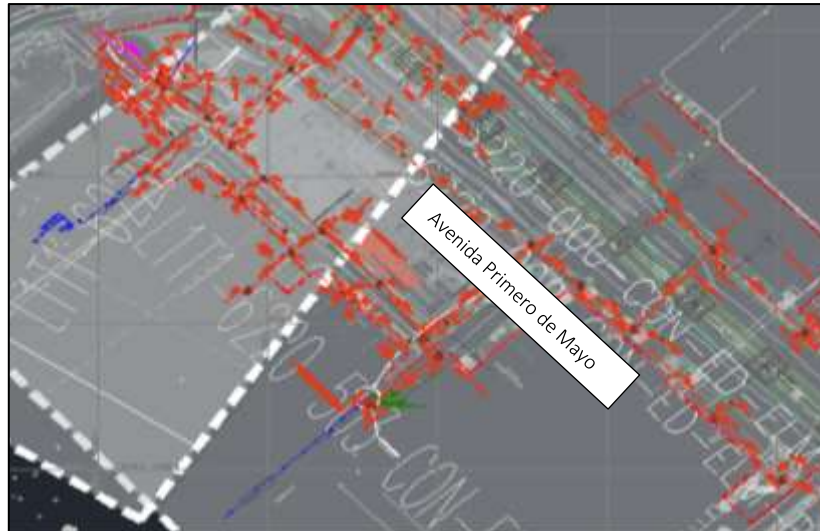
A continuación, se presenta el registro fotográfico de las actividades adelantadas durante el periodo mencionado:



Ilustración a.2.6-4. Registro fotográfico de las actividades adelantadas de la red ENEL puente sur costado suroriental

A continuación, se presenta el plano con las actividades de obra adelantadas a corte del presente informe, en el cual, se dispone en color rojo las actividades de la red ENEL ejecutadas durante el periodo y en color amarillo a las actividades de la presente red pendientes por ejecutar:



Ilustración a.2.6-5. Plano de localización general de la ejecución puente sur costado suroriental

- Cajas diseñadas CS276 C4539-CO-T3, CS276-1-F C4541-CO-T3, CS276-1-F C455858-CO-T3, CS277-1-F C4569-CO-T3, CS276 C4579-CO-T3, CS276-1-F C4594-CO-T3, CS276 C4606-CO-T3, CS280-1-F C4610-CO-T3, CS276-3 C4613-CO-T3, CS276-1-F C4630-CO-T3, CS276-3 C4639-CO-T3, CS276 C4647-CO-T3, CS276-3 C4655-CO-T3.
- Tubería Para Instalar según diseño.
- Tubería Instalada según diseño.

Como conclusión, se comunica que, a la fecha se encuentra ejecutado el 76% de la tubería, el concesionario había realizado la construcción de 5 cajas de un total de 12 para esta red, a continuación, se detallan las cantidades de obra de la red ENEL ejecutadas a la fecha de corte del presente informe:

TRAMO	BANCO	MATERIAL	LONG. TOTAL, DE TUBERÍA (ml)	LONG. CONSTRUIDA (ml)
WF3	6x6" + 2x3"	PVC	247.41	188.13
TOTAL			247.41	188.13

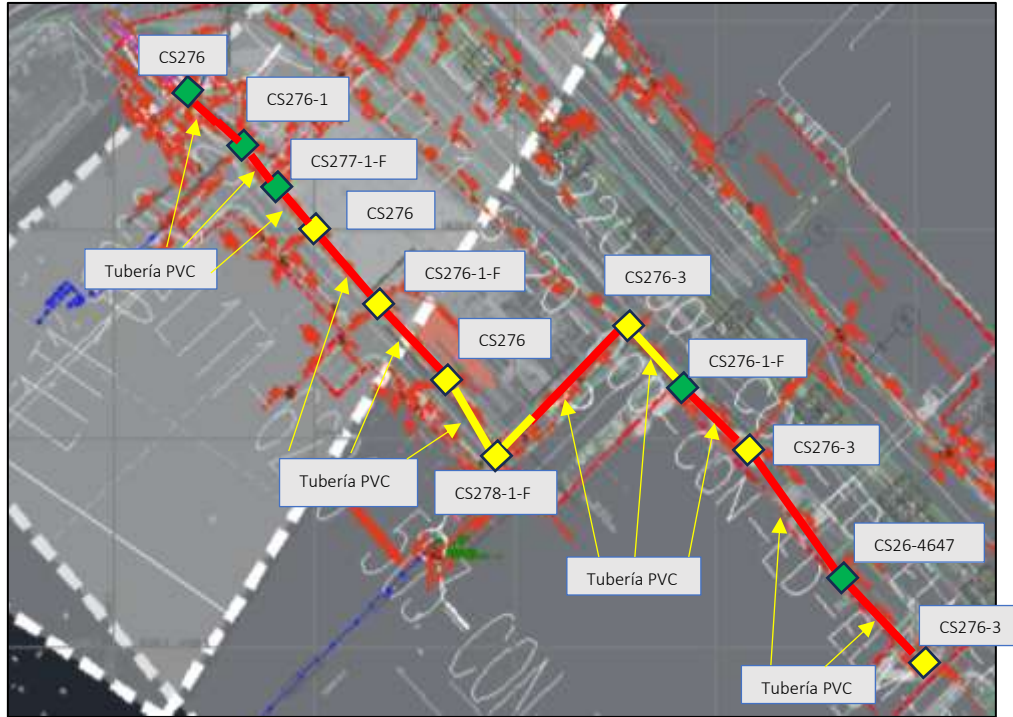
	INFORME MENSUAL DE INTERVENTORÍA			
	CONTRATO No. 148 DE 2020 INTERVENTORÍA INTEGRAL, TÉCNICA, ECONÓMICA, FINANCIERA, CONTABLE, JURÍDICA, ADMINISTRATIVA, OPERATIVA, PREDIAL, AMBIENTAL, SOCIAL Y DE SEGURIDAD SALUD EN EL TRABAJO PARA LA VIGENCIA DEL CONTRATO DE CONCESIÓN No. 163 DE 2019.			
Código del Formato CSPLMB-FT-LFG-006	Vigencia del Formato 01/09/2024	Versión: V03	Pág. 326 de 1083	

EMPRESA DE TELECOMUNICACIONES DE BOGOTÁ - ETB S.A.:

A continuación, se describen las actividades de traslado de redes con la ESP ETB S.A.:

Actividad de Traslado red de Telecomunicaciones ETB3-16. Pila S8-22

Fase 2

Ubicación: Avenida Primero de Mayo con Carrera 51a.



Ilustración a.2.6-6. Plano de localización general de la red ETB3-16

Descripción de la Red: La presente red corresponde al traslado de red de polietileno de 8x4" que presenta interferencia con la pila S8-22, cuyas actividades de ejecución según el PET V12 se encontraban programadas en el periodo correspondiente al 3 de julio de 2024 al 30 de agosto de 2024.

Descripción de actividades adelantadas: En el presente periodo de seguimiento, el Concesionario no realizó actividades de obra relacionadas con esta interferencia debido a que, las mismas, se encuentran supeditadas al trámite de obtención de aprobación de PMT por parte del Concesionario ante la SDM para realizar el cruce de la Avenida Primero de Mayo con el sistema constructivo de zanja abierta.

A continuación, se presenta el plano con las actividades de obra ejecutadas a corte del presente informe, en el cual, se dispone en color rojo las actividades de la red ETB ejecutadas durante el periodo y en color amarillo a las actividades de la presente red pendientes por ejecutar:

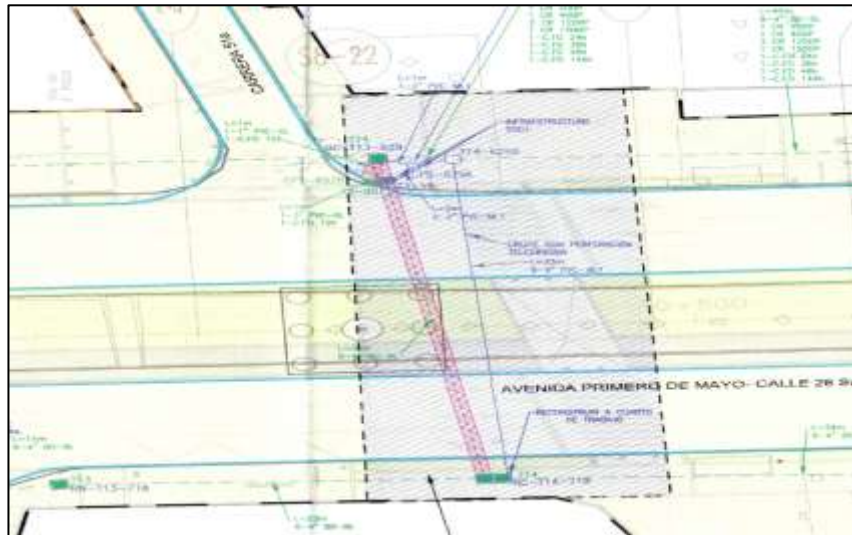

Ilustración a.2.6-7. Plano de localización general de ejecución red ETB3-16

- Cajas diseñadas RC-T13-654, T14-653, RC-T14-742, RC-T14-743.
- Tubería Para Instalar según diseño.
- Tubería Instalada según diseño.

Como conclusión, a continuación, se detallan las cantidades de obra de la red ENEL ejecutadas:

TRAMO	BANCO	MATERIAL	LONG. TOTAL, DE TUBERÍA (ml)	LONG. CONSTRUIDA (ml)
WF3	8x4"	PVC	35.00	2.00
TOTAL			35.00	2.00

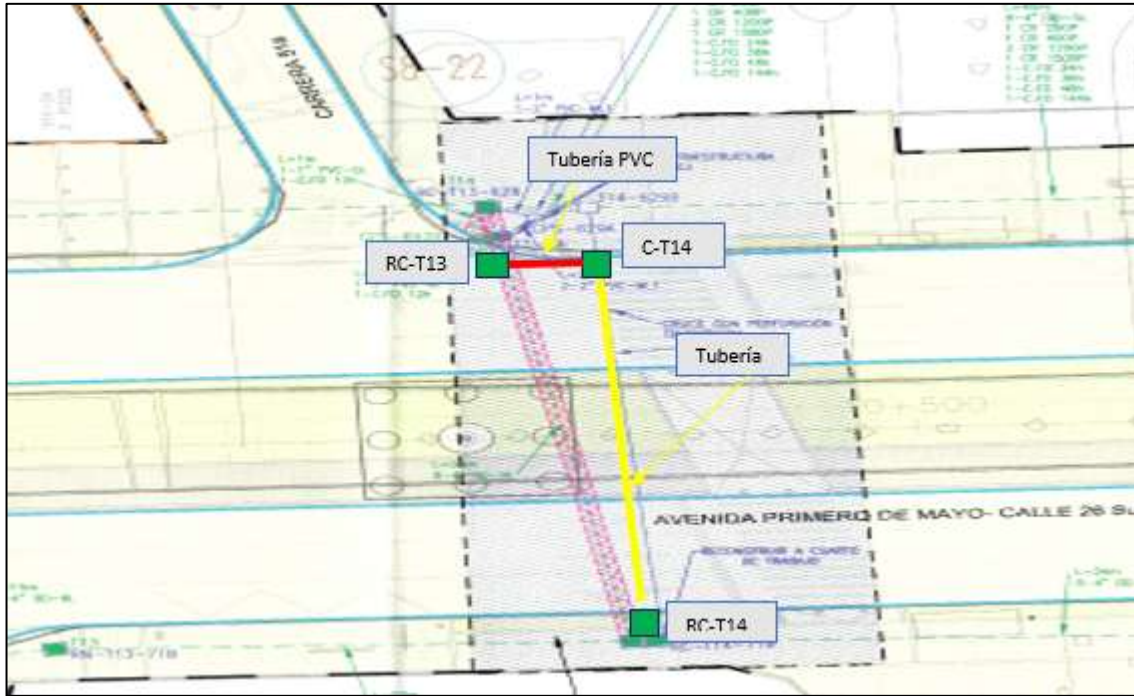
EMPRESA DE ACUEDUCTO Y ALCANTARILLADO DE BOGOTÁ EAAB ESP:

A continuación, se describen las actividades de traslado de redes con la EAAB:

	INFORME MENSUAL DE INTERVENTORÍA			
	CONTRATO No. 148 DE 2020 INTERVENTORÍA INTEGRAL, TÉCNICA, ECONÓMICA, FINANCIERA, CONTABLE, JURÍDICA, ADMINISTRATIVA, OPERATIVA, PREDIAL, AMBIENTAL, SOCIAL Y DE SEGURIDAD SALUD EN EL TRABAJO PARA LA VIGENCIA DEL CONTRATO DE CONCESIÓN No. 163 DE 2019.			
	Código del Formato CSPLMB-FT-LFG-006	Vigencia del Formato 01/09/2024	Versión: VO3	

Actividad de Traslado red Acueducto de 12" y 8" Puente sur costado suroccidental Avenida primero de mayo con Carrera 68.

Fase 2

Ubicación: Primero de Mayo entre Carrera 68 y carrera 68 f.



Ilustración a.2.6-8. Plano de localización general de la red ACUEDUCTO 12" puente sur costado suroccidental

Descripción de la red: La presente red corresponde a un traslado de red acueducto de 12" y 8" cuya ejecución de actividades según el PET V12 fueron programadas para la fase 2, sin embargo, su ejecución fue adelantada debido a que la misma, presenta interferencia en la construcción de la conectante del puente sur de la Avenida Primero de Mayo con la Avenida Carrera 68 cuyas actividades de ejecución según el PET V12, se encuentran programadas en el periodo correspondiente de 13 de septiembre de 2025 al 9 de julio de 2027.

Descripción de actividades adelantadas: En el presente periodo de seguimiento, el Concesionario realizó el cambio de accesorios donde se presentaba fuga y se realizó la prueba de presión y desinfección de la tubería de 12" instalada cumpliendo con la norma de EAAB.

	INFORME MENSUAL DE INTERVENTORÍA				
	CONTRATO No. 148 DE 2020 INTERVENTORÍA INTEGRAL, TÉCNICA, ECONÓMICA, FINANCIERA, CONTABLE, JURÍDICA, ADMINISTRATIVA, OPERATIVA, PREDIAL, AMBIENTAL, SOCIAL Y DE SEGURIDAD SALUD EN EL TRABAJO PARA LA VIGENCIA DEL CONTRATO DE CONCESIÓN No. 163 DE 2019.				
	Código del Formato CSPLMB-FT-LFG-006	Vigencia del Formato 01/09/2024	Versión: V03		Pág. 329 de 1083

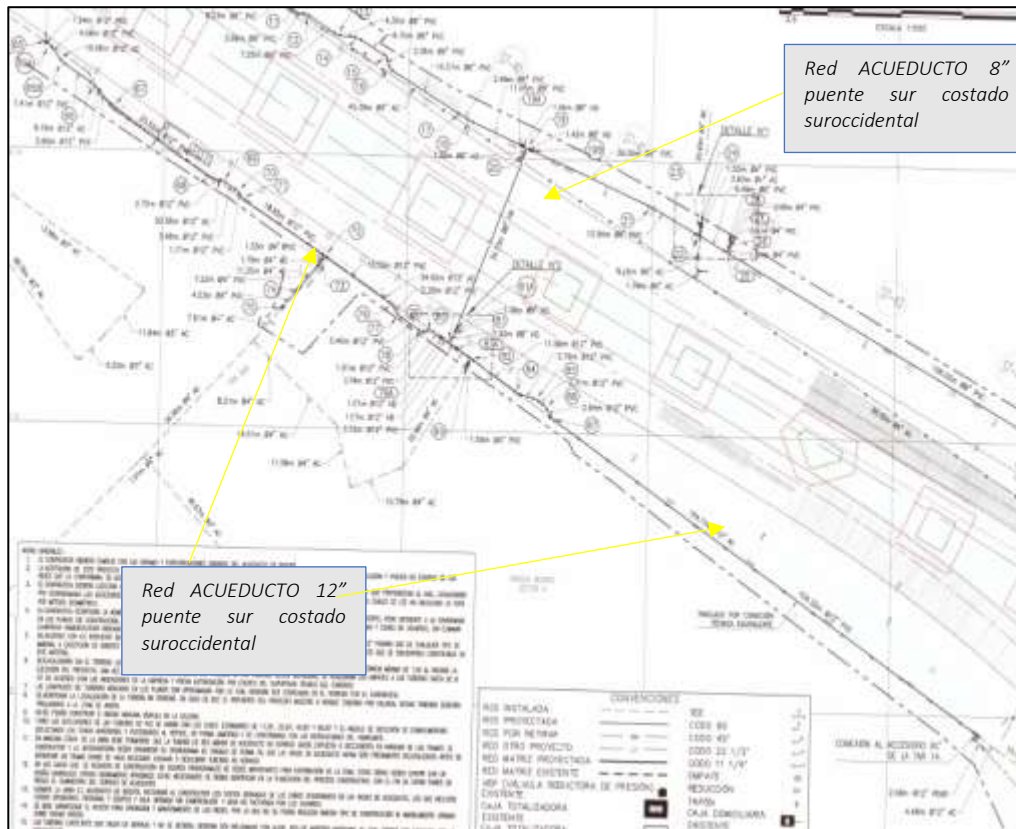
A continuación, se presenta el plano con las actividades de obra ejecutadas a corte del presente informe, en el cual, se dispone en color rojo las actividades de la red ACUEDUCTO ejecutadas durante el periodo y en color amarillo a las actividades de la presente red pendientes por ejecutar:





Ilustración a.2.6-9. Plano de localización general de la ejecución puente sur costado suroccidental

 Tubería instalada según diseño.

Como conclusión, a continuación, se detallan las cantidades de obra de la red ACUEDUCTO ejecutadas:

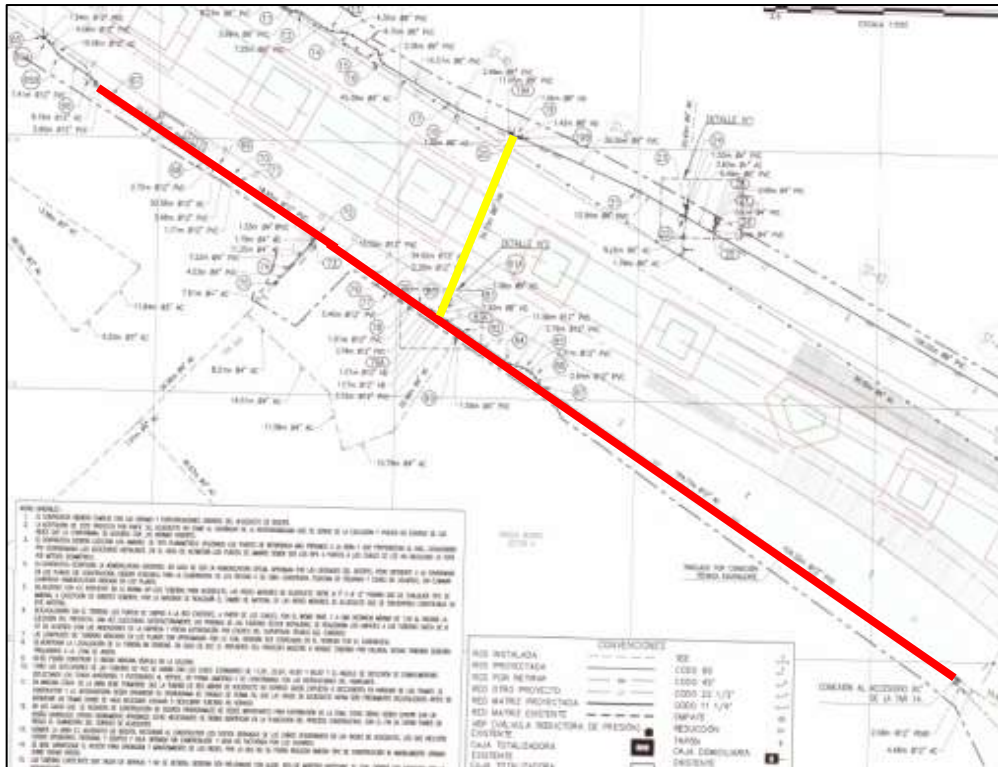
TRAMO	DIAMETRO	MATERIAL	LONG. TOTAL, DE TUBERÍA (ml)	LONG. CONSTRUIDA (ml)
WF3 RED PUENTE SUR	12"	PVC	230.39	197.53
	8"	PVC	40.79	0.00
TOTAL			271.18	197.53

	INFORME MENSUAL DE INTERVENTORÍA			
	CONTRATO No. 148 DE 2020 INTERVENTORÍA INTEGRAL, TÉCNICA, ECONÓMICA, FINANCIERA, CONTABLE, JURÍDICA, ADMINISTRATIVA, OPERATIVA, PREDIAL, AMBIENTAL, SOCIAL Y DE SEGURIDAD SALUD EN EL TRABAJO PARA LA VIGENCIA DEL CONTRATO DE CONCESIÓN No. 163 DE 2019.			
	Código del Formato CSPLMB-FT-LFG-006	Vigencia del Formato 01/09/2024	Versión: V03	

Actividad de Traslado red de Acueducto de 6" Puente sur costado suroriental Avenida Primero de Mayo con Carrera 68

Fase 2

Ubicación: Lote estación 7 entre carrera 68 y carrera 52c.



Ilustración 2.6.a-10. Plano de localización general de la red ACUEDUCTO 6" puente sur costado suroriental

Descripción de la Red: La presente red corresponde a un traslado de acueducto de 6", cuya ejecución de actividades según el PET V12 fueron programadas para la fase 2, sin embargo, se adelantó su ejecución por parte del Concesionario ML1 debido a que esta red se encuentra en el lote donde se construirá la estación siete según el PET V12, se encuentran programadas en el periodo correspondiente de 13 de septiembre de 2025 al 9 de julio de 2027.

En el presente periodo de seguimiento, el Concesionario no adelantó actividades de obra relacionadas con esta red debido a que el Concesionario se encuentra con la ejecución de cimentación del edificio de la estación 7 en el predio.

A continuación, se presenta el plano con las actividades de obra ejecutadas a corte del presente informe, en el cual, se dispone en color rojo las actividades de la red ACUEDUCTO ejecutadas durante el periodo y en color amarillo a las actividades de la presente red pendientes por ejecutar:

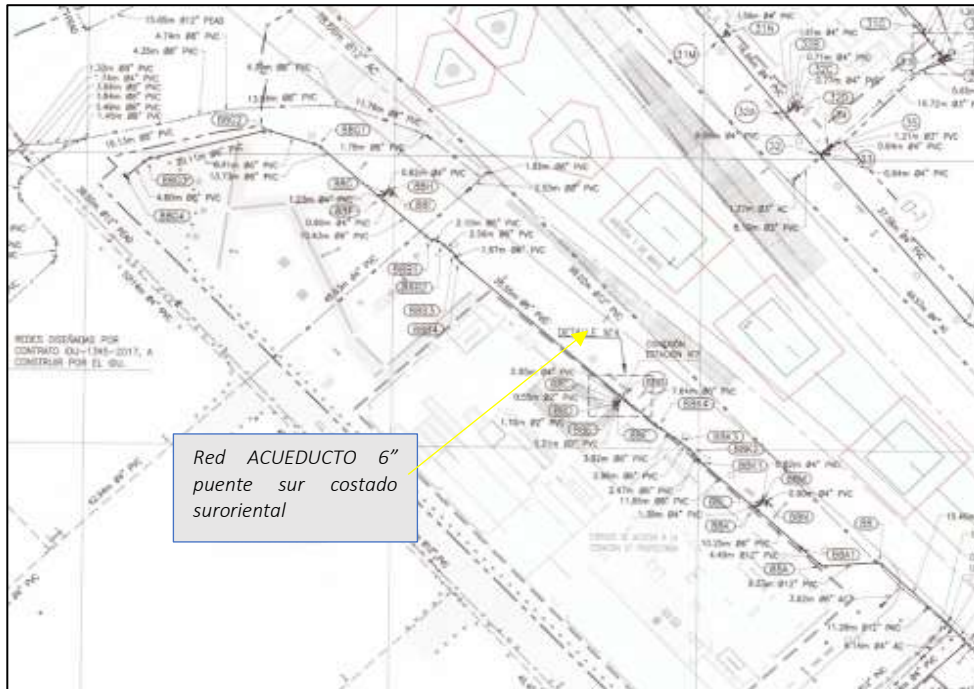

Ilustración a.2.6-11. Plano de localización general de la ejecución red ACUEDUCTO 6'' puente sur costado suroriental

- Tubería Para Instalar según diseño.
- Tubería Instalada según diseño.

Como conclusión, a continuación, se detallan las cantidades de obra de la red ACUEDUCTO ejecutadas:

TRAMO	DIAMETRO	MATERIAL	LONG. TOTAL, DE TUBERÍA (ml)	LONG. CONSTRUIDA (ml)
WF3 RED PUENTE SUR	6"	PVC	138.55	99.46
TOTAL			138.55	99.46

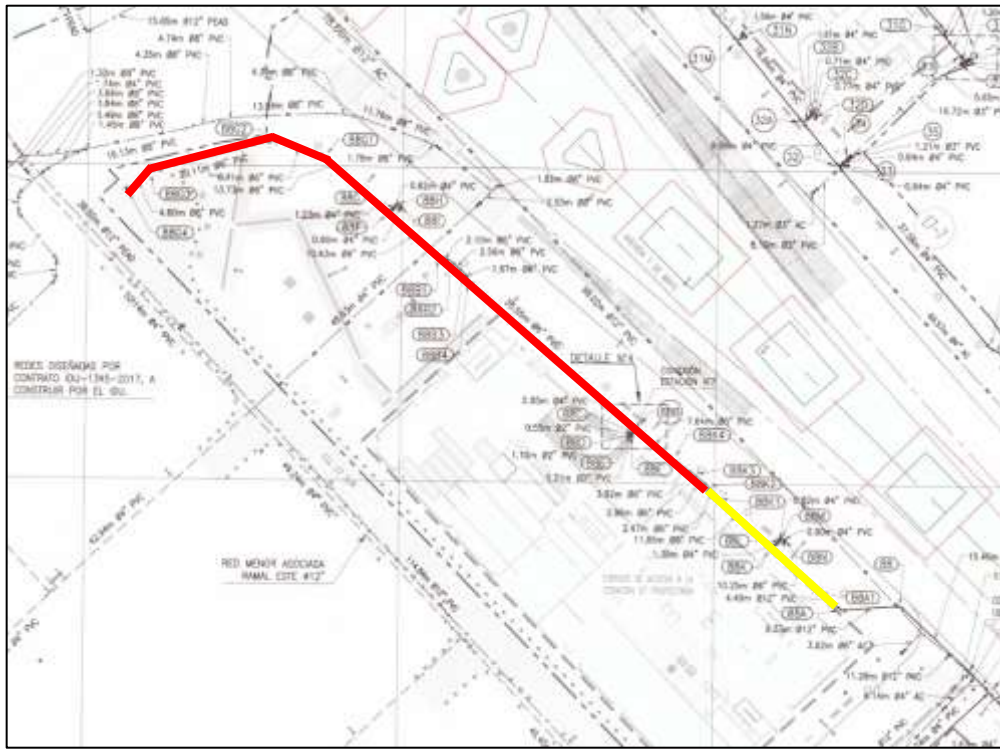
	INFORME MENSUAL DE INTERVENTORÍA			
	CONTRATO No. 148 DE 2020 INTERVENTORÍA INTEGRAL, TÉCNICA, ECONÓMICA, FINANCIERA, CONTABLE, JURÍDICA, ADMINISTRATIVA, OPERATIVA, PREDIAL, AMBIENTAL, SOCIAL Y DE SEGURIDAD SALUD EN EL TRABAJO PARA LA VIGENCIA DEL CONTRATO DE CONCESIÓN No. 163 DE 2019.			
Código del Formato CSPLMB-FT-LFG-006	Vigencia del Formato 01/09/2024	Versión: V03	Pág. 332 de 1083	

Actividad de Traslado red Acueducto de 6" y 8" Puente norte costado noroccidental:

Fase 2

Ubicación: Avenida Primero de Mayo entre Carreras 68 y 68 f.



Ilustración a.2.6-12. Plano de localización general de la red ACUEDUCTO 6" y 8" puente sur costado Noroccidental

Descripción de la red: La presente red corresponde a un traslado de red acueducto de 6" y 8" cuyas actividades de obra fueron programadas en la fase 2 del PEV12, sin embargo, se adelanta su intervención debido a interferencia en la construcción de la conectante del puente norte de la Avenida Primero de Mayo con la Avenida Carrera 68 cuyas actividades de ejecución según el PET V12, se encuentran programadas en el periodo correspondiente de 13 de septiembre de 2025 al 9 de julio de 2027.

Descripción de actividades adelantadas: En el presente periodo de seguimiento, el Concesionario realizó el cambio de accesorios donde se presentaba fuga y se realizó la prueba de presión y desinfección de la tubería de 6" y 4" instalada cumpliendo con la norma de EAAB.

A continuación, se presenta el plano con las actividades de obra ejecutadas a corte del presente informe, en el cual, se dispone en color rojo las actividades de la red ACUEUCTO ejecutadas durante el periodo y en color amarillo a las actividades de la presente red pendientes por ejecutar:

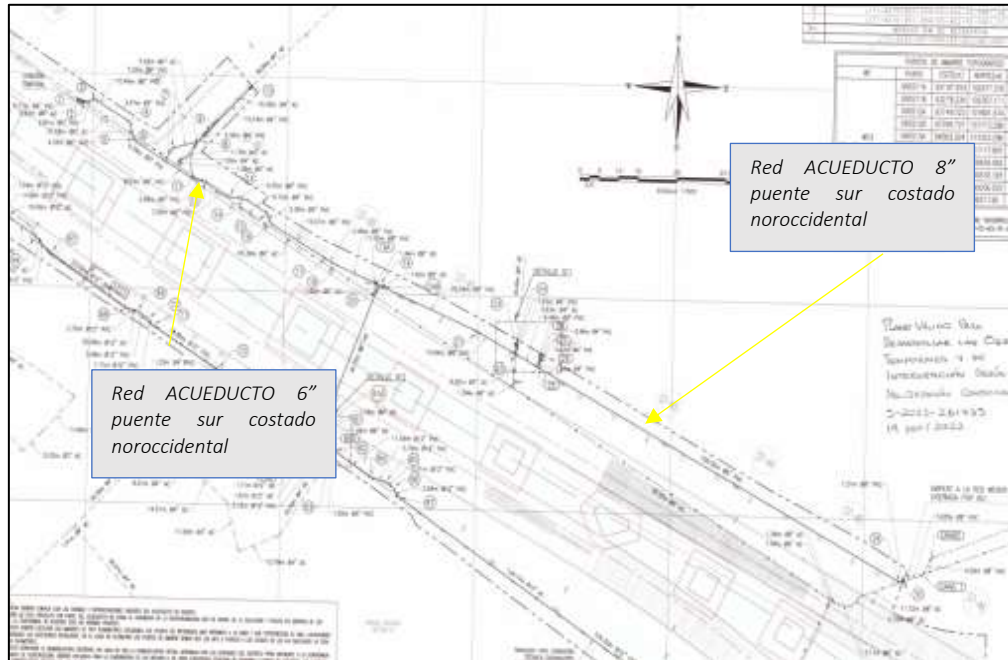

Ilustración a.2.6-13. Plano de localización general de la ejecución puente sur costado noroccidental

— Tubería Instalada según diseño.

Como conclusión, a continuación, se detallan las cantidades de obra de la red ACUEDUCTO ejecutadas:

TRAMO	DIAMETRO	MATERIAL	LONG. TOTAL, DE TUBERÍA (ml)	LONG. CONSTRUIDA (ml)
WF3 RED PUENTE NORTE	6"	PVC	83.38	83.38
	8"	PVC	159.39	159.39
TOTAL			242.77	242.77

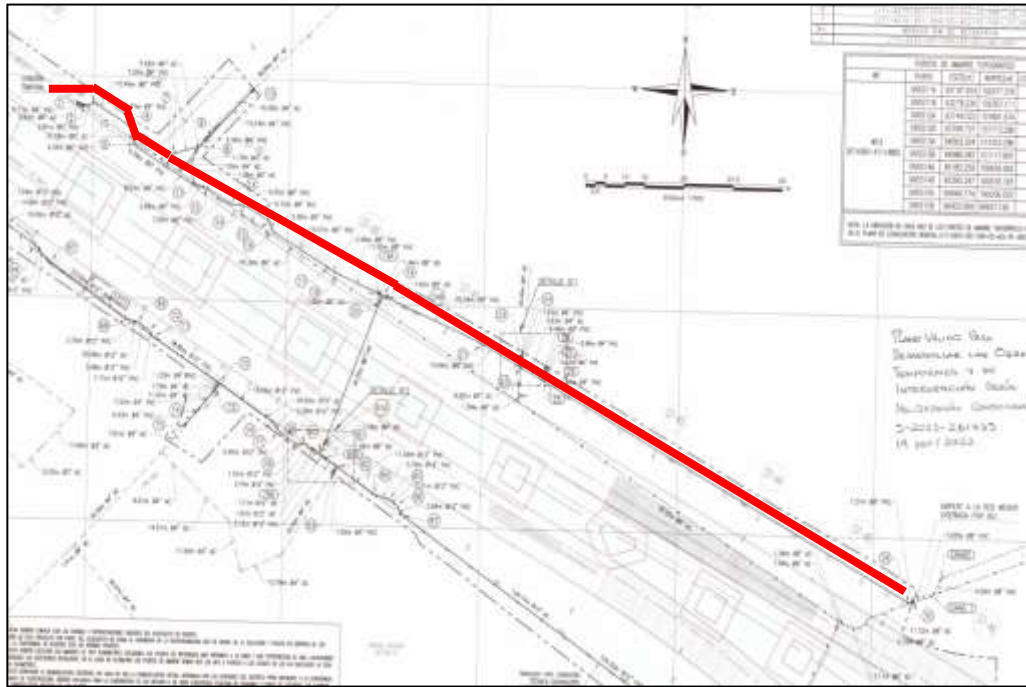
	INFORME MENSUAL DE INTERVENTORÍA			
	CONTRATO No. 148 DE 2020 INTERVENTORÍA INTEGRAL, TÉCNICA, ECONÓMICA, FINANCIERA, CONTABLE, JURÍDICA, ADMINISTRATIVA, OPERATIVA, PREDIAL, AMBIENTAL, SOCIAL Y DE SEGURIDAD SALUD EN EL TRABAJO PARA LA VIGENCIA DEL CONTRATO DE CONCESIÓN No. 163 DE 2019.			
Código del Formato CSPLMB-FT-LFG-006	Vigencia del Formato 01/09/2024	Versión: V03	Pág. 334 de 1083	

Actividad de Traslado red Acueducto SAN3-01 A. Pila S7-05 A S7-27

Fase 1

Ubicación: Avenida Primero de Mayo con carrera 71F Costado sur



Ilustración a.2.6-14. Plano de localización general de la red SAN 3-01A

Descripción de la red: La presente red corresponde a un traslado de red de acueducto que presenta interferencias con las Pilas S7-05 a S7-27 cuyas actividades de ejecución según el PET V12, se encontraban programadas en el periodo comprendido entre el 23 de julio de 2024 al 18 de octubre de 2024.

Descripción de las actividades desarrolladas: El Concesionario no se realizaron actividades, estamos a la espera de la programación de las pruebas de hermeticidad para esta tubería.

En la tabla de resumen de interferencias para WF3 se encuentra la información referente al PMT utilizado para esta interferencia.

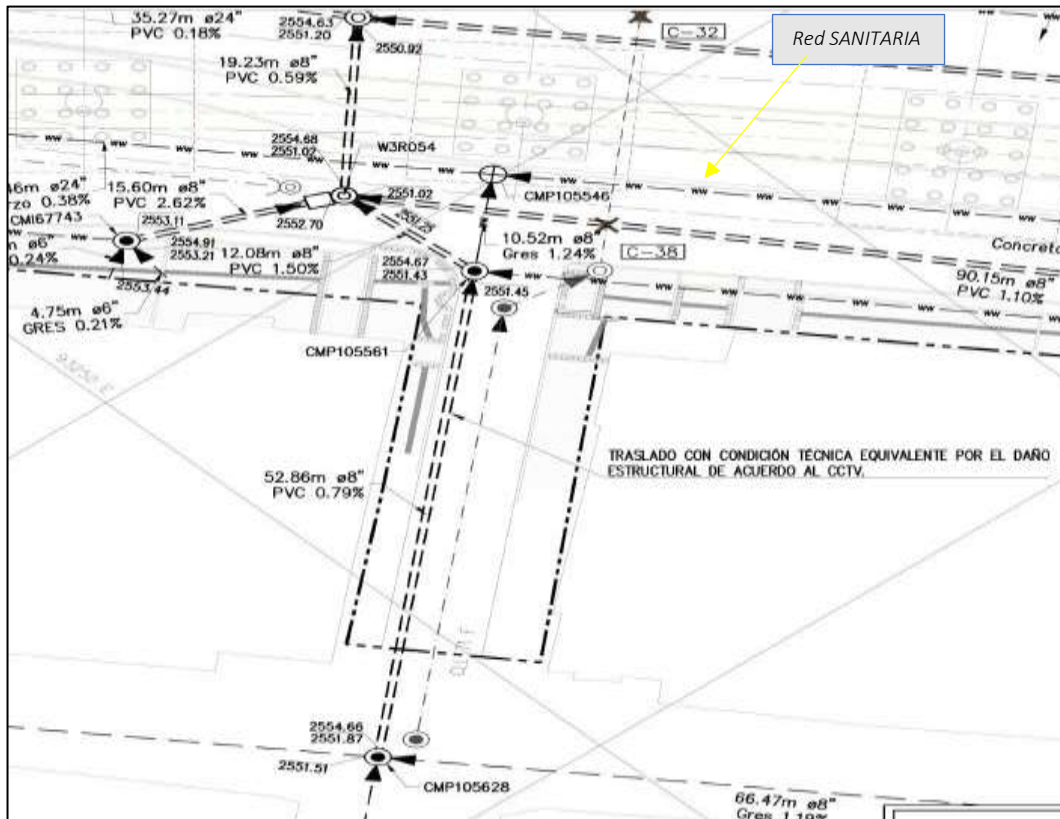
	INFORME MENSUAL DE INTERVENTORÍA				
	CONTRATO No. 148 DE 2020 INTERVENTORÍA INTEGRAL, TÉCNICA, ECONÓMICA, FINANCIERA, CONTABLE, JURÍDICA, ADMINISTRATIVA, OPERATIVA, PREDIAL, AMBIENTAL, SOCIAL Y DE SEGURIDAD SALUD EN EL TRABAJO PARA LA VIGENCIA DEL CONTRATO DE CONCESIÓN No. 163 DE 2019.				
	Código del Formato CSPLMB-FT-LFG-006	Vigencia del Formato 01/09/2024	Versión: V03		Pág. 335 de 1083

A continuación, se presenta el plano con las actividades de obra adelantadas a corte del presente informe, en el cual, se dispone en color rojo las actividades de la red SANITARIA ejecutadas durante el periodo y en color amarillo a las actividades de la presente red pendientes por ejecutar:



Ilustración a.2.6-15. Plano de localización general de la ejecución SAN 3-01A

— Tubería Instalada según diseño.

Como conclusión, a continuación, se detallan las cantidades de obra de la red SANITARIA ejecutadas:

TRAMO	DIAMETRO	MATERIAL	LONG. TOTAL, DE TUBERÍA (ml)	LONG. CONSTRUIDA (ml)
WF3	8"	PVC	99.82	99.82
TOTAL			99.82	99.82

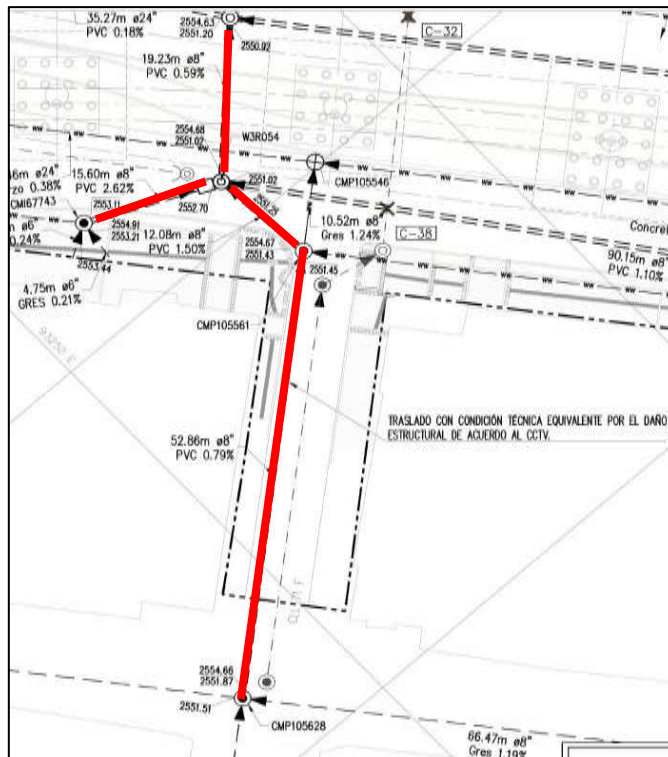
	INFORME MENSUAL DE INTERVENTORÍA			
	CONTRATO No. 148 DE 2020 INTERVENTORÍA INTEGRAL, TÉCNICA, ECONÓMICA, FINANCIERA, CONTABLE, JURÍDICA, ADMINISTRATIVA, OPERATIVA, PREDIAL, AMBIENTAL, SOCIAL Y DE SEGURIDAD SALUD EN EL TRABAJO PARA LA VIGENCIA DEL CONTRATO DE CONCESIÓN No. 163 DE 2019.			
	Código del Formato CSPLMB-FT-LFG-006	Vigencia del Formato 01/09/2024	Versión: V03	

Actividad de Traslado red Acueducto SAN3-01B y D. Pila S7-05 A S7-27

Fase 1

Ubicación: Avenida Primero de Mayo entre carrera 71F y la carrera 69 Costado Norte



Ilustración a.2.6-16. Plano de localización general de la red SAN 3-01B y D

Descripción de la red: La presente red corresponde a un traslado de red de acueducto que presenta interferencias con las Pilas S7-05 a S7-27 cuyas actividades de ejecución según el PET V12, se encontraban programadas en el periodo comprendido entre el 23 de julio de 2024 al 18 de octubre de 2024.

Descripción de las actividades desarrolladas: El Concesionario aún tiene pendiente la programación de las pruebas para la tubería de 24” instalada en la parte B de la interferencia desde el aproche del puente hasta la carrera 71f con primero de mayo, sin embargo, el concesionario dio inicio a la intervención de la parte D continuando desde la carrera 71f hasta la carrera 69 dividiendo la ejecución de la interferencia en 3 tramos adelantando en el presente mes de ejecución las siguientes actividades:

Realizó la instalación de cuatrocientos cincuenta puntos cuarenta y seis (450.46) ml lineales de tubería de 8” con sus respectivos rellenos y compactación.

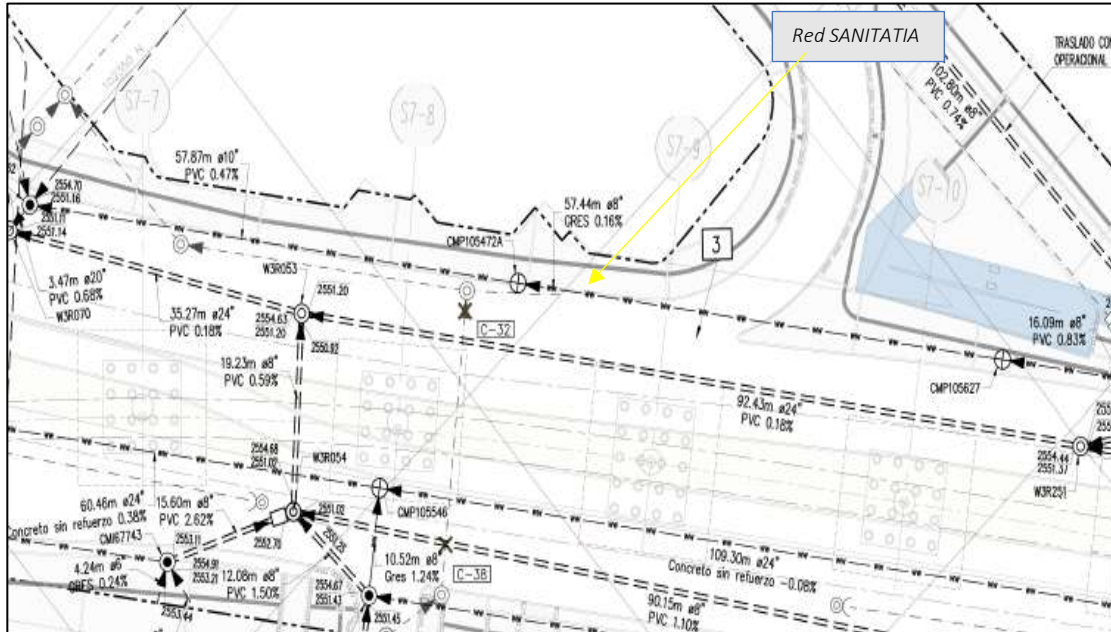
En la tabla de resumen de interferencias para WF3 se encuentra la información referente al PMT utilizado para esta interferencia.

	INFORME MENSUAL DE INTERVENTORÍA			
	CONTRATO No. 148 DE 2020 INTERVENTORÍA INTEGRAL, TÉCNICA, ECONÓMICA, FINANCIERA, CONTABLE, JURÍDICA, ADMINISTRATIVA, OPERATIVA, PREDIAL, AMBIENTAL, SOCIAL Y DE SEGURIDAD SALUD EN EL TRABAJO PARA LA VIGENCIA DEL CONTRATO DE CONCESIÓN No. 163 DE 2019.			
Código del Formato CSPLMB-FT-LFG-006	Vigencia del Formato 01/09/2024	Versión: V03	Pág. 337 de 1083	

A continuación, se presenta el registro fotográfico de las actividades adelantadas durante el periodo mencionado:



Ilustración a.2.6-17. Registro fotográfico de las actividades adelantadas de SAN 3-01B y D

A continuación, se presenta el plano con las actividades de obra adelantadas a corte del presente informe, en el cual, se dispone en color rojo las actividades de la red SANITARIA ejecutadas durante el periodo y en color amarillo a las actividades de la presente red pendientes por ejecutar:



Ilustración a.2.6-18. Plano de localización general de la ejecución SAN 3-01B



Ilustración a.2.6-19. Plano de localización general de la ejecución SAN 3-01B

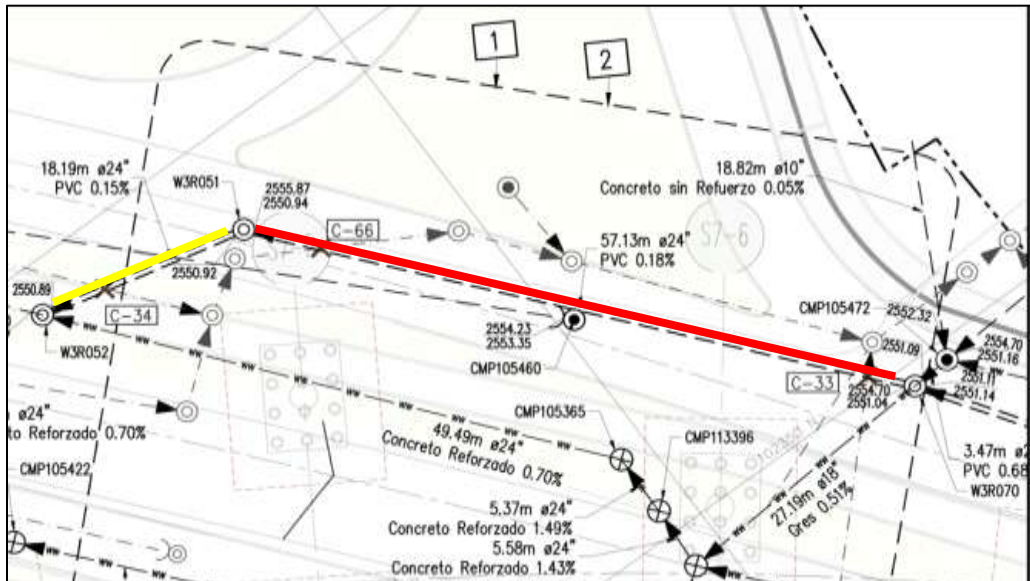

Ilustración a.2.6-20. Plano de localización general de la ejecución SAN 3-01D TRAMO 1

	INFORME MENSUAL DE INTERVENTORÍA			
	CONTRATO No. 148 DE 2020 INTERVENTORÍA INTEGRAL, TÉCNICA, ECONÓMICA, FINANCIERA, CONTABLE, JURÍDICA, ADMINISTRATIVA, OPERATIVA, PREDIAL, AMBIENTAL, SOCIAL Y DE SEGURIDAD SALUD EN EL TRABAJO PARA LA VIGENCIA DEL CONTRATO DE CONCESIÓN No. 163 DE 2019.			
Código del Formato CSPLMB-FT-LFG-006	Vigencia del Formato 01/09/2024	Versión: VO3	Pág. 339 de 1083	

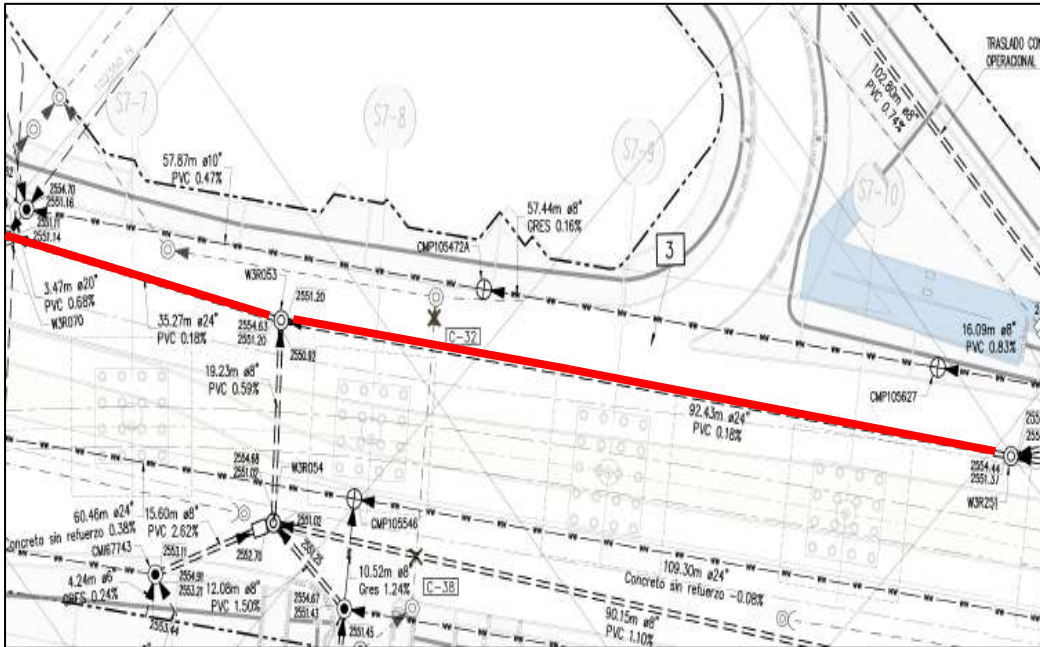

Ilustración a.2.6-21. Plano de localización general de la ejecución SAN 3-01D TRAMO 1

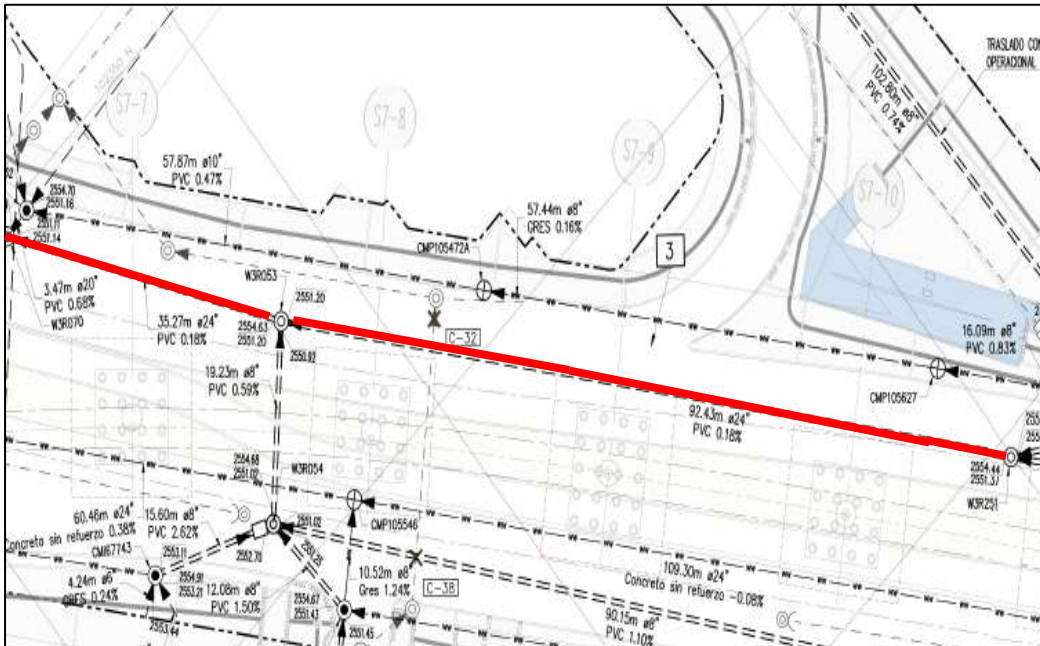

Ilustración a.2.6-22. Plano de localización general de la ejecución SAN 3-01D TRAMO 2

	INFORME MENSUAL DE INTERVENTORÍA			
	CONTRATO No. 148 DE 2020 INTERVENTORÍA INTEGRAL, TÉCNICA, ECONÓMICA, FINANCIERA, CONTABLE, JURÍDICA, ADMINISTRATIVA, OPERATIVA, PREDIAL, AMBIENTAL, SOCIAL Y DE SEGURIDAD SALUD EN EL TRABAJO PARA LA VIGENCIA DEL CONTRATO DE CONCESIÓN No. 163 DE 2019.			
Código del Formato CSPLMB-FT-LFG-006	Vigencia del Formato 01/09/2024	Versión: VO3	Pág. 340 de 1083	

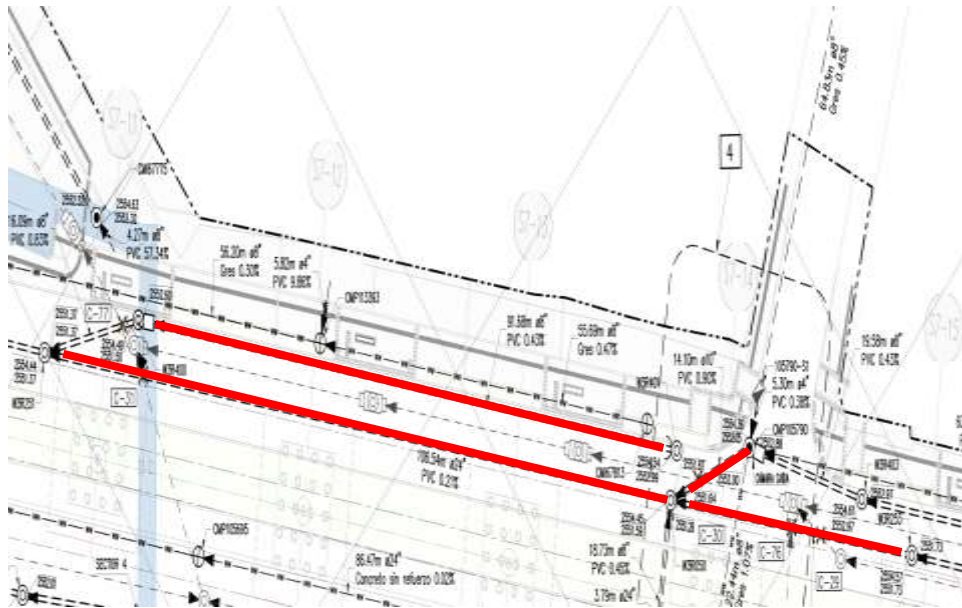

Ilustración a.2.6-23. Plano de localización general de la ejecución SAN 3-01D TRAMO 2

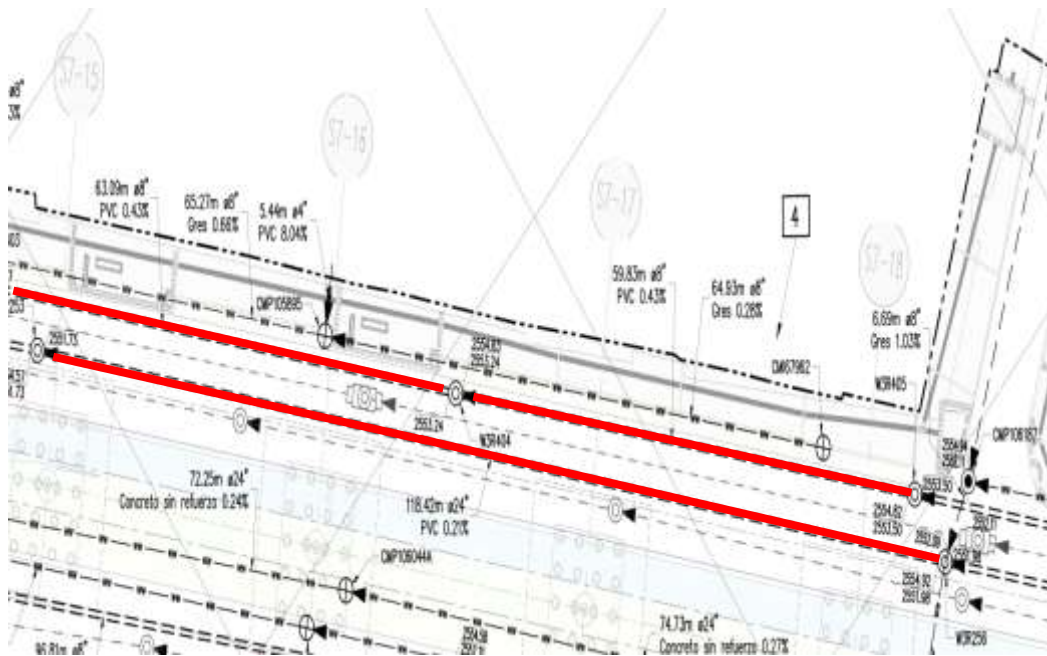

Ilustración a.2.6-24. Plano de localización general de la ejecución SAN 3-01D TRAMO 3

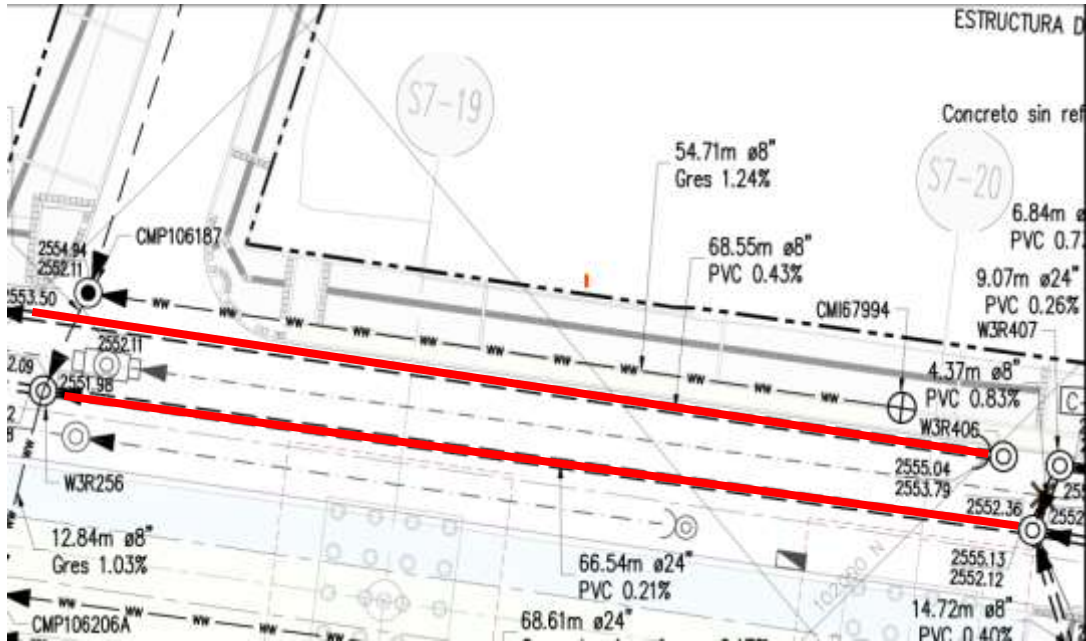

Ilustración a.2.6-25. Plano de localización general de la ejecución SAN 3-01D TRAMO 3

- Tubería Instalada según diseño.
- Tubería Para Instalar según diseño.

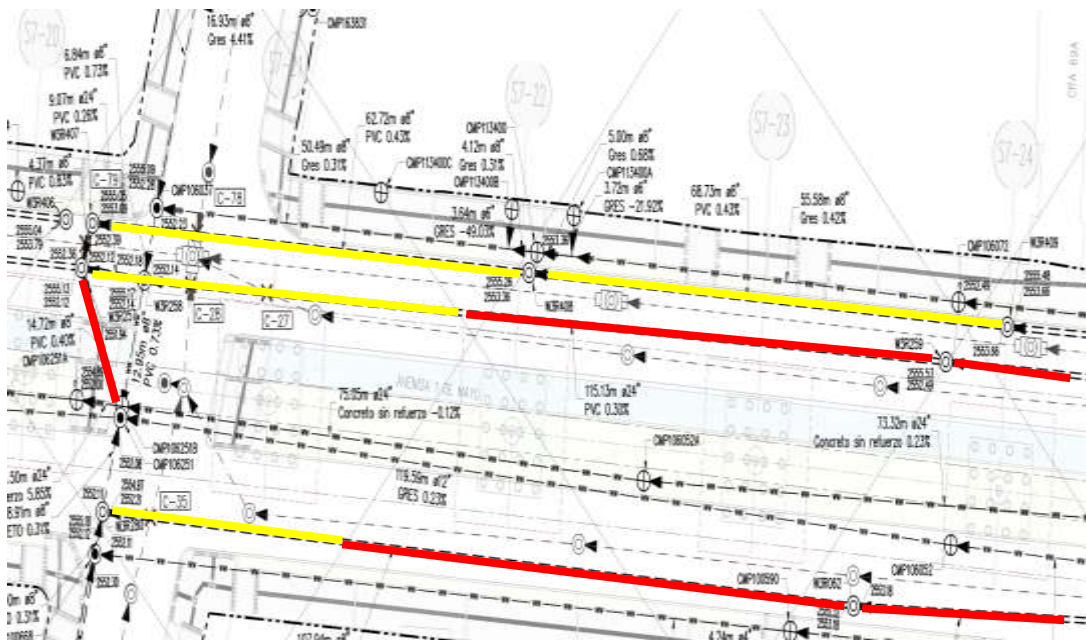
Como conclusión, a continuación, se detallan las cantidades de obra de la red SANITARIA ejecutadas:

TRAMO	DIAMETRO	MATERIAL	LONG. TOTAL, DE TUBERÍA (ml)	LONG. CONSTRUIDA (ml)
WF3	24"	PVC	787.00	541.20
WF3	8"	PVC	1147.80	924.31
TOTAL			1934.80	1465.51

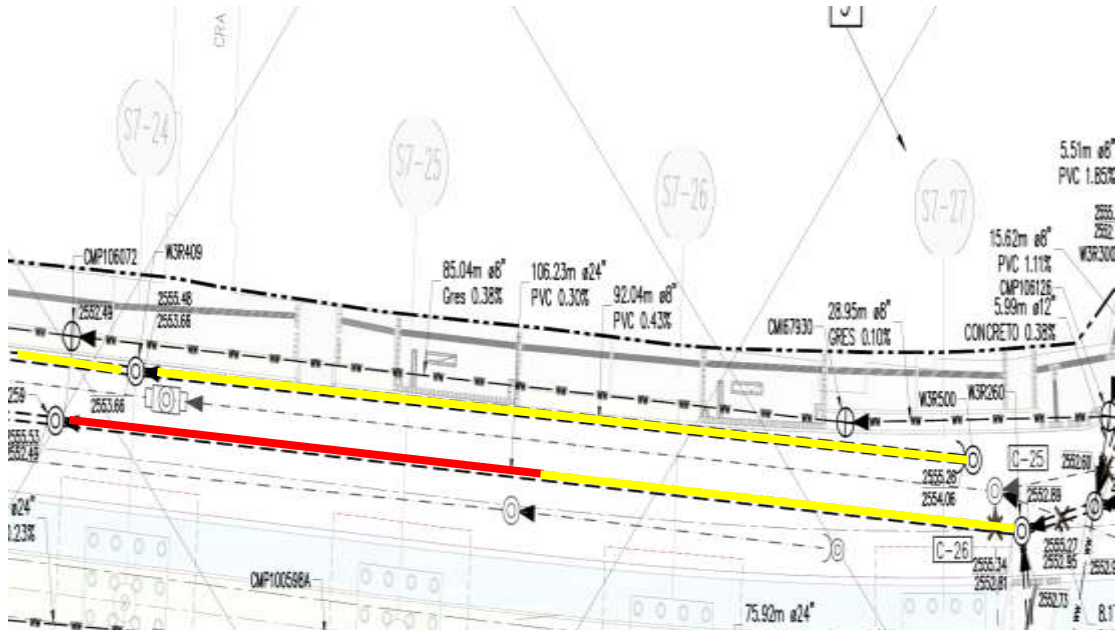
	INFORME MENSUAL DE INTERVENTORÍA			
	CONTRATO No. 148 DE 2020 INTERVENTORÍA INTEGRAL, TÉCNICA, ECONÓMICA, FINANCIERA, CONTABLE, JURÍDICA, ADMINISTRATIVA, OPERATIVA, PREDIAL, AMBIENTAL, SOCIAL Y DE SEGURIDAD SALUD EN EL TRABAJO PARA LA VIGENCIA DEL CONTRATO DE CONCESIÓN No. 163 DE 2019.			
	Código del Formato CSPLMB-FT-LFG-006	Vigencia del Formato 01/09/2024	Versión: VO3	

Actividad de Traslado red Acueducto PLU 3-01. Pila S7-05 A S7-17

Fase 1

Ubicación: Avenida Primero de Mayo con carrera 71F Costado Norte



Ilustración a.2.6-26. Plano de localización general de la red PLU 3-01

Descripción de la red: La presente red corresponde a un traslado de red de acueducto que presenta interferencias con las Pilas S7-05 a S7-17 cuyas actividades de ejecución según el PET V12, se encontraban programadas en el periodo comprendido entre el 23 de julio de 2024 al 18 de octubre de 2024.

Descripción de las actividades desarrolladas: El Concesionario No adelantó la ejecución de actividades, se encuentra pendiente la programación por parte del Concesionario de las pruebas para la tubería de 32". En la tabla de resumen de interferencias para WF3 se encuentra la información referente al PMT utilizado para esta interferencia.

A continuación, se presenta el plano con las actividades de obra adelantadas a corte del presente informe, en el cual, se dispone en color rojo las actividades de la red Pluvial ejecutadas durante el periodo y en color amarillo a las actividades de la presente red pendientes por ejecutar:

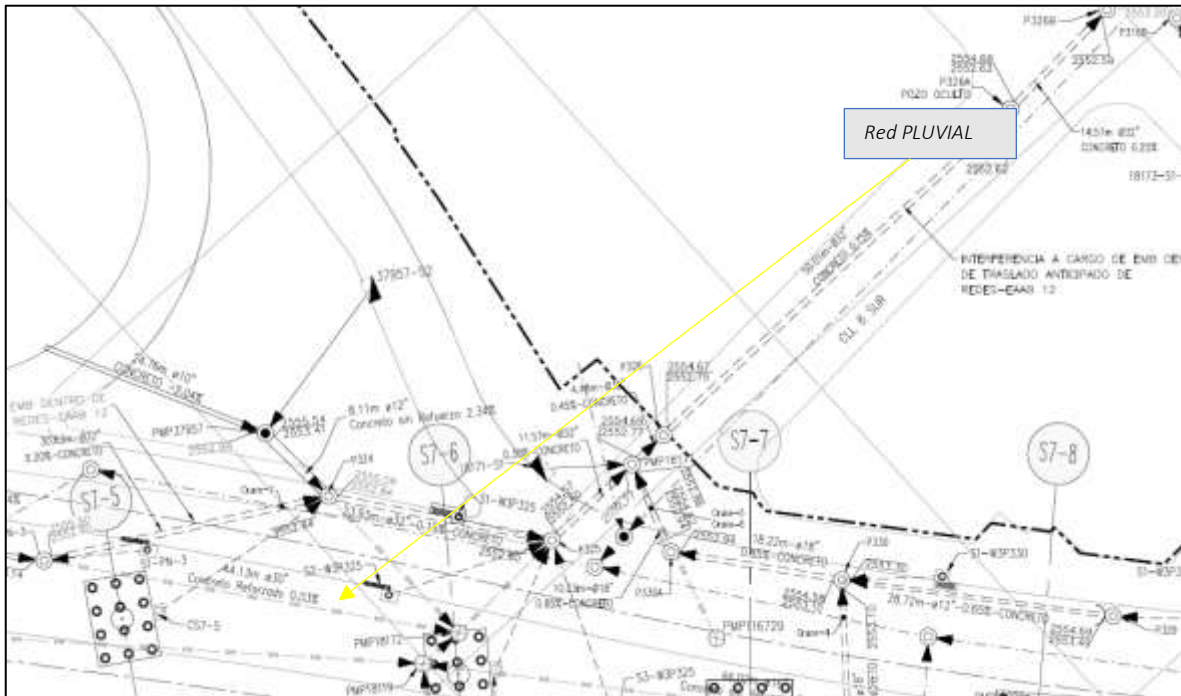

Ilustración a.2.6-27. Plano de localización general de la ejecución PLU 3-01



Ilustración a.2.6-28. Plano de localización general de la ejecución PLU 3-01

- Tubería Instalada según diseño.
- Tubería Para Instalar según diseño.

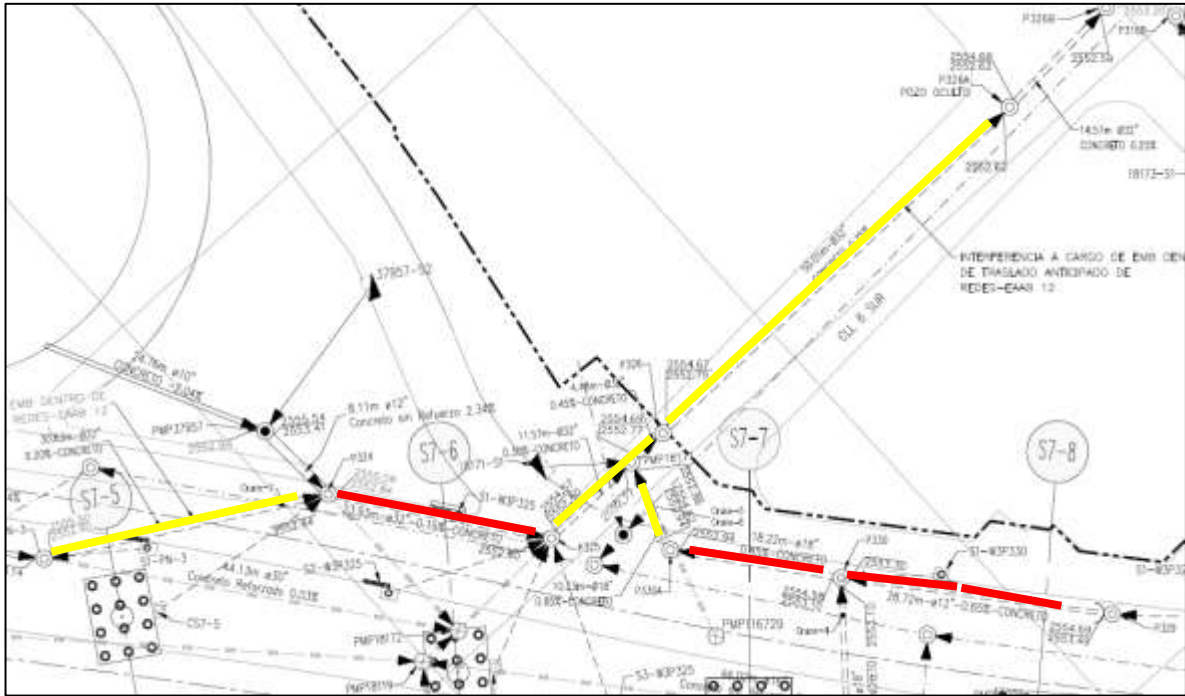
	INFORME MENSUAL DE INTERVENTORÍA				
	CONTRATO No. 148 DE 2020 INTERVENTORÍA INTEGRAL, TÉCNICA, ECONÓMICA, FINANCIERA, CONTABLE, JURÍDICA, ADMINISTRATIVA, OPERATIVA, PREDIAL, AMBIENTAL, SOCIAL Y DE SEGURIDAD SALUD EN EL TRABAJO PARA LA VIGENCIA DEL CONTRATO DE CONCESIÓN No. 163 DE 2019.				
	Código del Formato CSPLMB-FT-LFG-006	Vigencia del Formato 01/09/2024	Versión: V03		Pág. 344 de 1083

Como conclusión, a continuación, se detallan las cantidades de obra de la red PLUVIAL ejecutadas:

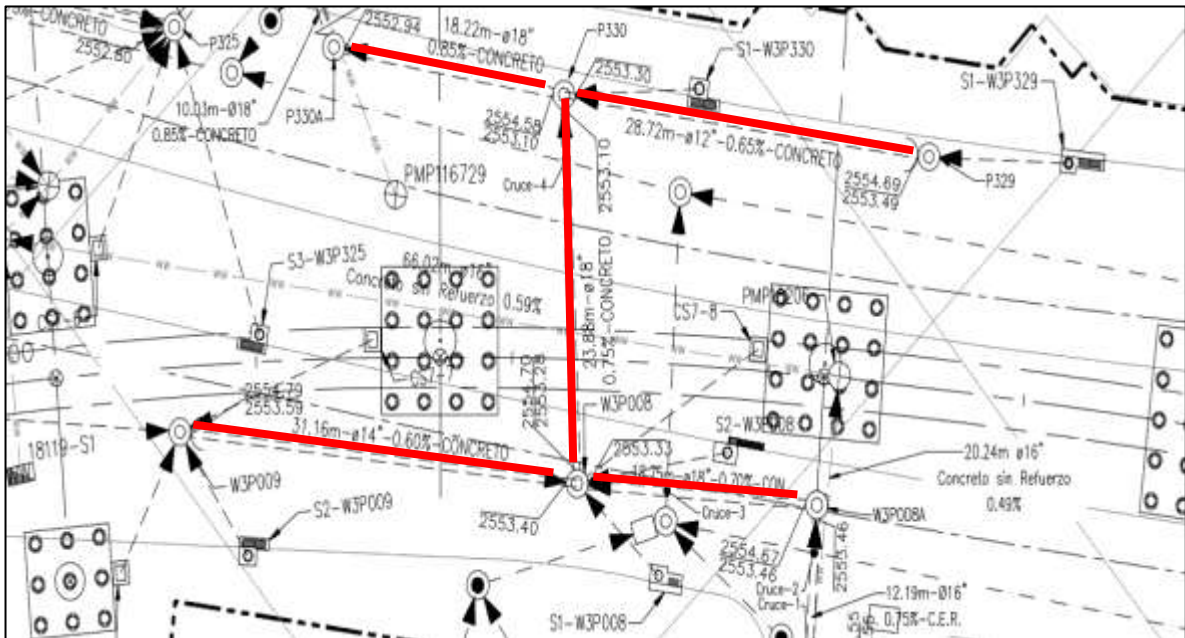
TRAMO	DIAMETRO	MATERIAL	LONG. TOTAL, DE TUBERÍA (ml)	LONG. CONSTRUIDA (ml)
WF3	32"	Concreto	143.24	38.93
WF3	18"	Concreto	36.97	36.97
WF3	14"	Concreto	31.16	31.16
WF3	12"	Concreto	28.72	28.72
TOTAL			240.09	135.78

Actividad de Traslado red Acueducto PLU 3-02. Pila S7-38 A S7-42

Fase 1

Ubicación: Avenida Primero de Mayo con carrera 68F.



Ilustración a.2.6-29. Plano de localización general de la red PLU 3-02

Descripción de la red: La presente red corresponde a un traslado de red de acueducto que presenta interferencias con las Pilas S7-38 a S7-42 cuyas actividades de ejecución según el PET V12, se encuentran programadas en el periodo comprendido entre el 15 de agosto de 2024 al 13 de diciembre de 2024.

	INFORME MENSUAL DE INTERVENTORÍA			
	CONTRATO No. 148 DE 2020 INTERVENTORÍA INTEGRAL, TÉCNICA, ECONÓMICA, FINANCIERA, CONTABLE, JURÍDICA, ADMINISTRATIVA, OPERATIVA, PREDIAL, AMBIENTAL, SOCIAL Y DE SEGURIDAD SALUD EN EL TRABAJO PARA LA VIGENCIA DEL CONTRATO DE CONCESIÓN No. 163 DE 2019.			
	Código del Formato CSPLMB-FT-LFG-006	Vigencia del Formato 01/09/2024	Versión: V03	

Descripción de las actividades desarrolladas: Durante el periodo del presente informe no se realizaron actividades por parte del concesionario, se espera la programación de pruebas de hermeticidad para la tubería instalada.

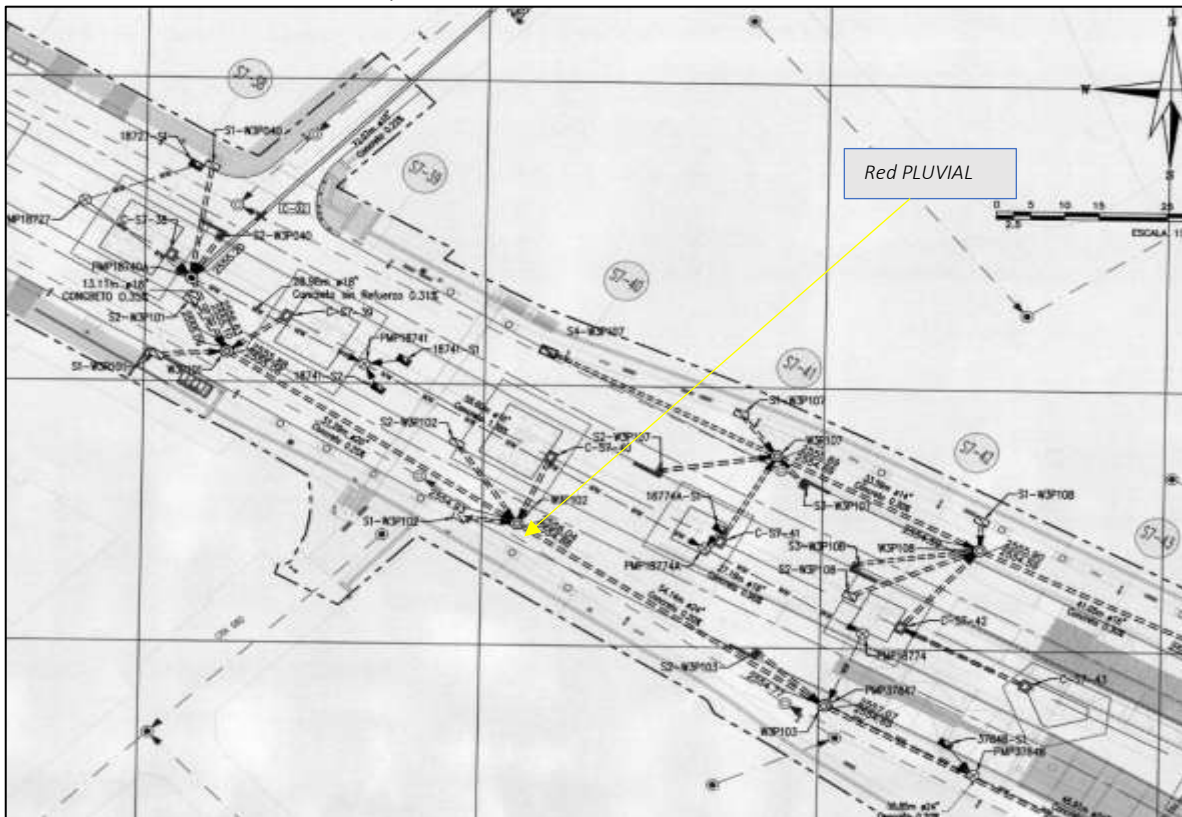
En la tabla de resumen de interferencias para WF3 se encuentra la información referente al PMT utilizado para esta interferencia.

A continuación, se presenta el plano con las actividades de obra adelantadas a corte del presente informe, en el cual, se dispone en color rojo las actividades de la red Pluvial ejecutadas durante el periodo y en color amarillo a las actividades de la presente red pendientes por ejecutar:



Ilustración a.2.6-30. Plano de localización general de la ejecución PLU 3-02

- Tubería Instalada según diseño.
- Tubería Para Instalar según diseño.

Como conclusión, a continuación, se detallan las cantidades de obra de la red PLUVIAL ejecutadas:

	INFORME MENSUAL DE INTERVENTORÍA				
	CONTRATO No. 148 DE 2020 INTERVENTORÍA INTEGRAL, TÉCNICA, ECONÓMICA, FINANCIERA, CONTABLE, JURÍDICA, ADMINISTRATIVA, OPERATIVA, PREDIAL, AMBIENTAL, SOCIAL Y DE SEGURIDAD SALUD EN EL TRABAJO PARA LA VIGENCIA DEL CONTRATO DE CONCESIÓN No. 163 DE 2019.				
	Código del Formato CSPLMB-FT-LFG-006	Vigencia del Formato 01/09/2024	Versión: V03		Pág. 346 de 1083

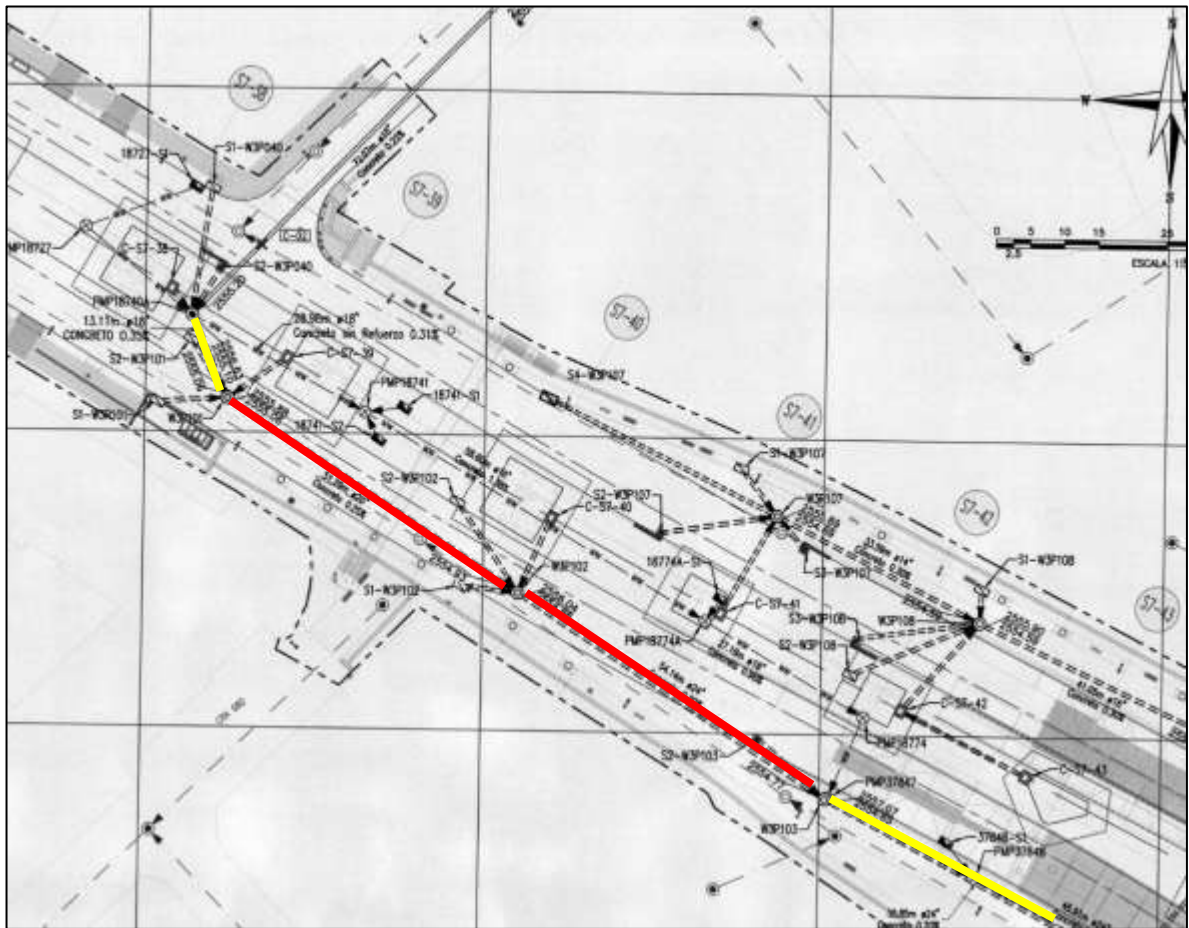
TRAMO	DIAMETRO	MATERIAL	LONG. TOTAL, DE TUBERÍA (ml)	LONG. CONSTRUIDA (ml)
WF3	18"	Concreto	13.11	0
WF3	20"	Concreto	51.29	51.29
WF3	24"	Concreto	143.50	54.13
TOTAL			207.90	105.42

Actividad de Traslado red Acueducto PLU 3-05. Pila S9-19 A S9-21

Fase 1

Ubicación: Avenida Primero de Mayo con carrera 37



Ilustración a.2.6-31. Plano de localización general de la red PLU 3-05

Descripción de la red: La presente red corresponde a un traslado de red de acueducto que presenta interferencias con las Pilas S9-19 a S9-21 cuyas actividades de ejecución según el PET V12, se encuentran programadas en el periodo comprendido entre el 9 de septiembre de 2024 al 5 de noviembre de 2024.

Descripción de las actividades desarrolladas: Durante el periodo del presente informe no se realizaron actividades por parte del concesionario, quedando pendiente la programación de la prueba de hermeticidad para la tubería instalada, según lo informado por ML1, éste realizó una prueba de CCTV, la cual arrojó como resultado la identificación de tres (3) daños a la tubería instalada, razón por la cual, la interventoría solicitó el retiro de los tubos afectados que presentan el daño y el remplazarlo de los mismos.

En la tabla de resumen de interferencias para WF3 se encuentra la información referente al PMT utilizado para esta interferencia.

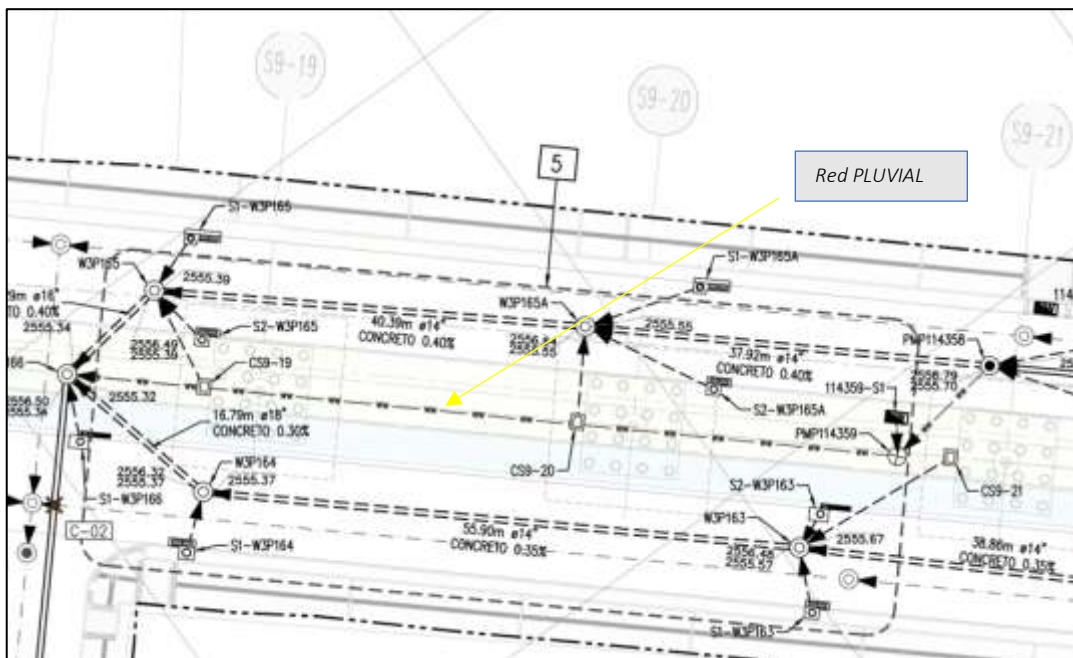
A continuación, se presenta el plano con las actividades de obra adelantadas a corte del presente informe, en el cual, se dispone en color rojo las actividades de la red Pluvial ejecutadas durante el periodo y en color amarillo a las actividades de la presente red pendientes por ejecutar:





Ilustración a.2.6-32. Plano de localización general de la ejecución PLU 3-05

 Tubería Instalada según diseño.

Como conclusión, a continuación, se detallan las cantidades de obra de la red PLUVIAL ejecutadas:

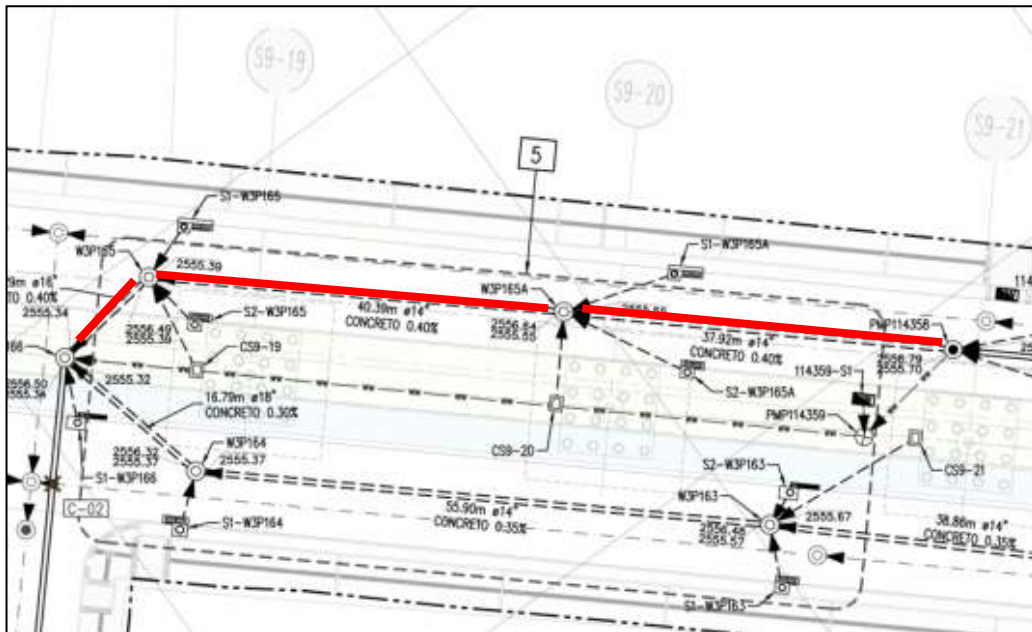
TRAMO	DIAMETRO	MATERIAL	LONG. TOTAL, DE TUBERÍA (ml)	LONG. CONSTRUIDA (ml)
WF3	14"	Concreto	78.31	78.31
WF3	16"	Concreto	13.69	13.69
TOTAL			92.00	92.00

A continuación, se presenta el cuadro resumen de las actividades relacionadas con el traslado de redes en el WF3, de acuerdo con el Plan de Ejecución V12 Vigente, así como el avance de estas:

	INFORME MENSUAL DE INTERVENTORÍA				
	CONTRATO No. 148 DE 2020 INTERVENTORÍA INTEGRAL, TÉCNICA, ECONÓMICA, FINANCIERA, CONTABLE, JURÍDICA, ADMINISTRATIVA, OPERATIVA, PREDIAL, AMBIENTAL, SOCIAL Y DE SEGURIDAD SALUD EN EL TRABAJO PARA LA VIGENCIA DEL CONTRATO DE CONCESIÓN No. 163 DE 2019.				
	Código del Formato CSPLMB-FT-LFG-006	Vigencia del Formato 01/09/2024	Versión: VO3	Pág. 348 de 1083	

ACTIVIDAD	DESCRIPCIÓN	Inicio Programado	Fin Programado	Estado	Características	Metodo Constructivo definido en diseño	Longitud Total	Longitud Ejecutada	Cant. Ejecutada Acumulada	Estado PMT Redes en ejecución	Observaciones
REUBICACION DE REDES											
FASE 1											
IE5 - IE9 (K7+750 a K12+600)											
K7+750 - K8+300											
WF3VDTR1020	Traslado red de Gas GAS3-01. Pilas S07-05 a S07-06	11/08/2023	13/09/2023	Terminado	Ø4"	Zanja abierta	72.4	72.4	72.4	N/A	Terminada por VANTI
WF3VDTR1030	Traslado red de Energía ENE3-02. Pilas S07-05 a S07-06	9/10/2023	2/11/2023	Terminado	Ø6" + 2Ø3"	Zanja abierta	157	157	157	N/A	Terminada y la maniobra la realizo ENEL el 7 de marzo.
WF3VDTR1010	Traslado red de Alcantarillado sanitario SAN3-01. Pilas S07-05 a S07-27	23/07/2024	18/10/2024	En Ejecución	Ø 24", 10", 8"	Zanja abierta	1934.8	1465.51	1465.51	Aprobado	Con PMT aprobado en el COI 40 Tiene vigencia hasta el 25-03-25
K8+300 - K8+700											
WF3VDTR1090	Traslado red de Energía EAP3-03/EAP3-04/EAP3-05/EAP3-7. Pilas S07-04 a S07-39	11/08/2023	4/12/2023	Terminado	traslado de AP	Retiro de postes	18	18	18	N/A	Terminada por ENEL X
WF3VDTR2310	Traslado red de Energía ENE3-17. Pilas S07-13 a S07-14	31/07/2024	30/09/2024	Terminado	Ø6" + 2Ø3"	cruce con perforacionn teledrignida	59.78	59.78	59.78	N/A	Traslado ENEL
K8+700 - K9+300											
WF3VDTR2155	Traslado red de ETB ETB3-05. Pilas S07-23	30/07/2024	30/09/2024	Terminado	Ø 4" PVC	Zanja abierta	32	32	32	N/A	Con PMT aprobado en el COI 26 Tiene vigencia hasta el 17-10-24
WF3VDTR2200	Traslado red de Energía ENE3-06. Pilas S07-27	30/07/2024	30/09/2024	Terminado	Ø6" + 2Ø3"	Zanja abierta	82.87	82.87	82.87	N/A	Traslado ENEL
K9+300 - K9+800											
WF3VDTR2270	Traslado red de Gas GAS3-05. Pilas S08-16	11/08/2023	28/08/2023	Terminado	Ø4"	cruce con perforacionn teledrignida	34.15	34.15	34.15	N/A	Terminada por VANTI
WF3VDTR2400	Retiro de red de alumbrado publico EAP3-03, EAP3-04, EAP3-05, EAP3-07 Pilas S7-46 a S7-49	29/09/2023	4/01/2024	Terminado	traslado de AP	Retiro de postes	16	16	16	N/A	Terminada por ENEL X
WF3VDTR1120	Traslado red de Alcantarillado Pluvial PLU3-02. Pilas S07-38 a S07-42	15/08/2024	13/12/2024	Sin Ejecutar	Ø 18", 20", 24"	Zanja abierta	207.9	105.42	105.42	Aprobado	Con PMT aprobado en el COI 24 Tiene vigencia hasta el 20-02-25
WF3VDTR2410	Traslado de red de Alcantarillado Sanitario SAN3-02 Pila S08-02	28/10/2024	23/01/2025	Sin Ejecutar	Ø 8"	cruce con perforacionn teledrignida	56	0	0	N/A	El PMT se encuentra en elaboracion por ML1.
K10+300 - K10+800											
WF3VDTR2240	Traslado red de Energía EAP3-09/EAP3-10/EAP3/11. Pilas S08-02 a E08-02	11/08/2023	29/08/2023	Terminado	traslado de AP	Retiro de postes	25	25	25	N/A	Terminada por ENEL X
WF3VDTR2260	Traslado red de Energía EAP3-12/13/14. Pilas E08-08 a S09-34	11/08/2023	21/09/2023	Terminado	traslado de AP	Retiro de postes	29	29	29	N/A	Terminada por ENEL X
WF3VDTR2280	Traslado red de Gas GAS3-06. Pilas S09-04	11/08/2023	6/10/2023	Terminado	Ø3"	cruce con perforacionn dirigida	41.4	41.4	41.4	N/A	Terminada por VANTI
WF3VDTR2220	Traslado de red de Energía ENE3-15. Pilas S08-16	12/12/2023	1/04/2024	Terminado	Ø6" + 2Ø3"	cruce con perforacionn teledrignida	74	74	74	N/A	Traslado ENEL
WF3VDTR1220	Traslado red de ETB ETB3-12. Pilas S09-06	15/02/2024	16/09/2024	Terminado	Ø 4"	cruce con perforacionn teledrignida	60	60	60	N/A	Traslado ETB
WF3VDTR2040	Traslado red de Acueducto ACU3-05. Pilas S09-13	19/06/2024	31/07/2024	Terminado	Ø 8"	Zanja abierta	42.5	42.4	42.4	N/A	Traslado EAAB
WF3VDTR2250	Traslado red de Energía ENE3-16. Pilas S09-13 a S09-14	19/06/2024	2/09/2024	Terminado	Ø6" + 2Ø3"	Zanja abierta	78.17	78.17	78.17	N/A	Traslado ENEL
WF3VDTR2230	Traslado red de ETB ETB3-16. Pilas S08-22	3/07/2024	30/08/2024	En Ejecución	Ø 4"	Zanja abierta	35	2	2	N/A	El PMT se encuentra en elaboracion por ML1
WF3VDTR1170	Traslado red de Acueducto ACU3-03. Pilas S08-24	26/07/2024	16/09/2024	Terminado	Ø 8"	Auger Boring	25.95	25.95	25.95	N/A	Traslado EAAB
WF3VDTR1180	Traslado red de Alcantarillado pluvial PLU3-03. Pilas S08-23	5/08/2024	15/11/2024	Sin Ejecutar	Ø 8", 12"	Zanja abierta	15	0	0	N/A	Se atiende observaciones de la SDM para aprobacion del PMT y a la espera aprobacion del permiso de ocupacion de cauce.
WF3VDTR2420	Traslado de red de ENE3-19. Pilas S09-06	15/08/2024	31/10/2024	Terminado	Ø 6" + 2 Ø3"	cruce con perforacionn teledrignida	93.94	93.94	93.94	N/A	Traslado ENEL
WF3VDTR2430	Traslado de red Camara de Vigilancia - CMV3-01. Pila E08-02	15/08/2024	2/10/2024	Sin Ejecutar	Camara	Traslado de poste	1	0	0	N/A	programacion ENEL X y Secretaria de seguridad
WF3VDTR2440	Traslado de red Camara de Vigilancia - CMV3-02. Pila S09-06	15/08/2024	2/10/2024	Sin Ejecutar	Camara	Traslado de poste	1	0	0	N/A	programacion ENEL X y Secretaria de seguridad
WF3VDTR1200	Traslado red de Acueducto ACU3-04. Pilas S09-07	16/08/2024	31/10/2024	Terminado	Ø 6"	Auger Boring	39.15	39.15	39.15	N/A	Traslado EAAB
WF3VDTR2030	Traslado red de Alcantarillado pluvial PLU3-04. Pilas E08-01 a E08-08	16/09/2024	12/12/2024	Sin Ejecutar	Ø 14", 16", 18", 20", 24"	Zanja abierta	464	0	0	N/A	El PMT se encuentra en elaboracion por ML1 debido al gran impacto en la glorieta de la CARRERA 50.
K11+300 - K11+800											
WF3VDTR1280	Traslado red de ETB ETB3-14. Pilas S09-25	18/01/2024	10/04/2024	Sin Ejecutar	Ø 4"	cruce con perforacionn teledrignida	55	0	0	N/A	El PMT se encuentra en elaboracion por ML1.
WF3VDTR2300	Traslado red de Energía ENE3-18. Pilas S09-24	14/06/2024	5/08/2024	Terminado	Ø 6" + 2 Ø3"	Auger Boring	93.94	93.94	93.94	N/A	Traslado ENEL
WF3VDTR1240	Traslado red de Alcantarillado Sanitario SAN3-03. Pilas S09-14	19/06/2024	6/08/2024	Terminado	Ø 1.40m GRP	Zanja abierta	50.37	50.37	50.37	N/A	Traslado EAAB
WF3VDTR1250	Traslado red de Alcantarillado pluvial PLU3-05. Pilas S09-19 a S09-21	9/09/2024	5/11/2024	En Ejecución	Ø 14"	Zanja abierta	92	92	92	N/A	Con PMT aprobado en el COI 39 Tiene vigencia hasta el 2-10-25
K11+800 - K12+600											
WF3VDTR1310	Traslado red de Gas GAS3-04. Pilas S09-35 a S09-36	11/08/2023	14/08/2023	Terminado	Ø 4", 1/2" HDPE	Zanja abierta	35.18	35.18	35.18	N/A	Terminada por VANTI
WF3VDTR2260-100	Traslado red de Alcantarillado Pluvial PLU3-07. Pilas S09-34 a S09-36 Parte A	3/11/2023	27/01/2024	Terminado	Ø 18"	Zanja abierta	75.85	75.85	75.85	N/A	Traslado EAAB
WF3VDTR2260-110	Traslado red de Alcantarillado Pluvial PLU3-07. Pilas S09-34 a S09-36 Parte B	6/12/2023	8/02/2024	Sin Ejecutar	Ø 18"	Zanja abierta	22	0	0	N/A	Informa ML1 que esta actividad continuara en fase 2

Tabla a.2.6-2. Cuadro resumen interferencias WF3

	INFORME MENSUAL DE INTERVENTORÍA				
	CONTRATO No. 148 DE 2020 INTERVENTORÍA INTEGRAL, TÉCNICA, ECONÓMICA, FINANCIERA, CONTABLE, JURÍDICA, ADMINISTRATIVA, OPERATIVA, PREDIAL, AMBIENTAL, SOCIAL Y DE SEGURIDAD SALUD EN EL TRABAJO PARA LA VIGENCIA DEL CONTRATO DE CONCESIÓN No. 163 DE 2019.				
	Código del Formato CSPLMB-FT-LFG-006	Vigencia del Formato 01/09/2024	Versión: V03	Pág. 349 de 1083	

Ahora bien, a continuación, se presenta los daños presentados en el periodo del presente informe:

WF	FECHA	DESCRIPCION
WF3	5/02/2025	Se presento afectacion a red de acueducto de 1/2" ubicada en la primero de mayo con carrera 69C-62, ocasionada por la ejecucion de actividades constructivas con la interferencia SAN 3-01
WF3	7/02/2025	Se presento afectacion a red de acueducto de 3" ubicada en la primero de mayo con carrera 69b, ocasionada por la ejecucion de actividades constructivas con la interferencia SAN 3-01
WF3	12/02/2025	Se presento afectacion a red de acueducto de 3" ubicada en la primero de mayo con carrera 69C, ocasionada por la ejecucion de actividades constructivas con la interferencia SAN 3-01
WF3	12/02/2025	Se presento afectacion a red de acueducto de 3" ubicada en la primero de mayo con carrera 69, ocasionada por la ejecucion de actividades constructivas con la interferencia SAN 3-01
WF3	17/02/2025	Se presento afectacion a red de acueducto de 3" ubicada en la primero de mayo con carrera 69, ocasionada por la ejecucion de actividades constructivas con la interferencia SAN 3-01
WF3	18/02/2025	Se presento afectacion a red de acueducto de 3" ubicada en la primero de mayo con carrera 69C-98, ocasionada por la ejecucion de actividades constructivas con la interferencia SAN 3-01
WF3	20/02/2025	Se presento afectacion a red de acueducto de 3" ubicada en la primero de mayo con carrera 69C-50, ocasionada por la ejecucion de actividades constructivas con la interferencia SAN 3-01
WF3	24/02/2025	Se presento afectacion a red de acueducto de 3" ubicada en la primero de mayo con carrera 69A, ocasionada por la ejecucion de actividades constructivas con la interferencia SAN 3-01

Tabla a.2.6-3. Cuadro resumen daños WF3

Ahora bien, a continuación, se presentan las inspecciones asignadas por el concesionario a la interventoría en la plataforma ACONEX en el periodo del presente informe.

	INFORME MENSUAL DE INTERVENTORÍA			
	CONTRATO No. 148 DE 2020 INTERVENTORÍA INTEGRAL, TÉCNICA, ECONÓMICA, FINANCIERA, CONTABLE, JURÍDICA, ADMINISTRATIVA, OPERATIVA, PREDIAL, AMBIENTAL, SOCIAL Y DE SEGURIDAD SALUD EN EL TRABAJO PARA LA VIGENCIA DEL CONTRATO DE CONCESIÓN No. 163 DE 2019.			
	Código del Formato CSPLMB-FT-LFG-006	Vigencia del Formato 01/09/2024	Versión: V03	

Project	Inspect	Template Title	Modified By	Date Modif
PLMB	51112	L1T1-CON-CAL-FR-0027 I	SERGIO TORRES	18/02/2025
PLMB	50378	L1T1-CON-CAL-FR-0027 I	SERGIO TORRES	18/02/2025
PLMB	50368	L1T1-CON-CAL-FR-0027 I	SERGIO TORRES	18/02/2025
PLMB	46382	L1T1-CON-CAL-FR-0036 \	SERGIO TORRES	18/02/2025
PLMB	46334	L1T1-CON-CAL-FR-0003 I	SERGIO TORRES	14/02/2025
PLMB	46310	L1T1-CON-CAL-FR-0014 D	SERGIO TORRES	18/02/2025
PLMB	46300	L1T1-CON-CAL-FR-0003 I	SERGIO TORRES	18/02/2025
PLMB	46187	L1T1-CON-CAL-FR-0036 \	SERGIO TORRES	18/02/2025
PLMB	46179	L1T1-CON-CAL-FR-0036 \	SERGIO TORRES	18/02/2025
PLMB	46159	L1T1-CON-CAL-FR-0003 I	SERGIO TORRES	18/02/2025
PLMB	46138	L1T1-CON-CAL-FR-0003 I	SERGIO TORRES	18/02/2025
PLMB	46133	L1T1-CON-CAL-FR-0014 D	SERGIO TORRES	18/02/2025
PLMB	46093	L1T1-CON-CAL-FR-0014 D	SERGIO TORRES	18/02/2025
PLMB	45988	L1T1-CON-CAL-FR-0014 D	SERGIO TORRES	18/02/2025
PLMB	45970	L1T1-CON-CAL-FR-0036 \	SERGIO TORRES	18/02/2025
PLMB	45945	L1T1-CON-CAL-FR-0014 D	SERGIO TORRES	18/02/2025
PLMB	45933	L1T1-CON-CAL-FR-0014 D	SERGIO TORRES	18/02/2025
PLMB	45822	L1T1-CON-CAL-FR-0014 D	SERGIO TORRES	18/02/2025
PLMB	45719	L1T1-CON-CAL-FR-0006 F	SERGIO TORRES	18/02/2025
PLMB	45699	L1T1-CON-CAL-FR-0006 F	SERGIO TORRES	14/02/2025
PLMB	45483	L1T1-CON-CAL-FR-0003 I	SERGIO TORRES	18/02/2025
PLMB	44972	L1T1-CON-CAL-FR-0036 \	SERGIO TORRES	18/02/2025
PLMB	44328	L1T1-CON-CAL-FR-0036 \	SERGIO TORRES	18/02/2025
PLMB	44168	L1T1-CON-CAL-FR-0036 \	SERGIO TORRES	18/02/2025
PLMB	44125	L1T1-CON-CAL-FR-0055 F	SERGIO TORRES	18/02/2025
PLMB	43559	L1T1-CON-CAL-FR-0007 C	SERGIO TORRES	18/02/2025
PLMB	43021	L1T1-CON-CAL-FR-0007 C	SERGIO TORRES	18/02/2025
PLMB	43004	L1T1-CON-CAL-FR-0036 \	SERGIO TORRES	18/02/2025
PLMB	41866	L1T1-CON-CAL-FR-0007 C	SERGIO TORRES	18/02/2025
PLMB	35419	L1T1-CON-CAL-FR-0006 F	SERGIO TORRES	18/02/2025
PLMB	35416	L1T1-CON-CAL-FR-0006 F	SERGIO TORRES	18/02/2025
PLMB	35409	L1T1-CON-CAL-FR-0006 F	SERGIO TORRES	18/02/2025
PLMB	35381	L1T1-CON-CAL-FR-0006 F	SERGIO TORRES	18/02/2025
PLMB	35327	L1T1-CON-CAL-FR-0014 D	SERGIO TORRES	18/02/2025
PLMB	35319	L1T1-CON-CAL-FR-0006 F	SERGIO TORRES	18/02/2025
PLMB	35317	L1T1-CON-CAL-FR-0006 F	SERGIO TORRES	18/02/2025
PLMB	35309	L1T1-CON-CAL-FR-0006 F	SERGIO TORRES	18/02/2025
PLMB	35181	L1T1-CON-CAL-FR-0006 F	SERGIO TORRES	18/02/2025
PLMB	35178	L1T1-CON-CAL-FR-0014 D	SERGIO TORRES	18/02/2025
PLMB	35173	L1T1-CON-CAL-FR-0014 D	SERGIO TORRES	18/02/2025
PLMB	35158	L1T1-CON-CAL-FR-0006 F	SERGIO TORRES	18/02/2025
PLMB	35155	L1T1-CON-CAL-FR-0006 F	SERGIO TORRES	18/02/2025
PLMB	35149	L1T1-CON-CAL-FR-0006 F	SERGIO TORRES	18/02/2025
PLMB	35145	L1T1-CON-CAL-FR-0006 F	SERGIO TORRES	18/02/2025
PLMB	35137	L1T1-CON-CAL-FR-0006 F	SERGIO TORRES	18/02/2025
PLMB	35129	L1T1-CON-CAL-FR-0006 F	SERGIO TORRES	18/02/2025
PLMB	35113	L1T1-CON-CAL-FR-0006 F	SERGIO TORRES	18/02/2025
PLMB	35111	L1T1-CON-CAL-FR-0006 F	SERGIO TORRES	18/02/2025
PLMB	35066	L1T1-CON-CAL-FR-0006 F	SERGIO TORRES	18/02/2025
PLMB	35052	L1T1-CON-CAL-FR-0006 F	SERGIO TORRES	18/02/2025
PLMB	35050	L1T1-CON-CAL-FR-0006 F	SERGIO TORRES	18/02/2025
PLMB	35035	L1T1-CON-CAL-FR-0014 D	SERGIO TORRES	18/02/2025
PLMB	35019	L1T1-CON-CAL-FR-0014 D	SERGIO TORRES	18/02/2025
PLMB	34456	L1T1-CON-CAL-FR-0006 F	SERGIO TORRES	18/02/2025
PLMB	34453	L1T1-CON-CAL-FR-0006 F	SERGIO TORRES	18/02/2025
PLMB	34451	L1T1-CON-CAL-FR-0014 D	SERGIO TORRES	18/02/2025
PLMB	33314	L1T1-CON-CAL-FR-0036 \	SERGIO TORRES	23/02/2025
PLMB	33147	L1T1-CON-CAL-FR-0006 F	SERGIO TORRES	18/02/2025
PLMB	33146	L1T1-CON-CAL-FR-0006 F	SERGIO TORRES	18/02/2025

Tabla a.2.6-4. Cuadro resumen inspecciones WF3

	INFORME MENSUAL DE INTERVENTORÍA				
	CONTRATO No. 148 DE 2020 INTERVENTORÍA INTEGRAL, TÉCNICA, ECONÓMICA, FINANCIERA, CONTABLE, JURÍDICA, ADMINISTRATIVA, OPERATIVA, PREDIAL, AMBIENTAL, SOCIAL Y DE SEGURIDAD SALUD EN EL TRABAJO PARA LA VIGENCIA DEL CONTRATO DE CONCESIÓN No. 163 DE 2019.				
	Código del Formato CSPLMB-FT-LFG-006	Vigencia del Formato 01/09/2024	Versión: V03	Pág. 351 de 1083	

Ahora bien, a continuación, se anexa la toma de laboratorio en campo por parte de la interventoría para WF3 y se informa que el informe final del laboratorio se encuentra en el capítulo de calidad.

Ahora bien, a continuación, se presenta el detalle de cada uno de los requerimientos adelantados por esta interventoría a ML1 durante el periodo del presente informe, en cumplimiento de las obligaciones contractuales, y conforme al seguimiento que se ha adelantado a la ejecución de las actividades de obra de traslado de redes:

DIRIGIDA	CONSECUTIVO	ASUNTO	NUMERO RADICADO EMB	FECHA RADICADO EMB
EMB	L1 TI INT CE 25 06 29	ESTADO PLAZO DECURA NOTIFICADO MEDIANTE OFICIO EXT524 00 07264 DE 18 DE NOVIEMBRE DE 2024 ALCANCE A COMUNICADO L1 TI INT CE 25 0373 EXT25 000110 8 DE 21 DE ENERO DE 2025 POR PRESUNTO INCUMPLIMIENTO DE LA OBLIGACION RELACIONADA EN AT 13 NUMERAL 2.2 LITERALES (A) Y (C) DEL CONTRATO DE CONCESION N° 163 DE 2019 Y ARTICULO 47 DE LA LEY 1682 DE 2013.	EXT25 00019 07	3/02/2025
ML1	L1 TI INT CE 25 06 80	SEGUIMIENTO Y ENTREGA DE CANTIDADES A DICIEMBRE DE 2024 DE CONFORMIDAD CON LITERAL (K) NUMERAL 3.1 CAPITULO III RETRIBUCION DEL CONTRATO DE CONCESION No. 163 DE 2019.	EXT25 00020 69	4/02/2025
ML1	L1 TI INT CE 25 06 86	RESPUESTA A SU COMUNICACION L1 TI CON CE 25 0359 DE 17 DE ENERO DE 2025 RESPUESTA A COMUNICACION L1 TI INT CE 24 6211 PERIODO DECURA PROTECCION DE REDES.	EXT25 00020 98	4/02/2025
EMB	L1 TI INT CE 25 07 51	RADICADO EXT524 0007 727 COMUNICACION CON RADICADO EMB EXT24 0022034 Y RADICADO UAESP 202440002414 91 TRASLADO SOLICITUD DE INFORMACION EN RELACION CON LA INFRAESTRUCTURA DE	EXT25 00023 04	6/02/2025
ML1	L1 TI INT CE 25 07 53	ADVERTENCIA POR AFECTACIONES A LA INFRAESTRUCTURA DE RED DE EMPRESAS DE SERVICIO PUBLICO EN EL PERIODO DEL 01 AL 31 DE ENERO DE 2025.	EXT25 00023 07	6/02/2025
ML1	L1 TI INT CE 25 08 09	ADVERTENCIA POR EL ATRASO EN EL INICIO Y EJECUCION DE ACTIVIDADES PARA TRASLADO DE REDES EN EL TRAMO WF6 DEL CORREDOR PRINCIPAL Y QUE SON COMPLEMENTO AL DESAGUE DE LA EBALL DEL DEPRIMIDO DE LA CALLE 72 -UE 304.	EXT25 00025 10	10/02/2025
ML1	L1 TI INT CE 25 08 49	ADVERTENCIA POR EL ATRASO EN EL INICIO Y EJECUCION DE ACTIVIDADES PARA TRASLADO DE REDES EN EL TRAMO WF3 DEL CORREDOR PRINCIPAL DENTRO DE LOS PLAZOS PREVISTOS EN EL PLAN DE EJECUCION VIGENTE CORTE 31 01 2025 FRENTE DE OBRA WF3.	EXT25 00026 16	11/02/2025
ML1	L1 TI INT CE 25 08 50	ALERTA POR LA EJECUCION DE ACTIVIDADES PARA TRASLADO DE REDES EN EL TRAMO WF1 FASE 1 DEL CORREDOR PRINCIPAL DENTRO DE LOS PLAZOS PREVISTOS EN EL PLAN DE EJECUCION VERSION 12 CORTE 31 01 2025 FRENTE DE OBRA WF1.	EXT25 00026 28	11/02/2025
ML1	L1 TI INT CE 25 08 52	ADVERTENCIA POR ATRASO EN EL INICIO Y EJECUCION DE ACTIVIDADES PARA TRASLADO DE REDES EN EL TRAMO WF2 DEL CORREDOR PRINCIPAL DENTRO DE LOS PLAZOS PREVISTOS EN EL PLAN DE EJECUCION VERSION 12 A CORTE DEL 31 01 2025 FRENTE DE OBRA WF2.	EXT25 00026 17	11/02/2025
ML1	L1 TI INT CE 25 08 54	ADVERTENCIA POR ATRASO EN EL INICIO Y EJECUCION DE ACTIVIDADES PARA TRASLADO DE REDES EN EL TRAMO WF4 DEL CORREDOR PRINCIPAL DENTRO DE LOS PLAZOS PREVISTOS EN EL PLAN DE EJECUCION VIGENTE CORTE 31 01 2025 FRENTE DE OBRA WF4.	EXT25 00026 18	11/02/2025
ML1	L1 TI INT CE 25 08 58	ADVERTENCIA POR ATRASO EN EL INICIO Y EJECUCION DE ACTIVIDADES PARA TRASLADO DE REDES EN EL TRAMO WF5 DEL CORREDOR PRINCIPAL, DENTRO DE LOS PLAZOS PREVISTOS EN EL PLAN DE EJECUCION V12 CON CORTE AL 31 01 2025. FRENTE DE OBRA WFS.	EXT25 00026 21	11/02/2025
ML1	L1 TI INT CE 25 08 59	ADVERTENCIA POR ATRASO EN EL INICIO Y EN LA EJECUCION DE ACTIVIDADES PARA TRASLADO DE REDES EN EL TRAMO WF6 DEL CORREDOR PRINCIPAL, DENTRO DE LOS PLAZOS PREVISTOS EN EL PLAN DE EJECUCION VERSION 12 CON CORTE A 31 01 2025. FRENTE DE OBRA WF6.	EXT25 00026 36	12/02/2025
ML1	L1 TI INT CE 25 08 61	ALERTA LLAMADO DE ATENCION POR EL PRESUNTO INCUMPLIMIENTO DE LAS ESPECIFICACIONES TECNICAS EN LA EJECUCION DE LAS ACTIVIDADES DE TRASLADO DE REDES EN EL FRENTE DE OBRA WF3 RED SANB 01.	EXT25 00026 38	12/02/2025
EMB	L1 TI INT CE 25 08 79	ESTADO DE CUMPLIMIENTO DEL PLAZO DE CURA NOTIFICADO MEDIANTE OFICIO EXT524 0007264 DE 18 DE NOVIEMBRE DE 2024. ALCANCE A COMUNICADO L1 TI INT CE 25 0373 (EXT25 0001 108) DE 21 DE ENERO DE 2025 POR PRESUNTO INCUMPLIMIENTO DE LA OBLIGACION RELACIONADA EN EL APENDICE TECNICO 13, NUMERAL 2.2., LITERALES (A) Y (C) DEL CONTRATO DE CONCESION NO. 163 DE 2019 Y ARTICULO 47 DE LA LEY 1682 DE 2013.	EXT25 00027 45	12/02/2025
ML1	L1 TI INT CE 25 10 61	REITERACION ADVERTENCIA POR EL ATRASO EN EL INICIO Y EJECUCION DE ACTIVIDADES PARA TRASLADO DE REDES DEL TRAMO WF6 DEL CORREDOR PRINCIPAL Y QUE SON COMPLEMENTO AL DESAGUE DE LA EBALL DEL DEPRIMIDO DE LA CALLE 72 -UE 304.	EXT25 00033 16	19/02/2025
ML1	L1 TI INT CE 25 10 87	RESPUESTA A LA TRANSMISION ML1 TRN 036976 REFERENTE AL CAMBIO SUSTANCIAL CAMARA ALCANTARILLADO COMBINADO RAMAL TECNICO VB1_EAAB ESP.	EXT25 00034 33	20/02/2025
ML1	L1 TI INT CE 25 12 04	TERCERA ADVERTENCIA POR EL ATRASO EN EL INICIO Y EJECUCION DE ACTIVIDADES PARA TRASLADO DE REDES EN EL TRAMO WF6 DEL CORREDOR PRINCIPAL, DENTRO DE LOS PLAZOS PREVISTOS EN EL PLAN DE EJECUCION VIGENTE CORTE 31 01 2025. FRENTE DE OBRA WF6.	EXT25 00037 87	25/02/2025
ML1	L1 TI INT CE 25 12 06	RESPUESTA A SU COMUNICACION L1 TI CON CE 25 0941 RESPUESTA A COMUNICADO NO. L1 TI INT CE 25 0056 SOLICITUD DE ENTREGA DE LAS ACTAS DE CONCILIACION DE CANTIDADES PARA RETRIBUCION DE LOS MESES DE NOVIEMBRE Y DICIEMBRE DE 2024 CON SUS RESPECTIVOS SOPORTES.	EXT25 00037 73	25/02/2025

Viaducto

UE-068

Alcance: Construcción estructura del viaducto - Cimentaciones, pilas y capiteles (incluyendo los aparatos de apoyo) del viaducto del metro a lo largo de la sección lineal mostrada en el Anexo 2 del AT 4. Adicional a las obras de la subestructura del viaducto, el Concesionario deberá adecuar la malla vial existente y la reconfiguración del separador entre calzadas incluyendo el espacio público. Las vías y separador central a reconfigurar serán las calzadas de mixtas. Todos los trabajos se desarrollan de acuerdo con el AT 4. Se incluyen las obras de adecuación del separador central, incluyendo el espacio público - Sección de la Absc 8+025 a 8+470.

A continuación, se presenta el avance constructivo en cada uno de los apoyos de la UE-068:



Ilustración a.2.6-33. Esquema UE-068 Inter estación 7.

ACTIVIDAD	DESCRIPCIÓN	Duracion	Inicio Programado	Fin Programado	Unidad de Ejecución
IE06VDPLS1000	Pilotes (8+025 a 8+470)	30	20/03/2025	26/04/2025	UE068

Ilustración a.2.6-34. Actividades realizadas en UE-068, a corte 28 de febrero.

	INFORME MENSUAL DE INTERVENTORÍA				
	CONTRATO No. 148 DE 2020 INTERVENTORÍA INTEGRAL, TÉCNICA, ECONÓMICA, FINANCIERA, CONTABLE, JURÍDICA, ADMINISTRATIVA, OPERATIVA, PREDIAL, AMBIENTAL, SOCIAL Y DE SEGURIDAD SALUD EN EL TRABAJO PARA LA VIGENCIA DEL CONTRATO DE CONCESIÓN No. 163 DE 2019.				
	Código del Formato CSPLMB-FT-LFG-006	Vigencia del Formato 01/09/2024	Versión: V03	Pág. 353 de 1083	

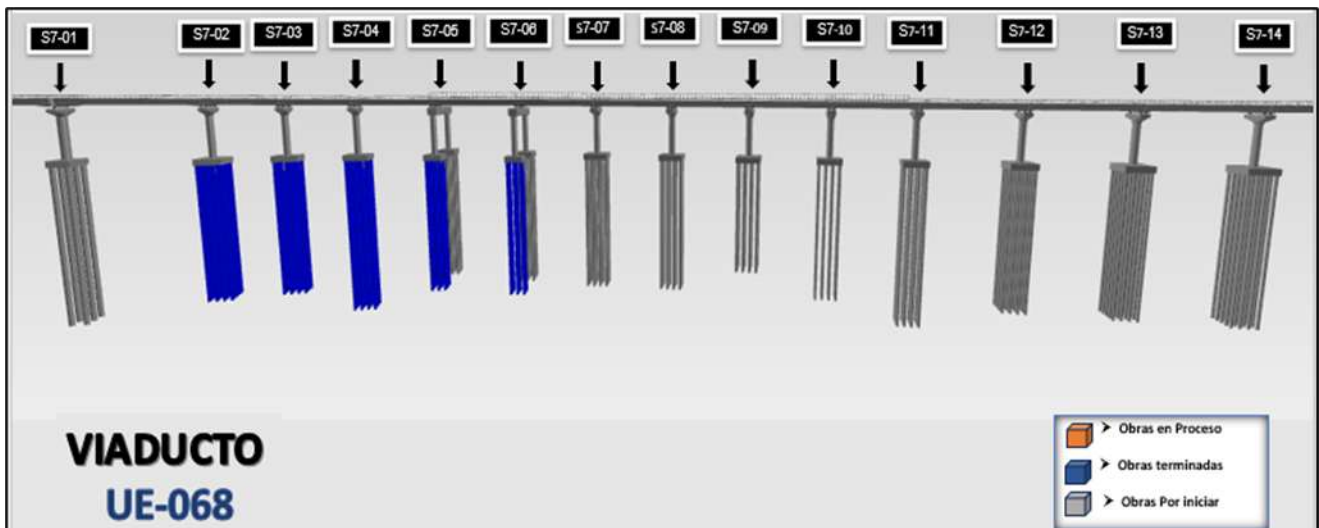
28/02/2025		# Elementos construidos				
UE	APOYO	PHC	Pre Exc	DADOS	PILAS	CAPITEL
68	S7-1					
68	S7-2	16				
68	S7-3	12				
68	S7-4	12				
68	S7-5		6			
68	S7-6		6			
68	S7-7					
68	S7-8					
68	S7-9					
68	S7-10					
68	S7-11					
68	S7-12					
68	S7-13					
68	S7-14					
Σ TOTAL		40	12	0	0	0

Tabla a.2.6-5. Resumen acumulado ejecutado, cimentación y subestructura UE-068.

A continuación, se muestra un breve registró fotográfico de las principales actividades ejecutadas en las UE-068.

REGISTRO FOTográfico UE 068	
	
UE-068: Hincado de pilotes en el apoyo S7-02.	UE-068: Excavación de pilotes en el apoyo S7-05.

	INFORME MENSUAL DE INTERVENTORÍA			
	CONTRATO No. 148 DE 2020 INTERVENTORÍA INTEGRAL, TÉCNICA, ECONÓMICA, FINANCIERA, CONTABLE, JURÍDICA, ADMINISTRATIVA, OPERATIVA, PREDIAL, AMBIENTAL, SOCIAL Y DE SEGURIDAD SALUD EN EL TRABAJO PARA LA VIGENCIA DEL CONTRATO DE CONCESIÓN No. 163 DE 2019.			
	Código del Formato CSPLMB-FT-LFG-006	Vigencia del Formato 01/09/2024	Versión: V03	





REGISTRO FOTOGRÁFICO UE 068	
	
UE-068: Pruebas de control a polímeros durante la excavación de pilotes en el apoyo S7-06.	UE-068: Ejecución de prueba Shape de verticalidad en pilotes del apoyo S7-06.
	
UE-068: Verificación de la cuantía del acero de refuerzo en pilote del S7-06.	UE-068: Proceso de fundida de concreto en pilote del apoyo S7-06.

Tabla a.2.6-6. Registro fotográfico actividades de construcción UE-068.

UE-066

Alcance: Construcción estructura del viaducto - Cimentaciones, pilas y capiteles (incluyendo los aparatos de apoyo) del viaducto del metro a lo largo de la sección lineal mostrada en el Anexo 2 del AT 4. Adicional a las obras de la subestructura del viaducto, el Concesionario deberá adecuar la malla vial existente y la reconfiguración del separador entre calzadas incluyendo el espacio público. Las vías y separador central a reconfigurar serán las calzadas de mixtas. Todos los trabajos se desarrollan de acuerdo con el AT 4. Se incluyen las obras de adecuación del separador central, incluyendo el espacio público - Sección de la Absc 8+820 a 9+430.

A continuación, se presenta el avance constructivo en cada uno de los apoyos de la UE-066:



Ilustración a.2.6-35. Esquema UE-066 Inter estación 7.

ACTIVIDAD	DESCRIPCIÓN	Duración	Inicio Programado	Fin Programado	Unidad de Ejecución
IE06VDPLS1025	Pilotes (9+256 a 9+430)	40	30/07/2025	16/09/2025	UE066

Ilustración a.2.6-36. Actividades realizadas en UE-066, a corte 28 de febrero.

28/02/2025		# Elementos construidos				
UE	APOYO	PHC	Pre Exc	DADOS	PILAS	CAPITEL
66	S7-25					
66	S7-26					
66	S7-27					
66	S7-28					
66	S7-29					
66	S7-30					
66	S7-31					
66	S7-32					
66	S7-33					
66	S7-34					
66	S7-35					
66	S7-36					
66	S7-37					
66	S7-38					
66	S7-39					
66	S7-40					
66	S7-41					
66	S7-42					

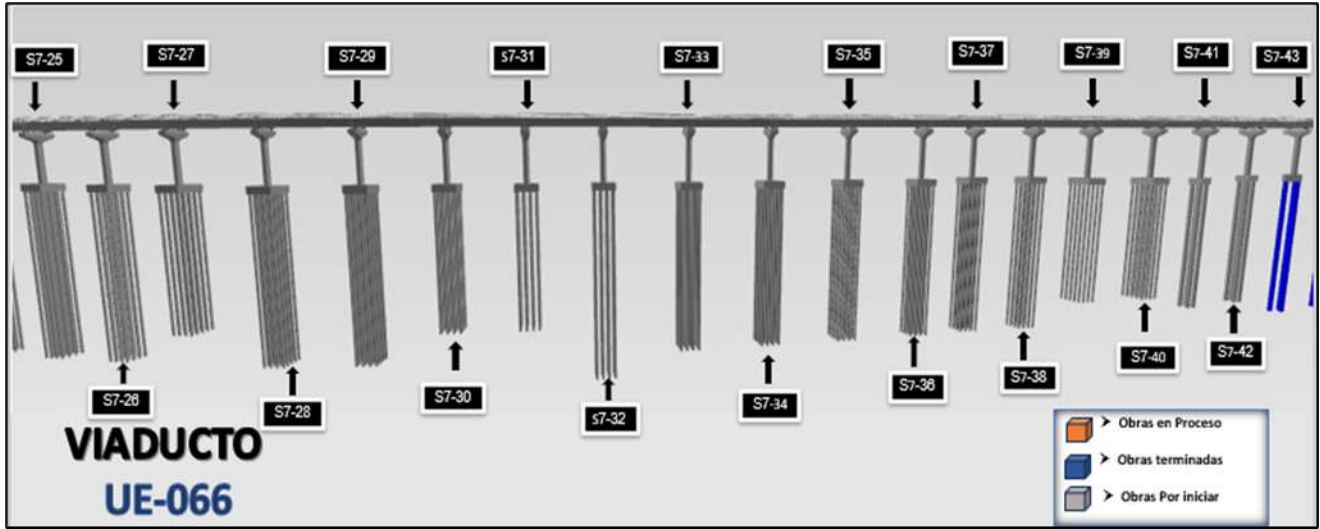
	INFORME MENSUAL DE INTERVENTORÍA				
	CONTRATO No. 148 DE 2020 INTERVENTORÍA INTEGRAL, TÉCNICA, ECONÓMICA, FINANCIERA, CONTABLE, JURÍDICA, ADMINISTRATIVA, OPERATIVA, PREDIAL, AMBIENTAL, SOCIAL Y DE SEGURIDAD SALUD EN EL TRABAJO PARA LA VIGENCIA DEL CONTRATO DE CONCESIÓN No. 163 DE 2019.				
	Código del Formato CSPLMB-FT-LFG-006	Vigencia del Formato 01/09/2024	Versión: V03	Pág. 356 de 1083	

28/02/2025		# Elementos construidos				
UE	APOYO	PHC	Pre Exc	DADOS	PILAS	CAPITEL
66	S7-43		3			
Σ TOTAL		0	3	0	0	0

Tabla a.2.6-7. Resumen acumulado ejecutado, cimentación y subestructura UE-066.

A continuación, se muestra un breve registró fotográfico de las principales actividades ejecutadas en las UE-066.

EGISTRO FOTOGRÁFICO UE 066	
	
UE-066: Excavación y nivelación de terreno previo a construcción del dado de cimentación.	UE-066: Descabece de pilotes pre-excavados en apoyo S7-43

Tabla a.2.6-8. Registro fotográfico actividades de construcción UE-066.

UE-065

Alcance: Construcción estructura del viaducto - Cimentaciones, pilas y capiteles (incluyendo los aparatos de apoyo) del viaducto del metro a lo largo de la sección lineal mostrada en el Anexo 2 del AT 4. Adicional a las obras de la subestructura del viaducto, el Concesionario deberá adecuar la malla vial existente y la reconfiguración del separador entre calzadas incluyendo el espacio público. Las vías y separador central a reconfigurar serán las calzadas de mixtas. Todos los trabajos se desarrollan de acuerdo con el AT 4. Se incluyen las obras de adecuación del separador central, incluyendo el espacio público - Sección de la Absc 9+430 a 9+830.

A continuación, se presenta el avance constructivo en cada uno de los apoyos de la UE-065:

	INFORME MENSUAL DE INTERVENTORÍA				
	CONTRATO No. 148 DE 2020 INTERVENTORÍA INTEGRAL, TÉCNICA, ECONÓMICA, FINANCIERA, CONTABLE, JURÍDICA, ADMINISTRATIVA, OPERATIVA, PREDIAL, AMBIENTAL, SOCIAL Y DE SEGURIDAD SALUD EN EL TRABAJO PARA LA VIGENCIA DEL CONTRATO DE CONCESIÓN No. 163 DE 2019.				
	Código del Formato CSPLMB-FT-LFG-006	Vigencia del Formato 01/09/2024	Versión: V03	Pág. 357 de 1083	



Ilustración a.2.6-37. Esquema UE-065 Inter estación 7.

ACTIVIDAD	DESCRIPCIÓN	Duración	Inicio Programado	Fin Programado	Unidad de Ejecución
IE06VDPLS1030	Pilotes (9+430 a 9+600)	38	25/02/2025	11/04/2025	UE065

Ilustración a.2.6-38. Actividades realizadas en UE-065, a corte 28 de febrero.

28/02/2025		# Elementos construidos				
UE	APOYO	PHC	Pre Exc	DADOS	PILAS	CAPITEL
65	S7-44		4			
65	S7-45		4			
65	S7-46		4			
65	S7-47		3			
65	S7-48		3			
65	S7-49		4			
65	E7-1					
65	E7-2					
65	E7-3					
65	E7-4					
65	E7-5					
65	E7-6		4			
65	E7-7		2			
65	E7-8					
65	S8-1					
Σ TOTAL		0	28	0	0	0

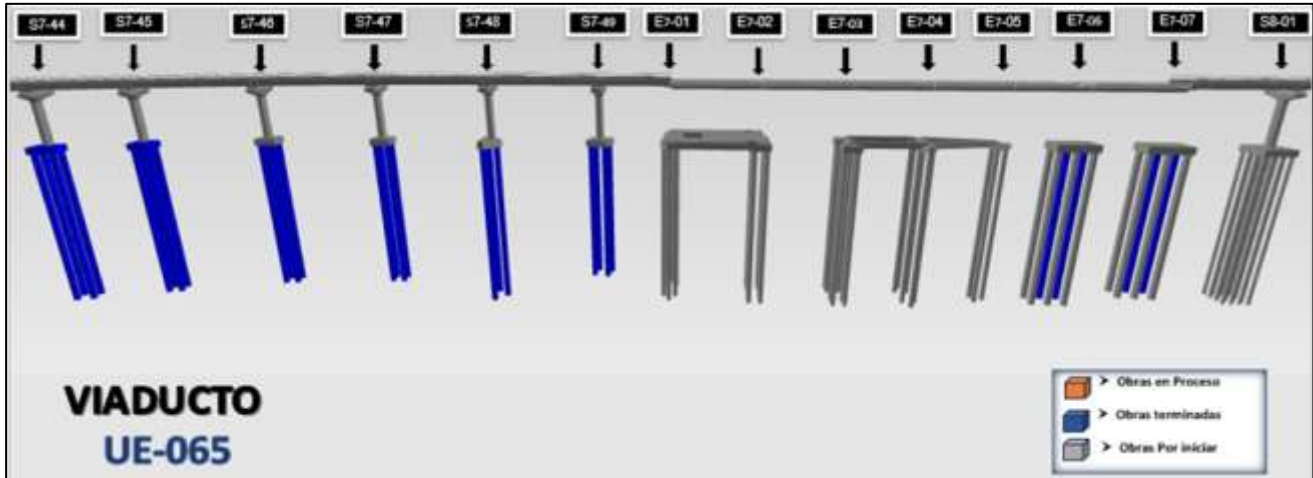
Tabla a.2.6-9. Resumen acumulado ejecutado, cimentación y subestructura UE-065.

	INFORME MENSUAL DE INTERVENTORÍA				
	CONTRATO No. 148 DE 2020 INTERVENTORÍA INTEGRAL, TÉCNICA, ECONÓMICA, FINANCIERA, CONTABLE, JURÍDICA, ADMINISTRATIVA, OPERATIVA, PREDIAL, AMBIENTAL, SOCIAL Y DE SEGURIDAD SALUD EN EL TRABAJO PARA LA VIGENCIA DEL CONTRATO DE CONCESIÓN No. 163 DE 2019.				
	Código del Formato CSPLMB-FT-LFG-006	Vigencia del Formato 01/09/2024	Versión: V03		Pág. 358 de 1083

A continuación, se muestra un breve registró fotográfico de las principales actividades ejecutadas en las UE-065.

REGISTRO FOTográfico UE 065	
	
UE-065: Fundida de pilotes pre-excavados en apoyo S7-47	UE-065: Tablestacado y proceso de excavación para construcción del apoyo S7-47
	
UE-065: Limpieza y descabece de pilotes pre-excavados en el apoyo S7-47	UE-065: Armado del acero de refuerzo en dado de cimentación del apoyo S7-46
	
UE-065: Fundida de concreto en el dado de cimentación del apoyo S7-45	UE-065: Armado de acero de refuerzo en columnas de los apoyos S7-44 y S7-45
	

	INFORME MENSUAL DE INTERVENTORÍA			
	CONTRATO No. 148 DE 2020 INTERVENTORÍA INTEGRAL, TÉCNICA, ECONÓMICA, FINANCIERA, CONTABLE, JURÍDICA, ADMINISTRATIVA, OPERATIVA, PREDIAL, AMBIENTAL, SOCIAL Y DE SEGURIDAD SALUD EN EL TRABAJO PARA LA VIGENCIA DEL CONTRATO DE CONCESIÓN No. 163 DE 2019.			
Código del Formato CSPLMB-FT-LFG-006	Vigencia del Formato 01/09/2024	Versión: V03	Pág. 359 de 1083	

REGISTRO FOTOGRÁFICO UE 065	
UE-065: Excavación de pilotes para apoyo E7-06	UE-065: Excavación de pilotes para apoyo E7-07
	
UE-065: Izaje de canasta de acero de refuerzo para pilotes para apoyo E7-07	UE-065: Fundida de concreto para pilotes del apoyo E7-06

Tabla a.2.6-10. Registro fotográfico actividades de construcción UE-065.

(UE-062)

Alcance: construcción estructura del viaducto - Cimentaciones, pilas y capiteles (incluyendo los aparatos de apoyo) del viaducto del metro a lo largo de la sección lineal mostrada en el Anexo 2 del AT 4. Adicional a las obras de la subestructura del viaducto, el Concesionario deberá adecuar la malla vial existente y la reconfiguración del separador entre calzadas incluyendo el espacio público. Las vías y separador central para reconfigurar serán las calzadas de mixtas. Todos los trabajos se desarrollan de acuerdo con el AT 4. Se incluyen las obras de adecuación del separador central, incluyendo el espacio público - Sección de la Absc 10+560 a 10+820.



Ilustración a.2.6-39. Esquema UE-062 cimentación Estación 8.

	INFORME MENSUAL DE INTERVENTORÍA				
	CONTRATO No. 148 DE 2020 INTERVENTORÍA INTEGRAL, TÉCNICA, ECONÓMICA, FINANCIERA, CONTABLE, JURÍDICA, ADMINISTRATIVA, OPERATIVA, PREDIAL, AMBIENTAL, SOCIAL Y DE SEGURIDAD SALUD EN EL TRABAJO PARA LA VIGENCIA DEL CONTRATO DE CONCESIÓN No. 163 DE 2019.				
	Código del Formato CSPLMB-FT-LFG-006	Vigencia del Formato 01/09/2024	Versión: V03	Pág. 360 de 1083	

ACTIVIDAD	DESCRIPCIÓN	Duración	Inicio Programado	Fin Programado	Unidad de Ejecución
EM08VDPLS1000	Pilotes (10+650 a 10+820)	48	13/12/2024	10/02/2025	UE062

Ilustración a.2.6-40. Actividades realizadas en UE-062, a corte 28 de febrero.

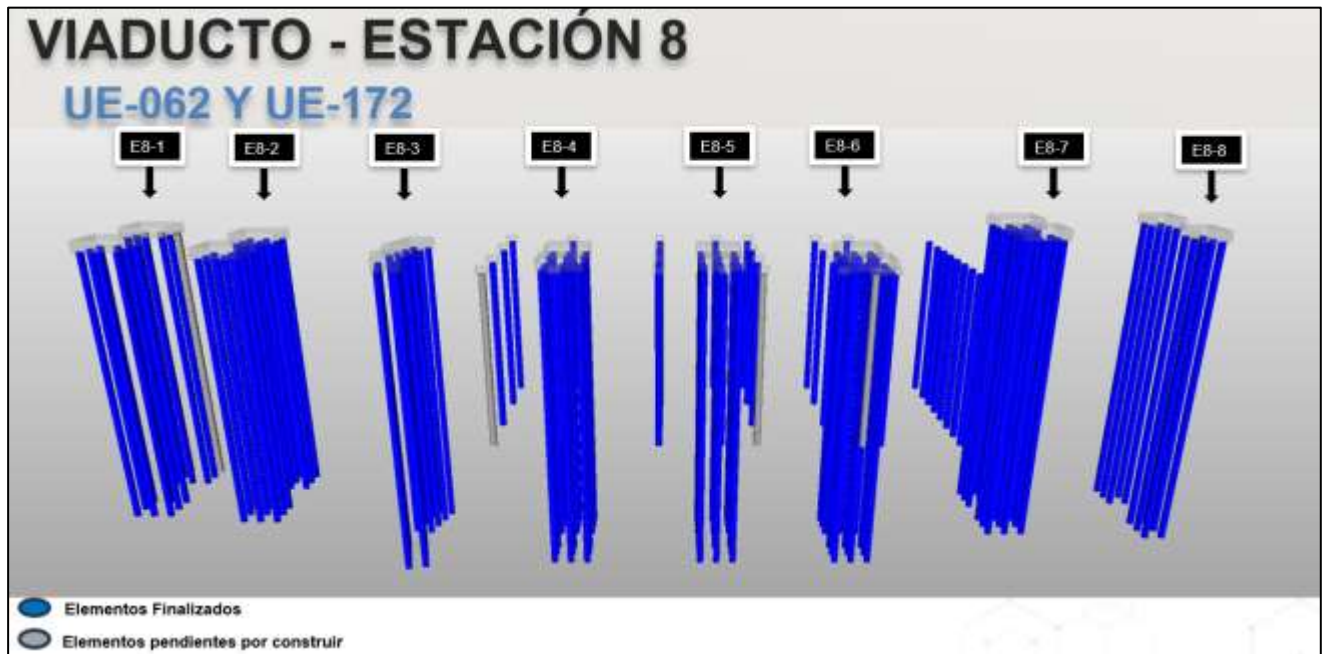
28/02/2025		# Elementos construidos				
UE	APOYO	PHC	Pre Exc	DADOS	PILAS	CAPITEL
62	S8-24					
62	S8-25					
62	S8-26					
62	E8-1		13			
62	E8-2		18			
62	E8-3		20			
62	E8-4		26			
62	E8-5		26			
62	E8-6		29			
62	E8-7		18			
62	E8-8		12			
Σ TOTAL		0	162	0	0	0

Tabla a.2.6-11. Resumen acumulado ejecutado, cimentación y subestructura UE-062.

A continuación, se muestra un breve registro fotográfico de las principales actividades ejecutadas en las UE-062.

REGISTRO FOTOGRÁFICO UE 062	
	
UE-062: Armado de acero de refuerzo para pilotes del apoyo de E8-01.	UE-062: Ejecución de pruebas Crosshole en pilotes preexcavados del apoyo E8-05.

	INFORME MENSUAL DE INTERVENTORÍA			
	CONTRATO No. 148 DE 2020 INTERVENTORÍA INTEGRAL, TÉCNICA, ECONÓMICA, FINANCIERA, CONTABLE, JURÍDICA, ADMINISTRATIVA, OPERATIVA, PREDIAL, AMBIENTAL, SOCIAL Y DE SEGURIDAD SALUD EN EL TRABAJO PARA LA VIGENCIA DEL CONTRATO DE CONCESIÓN No. 163 DE 2019.			
	Código del Formato CSPLMB-FT-LFG-006	Vigencia del Formato 01/09/2024	Versión: V03	

REGISTRO FOTOGRÁFICO UE 062	
	
UE-062: Instalación de tablestacado previo al inicio de excavaciones en los apoyos de E8-08.	UE-062: Traslado provisional red residuales y red pluvial en nave central E8.

Tabla a.2.6-12. Registro fotográfico actividades de construcción UE-062.

(UE-061)

Alcance: Construcción estructura del viaducto - Cimentaciones, pilas y capiteles (incluyendo los aparatos de apoyo) del viaducto del metro a lo largo de la sección lineal mostrada en el Anexo 2 del AT 4. Adicional a las obras de la subestructura del viaducto, el Concesionario deberá adecuar la malla vial existente y la reconfiguración del separador entre calzadas incluyendo el espacio público. Las vías y separador central a reconfigurar serán las calzadas de mixtas. Todos los trabajos se desarrollan de acuerdo con el AT 4. Se incluyen las obras de adecuación del separador central, incluyendo el espacio público - Sección de la Absc 10+820 a 11 +440.

A continuación, se presenta el avance constructivo de la subestructura en cada uno de los apoyos de la UE-061:



Ilustración a.2.6-41. Esquema UE-061 Inter estación 9.

ACTIVIDAD	DESCRIPCIÓN	Duración	Inicio Programado	Fin Programado	Unidad de Ejecución
IE08VDPLS1000	Pilotes (10+820 a 11+440)	80	12/12/2024	18/03/2025	UE061
IE08VDSTR1000	Subestructura (10+820 a 11+440)	130	31/01/2025	9/07/2025	UE061

Ilustración a.2.6-42. Actividades realizadas en UE-061, a corte 28 de febrero.

28/02/2025		# Elementos construidos				
UE	APOYO	PHC	Pre Exc	DADOS	PILAS	CAPITEL
61	S9-1	12				
61	S9-2	12				
61	S9-3	12				
61	S9-4	12				
61	S9-5	16				
61	S9-6	12				
61	S9-7	12				
61	S9-8	12				
61	S9-9	16				
61	S9-10	12				
61	S9-11	12				
61	S9-12		8			
61	S9-13		9			
61	S9-14		8			
61	S9-15	12		1	1	

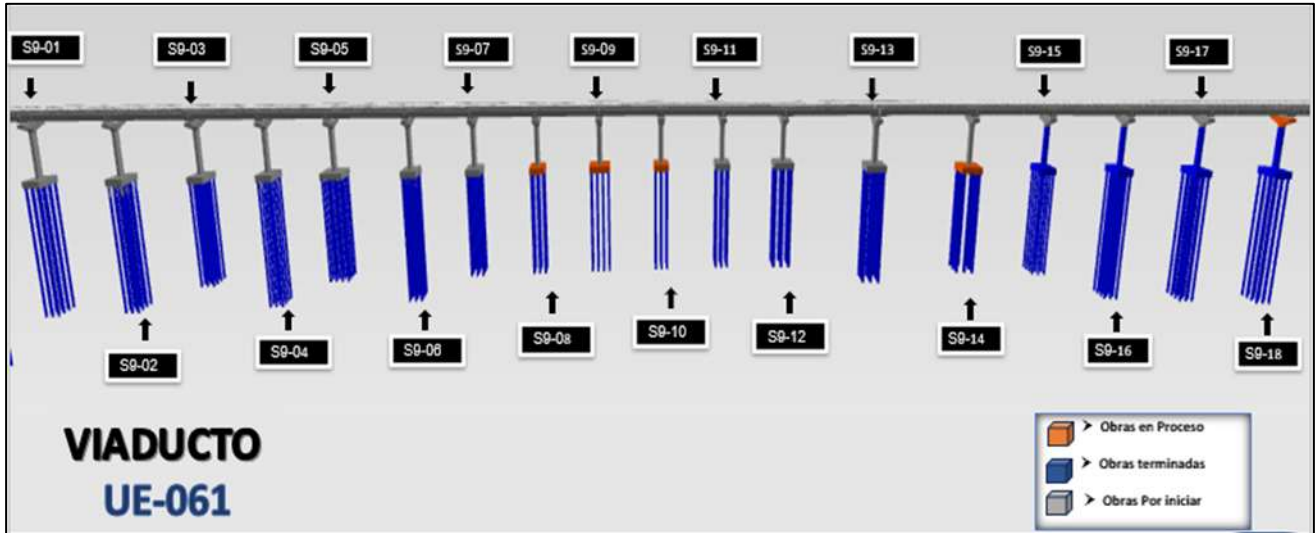
	INFORME MENSUAL DE INTERVENTORÍA				
	CONTRATO No. 148 DE 2020 INTERVENTORÍA INTEGRAL, TÉCNICA, ECONÓMICA, FINANCIERA, CONTABLE, JURÍDICA, ADMINISTRATIVA, OPERATIVA, PREDIAL, AMBIENTAL, SOCIAL Y DE SEGURIDAD SALUD EN EL TRABAJO PARA LA VIGENCIA DEL CONTRATO DE CONCESIÓN No. 163 DE 2019.				
	Código del Formato CSPLMB-FT-LFG-006	Vigencia del Formato 01/09/2024	Versión: V03	Pág. 363 de 1083	

28/02/2025		# Elementos construidos				
UE	APOYO	PHC	Pre Exc	DADOS	PILAS	CAPITEL
61	S9-16	12		1	1	
61	S9-17	12		1	1	
61	S9-18	12		1	1	
Σ TOTAL		188	25	4	4	0

Tabla a.2.6-13. Resumen acumulado ejecutado, cimentación y subestructura UE-062.

A continuación, se muestra un breve registró fotográfico de las principales actividades ejecutadas en el las UE-061.

REGISTRO FOTOGRÁFICO UE 061	
	
<p>UE-061: Entibado y excavaciones previas al dado de cimentación en apoyo S9-10.</p>	<p>UE-061: Nivelación de terreno y proyección de taludes previas a construcción del apoyo S9-10.</p>
	
<p>UE-061: Fundida de concreto para <i>pilecaps</i> del apoyo S9-15.</p>	<p>UE-061: Fundida de concreto en dado de cimentación del apoyo S9-16.</p>

	INFORME MENSUAL DE INTERVENTORÍA			
	CONTRATO No. 148 DE 2020 INTERVENTORÍA INTEGRAL, TÉCNICA, ECONÓMICA, FINANCIERA, CONTABLE, JURÍDICA, ADMINISTRATIVA, OPERATIVA, PREDIAL, AMBIENTAL, SOCIAL Y DE SEGURIDAD SALUD EN EL TRABAJO PARA LA VIGENCIA DEL CONTRATO DE CONCESIÓN No. 163 DE 2019.			
	Código del Formato CSPLMB-FT-LFG-006	Vigencia del Formato 01/09/2024	Versión: V03	

REGISTRO FOTOGRÁFICO UE 061	
	
UE-061: Verificación a la revisión del acero de refuerzo de columna en el apoyo S9-15.	UE-061: Fundida de concreto para columna del apoyo S9-16.
	
UE-061: Compactación de material granular selecto y retiro de tablestacado en apoyo S9-17.	UE-061: Instalación de obra falsa para formaleta de viga capitel en apoyo S9-18.

Tabla a.2.6-14. Registro fotográfico actividades de construcción UE-061.

UE-060

Alcance: Construcción estructura del viaducto - Cimentaciones, pilas y capiteles (incluyendo los aparatos de apoyo) del viaducto del metro a lo largo de la sección lineal mostrada en el Anexo 2 del A T 4. Adicional a las obras de la subestructura del viaducto, el Concesionario deberá adecuar la malla vial existente y la reconfiguración del separador entre calzadas incluyendo el espacio público. Las vías para adecuar corresponden a las calzadas BRT y el separador central. Todos los trabajos se desarrollan de acuerdo con el AT 4. Se incluyen las obras, de adecuación del separador central, incluyendo el espacio público - Sección de la Absc 11 +440 a 11 +880.

UE-126

Alcance: Todos los trabajos necesarios para la realización del Tablero, de la viga en U del Viaducto, incluyendo todos los elementos y dispositivos de drenaje, a lo largo de la sección lineal mostrada en el Anexo 2 del AT 5. Todos los trabajos se desarrollan de acuerdo con el A T 5. Sección de la Absc 11 +440 a 11 +880.

A continuación, se presenta el avance constructivo de la subestructura en cada uno de los apoyos de la UE-060 y se presenta el avance constructivo de la superestructura de la UE-126:



Ilustración a.2.6-43. Esquema UE-060 y UE-126 Inter estación 9.

ACTIVIDAD	DESCRIPCIÓN	Duración	Inicio Programado	Fin Programado	Unidad de Ejecución
IE08VDPLS1010	Pilotes (11+440 a 11+880)	77	10/09/2024	11/12/2024	UE060
IE08VDSTR1010	Subestructura (11+440 a 11+880)	118	16/10/2024	7/03/2025	UE060
IE08UBINS1010	Instalación de vigas UBEAM (11+440 a 11+880)	105	10/02/2025	17/06/2025	UE126

Ilustración a.2.6-44. Actividades realizadas en UE-060 y UE-126, a corte 28 de febrero.

28/02/2025		# Elementos construidos				
UE	APOYO	PHC	Pre Exc	DADOS	PILAS	CAPITEL
60	S9-19	16		1	1	
60	S9-20	16		1	1	
60	S9-21	16		1	1	
60	S9-22	12		1	1	
60	S9-23	12		1		
60	S9-24	12		1	1	
60	S9-25		6	1	1	
60	S9-26	12		1	1	1
60	S9-27	12		1	1	
60	S9-28	12		1	1	1
60	S9-29	12		1	1	
60	S9-30	18		2	1	

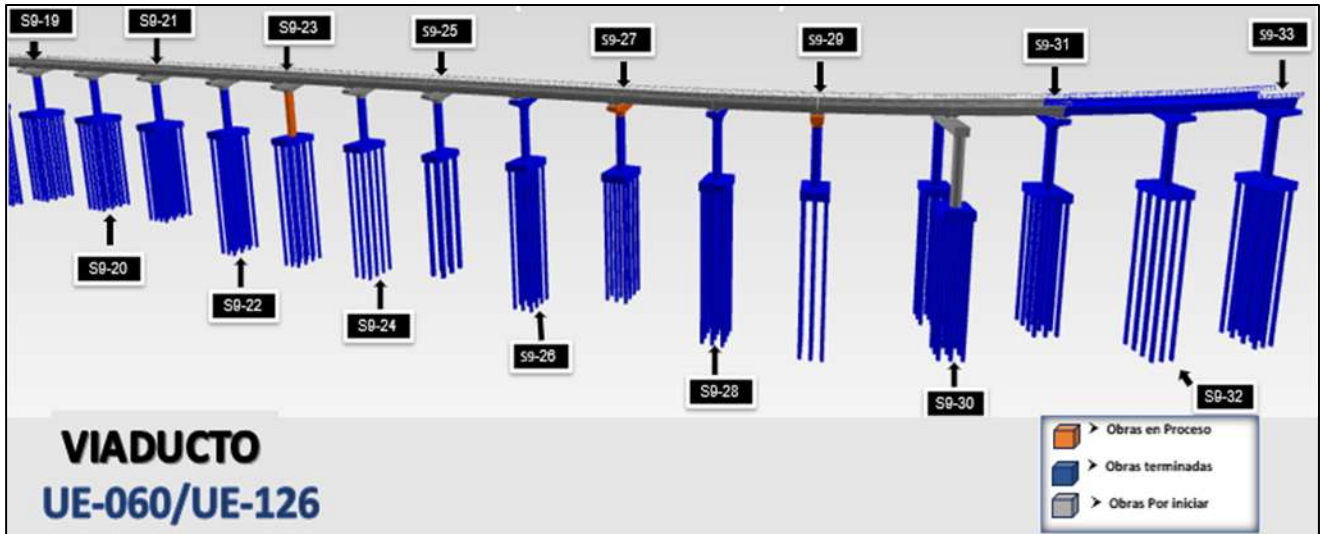
	INFORME MENSUAL DE INTERVENTORÍA				
	CONTRATO No. 148 DE 2020 INTERVENTORÍA INTEGRAL, TÉCNICA, ECONÓMICA, FINANCIERA, CONTABLE, JURÍDICA, ADMINISTRATIVA, OPERATIVA, PREDIAL, AMBIENTAL, SOCIAL Y DE SEGURIDAD SALUD EN EL TRABAJO PARA LA VIGENCIA DEL CONTRATO DE CONCESIÓN No. 163 DE 2019.				
	Código del Formato CSPLMB-FT-LFG-006	Vigencia del Formato 01/09/2024	Versión: V03	Pág. 366 de 1083	

28/02/2025		# Elementos construidos				
UE	APOYO	PHC	Pre Exc	DADOS	PILAS	CAPITEL
60	S9-31	12		1	1	1
60	S9-32	12		1	1	1
60	S9-33	12		1	1	1
Σ TOTAL		186	6	16	14	5

Tabla a.2.6-15. Resumen acumulado ejecutado, cimentación y subestructura UE-060.

28/02/2025		# Elementos construidos			
UE	VANOS	VIGAS U (und)	VIGAS CAJÓN (und)	VANO (und)	LONGITUD VANO (m)
126	S9-19				
126	S9-20				
126	S9-21				
126	S9-22				
126	S9-23				
126	S9-24				
126	S9-25				
126	S9-26				
126	S9-27				
126	S9-28				
126	S9-29				
126	S9-30				
126	S9-31	11		1	30
126	S9-32	11		1	30
126	S9-33	11		1	30
Σ TOTAL		33	0	3	90

Tabla a.2.6-16. Resumen acumulado ejecutado, superestructura UE-126.

A continuación, se muestra un breve registró fotográfico de las principales actividades ejecutadas en las UE-60 y UE-126.

	INFORME MENSUAL DE INTERVENTORÍA				
	CONTRATO No. 148 DE 2020 INTERVENTORÍA INTEGRAL, TÉCNICA, ECONÓMICA, FINANCIERA, CONTABLE, JURÍDICA, ADMINISTRATIVA, OPERATIVA, PREDIAL, AMBIENTAL, SOCIAL Y DE SEGURIDAD SALUD EN EL TRABAJO PARA LA VIGENCIA DEL CONTRATO DE CONCESIÓN No. 163 DE 2019.				
	Código del Formato CSPLMB-FT-LFG-006	Vigencia del Formato 01/09/2024	Versión: V03		Pág. 367 de 1083

REGISTRO FOTOGRÁFICO UE 060	
	
UE-060: Ejecución de prueba de carga dinámica PDA en pilote del apoyo S9-30A	UE-060: Armado del acero de refuerzo para dado de cimentación en apoyo S9-30A.
	
UE-060: Curado de concreto fundido en dado de cimentación del apoyo S9-23.	UE-060: Armado del acero de refuerzo en columna del apoyo S9-25.
	
UE-060: Fundida de concreto en columna del apoyo S9-20.	UE-060: Instalación de formaleta y acero de refuerzo para viga capitel del apoyo S9-26 y S9-27.
	
UE-060: Validación a la revisión del acero de refuerzo de la viga capitel en el apoyo S9-26.	UE-060: Vaciado de concreto para viga capitel del apoyo S9-28.

Tabla a.2.6-17. Registro fotográfico actividades de construcción UE-060.

	INFORME MENSUAL DE INTERVENTORÍA			
	CONTRATO No. 148 DE 2020 INTERVENTORÍA INTEGRAL, TÉCNICA, ECONÓMICA, FINANCIERA, CONTABLE, JURÍDICA, ADMINISTRATIVA, OPERATIVA, PREDIAL, AMBIENTAL, SOCIAL Y DE SEGURIDAD SALUD EN EL TRABAJO PARA LA VIGENCIA DEL CONTRATO DE CONCESIÓN No. 163 DE 2019.			
Código del Formato CSPLMB-FT-LFG-006	Vigencia del Formato 01/09/2024	Versión: V03	Pág. 368 de 1083	

REGISTRO FOTOGRÁFICO UE 126	
	
UE-126: conexiones previas a la inyección de lechada del vano S9-31.	UE-126: Mezclado e inyección de lechada en ductos de postensado en el vano S9-32.

Tabla a.2.6-18. Registro fotográfico actividades de construcción UE-126.

UE-193

Alcance: Construcción estructura del viaducto - Cimentaciones, pilas y capiteles (incluyendo los aparatos de apoyo) del viaducto del metro a lo largo de la sección lineal mostrada en el Anexo 2 del AT 4. Construcción y retiro Estaciones BRT. Todos los trabajos se desarrollan de acuerdo con el AT 4. Adecuación malla vial existente calzadas BRT. Obras de mejoramiento de espacio público - Separador. - Estación SENA.

UE-125

Alcance: Todos los trabajos necesarios para la realización del Tablero, de la viga en U del Viaducto, incluyendo todos los elementos y dispositivos de drenaje, a lo largo de la sección lineal mostrada en el Anexo 2 del AT 5. Todos los trabajos se desarrollan de acuerdo con el AT 5. Sección de la Absc 11+880 a 12+230.

A continuación, se presenta el avance constructivo de la subestructura en cada uno de los apoyos de la UE-193 y se presenta el avance constructivo de la superestructura de la UE-125:

	INFORME MENSUAL DE INTERVENTORÍA				
	CONTRATO No. 148 DE 2020 INTERVENTORÍA INTEGRAL, TÉCNICA, ECONÓMICA, FINANCIERA, CONTABLE, JURÍDICA, ADMINISTRATIVA, OPERATIVA, PREDIAL, AMBIENTAL, SOCIAL Y DE SEGURIDAD SALUD EN EL TRABAJO PARA LA VIGENCIA DEL CONTRATO DE CONCESIÓN No. 163 DE 2019.				
	Código del Formato CSPLMB-FT-LFG-006	Vigencia del Formato 01/09/2024	Versión: V03		Pág. 369 de 1083



Ilustración a.2.6-45. Esquema UE-193 Y UE-125, Inter estación 9 y Nave central estación 9.

ACTIVIDAD	DESCRIPCIÓN	Duración	Inicio Programado	Fin Programado	Unidad de Ejecución
IE08VDSTR1020	Subestructura (11+880 a 12+000)	90	2/08/2024	20/11/2024	UE193
EM09VDSTR1000	Subestructura (12+000 a 12+210)	114	24/05/2024	10/10/2024	UE193
EM09VDSTR1010	Subestructura (12+210 a 12+230)	66	11/10/2024	31/12/2024	UE193
IE08UBINS1020	Instalación de vigas UBEAM (11+880 a 12+000)	57	26/11/2024	3/02/2025	UE125

Ilustración a.2.6-46. Actividades realizadas en UE-193 y UE-125, a corte 28 de febrero.

28/02/2025		# Elementos construidos				
UE	APOYO	PHC	Pre Exc	DADOS	PILAS	CAPITEL
193	S9-34	18		2	2	1
193	S9-35		8	2	2	1
193	S9-36		8	2	2	1
193	S9-37	9		1	1	1
193	S9-38	12		1	2	1
193	S9-39	12		1	2	1
193	E9-1		9	1	2	
193	E9-2		16	1		
193	E9-3		12	1	2	
193	E9-4		12	1	2	
193	E9-5		16	1		
193	E9-6		16	1		
Σ TOTAL		51	97	15	17	6

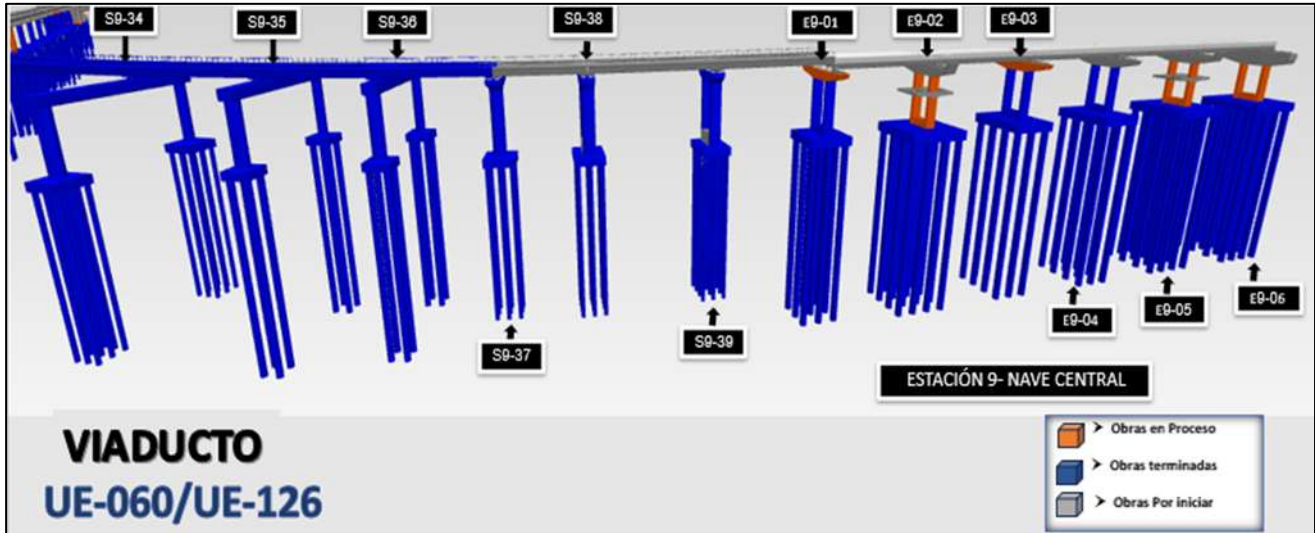
Tabla a.2.6-19. Resumen acumulado ejecutado, cimentación y subestructura UE-193.

	INFORME MENSUAL DE INTERVENTORÍA				
	CONTRATO No. 148 DE 2020 INTERVENTORÍA INTEGRAL, TÉCNICA, ECONÓMICA, FINANCIERA, CONTABLE, JURÍDICA, ADMINISTRATIVA, OPERATIVA, PREDIAL, AMBIENTAL, SOCIAL Y DE SEGURIDAD SALUD EN EL TRABAJO PARA LA VIGENCIA DEL CONTRATO DE CONCESIÓN No. 163 DE 2019.				
	Código del Formato CSPLMB-FT-LFG-006	Vigencia del Formato 01/09/2024	Versión: V03	Pág. 370 de 1083	

28/02/2025		# Elementos construidos			
UE	APOYO	VIGAS U (und)	VIGAS CAJON (und)	VANO (und)	LONGITUD VANO (m)
125	S9-34	11		1	30
125	S9-35	10		1	25
125	S9-36	10		1	24,4
125	S9-37				
125	S9-38				
125	S9-39				
125	E9-1				
125	E9-2				
125	E9-3				
125	E9-4				
125	E9-5				
Σ TOTAL		31	0	3	79,4

Tabla a.2.6-20. Resumen acumulado ejecutado, superestructura UE-125.

A continuación, se muestra un breve registró fotográfico de las principales actividades ejecutadas en las UE-193 y UE-125.

REGISTRO FOTOGRÁFICO UE 193	
	
UE-193: Proceso de curado en dado de cimentación del apoyo E9-06.	UE-193: Armado de acero de refuerzo e instalación de formaleta para columnas del apoyo E9-06.
	

	INFORME MENSUAL DE INTERVENTORÍA				
	CONTRATO No. 148 DE 2020 INTERVENTORÍA INTEGRAL, TÉCNICA, ECONÓMICA, FINANCIERA, CONTABLE, JURÍDICA, ADMINISTRATIVA, OPERATIVA, PREDIAL, AMBIENTAL, SOCIAL Y DE SEGURIDAD SALUD EN EL TRABAJO PARA LA VIGENCIA DEL CONTRATO DE CONCESIÓN No. 163 DE 2019.				
	Código del Formato CSPLMB-FT-LFG-006	Vigencia del Formato 01/09/2024	Versión: V03		Pág. 371 de 1083

REGISTRO FOTOGRÁFICO UE 193	
UE-193: Compactación de rellenos en material granular seleccionado en el apoyo E9-04.	UE-193: Armado de obra falsa para viga capitel del apoyo E9-01.
	
UE-193: Desencofrado de viga capitel del apoyo S9-37.	UE-193: Desmante obra falsa para viga capitel tipo pórtico en apoyo S9-36.

Tabla a.2.6-21. Registro fotográfico actividades de construcción UE-193.

REGISTRO FOTOGRÁFICO UE 125	
	
UE-126: Posicionamiento de viga lanzadora en el apoyo S9-38 para instalación del vano S9-37.	UE-126: Recepción e izaje de dovelas para el Vano S9-36.
	
UE-126: Aplicación de epóxico en vigas U para vano S9-36.	UE-126: Alineamiento y pre-tensado de vigas U para vano S9-36.

	INFORME MENSUAL DE INTERVENTORÍA				
	CONTRATO No. 148 DE 2020 INTERVENTORÍA INTEGRAL, TÉCNICA, ECONÓMICA, FINANCIERA, CONTABLE, JURÍDICA, ADMINISTRATIVA, OPERATIVA, PREDIAL, AMBIENTAL, SOCIAL Y DE SEGURIDAD SALUD EN EL TRABAJO PARA LA VIGENCIA DEL CONTRATO DE CONCESIÓN No. 163 DE 2019.				
	Código del Formato CSPLMB-FT-LFG-006	Vigencia del Formato 01/09/2024	Versión: V03		Pág. 372 de 1083





REGISTRO FOTOGRÁFICO UE 125			
			
UE-126: Enfilaje de torones en ductos de postensado del vano S9-36.	UE-126: Postensado de vano S9-36.	UE-126: Alineamiento y verificación de neoprenos de apoyo en el vano S9-36.	UE-126: Proceso de descenso en el vano S9-35.

Tabla a.2.6-22. Registro fotográfico actividades de construcción UE-125.

Finalmente, en las siguientes tablas, se relacionan las cantidades ejecutadas acumuladas a nivel de cimentación, subestructura y superestructura del viaducto, a corte del presente periodo:

28/02/2025		# Elementos construidos			
UE	PHC	Pre Exc	DADOS	PILAS	CAPITEL
68	40	12			
67					
66		3			
65		28			
64					
63					
62		162			
61	188	25	4	4	
60	186	6	16	14	5
193	51	97	15	17	6
59					
Σ TOTAL	465	333	35	35	11

Tabla a.2.6-23. Resumen acumulado ejecutado, cimentación y subestructura VIADUCTO WF3.

	INFORME MENSUAL DE INTERVENTORÍA				
	CONTRATO No. 148 DE 2020 INTERVENTORÍA INTEGRAL, TÉCNICA, ECONÓMICA, FINANCIERA, CONTABLE, JURÍDICA, ADMINISTRATIVA, OPERATIVA, PREDIAL, AMBIENTAL, SOCIAL Y DE SEGURIDAD SALUD EN EL TRABAJO PARA LA VIGENCIA DEL CONTRATO DE CONCESIÓN No. 163 DE 2019.				
	Código del Formato CSPLMB-FT-LFG-006	Vigencia del Formato 01/09/2024	Versión: V03	Pág. 373 de 1083	

28/02/2025		# Elementos construidos		
UE	VIGAS U (und)	VIGAS CAJÓN (und)	VANO (und)	LONGITUD VANO (m)
134				
133				
132				
131				
130				
129				
128				
127				
126	33		3	90
125	31		3	79,4
Σ TOTAL	64	0	6	169,4

Tabla a.2.6-24. Resumen acumulado ejecutado, Superestructura VIADUCTO WF3.

Edificios de acceso estaciones Metro

(UE-317) -ESTACION 7 EDIFICIO ASCENDENTE

Alcance: Estaciones Metro - Edificios de acceso - Estación 7 - Edificio de acceso Sur- Estructura. La construcción de los edificios de acceso de las Estaciones de la PLMB comprende la estructura desde los cimientos hasta la cubierta del edificio de acceso. Entre las actividades se encuentra las demoliciones, excavaciones, rellenos, cimentaciones, sótanos, superestructura, estructura de cubierta, entre otras. Así mismo, la obra de urbanismo, espacio público, paisajismo, conexiones y redes de los servicios públicos y comunicaciones, entre otras. Todo de acuerdo con lo establecido en el A T 5.

Durante el periodo correspondiente al mes de febrero de 2025, la interventoría realizó el acompañamiento y verificación de rendimientos, calidad, cumplimiento de especificaciones técnicas, normativa, de las siguientes actividades ejecutadas por El Concesionario para las cuales se presenta el siguiente registro fotográfico de obra y consideraciones.

	INFORME MENSUAL DE INTERVENTORÍA			
	CONTRATO No. 148 DE 2020 INTERVENTORÍA INTEGRAL, TÉCNICA, ECONÓMICA, FINANCIERA, CONTABLE, JURÍDICA, ADMINISTRATIVA, OPERATIVA, PREDIAL, AMBIENTAL, SOCIAL Y DE SEGURIDAD SALUD EN EL TRABAJO PARA LA VIGENCIA DEL CONTRATO DE CONCESIÓN No. 163 DE 2019.			
Código del Formato CSPLMB-FT-LFG-006	Vigencia del Formato 01/09/2024	Versión: V03	Pág. 374 de 1083	

REGISTRO FOTOGRÁFICO UE 125



Se realiza excavación para Barrete y revisión de acero de refuerzo.



Armado de parrilla para Bárrete y acompañamiento al vaciado.

Tabla a.2.6-25. Actividades desarrolladas durante le periodo UE 317..



En la UE317, durante el mes de febrero de 2025, el Concesionario continua con las actividades de viga guía para barretes, así como la construcción de barretes:

	INFORME MENSUAL DE INTERVENTORÍA				
	CONTRATO No. 148 DE 2020 INTERVENTORÍA INTEGRAL, TÉCNICA, ECONÓMICA, FINANCIERA, CONTABLE, JURÍDICA, ADMINISTRATIVA, OPERATIVA, PREDIAL, AMBIENTAL, SOCIAL Y DE SEGURIDAD SALUD EN EL TRABAJO PARA LA VIGENCIA DEL CONTRATO DE CONCESIÓN No. 163 DE 2019.				
	Código del Formato CSPLMB-FT-LFG-006	Vigencia del Formato 01/09/2024	Versión: V03	Pág. 375 de 1083	

PILOTES							
EJE	NOMBRE	TIPO	PROYECTADO S	AVANCE	% EJECUTADO PILOTES	Fecha inicio (Pilotes)	Fecha fin (Pilotes)
AB A-04	G-1	BARRETE	1				
AB B-04	G-2	BARRETE	1				
AB C-04	G-3	BARRETE	2				
AB D-04	G-4	BARRETE	1	1	100%	20/02/2025	22/02/2025
AB E-05	G-5	BARRETE	1	1	100%	14/02/2025	15/02/2025
AB A-03	G-6	BARRETE	1				
AB B-03	G-7	PHC	3	3	100%	28/09/2024	28/09/2024
AB C-03	G-8	PHC	4				
AB D-03	G-9	PHC	3				
AB E-03	G-10	PHC	3	3	100%	21/09/2024	22/09/2024
AB A-02	G-11	BARRETE	1				
AB B-02	G-12	PHC	3	3	100%	27/09/2024	27/09/2024
AB C-02	G-13	PHC	4	4	100%	27/09/2024	28/09/2024
AB D-02	G-14	PHC	3	3	100%	23/09/2024	23/09/2024
AB E-02	G-15	PHC	3	3	100%	22/09/2024	23/09/2024
AB A-01	G-16	BARRETE	1				
AB B-01	G-17	BARRETE	2				
AB C-01	G-18	BARRETE	2				
AB D-01	G-19	BARRETE	2				
AB E-01	G-20	BARRETE	2	2	100%	22/02/2025	26/02/2025
AB F-01	G-21	BARRETE	2	2	100%	18/02/2025	20/02/2025
AB F-02	G-22	PHC	4	4	100%	19/09/2024	19/09/2024
AB F-03	G-23	PHC	4	4	100%	20/09/2024	21/09/2024
AB F-04	G-24	BARRETE	2	2	100%	26/02/2025	27/02/2025
AB G-04	G-25	BARRETE	1	1	100%	07/02/2025	08/02/2025
AB H-04	G-26	BARRETE	1	1	100%	12/02/2025	14/02/2025
AB I-04	G-27	BARRETE	1	1	100%	05/02/2025	07/02/2025
AB G-03	G-28	PHC	3	3	100%	17/09/2024	18/09/2024
AB H-03	G-29	PHC	3	3	100%	14/09/2024	15/09/2024
AB I-03	G-30	BARRETE	2	2	100%	27/01/2025	30/01/2025
AB G-02	G-31	PHC	4	4	100%	16/09/2024	17/09/2024
AB H-02	G-32	PHC	4	4	100%	15/09/2024	16/09/2024
AB I-02	G-33	BARRETE	2	2	100%	03/02/2025	05/02/2025
AB G-01	G-34	BARRETE	2	2	100%	08/02/2025	12/02/2024
AB H-01	G-35	BARRETE	2	2	100%	30/01/2025	03/02/2025
AB I-01	G-36	BARRETE	2	2	100%	13/02/2025	21/02/2025

Ilustración a.2.6-47. Muros pantalla construidos durante el periodo UE317.

En la UE317, durante el mes de febrero de 2025, el Concesionario continua con las actividades de viga guía para barretes, así como la construcción de barretes:

	INFORME MENSUAL DE INTERVENTORÍA				
	CONTRATO No. 148 DE 2020 INTERVENTORÍA INTEGRAL, TÉCNICA, ECONÓMICA, FINANCIERA, CONTABLE, JURÍDICA, ADMINISTRATIVA, OPERATIVA, PREDIAL, AMBIENTAL, SOCIAL Y DE SEGURIDAD SALUD EN EL TRABAJO PARA LA VIGENCIA DEL CONTRATO DE CONCESIÓN No. 163 DE 2019.				
	Código del Formato CSPLMB-FT-LFG-006	Vigencia del Formato 01/09/2024	Versión: V03	Pág. 376 de 1083	

PILOTES							
EJE	NOMBRE	TIPO	PROYECTADO S	AVANCE	% EJECUTADO PILOTES	Fecha inicio (Pilotes)	Fecha fin (Pilotes)
AB A-04	G-1	BARRETE	1				
AB B-04	G-2	BARRETE	1				
AB C-04	G-3	BARRETE	2				
AB D-04	G-4	BARRETE	1	1	100%	20/02/2025	22/02/2025
AB E-05	G-5	BARRETE	1	1	100%	14/02/2025	15/02/2025
AB A-03	G-6	BARRETE	1				
AB B-03	G-7	PHC	3	3	100%	28/09/2024	28/09/2024
AB C-03	G-8	PHC	4				
AB D-03	G-9	PHC	3				
AB E-03	G-10	PHC	3	3	100%	21/09/2024	22/09/2024
AB A-02	G-11	BARRETE	1				
AB B-02	G-12	PHC	3	3	100%	27/09/2024	27/09/2024
AB C-02	G-13	PHC	4	4	100%	27/09/2024	28/09/2024
AB D-02	G-14	PHC	3	3	100%	23/09/2024	23/09/2024
AB E-02	G-15	PHC	3	3	100%	22/09/2024	23/09/2024
AB A-01	G-16	BARRETE	1				
AB B-01	G-17	BARRETE	2				
AB C-01	G-18	BARRETE	2				
AB D-01	G-19	BARRETE	2				
AB E-01	G-20	BARRETE	2	2	100%	22/02/2025	26/02/2025
AB F-01	G-21	BARRETE	2	2	100%	18/02/2025	20/02/2025
AB F-02	G-22	PHC	4	4	100%	19/09/2024	19/09/2024
AB F-03	G-23	PHC	4	4	100%	20/09/2024	21/09/2024
AB F-04	G-24	BARRETE	2	2	100%	26/02/2025	27/02/2025
AB G-04	G-25	BARRETE	1	1	100%	07/02/2025	08/02/2025
AB H-04	G-26	BARRETE	1	1	100%	12/02/2025	14/02/2025
AB I-04	G-27	BARRETE	1	1	100%	05/02/2025	07/02/2025
AB G-03	G-28	PHC	3	3	100%	17/09/2024	18/09/2024
AB H-03	G-29	PHC	3	3	100%	14/09/2024	15/09/2024
AB I-03	G-30	BARRETE	2	2	100%	27/01/2025	30/01/2025
AB G-02	G-31	PHC	4	4	100%	16/09/2024	17/09/2024
AB H-02	G-32	PHC	4	4	100%	15/09/2024	16/09/2024
AB I-02	G-33	BARRETE	2	2	100%	03/02/2025	05/02/2025
AB G-01	G-34	BARRETE	2	2	100%	08/02/2025	12/02/2024
AB H-01	G-35	BARRETE	2	2	100%	30/01/2025	03/02/2025
AB I-01	G-36	BARRETE	2	2	100%	13/02/2025	21/02/2025

Ilustración a.2.6-48. Muros pantalla construidos durante el periodo UE317.

	INFORME MENSUAL DE INTERVENTORÍA				
	CONTRATO No. 148 DE 2020 INTERVENTORÍA INTEGRAL, TÉCNICA, ECONÓMICA, FINANCIERA, CONTABLE, JURÍDICA, ADMINISTRATIVA, OPERATIVA, PREDIAL, AMBIENTAL, SOCIAL Y DE SEGURIDAD SALUD EN EL TRABAJO PARA LA VIGENCIA DEL CONTRATO DE CONCESIÓN No. 163 DE 2019.				
	Código del Formato CSPLMB-FT-LFG-006	Vigencia del Formato 01/09/2024	Versión: V03	Pág. 377 de 1083	

A continuación, se presenta el avance acumulado del mes de febrero de 2025 en planimetría de acuerdo con la modulación de las pantallas de la UE 317 presentadas por el Concesionario dentro de la metodología.



Ilustración a.2.6-49. Modulación Muros pantallas ejecutados en el periodo en UE 317.

(UE-319) -ESTACION 7 EDIFICIO DESCENDENTE

Alcance: Estaciones Metro - Edificios de acceso - Estación 7 - Edificio de acceso costado vía Descendente - Estructura. La construcción de los edificios de acceso de las Estaciones de la PLMB comprende la estructura desde los cimientos hasta la cubierta del edificio de acceso. Entre las actividades se encuentra las demoliciones, excavaciones, rellenos, cimentaciones, sótanos, superestructura, estructura de cubierta, entre otras. Así mismo, la obra de urbanismo, espacio público, paisajismo, conexiones y redes de los servicios públicos y comunicaciones, entre otras. Todo de acuerdo con lo establecido en el A T 5.

Durante el periodo correspondiente al mes de febrero de 2025, la interventoría realizó el acompañamiento y verificación de rendimientos, calidad, cumplimiento de especificaciones técnicas, normativa, de las siguientes actividades ejecutadas por El Concesionario para las cuales se presenta el siguiente registro fotográfico de obra y consideraciones:

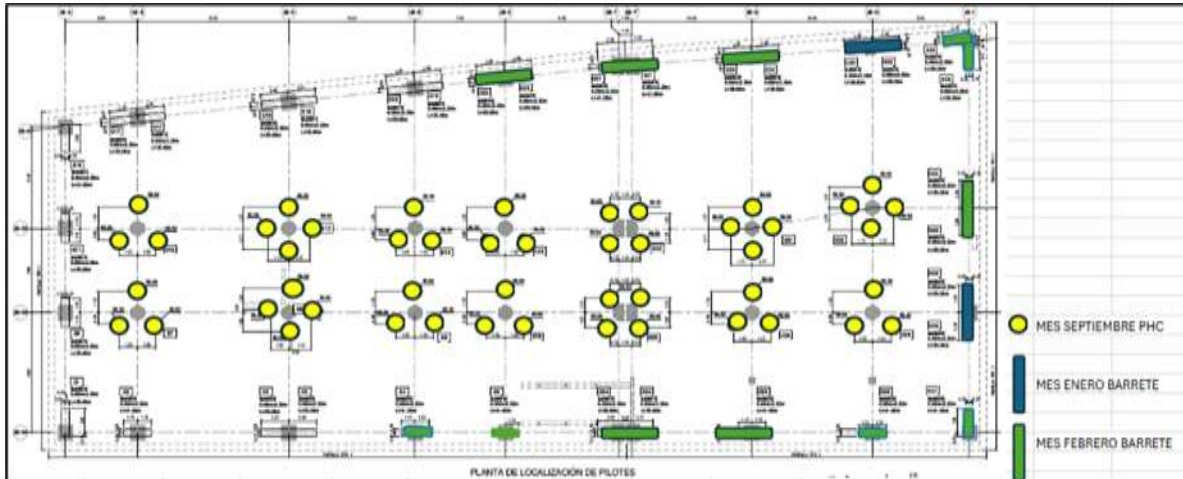
	INFORME MENSUAL DE INTERVENTORÍA			
	CONTRATO No. 148 DE 2020 INTERVENTORÍA INTEGRAL, TÉCNICA, ECONÓMICA, FINANCIERA, CONTABLE, JURÍDICA, ADMINISTRATIVA, OPERATIVA, PREDIAL, AMBIENTAL, SOCIAL Y DE SEGURIDAD SALUD EN EL TRABAJO PARA LA VIGENCIA DEL CONTRATO DE CONCESIÓN No. 163 DE 2019.			
Código del Formato CSPLMB-FT-LFG-006	Vigencia del Formato 01/09/2024	Versión: V03	Pág. 378 de 1083	

REGISTRO FOTOGRÁFICO UE-319	
	
Predio de estación 7 descendente sin actividad en espera de PMT	

Tabla a.2.6-26. Actividades desarrolladas durante el periodo UE 319.

(UE-172) -ESTACION 8 NAVE CENTRAL

Alcance: Estaciones Metro - Edificios de acceso - Estación 8 - Edificio de acceso Nave - Estructura. La construcción de los edificios de acceso de las Estaciones de la PLMB comprende la estructura desde los cimientos hasta la cubierta del edificio de acceso. Entre las actividades se encuentra las demoliciones, excavaciones, rellenos, cimentaciones, sótanos, superestructura, estructura de cubierta, entre otras. Así mismo, la obra de urbanismo, espacio público, paisajismo, conexiones y redes de los servicios públicos y comunicaciones, entre otras. Todo de acuerdo con lo establecido en el A T 5.

Durante el periodo correspondiente al mes de febrero de 2025, la interventoría realizó el acompañamiento y verificación de rendimientos, calidad, cumplimiento de especificaciones técnicas, normativa, de las siguientes actividades ejecutadas por El Concesionario para las cuales se presenta el siguiente registro fotográfico de obra y consideraciones:

	INFORME MENSUAL DE INTERVENTORÍA			
	CONTRATO No. 148 DE 2020 INTERVENTORÍA INTEGRAL, TÉCNICA, ECONÓMICA, FINANCIERA, CONTABLE, JURÍDICA, ADMINISTRATIVA, OPERATIVA, PREDIAL, AMBIENTAL, SOCIAL Y DE SEGURIDAD SALUD EN EL TRABAJO PARA LA VIGENCIA DEL CONTRATO DE CONCESIÓN No. 163 DE 2019.			
Código del Formato CSPLMB-FT-LFG-006	Vigencia del Formato 01/09/2024	Versión: V03	Pág. 379 de 1083	

REGISTRO FOTOGRÁFICO UE-172



Se adelantan trabajos de traslado provisional de redes, se avanza con armado de canastas de pilotes Pre excavados



Se adelantan trabajos de table estacado en los ejes 7 y 8 para excavación.

Tabla a.2.6-27. Actividades desarrolladas durante el periodo de febrero en la UE 172.

En la UE172, durante el mes de febrero de 2025, el Concesionario debió aplazar la construcción de pilotes pre excavados del apoyo G2 en espera del PMT para intervención en vía.

PILOTES							
EJE	NOMBRE	TIPO	PROYECTADOS	AVANCE	% EJECUTADO PILO'	Fecha inicio (Pilotes)	Fecha fin (Pilotes)
CN D-01	G-1	PRE EXC	8	8	100%	07/12/2024	22/01/2025
CN B-01	G-2	PRE EXC	8	5	aplazado	10/12/2024	
CN D-02	G-3	PRE EXC	9	9	100%	05/12/2024	21/01/2025
CN B-02	G-4	PRE EXC	9	9	100%	03/12/2024	23/01/2024
CN D-03	G-5	PRE EXC	8	8	100%	05/09/2024	03/01/2025
CN B-03	G-6	PRE EXC	8	8	100%	06/09/2024	11/10/2024

Tabla a.2.6-28. Pilotes Pre excavados pendientes en la UE172.

INFORME MENSUAL DE INTERVENTORÍA				
CONTRATO No. 148 DE 2020 INTERVENTORÍA INTEGRAL, TÉCNICA, ECONÓMICA, FINANCIERA, CONTABLE, JURÍDICA, ADMINISTRATIVA, OPERATIVA, PREDIAL, AMBIENTAL, SOCIAL Y DE SEGURIDAD SALUD EN EL TRABAJO PARA LA VIGENCIA DEL CONTRATO DE CONCESIÓN No. 163 DE 2019.				
Código del Formato CSPLMB-FT-LFG-006	Vigencia del Formato 01/09/2024	Versión: V03	Pág. 380 de 1083	

A continuación, se presenta en planimetría de acuerdo con la localización de los pilotes de la UE172, el apoyo G2 pendiente por ejecución.



Ilustración a.2.6-50. Grupo de pilotes aplazados por PMT en el periodo de febrero en la UE 172.

(UE-321) -ESTACION 9 EDIFICIO ASCENDENTE 1

Alcance: Estaciones Metro - Edificios de acceso - Estación 9 - Edificio de acceso Ascendente 1 - Estructura. La construcción de los edificios de acceso de las Estaciones de la PLMB comprende la estructura desde los cimientos hasta la cubierta del edificio de acceso. Entre las actividades se encuentra las demoliciones, excavaciones, rellenos, cimentaciones, sótanos, superestructura, estructura de cubierta, entre otras. Así mismo, la obra de urbanismo, espacio público, paisajismo, conexiones y redes de los servicios públicos y comunicaciones, entre otras. Todo de acuerdo con lo establecido en el A T 5.

Durante el periodo correspondiente al mes de febrero de 2025, la interventoría realizó el acompañamiento y verificación de rendimientos, calidad, cumplimiento de especificaciones técnicas, normativa, de las siguientes actividades ejecutadas por El Concesionario para las cuales se presenta el siguiente registro fotográfico de obra y consideraciones:

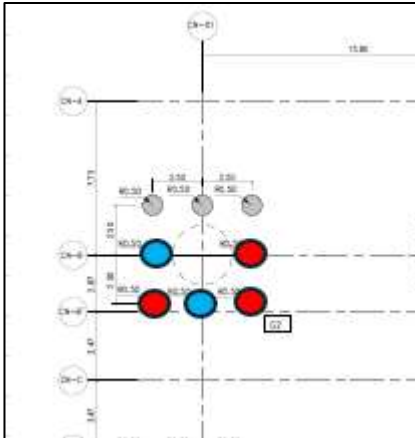
	INFORME MENSUAL DE INTERVENTORÍA			
	CONTRATO No. 148 DE 2020 INTERVENTORÍA INTEGRAL, TÉCNICA, ECONÓMICA, FINANCIERA, CONTABLE, JURÍDICA, ADMINISTRATIVA, OPERATIVA, PREDIAL, AMBIENTAL, SOCIAL Y DE SEGURIDAD SALUD EN EL TRABAJO PARA LA VIGENCIA DEL CONTRATO DE CONCESIÓN No. 163 DE 2019.			
Código del Formato CSPLMB-FT-LFG-006	Vigencia del Formato 01/09/2024	Versión: V03	Pág. 381 de 1083	

REGISTRO FOTOGRÁFICO UE-321

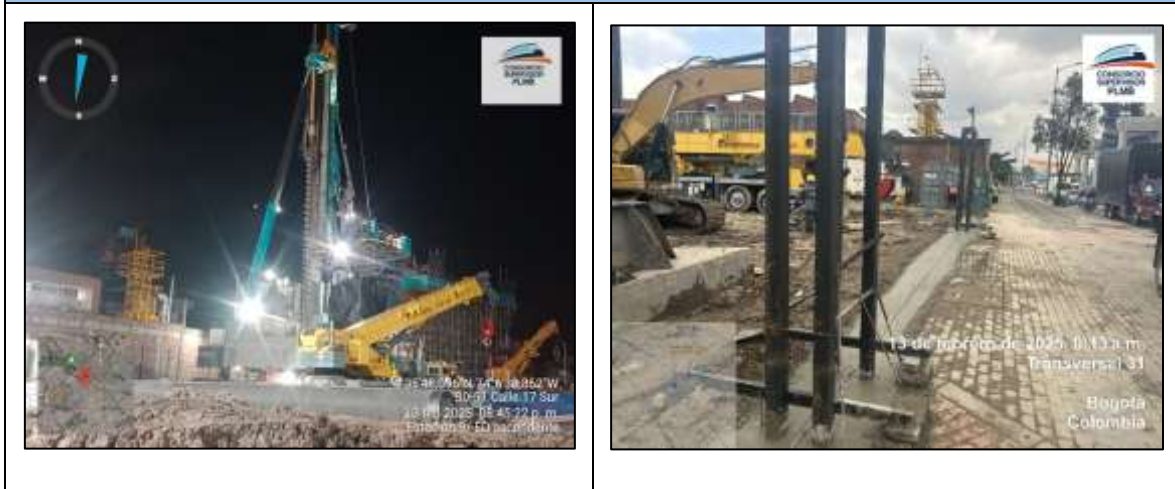

PC3 retoma hincado de pilotes PHC y Construcción de cerramiento metálico.



Se adelantan trabajos de retiro de material sobrante y recibo de acero para pilote pre excavado.

Tabla a.2.6-29. Actividades desarrolladas durante el periodo de febrero en la UE 321.

En la UE321, durante el mes de febrero de 2025, el Concesionario retoma las actividades de hincado de pilotes PHC, se inicia construcción de cerramiento metálico y retiro de materiales sobrantes de excavación.

	INFORME MENSUAL DE INTERVENTORÍA				
	CONTRATO No. 148 DE 2020 INTERVENTORÍA INTEGRAL, TÉCNICA, ECONÓMICA, FINANCIERA, CONTABLE, JURÍDICA, ADMINISTRATIVA, OPERATIVA, PREDIAL, AMBIENTAL, SOCIAL Y DE SEGURIDAD SALUD EN EL TRABAJO PARA LA VIGENCIA DEL CONTRATO DE CONCESIÓN No. 163 DE 2019.				
	Código del Formato CSPLMB-FT-LFG-006	Vigencia del Formato 01/09/2024	Versión: V03	Pág. 382 de 1083	

PILOTES							
EJE	NOMBRE	TIPO	PROYECTADOS	AVANC.	% EJECUTADO PILC	Fecha inicio (Pilotes)	Fecha fin (Pilotes)
AB 04-A	G-1	PRE EXC	1				
AB 03-A	G-2	PRE EXC	2				
AB 02-A	G-3	PRE EXC	2				
AB 01-A	G-4	PRE EXC	1				
AB 04-B	G-5	PHC	2	2	100%	09/02/2025	09/02/2025
AB 03-B	G-6	PHC	2	2	100%	06/02/2025	07/02/2025
AB 02-B	G-7	PHC	2	2	100%	16/01/2025	17/01/2025
AB 01-B	G-8	PHC	2	2	100%	13/02/2025	14/02/2025
AB 04-C	G-9	PHC	2	2	100%	07/02/2025	08/02/2025
AB 03-C	G-10	PHC	2	2	100%	05/02/2025	06/02/2025
AB 02-C	G-11	PHC	2	2	100%	18/01/2025	19/01/2025
AB 01-C	G-12	PHC	2	2	100%	14/02/2025	14/02/2025
AB 04-D	G-13	PHC	2	2	100%	08/02/2025	08/02/2025
AB 03-D	G-14	PHC	3	3	100%	03/02/2025	04/02/2025
AB 02-D	G-15	PHC	2	2	100%	19/01/2025	12/02/2025
AB 01-D	G-16	PHC	2	2	100%	13/02/2025	13/02/2025
AB 04-E	G-17	PHC	2	2	100%	08/02/2025	09/02/2025
AB 03-E	G-18	PHC	2	2	100%	10/02/2025	10/02/2025
AB 02-E	G-19	PHC	2	2	100%	11/02/2025	12/02/2025
AB 01-E	G-20	PHC	2	2	100%	12/02/2025	12/02/2025
AB 04-F	G-21	PRE EXC	1				
AB 03-F	G-22	PRE EXC	1				

Tabla a.2.6-30. Pilotes PHC construidos durante el periodo UE321.

A continuación, se presenta el avance ejecutado en el mes de enero de 2025 en planimetría de acuerdo con la localización de los pilotes de la UE321 presentadas por el Concesionario.

	INFORME MENSUAL DE INTERVENTORÍA			
	CONTRATO No. 148 DE 2020 INTERVENTORÍA INTEGRAL, TÉCNICA, ECONÓMICA, FINANCIERA, CONTABLE, JURÍDICA, ADMINISTRATIVA, OPERATIVA, PREDIAL, AMBIENTAL, SOCIAL Y DE SEGURIDAD SALUD EN EL TRABAJO PARA LA VIGENCIA DEL CONTRATO DE CONCESIÓN No. 163 DE 2019.			
Código del Formato CSPLMB-FT-LFG-006	Vigencia del Formato 01/09/2024	Versión: V03	Pág. 383 de 1083	



Ilustración a.2.6-51. Pilotes PHC ejecutados en el periodo de febrero en la UE 321.

(UE-323) -ESTACION 9 EDIFICIO ASCENDENTE 2

Alcance: Estaciones Metro - Edificios de acceso - Estación 9 - Edificio de acceso Ascendente secundario - Estructura. La construcción de los edificios de acceso de las Estaciones de la PLMB comprende la estructura desde los cimientos hasta la cubierta del edificio de acceso. Entre las actividades se encuentra las demoliciones, excavaciones, rellenos, cimentaciones, sótanos, superestructura, estructura de cubierta, entre otras. Así mismo, la obra de urbanismo, espacio público, paisajismo, conexiones y redes de los servicios públicos y comunicaciones, entre otras. Todo de acuerdo con lo establecido en el A T 5.

El Concesionario solo adelanta actividades de cerramiento.

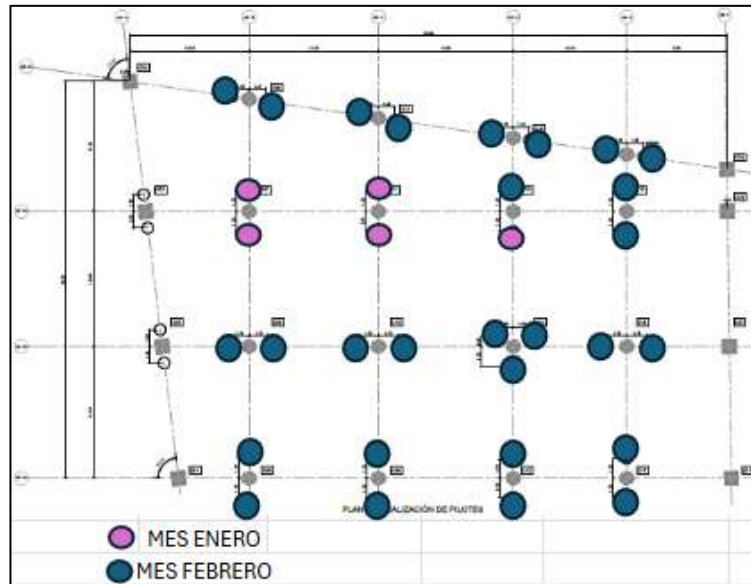
(UE-325) -ESTACION 9 EDIFICIO DESCENDENTE

Alcance: Estaciones Metro - Edificios de acceso - Estación 9 - Edificio de acceso Occidente 2- Estructura. La construcción de los edificios de acceso de las Estaciones de la PLMB comprende la estructura desde los cimientos hasta la cubierta del edificio de acceso. Entre las actividades se encuentra las demoliciones, excavaciones, rellenos, cimentaciones, sótanos, superestructura, estructura de cubierta, entre otras. Así mismo, la obra de urbanismo, espacio público, paisajismo, conexiones y redes de los servicios públicos y comunicaciones, entre otras. Todo de acuerdo con lo establecido en el AT 5.

Durante el periodo correspondiente al mes de febrero de 2025, la interventoría realizó el acompañamiento y verificación de rendimientos, calidad, cumplimiento de especificaciones técnicas,

	INFORME MENSUAL DE INTERVENTORÍA			
	CONTRATO No. 148 DE 2020 INTERVENTORÍA INTEGRAL, TÉCNICA, ECONÓMICA, FINANCIERA, CONTABLE, JURÍDICA, ADMINISTRATIVA, OPERATIVA, PREDIAL, AMBIENTAL, SOCIAL Y DE SEGURIDAD SALUD EN EL TRABAJO PARA LA VIGENCIA DEL CONTRATO DE CONCESIÓN No. 163 DE 2019.			
Código del Formato CSPLMB-FT-LFG-006	Vigencia del Formato 01/09/2024	Versión: V03	Pág. 384 de 1083	

normativa, de las siguientes actividades ejecutadas por El Concesionario para las cuales se presenta el siguiente registro fotográfico de obra y consideraciones:





REGISTRO FOTOGRAFICO UE-325	
	
Revisión de excavación y de armado de parrilla para módulos de muro pantalla.	
	
Acompañamiento al vaciado de módulo de muro pantalla.	

Tabla a.2.6-31. Actividades desarrolladas durante el periodo de febrero en la UE 325.

En la UE325, durante el mes de febrero de 2025, el Concesionario inicia con las actividades de construcción de viga guía y construcción de muro pantalla:

	INFORME MENSUAL DE INTERVENTORÍA				
	CONTRATO No. 148 DE 2020 INTERVENTORÍA INTEGRAL, TÉCNICA, ECONÓMICA, FINANCIERA, CONTABLE, JURÍDICA, ADMINISTRATIVA, OPERATIVA, PREDIAL, AMBIENTAL, SOCIAL Y DE SEGURIDAD SALUD EN EL TRABAJO PARA LA VIGENCIA DEL CONTRATO DE CONCESIÓN No. 163 DE 2019.				
	Código del Formato CSPLMB-FT-LFG-006	Vigencia del Formato 01/09/2024	Versión: V03	Pág. 385 de 1083	

MUROS								
PANTALLA	FECHA INICIO (Muros)	FECHA FIN (Muros)	% EJECUTADO PANTALLAS	ALTURA	ESPESOR	ANCHO	M3	TIPO
1	14/01/2025	15/01/2025	100%	14	0.5	2.4	16.8	TIPO 1
2	20/01/2025	20/01/2025	100%	14	0.5	4.5	31.5	TIPO 1
3	28/01/2025	aplazado		14	0.5	4.5	31.5	TIPO 1
4				14	0.5	4.5	31.5	TIPO 1
5	25/02/2025	27/02/2025	100%	14	0.5	4.5	31.5	TIPO 1
6	21/02/2025	21/02/2025	100%	14	0.5	4.49	31.43	TIPO 1
7	17/02/2025	02/02/2025	100%	14	0.5	4.77	33.39	TIPO 1
8	15/02/2025	15/02/2025	100%	14	0.5	4.5	31.5	TIPO 1
9	13/02/2025	13/02/2025	100%	14	0.5	4.5	31.5	TIPO 1
10	11/02/2025	11/02/2025	100%	14	0.5	4.5	31.5	TIPO 1
11	08/02/2025	08/02/2025	100%	14	0.5	4.5	31.5	TIPO 1
12	04/02/2025	05/02/2025	100%	14	0.5	2.4	16.8	TIPO 1
13	10/02/2025	10/02/2025	100%	14	0.5	5.8	40.6	TIPO 1
14	12/02/2025	12/02/2025	100%	14	0.5	4.5	31.5	TIPO 1
15	14/02/2025	14/02/2025	100%	14	0.5	4.5	31.5	TIPO 1
33	20/02/2025	20/02/2025	100%	14	0.5	2.4	16.8	TIPO 1
34	24/02/2025	24/02/2025	100%	14	0.5	4.5	31.5	TIPO 1
44	26/02/2025	26/02/2025	100%	14	0.5	4.5	31.5	TIPO 1
45	24/02/2025	24/02/2025	100%	14	0.5	2.4	16.8	TIPO 1
46	08/02/2025	08/02/2025	100%	14	0.5	4.5	31.5	TIPO 1
47	25/02/2025			14	0.5	4.5	31.5	TIPO 1
48	22/02/2025	22/02/2025	100%	14	0.5	4.5	31.5	TIPO 1
49	13/02/2025	19/02/2025	100%	14	0.5	4.5	31.5	TIPO 1
50	10/02/2025	10/02/2025	100%	14	0.5	4.5	31.5	TIPO 1
51				14	0.5	4.84	33.88	TIPO 1
52	04/02/2025	04/02/2025	100%	14	0.5	4.5	31.5	TIPO 1
53	31/01/2025	31/01/2025	100%	14	0.5	4.5	31.5	TIPO 1
54	28/01/2025	29/01/2025	100%	14	0.5	4.5	31.5	TIPO 1
55	25/01/2025	25/01/2025	100%	14	0.5	4.5	31.5	TIPO 1
56	21/01/2025	22/01/2025	100%	14	0.5	4.5	31.5	TIPO 1
57	17/01/2025	17/01/2025	100%	14	0.5	2.4	16.8	TIPO 1
58	23/01/2025	24/01/2025	100%	14	0.5	5.8	40.6	TIPO 1
59	27/01/2025	27/01/2025	100%	14	0.5	4	28	TIPO 1
60	30/01/2025	30/01/2025	100%	14	0.5	3.9	27.3	TIPO 1
61	15/01/2025	18/01/2025	100%	14	0.5	2.4	16.8	TIPO 1
62	05/02/2025	07/02/2025	100%	14	0.5	3.9	27.3	TIPO 1
63	30/01/2025	03/02/2025	100%	14	0.5	4	28	TIPO 1
64	23/01/2025	23/01/2024	100%	14	0.5	5.8	40.6	TIPO 1

Tabla a.2.6-32. Pilotes PHC construidos durante el periodo de febrero en la UE325.

A continuación, se presenta el avance ejecutado en el mes de febrero de 2025 en planimetría de acuerdo con la modulación de las pantallas de la UE 325 presentadas por el Concesionario dentro de la metodología.



Ilustración a.2.6-52. Muros Pantalla ejecutados en el periodo de febrero en la UE 325.

[a.2.6. Actividades Construcción W3.pdf](#)

	INFORME MENSUAL DE INTERVENTORÍA				
	CONTRATO No. 148 DE 2020 INTERVENTORÍA INTEGRAL, TÉCNICA, ECONÓMICA, FINANCIERA, CONTABLE, JURÍDICA, ADMINISTRATIVA, OPERATIVA, PREDIAL, AMBIENTAL, SOCIAL Y DE SEGURIDAD SALUD EN EL TRABAJO PARA LA VIGENCIA DEL CONTRATO DE CONCESIÓN No. 163 DE 2019.				
	Código del Formato CSPLMB-FT-LFG-006	Vigencia del Formato 01/09/2024	Versión: V03	Pág. 387 de 1083	

a.2.7) Actividades Fase Construcción WF4

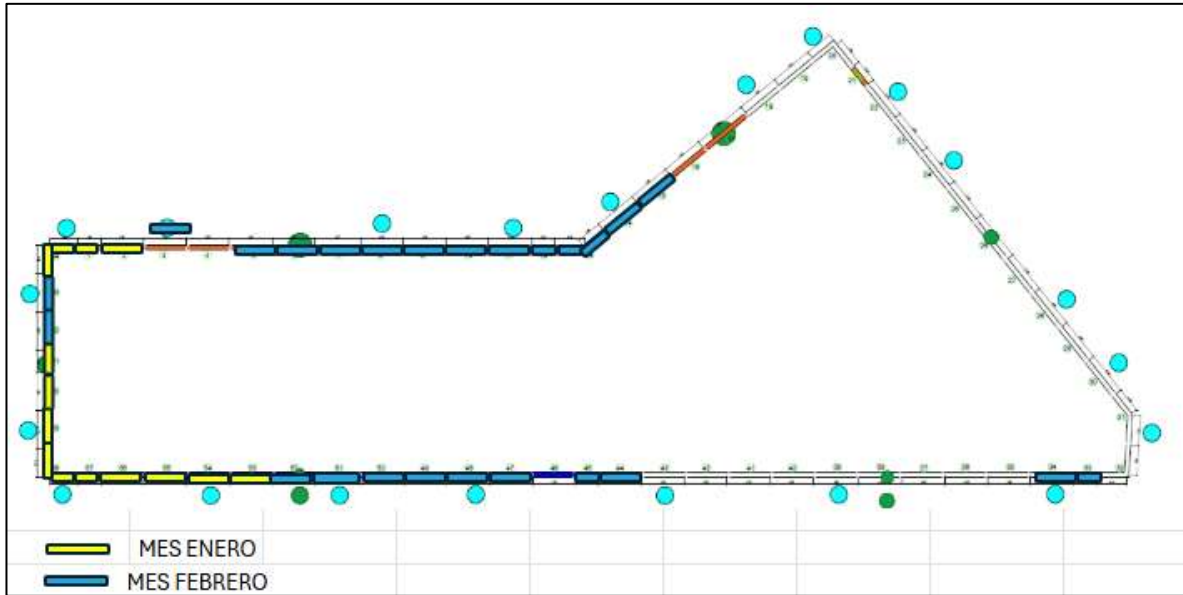
El Frente de Trabajo 4 (WF4), comprendido entre las abscisas K12+416 hasta K16+410 del trazado del viaducto, en el cual, se incluye la construcción de 123 apoyos, así como a la implementación de tres (3) estaciones E10 (K13+750), E11 (K15+050) y E12 (K16+200). Durante el periodo del presente informe, la interventoría llevó a cabo la verificación y supervisión de las actividades realizadas por el concesionario ML1, entre las cuales, se incluye el traslado y la construcción de redes secas y húmedas, así como, las labores necesarias para la edificación del viaducto en las Unidades de Ejecución UE52, UE53, UE54, UE55, UE56, UE57, UE58, y UE59. En dichas unidades, se ejecutaron actividades de obra, por lo cual, desde la interventoría se realizó un seguimiento detallado de cada una de ellas.

WF	Unidad de Ejecución	No. De Apoyos	Abscisa Inicio	Abscisa Fin
4	59	8	K12+416	K12+745
4	58	16	K12+745	K13+250
4	57	11	K13+250	K13+600
4	56	13	K13+600	K13+990
4	55	20	K13+990	K14+620
4	54	14	K14+620	K15+015
4	194	9	K15+015	K15+280
4	53	7	K15+280	K15+505
4	195	5	K15+505	K15+700
4	52	10	K15+700	K16+060
4	196	10	K16+060	K16+410
TOTAL		123		

Tabla a.2.7-1. Relación de apoyos en el tramo 4 (WF4).

ENEL COLOMBIA S.A.:

A continuación, se describen las actividades de traslado de redes con la ESP Enel Colombia S.A.:

	INFORME MENSUAL DE INTERVENTORÍA			
	CONTRATO No. 148 DE 2020 INTERVENTORÍA INTEGRAL, TÉCNICA, ECONÓMICA, FINANCIERA, CONTABLE, JURÍDICA, ADMINISTRATIVA, OPERATIVA, PREDIAL, AMBIENTAL, SOCIAL Y DE SEGURIDAD SALUD EN EL TRABAJO PARA LA VIGENCIA DEL CONTRATO DE CONCESIÓN No. 163 DE 2019.			
Código del Formato CSPLMB-FT-LFG-006	Vigencia del Formato 01/09/2024	Versión: V03	Pág. 388 de 1083	

Actividad de Traslado red de Energía ENE4-05. Pila E 10-06

Fase 1

Ubicación: Calle primera con carrera 24.



Ilustración a.2.7-1. Plano de localización general de la red ENE 4-05

— Interferencia red ENEL con pila E10-6.

Descripción de la red: La presente red corresponde a un traslado de red de media tensión que presenta interferencia con la Pila E10-06 cuyas actividades de ejecución según el PET V12, encuentran programadas en el periodo comprendido entre el 5 de agosto de 2024 al 12 de noviembre de 2024.

Descripción de actividades adelantadas: En el presente mes de ejecución el concesionario término la construcción de la caja CS276-2-F C6560, pero a falta de remates en campanas existentes, instalación de pasos y presencia de filtración de agua en las cajas impidió realizar la entrega de la obra civil a ENEL por consiguiente se procedió a reprogramar la maniobra.

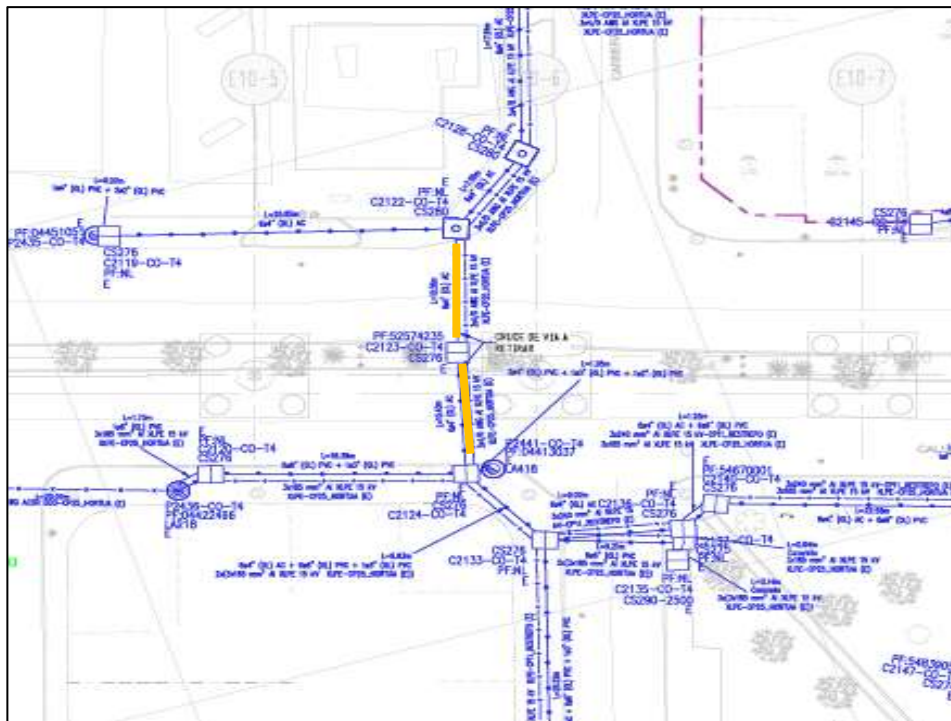
En la tabla de resumen de interferencias para WF4 se encuentra la información referente al PMT utilizado para esta interferencia.

	INFORME MENSUAL DE INTERVENTORÍA			
	CONTRATO No. 148 DE 2020 INTERVENTORÍA INTEGRAL, TÉCNICA, ECONÓMICA, FINANCIERA, CONTABLE, JURÍDICA, ADMINISTRATIVA, OPERATIVA, PREDIAL, AMBIENTAL, SOCIAL Y DE SEGURIDAD SALUD EN EL TRABAJO PARA LA VIGENCIA DEL CONTRATO DE CONCESIÓN No. 163 DE 2019.			
Código del Formato CSPLMB-FT-LFG-006	Vigencia del Formato 01/09/2024	Versión: V03	Pág. 389 de 1083	

A continuación, se presenta el registro fotográfico de las actividades adelantadas durante el periodo mencionado:



Ilustración a.2.7-2. Registro fotográfico de la red ENE 4-05

A continuación, se presenta el plano con las actividades de obra adelantadas a corte del presente informe, en el cual, se dispone en color rojo las actividades de la red ENE4-05 ejecutadas y en color amarillo las actividades de la presente red pendientes por ejecutar:





Ilustración a.2.7-3. Plano de localización general de la ejecución red ENE 4-05

-  Cajas diseñadas CS276 y CS277.
-  Tubería Instalada según diseño. RED ENE4-05.

	INFORME MENSUAL DE INTERVENTORÍA				
	CONTRATO No. 148 DE 2020 INTERVENTORÍA INTEGRAL, TÉCNICA, ECONÓMICA, FINANCIERA, CONTABLE, JURÍDICA, ADMINISTRATIVA, OPERATIVA, PREDIAL, AMBIENTAL, SOCIAL Y DE SEGURIDAD SALUD EN EL TRABAJO PARA LA VIGENCIA DEL CONTRATO DE CONCESIÓN No. 163 DE 2019.				
	Código del Formato CSPLMB-FT-LFG-006	Vigencia del Formato 01/09/2024	Versión: V03	Pág. 390 de 1083	

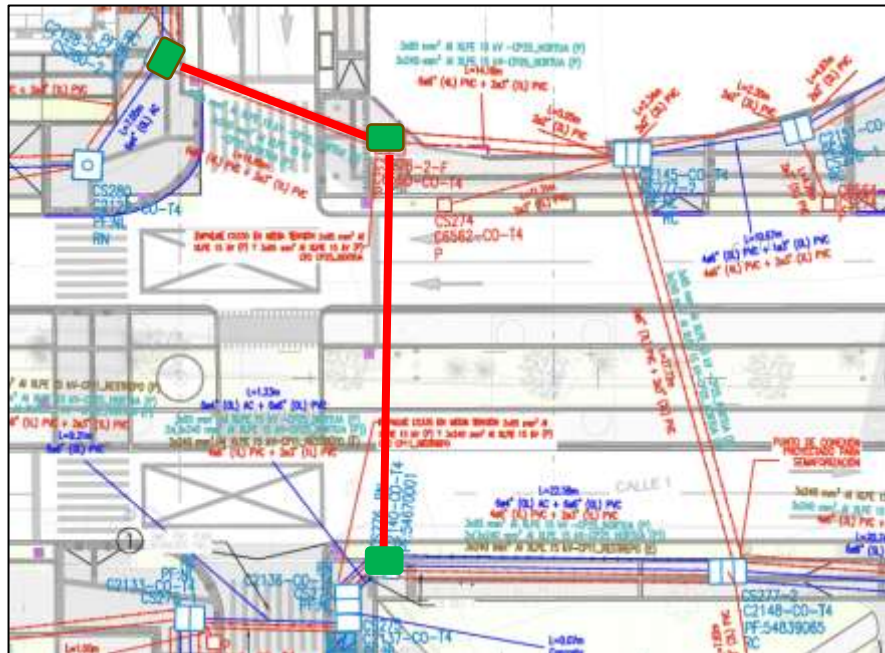
Como conclusión, a continuación, se detallan las cantidades de obra de la red ENE4-05 ejecutadas:

TRAMO	BANCO	MATERIAL	LONG. TOTAL, DE TUBERÍA (ml)	LONG. CONSTRUIDA (ml)
WF4	6x6" + 2x3"	PVC	14.86	14.86
WF4	9x6" + 2x3"	PVC	29.04	29.04
TOTAL			43.90	43.90

Actividad de Traslado red de Energía ENE4-06. Pila S11-12

Fase 1

Ubicación: Calle primera con carrera 19A.



Ilustración a.2.7-4. Plano de localización general de la red ENE 4-06

— Interferencia red ENEL con pila S11-12.

Descripción de la red: La presente red corresponde a un traslado de red de media tensión que presenta interferencia con la Pila S11-12 cuyas actividades de ejecución según el PET V12, se encontraban programadas en el periodo comprendido entre el 13 de septiembre de 2024 al 16 de noviembre de 2024.

	INFORME MENSUAL DE INTERVENTORÍA				
	CONTRATO No. 148 DE 2020 INTERVENTORÍA INTEGRAL, TÉCNICA, ECONÓMICA, FINANCIERA, CONTABLE, JURÍDICA, ADMINISTRATIVA, OPERATIVA, PREDIAL, AMBIENTAL, SOCIAL Y DE SEGURIDAD SALUD EN EL TRABAJO PARA LA VIGENCIA DEL CONTRATO DE CONCESIÓN No. 163 DE 2019.				
	Código del Formato CSPLMB-FT-LFG-006	Vigencia del Formato 01/09/2024	Versión: V03		Pág. 391 de 1083

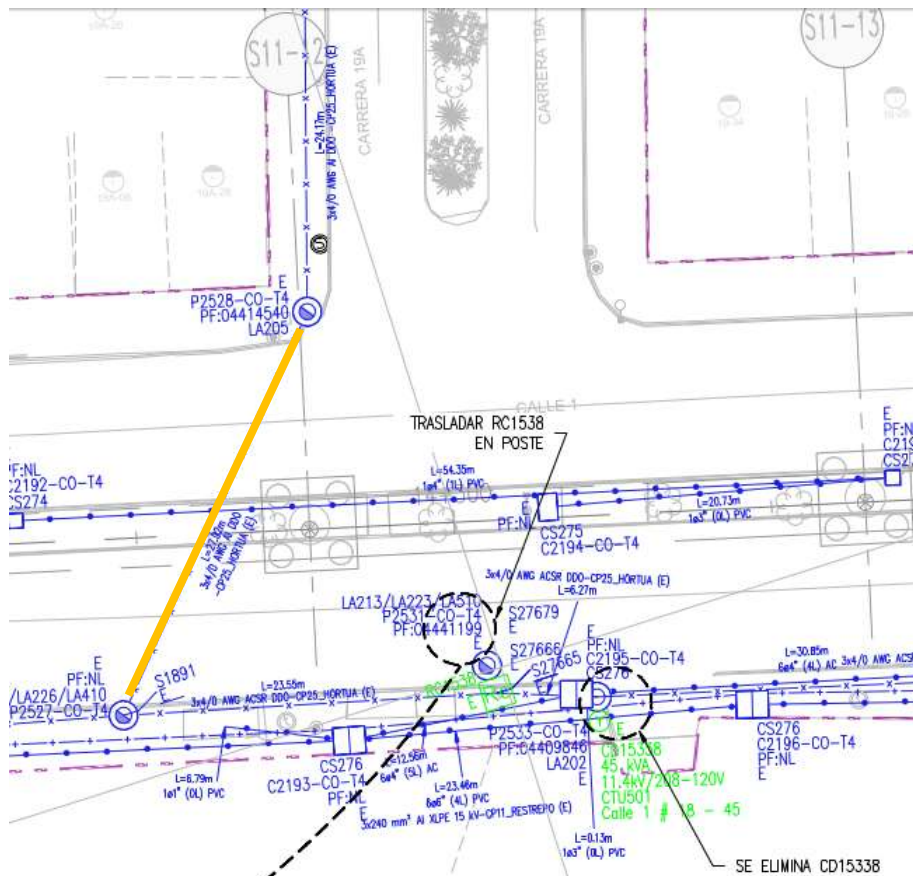
Descripción de actividades adelantadas: En el presente mes de ejecución el concesionario realizo la instalación de doce punto dieciséis (12.16) ml de tubería de configuración 4x6" + 2x3" y termino la construcción de las cajas CS280-C 6647, CS276-1 C-6646, CS277-1 C6661 y CS277-1 C2195, pero a falta de remates en campanas existentes, instalación de pasos y presencia de filtración de agua en las cajas impidió realizar la entrega de la obra civil a ENEL por consiguiente se procedió a reprogramar la maniobra.

En la tabla de resumen de interferencias para WF4 se encuentra la información referente al PMT utilizado para esta interferencia.

A continuación, se presenta el registro fotográfico de las actividades adelantadas durante el periodo mencionado:



Ilustración a.2.7-5. Registro fotográfico de la red ENE 4-06

A continuación, se presenta el plano con las actividades de obra adelantadas a corte del presente informe, en el cual, se dispone en color rojo las actividades de la red ENE4-06 ejecutadas y en color amarillo las actividades de la presente red pendientes por ejecutar:





Ilustración a.2.7-6. Plano de localización general de la ejecución red ENE 4-06

-  Cajas diseñadas CS276, CS277 y CS280.
-  Tubería Instalada según diseño. RED ENE4-06.

Como conclusión, a continuación, se detallan las cantidades de obra de la red ENE4-06 ejecutadas:

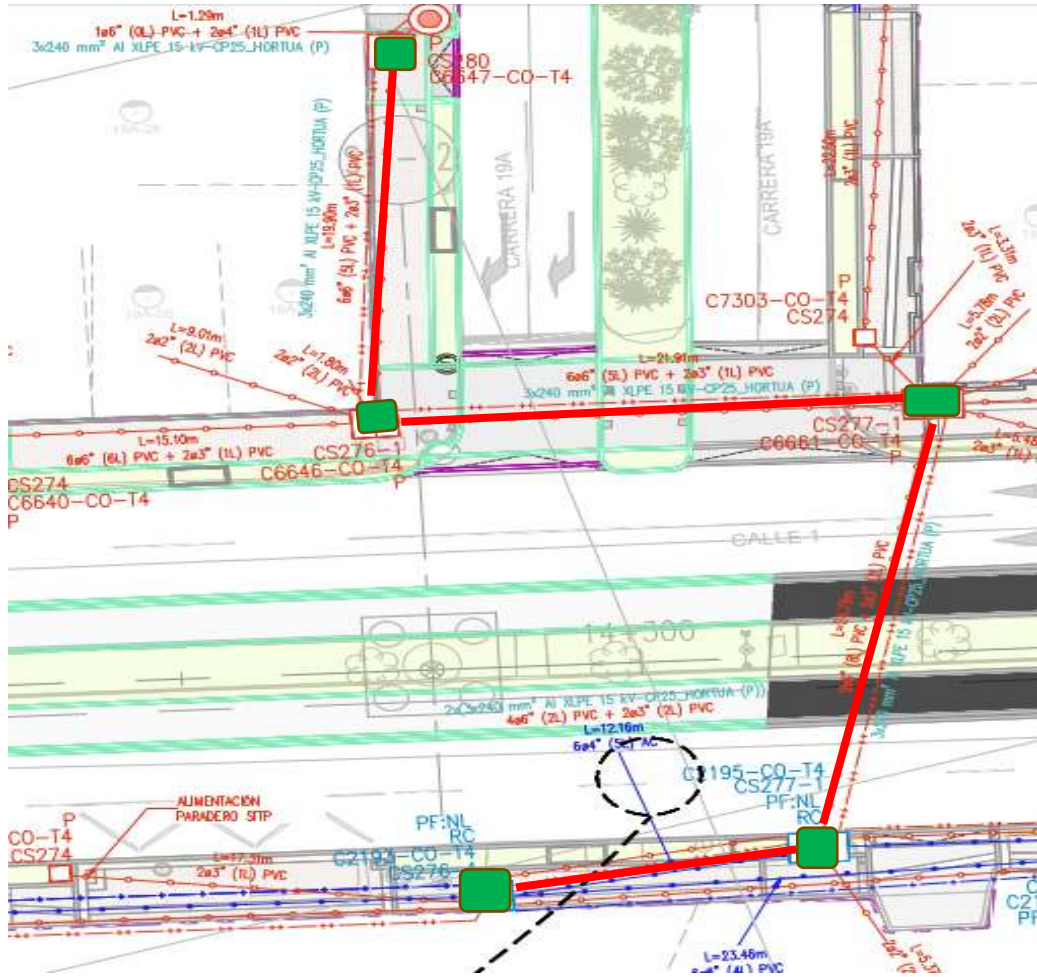
TRAMO	BANCO	MATERIAL	LONG. TOTAL, DE TUBERÍA (ml)	LONG. CONSTRUIDA (ml)
WF4	6x6" + 2x3"	PVC	41.81	41.81
WF4	9x6" + 2x3"	PVC	24.79	24.79
WF4	4x6" + 2x3"	PVC	12.16	12.16
TOTAL			78.76	78.76

	INFORME MENSUAL DE INTERVENTORÍA			
	CONTRATO No. 148 DE 2020 INTERVENTORÍA INTEGRAL, TÉCNICA, ECONÓMICA, FINANCIERA, CONTABLE, JURÍDICA, ADMINISTRATIVA, OPERATIVA, PREDIAL, AMBIENTAL, SOCIAL Y DE SEGURIDAD SALUD EN EL TRABAJO PARA LA VIGENCIA DEL CONTRATO DE CONCESIÓN No. 163 DE 2019.			
Código del Formato CSPLMB-FT-LFG-006	Vigencia del Formato 01/09/2024	Versión: V03	Pág. 393 de 1083	

Actividad de Traslado red de Energía ENE4-07. Pilas S11-19 a S11-21

Fase 1

Ubicación: Calle primera con carrera 14B.



Ilustración a.2.7-7. Plano de localización general de la red ENE 4-07

— Interferencia red ENEL con Pilas S11-19 a S11-21

Descripción de la red: La presente red corresponde a un traslado de red de media tensión que presenta interferencia con las Pilas S11-19, S11-20 y S11-21 cuyas actividades de ejecución según el PET V12, se encontraban programadas en el periodo comprendido entre el 13 de septiembre de 2024 al 16 de noviembre de 2024.

Descripción de actividades adelantadas: En el presente mes de ejecución el concesionario no realizó actividades para esta interferencia, se encuentra a la espera de programación de maniobra por parte de ENEL.

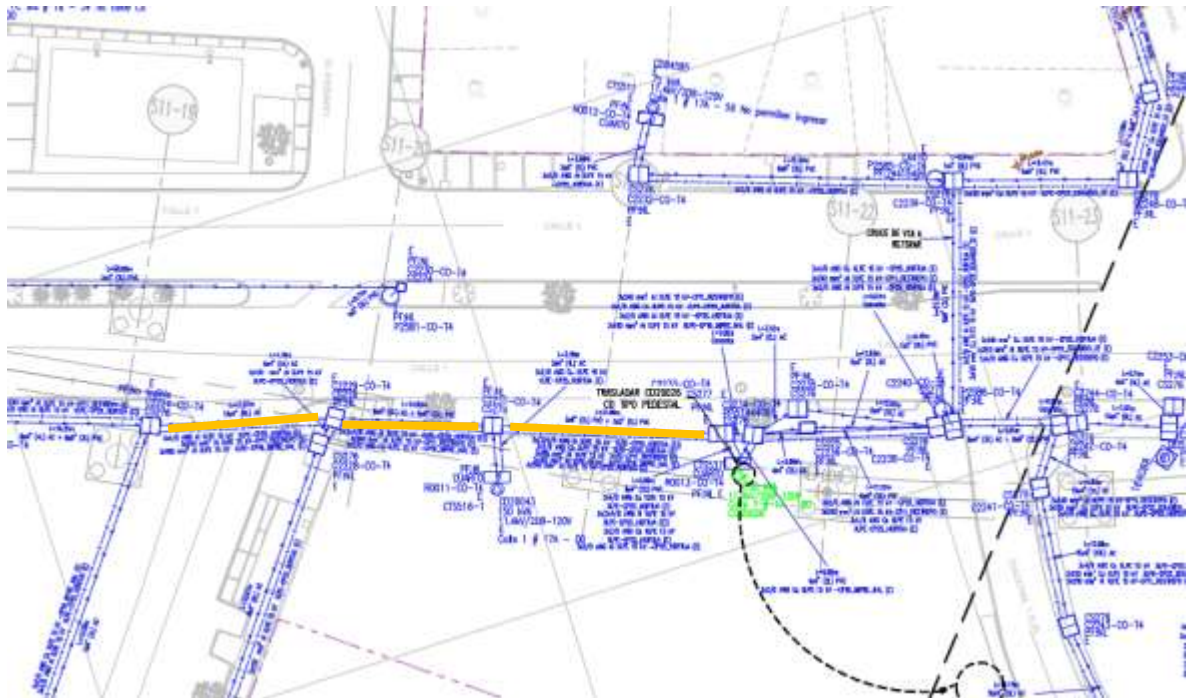

En la tabla de resumen de interferencias para WF4 se encuentra la información referente al PMT utilizado para esta interferencia.

	INFORME MENSUAL DE INTERVENTORÍA			
	CONTRATO No. 148 DE 2020 INTERVENTORÍA INTEGRAL, TÉCNICA, ECONÓMICA, FINANCIERA, CONTABLE, JURÍDICA, ADMINISTRATIVA, OPERATIVA, PREDIAL, AMBIENTAL, SOCIAL Y DE SEGURIDAD SALUD EN EL TRABAJO PARA LA VIGENCIA DEL CONTRATO DE CONCESIÓN No. 163 DE 2019.			
Código del Formato CSPLMB-FT-LFG-006	Vigencia del Formato 01/09/2024	Versión: V03	Pág. 394 de 1083	

A continuación, se presenta el plano con las actividades de obra adelantadas a corte del presente informe, en el cual, se dispone en color rojo las actividades de la red ENE4-07 ejecutadas y en color amarillo las actividades de la presente red pendientes por ejecutar:



Ilustración a.2.7-8. Plano de localización general de la ejecución red ENE 4-07

-  Cajas diseñadas CS277-1-F, CS276, y CS276-2-F.
-  Tubería instalada según diseño. RED ENE4-07.

Como conclusión, a continuación, se detallan las cantidades de obra de la red ENE4-07 ejecutadas:

TRAMO	BANCO	MATERIAL	LONG. TOTAL, DE TUBERÍA (ml)	LONG. CONSTRUIDA (ml)
WF4	6x6" + 2x3"	PVC	80.02	80.02
TOTAL			80.02	80.02

EMPRESA DE ACUEDUCTO Y ALCANTARILLADO DE BOGOTÁ EAAB ESP:

A continuación, se describen las actividades de traslado de redes con la ESP EAAB:

	INFORME MENSUAL DE INTERVENTORÍA				
	CONTRATO No. 148 DE 2020 INTERVENTORÍA INTEGRAL, TÉCNICA, ECONÓMICA, FINANCIERA, CONTABLE, JURÍDICA, ADMINISTRATIVA, OPERATIVA, PREDIAL, AMBIENTAL, SOCIAL Y DE SEGURIDAD SALUD EN EL TRABAJO PARA LA VIGENCIA DEL CONTRATO DE CONCESIÓN No. 163 DE 2019.				
	Código del Formato CSPLMB-FT-LFG-006	Vigencia del Formato 01/09/2024	Versión: V03	Pág. 395 de 1083	

Actividad de Traslado red Acueducto ACU4-07. Pilas E10-2 y E10-4

Fase 1

Ubicación: Calle 1 con carrera 24b.



Ilustración a.2.7-9. Plano de localización general de la red ACU 4-07

Descripción de la red: La presente red corresponde a un traslado de red acueducto que presenta interferencia con las Pilas E10-2 y E10-4 cuyas actividades de ejecución según el PET V12, se encontraban programadas en el periodo correspondiente entre el 20 de junio de 2024 al 30 de agosto de 2024.

	INFORME MENSUAL DE INTERVENTORÍA				
	CONTRATO No. 148 DE 2020 INTERVENTORÍA INTEGRAL, TÉCNICA, ECONÓMICA, FINANCIERA, CONTABLE, JURÍDICA, ADMINISTRATIVA, OPERATIVA, PREDIAL, AMBIENTAL, SOCIAL Y DE SEGURIDAD SALUD EN EL TRABAJO PARA LA VIGENCIA DEL CONTRATO DE CONCESIÓN No. 163 DE 2019.				
	Código del Formato CSLMB-FT-LFG-006	Vigencia del Formato 01/09/2024	Versión: V03	Pág. 396 de 1083	

Descripción de las actividades adelantadas: Para el presente periodo de seguimiento, en el costado norte no realizó actividades por falta de obtención del respectivo permiso PMT requerido para la continuación de la interferencia, cuyo trámite está a cargo del concesionario, el cual, se encuentra en elaboración por el equipo de PMT de ML1, quedando pendiente por instalar a fecha de corte del presente informe, un total de 25.20 metros de tubería y cuatro empates.

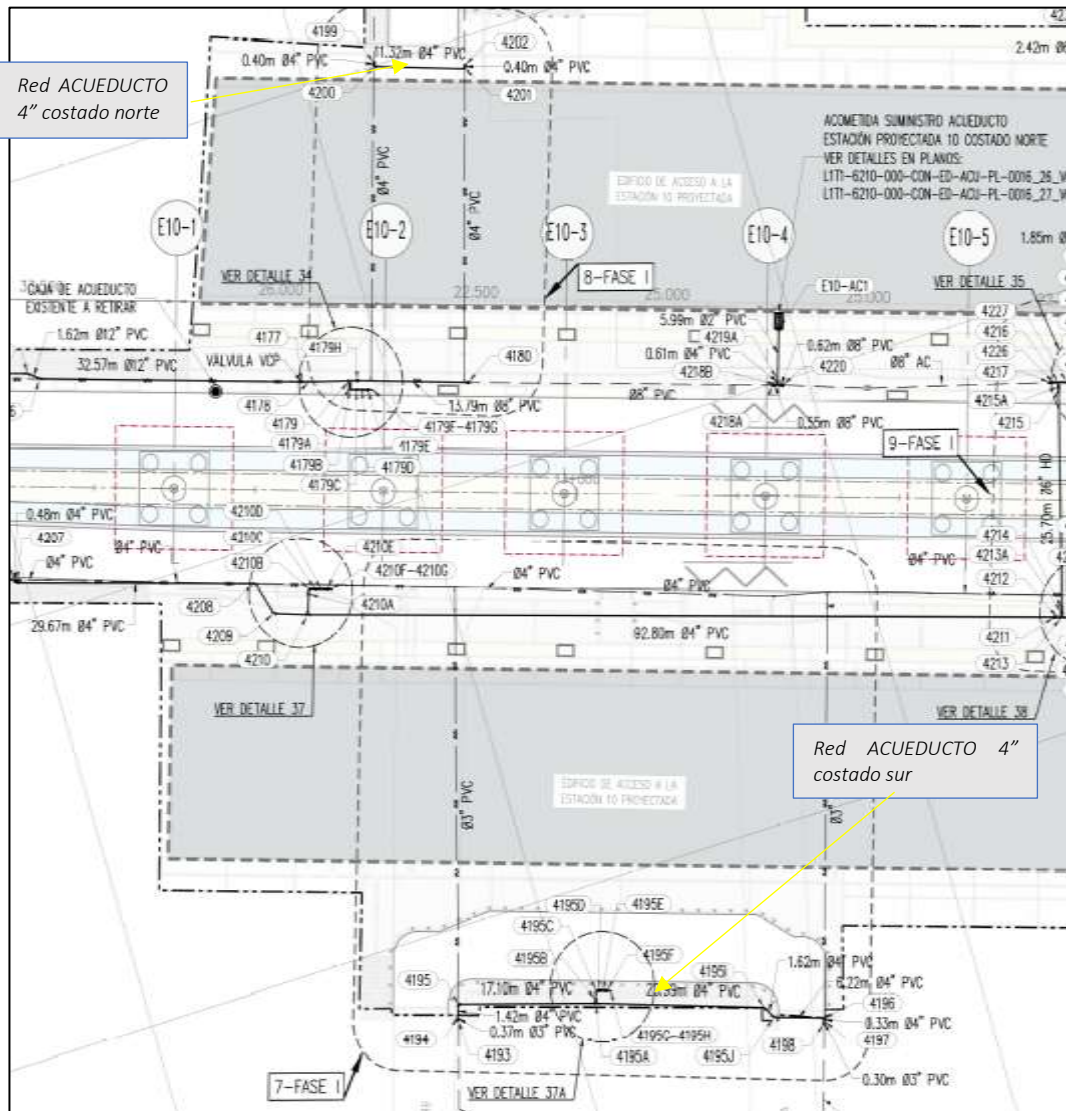
A continuación, se presenta el plano con las actividades de obra adelantadas a corte del presente informe, en el cual, se dispone en color rojo las actividades de la red ACUEDUCTO ejecutadas durante el periodo y en color amarillo a las actividades de la presente red pendientes por ejecutar:



Ilustración a.2.7-10. Plano de localización general de la ejecución ACU 4-07

- Tubería Para Instalar según diseño.
- Tubería Instalada según diseño.

Como conclusión, a continuación, se detallan las cantidades de obra de la red ACUEDUCTO ejecutadas:

TRAMO	DIAMETRO	MATERIAL	LONG. TOTAL, DE TUBERÍA (ml)	LONG. CONSTRUIDA (ml)
WF4	4"	PVC	59.80	34.60
TOTAL			59.80	34.60

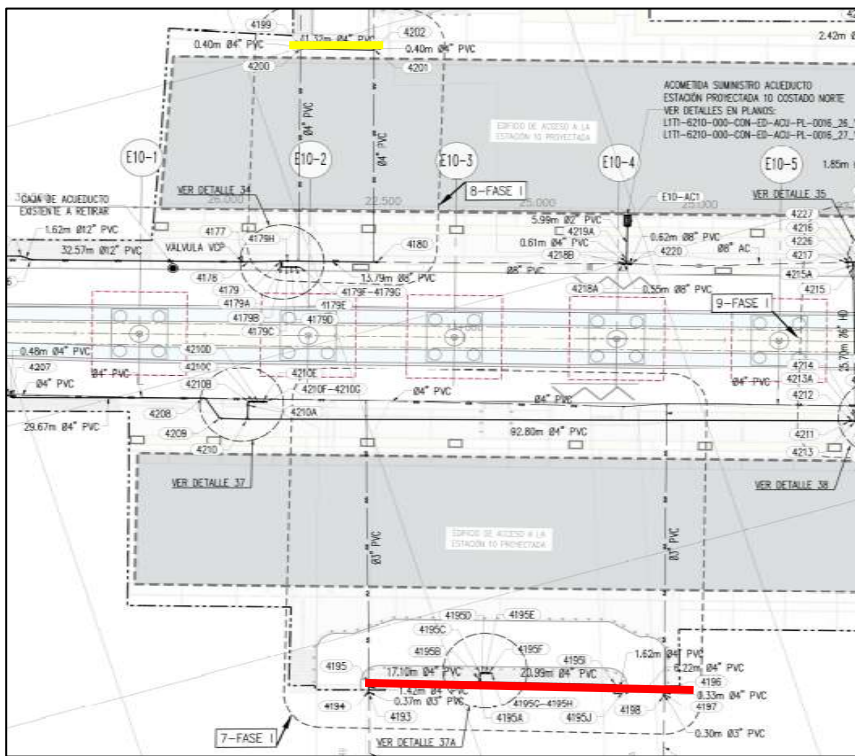
	INFORME MENSUAL DE INTERVENTORÍA				
	CONTRATO No. 148 DE 2020 INTERVENTORÍA INTEGRAL, TÉCNICA, ECONÓMICA, FINANCIERA, CONTABLE, JURÍDICA, ADMINISTRATIVA, OPERATIVA, PREDIAL, AMBIENTAL, SOCIAL Y DE SEGURIDAD SALUD EN EL TRABAJO PARA LA VIGENCIA DEL CONTRATO DE CONCESIÓN No. 163 DE 2019.				
	Código del Formato CSPLMB-FT-LFG-006	Vigencia del Formato 01/09/2024	Versión: V03		Pág. 397 de 1083

Actividad de Traslado red Acueducto ACU4-09. Pilas S11-10

Fase 1

Ubicación: Calle 1 con carrera 16



Ilustración a.2.7-11. Plano de localización general de la red ACU 4-09

Descripción de la red: La presente red corresponde a un traslado de red de acueducto que presenta interferencia con la Pila S11-10 cuyas actividades de ejecución según el PET V12, se encontraban programadas en el periodo comprendido entre el 13 de septiembre de 2024 al 16 de noviembre de 2024.

Descripción de las actividades desarrolladas: Durante el periodo del presente informe, el Concesionario no realizó actividades, se encuentra a la espera del trámite del PMT para que el empate se realizara

como lo contempla el diseño, debido a que el concesionario adelantara el inicio de la fase 2 instalando la tubería de 12" en el costado norte de la calle primera como está diseñado, para poder retirar y dejar sin servicio la tubería 10" encontrada en el separador central.

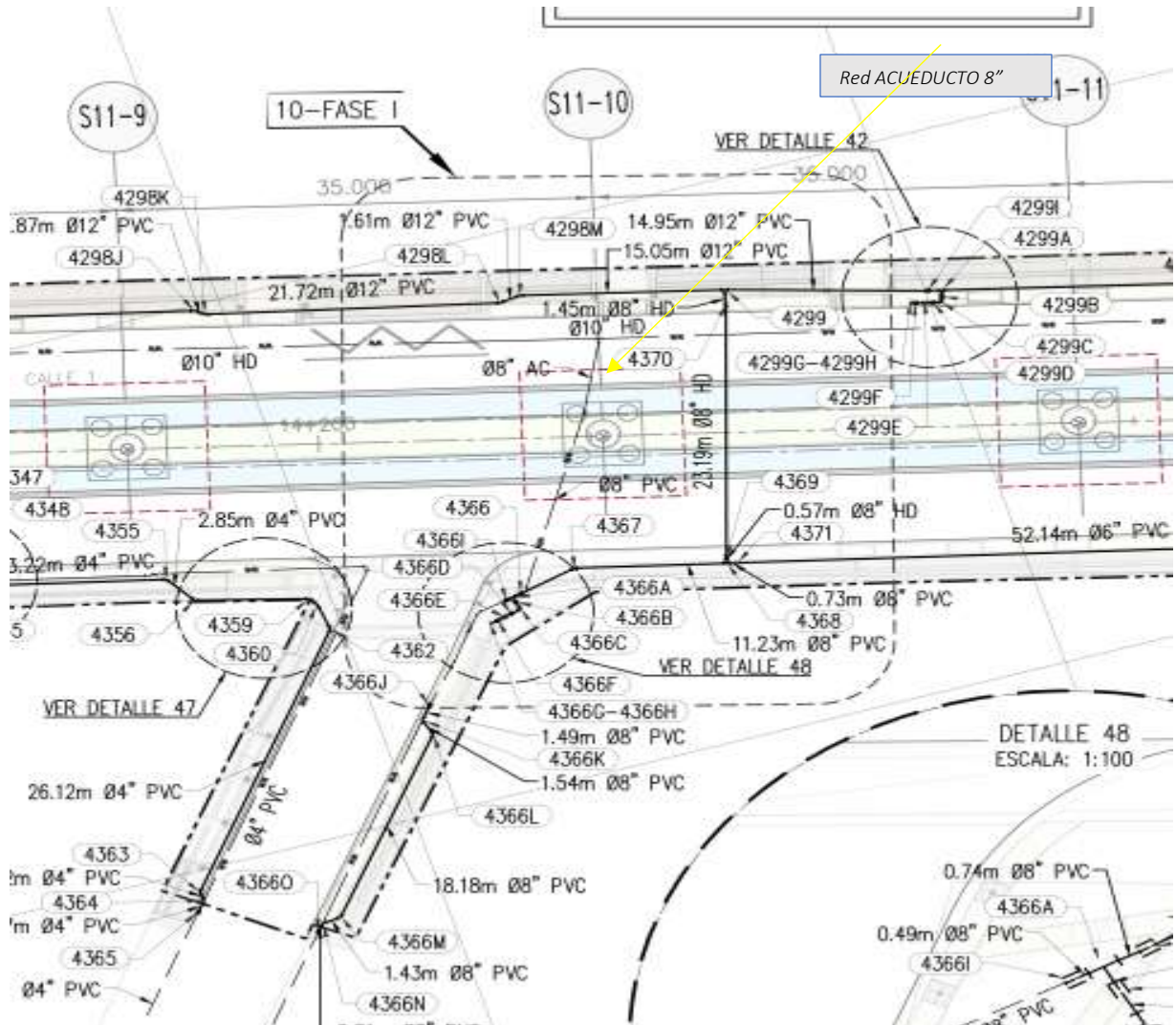
En la tabla de resumen de interferencias para WF4 se encuentra la información referente al PMT utilizado para esta interferencia.

A continuación, se presenta el plano con las actividades de obra adelantadas a corte del presente informe, en el cual, se dispone en color rojo las actividades de la red ACUEUCTO ejecutadas durante el periodo y en color amarillo a las actividades de la presente red pendientes por ejecutar:



Ilustración a.2.7-12. Plano de localización general de la ejecución ACU 4-09

■ Tubería Instalada según diseño.

	INFORME MENSUAL DE INTERVENTORÍA				
	CONTRATO No. 148 DE 2020 INTERVENTORÍA INTEGRAL, TÉCNICA, ECONÓMICA, FINANCIERA, CONTABLE, JURÍDICA, ADMINISTRATIVA, OPERATIVA, PREDIAL, AMBIENTAL, SOCIAL Y DE SEGURIDAD SALUD EN EL TRABAJO PARA LA VIGENCIA DEL CONTRATO DE CONCESIÓN No. 163 DE 2019.				
	Código del Formato CSPLMB-FT-LFG-006	Vigencia del Formato 01/09/2024	Versión: V03	Pág. 399 de 1083	

Como conclusión, a continuación, se detallan las cantidades de obra de la red ACUEDUCTO ejecutadas:

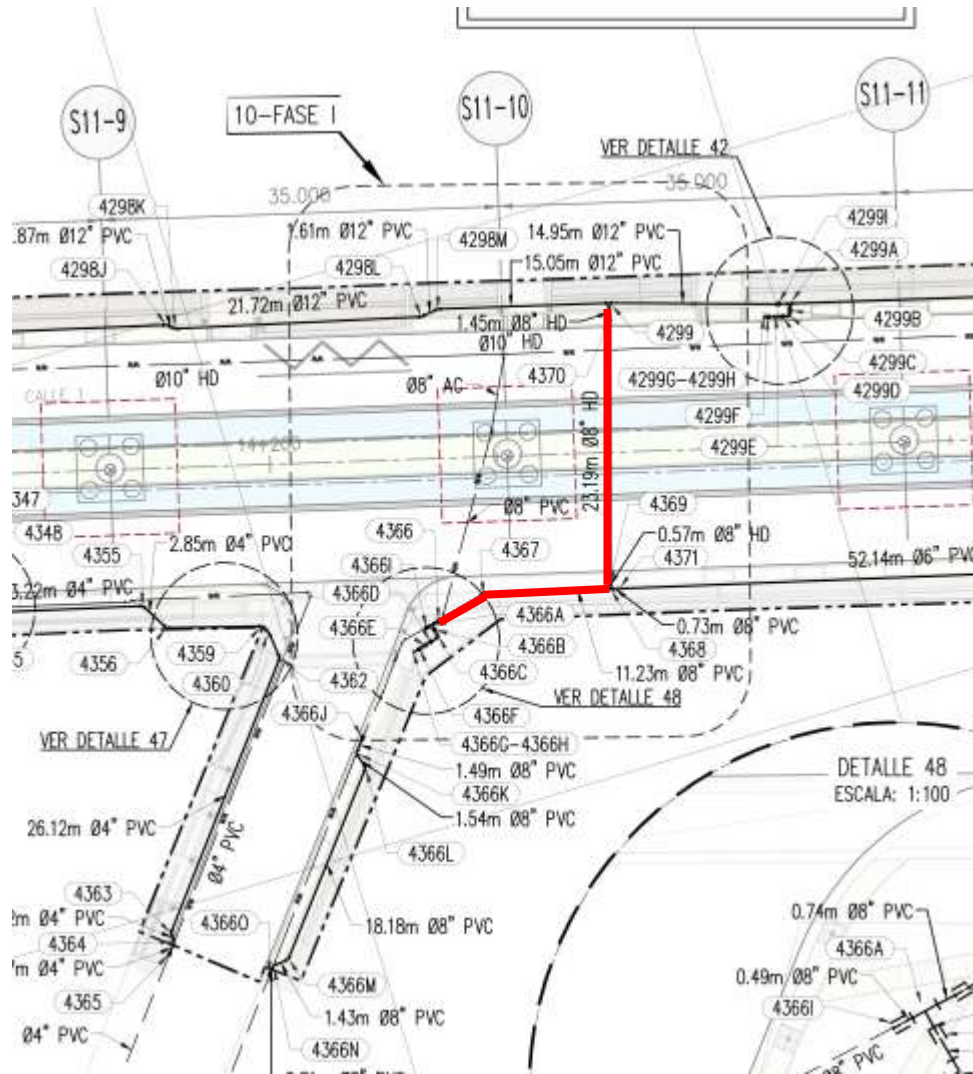
TRAMO	DIAMETRO	MATERIAL	LONG. TOTAL, DE TUBERÍA (ml)	LONG. CONSTRUIDA (ml)
WF4	8"	PVC	34.42	34.42
TOTAL			34.42	34.42

Actividad de Traslado red Acueducto ACU4-11. Pila S11-17

Fase 1

Ubicación: Calle 1 con carrera 16



Ilustración a.2.7-13. Plano de localización general de la red ACU 4-11

Descripción de la red: La presente red corresponde a un traslado de red de acueducto que presenta interferencia con la Pila S11-17 cuyas actividades de ejecución según el PET V12, se encontraban programadas en el periodo comprendido entre el 1 de octubre de 2024 al 19 de noviembre de 2024.

Descripción de las actividades desarrolladas: Durante el periodo del presente informe, el Concesionario realizó la recuperación del espacio público donde se instaló la de tubería de 4" en PVC, quedando pendiente por parte del concesionario la entrega de formatos para la programación de los empates.

En la tabla de resumen de interferencias para WF4 se encuentra la información referente al PMT utilizado para esta interferencia.

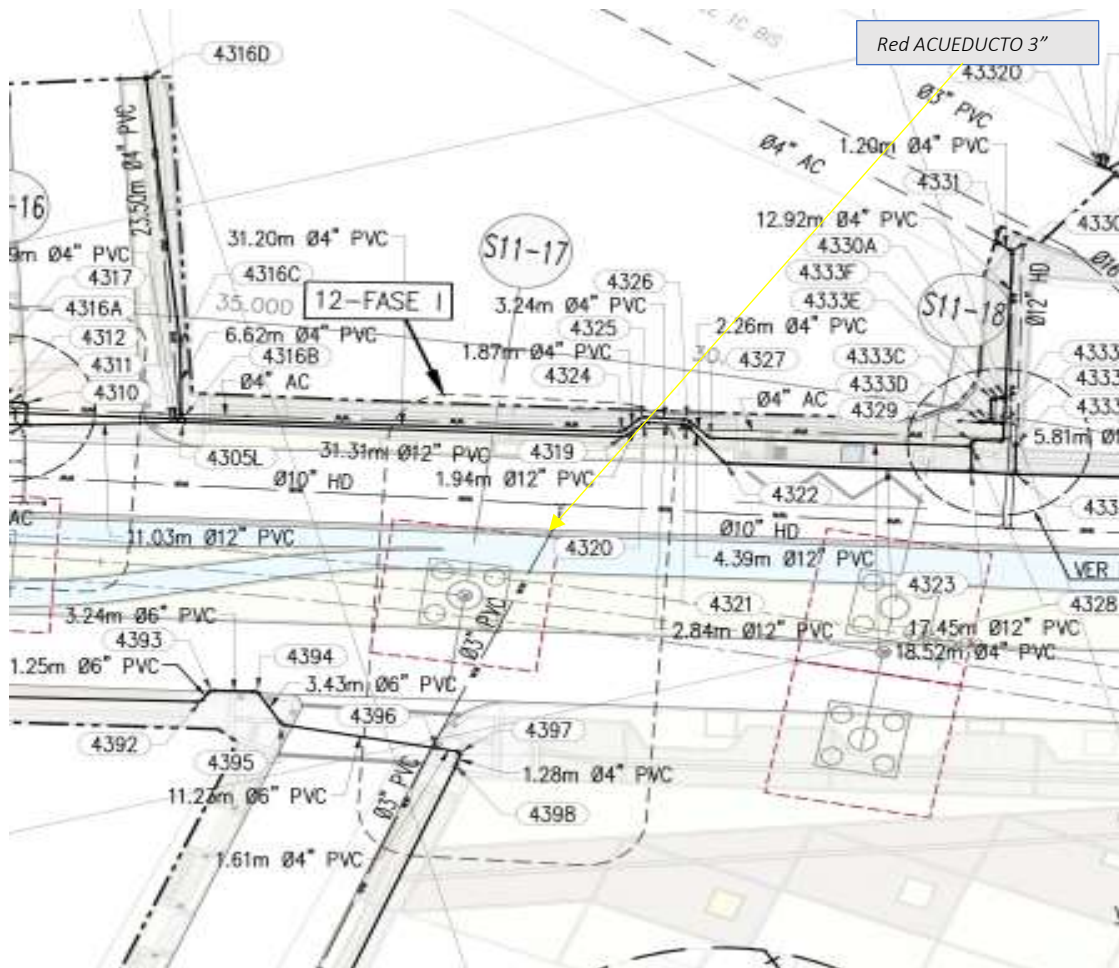
A continuación, se presenta el plano con las actividades de obra adelantadas a corte del presente informe, en el cual, se dispone en color rojo las actividades de la red ACUEDUCTO ejecutadas durante el periodo y en color amarillo a las actividades de la presente red pendientes por ejecutar:



Ilustración a.2.7-14. Plano de localización general de la ejecución ACU 4-11

— Tubería Instalada según diseño.

Como conclusión, a continuación, se detallan las cantidades de obra de la red ACUEDUCTO ejecutadas:

	INFORME MENSUAL DE INTERVENTORÍA				
	CONTRATO No. 148 DE 2020 INTERVENTORÍA INTEGRAL, TÉCNICA, ECONÓMICA, FINANCIERA, CONTABLE, JURÍDICA, ADMINISTRATIVA, OPERATIVA, PREDIAL, AMBIENTAL, SOCIAL Y DE SEGURIDAD SALUD EN EL TRABAJO PARA LA VIGENCIA DEL CONTRATO DE CONCESIÓN No. 163 DE 2019.				
	Código del Formato CSPLMB-FT-LFG-006	Vigencia del Formato 01/09/2024	Versión: V03	Pág. 401 de 1083	

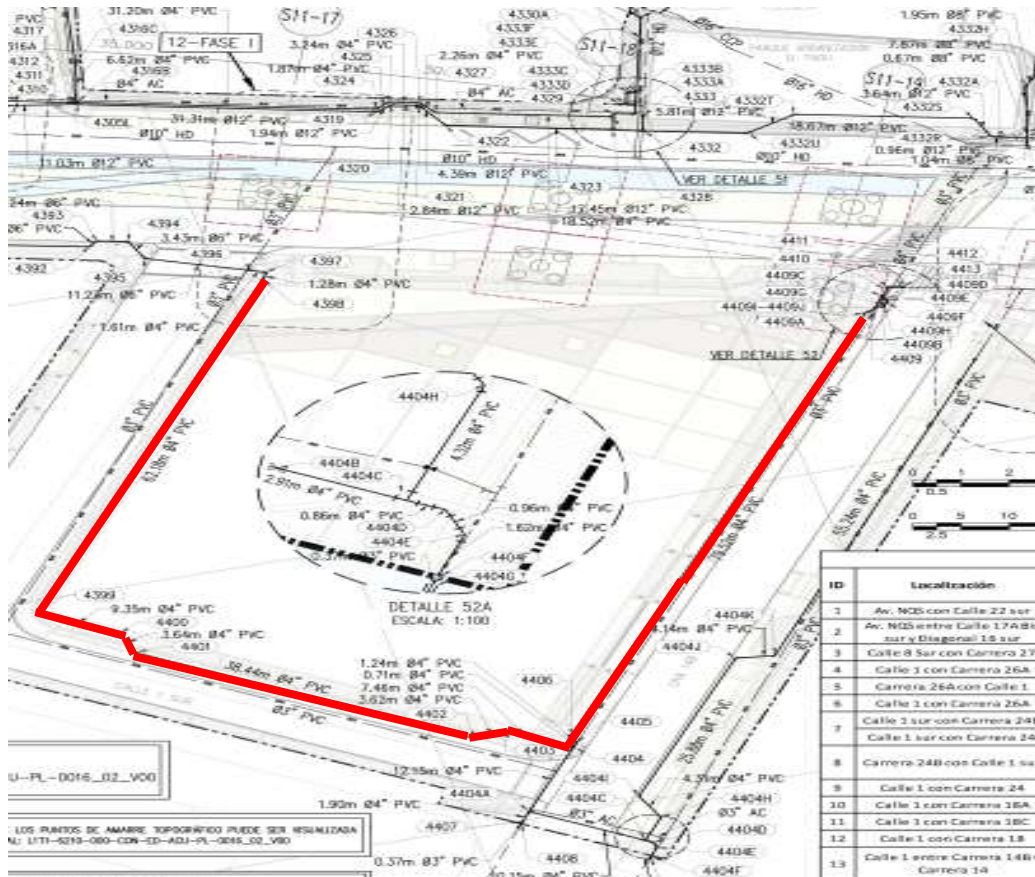
TRAMO	DIAMETRO	MATERIAL	LONG. TOTAL, DE TUBERÍA (ml)	LONG. CONSTRUIDA (ml)
WF4	4"	PVC	225.36	220.65
TOTAL			225.36	220.65

Actividad de Traslado red Acueducto COM 4-09 Pilas S11-10

Fase 1

Ubicación: Calle 17 sur con Avenida NQS



Ilustración a.2.7-15. Plano de localización general de la red COM 4-09

Descripción de la red: La presente red corresponde a un traslado de red de acueducto que presenta interferencia con el edificio acceso descendente cuyas actividades de ejecución según el PET V12, se encontraban programadas en el periodo comprendido entre el 15 de marzo de 2024 al 31 de agosto de 2024.

Descripción de las actividades desarrolladas: El Concesionario no realizó actividades para esta interferencia, quedando pendiente la programación de la prueba de hermeticidad por parte de ML1.

En la tabla de resumen de interferencias para WF4 se encuentra la información referente al PMT utilizado para esta interferencia.

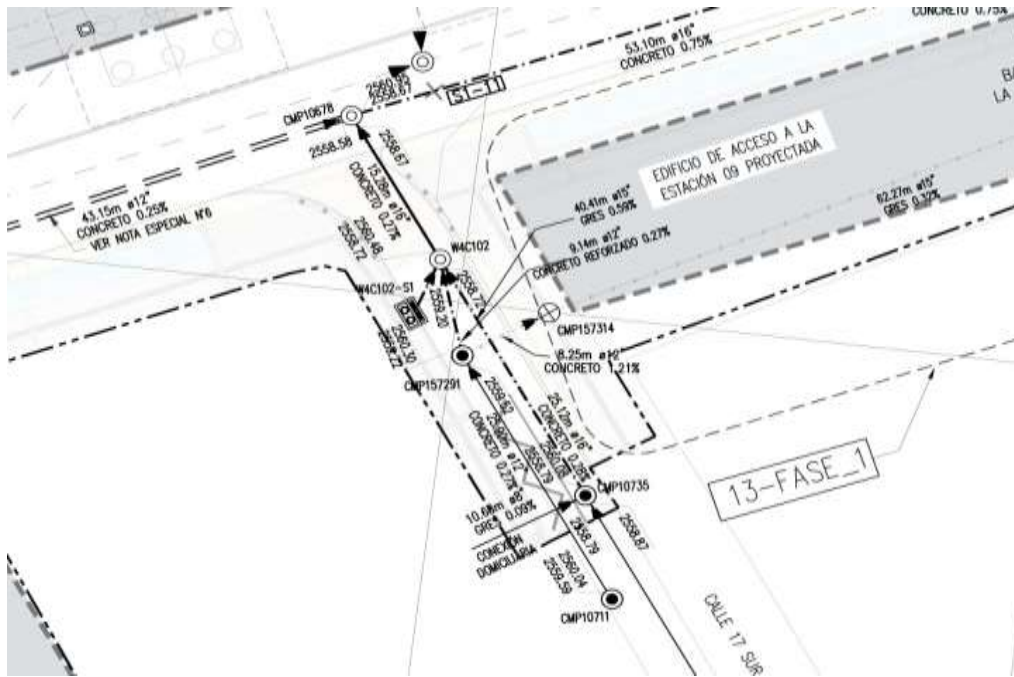
	INFORME MENSUAL DE INTERVENTORÍA				
	CONTRATO No. 148 DE 2020 INTERVENTORÍA INTEGRAL, TÉCNICA, ECONÓMICA, FINANCIERA, CONTABLE, JURÍDICA, ADMINISTRATIVA, OPERATIVA, PREDIAL, AMBIENTAL, SOCIAL Y DE SEGURIDAD SALUD EN EL TRABAJO PARA LA VIGENCIA DEL CONTRATO DE CONCESIÓN No. 163 DE 2019.				
	Código del Formato CSPLMB-FT-LFG-006	Vigencia del Formato 01/09/2024	Versión: V03		Pág. 402 de 1083

A continuación, se presenta el plano con las actividades de obra adelantadas a corte del presente informe, en el cual, se dispone en color rojo las actividades de la red combinada ejecutadas durante el periodo y en color amarillo a las actividades de la presente red pendientes por ejecutar:





Ilustración a.2.7-16. Plano de localización general de la ejecución COM 4-09

 Tubería Para Instalar según diseño.

Como conclusión, a continuación, se detallan las cantidades de obra de la red combinada ejecutadas:

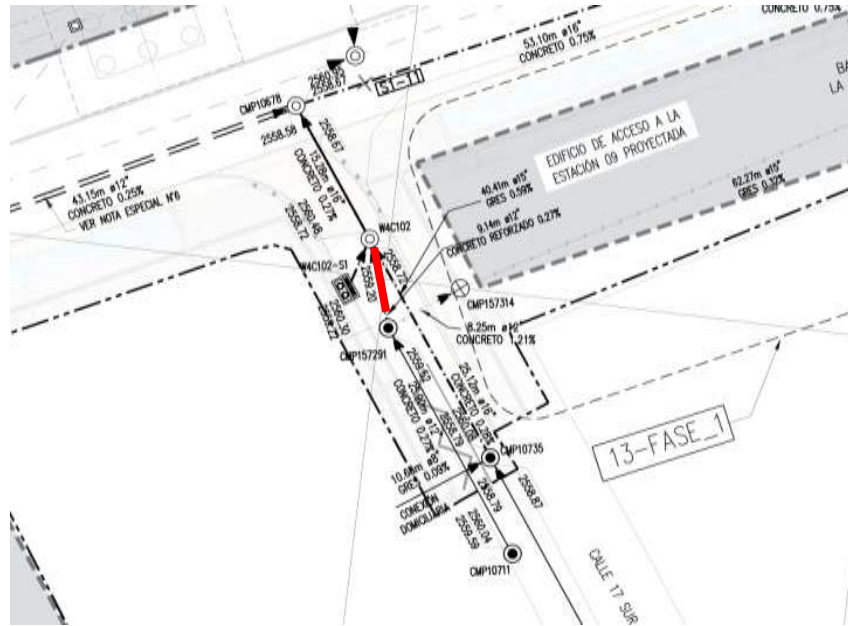
TRAMO	DIAMETRO	MATERIAL	LONG. TOTAL, DE TUBERÍA (ml)	LONG. CONSTRUIDA (ml)
WF4	12"	CONCRETO	9.50	9.50
TOTAL			9.50	9.50

	INFORME MENSUAL DE INTERVENTORÍA				
	CONTRATO No. 148 DE 2020 INTERVENTORÍA INTEGRAL, TÉCNICA, ECONÓMICA, FINANCIERA, CONTABLE, JURÍDICA, ADMINISTRATIVA, OPERATIVA, PREDIAL, AMBIENTAL, SOCIAL Y DE SEGURIDAD SALUD EN EL TRABAJO PARA LA VIGENCIA DEL CONTRATO DE CONCESIÓN No. 163 DE 2019.				
	Código del Formato CSPLMB-FT-LFG-006	Vigencia del Formato 01/09/2024	Versión: VO3	Pág. 403 de 1083	

Actividad de Traslado red Acueducto COM 4-08 Edificio acceso estación 10

Fase 1

Ubicación: Carrera 24C entre calle 1 y calle 2



Ilustración a.2.7-17. Plano de localización general de la red COM 4-08

Descripción de la red: La presente red corresponde a un traslado de red de acueducto que presenta interferencia con el edificio acceso descendente cuyas actividades de ejecución según el PET V12, se encontraban programadas en el periodo comprendido entre el 15 de marzo de 2024 al 31 de agosto de 2024.

Descripción de las actividades desarrolladas: El Concesionario realizó la recuperación de la carpeta asfáltica en los tramos donde se ejecutó la instalación de tubería, faltando por intervenir el tramo de la carrera 24b hasta la obtención del PMT de alto impacto para el cierre de la vía.

En la tabla de resumen de interferencias para WF4 se encuentra la información referente al PMT utilizado para esta interferencia.

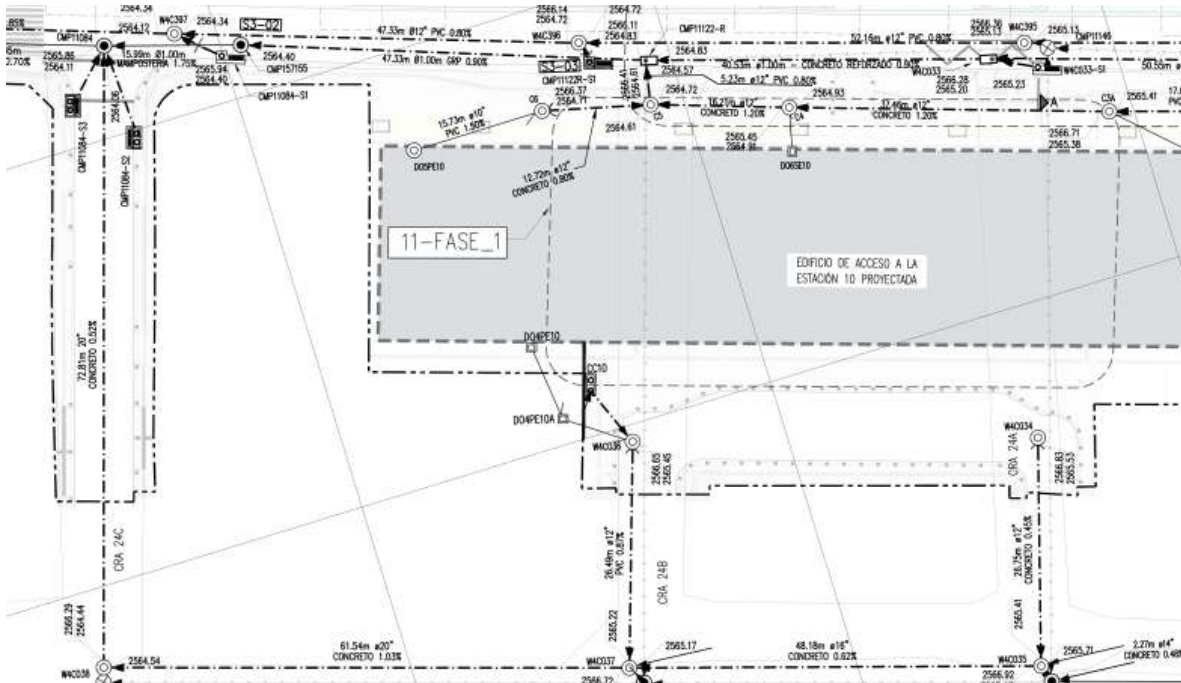
A continuación, se presenta el registro fotográfico de las actividades adelantadas durante el periodo mencionado:

	INFORME MENSUAL DE INTERVENTORÍA			
	CONTRATO No. 148 DE 2020 INTERVENTORÍA INTEGRAL, TÉCNICA, ECONÓMICA, FINANCIERA, CONTABLE, JURÍDICA, ADMINISTRATIVA, OPERATIVA, PREDIAL, AMBIENTAL, SOCIAL Y DE SEGURIDAD SALUD EN EL TRABAJO PARA LA VIGENCIA DEL CONTRATO DE CONCESIÓN No. 163 DE 2019.			
Código del Formato CSPLMB-FT-LFG-006	Vigencia del Formato 01/09/2024	Versión: V03	Pág. 404 de 1083	



Ilustración a.2.7-18. Registro fotográfico de la red COM 4-08

A continuación, se presenta el plano con las actividades de obra adelantadas a corte del presente informe, en el cual, se dispone en color rojo las actividades de la red combinada ejecutadas durante el periodo y en color amarillo a las actividades de la presente red pendientes por ejecutar:



Ilustración a.2.7-19. Plano de localización general de la ejecución COM 4-08

- Tubería Por Instalar según diseño.
- Tubería Instalada según diseño.

Como conclusión, a continuación, se detallan las cantidades de obra de la red combinada ejecutadas:

	INFORME MENSUAL DE INTERVENTORÍA				
	CONTRATO No. 148 DE 2020 INTERVENTORÍA INTEGRAL, TÉCNICA, ECONÓMICA, FINANCIERA, CONTABLE, JURÍDICA, ADMINISTRATIVA, OPERATIVA, PREDIAL, AMBIENTAL, SOCIAL Y DE SEGURIDAD SALUD EN EL TRABAJO PARA LA VIGENCIA DEL CONTRATO DE CONCESIÓN No. 163 DE 2019.				
	Código del Formato CSPLMB-FT-LFG-006	Vigencia del Formato 01/09/2024	Versión: V03		Pág. 405 de 1083

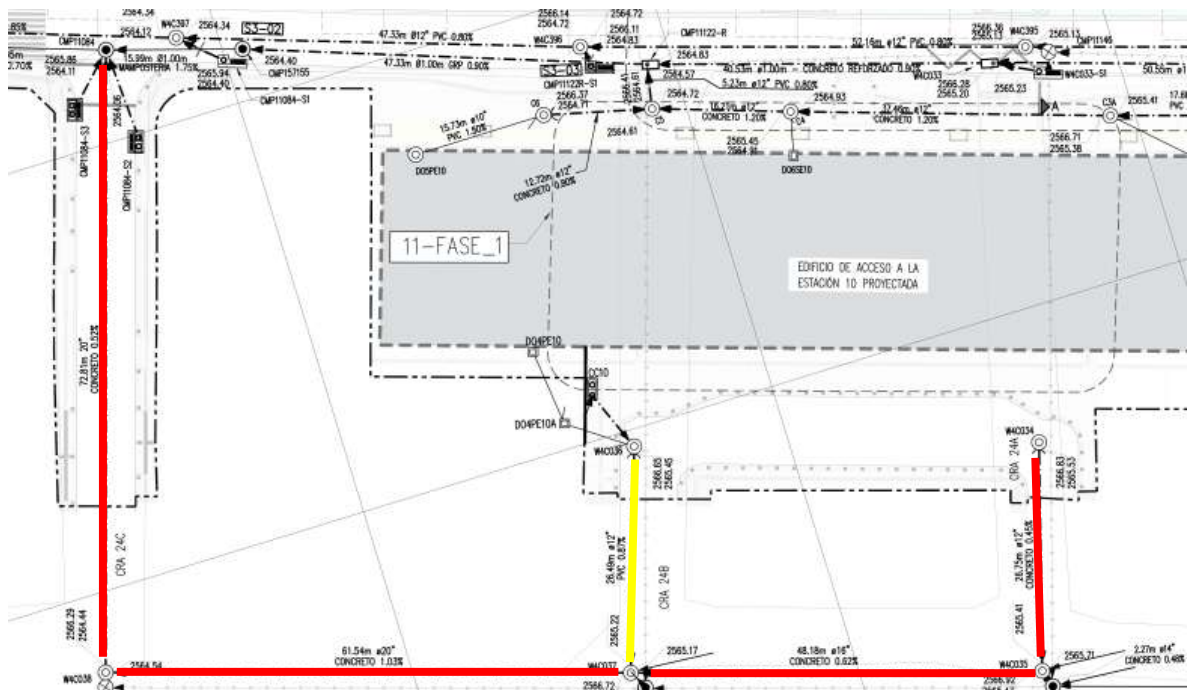
TRAMO	DIAMETRO	MATERIAL	LONG. TOTAL, DE TUBERÍA (ml)	LONG. CONSTRUIDA (ml)
WF4	20"	PVC	134.35	134.35
WF4	16"	PVC	48.18	48.18
WF4	12"	PVC	26.75	26.75
WF4	12"	PVC	26.49	0.00
TOTAL			235.77	209.28

Actividad de Traslado red Acueducto COM 4-18 Pilas S11-35 a S11-36

Fase 1

Ubicación: AV Caracas entre calle 1C y calle 2



Ilustración a.2.7-20. Plano de localización general de la red COM 4-18

Descripción de la red: La presente red corresponde a un traslado de red de combinada que presenta interferencia con las pilas 11-35 y s11-36 cuyas actividades de ejecución según el PET V12, se encontraban programadas en el periodo comprendido entre el 13 de septiembre de 2024 al 11 de diciembre de 2024.

Descripción de las actividades desarrolladas: El Concesionario inicio con la actividad de demolición de la carpeta asfáltica entre los pozos W4C445 a W4C446.

En la tabla de resumen de interferencias para WF4 se encuentra la información referente al PMT utilizado para esta interferencia.

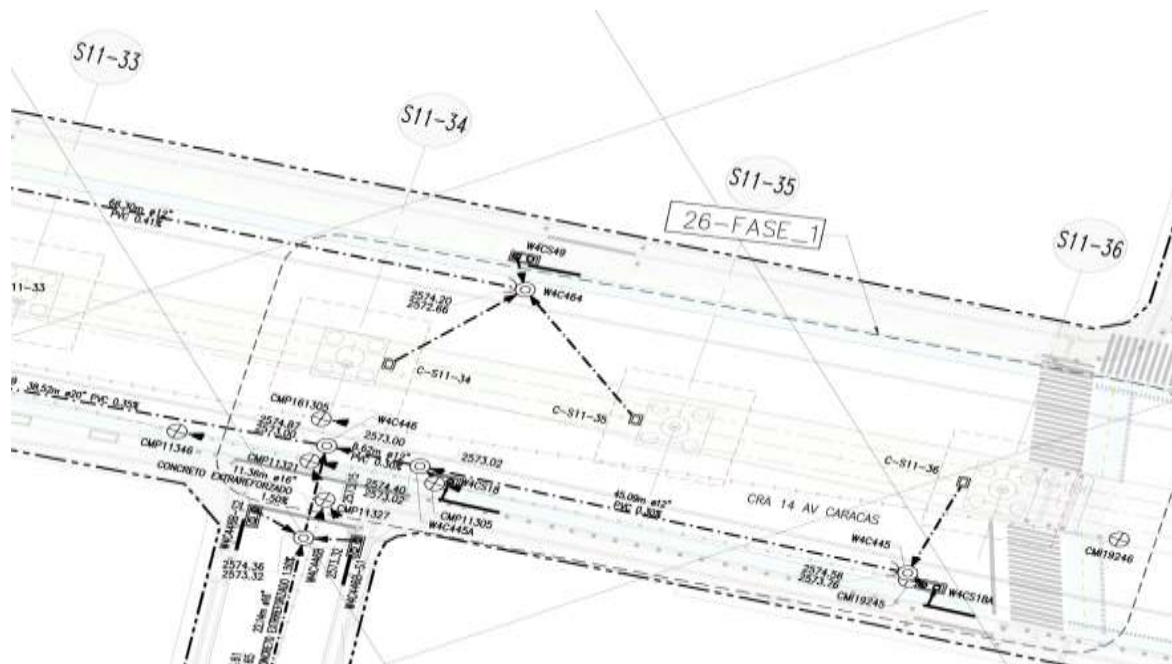
	INFORME MENSUAL DE INTERVENTORÍA			
	CONTRATO No. 148 DE 2020 INTERVENTORÍA INTEGRAL, TÉCNICA, ECONÓMICA, FINANCIERA, CONTABLE, JURÍDICA, ADMINISTRATIVA, OPERATIVA, PREDIAL, AMBIENTAL, SOCIAL Y DE SEGURIDAD SALUD EN EL TRABAJO PARA LA VIGENCIA DEL CONTRATO DE CONCESIÓN No. 163 DE 2019.			
Código del Formato CSPLMB-FT-LFG-006	Vigencia del Formato 01/09/2024	Versión: V03	Pág. 406 de 1083	

A continuación, se presenta el registro fotográfico de las actividades adelantadas durante el periodo mencionado:



Ilustración a.2.7-21. Registro fotográfico de la red COM 4-18

A continuación, se presenta el plano con las actividades de obra adelantadas a corte del presente informe, en el cual, se dispone en color rojo las actividades de la red Combinada ejecutada durante el periodo y en color amarillo a las actividades de la presente red pendientes por ejecutar:



Ilustración a.2.7-22. Plano de localización general de la ejecución COM 4-18

- Tubería Por Instalar según diseño.
- Tubería Instalada según diseño.

Como conclusión, a continuación, se detallan las cantidades de obra de la red combinada ejecutadas:

TRAMO	DIAMETRO	MATERIAL	LONG. TOTAL, DE TUBERÍA (ml)	LONG. CONSTRUIDA (ml)
WF4	12"	PVC	53.94	0.00
TOTAL			53.94	0.00

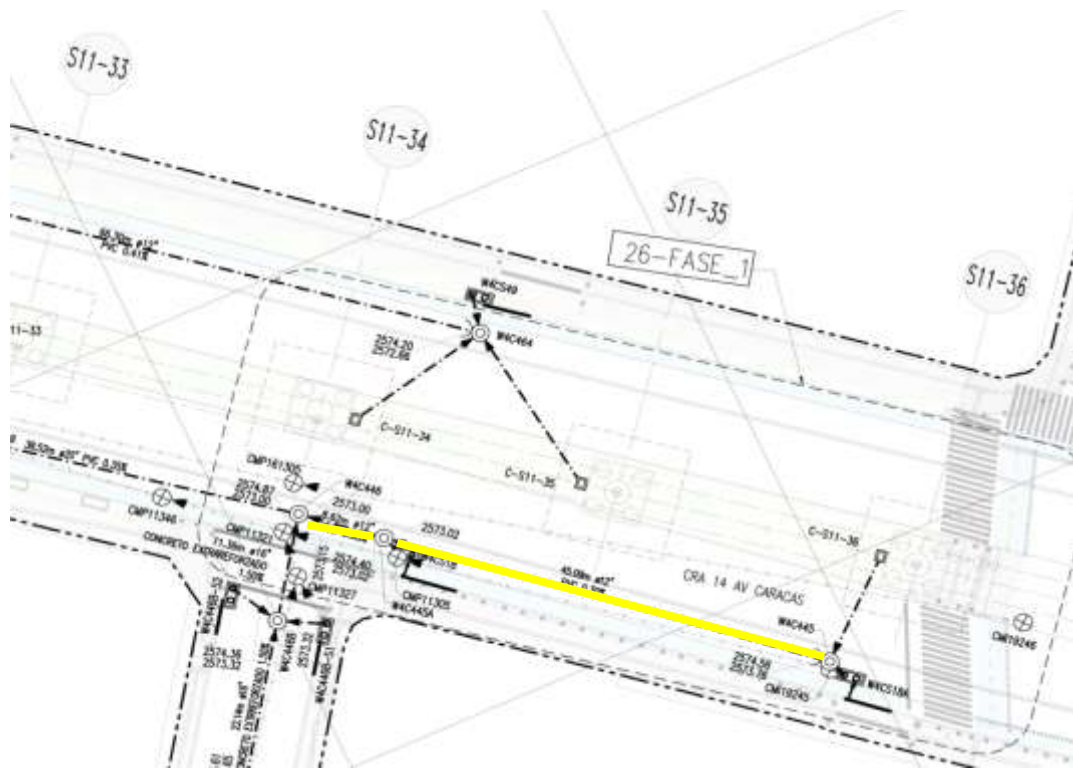
Actividad de Traslado red Acueducto COM 4-13 EM11 Edificio acceso ascendente

Fase 1

Ubicación: AV Caracas entre calle 2 y calle 3



Ilustración a.2.7-23. Plano de localización general de la red COM 4-13

	INFORME MENSUAL DE INTERVENTORÍA				
	CONTRATO No. 148 DE 2020 INTERVENTORÍA INTEGRAL, TÉCNICA, ECONÓMICA, FINANCIERA, CONTABLE, JURÍDICA, ADMINISTRATIVA, OPERATIVA, PREDIAL, AMBIENTAL, SOCIAL Y DE SEGURIDAD SALUD EN EL TRABAJO PARA LA VIGENCIA DEL CONTRATO DE CONCESIÓN No. 163 DE 2019.				
	Código del Formato CSPLMB-FT-LFG-006	Vigencia del Formato 01/09/2024	Versión: V03	Pág. 408 de 1083	

Descripción de la red: La presente red corresponde a un traslado de red de combinada que presenta interferencia con el edificio acceso ascendente cuyas actividades de ejecución según el PET V12, se encontraban programadas en el periodo comprendido entre el 15 de mayo de 2024 al 22 de agosto de 2024.

Descripción de las actividades desarrolladas: El Concesionario inicio con las actividades de excavación mecánica, instalación de entibados e instalación de cuarenta (40.00) ml de tubería de 1.60 de diámetro en concreto reforzado, realizando rellenos hasta capa de recebo.

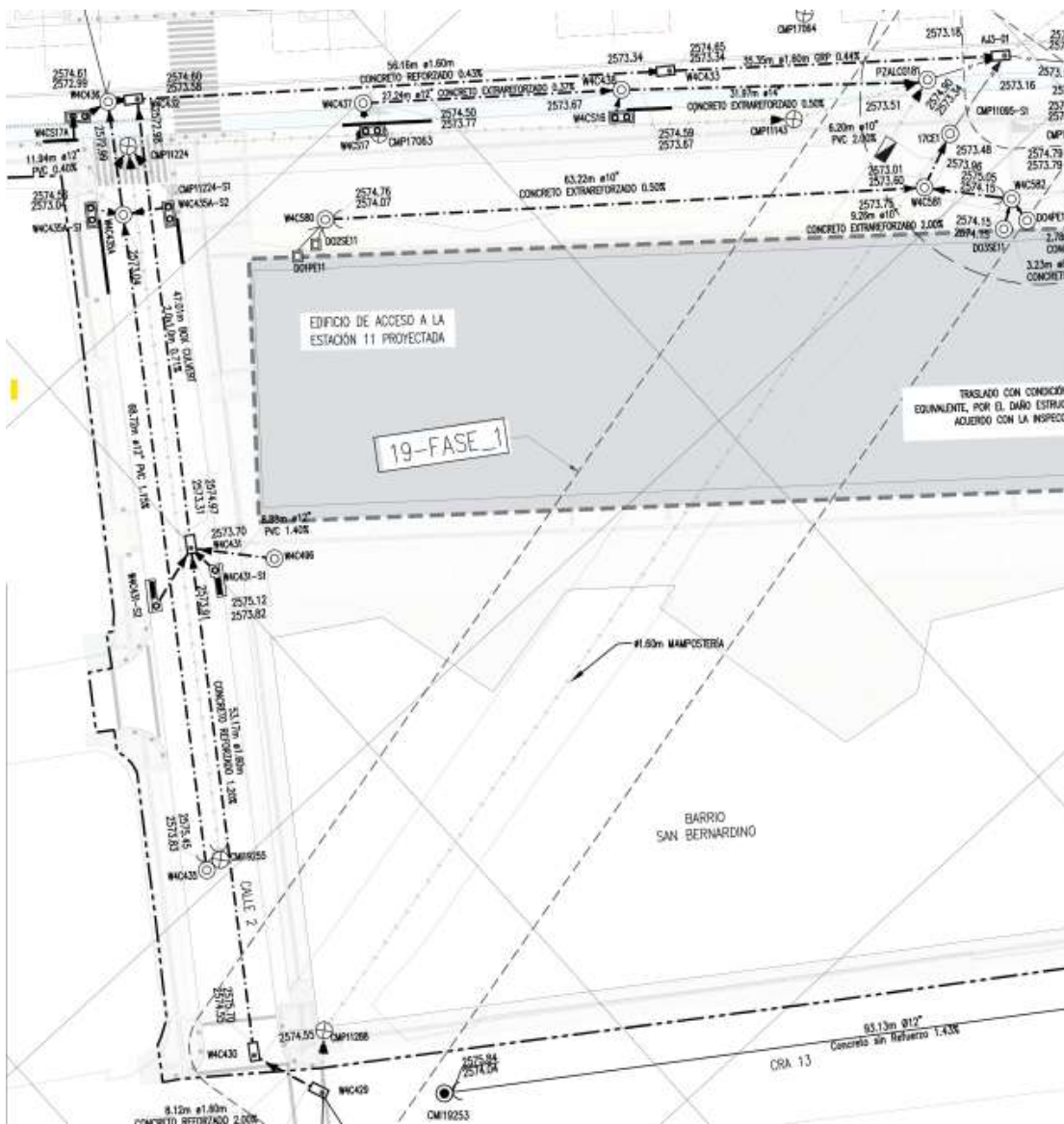
En la tabla de resumen de interferencias para WF4 se encuentra la información referente al PMT utilizado para esta interferencia.

A continuación, se presenta el registro fotográfico de las actividades adelantadas durante el periodo mencionado:



Ilustración a.2.7-24. Registro fotográfico de la red COM 4-13

A continuación, se presenta el plano con las actividades de obra adelantadas a corte del presente informe, en el cual, se dispone en color rojo las actividades de la red combinada ejecutadas durante el periodo y en color amarillo a las actividades de la presente red pendientes por ejecutar:



Ilustración a.2.7-25. Plano de localización general de la ejecución COM 4-13

- Tubería Por Instalar según diseño.
- Tubería Instalada según diseño.

Como conclusión, a continuación, se detallan las cantidades de obra de la red combinada ejecutadas:

TRAMO	DIAMETRO	MATERIAL	LONG. TOTAL, DE TUBERÍA (ml)	LONG. CONSTRUIDA (ml)
WF4	1.60	CONCRETO	109.33	40.00
WF4	BOX 2.00 X 1.00	CONCRETO	47.01	0
WF4	1.60	GRP	35.35	0
TOTAL			191.69	40.00

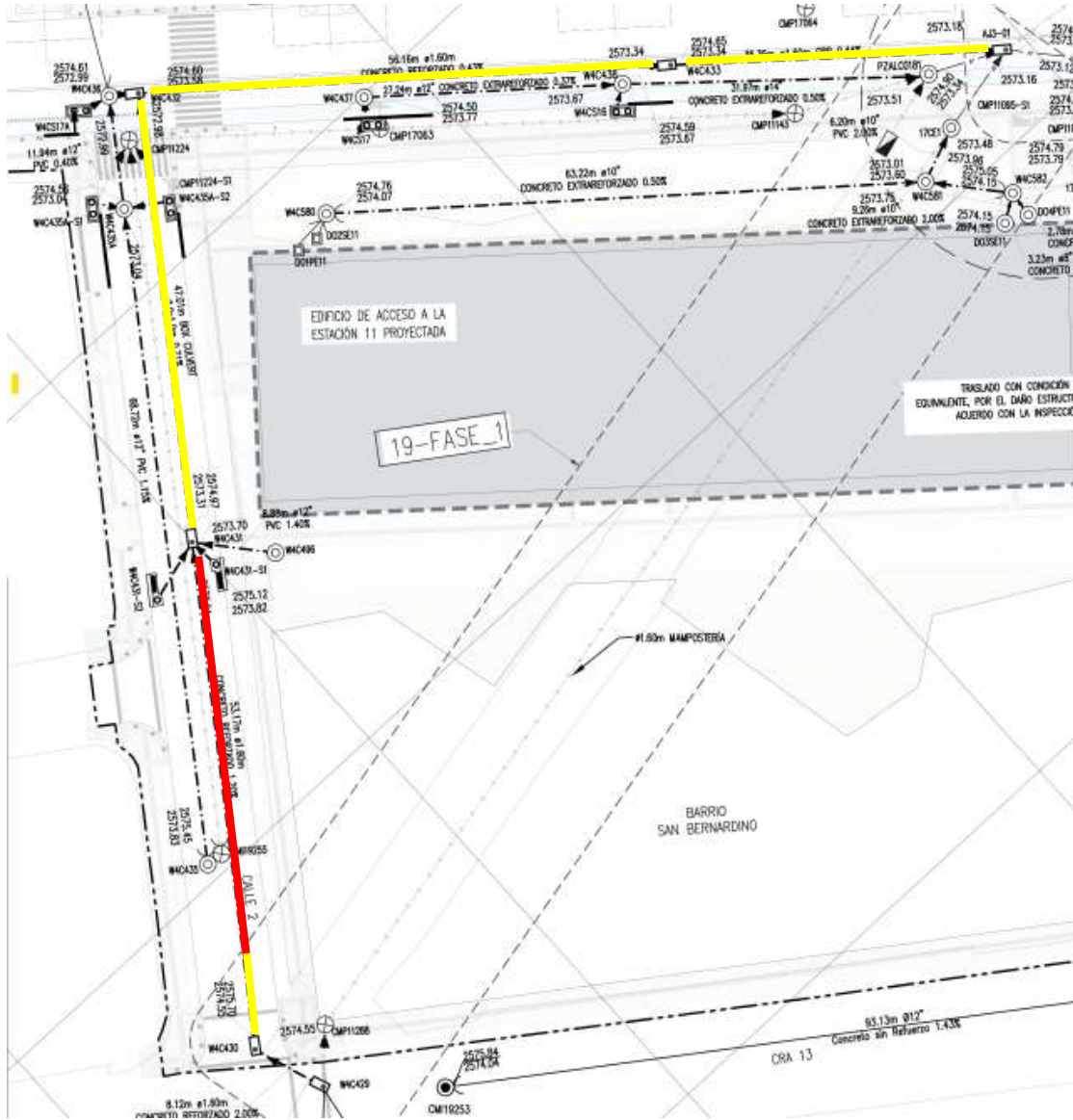
	INFORME MENSUAL DE INTERVENTORÍA			
	CONTRATO No. 148 DE 2020 INTERVENTORÍA INTEGRAL, TÉCNICA, ECONÓMICA, FINANCIERA, CONTABLE, JURÍDICA, ADMINISTRATIVA, OPERATIVA, PREDIAL, AMBIENTAL, SOCIAL Y DE SEGURIDAD SALUD EN EL TRABAJO PARA LA VIGENCIA DEL CONTRATO DE CONCESIÓN No. 163 DE 2019.			
Código del Formato CSPLMB-FT-LFG-006	Vigencia del Formato 01/09/2024	Versión: V03	Pág. 410 de 1083	

Actividad de Traslado red Acueducto COM 4-17 Pilas S12-10 a S12-18

Fase 1

Ubicación: AV Caracas entre calle 6 y calle 9



Ilustración a.2.7-26. Plano de localización general de la red COM 4-17

Descripción de la red: La presente red corresponde a un traslado de red de acueducto que presenta interferencia con las pilas S12-10 a S12-18 las pilas cuyas actividades de ejecución según el PET V12, se encontraban programadas en el periodo comprendido entre el 1 de octubre de 2024 al 6 de febrero de 2025.

Descripción de las actividades desarrolladas: El Concesionario inicio con la actividad de demolición y retiro de la carpeta asfáltica entre los pozos W4C419 a W4C416, donde se va a ejecutar la instalación de la tubería de 27”.

En la tabla de resumen de interferencias para WF4 se encuentra la información referente al PMT utilizado para esta interferencia.

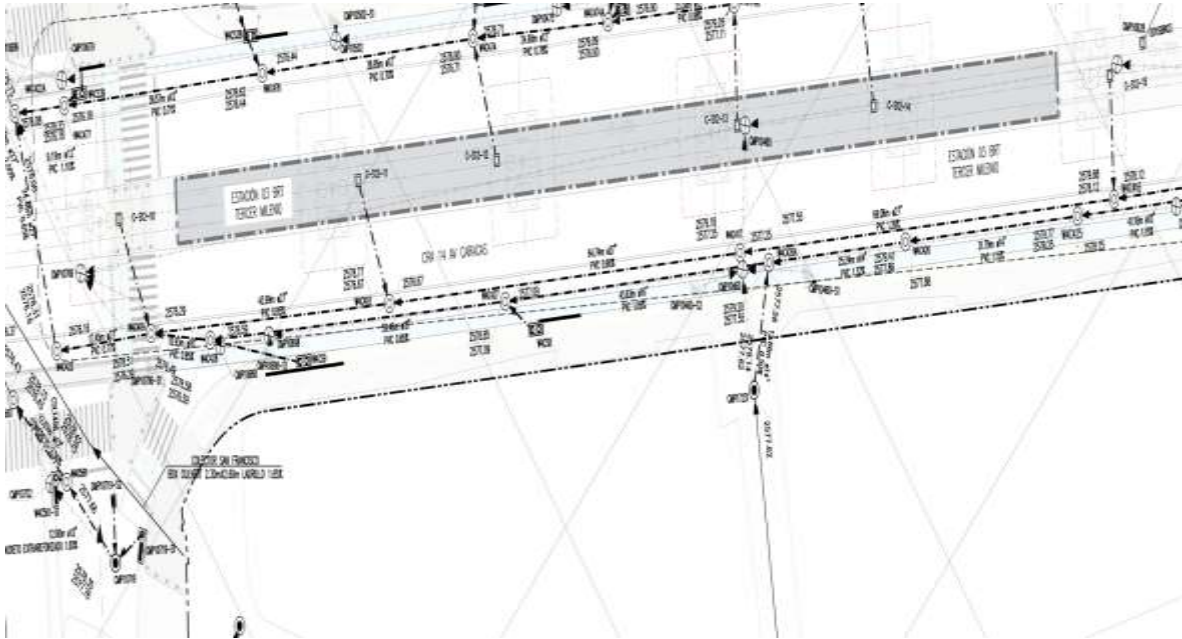
A continuación, se presenta el registro fotográfico de las actividades adelantadas durante el periodo mencionado:

	INFORME MENSUAL DE INTERVENTORÍA				
	CONTRATO No. 148 DE 2020 INTERVENTORÍA INTEGRAL, TÉCNICA, ECONÓMICA, FINANCIERA, CONTABLE, JURÍDICA, ADMINISTRATIVA, OPERATIVA, PREDIAL, AMBIENTAL, SOCIAL Y DE SEGURIDAD SALUD EN EL TRABAJO PARA LA VIGENCIA DEL CONTRATO DE CONCESIÓN No. 163 DE 2019.				
	Código del Formato CSPLMB-FT-LFG-006	Vigencia del Formato 01/09/2024	Versión: V03		Pág. 411 de 1083



Ilustración a.2.7-27. Registro fotográfico de la red COM 4-17

A continuación, se presenta el plano con las actividades de obra adelantadas a corte del presente informe, en el cual, se dispone en color rojo las actividades de la red combinada ejecutadas durante el periodo y en color amarillo a las actividades de la presente red pendientes por ejecutar:





Ilustración a.2.7-28. Plano de localización general de la ejecución COM 4-17

- Tubería Por Instalar según diseño.
- Tubería Instalada según diseño.

Como conclusión, a continuación, se detallan las cantidades de obra de la red combinada ejecutadas:

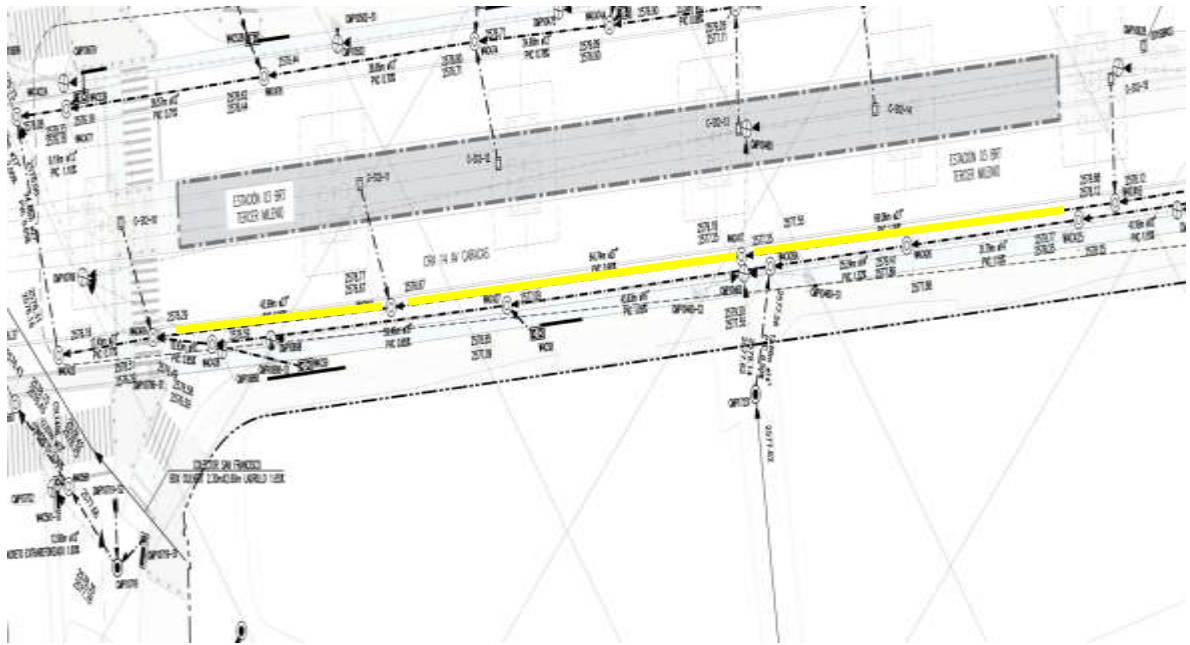
TRAMO	DIAMETRO	MATERIAL	LONG. TOTAL, DE TUBERÍA (ml)	LONG. CONSTRUIDA (ml)
WF4	24"	PVC	219.70	0.00
WF4	27"	PVC	107.40	0.00
TOTAL			327.10	0.00

	INFORME MENSUAL DE INTERVENTORÍA			
	CONTRATO No. 148 DE 2020 INTERVENTORÍA INTEGRAL, TÉCNICA, ECONÓMICA, FINANCIERA, CONTABLE, JURÍDICA, ADMINISTRATIVA, OPERATIVA, PREDIAL, AMBIENTAL, SOCIAL Y DE SEGURIDAD SALUD EN EL TRABAJO PARA LA VIGENCIA DEL CONTRATO DE CONCESIÓN No. 163 DE 2019.			
Código del Formato CSPLMB-FT-LFG-006	Vigencia del Formato 01/09/2024	Versión: V03	Pág. 412 de 1083	

Actividad de Traslado red Acueducto ACU 4-16 Pila S12-13

Fase 1

Ubicación: AV Caracas entre calle 6 y calle 7



Ilustración a.2.7-29. Plano de localización general de la red ACU 4-16

Descripción de la red: La presente red corresponde a un traslado de red de acueducto que presenta interferencia con la pila S12-13 cuyas actividades de ejecución según el PET V12, se encontraban programadas en el periodo comprendido entre el 1 de octubre de 2024 al 22 de noviembre de 2024.

Descripción de las actividades desarrolladas: El Concesionario inicio la actividad de perforación dirigida con prueba piloto de 3" y 6" en el cruce de la avenida caracas a la altura de la diagonal 7bis, a su vez inicio la actividad de excavación mecánica para foso de lanzamiento del auger boring en el andén del costado oriental.

En la tabla de resumen de interferencias para WF4 se encuentra la información referente al PMT utilizado para esta interferencia.

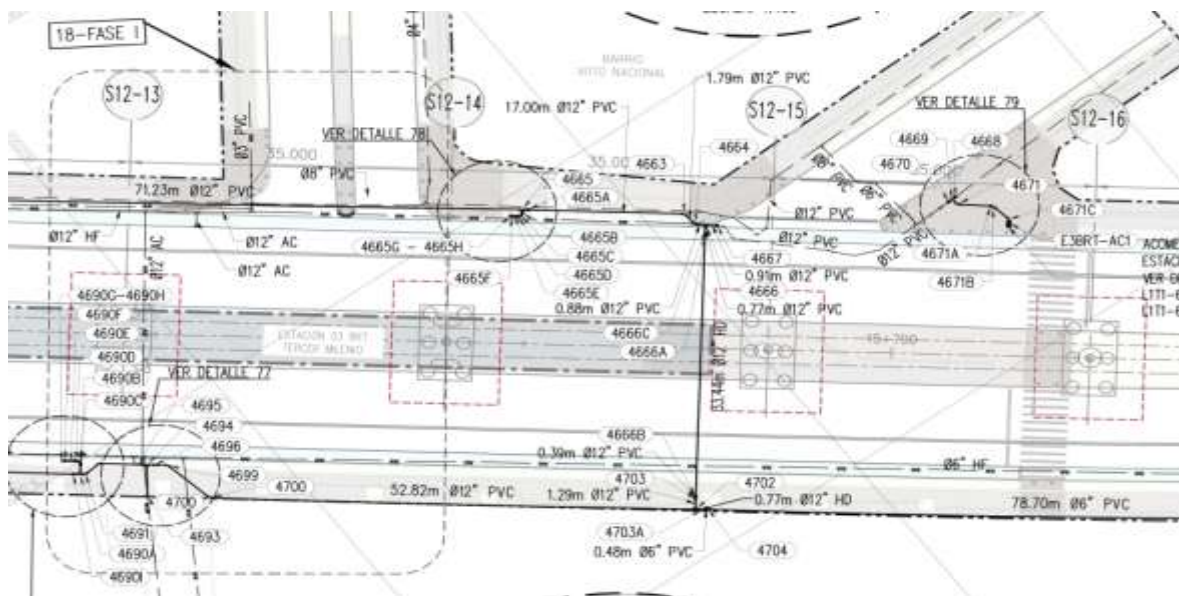
A continuación, se presenta el registro fotográfico de las actividades adelantadas durante el periodo mencionado:

	INFORME MENSUAL DE INTERVENTORÍA				
	CONTRATO No. 148 DE 2020 INTERVENTORÍA INTEGRAL, TÉCNICA, ECONÓMICA, FINANCIERA, CONTABLE, JURÍDICA, ADMINISTRATIVA, OPERATIVA, PREDIAL, AMBIENTAL, SOCIAL Y DE SEGURIDAD SALUD EN EL TRABAJO PARA LA VIGENCIA DEL CONTRATO DE CONCESIÓN No. 163 DE 2019.				
	Código del Formato CSPLMB-FT-LFG-006	Vigencia del Formato 01/09/2024	Versión: VO3		Pág. 413 de 1083



Ilustración a.2.7-30. Registro fotográfico de la red ACU 4-16

A continuación, se presenta el plano con las actividades de obra adelantadas a corte del presente informe, en el cual, se dispone en color rojo las actividades de la red ACUEUCTO ejecutadas durante el periodo y en color amarillo a las actividades de la presente red pendientes por ejecutar:



Ilustración a.2.7-31. Plano de localización general de la ejecución ACU 4-16

- Tubería Por Instalar según diseño.
- Tubería Instalada según diseño.

Como conclusión, a continuación, se detallan las cantidades de obra de la red ACUEDUCTO ejecutadas:

TRAMO	DIAMETRO	MATERIAL	LONG. TOTAL, DE TUBERÍA (ml)	LONG. CONSTRUIDA (ml)
WF4	12"	PVC	33.44	0.00
TOTAL			33.44	0.00

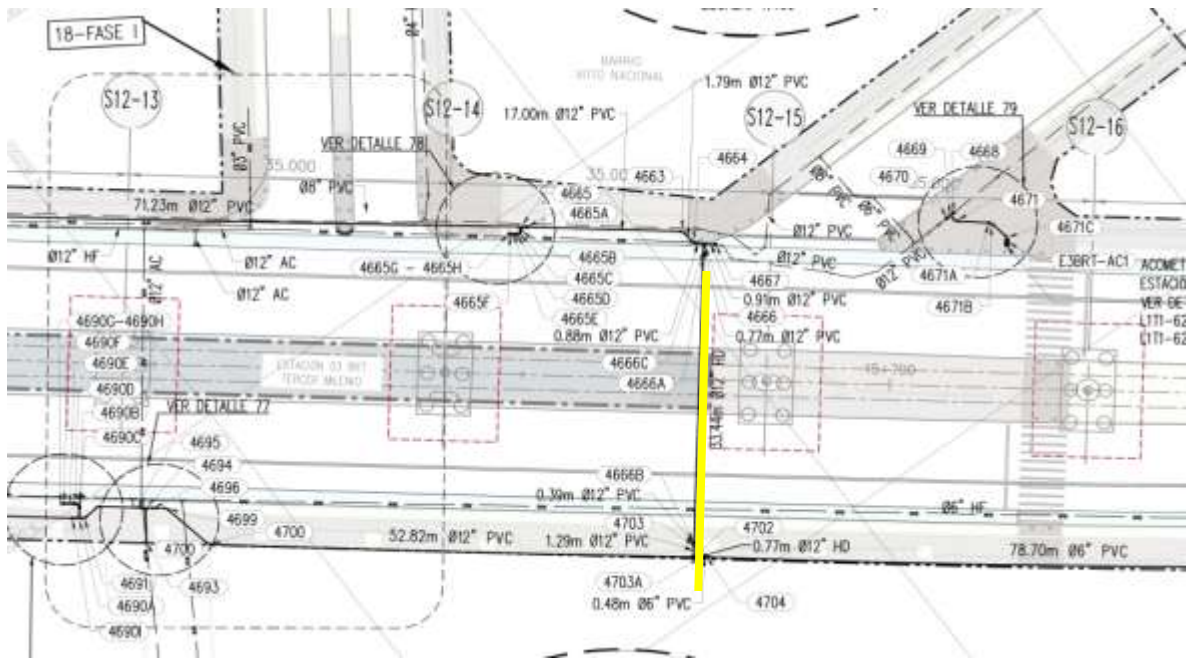
Ahora bien, frente al estado de las interferencias, a continuación, se anexa el cuadro resumen de redes para el frente de obra WF4, a continuación:

	INFORME MENSUAL DE INTERVENTORÍA				
	CONTRATO No. 148 DE 2020 INTERVENTORÍA INTEGRAL, TÉCNICA, ECONÓMICA, FINANCIERA, CONTABLE, JURÍDICA, ADMINISTRATIVA, OPERATIVA, PREDIAL, AMBIENTAL, SOCIAL Y DE SEGURIDAD SALUD EN EL TRABAJO PARA LA VIGENCIA DEL CONTRATO DE CONCESIÓN No. 163 DE 2019.				
	Código del Formato CSPLMB-FT-LFG-006	Vigencia del Formato 01/09/2024	Versión: V03	Pág. 414 de 1083	

ACTIVIDAD	DESCRIPCIÓN	Inicio Programado	Fin Programado	Estado	Características	Metodo Constructivo definido en diseño	Longitud Total	Longitud Ejecutada	Cant. Ejecutada Acumulada	Estado PMT Redes en ejecución	Observaciones
REUBICACION DE REDES											
FASE 1											
IE9 - IE11 (K12+600 a K16+100)											
K12+600 - K13+100											
WF4VDTR1020	Traslado de red de Gas GAS4-01. EM09 Edificio acceso descendente	16/09/2023	3/06/2025	Sin Ejecutar	Ø 1" + Ø 2"	Zanja abierta	213	0	0	N/A	Pendiente a programación vanti
WF4VDTR2210	Traslado red de Energía EAP4-14. Pilas S09-34 a S10-06	16/09/2023	21/10/2023	Terminado	traslado de AP	Retiro de postes	15	15	15	N/A	Terminada por ENEL X
WF4VDTR2220	Traslado red de Energía EAP4-15. Pilas S10-06 a S10-09	23/10/2023	21/11/2023	Terminado	traslado de AP	Retiro de postes	6	6	6	N/A	Terminada por ENEL X
WF4VDTR1030	Traslado red de ETB ETB4-01. Pilas S09-35 y S09-36	27/11/2023	7/12/2023	Terminado	Ø 4"	Zanja abierta	37	37	37	N/A	Traslado ETB
WF4VDTR2090	Traslado red de Energía EAP4-16. Pilas S10-27 a S10-40	27/11/2023	9/01/2024	Terminado	traslado de AP	Ajuste brazos de luminarias	32	32	32	N/A	Terminado por ENEL X
WF4VDTR2060	Traslado red de Energía ENE4-03. Pilas S10-09	17/01/2024	20/05/2024	Terminado	606" + 203"	zanja abierta y sin zanja	133.79	133.79	133.79	N/A	Traslado ENEL
WF4VDTR1015	Traslado red de Energía ENE4-01. Pilas S09-34 a S09-36	24/01/2024	5/08/2024	Terminado	606" + 203"	Zanja abierta	36.54	36.54	36.54	N/A	Traslado ENEL
WF4VDTR2050	Traslado de red de Acueducto ACU4-02. EM09 Edificio acceso descendente	28/02/2024	15/08/2024	Terminado	Ø 4"	Zanja abierta	60	57	57	N/A	Traslado red EAAB
WF4VDTR2040	Traslado red de Acueducto ACU4-01. Pilas S09-35 a S09-36	21/03/2024	31/07/2024	Terminado	Ø 8"	Zanja abierta	50.92	50.92	50.92	N/A	Traslado red EAAB
WF4VDTR2240	Traslado red de Energía ENE4-13. Pilas S10-14	18/06/2024	29/08/2024	Terminado	ØØ6" + 2Ø3"	zanja abierta y sin zanja	122.79	122.79	122.79	N/A	Traslado ENEL
WF4VDTR2010	Traslado red de Alcantarillado Combinado COM4-03. Pilas S10-08	20/09/2024	3/06/2025	Sin Ejecutar	24"	Zanja abierta	95	0	0	N/A	Pmt en elaboracion por parte de ML1
K13+100 - K13+600											
WF4VDTR2250	Traslado red de Gas GAS4-03. Pilas S10-09	16/09/2023	30/09/2023	Terminado	1"	Zanja abierta	195.85	195.85	195.85	N/A	Terminada por VANTI
WF4VDTR2260	Traslado red de Gas GAS4-04. Pilas S10-15	2/10/2023	5/10/2023	Terminado	2"	Sin zanja	16.85	16.85	16.85	N/A	Terminada por VANTI
WF4VDTR2270	Traslado red de Gas GAS4-05. Pilas S10-25	2/10/2023	6/10/2023	Terminado	3/4"	Zanja abierta	16.85	16.85	16.85	N/A	Terminada por VANTI
WF4VDTR2280	Traslado red de GAS GAS4-06. Pilas S10-28	6/10/2023	8/11/2023	Terminado	4"	Sin zanja	61.42	61.42	61.42	N/A	Terminada por VANTI
WF4VDTR2620	Traslado de red Camara de Vigilancia - CMV4-01. Pila S10-25	8/05/2024	10/07/2024	Sin Ejecutar	camara	movimiento de poste	1	0	0	N/A	programacion ENEL X y Secretaria de seguridad
WF4VDTR2110	Traslado red de Acueducto ACU4-04. Pilas S10-25	9/07/2024	15/08/2024	Terminado	12"	Zanja abierta	76.71	76.71	76.71	N/A	Traslado red EAAB
WF4VDTR2120	Traslado red de Acueducto ACU4-05. Pilas S10-28	9/07/2024	29/08/2024	Terminado	12"	Zanja abierta	322.97	322.97	322.97	N/A	Traslado red EAAB
WF4VDTR2300	Traslado red de GAS GAS4-09. Pilas S10-38	3/09/2024	8/10/2024	Sin Ejecutar	2"	zanja abierta y sin zanja	28.63	0	0	Sin PMT	Pmt en elaboracion por parte de ML1
K13+600 - K14+100											
WF4VDTR2640	Traslado de red Camara de Vigilancia - CMV4-02. Pila E10-01	27/11/2023	1/08/2024	Sin Ejecutar	camara	movimiento de poste	1	0	0	Sin PMT	programacion ENEL X y Secretaria de seguridad
WF4VDTR2650	Traslado de red Camara de Vigilancia - CMV4-03. Pila E10-06	27/11/2023	1/08/2024	Sin Ejecutar	camara	movimiento de poste	1	0	0	Sin PMT	programacion ENEL X y Secretaria de seguridad
WF4VDTR1330	Traslado de red de Gas GAS4-11. EM10 Edificio acceso ascendente y descendente	1/06/2024	20/09/2024	Sin Ejecutar	proteccion de tuberia	Zanja abierta	110.5	0	0	N/A	Programacion de Vanti
WF4VDTR1150	Traslado red de Acueducto ACU4-07. EM10 Edificio acceso ascendente y descendente	20/06/2024	30/08/2024	En Ejecución	4"	Zanja abierta	59.8	34.6	34.6	Sin PMT	Pmt en elaboracion por parte de ML1
WF4VDTR1160	Traslado red de Acueducto ACU4-08. Pilas E10-06	9/07/2024	26/11/2024	Terminado	6"	Zanja abierta	32.2	32.2	32.2	N/A	Traslado EAAB
WF4VDTR1140	Traslado red de Energía ENE4-05. Pilas S10-41	5/08/2024	12/11/2024	Terminado	606" + 203"	zanja abierta y sin zanja	33	33	33	N/A	Traslado ENEL
WF4VDTR2130	Traslado red de Energía ENE4-05. Pilas E10-06	15/08/2024	12/10/2024	En Ejecución	606" + 203", 906" + 203"	zanja abierta y sin zanja	39.4	39.4	39.4	Sin PMT	Con PMT COI 50 tiene vigencia hasta el 01/16/25
WF4VDTR2310	Traslado red de Alcantarillado Combinado COM4-07. Pilas S10-39	16/09/2024	9/10/2024	Sin Ejecutar	GRP Y CONCRETO 1.10 Y 24"	Zanja abierta	50.54	0	0	Sin PMT	Pmt en elaboracion por parte de ML1
WF4VDTR2340	Traslado red de Alcantarillado Combinado COM4-08. EM10 Edificio acceso ascendente y descendente	20/09/2024	16/12/2024	En Ejecución	PVC 20", 16" Y 12"	Zanja abierta	235.77	209.28	209.28	Aprobado	Con PMT COI 51 tiene vigencia hasta el 2/3/25
WF4VDTR2320	Traslado red de Gas GAS4-13. Pilas S11-16	15/10/2024	28/10/2024	Sin Ejecutar	4"	zanja abierta y sin zanja	63.69	0	0	Sin PMT	Pmt en elaboracion por parte de ML1
WF4VDTR2330	Traslado red de Gas GAS4-14. Pilas S11-18 a S11-19	15/10/2024	1/11/2024	Sin Ejecutar	2"	zanja abierta y sin zanja	135	0	0	Sin PMT	Pmt en elaboracion por parte de ML1
K14+100 - K14+600											
WF4VDTR2190	Traslado red de Energía EAP4-17. Pilas S11-10 a S11-20	16/09/2023	11/12/2024	Terminado	traslado de AP	Retiro de postes	6	6	6	Sin PMT	Pmt en elaboracion por parte de ML1
WF4VDTR1190	Traslado red de Energía ENE4-06. Pilas S11-11 a S11-12	13/09/2024	16/11/2024	Sin Ejecutar	606" + 203", 906" + 203"	Zanja abierta	78.76	78.76	78.76	Aprobado	Con PMT COI 45 tiene vigencia hasta el 06/02/25
WF4VDTR1200	Traslado red de ETB ETB4-08. Pilas S11-34	13/09/2024	21/09/2024	Sin Ejecutar	204"	cruce con perforacionn teledirigida	36	0	0	Sin PMT	Pmt en elaboracion por parte de ML1
WF4VDTR1210	Traslado red de Energía ENE4-07. Pilas S11-19 a S11-21	13/09/2024	16/11/2024	En Ejecución	606" + 203"	Zin zanja	80.02	80.02	80.02	Aprobado	Con PMT COI 49 tiene vigencia hasta el 19/05/25
WF4VDTR1220	Traslado red de Acueducto ACU4-09. Pilas S11-10	13/09/2024	16/11/2024	Sin Ejecutar	8", 12"	zanja abierta y sin zanja	34.42	34.42	34.42	Aprobado	Con PMT COI 50 tiene vigencia hasta el 07/02/25
WF4VDTR2160	Traslado red de Acueducto ACU4-14. Pilas S11-27 a S11-28	13/09/2024	16/11/2024	Sin Ejecutar	8", 12"	Zanja abierta	135	0	0	Sin PMT	Traslado EAAB
WF4VDTR2350-110	Traslado de red de Gas GAS4-15. EM11 Edificio acceso descendente	13/09/2024	21/09/2024	Sin Ejecutar	4"	Zanja abierta	182.015	0	0	Sin PMT	Pmt en elaboracion por parte de ML1
WF4VDTR2360	Traslado de red de Alcantarillado Combinado COM4-18. Pilas S11-35 a S11-36	13/09/2024	11/12/2024	Sin Ejecutar	12"	Zanja abierta	53.94	0	0	Aprobado	Con PMT COI 5 tiene vigencia hasta el 03/07/25
WF4VDTR2660	Traslado de red Camara de Vigilancia - CMV4-04. Pila S11-20	13/09/2024	18/11/2024	Sin Ejecutar	camara	movimiento de poste	1	0	0	Sin PMT	programacion ENEL X y Secretaria de seguridad
K14+600 - K15+100											
WF4VDTR1280	Traslado de red de Acueducto ACU4-15. EM11 Edificio acceso ascendente y descendente	11/05/2024	11/09/2024	Terminado	4", 6", 8", 12"	zanja abierta y sin zanja	182.04	179.48	179.48	N/A	Traslado EAAB
WF4VDTR1240	Traslado red de Energía ENE4-11. Pilas S12-09 a S12-10	9/09/2024	19/10/2024	Sin Ejecutar	906" + 203"	Zanja abierta	35	0	0	Aprobado	Con PMT COI 5 tiene vigencia hasta el 03/07/25
WF4VDTR2370	Traslado red de Alcantarillado Combinado COM4-12. Pilas S11-29 a S11-30	13/09/2024	16/12/2024	Sin Ejecutar	16", 18"	Zanja abierta	161.63	0	0	Aprobado	Con PMT COI 5 tiene vigencia hasta el 03/07/25
WF4VDTR1270	Traslado red de Acueducto ACU4-16. Pilas S12-13	1/10/2024	22/11/2024	Sin Ejecutar	4", 6", 8", 12"	Zanja abierta	88.25	0	0	Aprobado	Con PMT COI 5 tiene vigencia hasta el 03/07/25
WF4VDTR2200	Traslado red de Energía ENE4-12. Pilas S12-25	1/10/2024	21/11/2024	Sin Ejecutar	606" + 203"	Zanja abierta	112.45	0	0	Aprobado	Con PMT COI 5 tiene vigencia hasta el 03/07/25
K15+100 - K15+600											
WF4VDTR2380	Traslado de red de Alcantarillado Combinado COM4-13. EM11 Edificio acceso ascendente	15/05/2024	22/08/2024	Sin Ejecutar	12" y 14"	Zanja abierta	194.34	0	0	Aprobado	Con PMT COI 5 tiene vigencia hasta el 03/07/25
WF4VDTR2390	Traslado de red de Alcantarillado Combinado COM4-14. EM11 Edificio acceso descendente	15/05/2024	12/09/2024	Sin Ejecutar	1.6	Zanja abierta	98.23	0	0	Aprobado	Con PMT COI 5 tiene vigencia hasta el 03/07/25
WF4VDTR2400	Traslado de red de Alcantarillado Combinado COM4-17. Pilas S12-10 a S12-18	1/10/2024	6/02/2025	Sin Ejecutar	27" Y 24"	Zanja abierta	332.84	0	0	Aprobado	Con PMT COI 5 tiene vigencia hasta el 03/07/25
WF4VDTR2590	Traslado de red de energía ENE4-09. Pilas E11-5.	1/10/2024	22/10/2024	Sin Ejecutar	906" + 203"	Zanja abierta	33.08	0	0	Aprobado	Con PMT COI 5 tiene vigencia hasta el 03/07/25
WF4VDTR2670	Traslado de red de Acueducto ACU4-11. Pilas S11-17	1/10/2024	19/11/2024	En Ejecución	4"	Zanja abierta	225.36	220.65	220.65	Aprobado	Con PMT COI 50 tiene vigencia hasta el 22/02/25

Tabla a.2.7-2. Cuadro resumen interferencias WF4

	INFORME MENSUAL DE INTERVENTORÍA			
	CONTRATO No. 148 DE 2020 INTERVENTORÍA INTEGRAL, TÉCNICA, ECONÓMICA, FINANCIERA, CONTABLE, JURÍDICA, ADMINISTRATIVA, OPERATIVA, PREDIAL, AMBIENTAL, SOCIAL Y DE SEGURIDAD SALUD EN EL TRABAJO PARA LA VIGENCIA DEL CONTRATO DE CONCESIÓN No. 163 DE 2019.			
	Código del Formato CSPLMB-FT-LFG-006	Vigencia del Formato 01/09/2024	Versión: V03	

Ahora bien, no se presentaron daños en el periodo del presente informe para el frente de obra WF4.

Ahora bien, a continuación, se presentan las inspecciones asignadas por el concesionario a la interventoría en la plataforma ACONEX en el periodo del presente informe.

act	Short	Nect	Nur	Template	Title	Modified By	Date Modified
	PLMB		54559	L1T1-CON-CAL-FR-0036	\ SERGIO TORRES		23/02/2025
	PLMB		54556	L1T1-CON-CAL-FR-0036	\ SERGIO TORRES		23/02/2025
	PLMB		54553	L1T1-CON-CAL-FR-0036	\ SERGIO TORRES		23/02/2025
	PLMB		54541	L1T1-CON-CAL-FR-0036	\ SERGIO TORRES		23/02/2025
	PLMB		54342	L1T1-CON-CAL-FR-0036	\ SERGIO TORRES		23/02/2025
	PLMB		53491	L1T1-CON-CAL-FR-0036	\ SERGIO TORRES		23/02/2025
	PLMB		53485	L1T1-CON-CAL-FR-0036	\ SERGIO TORRES		23/02/2025
	PLMB		53471	L1T1-CON-CAL-FR-0007	C SERGIO TORRES		23/02/2025
	PLMB		53459	L1T1-CON-CAL-FR-0007	C SERGIO TORRES		23/02/2025
	PLMB		52497	L1T1-CON-CAL-FR-0027	II SERGIO TORRES		20/02/2025
	PLMB		52466	L1T1-CON-CAL-FR-0027	II SERGIO TORRES		20/02/2025
	PLMB		52255	L1T1-CON-CAL-FR-0055	F SERGIO TORRES		23/02/2025
	PLMB		51967	L1T1-CON-CAL-FR-0036	\ SERGIO TORRES		23/02/2025
	PLMB		51896	L1T1-CON-CAL-FR-0036	\ SERGIO TORRES		23/02/2025
	PLMB		51598	L1T1-CON-CAL-FR-0014	D SERGIO TORRES		23/02/2025
	PLMB		51402	L1T1-CON-CAL-FR-0014	D SERGIO TORRES		23/02/2025
	PLMB		51392	L1T1-CON-CAL-FR-0014	D SERGIO TORRES		23/02/2025
	PLMB		49817	L1T1-CON-CAL-FR-0055	F SERGIO TORRES		23/02/2025
	PLMB		49070	L1T1-CON-CAL-FR-0055	F SERGIO TORRES		23/02/2025
	PLMB		49057	L1T1-CON-CAL-FR-0055	F SERGIO TORRES		23/02/2025
	PLMB		48925	L1T1-CON-CAL-FR-0055	F SERGIO TORRES		23/02/2025
	PLMB		48906	L1T1-CON-CAL-FR-0055	F SERGIO TORRES		23/02/2025
	PLMB		48885	L1T1-CON-CAL-FR-0055	F SERGIO TORRES		23/02/2025
	PLMB		48877	L1T1-CON-CAL-FR-0055	F SERGIO TORRES		23/02/2025
	PLMB		48829	L1T1-CON-CAL-FR-0055	F SERGIO TORRES		20/02/2025
	PLMB		47734	L1T1-CON-CAL-FR-0014	D SERGIO TORRES		23/02/2025
	PLMB		47037	L1T1-CON-CAL-FR-0014	D SERGIO TORRES		23/02/2025
	PLMB		46979	L1T1-CON-CAL-FR-0003	I SERGIO TORRES		23/02/2025
	PLMB		46773	L1T1-CON-CAL-FR-0036	\ SERGIO TORRES		23/02/2025
	PLMB		45839	L1T1-CON-CAL-FR-0055	F SERGIO TORRES		23/02/2025
	PLMB		44296	L1T1-CON-CAL-FR-0003	I SERGIO TORRES		23/02/2025
	PLMB		44293	L1T1-CON-CAL-FR-0003	I SERGIO TORRES		23/02/2025
	PLMB		44292	L1T1-CON-CAL-FR-0003	I SERGIO TORRES		23/02/2025
	PLMB		44291	L1T1-CON-CAL-FR-0003	I SERGIO TORRES		23/02/2025
	PLMB		44269	L1T1-CON-CAL-FR-0003	I SERGIO TORRES		23/02/2025
	PLMB		44263	L1T1-CON-CAL-FR-0003	I SERGIO TORRES		23/02/2025
	PLMB		43510	L1T1-CON-CAL-FR-0014	D SERGIO TORRES		21/02/2025
	PLMB		43509	L1T1-CON-CAL-FR-0014	D SERGIO TORRES		21/02/2025
	PLMB		43505	L1T1-CON-CAL-FR-0014	D SERGIO TORRES		21/02/2025
	PLMB		43503	L1T1-CON-CAL-FR-0014	D SERGIO TORRES		21/02/2025
	PLMB		43484	L1T1-CON-CAL-FR-0014	D SERGIO TORRES		21/02/2025
	PLMB		43481	L1T1-CON-CAL-FR-0014	D SERGIO TORRES		21/02/2025
	PLMB		43476	L1T1-CON-CAL-FR-0014	D SERGIO TORRES		21/02/2025
	PLMB		35650	L1T1-CON-CAL-FR-0014	D SERGIO TORRES		20/02/2025
	PLMB		35639	L1T1-CON-CAL-FR-0014	D SERGIO TORRES		23/02/2025
	PLMB		35633	L1T1-CON-CAL-FR-0006	F SERGIO TORRES		23/02/2025
	PLMB		35625	L1T1-CON-CAL-FR-0006	F SERGIO TORRES		23/02/2025
	PLMB		35592	L1T1-CON-CAL-FR-0006	F SERGIO TORRES		23/02/2025
	PLMB		35582	L1T1-CON-CAL-FR-0006	F SERGIO TORRES		23/02/2025
	PLMB		35521	L1T1-CON-CAL-FR-0006	F SERGIO TORRES		23/02/2025
	PLMB		31833	L1T1-CON-CAL-FR-0055	F SERGIO TORRES		21/02/2025
	PLMB		31828	L1T1-CON-CAL-FR-0036	\ SERGIO TORRES		21/02/2025
	PLMB		31827	L1T1-CON-CAL-FR-0036	\ SERGIO TORRES		21/02/2025
	PLMB		31650	L1T1-CON-CAL-FR-0006	F SERGIO TORRES		21/02/2025
	PLMB		31529	L1T1-CON-CAL-FR-0007	C SERGIO TORRES		20/02/2025
	PLMB		31527	L1T1-CON-CAL-FR-0006	F SERGIO TORRES		20/02/2025
	PLMB		31523	L1T1-CON-CAL-FR-0006	F SERGIO TORRES		23/02/2025
	PLMB		31521	L1T1-CON-CAL-FR-0006	F SERGIO TORRES		23/02/2025
	PLMB		31516	L1T1-CON-CAL-FR-0006	F SERGIO TORRES		23/02/2025
	PLMB		31512	L1T1-CON-CAL-FR-0036	\ SERGIO TORRES		23/02/2025
	PLMB		31508	L1T1-CON-CAL-FR-0006	F SERGIO TORRES		23/02/2025
	PLMB		31496	L1T1-CON-CAL-FR-0007	C SERGIO TORRES		23/02/2025
	PLMB		30840	L1T1-CON-CAL-FR-0014	D SERGIO TORRES		23/02/2025

Tabla a.2.7-3. Cuadro resumen inspecciones WF4

	INFORME MENSUAL DE INTERVENTORÍA			
	CONTRATO No. 148 DE 2020 INTERVENTORÍA INTEGRAL, TÉCNICA, ECONÓMICA, FINANCIERA, CONTABLE, JURÍDICA, ADMINISTRATIVA, OPERATIVA, PREDIAL, AMBIENTAL, SOCIAL Y DE SEGURIDAD SALUD EN EL TRABAJO PARA LA VIGENCIA DEL CONTRATO DE CONCESIÓN No. 163 DE 2019.			
Código del Formato CSPLMB-FT-LFG-006	Vigencia del Formato 01/09/2024	Versión: V03	Pág. 416 de 1083	

Ahora bien, a continuación, se anexa la toma de laboratorio en campo por parte de la interventoría para WF4 y se informa que en el informe final del laboratorio se encuentra en el capítulo de calidad.

Ahora bien, a continuación, se presenta el detalle de cada uno de los requerimientos adelantados por esta interventoría a ML1 durante el periodo del presente informe, en cumplimiento de las obligaciones contractuales, y conforme al seguimiento que se ha adelantado a la ejecución de las actividades de obra de traslado de redes:

Viaducto

(UE-059)

Alcance: Construcción estructura del viaducto - Cimentaciones, pilas y capiteles (incluyendo los aparatos de apoyo) del viaducto del metro a lo largo de la sección lineal mostrada en el Anexo 2 del AT 4, Adicional a las obras de la subestructura del viaducto, el Concesionario deberá adecuar la malla vial existente y la reconfiguración del separador entre calzadas incluyendo el espacio público, Las vías a ser adecuadas corresponden a las calzadas BRT y el separador central, Todos los trabajos se desarrollan de acuerdo al AT 4, Se incluyen las obras de adecuación del separador central, incluyendo el espacio público - Sección de la Absc 12+230 a 12+745.

(UE-124)

Alcance: Todos los trabajos necesarios para la realización del Tablero, de la viga en U del Viaducto, incluyendo todos los elementos y dispositivos de drenaje, a lo largo de la sección lineal mostrada en el Anexo 2 del AT 5. Todos los trabajos se desarrollan de acuerdo con el AT 5. Sección de la Absc 12+230 a 12+745.



Ilustración a.2.7-32. Esquema UE-059 y UE-124 Inter estación 10.

ACTIVIDAD	DESCRIPCIÓN	Duración	Inicio Programado	Fin Programado	Unidad de Ejecución
IE09VDPLS1030	Pilotes (12+600 a 12+745)	32	22/07/2024	29/08/2024	UE059
IE09VDSTR1030	Subestructura (12+600 a 12+745)	70	30/08/2024	22/11/2024	UE059
IE09UBINS1005	Instalación de vigas UBEAM (12+589 a 12+745)	28	25/11/2024	27/12/2024	UE124

ilustración a.2.7-33. Actividades ejecutadas en UE-059 y UE-124, a corte 28 de febrero.

28/02/2025		# Elementos construidos				
UE	APOYO	PHC	Pre Exc	DADOS	PILAS	CAPITEL
59	S10-5					
59	S10-6					
59	S10-7					
59	S10-8					
59	S10-9		8	2	2	1
59	S10-10	15		1	1	1
59	S10-11	16		1	1	1
59	S10-12	15		1	1	1
Σ TOTALES		46	8	5	5	4

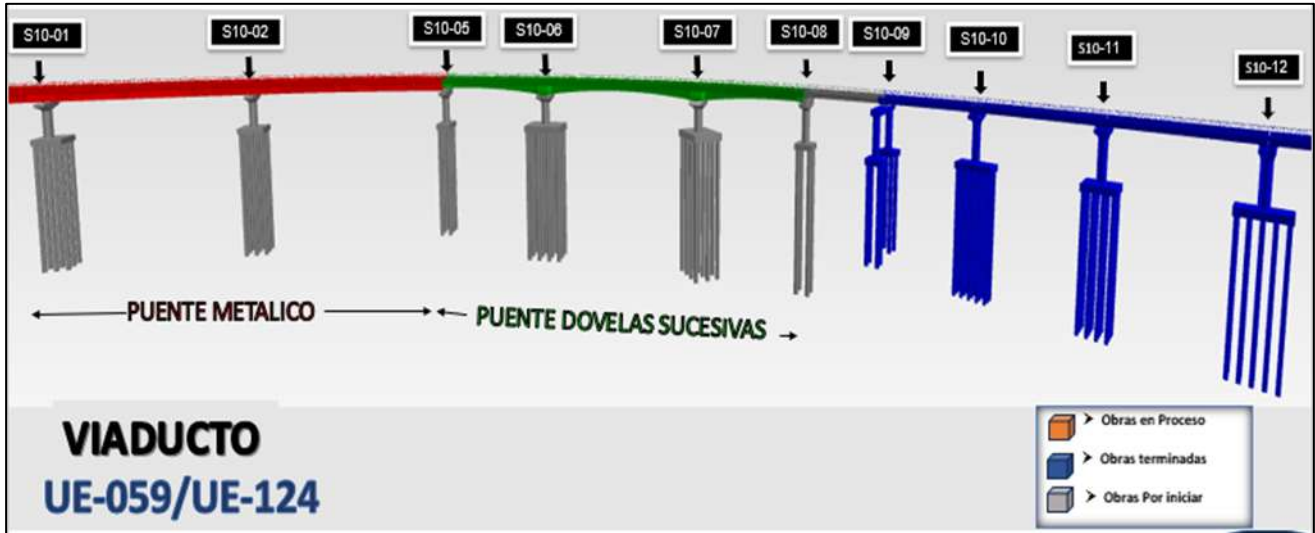
Tabla a.2.7-4. Resumen acumulado ejecutado, cimentación y subestructura UE-059.

28/02/2025		# Elementos construidos			
UE	APOYO	VIGAS U (und)	VIGAS CAJÓN (und)	VANO (und)	LONGITUD VANO (m)
124	S10-5				
124	S10-6				
124	S10-7				

	INFORME MENSUAL DE INTERVENTORÍA				
	CONTRATO No. 148 DE 2020 INTERVENTORÍA INTEGRAL, TÉCNICA, ECONÓMICA, FINANCIERA, CONTABLE, JURÍDICA, ADMINISTRATIVA, OPERATIVA, PREDIAL, AMBIENTAL, SOCIAL Y DE SEGURIDAD SALUD EN EL TRABAJO PARA LA VIGENCIA DEL CONTRATO DE CONCESIÓN No. 163 DE 2019.				
	Código del Formato CSPLMB-FT-LFG-006	Vigencia del Formato 01/09/2024	Versión: V03	Pág. 418 de 1083	

28/02/2025		# Elementos construidos			
UE	APOYO	VIGAS U (und)	VIGAS CAJÓN (und)	VANO (und)	LONGITUD VANO (m)
124	S10-8				
124	S10-9	11		1	30
124	S10-10	13		1	35
124	S10-11	13		1	35
124	S10-12	13		1	35
Σ TOTALES		50	0	4	135

Tabla a.2.7-5. Resumen acumulado ejecutado, superestructura UE-124.

A continuación, se muestra un breve registró fotográfico de las principales actividades ejecutadas en las UE-059 y UE-124.

REGISTRO FOTográfico UE 059	
	
UE-059: demolición de estructura de pavimento previo a pilotaje en S10-01 y S10-02.	UE-059: Estado de subestructura entre apoyos S10-11 a S10-15.
	
UE-059: Encofrado e instalación de pases para elementos de apoyo del viaducto en el S10-09.	UE-059: Validación de acero de refuerzo en stoppers y padstones del apoyo S10-09

Tabla a.2.7-6. Registro fotográfico actividades de construcción UE-059.

	INFORME MENSUAL DE INTERVENTORÍA				
	CONTRATO No. 148 DE 2020 INTERVENTORÍA INTEGRAL, TÉCNICA, ECONÓMICA, FINANCIERA, CONTABLE, JURÍDICA, ADMINISTRATIVA, OPERATIVA, PREDIAL, AMBIENTAL, SOCIAL Y DE SEGURIDAD SALUD EN EL TRABAJO PARA LA VIGENCIA DEL CONTRATO DE CONCESIÓN No. 163 DE 2019.				
	Código del Formato CSPLMB-FT-LFG-006	Vigencia del Formato 01/09/2024	Versión: V03		Pág. 419 de 1083

REGISTRO FOTOGRÁFICO UE 124			
			
UE-124: Posicionamiento de viga lanzadora en apoyo S10-09.		UE-124: Izaje de vigas U para conformación del vano S10-09.	
			
UE-124: Tensionamiento de torones para postensado de ductos en el vano S10-09.		UE-124: Descenso del vano S10-09.	

Tabla a.2.7-7. Registro fotográfico actividades de construcción UE-124.

(UE-058)

Alcance: Construcción estructura del viaducto - Cimentaciones, pilas y capiteles (incluyendo los aparatos de apoyo) del viaducto del metro a lo largo de la sección lineal mostrada en el Anexo 2 del AT 4, Adicional a las obras de la subestructura del viaducto, el Concesionario deberá adecuar la malla vial existente y la reconfiguración del separador entre calzadas incluyendo el espacio público, Las vías y separador central a reconfigurar serán las calzadas de mixtas, Todos los trabajos se desarrollan de acuerdo al AT 4, Se incluyen las obras de adecuación del separador central, incluyendo el espacio público - Sección de la Absc 12+745 a 13+250.

(UE-123)

Alcance: Todos los trabajos necesarios para la realización del Tablero, de la viga en U del Viaducto, incluyendo todos los elementos y dispositivos de drenaje, a lo largo de la sección lineal mostrada en el Anexo 2 del AT 5. Todos los trabajos se desarrollan de acuerdo con el AT 5. Sección de la Absc 12+745 a 13+250.



Ilustración a.2.7-34. Esquema UE-058 y UE-123 Inter estación 10.

ACTIVIDAD	DESCRIPCIÓN	Duración	Inicio Programado	Fin Programado	Unidad de Ejecución
IE09VDPLS1040	Pilotes (12+745 a 13+250)	35	30/08/2024	9/10/2024	UE058
IE09VDSTR1040	Subestructura (12+745 a 13+250)	122	10/10/2024	7/03/2025	UE058
IE09UBINS1010	Instalación de vigas UBEAM (12+745 a 13+250)	89	28/12/2024	14/04/2025	UE123

Ilustración a.2.7-35. Actividades ejecutadas en UE-058 y UE-123 , a corte 28 de febrero.

28/02/2025		# Elementos construidos				
UE	APOYO	PHC	Pre Exc	DADOS	PILAS	CAPITEL
58	S10-13	12		1	1	1
58	S10-14	12		1	1	1
58	S10-15	15		1	1	1
58	S10-16	15		1	1	1
58	S10-17	15		1	1	1
58	S10-18	15		1	1	1
58	S10-19	12		1	1	1
58	S10-20	12		1	1	1
58	S10-21		9	1	1	1
58	S10-22	16		1	1	1
58	S10-23	12		1	1	1
58	S10-24	12		1	1	
58	S10-25		4	1	1	

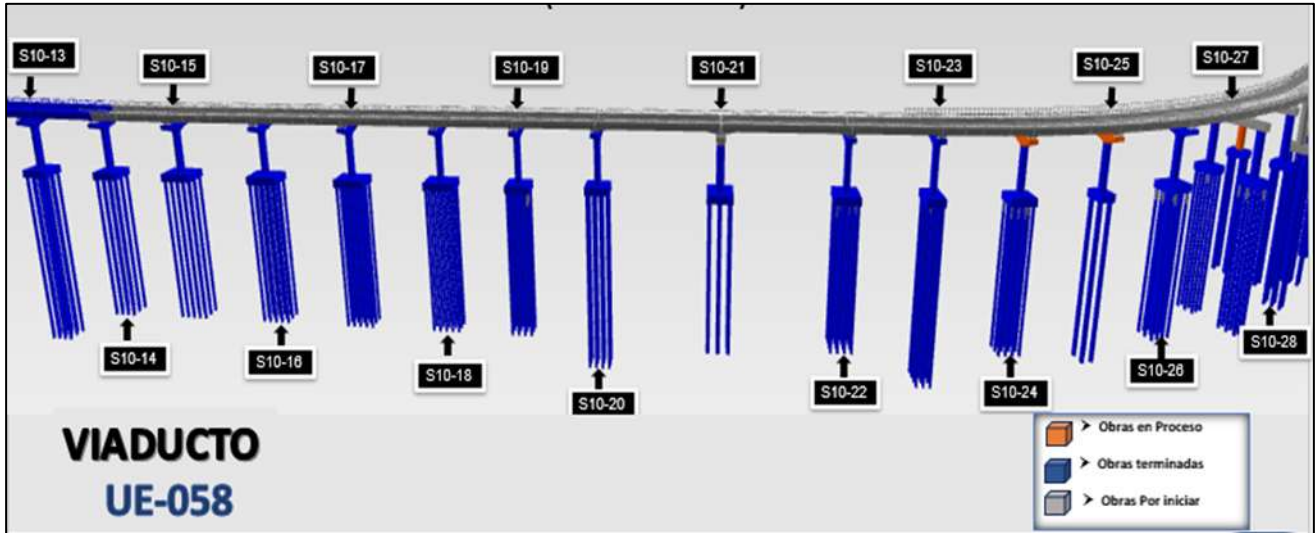
	INFORME MENSUAL DE INTERVENTORÍA			
	CONTRATO No. 148 DE 2020 INTERVENTORÍA INTEGRAL, TÉCNICA, ECONÓMICA, FINANCIERA, CONTABLE, JURÍDICA, ADMINISTRATIVA, OPERATIVA, PREDIAL, AMBIENTAL, SOCIAL Y DE SEGURIDAD SALUD EN EL TRABAJO PARA LA VIGENCIA DEL CONTRATO DE CONCESIÓN No. 163 DE 2019.			
	Código del Formato CSPLMB-FT-LFG-006	Vigencia del Formato 01/09/2024	Versión: V03	

28/02/2025		# Elementos construidos				
UE	APOYO	PHC	Pre Exc	DADOS	PILAS	CAPITEL
58	S10-26	12		1	1	1
58	S10-27	18		2	2	
58	S10-28		8	2	1	
Σ TOTALES		178	21	18	17	12

Tabla a.2.7-8. Resumen acumulado ejecutado, cimentación y subestructura UE-058.

28/02/2025		# Elementos construidos			
UE	APOYO	VIGAS U (und)	VIGAS CAJÓN (und)	VANO (und)	LONGITUD VANO (m)
123	S10-13	11		1	30
123	S10-14				
123	S10-15				
123	S10-16				
123	S10-17				
123	S10-18				
123	S10-19				
123	S10-20				
123	S10-21				
123	S10-22				
123	S10-23				
123	S10-24				
123	S10-25				
123	S10-26				
123	S10-27				
123	S10-28				
Σ TOTALES		11	0	1	30

Tabla a.2.7-9. Resumen acumulado ejecutado, superestructura UE-123.



	INFORME MENSUAL DE INTERVENTORÍA			
	CONTRATO No. 148 DE 2020 INTERVENTORÍA INTEGRAL, TÉCNICA, ECONÓMICA, FINANCIERA, CONTABLE, JURÍDICA, ADMINISTRATIVA, OPERATIVA, PREDIAL, AMBIENTAL, SOCIAL Y DE SEGURIDAD SALUD EN EL TRABAJO PARA LA VIGENCIA DEL CONTRATO DE CONCESIÓN No. 163 DE 2019.			
	Código del Formato CSPLMB-FT-LFG-006	Vigencia del Formato 01/09/2024	Versión: V03	

REGISTRO FOTOGRÁFICO UE 058	
UE-058: Estado de subestructura entre apoyos S10-13 a S10-16.	UE-058: Validación de acero de refuerzo en stoppers y padstones del apoyo S10-14
	
UE-058: Encofrado de columna previo a fundida del apoyo S10-27B.	UE-058: Disposición y compactación de material granular en excavaciones del apoyo S10-27.
	
UE-058: Armado e acero de refuerzo en viga capitel del apoyo S10-26.	UE-058: Fundida de concreto en apoyo S10-26.
	

Tabla a.2.7-10. Registro fotográfico actividades de construcción UE-058.

REGISTRO FOTOGRÁFICO UE 123	
	
UE-123: Posicionamiento de viga lanzadora en apoyo S10-14.	UE-123: Suministro de torones para el vano S10-13.

	INFORME MENSUAL DE INTERVENTORÍA			
	CONTRATO No. 148 DE 2020 INTERVENTORÍA INTEGRAL, TÉCNICA, ECONÓMICA, FINANCIERA, CONTABLE, JURÍDICA, ADMINISTRATIVA, OPERATIVA, PREDIAL, AMBIENTAL, SOCIAL Y DE SEGURIDAD SALUD EN EL TRABAJO PARA LA VIGENCIA DEL CONTRATO DE CONCESIÓN No. 163 DE 2019.			
	Código del Formato CSPLMB-FT-LFG-006	Vigencia del Formato 01/09/2024	Versión: V03	

REGISTRO FOTOGRÁFICO UE 123	
	
UE-123: Izaje de vigas U para el vano S10-13.	UE-123: Alineamiento de vigas U y pretensado en el vano S10-13.
	
UE-123: Enfilaje de torones en ductos del vano S10-13.	UE-123: Postensado de vano S10-13.
	
UE-123: Corte de torones posterior al postensado en el vano S10-13.	UE-123: Descenso de vano S10-13.

Tabla a.2.7-11. Registro fotográfico actividades de construcción UE-123.

(UE-057)

Alcance: Construcción estructura del viaducto - Cimentaciones, pilas y capiteles (incluyendo los aparatos de apoyo) del viaducto del metro a lo largo de la sección lineal mostrada en el Anexo 2 del AT 4. Adicional a las obras de la subestructura del viaducto, el Concesionario deberá adecuar la malla vial existente y la reconfiguración del separador entre calzadas incluyendo el espacio público. Las vías y separador central a reconfigurar serán las calzadas de mixtas. Todos los trabajos se desarrollan de

acuerdo con el A T 4. Se incluyen las obras de adecuación del separador central, incluyendo el espacio público - Sección de la Absc I 3+250 a 13+600.



Ilustración a.2.7-36. Esquema UE-057 Inter estación 10.

ACTIVIDAD	DESCRIPCIÓN	Duración	Inicio Programado	Fin Programado	Unidad de Ejecución
IE09VDPLS1050	Pilotes (13+250 a 13+600)	35	10/10/2024	22/11/2024	UE057
IE09VDSTR1050	Subestructura (13+250 a 13+600)	102	23/11/2024	26/03/2025	UE057

Ilustración a.2.7-37. Actividades ejecutadas en UE-057, a corte 28 de febrero.

28/02/2025		# Elementos construidos				
UE	APOYO	PHC	Pre Exc	DADOS	PILAS	CAPITEL
57	S10-29	9		1	1	
57	S10-30	9				
57	S10-31	9		1	1	
57	S10-32	9		1	1	
57	S10-33	9		1	1	
57	S10-34		4			
57	S10-35	9				
57	S10-36	9				
57	S10-37	9				
57	S10-38					
57	S10-39					
Σ TOTALES		72	4	4	4	0

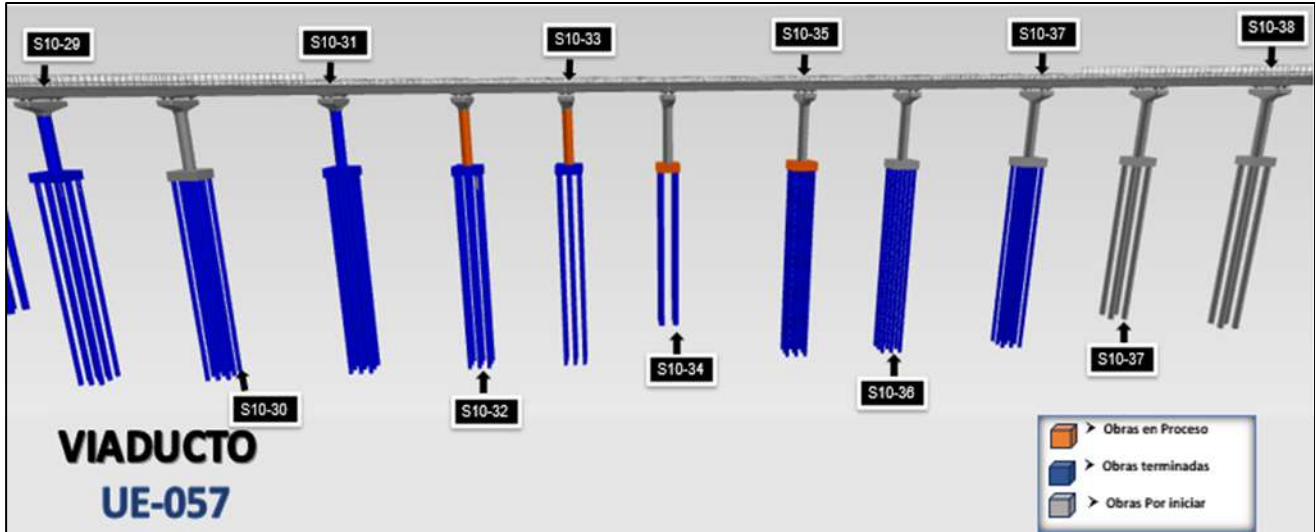
Tabla a.2.7-12. Registro fotográfico actividades de construcción UE-057

	INFORME MENSUAL DE INTERVENTORÍA				
	CONTRATO No. 148 DE 2020 INTERVENTORÍA INTEGRAL, TÉCNICA, ECONÓMICA, FINANCIERA, CONTABLE, JURÍDICA, ADMINISTRATIVA, OPERATIVA, PREDIAL, AMBIENTAL, SOCIAL Y DE SEGURIDAD SALUD EN EL TRABAJO PARA LA VIGENCIA DEL CONTRATO DE CONCESIÓN No. 163 DE 2019.				
	Código del Formato CSPLMB-FT-LFG-006	Vigencia del Formato 01/09/2024	Versión: V03	Pág. 425 de 1083	

Finalmente, en las siguientes tablas, se relacionan las cantidades ejecutadas acumuladas a nivel de cimentación, subestructura y superestructura del viaducto, a corte del presente periodo:

28/02/2025		# Elementos construidos			
UE	PHC	Pre Exc	DADOS	PILAS	CAPITEL
59	46	8	5	5	4
58	178	21	18	17	12
57	72	4	4	4	
56					
55					
54					
194					
53					
195					
52					
196					
Σ TOTALES	296	33	27	26	16

Tabla a.2.7-13. Resumen acumulado ejecutado, cimentación y subestructura VIADUCTO WF4.

28/02/2025		# Elementos construidos		
UE	VIGAS U (und)	VIGAS CAJÓN (und)	VANO (und)	LONGITUD VANO (m)
124	50		4	135
123	11		1	30
122				
121				
120				
119				
118				
117				
116				
115				
114				
Σ TOTALES	61	0	5	165

Tabla a.2.7-14. Resumen acumulado ejecutado, superestructura VIADUCTO WF4.

	INFORME MENSUAL DE INTERVENTORÍA			
	CONTRATO No. 148 DE 2020 INTERVENTORÍA INTEGRAL, TÉCNICA, ECONÓMICA, FINANCIERA, CONTABLE, JURÍDICA, ADMINISTRATIVA, OPERATIVA, PREDIAL, AMBIENTAL, SOCIAL Y DE SEGURIDAD SALUD EN EL TRABAJO PARA LA VIGENCIA DEL CONTRATO DE CONCESIÓN No. 163 DE 2019.			
	Código del Formato CSPLMB-FT-LFG-006	Vigencia del Formato 01/09/2024	Versión: V03	

REGISTRO FOTOGRÁFICO UE 057	
	
UE-057: Hincado de pilotes en el apoyo S10-37.	UE-057: Tablestacado y excavación previo a construcción del dado en el apoyo S10-32
	
UE-057: Fundida de concreto en dado de cimentación del apoyo S10-33.	UE-057: Armado de acero de refuerzo en columna del apoyo S10-29.
	
UE-057: Fundida de concreto en columna del apoyo S10-31.	UE-057: Rellenos perimetrales a la excavación de zapata con rajón.

Tabla a.2.7-15. Registro fotográfico actividades de construcción UE-057.

Edificios de acceso estaciones Metro

(UE-329)- ESTACION 10 EDIFICIO DESCENDENTE

Alcance: Estaciones Metro - Edificios de acceso - Estación 10 - Edificio de acceso Descendente principal - Estructura. La construcción de los edificios de acceso de las Estaciones de la PLMB comprende la estructura desde los cimientos hasta la cubierta del edificio de acceso. Entre las actividades se encuentra las demoliciones, excavaciones, rellenos, cimentaciones, sótanos, superestructura,

	INFORME MENSUAL DE INTERVENTORÍA				
	CONTRATO No. 148 DE 2020 INTERVENTORÍA INTEGRAL, TÉCNICA, ECONÓMICA, FINANCIERA, CONTABLE, JURÍDICA, ADMINISTRATIVA, OPERATIVA, PREDIAL, AMBIENTAL, SOCIAL Y DE SEGURIDAD SALUD EN EL TRABAJO PARA LA VIGENCIA DEL CONTRATO DE CONCESIÓN No. 163 DE 2019.				
	Código del Formato CSPLMB-FT-LFG-006	Vigencia del Formato 01/09/2024	Versión: V03	Pág. 427 de 1083	

estructura de cubierta, entre otras. Así mismo, la obra de urbanismo, espacio público, paisajismo, conexiones y redes de los servicios públicos y comunicaciones, entre otras. Todo de acuerdo con lo establecido en el A T 5

Durante el periodo correspondiente al mes de febrero de 2025, la interventoría realizó el acompañamiento y verificación de rendimientos, calidad, cumplimiento de especificaciones técnicas, normativa, de las siguientes actividades ejecutadas por El Concesionario para las cuales se presenta el siguiente registro fotográfico de obra y consideraciones:

REGISTRO FOTOGRAFICO UE 329	
	
Adecuaciones de plataforma para preliminares y limpieza del predio de estación.	

Tabla a.2.7-16. Actividades desarrolladas durante el periodo de febrero en la UE 329.

En la UE329, durante el mes de febrero de 2025, el Concesionario continua sin actividades esperando la aprobación del PMT para adelantar la actividad de pilotes PHC pendiente y Pre excavados.

(UE-327)- ESTACION 10 EDIFICIO ASCENDENTE

Alcance: Estaciones Metro - Edificios de acceso - Estación 10 - Edificio de acceso Ascendente secundario - Estructura. La construcción de los edificios de acceso de las Estaciones de la PLMB comprende la estructura desde los cimientos hasta la cubierta del edificio de acceso. Entre las actividades se encuentra las demoliciones, excavaciones, rellenos, cimentaciones, sótanos, superestructura, estructura de cubierta, entre otras. Así mismo, la obra de urbanismo, espacio público, paisajismo, conexiones y redes de los servicios públicos y comunicaciones, entre otras. Todo de acuerdo con lo establecido en el A T 5.

Durante el periodo correspondiente al mes de febrero de 2025, la interventoría realizó el acompañamiento y verificación de rendimientos, calidad, cumplimiento de especificaciones técnicas,

	INFORME MENSUAL DE INTERVENTORÍA				
	CONTRATO No. 148 DE 2020 INTERVENTORÍA INTEGRAL, TÉCNICA, ECONÓMICA, FINANCIERA, CONTABLE, JURÍDICA, ADMINISTRATIVA, OPERATIVA, PREDIAL, AMBIENTAL, SOCIAL Y DE SEGURIDAD SALUD EN EL TRABAJO PARA LA VIGENCIA DEL CONTRATO DE CONCESIÓN No. 163 DE 2019.				
	Código del Formato CSPLMB-FT-LFG-006	Vigencia del Formato 01/09/2024	Versión: V03	Pág. 428 de 1083	

normativa, de las siguientes actividades ejecutadas por El Concesionario para las cuales se presenta el siguiente registro fotográfico de obra y consideraciones:

REGISTRO FOTOGRAFICO UE 327	
	
PC3 en actividad de hincado de pilotes PHC edificio 1 y 2.	

Tabla a.2.7-17. Actividades desarrolladas durante el periodo de febrero en la UE 327.

En la UE327, durante el mes de febrero de 2025, el Concesionario inicia con las actividades de hincado de pilotes PHC en los edificios 1 y 2:

PILOTES							
EJE	NOMBRE	TIPO	PROYECTADOS	AVANC.	% EJECUTADO PILC	Fecha Inicio (Pilotes)	Fecha Fin (Pilote)
AB-B A-02	G-5	PHC	4				
AB-B A-01	G-6	PHC	3				
AB-C A-02	G-8	PHC	4				
AB-C A-01	G-9	PHC	4				
AB-D A-03	G-10	PHC	3				
AB-D A-02	G-11	PHC	4	4	100%	25/02/2025	26/02/2025
AB-D A-01	G-12	PHC	4	4	100%	26/02/2025	27/02/2025
AB-E A-03	G-13	PHC	3	1		27/02/2025	
AB-E A-02	G-14	PHC	4	4	100%	25/02/2025	26/02/2025
AB-E A-01	G-15	PHC	4	4	100%	26/02/2025	26/02/2025
AB-F A-03	G-16	PHC	3	3	100%	24/02/2025	24/02/2025
AB-F A-02	G-17	PHC	3	3	100%	24/02/2025	25/02/2025
AB-F A-01	G-18	PHC	3	3	100%	24/02/2025	24/01/1900
AB-G A-03	G-19	PHC	3	3	100%	23/02/2025	24/02/2025
AB-G A-02	G-20	PHC	3	3	100%	23/02/2025	23/02/2025
AB-G A-01	G-21	PHC	3	3	100%	22/01/1900	23/02/2025
AB-H A-02	G-23	PHC	3	3	100%	19/02/2025	20/02/2025
AB-H A-01	G-24	PHC	3	3	100%	20/02/2025	20/02/2025
AB-I A-02	G-26	PHC	3	3	100%	21/02/2025	21/02/2025
AB-I A-01	G-27	PHC	3	3	100%	21/02/2025	21/02/2025
AB-J A-02	G-29	PHC	3	3	100%	22/02/2025	22/02/2025
AB-J A-01	G-30	PHC	2	2	100%	21/02/2025	21/02/2025

Tabla a.2.5-18. Pilotes PHC construidos durante el periodo UE327.

	INFORME MENSUAL DE INTERVENTORÍA			
	CONTRATO No. 148 DE 2020 INTERVENTORÍA INTEGRAL, TÉCNICA, ECONÓMICA, FINANCIERA, CONTABLE, JURÍDICA, ADMINISTRATIVA, OPERATIVA, PREDIAL, AMBIENTAL, SOCIAL Y DE SEGURIDAD SALUD EN EL TRABAJO PARA LA VIGENCIA DEL CONTRATO DE CONCESIÓN No. 163 DE 2019.			
Código del Formato CSLMB-FT-LFG-006	Vigencia del Formato 01/09/2024	Versión: V03	Pág. 429 de 1083	

A continuación, se presenta el avance ejecutado en el mes de enero de 2025 en planimetría de acuerdo con el plano de cimentación aprobado de la UE 327 presentado por el Concesionario.



Ilustración a.2.7-38. Pilotes PHC ejecutados en el periodo de febrero en la UE 327.

(UE-331)- ESTACION 11 EDIFICIO ASCENDENTE

Alcance: Estaciones Metro - Edificios de acceso - Estación 11 - Edificio de acceso Oriente - Estructura. La construcción de los edificios de acceso de las Estaciones de la PLMB comprende la estructura desde los cimientos hasta la cubierta del edificio de acceso. Entre las actividades se encuentra las demoliciones, excavaciones, rellenos, cimentaciones, sótanos, superestructura, estructura de cubierta, entre otras. Así mismo, la obra de urbanismo, espacio público, paisajismo, conexiones y redes de los servicios públicos y comunicaciones, entre otras. Todo de acuerdo con lo establecido en el AT 5.

Durante el periodo correspondiente al mes de febrero de 2025, la interventoría realizó el acompañamiento y verificación de rendimientos, calidad, cumplimiento de especificaciones técnicas, normativa, de las siguientes actividades ejecutadas por El Concesionario para las cuales se presenta el siguiente registro fotográfico de obra y consideraciones:

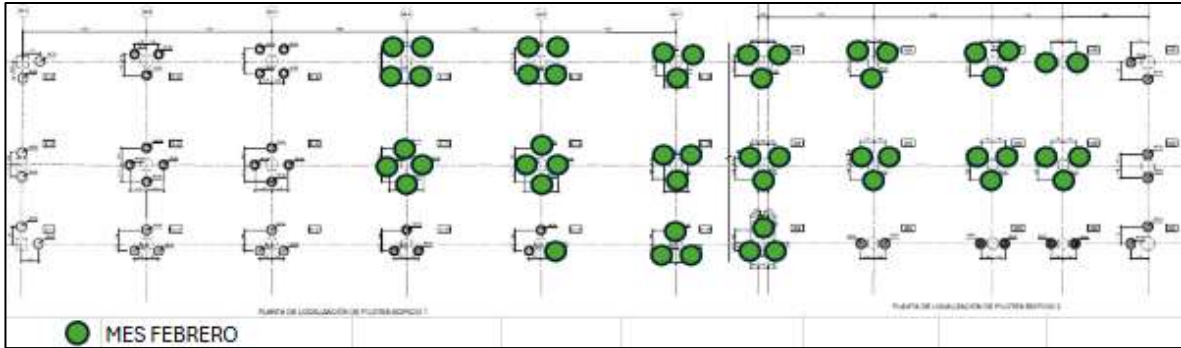
REGISTRO FOTOGRAFÍCO UE 331	
	
<p>En traslado redes en exteriores y limpieza de predio de estación.</p>	

Tabla a.2.7-19. Actividades desarrolladas durante el periodo de febrero en la UE 331.

	INFORME MENSUAL DE INTERVENTORÍA			
	CONTRATO No. 148 DE 2020 INTERVENTORÍA INTEGRAL, TÉCNICA, ECONÓMICA, FINANCIERA, CONTABLE, JURÍDICA, ADMINISTRATIVA, OPERATIVA, PREDIAL, AMBIENTAL, SOCIAL Y DE SEGURIDAD SALUD EN EL TRABAJO PARA LA VIGENCIA DEL CONTRATO DE CONCESIÓN No. 163 DE 2019.			
Código del Formato CSPLMB-FT-LFG-006	Vigencia del Formato 01/09/2024	Versión: V03	Pág. 430 de 1083	

(UE-333)- ESTACION 11 EDIFICIO DESCENDENTE

Alcance: Estaciones Metro - Edificios de acceso - Estación 11 - Edificio de acceso Descendente principal - Estructura. La construcción de los edificios de acceso de las Estaciones de la PLMB comprende la estructura desde los cimientos hasta la cubierta del edificio de acceso. Entre las actividades se encuentra las demoliciones, excavaciones, rellenos, cimentaciones, sótanos, superestructura, estructura de cubierta, entre otras. Así mismo, la obra de urbanismo, espacio público, paisajismo, conexiones y redes de los servicios públicos y comunicaciones, entre otras. Todo de acuerdo con lo establecido en el A T 5.

Durante el periodo correspondiente al mes de febrero de 2025, la interventoría realizó el acompañamiento y verificación de rendimientos, calidad, cumplimiento de especificaciones técnicas, normativa, de las siguientes actividades ejecutadas por El Concesionario para las cuales se presenta el siguiente registro fotográfico de obra y consideraciones:

REGISTRO FOTográfico UE 333	
 <p>13 de febrero de 2025, 9:42 a.m. Calle 2 14-34 111411 Bogotá Colombia</p>	 <p>13 de febrero de 2025, 9:58 a.m. Avenida Carrera 14 29 111411 Bogotá Colombia</p>
Adecuaciones de plataforma para preliminares y demolición de cimentación existente.	
 <p>25 Feb 2025 2:40:18 p. m. 44° NE 14-35 Calle 2 Bis Los Mártires Bogotá CSPLMB Estación 11/Edificio descendente</p>	 <p>27 de febrero de 2025, 8:32 a.m. Calle 2 14-32 111411 Bogotá Colombia</p>
Armado de canastas para pilotes Pre excavados y Construcción de cárcamo para lavado de llantas.	

Tabla a.2.7-20. Actividades desarrolladas durante el periodo de febrero en la UE 333.

	INFORME MENSUAL DE INTERVENTORÍA			
	CONTRATO No. 148 DE 2020 INTERVENTORÍA INTEGRAL, TÉCNICA, ECONÓMICA, FINANCIERA, CONTABLE, JURÍDICA, ADMINISTRATIVA, OPERATIVA, PREDIAL, AMBIENTAL, SOCIAL Y DE SEGURIDAD SALUD EN EL TRABAJO PARA LA VIGENCIA DEL CONTRATO DE CONCESIÓN No. 163 DE 2019.			
Código del Formato CSPLMB-FT-LFG-006	Vigencia del Formato 01/09/2024	Versión: V03	Pág. 431 de 1083	

En la UE333, durante el mes de febrero de 2025, el Concesionario inicia con las actividades de preliminares, armado de canastas para pilotes pre excavados, demolición de cimentación de edificaciones existentes.

[a.2.7. Actividades Construcción W4.pdf](#)

a.2.8) Actividades Fase Construcción WF5

El frente de trabajo 5 (WF5) se encuentra entre las abscisas K16+410 al K19+850 del trazado del viaducto, incluye la construcción de 103 apoyos y dos estaciones E13 Calle 26–K17+592 y E14 Calle 45–K19+646.

WF	Unidad de Ejecución	No. De Apoyos	Abscisa Inicio	Abscisa Fin	Longitud
5	51	6	K16+410	K16+601	190.54
5	197	14	K16+601	K17+078	477.50
5	50	7	K17+078	K17+323	244.50
5	49	7	K17+323	K17+569	246.92
5	48	10	K17+569	K17+901	331.50
5	198	7	K17+901	K18+181	280.00
5	47	18	K18+181	K18+807	626.00
5	199	9	K18+807	K19+107	300.00
5	46	9	K19+107	K19+423	316.50
5	45	7	K19+423	K19+629	205.91
5	200	9	K19+629	K19+920	290.63
	TOTAL	103			3510.00

Tabla a.2.8-1. Relación de apoyos en WF5.

VIADUCTO

UE 198 Calle 26. K17+901 a K18+181 Apoyos del S14-04- al S14-10

Alcance: Construcción estructura del viaducto - Cimentaciones, pilas y capiteles (incluyendo los aparatos de apoyo) del viaducto del metro, construcción y retiro estaciones BRT. Adecuación malla vial existente calzadas BRT y obras de mejoramiento de espacio público, separador y estación Calle 26.

Durante el periodo correspondiente al mes de febrero de 2025, la interventoría realizó el acompañamiento y verificación de las siguientes actividades ejecutadas por El Concesionario para las cuales se presenta el siguiente registro fotográfico:



Ilustración a.2.8-1. Vaciado de viga capitel póstica apoyo S14-04.



Ilustración a.2.8-2. Amarre de acero para columnas apoyo S14-05.

	INFORME MENSUAL DE INTERVENTORÍA				
	CONTRATO No. 148 DE 2020 INTERVENTORÍA INTEGRAL, TÉCNICA, ECONÓMICA, FINANCIERA, CONTABLE, JURÍDICA, ADMINISTRATIVA, OPERATIVA, PREDIAL, AMBIENTAL, SOCIAL Y DE SEGURIDAD SALUD EN EL TRABAJO PARA LA VIGENCIA DEL CONTRATO DE CONCESIÓN No. 163 DE 2019.				
	Código del Formato CSPLMB-FT-LFG-006	Vigencia del Formato 01/09/2024	Versión: V03		Pág. 433 de 1083



Ilustración a.2.8-3. Amarre de acero viga capitel apoyo S14-09.



Ilustración a.2.8-4. Vaciado de padstones y stoppers viga capitel apoyo S14-10

En la UE 198, durante el mes de febrero de 2025, el concesionario realizó actividades de construcción del arranque del muro BRT y arranque de columnas S14-05 y de 3 vigas capitel, así:

Avance durante el periodo UE198							
UE	Apoyo	Acumulado Pilotes Preexcavados	Acumulado No Dados	No. Columnas en el Periodo	Acumulado No Columnas	No. Vigas Capitel en el Periodo	Acumulado No. Vigas Capitel
UE198	S14-04	9/9	1	0	1	1	1
	S14-05	4/4	1	(0) *	0	0	0
	S14-06	4/4	1	0	2	1	1
	S14-07	4/4	1	0	2	1	1
	S14-08	4/4	1	0	2	0	1
	S14-09	6/6	1	0	2	0	0
	S14-10	4/4	1	0	0	1	0

Tabla a.2.8-2. Avance durante el periodo UE198.



Ilustración a.2.8.5. Apoyos comprendidos en UE 198.

	INFORME MENSUAL DE INTERVENTORÍA				
	CONTRATO No. 148 DE 2020 INTERVENTORÍA INTEGRAL, TÉCNICA, ECONÓMICA, FINANCIERA, CONTABLE, JURÍDICA, ADMINISTRATIVA, OPERATIVA, PREDIAL, AMBIENTAL, SOCIAL Y DE SEGURIDAD SALUD EN EL TRABAJO PARA LA VIGENCIA DEL CONTRATO DE CONCESIÓN No. 163 DE 2019.				
	Código del Formato CSPLMB-FT-LFG-006	Vigencia del Formato 01/09/2024	Versión: V03	Pág. 434 de 1083	

UE 047. K18+181 a K18+807 Apoyos del S14-11- al S14-28

Alcance: Construcción estructura del viaducto - Cimentaciones, pilas y capiteles (incluyendo los aparatos de apoyo) del viaducto del metro, adecuación de la malla vial existente y reconfiguración del separador entre calzadas incluyendo el espacio público. Las vías para adecuar corresponden a las calzadas BRT, el separador central y el desmontaje de las estaciones BRT existentes que no coincidan en localización con las nuevas estaciones BRT.

Durante el periodo correspondiente al mes de febrero de 2025, la interventoría realizó el acompañamiento y verificación de las siguientes actividades ejecutadas por El Concesionario para las cuales se presenta el siguiente registro fotográfico:



Ilustración a.2.8-6. Lleno y compactación de material granular apoyo S14-15.



Ilustración a.2.8-7. Amarre de acero viga capitel Apoyo S14-18



Ilustración a.2.8-8. Desencofre columna S14-20



Ilustración a.2.8-9. Vaciado de viga capitel Apoyo S14-14.

En la UE 047, durante el mes de febrero de 2025, el concesionario realizó actividades de construcción de 1 dado, 2 columnas y 3 vigas capitel, así:

Avance durante el periodo UE047							
UE	Apoyo	Acumulado Pilotes Preexcavados	Acumulado No Dados	No. Columnas en el Periodo	Acumulado No Columnas	No. Vigas Capitel en el Periodo	Acumulado No. Vigas Capitel
UE047	S14-11	4/4	1	0	1	0	1
	S14-12	4/4	1	0	1	0	1
	S14-13	4/4	1	0	1	0	1

	INFORME MENSUAL DE INTERVENTORÍA				
	CONTRATO No. 148 DE 2020 INTERVENTORÍA INTEGRAL, TÉCNICA, ECONÓMICA, FINANCIERA, CONTABLE, JURÍDICA, ADMINISTRATIVA, OPERATIVA, PREDIAL, AMBIENTAL, SOCIAL Y DE SEGURIDAD SALUD EN EL TRABAJO PARA LA VIGENCIA DEL CONTRATO DE CONCESIÓN No. 163 DE 2019.				
	Código del Formato CSPLMB-FT-LFG-006	Vigencia del Formato 01/09/2024	Versión: V03	Pág. 435 de 1083	

Avance durante el periodo UE047							
UE	Apoyo	Acumulado Pilotes Preexcavados	Acumulado No Dados	No. Columnas en el Periodo	Acumulado No Columnas	No. Vigas Capitel en el Periodo	Acumulado No. Vigas Capitel
	S14-14	4/4	1	0	1	1	1
	S14-15	4/4	1	0	1	1	1
	S14-16	4/4	1	0	1	1	1
	S14-17	4/4	1	0	1	0	0
	S14-18	4/4	1	0	1	0	0
	S14-19	4/4	1	1	1	0	0
	S14-20	4/4	1	1	1	0	0

Tabla a.2.8-3. Avance durante el periodo UE047.



Ilustración a.2.8-10. Apoyos comprendidos en UE 047.

UE 199 K18+807 a K19+107 Apoyos del S14-29-al S14-37

Alcance: Construcción estructura del viaducto - Cimentaciones, pilas y capiteles (incluyendo los aparatos de apoyo) del viaducto del metro, construcción y retiro estaciones BRT. Adecuación malla vial existente calzadas BRT y obras de mejoramiento de espacio público, separador y estación PROFAMILIA Av. 39

Durante el periodo correspondiente al mes de febrero de 2025, la interventoría realizó el acompañamiento y verificación de las siguientes actividades ejecutadas por El Concesionario para las cuales se presenta el siguiente registro fotográfico:

	INFORME MENSUAL DE INTERVENTORÍA				
	CONTRATO No. 148 DE 2020 INTERVENTORÍA INTEGRAL, TÉCNICA, ECONÓMICA, FINANCIERA, CONTABLE, JURÍDICA, ADMINISTRATIVA, OPERATIVA, PREDIAL, AMBIENTAL, SOCIAL Y DE SEGURIDAD SALUD EN EL TRABAJO PARA LA VIGENCIA DEL CONTRATO DE CONCESIÓN No. 163 DE 2019.				
	Código del Formato CSPLMB-FT-LFG-006	Vigencia del Formato 01/09/2024	Versión: V03		Pág. 436 de 1083



Ilustración a.2.8-11 Construcción de pilotes UE199.

En la UE 199, durante el mes de febrero de 2025, el concesionario realizó actividades de construcción de 6 pilotes preexcavados, así:

Avance cimentación durante el periodo UE199				
UE	Apoyo	No. Pilotes preexcavados en el Periodo	Acumulado Pilotes Preexcavados	Prof. Pilote (m)
UE199	S14-29	2	2/4	42
	S14-30	2	2/4	42
	S14-31	2	2/6	34

Tabla a.2.8-4. Avance durante el periodo UE199.



Ilustración a.2.8-12. Apoyos comprendidos en UE 199.

	INFORME MENSUAL DE INTERVENTORÍA			
	CONTRATO No. 148 DE 2020 INTERVENTORÍA INTEGRAL, TÉCNICA, ECONÓMICA, FINANCIERA, CONTABLE, JURÍDICA, ADMINISTRATIVA, OPERATIVA, PREDIAL, AMBIENTAL, SOCIAL Y DE SEGURIDAD SALUD EN EL TRABAJO PARA LA VIGENCIA DEL CONTRATO DE CONCESIÓN No. 163 DE 2019.			
Código del Formato CSPLMB-FT-LFG-006	Vigencia del Formato 01/09/2024	Versión: V03	Pág. 437 de 1083	

ESTACIONES METRO

UE 343 Estación Metro 13. - Edificio de acceso Occidente Descendente

Alcance: Estaciones Metro - Edificios de acceso - Estación 13 - Edificio de acceso Occidente - Estructura. La construcción de los edificios de acceso de las Estaciones de la PLMB comprende la estructura desde los cimientos hasta la cubierta del edificio de acceso. Entre las actividades se encuentra las demoliciones, excavaciones, rellenos, cimentaciones, sótanos, superestructura, estructura de cubierta, entre otras. Así mismo, la obra de urbanismo, espacio público, paisajismo, conexiones y redes de los servicios públicos y comunicaciones.

Durante el periodo correspondiente al mes de febrero de 2025, las obras correspondientes a la Estación 13 Edificio de acceso costado vía Descendente, En lo que respecta a esta unidad de ejecución, a continuación, se presenta el seguimiento que la interventoría realizó y el acompañamiento y verificación de las siguientes actividades ejecutadas por El Concesionario así:

En lo que respecta al avance en la construcción de muros pantallas pre excavados para la construcción del sótano en la estación metro 13 Edificio de acceso costado vía Descendente, en el mes de febrero se ejecutó el siguiente acumulado:



Ilustración a.2.8-13. Actividades desarrolladas durante el periodo UE 343- Elaboración Propia



Ilustración a.2.8-14. Actividades desarrolladas durante el periodo edificio de acceso descendente UE 343- Elaboración Propia

UE	PANTALLAS	FECHA	% EJECUTADO	ALTURA	ESPESOR
343	MODULO 11	01-feb-25	100%	17	0,5
	MODULO 14	03-feb-25	100%	17	0,5
	MODULO 44	03-feb-25	100%	17	0,5
	MODULO 1	04-feb-25	100%	17	0,5
	MODULO 24	05-feb-25	100%	17	0,5
	MODULO 15	06-feb-25	100%	17	0,5
	MODULO 2	07-feb-25	100%	17	0,5
	MODULO 10	07-feb-25	100%	17	0,5
	MODULO 16	08-feb-25	100%	17	0,5
	MODULO 3	10-feb-25	100%	17	0,5
	MODULO 34	11-feb-25	100%	17	0,5
	MODULO 29	12-feb-25	100%	17	0,5
	MODULO 43	13-feb-25	100%	17	0,7
	MODULO 30	14-feb-25	100%	17	0,5
	MODULO 33	14-feb-25	100%	17	0,5
	MODULO 42	17-feb-25	100%	17	0,7
	MODULO 32	18-feb-25	100%	17	0,5
	MODULO 41	19-feb-25	100%	17	0,5
	MODULO 36	20-feb-25	100%	17	0,7
	MODULO 40	21-feb-25	100%	17	0,7
MODULO 31	22-feb-25	100%	17	0,5	

	INFORME MENSUAL DE INTERVENTORÍA				
	CONTRATO No. 148 DE 2020 INTERVENTORÍA INTEGRAL, TÉCNICA, ECONÓMICA, FINANCIERA, CONTABLE, JURÍDICA, ADMINISTRATIVA, OPERATIVA, PREDIAL, AMBIENTAL, SOCIAL Y DE SEGURIDAD SALUD EN EL TRABAJO PARA LA VIGENCIA DEL CONTRATO DE CONCESIÓN No. 163 DE 2019.				
	Código del Formato CSPLMB-FT-LFG-006	Vigencia del Formato 01/09/2024	Versión: V03	Pág. 439 de 1083	

UE	PANTALLAS	FECHA	% EJECUTADO	ALTURA	ESPESOR
	MODULO 37	24-feb-25	100%	17	0,7
	MODULO 4	25-feb-25	100%	17	0,5
	MODULO 38	26-feb-25	100%	17	0,7
	MODULO 9	27-feb-25	100%	17	0,5
	MODULO 5	28-feb-25	100%	17	0,5

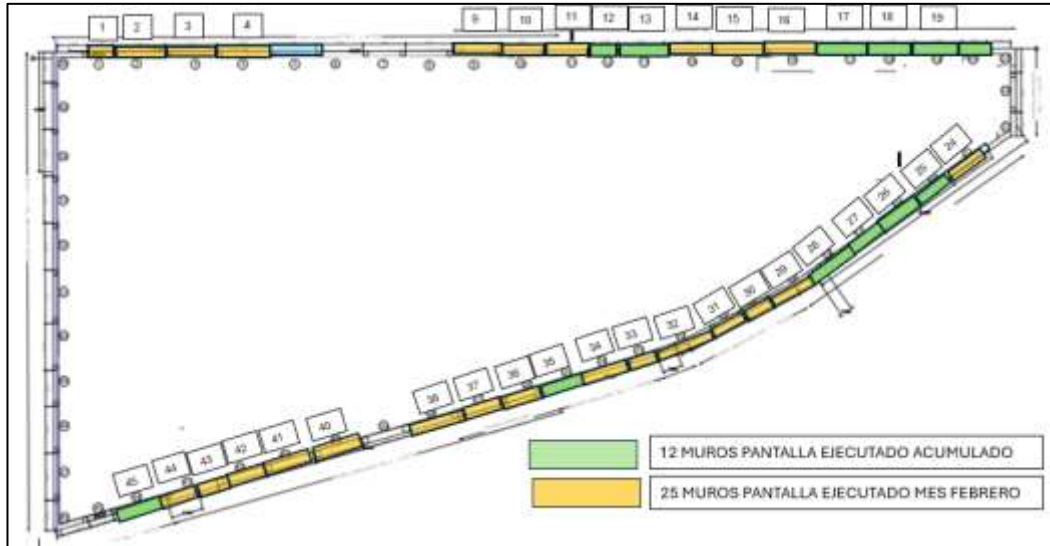
Tabla a.2.8-5. Muros Pantallas construidos durante el periodo UE 343.

UE 341 Estación 13. - Edificio de acceso Oriente Ascendente

Alcance: Estaciones Metro - Edificios de acceso - Estación 13 - Edificio de acceso Oriente - Estructura. La construcción de los edificios de acceso de las Estaciones de la PLMB comprende la estructura desde los cimientos hasta la cubierta del edificio de acceso. Entre las actividades se encuentra las demoliciones, excavaciones, rellenos, cimentaciones, sótanos, superestructura, estructura de cubierta, entre otras. Así mismo, la obra de urbanismo, espacio público, paisajismo, conexiones y redes de los servicios públicos y comunicaciones.

Durante el periodo correspondiente al mes de febrero de 2025, las obras correspondientes a la Edificio de acceso Oriente - Estructura, En lo que respecta a esta unidad de ejecución, se realizaron actividades constructivas DE preliminares y excavación ejecutadas por el Concesionario.



Ilustración a.2.8-15. Actividades desarrolladas durante el periodo UE 341- Elaboración Propia

	INFORME MENSUAL DE INTERVENTORÍA				
	CONTRATO No. 148 DE 2020 INTERVENTORÍA INTEGRAL, TÉCNICA, ECONÓMICA, FINANCIERA, CONTABLE, JURÍDICA, ADMINISTRATIVA, OPERATIVA, PREDIAL, AMBIENTAL, SOCIAL Y DE SEGURIDAD SALUD EN EL TRABAJO PARA LA VIGENCIA DEL CONTRATO DE CONCESIÓN No. 163 DE 2019.				
	Código del Formato CSPLMB-FT-LFG-006	Vigencia del Formato 01/09/2024	Versión: V03	Pág. 440 de 1083	



Se realizan actividades de excavación de cimentación edificio de acceso Ascendente Estación Metro 13

Ilustración a.2.8-16. Actividades desarrolladas durante el periodo UE 341- Elaboración Propia

Traslado de redes secas

ENEL COLOMBIA S.A. ENEL-ESP

A continuación, se describen las actividades de traslado de redes con la ESP Enel Colombia S.A.:

ENEL 5-2-3

Para este periodo se Continúa la construcción de las cajas tipo CS 276 costado oriental y occidental, de acuerdo con la trazabilidad reportada se tiene canalización en tubería PVC TDP con longitud de 37 m (longitud de diseño 36.24) y un bancoducto de $9\varnothing 6'' + 2\varnothing 3''$, por parte del concesionario ML1 sobre la caja C 3004 incluyo una canalización de la red de ETB, además, en la construcción de la canalización de Enel se afectó un banco de ductos y unas canalizaciones en asbesto existentes de ETB, por lo que las actividades de la obra civil se han prolongado hasta que se realice la reparación de las canalizaciones para cada una de las ESP.

Queda pendiente la terminación de las cajas, la reparación de las canalizaciones de ETB de acuerdo con la propuesta que presente el concesionario ML1 y las indicaciones finales de la ETB, la verificación de la obra civil construida tanto a la interventoría cómo ante ENEL COLOMBIA y programar la maniobra del traslado de las redes de ENEL. interferencia ubicada en la calle 13 con Av. Caracas.



Ilustración a.2.8-17. ENEL 5-2-3.

	INFORME MENSUAL DE INTERVENTORÍA			
	CONTRATO No. 148 DE 2020 INTERVENTORÍA INTEGRAL, TÉCNICA, ECONÓMICA, FINANCIERA, CONTABLE, JURÍDICA, ADMINISTRATIVA, OPERATIVA, PREDIAL, AMBIENTAL, SOCIAL Y DE SEGURIDAD SALUD EN EL TRABAJO PARA LA VIGENCIA DEL CONTRATO DE CONCESIÓN No. 163 DE 2019.			
Código del Formato CSPLMB-FT-LFG-006	Vigencia del Formato 01/09/2024	Versión: V03	Pág. 441 de 1083	



Ilustración a.2.8-18. Trazado del diseño ENEL 5-2.3.

ENEL 5-4

Para este periodo se continúa la construcción de las cajas tipo CS 276 las cajas son la No 3063, 3066 y 3074 costado oriental y occidental, de acuerdo con la trazabilidad reportada la obra civil se finalizó se cuenta con la canalización en tubería PVC TDP con longitud de 36 m (longitud de diseño 36.6) bancoducto de $6\text{Ø}6'' + 2\text{Ø}3''$, además, se realiza la construcción de una canalización adicional de 49 m que se requiere para la ejecución de la maniobra, se encuentra pendiente la canalización de 9 m, para el próximo periodo se programa la entrega de la obra civil a la interventoría y a ENEL COLOMBIA, además, se programará la maniobra, interferencia ubicada en la calle 15 con Av. Caracas, las actividades no se han finalizado, no se ha entregado la obra a la Interventoría, tampoco a la empresa de servicios públicos.

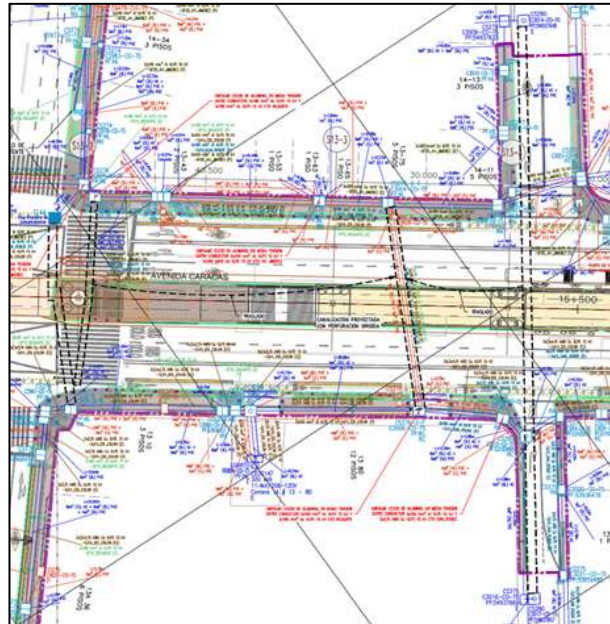

	INFORME MENSUAL DE INTERVENTORÍA			
	CONTRATO No. 148 DE 2020 INTERVENTORÍA INTEGRAL, TÉCNICA, ECONÓMICA, FINANCIERA, CONTABLE, JURÍDICA, ADMINISTRATIVA, OPERATIVA, PREDIAL, AMBIENTAL, SOCIAL Y DE SEGURIDAD SALUD EN EL TRABAJO PARA LA VIGENCIA DEL CONTRATO DE CONCESIÓN No. 163 DE 2019.			
	Código del Formato CSPLMB-FT-LFG-006	Vigencia del Formato 01/09/2024	Versión: V03	



Ilustración a.2.8-19. Red ENE 5-04



Ilustración a.2.8-20. Trazado del diseño ENEL 5-4

ENEL 5-5

Se continúa por parte del Concesionario ML1 con la ejecución de la obra civil para este periodo se finalizó en el costado occidental la construcción de las cajas y la canalización que permitirá la conexión con la subestación, en el costado oriental se adelantó la conexión total de la canalización entre cajas, para el cruce de vía se realizó canalización con excavación sin zanja metodología de perforación dirigida 9Ø6" + 2Ø3" longitud de la canalización 47,33 m (longitud de diseño 29,69 m), se realiza la construcción

	INFORME MENSUAL DE INTERVENTORÍA			
	CONTRATO No. 148 DE 2020 INTERVENTORÍA INTEGRAL, TÉCNICA, ECONÓMICA, FINANCIERA, CONTABLE, JURÍDICA, ADMINISTRATIVA, OPERATIVA, PREDIAL, AMBIENTAL, SOCIAL Y DE SEGURIDAD SALUD EN EL TRABAJO PARA LA VIGENCIA DEL CONTRATO DE CONCESIÓN No. 163 DE 2019.			
Código del Formato CSPLMB-FT-LFG-006	Vigencia del Formato 01/09/2024	Versión: V03	Pág. 443 de 1083	

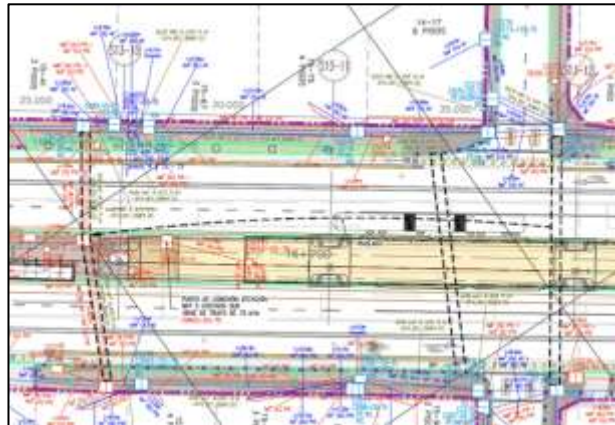
de las cajas de paso en el costado occidental la caja en el oriental, se realizó la canalización y la reposición del andén hasta subestación para poder ejecutar la maniobra de traslado de la red de ENEL, por parte de ML1 se programa la entrega de la obra civil y la programación de la maniobra con ENEL para el mes de marzo, por parte de ENEL COLOMBIA se autorizó construir la caja CS 276 invertida en el costado occidental debido a las condiciones que se presentan in situ; ubicación de la Interferencia Calle 18ª con Av. Caracas, la obra no ha finalizado por lo que no se ha entregado por el Concesionario ML1 a la Interventoría, tampoco a ENEL COLOMBIA.



Ilustración a.2.8-21. Red ENE 5-05



Ilustración a.2.8-22. Trazado del diseño ENEL 5-5

	INFORME MENSUAL DE INTERVENTORÍA			
	CONTRATO No. 148 DE 2020 INTERVENTORÍA INTEGRAL, TÉCNICA, ECONÓMICA, FINANCIERA, CONTABLE, JURÍDICA, ADMINISTRATIVA, OPERATIVA, PREDIAL, AMBIENTAL, SOCIAL Y DE SEGURIDAD SALUD EN EL TRABAJO PARA LA VIGENCIA DEL CONTRATO DE CONCESIÓN No. 163 DE 2019.			
Código del Formato CSPLMB-FT-LFG-006	Vigencia del Formato 01/09/2024	Versión: V03	Pág. 444 de 1083	

ENEL 5-21

Para este periodo se continúa con la construcción de las cajas tipo CS 276 y la canalización tanto en el costado nor-oriental y noroccidental, se encuentra pendiente establecer en conjunto con ENEL y Concesionario ML1 el alcance de las obras para la ejecución de las maniobras, de acuerdo con la trazabilidad reportada se tiene canalización en tubería PVC TDP con longitud de 35 m (longitud de diseño 35,93 m) y un bancoducto de $9\text{Ø}6'' + 2\text{Ø}3''$, interferencia ubicada en la calle 19 con Av. Caracas, las actividades no se han finalizado, no se ha entregado la obra a la Interventoría, tampoco a la empresa de servicios públicos.

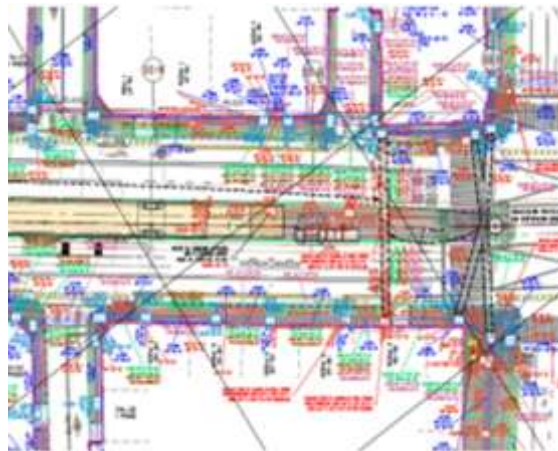

Ilustración a.2.8-23. Red ENE 5-21

	INFORME MENSUAL DE INTERVENTORÍA			
	CONTRATO No. 148 DE 2020 INTERVENTORÍA INTEGRAL, TÉCNICA, ECONÓMICA, FINANCIERA, CONTABLE, JURÍDICA, ADMINISTRATIVA, OPERATIVA, PREDIAL, AMBIENTAL, SOCIAL Y DE SEGURIDAD SALUD EN EL TRABAJO PARA LA VIGENCIA DEL CONTRATO DE CONCESIÓN No. 163 DE 2019.			
Código del Formato CSPLMB-FT-LFG-006	Vigencia del Formato 01/09/2024	Versión: V03	Pág. 445 de 1083	



Ilustración a.2.8-24 Trazado del diseño. Red ENE 5-21

ENE 5-6.

Para este periodo se continúa con la construcción de la caja tipo CS 276 y la instalación de la canalización costado oriental y occidental, de acuerdo con la trazabilidad reportada se tiene canalización en tubería PVC TDP con longitud de 36 m (longitud de diseño 35.73 m) y un bancoducto de $9\text{Ø}6'' + 2\text{Ø}3''$, se realizó por parte de ML1 la solicitud a ENEL el levantamiento e inventario del circuito Nieves para poder establecer la canalización adicional que requiere la maniobra del traslado de la red, interferencia ubicada en la calle 20 con Av. Caracas, las actividades no se han finalizado, no se ha entregado la obra a la Interventoría, tampoco a la empresa de servicios públicos.



	INFORME MENSUAL DE INTERVENTORÍA			
	CONTRATO No. 148 DE 2020 INTERVENTORÍA INTEGRAL, TÉCNICA, ECONÓMICA, FINANCIERA, CONTABLE, JURÍDICA, ADMINISTRATIVA, OPERATIVA, PREDIAL, AMBIENTAL, SOCIAL Y DE SEGURIDAD SALUD EN EL TRABAJO PARA LA VIGENCIA DEL CONTRATO DE CONCESIÓN No. 163 DE 2019.			
Código del Formato CSPLMB-FT-LFG-006	Vigencia del Formato 01/09/2024	Versión: V03	Pág. 446 de 1083	



Ilustración a.2.8-25. Red ENE 5-06



Ilustración a.2.8-26. Trazado del diseño Red ENE 5-06

ENEL 5-8

Para este periodo se realiza la construcción de la caja tipo CS 276 costado oriental y occidental, se encuentra pendiente por parte de ML1 la canalización adicional para la maniobra del traslado de redes, de acuerdo con la trazabilidad reportada se tiene canalización en tubería PVC TDP con longitud de 34.12 m (longitud de diseño 34.15 m) y un bancoducto de 6Ø6" + 2Ø3", interferencia ubicada en la calle 24 con Av. Caracas, las actividades no se han finalizado, no se ha entregado la obra a la Interventoría, tampoco a la empresa de servicios públicos.

	INFORME MENSUAL DE INTERVENTORÍA			
	CONTRATO No. 148 DE 2020 INTERVENTORÍA INTEGRAL, TÉCNICA, ECONÓMICA, FINANCIERA, CONTABLE, JURÍDICA, ADMINISTRATIVA, OPERATIVA, PREDIAL, AMBIENTAL, SOCIAL Y DE SEGURIDAD SALUD EN EL TRABAJO PARA LA VIGENCIA DEL CONTRATO DE CONCESIÓN No. 163 DE 2019.			
Código del Formato CSPLMB-FT-LFG-006	Vigencia del Formato 01/09/2024	Versión: V03	Pág. 447 de 1083	

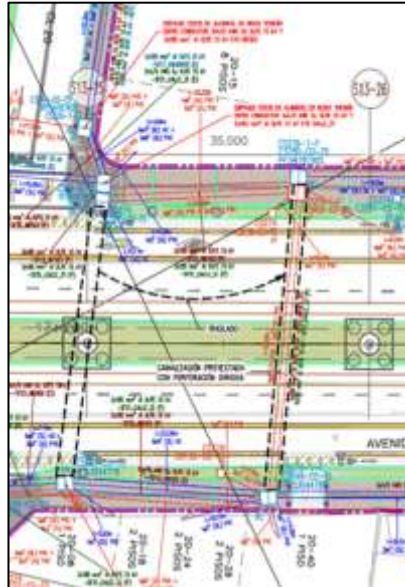

Ilustración a.2.8-27. Red ENE 5-08



Ilustración a.2.8-28. Trazado del diseño Red ENE 5-08

	INFORME MENSUAL DE INTERVENTORÍA				
	CONTRATO No. 148 DE 2020 INTERVENTORÍA INTEGRAL, TÉCNICA, ECONÓMICA, FINANCIERA, CONTABLE, JURÍDICA, ADMINISTRATIVA, OPERATIVA, PREDIAL, AMBIENTAL, SOCIAL Y DE SEGURIDAD SALUD EN EL TRABAJO PARA LA VIGENCIA DEL CONTRATO DE CONCESIÓN No. 163 DE 2019.				
	Código del Formato CSPLMB-FT-LFG-006	Vigencia del Formato 01/09/2024	Versión: V03	Pág. 448 de 1083	

ENEL 5-14

Para este periodo se continua con la construcción de las cajas en el costado oriental y occidental, se presentó ante Enel el ajuste para la caja del costado Occidental aprobado por la Interventoría la cual se requiere construir no con las dimensiones de la norma, esto debido a que se presenta en el espacio público interferencia con una cámara de ETB y el límite con el predio esquinero el cual no se puede intervenir, además, para la maniobra que permite liberar la canalización existente que interfiere con la construcción de la pila del viaducto S14-28 se propuso la instalación de 2 Ø 6" de manera temporal y el Concesionario indicó que en la fase II con el diseño final del Espacio público se hará la construcción de los 6Ø6" + 2Ø3", los trabajos adelantados cuentan con la obra civil en el cruce de vía y en el costado oriental las canalizaciones entre cajas Longitud de diseño 39,78 m vs un ejecutado de 37 m aprox; cajas en construidas tipo CS 276 número 3699 a la 3693 en el costado oriental, Interferencia entre la calle 33 a la calle 34; el Concesionario ML1 realizará la entrega de la obras construidas y la programación de la maniobra a Interventoría y a ENEL para el mes de marzo.

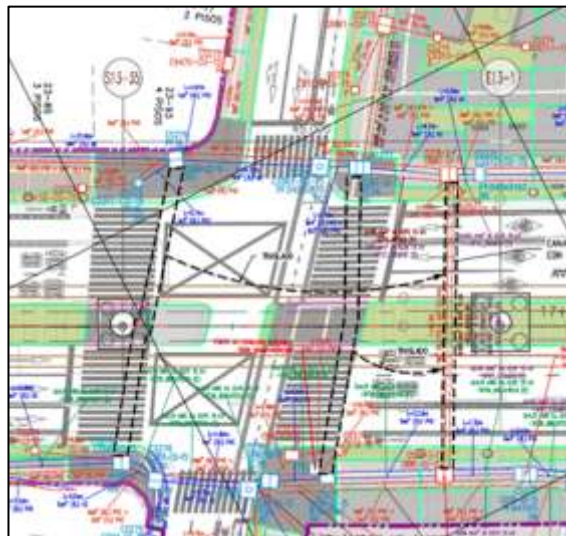

Ilustración a.2.8-29. Red ENE 5-14

	INFORME MENSUAL DE INTERVENTORÍA			
	CONTRATO No. 148 DE 2020 INTERVENTORÍA INTEGRAL, TÉCNICA, ECONÓMICA, FINANCIERA, CONTABLE, JURÍDICA, ADMINISTRATIVA, OPERATIVA, PREDIAL, AMBIENTAL, SOCIAL Y DE SEGURIDAD SALUD EN EL TRABAJO PARA LA VIGENCIA DEL CONTRATO DE CONCESIÓN No. 163 DE 2019.			
Código del Formato CSPLMB-FT-LFG-006	Vigencia del Formato 01/09/2024	Versión: V03	Pág. 449 de 1083	



Ilustración a.2.8-30. Trazado del diseño Red ENE 5-14

ENEL 5-15

Para este periodo se realizó por parte de ENEL el traslado de dos postes que presentaban interferencia con la canalización ene construcción en el costado occidental, se finalizó la canalización 6 ductos de Ø 6" más 2 ductos de Ø 3", por parte de ML1 se realizó la entrega a la interventoría y a ENEL quienes validaron, no objetaron la ejecución de la obra civil y se realizó por parte de ENEL COLOMBIA la maniobra número 1; está pendiente presentar por parte del Concesionario ML1 la propuesta a ENEL para realizar la canalización que permita conectar la red de la maniobra hasta subestación en el costado occidental para finalizar la instalación de la canalización de 6 ductos de Ø 6" más 2 ductos de Ø 3"; interferencia de la Calle 34 con Av. Caracas.



	INFORME MENSUAL DE INTERVENTORÍA			
	CONTRATO No. 148 DE 2020 INTERVENTORÍA INTEGRAL, TÉCNICA, ECONÓMICA, FINANCIERA, CONTABLE, JURÍDICA, ADMINISTRATIVA, OPERATIVA, PREDIAL, AMBIENTAL, SOCIAL Y DE SEGURIDAD SALUD EN EL TRABAJO PARA LA VIGENCIA DEL CONTRATO DE CONCESIÓN No. 163 DE 2019.			
Código del Formato CSPLMB-FT-LFG-006	Vigencia del Formato 01/09/2024	Versión: V03	Pág. 450 de 1083	



Ilustración a.2.8-31. Red ENE 5-15 costado oriental.

	INFORME MENSUAL DE INTERVENTORÍA			
	CONTRATO No. 148 DE 2020 INTERVENTORÍA INTEGRAL, TÉCNICA, ECONÓMICA, FINANCIERA, CONTABLE, JURÍDICA, ADMINISTRATIVA, OPERATIVA, PREDIAL, AMBIENTAL, SOCIAL Y DE SEGURIDAD SALUD EN EL TRABAJO PARA LA VIGENCIA DEL CONTRATO DE CONCESIÓN No. 163 DE 2019.			
Código del Formato CSPLMB-FT-LFG-006	Vigencia del Formato 01/09/2024	Versión: V03	Pág. 451 de 1083	



Ilustración a.2.8-32. Trazado del diseño Red ENE 5-15

ENEL 5-19

Para este periodo no se realizó la construcción de las caja tipo CS 276 costado oriental y occidental, caja cs276 No 4006 (E) y la caja 8937 (E), se tiene excavación sin zanja metodología Perforación dirigida PHD para la canalización en tubería PVC TDP con longitud de 39.54 m (longitud de diseño 37,86 m) y un bancoducto de $9\text{Ø}6'' + 2\text{Ø}3''$, interferencia ubicada en la calle 44 con Av. Caracas, las actividades no se han finalizado, no se ha entregado la obra a la Interventoría, tampoco a la empresa de servicios públicos.

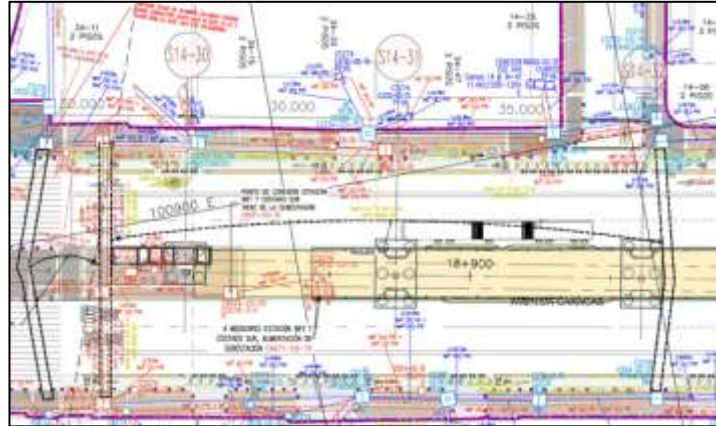

Ilustración a.2.8-33. Red ENE 5-19

	INFORME MENSUAL DE INTERVENTORÍA			
	CONTRATO No. 148 DE 2020 INTERVENTORÍA INTEGRAL, TÉCNICA, ECONÓMICA, FINANCIERA, CONTABLE, JURÍDICA, ADMINISTRATIVA, OPERATIVA, PREDIAL, AMBIENTAL, SOCIAL Y DE SEGURIDAD SALUD EN EL TRABAJO PARA LA VIGENCIA DEL CONTRATO DE CONCESIÓN No. 163 DE 2019.			
Código del Formato CSPLMB-FT-LFG-006	Vigencia del Formato 01/09/2024	Versión: V03	Pág. 452 de 1083	



Ilustración a.2.8-34. Trazado del diseño Red ENE 5-19

ENEL 5-20

Concesionario ML1 continúa con la construcción de las cajas en el costado occidental y oriental cajas tipo CS 276, altura 3,20 m, largo 2,40 m y ancho 2 m, longitud de diseño 42,84 m vs un ejecutado de 34 m aprox, canalización de, interferencia de la calle 45, las actividades no se han entregado a la interventoría y tampoco a la ESP.

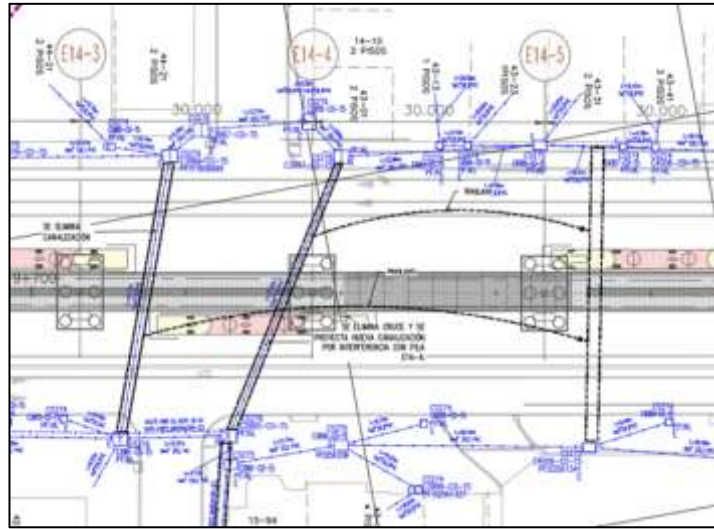

	INFORME MENSUAL DE INTERVENTORÍA			
	CONTRATO No. 148 DE 2020 INTERVENTORÍA INTEGRAL, TÉCNICA, ECONÓMICA, FINANCIERA, CONTABLE, JURÍDICA, ADMINISTRATIVA, OPERATIVA, PREDIAL, AMBIENTAL, SOCIAL Y DE SEGURIDAD SALUD EN EL TRABAJO PARA LA VIGENCIA DEL CONTRATO DE CONCESIÓN No. 163 DE 2019.			
Código del Formato CSPLMB-FT-LFG-006	Vigencia del Formato 01/09/2024	Versión: V03	Pág. 453 de 1083	



Ilustración a.2.8-35. Red ENE 5-20



Ilustración a.2.8-36. Trazado del diseño Red ENE 5-20

EMPRESA DE TELEFONOS DE BOGOTÁ ETB-ESP

A continuación, se describen las actividades de traslado de redes con la ESP Enel Colombia S.A.:

Para el presente se realizaron actividades de obra en las interferencias de la empresa de servicios públicos ETB en el WF5.

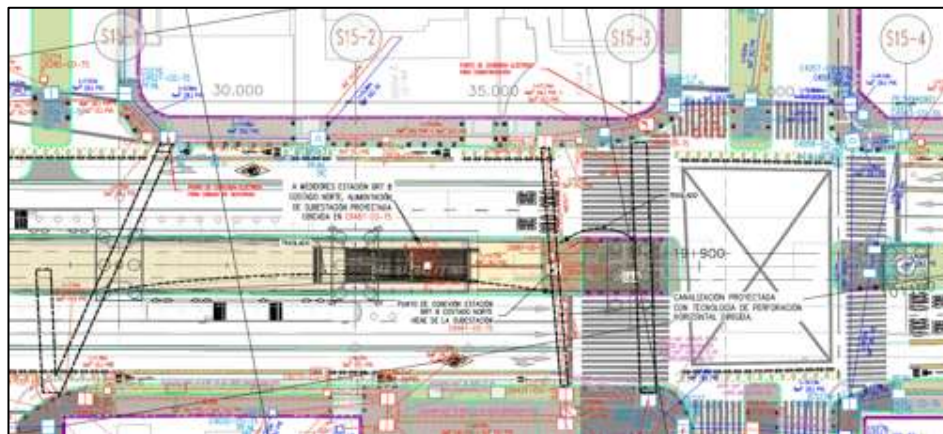
EMPRESA DE ACUEDUCTO Y ALCANTARILLADO DE BOGOTÁ EAAB-ESP

A continuación, se describen las actividades de traslado de redes con la EAAB ESP:

COM 5-2

Para el presente periodo se continúa con un avance de 106.65 m aproximadamente instalados; sobre el costado occidental se presenta una interferencia con la cámara TAR de ETB, razón por la cual, ML1

	INFORME MENSUAL DE INTERVENTORÍA				
	CONTRATO No. 148 DE 2020 INTERVENTORÍA INTEGRAL, TÉCNICA, ECONÓMICA, FINANCIERA, CONTABLE, JURÍDICA, ADMINISTRATIVA, OPERATIVA, PREDIAL, AMBIENTAL, SOCIAL Y DE SEGURIDAD SALUD EN EL TRABAJO PARA LA VIGENCIA DEL CONTRATO DE CONCESIÓN No. 163 DE 2019.				
	Código del Formato CSPLMB-FT-LFG-006	Vigencia del Formato 01/09/2024	Versión: V03	Pág. 454 de 1083	

está realizando los análisis correspondientes para presentar las alternativas que permitan continuar con la instalación de la red de alcantarillado para el descole de la red sin afectar la cámara TAR de ETB, durante este mes se han realizado mesas de trabajo con la ETB; el Concesionario ML1 presento a la Interventoría una alternativa para el desvío de la línea de la red de la COM5-2 de manera que se esquive la cámara TAR de ETB y no se afecte su red existente, la interventoría está revisando la propuesta y presentará su concepto.

El avance de la actividad que se ha ejecutado por parte del concesionario ML1 entre las calles 13 y 14 con Av. Caracas, a la fecha cuenta con instalación de tubería PVC 18"Ø L: 20.3 m entre los pozos W5C012 al W5C016 en el costado oriental, cruce de vía de la Av. Caracas 25.15m 32" Ø tubería de concreto reforzado entre pozos W5C012 al W5C128, costado occidental 64m 33" Ø (longitud de diseño 64m) entre pozos W5C128, W5C121 pozo intermedio, al W5C122 , construcción del pozo W5C128 Llenos y compactación de material granular, se realiza la construcción del pozo W5C 121, W5C014A, W5C014 , las actividades de diseño corresponden a L: 3.51 m en tubería de PVC de 16", L: 17.51 m en tubería de PVC de 18", L: 25.15 m en tubería de PVC de 32", L: 69.65 m en tubería de PVC de 33", las obras se encuentran en ejecución y no se han entregado a la interventoría y a la ESP.



Ilustración a.2.8-37. COM 5-2

	INFORME MENSUAL DE INTERVENTORÍA			
	CONTRATO No. 148 DE 2020 INTERVENTORÍA INTEGRAL, TÉCNICA, ECONÓMICA, FINANCIERA, CONTABLE, JURÍDICA, ADMINISTRATIVA, OPERATIVA, PREDIAL, AMBIENTAL, SOCIAL Y DE SEGURIDAD SALUD EN EL TRABAJO PARA LA VIGENCIA DEL CONTRATO DE CONCESIÓN No. 163 DE 2019.			
Código del Formato CSPLMB-FT-LFG-006	Vigencia del Formato 01/09/2024	Versión: VO3	Pág. 455 de 1083	

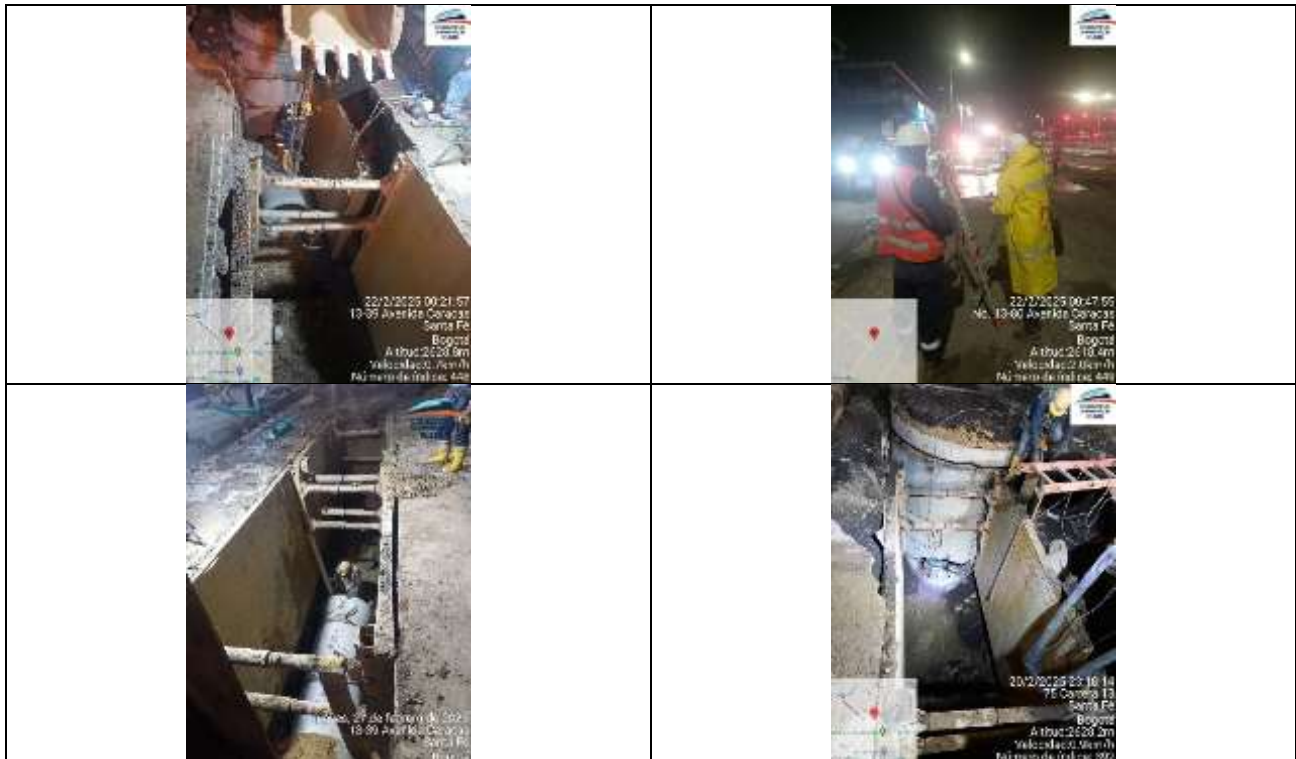

Ilustración a.2.8-38. Trazado del diseño COM 5-2

COM 5-3

Para el presente periodo se realizó la ejecución de la obra civil y ya se encuentra funcional, está pendiente por parte del Concesionario ML1 la inspección de la tubería con cámara CCTV, la entrega del dossier de calidad, la ejecución de las actividades se realizó en el horario nocturno.

En el comienzo de las actividades desde el componente SST se detectó presencia de gases en las excavaciones por lo que se realizaron los controles pertinentes en conjunto Concesionario y Interventoría donde se establecieron monitoreo de gases y un protocolo para seguimiento en la ejecución de las actividades a desarrollar, una vez se establecieron las condiciones requeridas para la ejecución de la actividad de manera segura.

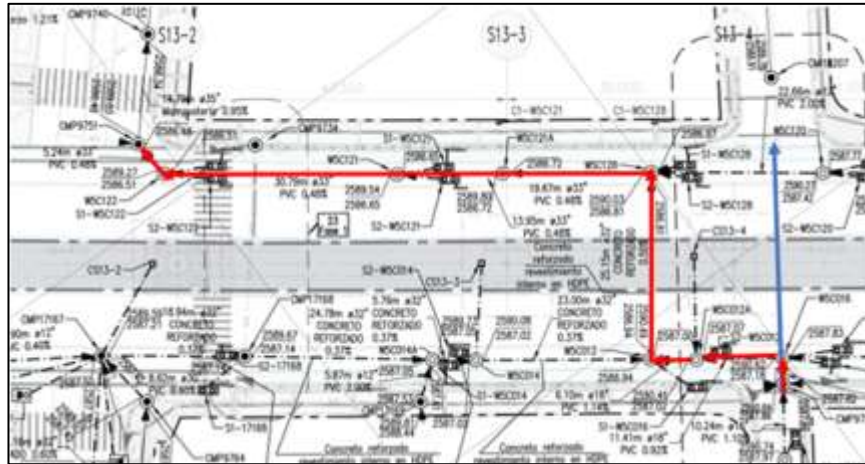
Se cuenta con un avance de obra de L:27 m de una longitud de diseño L:24.46 m en tubería de Concreto de \varnothing 32", se instaló dos pozos prefabricados, la interferencia se encuentra en la calle 17 con Av. Caracas, la obra se encuentra en ejecutada y no ha sido entregada por parte del Concesionario ML1 a la Interventoría, tampoco a la EAAB.



	INFORME MENSUAL DE INTERVENTORÍA			
	CONTRATO No. 148 DE 2020 INTERVENTORÍA INTEGRAL, TÉCNICA, ECONÓMICA, FINANCIERA, CONTABLE, JURÍDICA, ADMINISTRATIVA, OPERATIVA, PREDIAL, AMBIENTAL, SOCIAL Y DE SEGURIDAD SALUD EN EL TRABAJO PARA LA VIGENCIA DEL CONTRATO DE CONCESIÓN No. 163 DE 2019.			
Código del Formato CSPLMB-FT-LFG-006	Vigencia del Formato 01/09/2024	Versión: V03	Pág. 456 de 1083	



Ilustración a.2.8-39. COM 5-3



Ilustración a.2.8-40. Trazado del diseño COM 5-3

COM 5-4

El concesionario ML1 realizó la construcción de la Instalación de la tubería y la construcción de los pozos el tramo se encuentra en operación, mediante correo radico la Inspección con cámara CCTV para la revisión de la Interventoría quien presentará el concepto luego de su revisión, interferencia de la las calle 19 con Av. Caracas cruce, cómo trazabilidad se tiene reportado el concesionario tiene instalada tubería 30" PVC longitud de 37 m aprox entre el pozo W5 013A al W5C103, de los 37,85 m de tubería contemplada en los diseños.

La entrega documental está pendiente de ser remitida por parte del concesionario ML1 a la Interventoría, y falta la entrega a la EAAB.

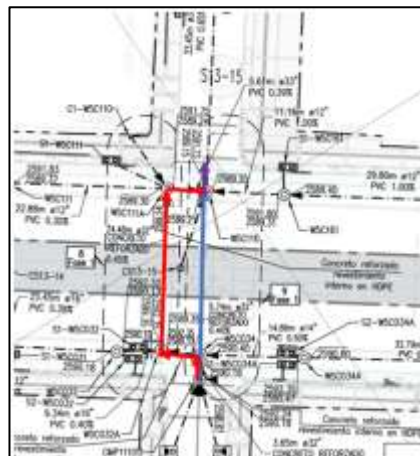
	INFORME MENSUAL DE INTERVENTORÍA			
	CONTRATO No. 148 DE 2020 INTERVENTORÍA INTEGRAL, TÉCNICA, ECONÓMICA, FINANCIERA, CONTABLE, JURÍDICA, ADMINISTRATIVA, OPERATIVA, PREDIAL, AMBIENTAL, SOCIAL Y DE SEGURIDAD SALUD EN EL TRABAJO PARA LA VIGENCIA DEL CONTRATO DE CONCESIÓN No. 163 DE 2019.			
Código del Formato CSPLMB-FT-LFG-006	Vigencia del Formato 01/09/2024	Versión: V03	Pág. 457 de 1083	



Ilustración a.2.8-41. Trazado del diseño COM 5-4

COM 5-5

Por parte del Concesionario ML1 se continuo con la ejecución de las actividades de obra para la instalación de tubería de PVC de 30" de Ø, Av. caracas con calle 23, el Concesionario ML1 realizó la actividad para la instalación de la tubería con excavación sin zanja con metodología Tunnel Liner, para este periodo se realizó las conexiones de la red en el costado occidental y oriental a la red existente, se llevó a cabo la prueba de hermeticidad a la tubería instalada en el cruce de vía donde se ejecutó con la metodología Tunnel Liner la cual fue satisfactoria, se encuentra pendiente la inspección de CCTV , a la fecha se cuenta con la instalación de la totalidad de la actividad del Tunnel Liner camisas perdidas total 56 de L: 0.46m cada una (25.76 m), el pozo de salida a una H:3,5 m, instalación de camisas de protección para realizar las excavaciones los trabajadores, se realizó la instalación de tubería Novafort Ø24" L: 25 m, pendiente por parte de ML1 se debe presentar un informe por el corte de la tubería de 6m en tubos de 3 m y para su conexión entre tubo de espigo por espigo se debió utilizar uniones, total uniones utilizadas 3, por tal razón fue requerido el análisis para que se verifique por la Interventoría y la EAAB y se cuente con la no objeción de la actividad, pendiente la entrega del dossier de calidad.

	INFORME MENSUAL DE INTERVENTORÍA			
	CONTRATO No. 148 DE 2020 INTERVENTORÍA INTEGRAL, TÉCNICA, ECONÓMICA, FINANCIERA, CONTABLE, JURÍDICA, ADMINISTRATIVA, OPERATIVA, PREDIAL, AMBIENTAL, SOCIAL Y DE SEGURIDAD SALUD EN EL TRABAJO PARA LA VIGENCIA DEL CONTRATO DE CONCESIÓN No. 163 DE 2019.			
Código del Formato CSPLMB-FT-LFG-006	Vigencia del Formato 01/09/2024	Versión: V03	Pág. 458 de 1083	

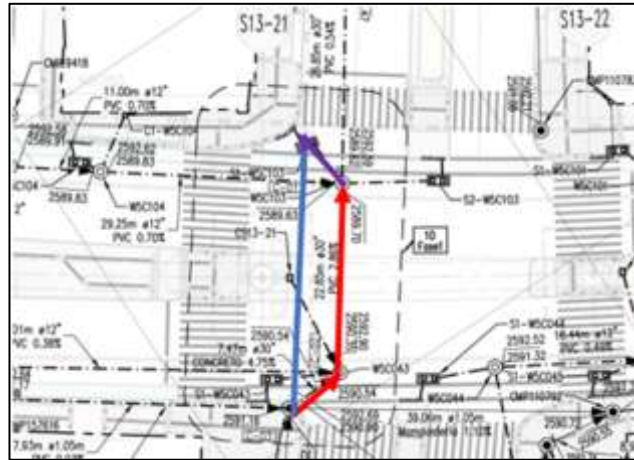

Ilustración a.2.8-42. COM 5-5

	INFORME MENSUAL DE INTERVENTORÍA			
	CONTRATO No. 148 DE 2020 INTERVENTORÍA INTEGRAL, TÉCNICA, ECONÓMICA, FINANCIERA, CONTABLE, JURÍDICA, ADMINISTRATIVA, OPERATIVA, PREDIAL, AMBIENTAL, SOCIAL Y DE SEGURIDAD SALUD EN EL TRABAJO PARA LA VIGENCIA DEL CONTRATO DE CONCESIÓN No. 163 DE 2019.			
Código del Formato CSPLMB-FT-LFG-006	Vigencia del Formato 01/09/2024	Versión: V03	Pág. 459 de 1083	



Ilustración a.2.8-43. Trazado del diseño COM 5-5.

COM 5-6

El Concesionario ML1 realizó la construcción de la obra civil Interferencia de la calle 24 B a la calle 25 A con Av. Caracas, el Concesionario ML1 tiene un avance de 82 m instalados de la red, de una longitud de diseño de 79,73 m en tubería de PVC de 12" y 18" Ø, se han construido 4 pozos, la obra se encuentra ejecutada, está pendiente la inspección con cámara CCTV, entrega de dossier de calidad, por lo tanto, por parte del Concesionario ML1 no ha sido entregada la obra a la interventoría y a la EAAB.



Ilustración a.2.8-44. Trazado del diseño COM 5-6.

Acueducto :

A continuación, se describen las actividades de traslado de redes con la EAAB ESP:

	INFORME MENSUAL DE INTERVENTORÍA			
	CONTRATO No. 148 DE 2020 INTERVENTORÍA INTEGRAL, TÉCNICA, ECONÓMICA, FINANCIERA, CONTABLE, JURÍDICA, ADMINISTRATIVA, OPERATIVA, PREDIAL, AMBIENTAL, SOCIAL Y DE SEGURIDAD SALUD EN EL TRABAJO PARA LA VIGENCIA DEL CONTRATO DE CONCESIÓN No. 163 DE 2019.			
Código del Formato CSPLMB-FT-LFG-006	Vigencia del Formato 01/09/2024	Versión: V03	Pág. 460 de 1083	

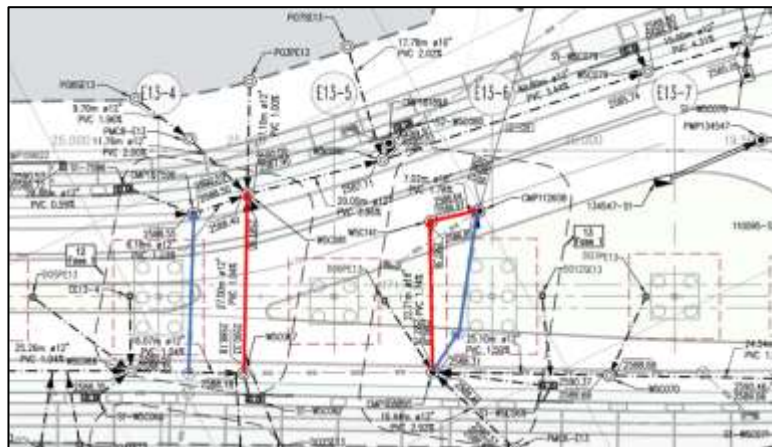
ACU 5-7

Calle 23 con Av. Caracas, diseño no objetado consta de L: 31.49 m tubería de 6" Ø. el Concesionario ML1 realizó la instalación de la tubería con excavación sin zanja metodología de Perforación dirigida camisa perdida de 8" Ø en acero L: 32, instalación de tubería de 6" Ø L:33 m tubería de polietileno de alta densidad. las actividades de obra se encuentran en ejecución, se realizó la prueba de presión de la tubería, Concesionario ML1 realizó la prueba de presión en presencia de la EAAB y la Interventoria el resultado cumple, ML1 presento los documentos para el empate de la tubería, esta en revisión de la Interventoria y presentación a la EAAB para programar la maniobra, la obra no ha sido han sido entregada a la Interventoría, ni a la EAAB.



Ilustración a.2.8-45. ACU 5-7

	INFORME MENSUAL DE INTERVENTORÍA			
	CONTRATO No. 148 DE 2020 INTERVENTORÍA INTEGRAL, TÉCNICA, ECONÓMICA, FINANCIERA, CONTABLE, JURÍDICA, ADMINISTRATIVA, OPERATIVA, PREDIAL, AMBIENTAL, SOCIAL Y DE SEGURIDAD SALUD EN EL TRABAJO PARA LA VIGENCIA DEL CONTRATO DE CONCESIÓN No. 163 DE 2019.			
Código del Formato CSPLMB-FT-LFG-006	Vigencia del Formato 01/09/2024	Versión: V03	Pág. 461 de 1083	



Ilustración a.2.8-46. Trazado del diseño ACU 5-7.

ACU 5-8

Calle 33 con Av. Caracas, diseño no objetado consta de L: 77.37 m. el Concesionario ML1 realizó la instalación de la tubería con excavación sin zanja metodología de Perforación dirigida camisa perdida de 10" Ø en acero L:35 , instalación de tubería de 8" Ø L:40 m tubería de polietileno de alta densidad, pendiente la instalación de tubería, Concesionario ML1 realizó prueba de presion a la tubería intalada en el cruce en presencia de la EAAB y la Interventoria la prueba cumplio, ML1 presento la propuesta de empate a la Inerventoria queien está revisando para continuar con el procedimiento ante a EAAB, las actividades de obra se encuentran en ejecución, no han sido entregadas a la Interventoría, ni a la EAAB.



	INFORME MENSUAL DE INTERVENTORÍA			
	CONTRATO No. 148 DE 2020 INTERVENTORÍA INTEGRAL, TÉCNICA, ECONÓMICA, FINANCIERA, CONTABLE, JURÍDICA, ADMINISTRATIVA, OPERATIVA, PREDIAL, AMBIENTAL, SOCIAL Y DE SEGURIDAD SALUD EN EL TRABAJO PARA LA VIGENCIA DEL CONTRATO DE CONCESIÓN No. 163 DE 2019.			
Código del Formato CSPLMB-FT-LFG-006	Vigencia del Formato 01/09/2024	Versión: V03	Pág. 462 de 1083	



Ilustración a.2.8-47. ACU 5-8



Ilustración a.2.8-48. Trazado del diseño ACU 5-8.

Cuadro resumen

FECHA DE CORTE:	28/02/2025
------------------------	-------------------

TIPO DE RED	UBICACIÓN		APOYO AFECTADO	TIPO DE DUCTOS	LONGITUD	% AVANCE CON RELACION A LONG TUBERIA		AVANCE DE CONSTRUCCIÓN (POZO O CAMARA) (VÁLVULA O ACCESORIOS)	MANIOBRA/EMPATE/pruebas/PUESTA EN SERVICIO	TOTAL, AVANCE
	WF	VIA (CALLE / CRA)				CANT EJECUTADA	% EJECUTADO			
ENEL	WF5	ENE 5-2 y 3 , Av. Caracas calle 26 cruce de vía		9 Ø6" + 2 Ø3" TDP-PVC	36,6	32	70%	70%	0%	70%
	WF5	ENE 5- 4 , Av. Caracas calle 26 cruce de vía		9 Ø6" + 2 Ø3" TDP-PVC	36,6	36,4	80%	80%	0%	80%
	WF5	ENE 5- 5 , Av. Caracas calle 18A cruce de vía		9 Ø6" + 2 Ø3" TDP-PVC	36,6	36,6	80%	80%	0%	80%
	WF5	ENE 5- 21 , Av. Caracas calle 19 xxxxc cruce de vía		9 Ø6" + 2 Ø3" TDP-PVC	36,6	34,5	75%	75%	0%	75%

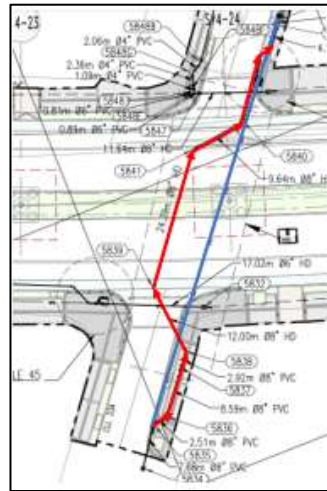
	INFORME MENSUAL DE INTERVENTORÍA				
	CONTRATO No. 148 DE 2020 INTERVENTORÍA INTEGRAL, TÉCNICA, ECONÓMICA, FINANCIERA, CONTABLE, JURÍDICA, ADMINISTRATIVA, OPERATIVA, PREDIAL, AMBIENTAL, SOCIAL Y DE SEGURIDAD SALUD EN EL TRABAJO PARA LA VIGENCIA DEL CONTRATO DE CONCESIÓN No. 163 DE 2019.				
	Código del Formato CSPLMB-FT-LFG-006	Vigencia del Formato 01/09/2024	Versión: V03	Pág. 463 de 1083	

TIPO DE RED	UBICACIÓN		APOYO AFECTADO	TIPO DE DUCTOS	LONGITUD	% AVANCE CON RELACION A LONG TUBERIA		AVANCE DE CONSTRUCCIÓN (POZO O CAMARA) (VÁLVULA O ACCESORIOS)	MANIOBRA/EMPATE/pruebas/PUESTA EN SERVICIO	TOTAL, AVANCE
	WF	VIA (CALLE / CRA)				CANT EJECUTADA	% EJECUTADO			
WF5	WF5	ENE 5-06 , Av. Caracas calle 19 xxxc cruce de vía		9 ø6" +2 ø3" TDP-PVC	36,6	32	70%	70%	0%	70%
	WF5	ENE 5-07 , Av. Caracas calle 19 xxxc cruce de vía		9 ø6" +2 ø3" TDP-PVC	36,6	32	70%	70%	0%	70%
	WF5	ENE 5-8 , Av. Caracas calle 26 xxx cruce de vía		9 ø6" +2 ø3" TDP-PVC	35,6	35,6	80%	80%	0%	80%
	WF5	ENE 5-11 , Av. Caracas calle 26 xxx cruce de vía	S14-4	9 ø6" +2 ø3" TDP-PVC	35,6	35,6	80%	80%	20%	100%
	WF5	ENE 5-12 , Av. Caracas calle 26 xxx cruce de vía		9 ø6" +2 ø3" TDP-PVC	35,6	35,6	80%	80%	20%	100%
	WF5	ENE 5-13 , Av. Caracas calle 32 cruce de vía		9 ø6" +2 ø3" TDP-PVC	35,6	35,6	80%	80%	0%	80%
	WF5	ENE 5-14 , Av. Caracas calle 34 s cruce de vía		9 ø6" +2 ø3" TDP-PVC	35,6	35,5	80%	80%	0%	80%
	WF5	ENE 5-15 , Av. Caracas calle 34 xxxn cruce de vía		9 ø6" +2 ø3" TDP-PVC	36,6	36,6	80%	80%	10%	90%
	WF5	ENE 5-16 , Av. Caracas calle xxx cruce de vía		9 ø6" +2 ø3" TDP-PVC	35,6	35,6	80%	80%	20%	100%
	WF5	ENE 5-17 , Av. Caracas calle 26 cruce de vía		9 ø6" +2 ø3" TDP-PVC	37,6	37,6	80%	80%	0%	80%
	WF5	ENE 5-18 , Av. Caracas calle xxx cruce de vía		9 ø6" +2 ø3" TDP-PVC	35,6	35,6	80%	80%	20%	100%
	WF5	ENE 5-19 , Av. Caracas calle xxx cruce de vía		9 ø6" +2 ø3" TDP-PVC	35,6	22,4	50%	50%	0%	50%
	WF5	ENE 5-20 , Av. Caracas calle xxx cruce de vía		9 ø6" +2 ø3" TDP-PVC	37,6	28	60%	60%	0%	60%
	ETB	WF5	ETB 5-2 Av. Caracas calle 27 cruce de vía	S14-8	2 ø4" TDP- PVC	15	12	64%	64%	0%
WF5		ETB 5-3 Av. Caracas calle 27 cruce de vía		2 ø4" TDP- PVC	15	12	64%	64%	0%	64%
WF5		ETB 5-4 Av. Caracas calle 27 cruce de vía		2 ø4" TDP- PVC	15	6	32%	32%	0%	32%
WF5		ETB 5-9 Av. Caracas calle cruce de vía		2 ø4" TDP- PVC	15	15	80%	80%	0%	80%
WF5		ETB 5-10 Av. Caracas diagonal 28 cruce de vía		2 ø4" TDP- PVC	15	15	80%	80%	0%	80%
ACUEDUCTO	WF5	ACU5-01		ø8" HD	24,39	0	0%	0%	0%	0%
	WF5	ACU5-02		ø8" HD	24,39	0	0%	0%	0%	0%
	WF5	ACU5-03		ø8" HD	24,39	0	0%	0%	0%	0%
	WF5	ACU5-05		ø8" HD	24,39	24,39	80%	80%	10%	90%
	WF5	ACU5-06		ø8" HD	35,6	35,6	80%	80%	0%	80%
	WF5	ACU5-07		ø8" HD	35,6	35,6	80%	80%	0%	80%
	WF5	ACU5-08		ø8" HD	35,6	35,6	80%	80%	0%	80%
	WF5	ACU5-09		ø8" HD	35,6	0	0%	0%	0%	0%
	WF5	ACU5-10		ø8" HD	35,6	0	0%	0%	0%	0%
	WF5	ACU5-11		ø8" HD	35,6	0	0%	0%	0%	0%
	ALCANTARILLADO	WF5	COM 5-1		W ø33" PVC	55,7	49	70%	70%	0%
WF5		COM 5-2		W ø33" PVC	55,7	49	70%	70%	0%	70%
	WF5	COM 5-2		E ø32" CR	91,72	80	70%	70%	0%	70%
		TOTAL, COM5-2			147,42	129	70%	70%	0%	70%
	WF5	COM 5-3		cruce ø32" CR	24,46	24,46	80%	80%	0%	80%
	WF5	COM 5-4		C ø30" PVC	38,32	38,32	80%	80%	20%	100%
	WF5	COM 5-5		W ø12 PVC	49,71	49,71	80%	80%	10%	90%
	WF5	COM 5-11		W ø12 PVC	49,71	37	60%	60%	0%	60%
	WF5	COM 5-6		W ø12 PVC	49,71	49,71	80%	80%	0%	80%

Tabla a.2.8-6. Cuadro resumen WF5

A continuación, se presenta el cuadro resumen de las actividades a realizar, relacionadas con el traslado de redes en el WF5, de acuerdo con el Plan de Ejecución V12 Vigente, así como el avance en las actividades de obra realizadas.

	INFORME MENSUAL DE INTERVENTORÍA				
	CONTRATO No. 148 DE 2020 INTERVENTORÍA INTEGRAL, TÉCNICA, ECONÓMICA, FINANCIERA, CONTABLE, JURÍDICA, ADMINISTRATIVA, OPERATIVA, PREDIAL, AMBIENTAL, SOCIAL Y DE SEGURIDAD SALUD EN EL TRABAJO PARA LA VIGENCIA DEL CONTRATO DE CONCESIÓN No. 163 DE 2019.				
	Código del Formato CSPLMB-FT-LFG-006	Vigencia del Formato 01/09/2024	Versión: VO3	Pág. 464 de 1083	

No. Actividad	Nombre de la actividad	Fecha Inicio	Fecha Final	Estado	Características	Log de trabajo	Avance	%	Jornada	metodología	Observaciones	PMT	DISEÑO
K16+100 - K16+600		01/10/2024	03/06/2026			875.09							
WFSVDTR1010	Traslado red de Alcantarillado Combinado COM5-02. Pilas S13-04	01/10/2024	19/02/2025	Sin ejecución	Tubería Ø30"	259.06	0.00	0%	Nocturna	Zanja abierta		No presentado	L1T1-6210-000-CON-ED-ALC-PL-0029_V00
WFSVDTR2080	Traslado de red de Acueducto ACUS-04. EM12 Edificio acceso descendente	01/10/2024	14/12/2024	Sin ejecución	Tubería HD Ø8"	31.17	0.00	0%	Sin definir	Sin definir		No presentado	NO OBJETADO 4/01/2024 L1T1-INT-CE-24-0049
WFSVDTR2680	Traslado de red Cámara de Vigilancia - CM5-01. Pila S13-01	01/10/2024	05/12/2024	Sin ejecución	Poste cámara de vigilancia	5.00	0.00	0%	Sin definir	Sin definir		No presentado	No presentado
WFSVDTR2040	Traslado red de Acueducto ACUS-01. BRT04	08/11/2024	22/01/2025	Sin ejecución	Tubería HD Ø12"	76.69	0.00	0%	Sin definir	Sin definir		No presentado	NO OBJETADO 4/01/2024 L1T1-INT-CE-24-0049
WFSVDTR1030	Traslado red de Energía ENES-01. Pilas E12-04	16/11/2024	28/01/2025	Sin ejecución	Tubería PVC Ø6" Tubería PVC Ø3"	123.29	0.00	0%	Sin definir	Sin definir		COI 25-23 venció 28-12-23	NO OBJETADO 25/05/2023 L1T1-INT-CE-23-2464
WFSVDTR1035	Traslado red de Energía ENES-02/03. Pilas S13-02 y S13-04	16/11/2024	01/02/2025	Sin ejecución	Tubería PVC Ø6" Tubería PVC Ø3"	119.14	0.00	0%	Nocturna	Zanja abierta		COI 25-23 venció 28-12-23	NO OBJETADO L1T1-6220-000-CON-ED-ELM-PL-0017_V00
WFSVDTR2060	Traslado de red de Alcantarillado Combinado COM5-01. EM12 Edificio acceso descendente y BRT04	16/11/2024	25/02/2025	Sin ejecución	Tubería Ø24"	56.05	0.00	0%	Sin definir	Sin definir		COI 25-23 venció 28-12-23	NO OBJETADO 25/05/2023 L1T1-INT-CE-23-2464
WFSVDTR1045	Conexión de ETB ETB5-02. BRT04 Calzada mixta	10/05/2025	14/06/2025	Sin ejecución	Tubería PVC 16X4"	2.37	0.00	0%	Sin definir	Sin definir		COI 25-23 venció 28-12-23	NO OBJETADO 25/05/2023 L1T1-INT-CE-23-2464
WFSVDTR2360	Conexión de ETB ETB5-02. BRT04 Separador y calzada BRT	10/05/2025	01/09/2025	Sin ejecución	Tubería PVC 16X4"	2.37	0.00	0%	Sin definir	Sin definir		COI 25-23 venció 28-12-23	NO OBJETADO 25/05/2023 L1T1-INT-CE-23-2464
WFSVDTR2050	Traslado de red de Acueducto ACUS-02. EM12 Edificio acceso descendente	31/05/2025	08/07/2025	Sin Ejecución	Tubería 6" HD	34.07	0.00	0%	Sin definir	Sin definir		No	NO OBJETADO 4/01/2024 L1T1-INT-CE-24-0049
WFSVDTR2070	Traslado de red de Acueducto ACUS-03. EM12 Edificio acceso descendente	31/05/2025	08/07/2025	Sin Ejecución	Tubería 6" HD	70.34	0.00	0%	Sin definir	Sin definir		No	NO OBJETADO 4/01/2024 L1T1-INT-CE-24-0049
WFSVDTR1040	Conexión de ETB ETB5-01. BRT04	28/04/2026	03/06/2026	Sin Ejecución	Tubería PVC 16X4"	25.17	0.00	0%	Sin definir	Sin definir		COI 25-23 venció 28-12-23	NO OBJETADO 25/05/2023 L1T1-INT-CE-23-2464
K16+600 - K17+100		01/10/2024	22/07/2025			809.37							
WFSVDTR2240	Traslado de red Cámara de Vigilancia - CMV5-02. Pila S13-21	01/10/2024	02/12/2024	Sin Ejecución	Poste de vigilancia	5.00	0.00	0%	Sin definir	Sin definir		Sin presentar	Sin presentar
WFSVDTR1110	Traslado red de Energía ENES-04. Pilas S13-12	22/11/2024	04/02/2025	Sin Ejecución	Tubería PVC Ø6" Tubería PVC Ø3"	113.57	0.00	0%	Sin definir	Sin definir		COI 25-23 venció 28-12-23	NO OBJETADO 25/05/2023 L1T1-INT-CE-23-2464
WFSVDTR1100	Traslado red de Energía ENES-05. Pilas S13-21	27/11/2024	06/02/2025	Sin Ejecución	Tubería PVC Ø6" Tubería PVC Ø3"	103.91	0.00	0%	Sin definir	Sin definir		No	NO OBJETADO 4/01/2024 L1T1-INT-CE-24-0049
WFSVDTR1080	Traslado red de Acueducto ACUS-06. Pilas S13-21	29/11/2024	06/02/2025	Sin Ejecución	Tubería Ø2" HD	25.01	0.00	0%	Sin definir	Sin definir		No	L1T1-6210-000-CON-ED-ACU-PL-0017_V00
WFSVDTR1090	Traslado red de Alcantarillado Combinado COM5-03. Pilas S13-15	29/11/2024	06/02/2025	Sin Ejecución	Tubería Ø30"	259.06	0.00	0%	Sin definir	Sin definir		No	NO OBJETADO 4/01/2024 L1T1-INT-CE-24-0049
WFSVDTR2010	Traslado red de Alcantarillado Combinado	29/11/2024	28/01/2025	Sin Ejecución	Tubería Ø24"	120.98	0.00	0%	Sin definir	Sin definir		No presentado	NO OBJETADO 25/05/2023 L1T1-INT-CE-23-2464

	INFORME MENSUAL DE INTERVENTORÍA				
	CONTRATO No. 148 DE 2020 INTERVENTORÍA INTEGRAL, TÉCNICA, ECONÓMICA, FINANCIERA, CONTABLE, JURÍDICA, ADMINISTRATIVA, OPERATIVA, PREDIAL, AMBIENTAL, SOCIAL Y DE SEGURIDAD SALUD EN EL TRABAJO PARA LA VIGENCIA DEL CONTRATO DE CONCESIÓN No. 163 DE 2019.				
	Código del Formato CSPLMB-FT-LFG-006	Vigencia del Formato 01/09/2024	Versión: VO3	Pág. 465 de 1083	

No. Actividad	Nombre de la actividad	Fecha inicio	Fecha Final	Estado	Características	Log de trabajo	Avance	%	Jornada	metodología	Observaciones	PMT	DISEÑO
	COM5-04. Pilas S13-21												
WFSVDTR1105	Traslado red de Energía ENE5-21. Pilas S13-22	29/11/2024	15/02/2025	Sin Ejecución	Tubería PVC 906* Tubería PVC 203*	116.99	0.00	0%	Sin definir	Sin definir		No presentado	NO OBJETADO L1T1-6220-000-CON-ED-ELM-PL-0017_V00
WFSVDTR2090	Traslado red de Acueducto ACU5-05. BRT05	20/03/2025	19/04/2025	Sin Ejecución	Tubería 8" de PVC a HD	25.40	0.00	0%	Sin definir	Sin definir		No presentado	NO OBJETADO L1T1-6210-000-CON-ED-ACU-PL-0017_V00
WFSVDTR1120	Conexión de ETB ETB5-03. BRT05 Calzada Mixta	10/05/2025	22/07/2025	Sin Ejecución	Tubería 204"	2.37	0.00	0%	Sin definir	Sin definir		No presentado	NO OBJETADO L1T1-6240-000-CON-ED-TEL-PL-0049_02_V00
WFSVDTR1125	Conexión de ETB ETB5-04. BRT05 Calzada Mixta	10/05/2025	22/07/2025	Sin Ejecución	Tubería 204"	2.37	0.00	0%	Sin definir	Sin definir		No presentado	NO OBJETADO L1T1-6240-000-CON-ED-TEL-PL-0049_V00
WFSVDTR2200	Conexión de ETB ETB5-03. BRT05 Separador y calzada BRT	10/05/2025	22/07/2025	Sin Ejecución	Tubería 204"	15.40	0.00	0%	Sin definir	Sin definir		No presentado	NO OBJETADO L1T1-6240-000-CON-ED-TEL-PL-0049_V00
WFSVDTR2210	Conexión de ETB ETB5-04. BRT05 Separador y calzada BRT	10/05/2025	22/07/2025	Sin Ejecución	Tubería 204"	19.31	0.00	0%	Sin definir	Sin definir		No presentado	NO OBJETADO L1T1-6240-000-CON-ED-TEL-PL-0049_02_V00
K17+100 - K17+600		01/10/2024	13/12/2025			721.13							
WFSVDTR2250	Traslado de red Cámara de Vigilancia - CMV5-03. Pila S14-21	01/10/2024	31/10/2024	Sin Ejecución	Poste cámara de vigilancia	5.00	0.00	0%	Sin definir	Sin definir		No presentado	No presentado
WFSVDTR2110	Traslado red de Acueducto ACU5-09. BRT07	07/10/2024	09/11/2024	Sin Ejecución	Tubería 6" de PVC a HD	32.26	0.00	0%	Sin definir	Sin definir		No presentado	NO OBJETADO L1T1-6210-000-CON-ED-ACU-PL-0020_V00
WFSVDTR2130	Traslado de red de Acueducto ACU5-11. EM14 Edificio acceso ascendente	10/10/2024	22/11/2024	Sin Ejecución	Tubería 4" PVC	32.26	0.00	0%	Sin definir	Sin definir		No presentado	NO OBJETADO L1T1-6210-000-CON-ED-ACU-PL-0020_V00
WFSVDTR2100	Traslado red de Acueducto ACU5-08. Pilas S14-24	12/10/2024	06/12/2024	Sin Ejecución	Tubería 8" en HD	19.62	0.00	0%	Sin definir	Sin definir		No presentado	NO OBJETADO L1T1-6210-000-CON-ED-ACU-PL-0020_V00
WFSVDTR1210	Traslado red de Energía ENE5-08. Pilas S13-35	08/11/2024	15/05/2025	Sin Ejecución	Tubería PVC 906* Tubería PVC 203*	111.11	0.00	0%	Sin definir	Sin definir		No presentado	NO OBJETADO 4/01/2024 L1T1-INT-CE-24-0049
WFSVDTR1215	Traslado red de Energía ENE5-07. Pilas S13-28	14/11/2024	17/12/2024	Sin Ejecución	Tubería PVC 606* Tubería PVC 203	257.28	0.00	0%	Sin definir	Sin definir		No presentado	NO OBJETADO L1T1-6220-000-CON-ED-ELM-PL-0017_V00
WFSVDTR1190	Traslado red de Energía ENE5-06. Pilas S13-25	09/12/2024	24/02/2025	Sin Ejecución	Tubería PVC 606* Tubería PVC 203	116.99	0.00	0%	Sin definir	Sin definir		No presentado	NO OBJETADO L1T1-6220-000-CON-ED-ELM-PL-0017_V00
WFSVDTR1170	Traslado red de Alcantarillado Combinado COM5-05. Pilas S13-32	13/03/2025	03/12/2025	Sin Ejecución	Tubería 24" PVC	120.25	0.00	0%	Sin definir	Sin definir		No presentado	NO OBJETADO L1T1-6210-000-CON-ED-ALC-PL-0029_V00
WFSVDTR1220	Traslado red de Acueducto ACU5-07. Pilas S13-32	11/07/2025	13/12/2025	Sin Ejecución	Tubería 8" PVC	26.36	0.00	0%	Sin definir	Sin definir		No presentado	NO OBJETADO L1T1-6210-000-CON-ED-ACU-PL-0017_V00
K17+600 - K18+100		20/02/2024	21/08/2026			691.59							
WFSVDTR1261	Traslado red de Energía EAP5-09. Pilas E13-06	20/02/2024	22/03/2024	Sin Ejecución	Tubería PVC 203	44.26	0.00	0%	Sin definir	Sin definir		No presentado	NO OBJETADO L1T1-6220-000-CON-ED-ELM-PL-0017_V00
WFSVDTR1265	Traslado red de Energía EAP5-10. Pilas S14-03	20/02/2024	22/03/2024	Sin Ejecución	Tubería PVC 203	69.47	0.00	0%	Sin definir	Sin definir		No presentado	NO OBJETADO L1T1-6220-000-CON-ED-ELM-PL-0017_V00
WFSVDTR1266	Traslado red de Energía ENE5-11. Pilas S14-04	30/03/2024	09/05/2024	Finalizado F1	Tubería PVC 906* Tubería PVC 203	35.6	35.4	97%	Sin definir	Sin definir	Se realizó maniobra Pendiente caja del separador central	COI 12-25	NO OBJETADO 21/02/2024 L1T1-INT-CE-24-0795

	INFORME MENSUAL DE INTERVENTORÍA				
	CONTRATO No. 148 DE 2020 INTERVENTORÍA INTEGRAL, TÉCNICA, ECONÓMICA, FINANCIERA, CONTABLE, JURÍDICA, ADMINISTRATIVA, OPERATIVA, PREDIAL, AMBIENTAL, SOCIAL Y DE SEGURIDAD SALUD EN EL TRABAJO PARA LA VIGENCIA DEL CONTRATO DE CONCESIÓN No. 163 DE 2019.				
	Código del Formato CSPLMB-FT-LFG-006	Vigencia del Formato 01/09/2024	Versión: V03	Pág. 466 de 1083	

No. Actividad	Nombre de la actividad	Fecha Inicio	Fecha Final	Estado	Características	Log de trabajo	Avance	%	Jornada	metodología	Observaciones	PMT	DISEÑO
WFSVDTR2260	Traslado de red de Conexión de Energía ENE5-12. BRT06	22/08/2024	14/09/2024	Sin Ejecución	Tubería PVC 906" Tubería PVC 203	96.88	0.00	0%	Sin definir	Sin definir			NO OBJETADO 21/02/2024 L1T1-INT-CE-24-0795
WFSVDTR2140	Traslado red de Alcantarillado Pluvial PLUS-01. Pilas S14-02	01/10/2024	29/11/2024	Sin Ejecución	Tubería 24" PVC	89.71	0.00	0%	Sin definir	Sin definir			NO OBJETADO L1T1-6210-000-CON-ED-ALC-PL-0029_V00
WFSVDTR1275	Conexión ETB ETB5-07. BRT06. Calzada mixta	21/10/2024	10/02/2025	Finalizado F1	Tubería PVC 204"	15	12	64%	Nocturna	Zanja Abierta	Pendiente caja del separador central	COI 12-25	NO OBJETADO 21/02/2024 L1T1-INT-CE-24-0795
WFSVDTR2270	Conexión ETB ETB5-08. BRT06. Separador y calzada BRT	21/10/2024	10/02/2025	Finalizado F1	Tubería PVC 204"	15	12	64%	Nocturna	Zanja Abierta	Pendiente caja del separador central	COI 12-25	NO OBJETADO 21/02/2024 L1T1-INT-CE-24-0795
WFSVDTR1240	Traslado red de Alcantarillado Combinado COM5-06. Pilas E13-04 y E13-06	22/11/2024	24/02/2025	Sin Ejecución	Tubería PVC Ø30"	162.35	0.00	0%	Sin definir	Sin definir		COI 12-25	NO OBJETADO 21/02/2024 L1T1-INT-CE-24-0795
WFSVDTR2280	Conexión de ETB ETB5-02. BRT04 Calzada mixta	28/04/2026	21/08/2026	Sin Ejecución	Tubería PVC 204"	2.37	0.00	0%	Sin definir	Sin definir		No presentado	NO OBJETADO L1T1-6240-000-CON-ED-TEL-PL-0049_02_VCC
WFSVTR2290	Conexión de ETB ETB5-03. BRT04 Separador y calzada BRT	28/04/2026	21/08/2026	Sin Ejecución	Tubería PVC 204"	72.74	0.00	0%	Sin definir	Sin definir		No presentado	NO OBJETADO L1T1-6240-000-CON-ED-TEL-PL-0049_02_VCC

Tabla a.2.8-7. Estado de avance traslado de redes a 28 de febrero de 2025

Ahora bien, a continuación, se presenta el detalle de cada uno de los requerimientos adelantados por esta interventoría a ML1 durante el periodo del presente informe, en cumplimiento de las obligaciones contractuales, y conforme al seguimiento que se ha adelantado a la ejecución de las actividades de obra de traslado de redes:

Fecha	Consecutivo	Asunto	Radicado EMB
L1T1-INT-CE-24-3171	L1T1-INT-CE-24-1992	REITERACIÓN DE ADVERTENCIA POR ATRASO EN EL INICIO DE ACTIVIDADES PARA TRASLADO DE REDES EN EL TRAMO WF5 DEL CORREDOR PRINCIPAL, DENTRO DE LOS PLAZOS PREVISTOS EN EL PLAN DE EJECUCION VIGENTE CORTE 30-06-2024 FRENTE DE OBRA WF5	EXT24-0012341

Tabla a.2.8-8. Advertencia por atrasos enviadas al Concesionario.

Afectaciones de redes

No se presentaron afectaciones

	INFORME MENSUAL DE INTERVENTORÍA				
	CONTRATO No. 148 DE 2020 INTERVENTORÍA INTEGRAL, TÉCNICA, ECONÓMICA, FINANCIERA, CONTABLE, JURÍDICA, ADMINISTRATIVA, OPERATIVA, PREDIAL, AMBIENTAL, SOCIAL Y DE SEGURIDAD SALUD EN EL TRABAJO PARA LA VIGENCIA DEL CONTRATO DE CONCESIÓN No. 163 DE 2019.				
	Código del Formato CSPLMB-FT-LFG-006	Vigencia del Formato 01/09/2024	Versión: V03	Pág. 467 de 1083	

a.2.9) Actividades Fase Construcción WF6

El frente de trabajo 6 (WF6) está entre las abscisas K19+850 al K23+864 del trazado del viaducto, incluye la construcción de 118 apoyos y dos estaciones E15 Calle 63–K21+655 y E16 Calle 72–K23+016.

WF	Unidad de Ejecución	No. De Apoyos	Abscisa Inicio	Abscisa Fin	Longitud
6	44	14	K19+920	K20+354	433.77
6	201	13	K20+354	K20+794	440.00
6	43	12	K20+794	K21+209	415.00
6	42	10	K21+209	K21+550	340.84
6	202	9	K21+550	K21+822	272.50
6	41	6	K21+822	K22+032	210.00
6	203	9	K22+032	K22+345	312.50
6	40	7	K22+345	K22+550	205.00
6	204	12	K22+550	K22+965	415.00
6	205	12	K22+965	K23+373	408.44
6	39	14	K23+373	K23+860	486.94
	TOTAL	118			3940.00

Tabla a.2.9-1. Relación de apoyos en WF6

VIADUCTO

UE 044. K19+920 a K20+354 Apoyos del S15-04- al S15-17

Alcance: Construcción estructura del viaducto - Cimentaciones, pilas y capiteles (incluyendo los aparatos de apoyo) del viaducto del metro, adecuación de la malla vial existente y reconfiguración del separador entre calzadas incluyendo el espacio público. Las vías para adecuar corresponden a las calzadas BRT, el separador central y el desmontaje de las estaciones BRT existentes que no coincidan en localización con las nuevas estaciones BRT.

Durante el periodo correspondiente al mes de febrero de 2025, la interventoría realizó el acompañamiento y verificación de las siguientes actividades ejecutadas por El Concesionario para las cuales se presenta el siguiente registro fotográfico:

	INFORME MENSUAL DE INTERVENTORÍA				
	CONTRATO No. 148 DE 2020 INTERVENTORÍA INTEGRAL, TÉCNICA, ECONÓMICA, FINANCIERA, CONTABLE, JURÍDICA, ADMINISTRATIVA, OPERATIVA, PREDIAL, AMBIENTAL, SOCIAL Y DE SEGURIDAD SALUD EN EL TRABAJO PARA LA VIGENCIA DEL CONTRATO DE CONCESIÓN No. 163 DE 2019.				
	Código del Formato CSPLMB-FT-LFG-006	Vigencia del Formato 01/09/2024	Versión: V03	Pág. 468 de 1083	



Ilustración a.2.9-1. Fabricación de pilotes pre-excavados UE044

En la UE 044, durante el mes de febrero de 2025, el concesionario realizó actividades de construcción de 4 pilote preexcavados, así:

Avance cimentación durante el periodo UE044				
UE	Apoyo	No. Pilotes PHC en el Periodo	Acumulado Pilotes PHC	Prof. Pilote (m)
UE044	S15-14	1	2/4	37
	S15-15	2	2/4	37
	S15-16	1	1/4	38

Tabla a.2.9-2 Avance cimentación durante el periodo UE044.



Ilustración a.2.9-2. Apoyos comprendidos en UE 044.

UE 201 BRT Marly K20+354 a K20+794 Apoyos del S15-18- al S15-30

Alcance: Construcción estructura del viaducto - Cimentaciones, pilas y capiteles (incluyendo los aparatos de apoyo) del viaducto del metro, construcción y retiro estaciones BRT. Adecuación malla vial existente calzadas BRT y obras de mejoramiento de espacio público, separador y estación MARLY-CALLE 57.

Durante el periodo correspondiente al mes de febrero de 2025, la interventoría realizó el acompañamiento y verificación de las siguientes actividades ejecutadas por El Concesionario para las cuales se presenta el siguiente registro fotográfico:



Ilustración a.2.9-3. Vaciado de muro BRT y arranque columnas apoyo S15-27



Ilustración a.2.9-4. Amarre de acero dado Apoyo S15-19



Ilustración a.2.9-5. Descabece de pilotes apoyo S15-20



Ilustración a.2.9-6. Desencofre de columnas Apoyo S15-25

En la UE 201, durante el mes de febrero de 2025, el concesionario realizó actividades de construcción de 5 dados de cimentación y del primer tramo de 13 columnas(*) y de 4 columnas, así:

Avance cimentación durante el periodo UE201						
UE	Apoyo	Acumulado Pilotes Preexcavados	No Dados en el Periodo	Acumulado No Dados	No. Columnas en el Periodo	Acumulado No Columnas
UE201	S15-18	4/4	0	0	0	0
	S15-19	4/4	1	1	0	0
	S15-20	4/4	1	1	(0)*	0
	S15-21	4/4	0	1	(0)*	0
	S15-22	4/4	0	1	(0)*	0
	S15-23	4/4	0	1	2	2
	S15-24	4/4	1	1	(0)*	0
	S15-25	4/4	0	1	2	2
	S15-26	4/4	0	0	1	(0)*

	INFORME MENSUAL DE INTERVENTORÍA				
	CONTRATO No. 148 DE 2020 INTERVENTORÍA INTEGRAL, TÉCNICA, ECONÓMICA, FINANCIERA, CONTABLE, JURÍDICA, ADMINISTRATIVA, OPERATIVA, PREDIAL, AMBIENTAL, SOCIAL Y DE SEGURIDAD SALUD EN EL TRABAJO PARA LA VIGENCIA DEL CONTRATO DE CONCESIÓN No. 163 DE 2019.				
	Código del Formato CSPLMB-FT-LFG-006	Vigencia del Formato 01/09/2024	Versión: V03	Pág. 470 de 1083	

Avance cimentación durante el periodo UE201						
UE	Apoyo	Acumulado Pilotes Preexcavados	No Dados en el Periodo	Acumulado No Dados	No. Columnas en el Periodo	Acumulado No Columnas
	S15-27	6/6	0	1	(0)*	0
	S15-28	6/6	1	1	(0)*	0
	S15-29	6/6	1	1	0	0
	S15-30	4/4	0	0	0	0

Tabla a.2.9-3 Avance cimentación durante el periodo UE201.



Ilustración a.2.9-7. Apoyos comprendidos en UE 201.

UE 042 K21+215 a K21+255 Apoyos del S15-43-al S15-52

Alcance: Construcción estructura del viaducto - Cimentaciones, pilas y capiteles (incluyendo los aparatos de apoyo) del viaducto del metro, adecuación de la malla vial existente y reconfiguración del separador entre calzadas incluyendo el espacio público. Las vías para adecuar corresponden a las calzadas BRT, el separador central y el desmontaje de las estaciones BRT existentes que no coincidan en localización con las nuevas estaciones BRT.

Durante el periodo correspondiente al mes de febrero de 2025, la interventoría realizó el acompañamiento y verificación de las siguientes actividades ejecutadas por El Concesionario para las cuales se presenta el siguiente registro fotográfico:

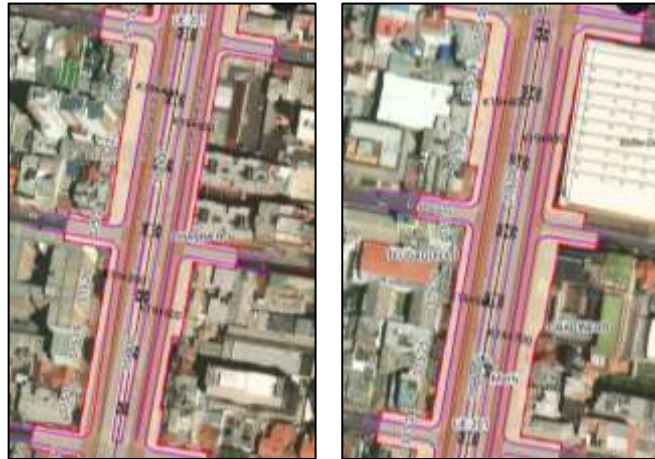
	INFORME MENSUAL DE INTERVENTORÍA				
	CONTRATO No. 148 DE 2020 INTERVENTORÍA INTEGRAL, TÉCNICA, ECONÓMICA, FINANCIERA, CONTABLE, JURÍDICA, ADMINISTRATIVA, OPERATIVA, PREDIAL, AMBIENTAL, SOCIAL Y DE SEGURIDAD SALUD EN EL TRABAJO PARA LA VIGENCIA DEL CONTRATO DE CONCESIÓN No. 163 DE 2019.				
	Código del Formato CSPLMB-FT-LFG-006	Vigencia del Formato 01/09/2024	Versión: V03		Pág. 471 de 1083



Ilustración a.2.9-8. Fabricación de pilotes preexcavados UE042



Ilustración a.2.9-9. Construcción para dado de cimentación apoyo S15-43

En la UE042, durante el mes de febrero de 2025, el concesionario realizó actividades de construcción de 23 pilotes preexcavados, así:

Avance cimentación durante el periodo UE042				
UE	Apoyo	No. Pilotes preexcavados en el Periodo	Acumulado Pilotes Preexcavados	Prof. Pilote (m)
UE042	S15-43	2	6/6	33
	S15-44	1	6/6	30
	S15-45	1	6/6	30
	S15-46	3	4/6	32
	S15-47	3	5/6	30
	S15-48	3	6/6	31
	S15-49	4	5/6	32
	S15-50	2	6/6	33
	S15-51	2	6/6	30
	S15-52	2	6/6	31

Tabla a.2.9-4 Avance cimentación durante el periodo UE042.



Ilustración a.2.9-10. Apoyos comprendidos en UE 42.

	INFORME MENSUAL DE INTERVENTORÍA				
	CONTRATO No. 148 DE 2020 INTERVENTORÍA INTEGRAL, TÉCNICA, ECONÓMICA, FINANCIERA, CONTABLE, JURÍDICA, ADMINISTRATIVA, OPERATIVA, PREDIAL, AMBIENTAL, SOCIAL Y DE SEGURIDAD SALUD EN EL TRABAJO PARA LA VIGENCIA DEL CONTRATO DE CONCESIÓN No. 163 DE 2019.				
	Código del Formato CSPLMB-FT-LFG-006	Vigencia del Formato 01/09/2024	Versión: V03	Pág. 472 de 1083	

UE 202 BRT Calle 63 K21+550 a K21+822 Apoyos del S15-53-al E15-6

Alcance: Construcción estructura del viaducto - Cimentaciones, pilas y capiteles (incluyendo los aparatos de apoyo) del viaducto del metro, construcción y retiro estaciones BRT. Adecuación malla vial existente calzadas BRT y obras de mejoramiento de espacio público, separador y estación CALLE 63.

Durante el periodo correspondiente al mes de febrero de 2025, la interventoría realizó el acompañamiento y verificación de las siguientes actividades ejecutadas por El Concesionario para las cuales se presenta el siguiente registro fotográfico:



Ilustración a.2.9-11. Descabece de pilotes apoyo S15-55

En la UE 202, durante el mes de febrero de 2025, el concesionario inicio la excavación y construcción de dados de cimentación:

Avance cimentación UE202				
UE	Apoyo	No. Pilotes preexcavados en el Periodo	Acumulado Pilotes Preexcavados	Prof. Pilote (m)
UE202	S15-53	0	6/6	30
	S15-54	0	6/6	32
	S15-55	0	6/6	31

Tabla a.2.9-5. Avance cimentación UE202

	INFORME MENSUAL DE INTERVENTORÍA			
	CONTRATO No. 148 DE 2020 INTERVENTORÍA INTEGRAL, TÉCNICA, ECONÓMICA, FINANCIERA, CONTABLE, JURÍDICA, ADMINISTRATIVA, OPERATIVA, PREDIAL, AMBIENTAL, SOCIAL Y DE SEGURIDAD SALUD EN EL TRABAJO PARA LA VIGENCIA DEL CONTRATO DE CONCESIÓN No. 163 DE 2019.			
Código del Formato CSPLMB-FT-LFG-006	Vigencia del Formato 01/09/2024	Versión: V03	Pág. 473 de 1083	



Ilustración a.2.9-12. Apoyos comprendidos en UE 202.

UE 041 K21+840 a K22+040 Apoyos del S16-1-al S16-6

Alcance: Construcción estructura del viaducto - Cimentaciones, pilas y capiteles (incluyendo los aparatos de apoyo) del viaducto del metro, adecuación de la malla vial existente y reconfiguración del separador entre calzadas incluyendo el espacio público. Las vías para adecuar corresponden a las calzadas BRT, el separador central y el desmontaje de las estaciones BRT existentes que no coincidan en localización con las nuevas estaciones BRT.

Durante el periodo correspondiente al mes de febrero de 2025, la interventoría realizó el acompañamiento y verificación de las siguientes actividades ejecutadas por El Concesionario para las cuales se presenta el siguiente registro fotográfico:



Ilustración a.2.9-13. Vaciado de solado para construcción de dado apoyo S16-01



Ilustración a.2.9-14. Construcción de dado de cimentación apoyo S16-03

En la UE 041, durante el mes de febrero de 2025, el concesionario realizó actividades de inicio de construcción de dados de cimentación.

	INFORME MENSUAL DE INTERVENTORÍA				
	CONTRATO No. 148 DE 2020 INTERVENTORÍA INTEGRAL, TÉCNICA, ECONÓMICA, FINANCIERA, CONTABLE, JURÍDICA, ADMINISTRATIVA, OPERATIVA, PREDIAL, AMBIENTAL, SOCIAL Y DE SEGURIDAD SALUD EN EL TRABAJO PARA LA VIGENCIA DEL CONTRATO DE CONCESIÓN No. 163 DE 2019.				
	Código del Formato CSPLMB-FT-LFG-006	Vigencia del Formato 01/09/2024	Versión: V03		Pág. 474 de 1083

Avance cimentación durante el periodo UE041		
UE	Apoyo	Acumulado Pilotes PHC
UE041	S16-01	15/15
	S16-02	15/15
	S16-03	15/15
	S16-04	15/15
	S16-05	15/15
	S16-06	15/15

Tabla a.2.9-6. Pilotes PHC durante el periodo UE041.



Ilustración a.2.9-15. Apoyos comprendidos en UE 41.

UE 203 K22+040 a K22+350 Apoyos del S16-7-al S16-15

Alcance: Construcción estructura del viaducto - Cimentaciones, pilas y capiteles (incluyendo los aparatos de apoyo) del viaducto del metro, construcción y retiro estaciones BRT. Adecuación malla vial existente calzadas BRT y obras de mejoramiento de espacio público, separador y estación FLORES.

Durante el periodo correspondiente al mes de febrero de 2025, la interventoría realizó el acompañamiento y verificación de las siguientes actividades ejecutadas por El Concesionario para las cuales se presenta el siguiente registro fotográfico:

	INFORME MENSUAL DE INTERVENTORÍA			
	CONTRATO No. 148 DE 2020 INTERVENTORÍA INTEGRAL, TÉCNICA, ECONÓMICA, FINANCIERA, CONTABLE, JURÍDICA, ADMINISTRATIVA, OPERATIVA, PREDIAL, AMBIENTAL, SOCIAL Y DE SEGURIDAD SALUD EN EL TRABAJO PARA LA VIGENCIA DEL CONTRATO DE CONCESIÓN No. 163 DE 2019.			
Código del Formato CSPLMB-FT-LFG-006	Vigencia del Formato 01/09/2024	Versión: V03	Pág. 475 de 1083	



Ilustración a.2.9-16. Inicio de construcción para dado en el apoyo S16-07 UE203

En la UE 203, durante el mes de febrero de 2025, el concesionario realizó actividades de inicio de construcción de dados de cimentación.

Avance cimentación durante el periodo UE203		
UE	Apoyo	Acumulado Pilotes PHC
UE203	S16-07	15/15
	S16-08	16/16
	S16-09	16/16
	S16-10	16/16
	S16-11	15/15
	S16-13	16/16
	S16-14	16/16

Tabla a.2.9-7. Pilotes PHC durante el periodo UE203.



Ilustración a.2.9-17. Apoyos comprendidos en UE 203.

UE 204 BRT Calle 72 K22+550 a K22+965

Alcance: Construcción estructura del viaducto - Cimentaciones, pilas y capiteles (incluyendo los aparatos de apoyo) del viaducto del metro, construcción y retiro estaciones BRT. Adecuación malla vial existente calzadas BRT y obras de mejoramiento de espacio público, separador y estación CALLE 72.

Durante el periodo correspondiente al mes de febrero de 2025, la interventoría realizó el acompañamiento y verificación de las siguientes actividades ejecutadas por El Concesionario para las cuales se presenta el siguiente registro fotográfico:



Ilustración a.2.9-18. Hincado de pilotes PHC UE204

En la UE 204, durante el mes de febrero de 2025, el concesionario realizó actividades de construcción de 74 pilotes PHC así:

Avance cimentación durante el periodo UE204			
UE	Apoyo	No. Pilotes PHC en el Periodo	Acumulado Pilotes PHC
UE204	S16-24	0	9/9
	S16-25	0	12/12
	S16-26	9	12/12
	S16-27	12	12/12
	S16-28	12	12/12
	S16-29	12	12/12
	S16-30	12	12/12
	S16-31	12	12/12
	S16-32	5	5/12

Tabla a.2.9-8. Pilotes PHC durante el periodo UE204.



Ilustración a.2.9-19. Apoyos comprendidos en UE 204.

UE 039. K23+373 a K23+860 Apoyos del S17-06- al S17-17

Alcance: Construcción estructura del viaducto - Cimentaciones, pilas y capiteles (incluyendo los aparatos de apoyo) del viaducto del metro, adecuación de la malla vial existente y reconfiguración del separador entre calzadas incluyendo el espacio público. Las vías para adecuar corresponden a las calzadas BRT, el separador central y el desmontaje de las estaciones BRT existentes que no coincidan en localización con las nuevas estaciones BRT.

En la UE 039, durante el mes de febrero de 2025, el concesionario no realizó actividades de construcción de pilotes, se tiene el siguiente avance:

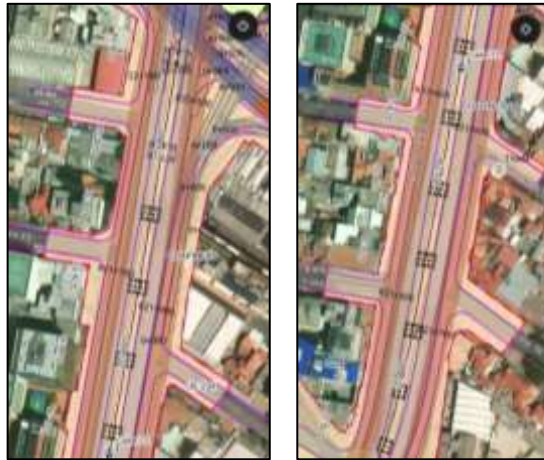
Apoyos y Pilotes Preexcavados UE039				
UE	Apoyo	No. Pilotes preexcavados en el Periodo	Acumulado Pilotes Preexcavados	Prof. Pilote (m)
UE039	S17-15	0	4/6	61
	S17-16	0	6/6	61
	S17-17	0	5/6	61

Tabla a.2.9-9. Pilotes Pre excavados UE039

	INFORME MENSUAL DE INTERVENTORÍA				
	CONTRATO No. 148 DE 2020 INTERVENTORÍA INTEGRAL, TÉCNICA, ECONÓMICA, FINANCIERA, CONTABLE, JURÍDICA, ADMINISTRATIVA, OPERATIVA, PREDIAL, AMBIENTAL, SOCIAL Y DE SEGURIDAD SALUD EN EL TRABAJO PARA LA VIGENCIA DEL CONTRATO DE CONCESIÓN No. 163 DE 2019.				
	Código del Formato CSPLMB-FT-LFG-006	Vigencia del Formato 01/09/2024	Versión: V03		Pág. 478 de 1083



Ilustración a.2.9-20. Apoyos comprendidos en UE 039.

ESTACIONES METRO

UE 186 Estación 15. – Nave Central

Alcance: Estación 15 -Estaciones Metro - Nave central -Estructura. La construcción de la estructura de la nave central de las Estaciones de la PLMB (Estaciones Metro - Estructura) comprende la ejecución entre otras de las actividades de superestructura (vigas, columnas losas y estructura de cubierta). Así, como las respectivas conexiones e instalaciones de las redes de servicios públicos exteriores: agua, alcantarillado, energía y telecomunicaciones. Todo de acuerdo con lo establecido en los A T 5 y 6.

Durante el periodo correspondiente al mes de febrero de 2025, las obras correspondientes a la Nave Central de la Estación Metro 15, En lo que respecta a esta unidad de ejecución, a continuación, se presenta el seguimiento que la interventoría realizó y el acompañamiento y verificación de las siguientes actividades ejecutadas por El Concesionario así:

Excavación y vaciado de concreto de Pilotes Pre-excavados de la Nave Central de la Estación Metro 15.



	INFORME MENSUAL DE INTERVENTORÍA			
	CONTRATO No. 148 DE 2020 INTERVENTORÍA INTEGRAL, TÉCNICA, ECONÓMICA, FINANCIERA, CONTABLE, JURÍDICA, ADMINISTRATIVA, OPERATIVA, PREDIAL, AMBIENTAL, SOCIAL Y DE SEGURIDAD SALUD EN EL TRABAJO PARA LA VIGENCIA DEL CONTRATO DE CONCESIÓN No. 163 DE 2019.			
Código del Formato CSPLMB-FT-LFG-006	Vigencia del Formato 01/09/2024	Versión: V03	Pág. 479 de 1083	



verificación de aceros y vaciado de concreto en pilotes pre-excavados

Ilustración a.2.9-21. Actividades desarrolladas durante el periodo UE 186- Elaboración Propia



Ilustración a.2.9-22. Actividades desarrolladas durante el periodo edificio de acceso descendente UE 186.- Elaboración Propia

UE	APOYO	Acumulado Pilotes	Prof. pilote (m)
186	E15-4	6/6	53
	E15-5	6/6	53
	E15-6	6/6	47

Tabla a.2.9-10. Pilotes Pre-excavados construidos durante el periodo UE 186.

UE 351- Estación 15. – Edificio de Acceso Ascendente

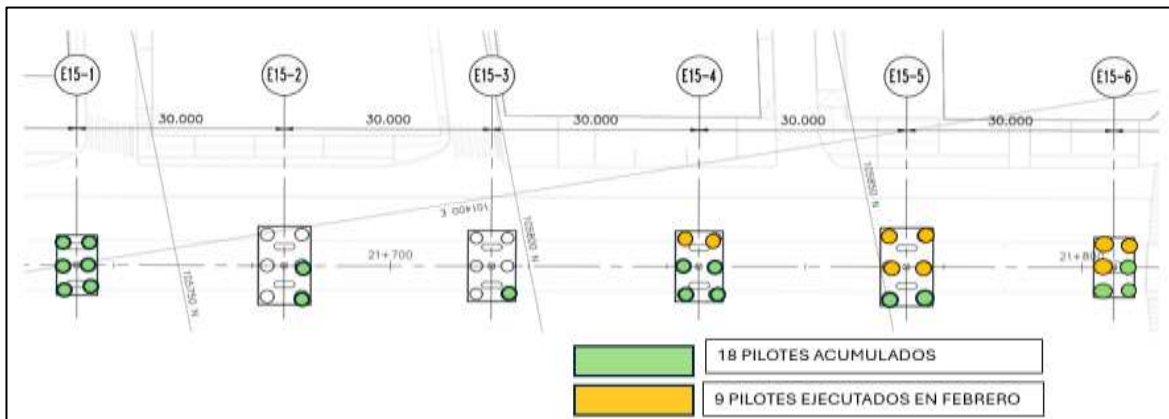
Alcance: Estaciones Metro - Edificios de acceso - Estación 15 - Edificio de acceso Oriente - Estructura. La construcción de los edificios de acceso de las Estaciones de la PLMB comprende la estructura desde los cimientos hasta la cubierta del edificio de acceso. Entre las actividades se encuentra las demoliciones, excavaciones, rellenos, cimentaciones, sótanos, superestructura, estructura de cubierta, entre otras. Así mismo, la obra de urbanismo, espacio público, paisajismo, conexiones y redes de los servicios públicos y comunicaciones, entre otras. Todo de acuerdo con lo establecido en el AT 5.

	INFORME MENSUAL DE INTERVENTORÍA			
	CONTRATO No. 148 DE 2020 INTERVENTORÍA INTEGRAL, TÉCNICA, ECONÓMICA, FINANCIERA, CONTABLE, JURÍDICA, ADMINISTRATIVA, OPERATIVA, PREDIAL, AMBIENTAL, SOCIAL Y DE SEGURIDAD SALUD EN EL TRABAJO PARA LA VIGENCIA DEL CONTRATO DE CONCESIÓN No. 163 DE 2019.			
Código del Formato CSPLMB-FT-LFG-006	Vigencia del Formato 01/09/2024	Versión: V03	Pág. 480 de 1083	

Durante el periodo correspondiente al mes de febrero de 2025, las obras correspondientes a la Estación 15 Edificio de acceso Oriente, En lo que respecta a esta unidad de ejecución, a continuación, se presenta el seguimiento que la interventoría realizó y el acompañamiento y verificación de las siguientes actividades ejecutadas por El Concesionario así:



Excavación, Armado de aceros y vaciado de concretos Viga Guía

Ilustración a.2.9-23. Actividades desarrolladas durante el periodo UE 351- Elaboración Propia



Ilustración a.2.9-24. Actividades desarrolladas durante el periodo edificio de acceso Ascendente UE 351.- Elaboración Propia



Verificación de aceros y posicionamiento en pilotes pre-excavados
Ilustración a.2.9-25. Actividades desarrolladas durante el periodo UE 351- Elaboración Propia

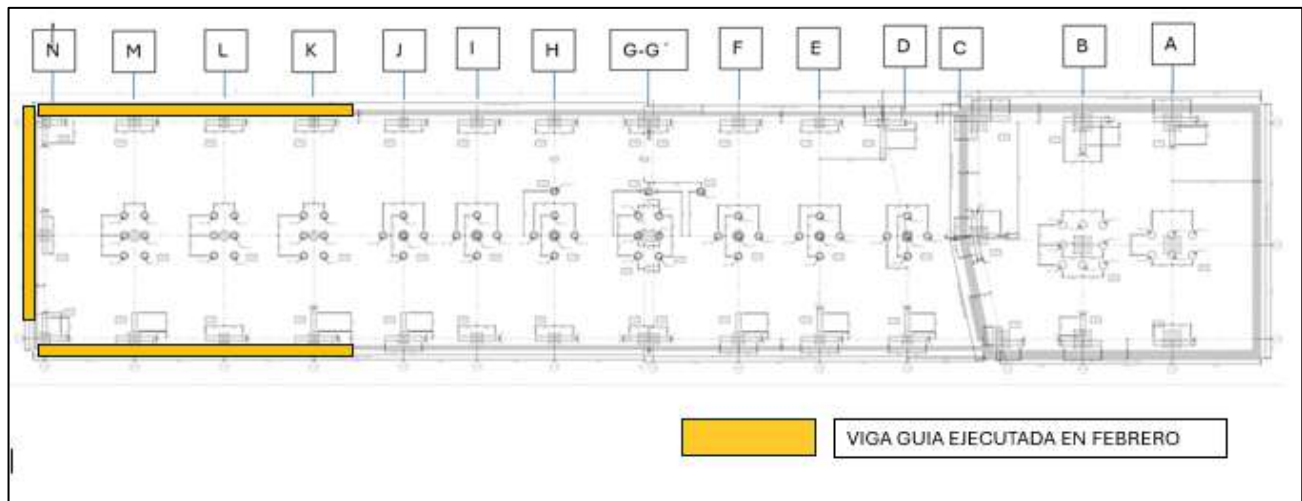

Ilustración a.2.9-26. Actividades desarrolladas durante el periodo UE 351- Elaboración Propia

UE	EJE	APOYO	TIPO	Acumulado Pilotes	Prof. pilote (m)
351	2-A	G 4	PRE-EXCAVADO	1/6	38
	2-B	G 5	PRE-EXCAVADO	3/8	38

Tabla a.2.9-11. Pilotes PHC construidos durante el periodo UE 351.

Ilustración a.2.8-14. Actividades desarrolladas durante el periodo edificio de acceso Ascendente UE 351.- Elaboración Propia

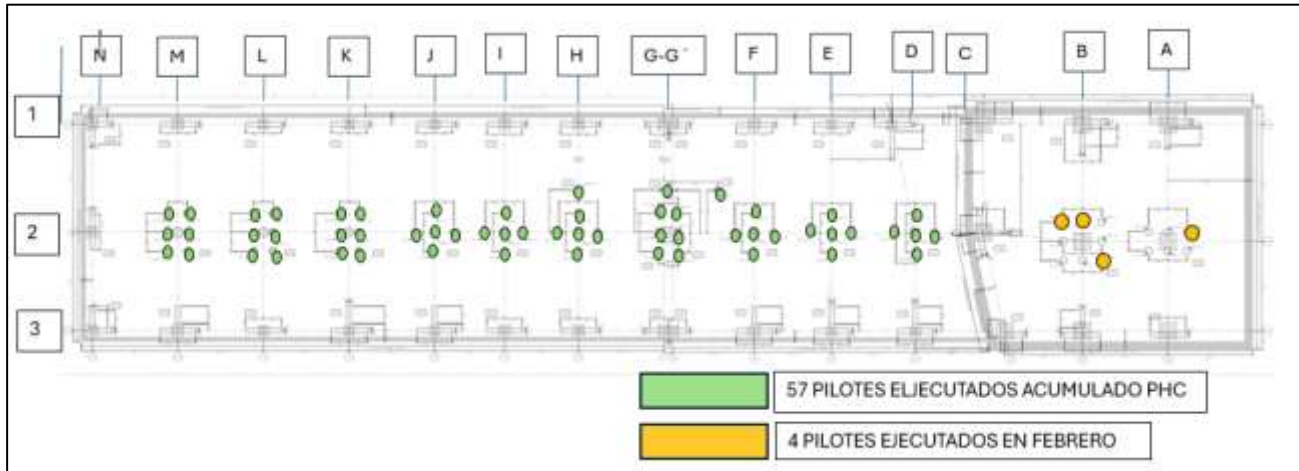
	INFORME MENSUAL DE INTERVENTORÍA				
	CONTRATO No. 148 DE 2020 INTERVENTORÍA INTEGRAL, TÉCNICA, ECONÓMICA, FINANCIERA, CONTABLE, JURÍDICA, ADMINISTRATIVA, OPERATIVA, PREDIAL, AMBIENTAL, SOCIAL Y DE SEGURIDAD SALUD EN EL TRABAJO PARA LA VIGENCIA DEL CONTRATO DE CONCESIÓN No. 163 DE 2019.				
	Código del Formato CSPLMB-FT-LFG-006	Vigencia del Formato 01/09/2024	Versión: V03	Pág. 482 de 1083	

UE 355 Estación 15. – Edificio de Acceso Descendente 2

Alcance: Estaciones Metro - Edificios de acceso - Estación 15 - Edificio de acceso Occidente 2 - Estructura. La construcción de los edificios de acceso de las Estaciones de la PLMB comprende la estructura desde los cimientos hasta la cubierta del edificio de acceso. Entre las actividades se encuentra las demoliciones, excavaciones, rellenos, cimentaciones, sótanos, superestructura, estructura de cubierta, entre otras. Así mismo, la obra de urbanismo, espacio público, paisajismo, conexiones y redes de los servicios públicos y comunicaciones, entre otras. Todo de acuerdo con lo establecido en el AT5.

Durante el periodo correspondiente al mes de febrero de 2025, las obras correspondientes a la Estación 15 Edificio de acceso Occidente 2, En lo que respecta a esta unidad de ejecución, a continuación, se presenta el seguimiento que la interventoría realizó y el acompañamiento y verificación de las siguientes actividades ejecutadas por El Concesionario así:



Excavación, Verificación de aceros y vaciado de concretos pilotes pre-excavados
 Ilustración a.2.9-27. Actividades desarrolladas durante el periodo UE 355- Elaboración Propia



Ilustración a.2.9-28. Actividades desarrolladas durante el periodo UE 355- Elaboración Propia

UE	EJE	APOYO	TIPO	Acumulado Pilotes	Prof. pilote (m)
355	1 - C	G-8	PRE-EXCAVADO	3/3	41
	1 - D	G-5	PRE-EXCAVADO	3/3	36
	2 - B	G-10	PRE-EXCAVADO	4/4	36
	2 - C	G-7	PRE-EXCAVADO	4/4	36
	2 - D	G-4	PRE-EXCAVADO	4/4	42
	3 - C	G-6	PRE-EXCAVADO	2/2	38
	3 - D	G-1	PRE-EXCAVADO	1/3	34
	2 - E	G2	PRE-EXCAVADO	1/3	37

Tabla a.2.9-12. Pilotes Pre-Excavado construidos durante el periodo UE 355.

UE 357 Estación 16. – Edificio de Acceso Ascendente

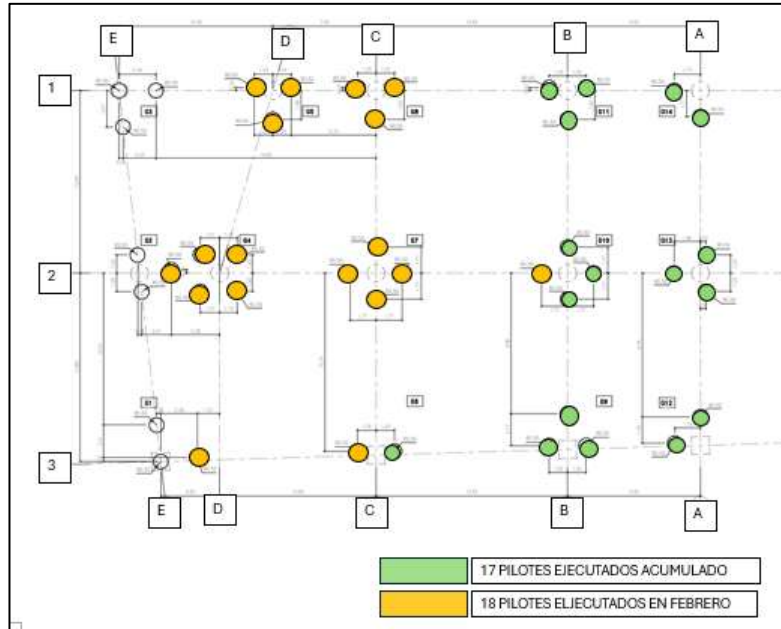
Alcance: Estaciones Metro - Edificios de acceso - Estación 16 - Edificio de acceso Occidente 2 - Estructura. La construcción de los edificios de acceso de las Estaciones de la PLMB comprende la estructura desde los cimientos hasta la cubierta del edificio de acceso. Entre las actividades se encuentra las demoliciones, excavaciones, rellenos, cimentaciones, sótanos, superestructura, estructura de cubierta, entre otras. Así mismo, la obra de urbanismo, espacio público, paisajismo, conexiones y redes de los servicios públicos y comunicaciones, entre otras. Todo de acuerdo con lo establecido en el AT5.

	INFORME MENSUAL DE INTERVENTORÍA			
	CONTRATO No. 148 DE 2020 INTERVENTORÍA INTEGRAL, TÉCNICA, ECONÓMICA, FINANCIERA, CONTABLE, JURÍDICA, ADMINISTRATIVA, OPERATIVA, PREDIAL, AMBIENTAL, SOCIAL Y DE SEGURIDAD SALUD EN EL TRABAJO PARA LA VIGENCIA DEL CONTRATO DE CONCESIÓN No. 163 DE 2019.			
	Código del Formato CSPLMB-FT-LFG-006	Vigencia del Formato 01/09/2024	Versión: V03	

Durante el periodo correspondiente al mes de febrero de 2025, las obras correspondientes a la Estación 15 Edificio de acceso Occidente 2, En lo que respecta a esta unidad de ejecución, a continuación, se presenta el seguimiento que la interventoría realizó y el acompañamiento y verificación de las siguientes actividades ejecutadas por El Concesionario así:



Hincado, posicionamiento y soldadura de pilotes PHC

Ilustración a.2.9-29. Actividades desarrolladas durante el periodo UE 357- Elaboración Propia





Ilustración a.2.9-30. Actividades desarrolladas durante el periodo UE 357- Elaboración Propia

	INFORME MENSUAL DE INTERVENTORÍA				
	CONTRATO No. 148 DE 2020 INTERVENTORÍA INTEGRAL, TÉCNICA, ECONÓMICA, FINANCIERA, CONTABLE, JURÍDICA, ADMINISTRATIVA, OPERATIVA, PREDIAL, AMBIENTAL, SOCIAL Y DE SEGURIDAD SALUD EN EL TRABAJO PARA LA VIGENCIA DEL CONTRATO DE CONCESIÓN No. 163 DE 2019.				
	Código del Formato CSPLMB-FT-LFG-006	Vigencia del Formato 01/09/2024	Versión: V03	Pág. 485 de 1083	

UE	EJE	APOYO	TIPO	Acumulado Pilotes	Prof. pilote (m)
357	2 - B	G-5	PHC	8/8	45
	2 - C	G-8	PHC	8/8	45
	2 - D	G-11	PHC	8/8	45
	2 - E	G-14	PHC	8/8	45
	2 - F	G-14	PHC	8/8	45
	2 - G	G-20	PHC	8/8	45
	2 - H - H'	G-23	PHC	6/8	45
	2 - I	G-26	PHC	8/8	45
	2 - J	G-29	PHC	8/8	45
	2 - K	G-32	PHC	6/6	45
	2 - J	G-35	PHC	6/6	47

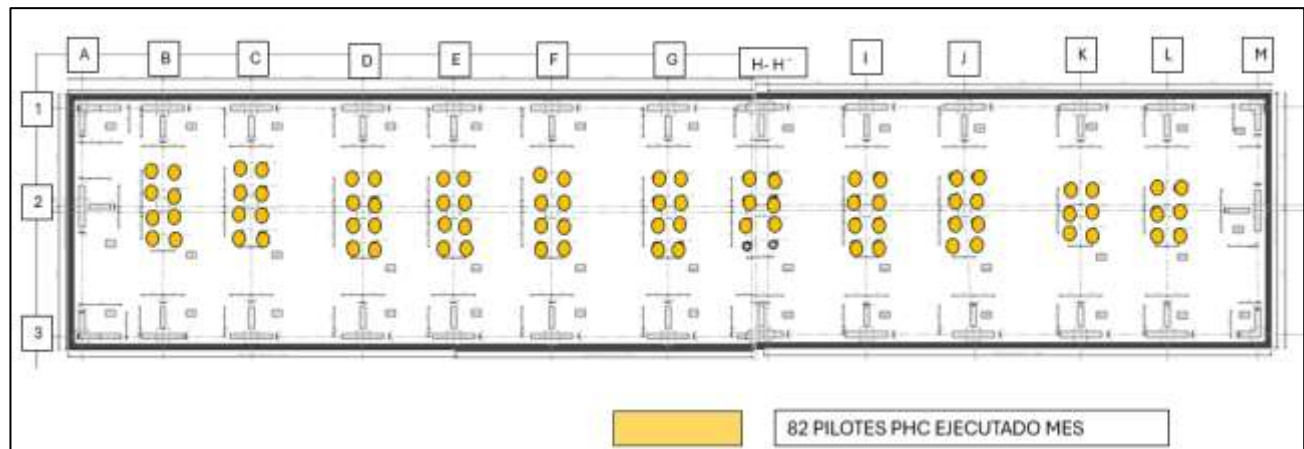
Tabla a.2.9-13. Pilotes PHC construidos durante el periodo UE 357.

SECUENCIA DE INTERVENCIÓN DE LAS ESTACIONES BRT. información actualizada 28-02-2025

Mediante la comunicación L1T1-INT-CE-24-1690, la Interventoría indica:

“Conforme a la justificación técnica presentada por el Concesionario mediante oficio L1T1-CON-CE-23-6857 que soportan la imposibilidad de cumplimiento de resultados y el alcance L1T1-CON-CE-24-1425 que contempla la propuesta de reorganización de la intervención de estaciones BRT para cada una de las fases, aunado al visto bueno por parte de Transmilenio remitido mediante oficio con radicado 2024-EE-09089 del 21 de marzo de 2024, la Interventoría conceptúa que la propuesta de cambio de la especificación técnica orientada a la reorganización y priorización de las intervenciones de las estaciones BRT es viable, por lo tanto recomienda aceptar la propuesta del Concesionario, como una Imposibilidad En La Obtención De Resultados (9.8 d) en cuanto a que el cambio cumple con todos los requisitos operacionales exigidos por AT 17, generándose esta nueva reorganización, tal y como se soporta en los oficios integrados en los Anexos.”

Mediante la comunicación EXTS24-0002625 del 24-04-2024 la Empresa Metro de Bogotá S.A., – EMB, acepta la solicitud del Concesionario referente a modificar el numeral 1.1 “Afectación de estaciones BRT durante obra” del Anexo 1 del Apéndice Técnico 17.

Quedando la secuencia de intervención de Estaciones BRT ubicadas sobre la Av. Caracas en las siguientes fases:

En la Fase 1 se procederá con la construcción y adecuación de:

- o BRT 3 Estación Tercer Milenio. Fecha programa de Cierre y desmonte 12-04-2025.

	INFORME MENSUAL DE INTERVENTORÍA				
	CONTRATO No. 148 DE 2020 INTERVENTORÍA INTEGRAL, TÉCNICA, ECONÓMICA, FINANCIERA, CONTABLE, JURÍDICA, ADMINISTRATIVA, OPERATIVA, PREDIAL, AMBIENTAL, SOCIAL Y DE SEGURIDAD SALUD EN EL TRABAJO PARA LA VIGENCIA DEL CONTRATO DE CONCESIÓN No. 163 DE 2019.				
	Código del Formato CSPLMB-FT-LFG-006	Vigencia del Formato 01/09/2024	Versión: V03	Pág. 486 de 1083	

- o BRT 5 Estación Calle 19. Fecha programa de Cierre y desmonte 08-03-2025.
- o BRT 6 Estación Calle 26. Fecha de Cierre y desmonte 04-05-2024.
- o BRT 7 Estación Nueva Calle 39. Fecha programa de Cierre y desmonte 11-09-2025.
- o BRT 9 Estación Marly-Calle 57. Fecha de Cierre y desmonte 02-05-2024.
- o BRT 10 Estación Calle 63. Fecha de Cierre y desmonte 31-08-2024.
- o BRT 11 Estación Nueva Flores. Fecha programa de Cierre y desmonte 09-06-2025.
- o BRT 12 Estación Calle 72. Fecha de Cierre y desmonte 13-07-2024.

A medida que se finalice la construcción y adecuación de las Estaciones BRT que hacen parte de la Fase 1 anterior, se procederá con la construcción y adecuación de la Fase 2, así:

- o BRT 2 Estación Hospital: Su intervención podrá iniciar una vez la BRT 3 Estación Tercer Milenio haya entrado en plena operación.
- o BRT 4 Estación Av. Jiménez: Su intervención podrá iniciar una vez la BRT 3 Estación Tercer Milenio y BRT 5 Calle 19 hayan entrado en plena operación.
- o BRT 8 Estación Calle 45: Su intervención podrá iniciar una vez la BRT 7 Estación Nueva Calle 39 y BRT 9 Marly hayan entrado en plena operación.
- o BRT 13 Estación Calle 76: Su intervención podrá iniciar una vez la BRT 12 Estación Calle 72 haya entrado en plena operación.
- o Estación Calle 22: Su desmonte podrá iniciar una vez la BRT 5 Estación Calle 19 y la BRT 6 Calle 26 hayan entrado en plena operación.
- o Estación Calle 34: Su desmonte podrá iniciar una vez la BRT 6 Estación Calle 26 y la BRT 7 Estación Nueva Calle 39 hayan entrado en plena operación.
- o Estación Calle 39: Su desmonte podrá iniciar una vez la BRT 7 Estación Nueva Calle 39 haya entrado en plena operación.
- o Estación Calle 57: Su desmonte podrá iniciar una vez la BRT 9 Estación Marly haya entrado en plena operación.
- o Estación Flores: Su desmonte podrá iniciar una vez la BRT 11 Estación Nueva Flores haya entrado en plena operación.

El inicio de las intervenciones en las estaciones BRT de Transmilenio está condicionado por el avance y la aprobación de los permisos correspondientes, emitidos por entidades como la Secretaría Distrital de Movilidad de Bogotá (SDM). Estos permisos incluyen la aprobación de los Planes de Manejo de Tráfico (PMT) específicos, así como las autorizaciones necesarias de las entidades de patrimonio tanto a nivel Distrital como Nacional para llevar a cabo las intervenciones.

Con corte al 28 de febrero de 2025 a continuación se presenta el estado de fabricación de las estaciones BRT, al respecto se reportan los avances:

	INFORME MENSUAL DE INTERVENTORÍA			
	CONTRATO No. 148 DE 2020 INTERVENTORÍA INTEGRAL, TÉCNICA, ECONÓMICA, FINANCIERA, CONTABLE, JURÍDICA, ADMINISTRATIVA, OPERATIVA, PREDIAL, AMBIENTAL, SOCIAL Y DE SEGURIDAD SALUD EN EL TRABAJO PARA LA VIGENCIA DEL CONTRATO DE CONCESIÓN No. 163 DE 2019.			
	Código del Formato CSPLMB-FT-LFG-006	Vigencia del Formato 01/09/2024	Versión: V03	

No	ESTACIÓN BRT	RAD. ACONEX	CANTIDAD (Kg)	% AVANCE DE FABRICACIÓN	OBSERVACIONES
1	BRT 1 SENA	55628	177795	98%	Desmontada, en construcción.
2	BRT 2 HOSPITAL	55640	146337	0%	
3	BRT 3 TERCER MILENIO	55631	108598	0%	
4	BRT 4 AV. JIMENEZ	55632	175248	0%	
5	BRT 5 CALLE 19	55636	249550	0%	
6	BRT 6 CALLE 26	55629	116378	63%	Desmontada, en construcción.
	TOTAL GRUPO 1 - HB		973906		
7	BRT 7 NUEVA CALLE 39	56436	147444	100%	
8	BRT 8 CALLE 45	56516	129595	100%	
9	BRT 9 MARLY	56540	186690	100%	Desmontada, en construcción.
10	BRT 10 CALLE 63	56556	118984	100%	Desmontada, en construcción.
11	BRT 11 NUEVA FLORES	56567	144113	100%	
12	BRT 12 CALLE 72	56571	180827	100%	Desmontada, en construcción.
13	BRT 13 CALLE 76	56579	181486	100%	
	TOTAL GRUPO 2 - CELIK		1089139		

Tabla a.2.9-14. Avance de fabricación de las estaciones BRT – Febrero 2025

A la fecha del presente informe, el concesionario ha desmontado las estaciones de BRT 1 SENA, BRT 6 Calle 26, BRT 9 Marly, BRT 10 Calle 63, y BRT 12 Calle 72, en las cuales se ha realizado la demolición del separador central, y adecuación de plataforma de trabajo para la cimentación del Viaducto., a la fecha de corte del presente informe se adelanta la construcción de la subestructura del viaducto en las estaciones BRT 6 Calle 26, BRT 7 Nueva Calle 39, BRT 9 Marly y BRT 10 Calle 63.

En el avance de la construcción de las estructuras metálicas de las estaciones BRT, el concesionario adelanta la fabricación de las estructuras metálicas de las estaciones BRT 1 SENA, BRT 6 Calle 26, BRT 7 Nueva Calle 39, BRT 8 Calle 45, BRT 9 Marly, BRT 10 Calle 63, BRT 11 Nueva Flores, BRT 12 Calle 72 y BRT 13 Calle 76.

	INFORME MENSUAL DE INTERVENTORÍA				
	CONTRATO No. 148 DE 2020 INTERVENTORÍA INTEGRAL, TÉCNICA, ECONÓMICA, FINANCIERA, CONTABLE, JURÍDICA, ADMINISTRATIVA, OPERATIVA, PREDIAL, AMBIENTAL, SOCIAL Y DE SEGURIDAD SALUD EN EL TRABAJO PARA LA VIGENCIA DEL CONTRATO DE CONCESIÓN No. 163 DE 2019.				
	Código del Formato CSPLMB-FT-LFG-006	Vigencia del Formato 01/09/2024	Versión: V03	Pág. 488 de 1083	

Estaciones BRT Temporales propuestas por el Concesionario a TMSA

El concesionario por cuenta y riesgo ha propuesto la construcción de estaciones BRT temporales en el trayecto de la avenida caracas, con el propósito de garantizar el paso de la viga lanzadora para instalación de las dovelas del viaducto, sin pasar por encima de estaciones BRT en operación.

Lo anterior permitirá contar con la capacidad de servicio del sistema BRT y lograr la construcción en este tramo del viaducto en los tiempos programados.

Al respecto se han planteado varias alternativas como son:

- ✓ Estaciones temporales en el separador central
- ✓ Estaciones temporales en los andenes de la troncal de la avenida caracas
- ✓ Utilizar otras vías alternas cercanas a la troncal de la avenida caracas.

Después de un análisis conjunto de la alcaldía, TMSA, EMB e Interventoría, se decidió por la alternativa en estaciones temporales en el separador central.

Mediante la comunicación L1T1-CON-CE-25-1033 del 10-02-2025 el Concesionario dio respuesta a la comunicación EXTS25-0000508 de la EMB – Respuesta a comunicación de Transmilenio S.A. 2025-EE-02882, con la cual presenta las Consideraciones Operacionales de las Estaciones BRT, así : Partiendo de la solicitud de presentar la evaluación del Concesionario sobre la posibilidad de conservar el 50% de la operabilidad de vagones en la troncal Av. Caracas y el izaje de las vigas U en estaciones BRT en operación parcial, a continuación se presenta una evaluación bajo estas dos premisas, en la que se muestra el escenario mes a mes con la cantidad de vagones por estación BRT operativos, ya sea estación existente, nueva o temporal, y cuya suma permitiría cumplir con la premisa evaluada de mantener la operación de por lo menos el 50% de los vagones del sistema Transmilenio sobre la Avenida Caracas:

AÑO	2025												2026												2027								
	MES	Jan-25	Feb-25	Mar-25	Apr-25	May-25	Jun-25	Jul-25	Aug-25	Sep-25	Oct-25	Nov-25	Dec-25	Jan-26	Feb-26	Mar-26	Apr-26	May-26	Jun-26	Jul-26	Aug-26	Sep-26	Oct-26	Nov-26	Dec-26	Jan-27	Feb-27	Mar-27	Apr-27	May-27	Jun-27		
HORTUJA	2	2	2	2	2	2	2	2	2	2	2	2	2	2	2	2	2	2	2	2	2	2	2	2	2	2	2	2	2	2			
BRT02_HOSPITAL	2	2	2	2	2	2	2	2	2	2	1	1	1	1	1	1	1	1	1	1	1	1	1	1	1	1	1	1	1	1			
BRT03_TERCERMILENIO	3	3	3	3	3	3	3	3	3	3	3	3	3	3	3	3	3	3	3	3	3	3	3	3	3	3	3	3	3	3			
BRT04_AV. JIMÉNEZ	3	3	3	3	3	3	3	3	3	3	3	3	3	3	3	3	3	3	3	3	3	3	3	3	3	3	3	3	3	3			
BRT 05_CL 19	3	3	3	3	3	3	3	3	3	3	3	3	3	3	3	3	3	3	3	3	3	3	3	3	3	3	3	3	3	3			
CL 22	3	3	3	3	3	3	3	3	3	3	3	3	3	3	3	3	3	3	3	3	3	3	3	3	3	3	3	3	3	3			
★ # Vagones en Operación TMSA	16	16	16	13	10	10	10	10	10	10	9	9	9	8	8	8	8	8	8	12	12	11	12	12	12	12	12	12	15	16	16	16	16
MES	Jan-25	Feb-25	Mar-25	Apr-25	May-25	Jun-25	Jul-25	Aug-25	Sep-25	Oct-25	Nov-25	Dec-25	Jan-26	Feb-26	Mar-26	Apr-26	May-26	Jun-26	Jul-26	Aug-26	Sep-26	Oct-26	Nov-26	Dec-26	Jan-27	Feb-27	Mar-27	Apr-27	May-27	Jun-27			
BRT06_CL 26	3									2	2	2	2	2	2	2	2	2	2	2	2	2	2	2	2	2	2	2	2	2	2		
TEMPORAL CALLE 34						2	2	2	2	1	1	2	2	2																			
CL 34 (PROFAMILIA)	3	3	3	3	3																												
BRT07_CL 39 NUEVA	3														2	3	3	3	3	3	3	3	3	3	3	3	3	3	3	3	3		
CL 39	3	3	3	3	3	3	3	3	1																								
BRT08_CL 45	3	3	3	3	3	3	3	3	3	3	2	1	1	1													2	2	2	2	2		
TEMPORAL MARLY							2	2	2	2	2	2	2	2	2	2	2	2	2	2	2	2	2	2	2	2	2	2	2	2	2		
BRT09_MARLY	3										1	1	1	1	1	1	1	1	2	2	2	3	3	3	3	3	3	3	3	3	3		
CL 57	3	3	3	3	3	3																											
TEMPORAL C57							2	2	2	2	1	1	2	2	2	2	2	2	2	2	2	2	2	2	2	2	2	2	2	2	2	2	
BRT10_CL 63	3																		2	2	2	2	2	2	2	2	2	2	2	2	2		
TEMPORAL FLORES - NUEVA FLORES							2	2	2	1	1	2	2	2	2	2	2	2	2	2	2	2	2	2	2	2	2	2	2	2	2	2	
FLORES	2	2	2	2	2	2																											
BRT12_CL 72	3										1	1	1	1	1	1	1	1	3	3	3	3	3	3	3	3	3	3	3	3	3		
BRT13_CL 76	3	3	3	3	3	3	3	3	3	3	3	3	3	3	3	3	3	3	3	3	3	3	3	3	3	3	3	3	3	3	3		
HEROES	3	3	3	3	3	3	3	3	3	3	3	3	3	3	3	3	3	3	3	3	3	3	3	3	3	3	3	3	3	3	3	3	
★ ★ # Vagones en Operación TMSA	32	20	20	20	20	19	20	20	18	18	18	18	19	19	18	19	21	20	20	20	21	21	21	21	21	24	28	30	30	30	30		

	Temporal
	Nueva
	Existente
	Existente y Nuevo
★	Vagones en operación desde Calle 1 a Calle 26
★ ★	Vagones en operación desde Calle 26 a Calle 76

Ilustración a.2.9-31 Estaciones BRT en operación con cantidad de vagones por estación

Las Estaciones Temporales del Costado Sur de la Av. Caracas a ubicar entre la Calle 1 y la Calle 22 (Hospital, Av. Jiménez y Calle 22) propuesta por el Concesionario se encuentran técnicamente viable a nivel de factibilidad por la Interventoría mediante la comunicación L1T1-INT-CE-24-3737, y por Transmilenio mediante el oficio 2024-EE-26946.

Las Estaciones Temporales del Costado Norte de la Av. Caracas a ubicar entre la Calle 22 y la Calle 76 (Calle 34, Marly, Calle 57 y Flores) se encuentran por viabilizar, y se cuenta con un concepto condicionado por Transmilenio compartido con la comunicación 2025-EE-02882, el cual tiene respuesta del Concesionario con la L1T1-CON-CE-25-1033.

	INFORME MENSUAL DE INTERVENTORÍA			
	CONTRATO No. 148 DE 2020 INTERVENTORÍA INTEGRAL, TÉCNICA, ECONÓMICA, FINANCIERA, CONTABLE, JURÍDICA, ADMINISTRATIVA, OPERATIVA, PREDIAL, AMBIENTAL, SOCIAL Y DE SEGURIDAD SALUD EN EL TRABAJO PARA LA VIGENCIA DEL CONTRATO DE CONCESIÓN No. 163 DE 2019.			
Código del Formato CSPLMB-FT-LFG-006	Vigencia del Formato 01/09/2024	Versión: V03	Pág. 490 de 1083	

El Concesionario ha entregado diseños de geometría, estructuras, arquitectura y MEP de las estaciones temporales Hospital, Av. Jiménez y Calle 22, las cuales cuentan con la respectiva revisión y comentarios de la interventoría.

Adicionalmente, el Concesionario entregó los diseños de geometría, estructuras, arquitectura y MEP de las estaciones temporales Calle 34 y Marly, estaciones que se encuentran en revisión por los especialistas de la Interventoría.

Actividades de traslado de redes

En este informe, la interventoría verificó y supervisó las actividades realizadas por el concesionario ML1, entre las que se incluye el traslado y la construcción de redes secas y húmedas fase 1.

Traslado de redes secas

ENEL COLOMBIA S.A. ENEL-ESP

A continuación, se describen las actividades de traslado de redes con la ESP Enel Colombia S.A.:

ENEL 6-07

Para este periodo se continúa con la construcción de las cajas tipo CS 276 costado oriental y occidental no se presentó un avance de obra, de acuerdo con la trazabilidad reportada se tiene canalización mediante excavación sin zanja con metodología Auger boring en tubería con camisa perdida de 30" longitud camisa costado oriental L:15 m, costado occidental L:14,20 PVC TDP con longitud de 33.68 m (longitud de diseño 35.04 m) y un bancoducto de 9Ø6" + 2Ø3", interferencia ubicada en la calle 47 con Av. Caracas, las actividades no se han finalizado, no se ha entregado la obra a la Interventoría, tampoco a la empresa de servicios públicos.



Ilustración a.2.9-32. Red ENE 6.07

	INFORME MENSUAL DE INTERVENTORÍA				
	CONTRATO No. 148 DE 2020 INTERVENTORÍA INTEGRAL, TÉCNICA, ECONÓMICA, FINANCIERA, CONTABLE, JURÍDICA, ADMINISTRATIVA, OPERATIVA, PREDIAL, AMBIENTAL, SOCIAL Y DE SEGURIDAD SALUD EN EL TRABAJO PARA LA VIGENCIA DEL CONTRATO DE CONCESIÓN No. 163 DE 2019.				
	Código del Formato CSPLMB-FT-LFG-006	Vigencia del Formato 01/09/2024	Versión: V03	Pág. 491 de 1083	

ENEL 6-18

Para el presente periodo se cuenta con la ejecución de la obra civil del diseño, se realizaron ajustes a una caja del costado oriental la cual no se podía construir con las especificaciones de ENEL por la cantidad de redes que se encontraron en el espacio público y el muro pantalla de un predio que cuenta con sótano, en el costado occidental se presentó una interferencia con una red menor de acueducto de 12" para la cual se solicitó la construcción de un cárcamo protección a la tubería dentro de la caja de ENEL, Concesionario e interventoría remitieron los ajustes requeridos a la ESP, quien no objeto los modificaciones que se requerían siendo la del costado oriental provisional hasta fase II cuando el espacio público será ampliado y la caja se reconstruye con las especificaciones de ENEL.

El concesionario ML1 realizó la entrega de la obra civil construida ante la Interventoría y ENEL COLOMBIA quienes no objetaron la ejecución de la obra luego del sondeo e hilado de las canalizaciones y se programa para el mes de marzo la ejecución de la maniobra para superar la interferencia de la red existente con la pila S16-23 en la construcción del viaducto.

El avance reportado contaba con la construcción de la caja tipo CS 276 costado oriental y occidental, se canalizó sobre el espacio público $6\varnothing 6'' + 2\varnothing 3''$ longitud 15.97m (longitud de diseño L:15.97 m), se encuentra en ejecución de actividades; acuerdo con la trazabilidad reportada se tiene canalización para el cruce de vía en tubería PVC TDP con longitud de 20 m (longitud de diseño 20 m) y un bancoducto de $9\varnothing 6'' + 2\varnothing 3''$, interferencia ubicada en la calle 69 con Av. Caracas, las actividades han finalizado, se recibe por parte de la Interventoría y ENEL COLOMBIA.



	INFORME MENSUAL DE INTERVENTORÍA			
	CONTRATO No. 148 DE 2020 INTERVENTORÍA INTEGRAL, TÉCNICA, ECONÓMICA, FINANCIERA, CONTABLE, JURÍDICA, ADMINISTRATIVA, OPERATIVA, PREDIAL, AMBIENTAL, SOCIAL Y DE SEGURIDAD SALUD EN EL TRABAJO PARA LA VIGENCIA DEL CONTRATO DE CONCESIÓN No. 163 DE 2019.			
	Código del Formato CSPLMB-FT-LFG-006	Vigencia del Formato 01/09/2024	Versión: V03	



Ilustración a.2.9-33. Red ENEL 6-18

	INFORME MENSUAL DE INTERVENTORÍA				
	CONTRATO No. 148 DE 2020 INTERVENTORÍA INTEGRAL, TÉCNICA, ECONÓMICA, FINANCIERA, CONTABLE, JURÍDICA, ADMINISTRATIVA, OPERATIVA, PREDIAL, AMBIENTAL, SOCIAL Y DE SEGURIDAD SALUD EN EL TRABAJO PARA LA VIGENCIA DEL CONTRATO DE CONCESIÓN No. 163 DE 2019.				
	Código del Formato CSPLMB-FT-LFG-006	Vigencia del Formato 01/09/2024	Versión: V03		Pág. 493 de 1083



Ilustración a.2.9-34. Red ENEL 6-18

ENEL 6-19

Para el presente periodo el concesionario ML1 realizó la entrega de la obra civil construida ante la Interventoría y ENEL COLOMBIA quienes no objetaron la ejecución de la obra luego del sondeo e hilado de las canalizaciones y se programa para el mes de marzo la ejecución de la maniobra para superar la interferencia de la red existente con la pila S16-15 en la construcción del viaducto.

El avance reportado continua con la construcción de la caja tipo CS 276 costado oriental reconstrucción de cajas CS 276 C 10822 a la C 10823 e instalación de tubería en el espacio público $6\emptyset 6'' + 2\emptyset 3''$ longitud:22 m , de acuerdo con la trazabilidad reportada se tiene canalización para el cruce de vía en tubería PVC TDP con longitud de 20 m (longitud de diseño 20,12 m) y un bancoducto de $9\emptyset 6'' + 2\emptyset 3''$ entre cajas CS276 C10826 a la C10822, interferencia ubicada en la calle 67 con Av. Caracas, las actividades no se han finalizado, las actividades han finalizado, se recibe por parte de la Interventoría y ENEL COLOMBIA.

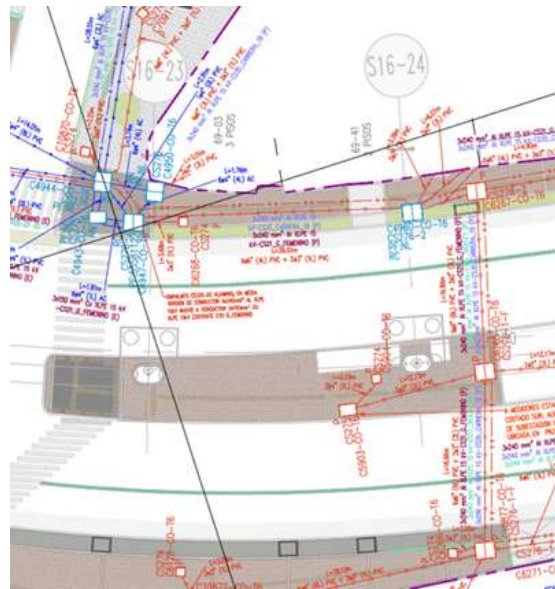
	INFORME MENSUAL DE INTERVENTORÍA			
	CONTRATO No. 148 DE 2020 INTERVENTORÍA INTEGRAL, TÉCNICA, ECONÓMICA, FINANCIERA, CONTABLE, JURÍDICA, ADMINISTRATIVA, OPERATIVA, PREDIAL, AMBIENTAL, SOCIAL Y DE SEGURIDAD SALUD EN EL TRABAJO PARA LA VIGENCIA DEL CONTRATO DE CONCESIÓN No. 163 DE 2019.			
Código del Formato CSPLMB-FT-LFG-006	Vigencia del Formato 01/09/2024	Versión: V03	Pág. 494 de 1083	



Ilustración a.2.9.35. Red ENEL 6-19

	INFORME MENSUAL DE INTERVENTORÍA			
	CONTRATO No. 148 DE 2020 INTERVENTORÍA INTEGRAL, TÉCNICA, ECONÓMICA, FINANCIERA, CONTABLE, JURÍDICA, ADMINISTRATIVA, OPERATIVA, PREDIAL, AMBIENTAL, SOCIAL Y DE SEGURIDAD SALUD EN EL TRABAJO PARA LA VIGENCIA DEL CONTRATO DE CONCESIÓN No. 163 DE 2019.			
Código del Formato CSPLMB-FT-LFG-006	Vigencia del Formato 01/09/2024	Versión: V03	Pág. 495 de 1083	



Ilustración a.2.9-36. Trazado de diseño ENEL 6-19

EMPRESA DE TELÉFONOS DE BOGOTÁ ETB ESP

Para el presente periodo no se realizaron actividades en las canalizaciones de las redes de la empresa de servicios públicos ETB

Traslado de redes húmedas

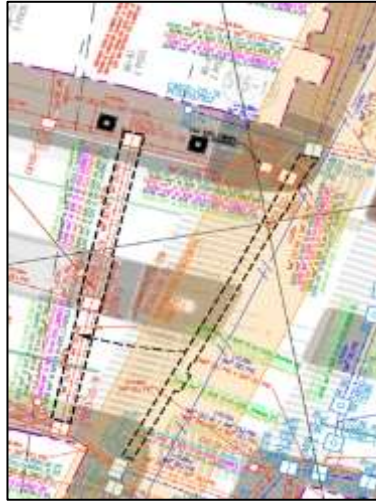
EMPRESA DE ACUEDUCTO Y ALCANTARILLADO DE BOGOTÁ EAAB-ESP

A continuación, se describen las actividades de traslado de redes con la EAAB-ESP:

Alcantarillado

COM 6-13:

Se realiza la Instalación de tubería de concreto \varnothing 2.40m, calle 61 con Av. Caracas, longitud 245 m de diseño, esta actividad se divide en tres actividades en ejecución simultaneas:

- construcción de cámara WCC19 en el costado oriental la cámara se encuentra se realizó excavación, solado de limpieza, amarre del acero de refuerzo, vaciado de concreto para la placa inferior, primer y segundo tercio de las paredes de la cámara, pendiente la terminación de las paredes laterales y la placa superior, las actividades no se han entregado a la interventoría.
- Cruce de la av. Caracas con calle 61 con tecnología sin zanja Pipe Ramming se inició las actividades de hincado de las camisas, se han hincado 5 camisas L:25 m aprox y se presentó una desviación sobre el eje vertical de 52 cm con respecto al alineamiento de diseño; el Concesionario ML1 está validando las alternativas para realizar la corrección de las camisas de sacrificio y

	INFORME MENSUAL DE INTERVENTORÍA				
	CONTRATO No. 148 DE 2020 INTERVENTORÍA INTEGRAL, TÉCNICA, ECONÓMICA, FINANCIERA, CONTABLE, JURÍDICA, ADMINISTRATIVA, OPERATIVA, PREDIAL, AMBIENTAL, SOCIAL Y DE SEGURIDAD SALUD EN EL TRABAJO PARA LA VIGENCIA DEL CONTRATO DE CONCESIÓN No. 163 DE 2019.				
	Código del Formato CSPLMB-FT-LFG-006	Vigencia del Formato 01/09/2024	Versión: V03	Pág. 496 de 1083	

ejecutar el cruce la avenida caracas para la conexión del colector Delicias, se realizó la presentación del método de trabajo para la corrección ante EMB, EAAB e Interventoría donde se le presentaron observaciones que ML1 debe subsanar y presentar nuevamente su informe para continuar con las actividades de obra de manera que se realice el correspondiente control y seguimiento de la ejecución de la actividad.

- *El 29/01/2025 se realizó una mesa de trabajo en conjunto EMB, EAAB ESP, Concesionario ML1 e Interventoría CSPLMB, donde el Concesionario ML1 presenta las alternativas para corregir las desviaciones de las camisas de sacrificio en la actividad de excavación sin zanja mediante metodología Pipe Ramming para la interferencia COM6-13 colector Delicias, se establecieron los siguientes compromisos.*

Entrega del informe ajustado con las alternativas de corrección a la desviación de las camisas de sacrificio en la metodología de excavación sin zanja con tecnología Pipe Ramming / en seguimiento a ML1.

Entrega del informe del procedimiento de corte de tubería / en seguimiento a ML1.

Programación del Inicio reinicio de la ejecución de la obra / en seguimiento a ML1.

Programación de visita a la obra por parte de la EAAB ESP / en seguimiento a EMB.

- *Instalación de tubería de concreto de 2,40m de diámetro con excavación a cielo abierto, costado occidental de la Av. Caracas con calle 61, se han instalado 5 tubos, la actividad se encuentra interrumpida debido a que se debe realizar la maniobra ENE6-22 de la cual la obra civil se realizó por el Concesionario ML1, sin embargo, la maniobra no se llevó a cabo por que no fue posible el ingreso a la subestación situación que ENEL COLOMBIA y ML1 deben realizar gestiones con el dueño del predio para el ingreso a la subestación.*

Las obras no han finalizado, tampoco se han entregado las obras a la interventoría y a la EAAB.



	INFORME MENSUAL DE INTERVENTORÍA			
	CONTRATO No. 148 DE 2020 INTERVENTORÍA INTEGRAL, TÉCNICA, ECONÓMICA, FINANCIERA, CONTABLE, JURÍDICA, ADMINISTRATIVA, OPERATIVA, PREDIAL, AMBIENTAL, SOCIAL Y DE SEGURIDAD SALUD EN EL TRABAJO PARA LA VIGENCIA DEL CONTRATO DE CONCESIÓN No. 163 DE 2019.			
Código del Formato CSPLMB-FT-LFG-006	Vigencia del Formato 01/09/2024	Versión: V03	Pág. 497 de 1083	



Ilustración a.2.9-37. COM 6-13



Ilustración a.2.9-38. Trazado de diseño COM 6-13

COM 6-03:

Por parte del Concesionario ML1 en la calle 75 viene realizando un manejo de aguas combinadas para ayudar a la descarga de las redes aguas arriba provenientes de las calles 75, 74, 73, 72 al colector de la calle 75, esta actividad se realiza mientras se construye el cruce del colector en tubería GRP de \varnothing 1.70m

	INFORME MENSUAL DE INTERVENTORÍA			
	CONTRATO No. 148 DE 2020 INTERVENTORÍA INTEGRAL, TÉCNICA, ECONÓMICA, FINANCIERA, CONTABLE, JURÍDICA, ADMINISTRATIVA, OPERATIVA, PREDIAL, AMBIENTAL, SOCIAL Y DE SEGURIDAD SALUD EN EL TRABAJO PARA LA VIGENCIA DEL CONTRATO DE CONCESIÓN No. 163 DE 2019.			
	Código del Formato CSPLMB-FT-LFG-006	Vigencia del Formato 01/09/2024	Versión: V03	

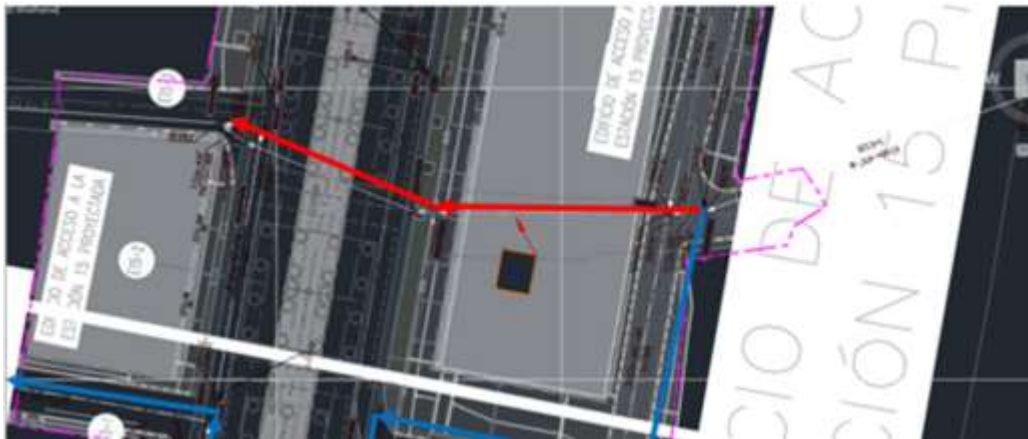
en la Av. Caracas con calle 75 dando cumplimiento a los diseños no objetados para la descarga de la red, atendiendo de manera definitiva la interferencia que presentaba la red existente con la cimentación y estructura del viaducto.

Por parte del Concesionario ML1 se realizó una manija que conecta a red del colector de la calle 75 al colector que atraviesa por el carril BRT en la AV. Caracas de manera que se refuerce la descarga que se está manejando actualmente y al momento de la ejecución de la obra de la Instalación de la tubería GRP de 1,70m Ø, se pueda realizar el debido manejo de las aguas.



Ilustración a.2.9-39. Trazado de diseño COM 6-03.

Acueducto :

Para el presente periodo se realizaron actividades para red menor o matriz, de acuerdo con las interferencias establecidas.

ACU6-01

Se realizó el empate de la red de la Interferencia del apoyo S17-7 en la calle 75 el Concesionario ML1 presento la documentación para la maniobra de empate, por parte de la Interventoría se aprobo la documenta ción recibida y el empate, por parte de la EAAB se programo la fecha del empate y se realizo

	INFORME MENSUAL DE INTERVENTORÍA				
	CONTRATO No. 148 DE 2020 INTERVENTORÍA INTEGRAL, TÉCNICA, ECONÓMICA, FINANCIERA, CONTABLE, JURÍDICA, ADMINISTRATIVA, OPERATIVA, PREDIAL, AMBIENTAL, SOCIAL Y DE SEGURIDAD SALUD EN EL TRABAJO PARA LA VIGENCIA DEL CONTRATO DE CONCESIÓN No. 163 DE 2019.				
	Código del Formato CSPLMB-FT-LFG-006	Vigencia del Formato 01/09/2024	Versión: V03		Pág. 499 de 1083

la maniobra referenciada quedando recibida la ejecución de la obra Civil pendiente la entrega por parte de ML1 del dossier de calidad y la entrega a la EAAB de acuerdo con lo establecido en la normatividad.



Ilustración a.2.9-40. Acu 6-1

	INFORME MENSUAL DE INTERVENTORÍA				
	CONTRATO No. 148 DE 2020 INTERVENTORÍA INTEGRAL, TÉCNICA, ECONÓMICA, FINANCIERA, CONTABLE, JURÍDICA, ADMINISTRATIVA, OPERATIVA, PREDIAL, AMBIENTAL, SOCIAL Y DE SEGURIDAD SALUD EN EL TRABAJO PARA LA VIGENCIA DEL CONTRATO DE CONCESIÓN No. 163 DE 2019.				
	Código del Formato CSPLMB-FT-LFG-006	Vigencia del Formato 01/09/2024	Versión: V03	Pág. 500 de 1083	

Cuadro resumen

FECHA DE CORTE:			28/02/2025							
TIPO DE RED	UBICACIÓN		APOYO AFECTADO	TIPO DE DUCTOS	LONGITUD	% AVANCE CON RELACION A LONG TUBERIA		AVANCE DE CONSTRUCCIÓN (POZO O CAMARA) (VÁLVULA O ACCESORIOS)	MANIOBRA/EMPATE/pruebas/PUESTA EN SERVICIO	TOTAL, AVANCE
	WF	VIA (CALLE / CRA)				CANT EJECUTADA	% EJECUTADO			
ENEL	WF6	ENE 6-06 , Av. Caracas calle xxx cruce de vía		9 ø6" +2 ø3" TDP- PVC	37,96	0	0%	0%	0%	0%
	WF6	ENE 6-07, Av. Caracas calle xxx cruce de vía		9 ø6" +2 ø3" TDP- PVC	37,96	31	65%	65%	0%	65%
	WF6	ENE 6-09, Av. Caracas calle 51 cruce de vía	S15-23	9 ø6" +2 ø3" TDP- PVC	37,96	37,96	80%	80%	15%	95%
	WF6	ENE 6-10 , Av. Caracas calle xxx cruce de vía	S15-23	9 ø6" +2 ø3" TDP- PVC	37,96	37,96	80%	80%	20%	100%
	WF6	ENE6-11 , Av. Caracas calle 53 cruce de vía	S15-30	9 ø6" +2 ø3" TDP- PVC	36,07	36,07	80%	80%	20%	100%
	WF6	ENE 6-13 , Av. Caracas calle xxx cruce de vía	S15-23	9 ø6" +2 ø3" TDP- PVC	37,96	37,96	80%	80%	0%	80%
	WF6	ENE 6-15 v. Caracas calle 62 cruce de vía	S15-52	9 ø6" +2 ø3" TDP- PVC	39,45	39,45	80%	80%	20%	100%
	WF6	ENE 6-16 v. Caracas calle 62 cruce de vía	E15-6	9 ø6" +2 ø3" TDP- PVC	37,7	37,7	80%	80%	20%	100%
	WF6	ENE 6-17 v. Caracas calle 62 cruce de vía	S16-9	9 ø6" +2 ø3" TDP- PVC	38,98	38,98	80%	80%	20%	100%
	WF6	ENE 6-19Av. Caracas calle 67 cruce de vía	S16-15	9ø6" PVC + 2ø3"P	35,09	35,09	80%	80%	10%	90%
	WF6	ENE 6-18Av. Caracas calle 69 cruce de vía	S16-22	9 ø6" +2 ø3" TDP- PVC	33,52	33,52	80%	80%	10%	90%
	WF6	ENE 6-1 Av. Caracas calle 67 cruce de vía		9 ø6" +2 ø3" TDP- PVC	30	23,5	63%	63%	0%	63%
	WF6	ENE 6-2 Av. Caracas calle 67 cruce de vía		9 ø6" +2 ø3" TDP- PVC	30	15	40%	40%	0%	40%
	WF6	ENE 6-3 Av. Caracas calle 75 y 76	S17-8 y 17-9	6 ø6" + 2 ø3" TDP- PVC	40,25	40,25	80%	80%	6%	86%
ETB	WF6			2 ø4" TDP- PVC	25	15,18	49%	49%	0%	49%
	WF6	ETB 6-6 Av. Caracas Calle 67 cruce de vía	Pila S15-53	2 ø4" TDP- PVC	19	19	80%	80%	0%	80%
	WF6	ETB 6-7 Av. Caracas Calle 67 cruce de vía	Pila S16-9.	2 ø4" TDP- PVC	25	16,4	52%	52%	0%	52%
	WF6	ETB 6-8 Av. Caracas Calle 67 cruce de vía		2 ø4" TDP- PVC	15	15	80%	80%	0%	80%
ACUEDUCTO	WF6	ACU 6-01	S16-22	ø8" HD	38,69	38,69	80%	80%	20%	100%
	WF6	ACU 6-02	S16-22	ø8" HD	38,69	38,69	80%	80%	20%	100%
	WF6	ACU 6-05	N/A	ø4" y ø6" PVC	46	46	80%	80%	0%	80%
	WF6	ACU 6-03	N/A	ø4" y ø6" PVC	40	40	80%	80%	20%	100%
	WF6	ACU 6-04	N/A	ø4" y ø6" PVC	46	46	80%	80%	20%	100%
ALCANTARILLA DO	WF6	COM 6-07	S15-23 -S 15 24	E ø24" PVC	15,32	15,32	80%	80%	20%	100%
	WF6	COM 6-08	S15-23 -S 15 24	E ø24" PVC	15,32	15,32	80%	80%	20%	100%
	WF6	COM 6-10	S15-23 -S 15 24	E ø24" PVC	15,32	15,32	80%	80%	20%	100%
	WF6	COM 6-10	S15-23 -S 15 24	W ø27" PVC	40,01	40,01	80%	80%	20%	100%
		TOTAL COM6-10			55,33	55,33	80%	80%	20%	100%
	WF6	COM 6-11	S15-26 -S 15 27	E ø24" PVC	24,41	24,41	80%	80%	20%	100%
	WF6	COM 6-11	S15-26 -S 15 27	C ø24" CR	25,77	25,77	80%	80%	20%	100%
	WF6	COM 6-11	S15-26 -S 15 27	W ø24" CR	23,68	23,68	80%	80%	20%	100%
		TOTAL COM6-11			73,86	73,86	80%	80%	20%	100%
	W6	COM 6-12		E 2M CONCRETO REFORZADO	245,43	245,43	80%	80%	20%	100%
	W6	COM 6-13		E 2M CONCRETO REFORZADO	245,43	133	43%	43%	0%	43%

	INFORME MENSUAL DE INTERVENTORÍA				
	CONTRATO No. 148 DE 2020 INTERVENTORÍA INTEGRAL, TÉCNICA, ECONÓMICA, FINANCIERA, CONTABLE, JURÍDICA, ADMINISTRATIVA, OPERATIVA, PREDIAL, AMBIENTAL, SOCIAL Y DE SEGURIDAD SALUD EN EL TRABAJO PARA LA VIGENCIA DEL CONTRATO DE CONCESIÓN No. 163 DE 2019.				
	Código del Formato CSPLMB-FT-LFG-006	Vigencia del Formato 01/09/2024	Versión: V03	Pág. 501 de 1083	

FECHA DE CORTE:		28/02/2025								
TIPO DE RED	UBICACIÓN		APOYO AFECTADO	TIPO DE DUCTOS	LONGITUD	% AVANCE CON RELACION A LONG TUBERIA		AVANCE DE CONSTRUCCIÓN (POZO O CAMARA) (VÁLVULA O ACCESORIOS)	MANIOBRA/EMPATE/pruebas/PUESTA EN SERVICIO	TOTAL, AVANCE
	WF	VIA (CALLE / CRA)				CANT EJECUTADA	% EJECUTADO			
	WF6	COM 6-15		ø12" PVC Manija	229,41	215	75%	75%	0%	75%
		COM6-13 y COM6-15			474,84	348	59%	59%	0%	59%
	WF6	COM 6-16		ø27" PVC	37,63	35,5	75%	75%	0%	75%
	WF6	COM6-16 costado oriental av. caracas calle 64 y63	S16-7	Ey Cø36"PVC	76,75	72	75%	75%	0%	75%
	WF6	COM 6-17		ø27" PVC	37,63	37,63	80%	80%	0%	80%
	WF6	COM6-17 costado oriental av. caracas calle 64 y 65		E 33" PVC	88,34	88,03	80%	80%	0%	80%
	WF6	Fase 2 calle 74 occidental		Wø16"PVC	56,93	48,3	68%	68%	0%	68%
	WF6	Fase 2 calle 74 y 75 occidental		Wø12"PVC	56,12	30	43%	43%	0%	43%
	WF6	COM 6-18		ø27" PVC	37,63	37,63	80%	80%	20%	100%
	WF6	COM 6-19	S16-28 a la S16-32	ø27" PVC	110,24	110,24	80%	80%	20%	100%
	WF6	COM 6-19	S16-28 a la S16-32	ø14" PVC	12,8	12,8	80%	80%	20%	100%
	WF6	COM 6-19	S16-28 a la S16-32	ø12" PVC	51,6	51,6	80%	80%	20%	100%
	WF6	COM 6-19	S16-28 a la S16-32	ø24" CR	36,99	36,99	80%	80%	20%	100%
					211,63	211,63	80%	80%	20%	100%
	WF6	COM 6-1	N/A	ø12" PVC manija Calle 74	111,17	111,17	80%	80%	0%	80%
	WF6	COM 6-1	N/A	ø12" PVC manija Carrera 15	32,17	32,17	80%	80%	0%	80%
	WF6	COM 6-1	N/A	1m GRP calle 74	139,09	139,09	80%	80%	0%	80%
	WF6	COM 6-1	N/A	36" PVC Carrera 15	100,85	100,85	80%	80%	0%	80%
		TOTAL COM6-1			383,28	383,28	80%	80%	0%	80%
	WF6	COM 6-4	S17-2 a la S17-8	E ø12" PVC	53,43	53,43	80%	80%	10%	90%
	WF6	COM 6-4	S17-2 a la S17-8	Wø12" PVC Manija	38,11	38,11	80%	80%	10%	90%
	WF6	COM 6-4	S17-2 a la S17-8	W1.7 m GRP	118,45	118,45	80%	80%	10%	90%
		TOTAL COM6-4			171,88	171,88	80%	80%	10%	90%
	WF6	COM 6-5 W av. Caracas entre Calle 73 y 74 costado occidental	S16-5 a la S17-1	W ø14" PVC	64,26	64,26	80%	80%	10%	90%
	WF6	COM 6-5 W av. Caracas entre Calle 73 y 74 costado occidental	S16-5 a la S17-1	W ø16" PVC	45,59	45,59	80%	80%	10%	90%
		TOTAL COM6-5			109,85	109,85	80%	80%	10%	90%
	WF6	COM 6-5 W av. Caracas entre Calle 75y 74 costado oriental	S16-5 a la S17-1	E 1.70 m GRP	76,69	76,69	80%	80%	10%	90%
	WF6	COM 6-5 W av. Caracas entre Calle 75y 73 costado oriental	S16-5 a la S17-1	E 1.10 m GRP	124,39	124,39	80%	80%	10%	90%
	WF6	COM 6-5 W av. Caracas entre Calle 73y 72 costado oriental	S16-5 a la S17-1	E 1. m GRP	97,45	97,45	80%	80%	10%	90%
	WF6	COM 6-5 W av. Caracas entre Calle 72 costado oriental	S16-5 a la S17-1	E 36" PVC	29,23	29,23	80%	80%	10%	90%
	WF6	COM 6-5 W av. Caracas entre Calle 73y 72 costado oriental	S16-5 a la S17-2	E14" PVC Manija	29,46	29,46	80%	80%	10%	90%

	INFORME MENSUAL DE INTERVENTORÍA				
	CONTRATO No. 148 DE 2020 INTERVENTORÍA INTEGRAL, TÉCNICA, ECONÓMICA, FINANCIERA, CONTABLE, JURÍDICA, ADMINISTRATIVA, OPERATIVA, PREDIAL, AMBIENTAL, SOCIAL Y DE SEGURIDAD SALUD EN EL TRABAJO PARA LA VIGENCIA DEL CONTRATO DE CONCESIÓN No. 163 DE 2019.				
	Código del Formato CSPLMB-FT-LFG-006	Vigencia del Formato 01/09/2024	Versión: VO3	Pág. 502 de 1083	

FECHA DE CORTE:			28/02/2025							
TIPO DE RED	UBICACIÓN		APOYO AFECTADO	TIPO DE DUCTOS	LONGITUD	% AVANCE CON RELACION A LONG TUBERIA		AVANCE DE CONSTRUCCIÓN (POZO O CAMARA) (VÁLVULA O ACCESORIOS)	MANIOBRA/EMPATE/pruebas/PUESTA EN SERVICIO	TOTAL, AVANCE
	WF	VIA (CALLE / CRA)				CANT EJECUTADA	% EJECUTADO			
WF6	COM 6-5 W av. Caracas entre Calle 75y 74 costado oriental		S16-5 a la S17-2	E12" PVC Manija	42,4	42,4	80%	80%	10%	90%
					399,62	399,62	80%	80%	10%	90%
WF6	COM6-2 costado occidental av. caracas calle 72 y 73		S16-35 a la S17-4	WØ12"PVC	104,85	104,85	80%	80%	20%	100%
WF6	COM6-2 costado occidental av. caracas calle 73		S16-35 a la S17-4	WØ16"PVC	53,55	53,55	80%	80%	20%	100%
					158,4	158,4	80%	80%	20%	100%
WF6	COM 6-20			E ø12" PVC	53,43	0	0%	0%	0%	0%

Tabla a.2.9-15. Cuadro resumen WF6 redes

A continuación, se presenta el cuadro resumen de las actividades a realizar, relacionadas con el traslado de redes en el WF6, de acuerdo con el Plan de Ejecución V12 Vigente, así como el avance en las actividades de obra relajadas.

No. Actividad	Nombre de la actividad	28/02/2024 Fecha inicio	04/12/2026 Fecha Final	Estado	Caracterización	Log de trabajo	Avance	%	Jornada	Metodología	Observaciones	PMT	Diseño
WF6-IE14 – IE16-IE17 (K20+100 a K23+860)						4073.60							
WF6VDTR2670	Traslado de red Cámara de Vigilancia - CMV6-01. Pila S15-43	28/02/2024	24/04/2024	Sin ejecución	Poste de vigilancia				Sin definir	Sin definir	No entregado diseño por el concesionario		
WF6VDTR2010	Traslado red de Energía ENE6-10. Pilas S15-24 y BRT09	26/04/2024	05/06/2024	Finalizado	Tubería 9 Ø 6" y 2 Ø 3 TDP-PVC	1	1	100%	N-A	N-A	Acometida estación Merly	2024612006 86142	NO OBJETO L1T1-6220-000-CON-ED-ELM-PL-0020_17_18
WF6VDTR2040	Traslado red de Alcantarillado Combinado COM6-11. Pilas S15-27	16/05/2024	15/07/2024	Finalizado	Tubería ø24" PVC, ø24"CR	73.86	79.37	102%	Nocturna	Zanja Abierta	No ha sido entregadas a interventoría y el operador	2024612006 86142	NO OBJETO L1T1-6210-CON-ED-ALC-PL-0052_04
WF6VDTR1030	Traslado red de Energía ENE6-09. Pilas S15-18	20/05/2024	13/07/2024	Sin ejecutar	Tubería 9 Ø 6" y 2 Ø 3 TDP-PVC	37.96	38.62	81%	Sin definir	Sin definir	Para la maniobra se debe construir la caja del separador central	2024612006 86142	NO OBJETO L1T1-6210-000-CON-ED-ELM-PL-0020_17_18
WF6VDTR2020	Traslado red de Alcantarillado Combinado COM6-10. Pilas S15-24	20/05/2024	13/09/2024	Finalizado	Tubería ø27"CR	55.33	57.64	93%	Nocturna	Zanja Abierta	No ha sido entregadas a interventoría y el operador	2024612006 86142	NO OBJETO L1T1-6210-CON-ED-ALC-PL-0052_VCC
WF6VDTR1050	Traslado red de Energía EAP6-08. Pilas S15-11 a S15-12	05/06/2024	03/07/2024	Sin ejecutar		35.69	0	0%	Sin definir	Sin definir		2024612006 86142	NO OBJETO L1T1-6220-000-CON-ED-ELM-PL-0020_17_18
WF6VDTR1020	Traslado red de Energía ENE6-06. Pilas S15-04	08/10/2024	16/12/2024	Sin ejecutar	Tubería 9 Ø 6" y 2 Ø 3 TDP-PVC	89.15	0	0%	Sin definir	Sin definir		Sin presentar	NO OBJETO L1T1-6210-CON-ED-ALC-PL-0052_VCC
WF6VDTR2050	Traslado red de Alcantarillado Combinado COM6-12. Pilas S15-44 a S15-47	19/10/2024	20/01/2025	Sin ejecutar	Tubería 12"-14" y 16" - PVC	78.13	0	0%	Sin definir	Sin definir		Sin presentar	NO OBJETO L1T1-6210-CON-ED-ALC-PL-0052

	INFORME MENSUAL DE INTERVENTORÍA				
	CONTRATO No. 148 DE 2020 INTERVENTORÍA INTEGRAL, TÉCNICA, ECONÓMICA, FINANCIERA, CONTABLE, JURÍDICA, ADMINISTRATIVA, OPERATIVA, PREDIAL, AMBIENTAL, SOCIAL Y DE SEGURIDAD SALUD EN EL TRABAJO PARA LA VIGENCIA DEL CONTRATO DE CONCESIÓN No. 163 DE 2019.				
	Código del Formato CSPLMB-FT-LFG-006	Vigencia del Formato 01/09/2024	Versión: V03	Pág. 503 de 1083	

No. Actividad	Nombre de la actividad	28/02/2024 Fecha inicio	04/12/2026 Fecha Final	Estado	Caracterización	Log de trabajo	Avance	%	Jornada	Metodología	Observaciones	PMT	Diseño
WF6VDTR1040	Traslado red de Energía ENE6-07. Pilas S15-10	08/11/2024	10/01/2025	Sin ejecutar	Tubería 9 Ø 6" y 2 Ø 3 TDP-PVC	90.37	0	0%	Sin definir	Sin definir		Sin presentar	NO OBJETO L1T1-6210-CON-ED-ALC-PL-0052_VCC
WF6VDTR2030	Conexión de ETB ETB6-04. BRT09 Calzada Mixta	26/11/2024	06/02/2025	Sin ejecutar	Tubería 2Ø4" TDP-PVC	7.26	0	0%	Sin definir	Sin definir		Sin presentar	NO OBJETO L1T1-6240-000-CON-ED-TEL-PL-0058
WF6VDTR2660	Conexión de ETB ETB6-04. BRT09 Separador y calzada BRT	26/11/2024	06/02/2025	Sin ejecutar	Tubería 2Ø4" TDP-PVC	45.19	0	0%	Sin definir	Sin definir		Sin presentar	NO OBJETO L1T1-6240-000-CON-ED-TEL-PL-0058
K20+600 K21+100		14/05/2024	31/10/2024			157.05							
WF6VDTR1100	Traslado red de Energía ENE6-11. Pilas S15-30 a S15-31	14/05/2024	12/07/2024	Finalizado	Tubería 9 Ø 6" y 2 Ø 3 TDP-PVC	36.07	36.57	88%	Nocturna	Zanja Abierta	Falta maniobra	202461200 686142	N OBJETADO L1T1-INT-CE-24-0809 2202/2024
WF6VDTR1070	Traslado red de Acueducto ACU6-02. Pilas S15-24	23/05/2024	29/06/2024	Sin ejecutar	Tubería Ø 6" PVC	24.32	0	0%		Sin definir		Sin presentar	
WF6VDTR1110	Traslado red de Energía EAP6-12. Pilas S15-36	25/09/2024	31/10/2024	Sin ejecutar		35.69	0	0%		Sin definir		202461200 686142	N OBJETADO L1T1-INT-CE-24-0809 2202/2024
K21+100 K21+600		20/05/2024	11/06/2025			485.98							
WF6VDTR1150	Traslado red de Energía EAP6-14. Pilas S15-45 a S15-48	20/05/2024	03/07/2024	Sin ejecutar		114.88	0	0%		Sin definir		202461200 686142	No OBJETADO L1T1-INT-CE-24-0809 2202/2024
WF6VDTR2060	Traslado de red de Alcantarillado Combinado COM6-13. Pilas E15-03 - EM15 Edificio Acceso Ascendente	24/07/2024	24/09/2024	En ejecución	Tubería Ø 2m CR	245.43	27.5	9%	Diurna	Zanja abierta y pipe jacking		50008491	No OBJETADO L1T1-6210-CON-ED-ALC-PL-0052
WF6VDTR1160	Traslado de red de Energía ENE6-15. Pilas S15-52. Calzada Mixta	13/08/2024	23/10/2024	Sin ejecutar	Tubería 9 Ø 6" y 2 Ø 3 TDP-PVC	18.88	0	0%	Sin definir	Sin definir		Sin definir	No OBJETADO L1T1-6210-CON-ED-ALC-PL-0052
WF6VDTR1130	Traslado red de Energía ENE6-13. Pilas S15-42 a S15-45	03/10/2024	12/12/2024	Sin ejecutar	Tubería 9 Ø 6" y 2 Ø 3 TDP-PVC	92.40	0	0%	Sin definir	Sin definir		Sin definir	No OBJETADO L1T1-6210-CON-ED-ALC-PL-0052
WF6VDTR2680	Traslado de red de Energía ENE6-15. Pilas S15-52. Separador y calzada BRT	24/10/2024	18/11/2024	Sin ejecutar	Tubería 9 Ø 6" y 2 Ø 3 TDP-PVC	72.03	0	0%	Sin definir	Sin definir		Sin definir	No OBJETADO L1T1-6210-CON-ED-ALC-PL-0052
WF6VDTR2110	Conexión de ETB ETB6-06. BRT10 Calzada Mixta	28/03/2025	11/06/2025	Sin ejecutar	Tubería 2Ø4" TDP-PVC	7.26	0	0%	Sin definir	Sin definir		Sin presentar	NO OBJETO L1T1-6240-000-CON-ED-TEL-PL-0058
WF6VDTR2690	Conexión de ETB ETB6-06. BRT10 Separador y calzada BRT	28/03/2025	11/06/2025	Sin ejecutar	Tubería 2Ø4" TDP-PVC	53.62	0	0%	Sin definir	Sin definir		Sin presentar	NO OBJETO L1T1-6240-000-CON-ED-TEL-PL-0058
K21+600 K22+100		17/07/2024	11/03/2025			485.45							
WF6VDTR2070	Traslado de red de Acueducto ACU6-05. EM15 Edificio acceso ascendente	17/07/2024	16/10/2024	Sin ejecutar	Tubería Ø4" Ø6" PVC	460	156	27%		Zanja abierta y pipe jacking		50008491	No OBJETADO L1T1-6210-CON-ED-ALC-PL-0052
WF6VDTR2140	Traslado de red de Alcantarillado Combinado COM6-15. EM15 Edificio	12/08/2024	03/10/2024	En ejecución	Tubería Ø 12" PVC	29.04	0	0%	Diurna	Zanja abierta	Alineamiento de COM6-13	50008491	No OBJETADO L1T1-6210-CON-ED-ALC-PL-0052

	INFORME MENSUAL DE INTERVENTORÍA				
	CONTRATO No. 148 DE 2020 INTERVENTORÍA INTEGRAL, TÉCNICA, ECONÓMICA, FINANCIERA, CONTABLE, JURÍDICA, ADMINISTRATIVA, OPERATIVA, PREDIAL, AMBIENTAL, SOCIAL Y DE SEGURIDAD SALUD EN EL TRABAJO PARA LA VIGENCIA DEL CONTRATO DE CONCESIÓN No. 163 DE 2019.				
	Código del Formato CSLMB-FT-LFG-006	Vigencia del Formato 01/09/2024	Versión: V03	Pág. 504 de 1083	

No. Actividad	Nombre de la actividad	28/02/2024 Fecha inicio	04/12/2026 Fecha Final	Estado	Caracterización	Log de trabajo	Avance	%	Jornada	Metodología	Observaciones	PMT	Diseño
	acceso ascendente												
WF6VDTR1200	Traslado red de Energía ENE6-16. Pilas E15-06	14/08/2024	11/10/2024	Sin ejecutar	Tubería 9 Ø 6" y 2 Ø 3 TDP-PVC	105.61	0	0%	Sin definir	Sin definir		Sin definir	No OBJETADO L1T1-6210-CON-ED-ALC-PL-0052
WF6VDTR2150	Traslado red de Alcantarillado Combinado COM6-16. Pilas S16-07	31/08/2024	30/09/2024	Sin ejecutar	Tubería Ø 24" PVC	49.96	0	0%	Sin definir	Sin definir			No OBJETADO L1T1-6210-CON-ED-ALC-PL-0052
WF6VDTR2120	Conexión de ETB ETB6-07. BRT11. Calzada Mixta	30/12/2024	11/03/2025	Sin ejecutar	Tubería 2Ø4" TDP-PVC	46.24	0	0%	Sin definir	Sin definir		Sin presentar	NO OBJETADO L1T1-6240-000-CON-ED-TEL-PL-0058
WF6VDTR2700	Conexión de ETB ETB6-07. BRT11. Calzada BRT y separador	30/12/2024	11/03/2025	Sin ejecutar	Tubería 2Ø4" TDP-PVC	20.96	0	0%	Sin definir	Sin definir		Sin presentar	NO OBJETADO L1T1-6240-000-CON-ED-TEL-PL-0058
K22+100 - K22+600		29/05/2024	27/05/2025			510.08							
WF6VDTR2190	Traslado red de Alcantarillado Combinado COM6-18. Pilas S16-12	29/05/2024	20/08/2024	Sin terminar	Tubería Ø 24" PVC	37.63	37.16	84%		Dirigido	Sin actividades en campo desde junio	2002209	No OBJETADO L1T1-6210-CON-ED-ALC-PL-0052
WF6VDTR1290	Traslado red de Energía ENE6-18. Pilas S16-23	30/05/2024	17/08/2024	Finalizado	Tubería 9 Ø 6" y 2 Ø 3 TDP-PVC	33.52	33.52	80%			Actividad de cajas E y W si actividad	2002209	No OBJETADO L1T1-6210-CON-ED-ALC-PL-0052
WF6VDTR2650	Traslado red de Energía ENE6-19. Pilas S16-15	14/06/2024	24/08/2024	en ejecución	Tubería 9 Ø 6" y 2 Ø 3 TDP-PVC	33.09	26.3	64%			Cajas en construcción	2002209	No OBJETADO L1T1-6210-CON-ED-ALC-PL-0052
WF6VDTR1270	Traslado red de Energía ENE6-17. Pilas S16-09	31/08/2024	30/09/2024	Sin ejecutar	Tubería 9 Ø 6" y 2 Ø 3 TDP-PVC	100.23	0	0%				Sin definir	No OBJETADO L1T1-6210-CON-ED-ALC-PL-0052
WF6VDTR2180	Traslado red de Alcantarillado Combinado COM6-17. Estación BRT11	31/08/2024	30/09/2024	Sin ejecutar	Tubería Ø 24" PVC	34.21	12	21%				2002209	No OBJETADO L1T1-6210-CON-ED-ALC-PL-0052
WF6VDTR2160	Conexión de ETB ETB6-08. BRT11	30/12/2024	11/03/2025	Sin ejecutar	Tubería 2Ø4" TDP-PVC	15	15	80%			Pendiente caja de separador central	Sin presentar	NO OBJETADO L1T1-6240-000-CON-ED-TEL-PL-0058
WF6VDTR2170	Conexión de ETB ETB6-09. BRT12	13/03/2025	27/05/2025	Sin ejecutar	Tubería 2Ø4" TDP-PVC	40.88	0	0%				Sin presentar	NO OBJETADO L1T1-6240-000-CON-ED-TEL-PL-0058
K22+600 - K23+100		06/05/2024	18/12/2024			456.92							
WF6VDTR2210	Traslado de red de Alcantarillado Combinado COM6-05. Pilas E16-02 a S17-02	06/05/2024	29/10/2024	En ejecución	Tubería Ø 1m, 1,1m, 1,7 m GRP	E 109 W 357	E 81.8 W 185.75	E 80% W 47%	Diurna	Zanja abierta		2002209	No OBJETADO L1T1-6210-CON-ED-ALC-PL-0052
WF6VDTR2240	Traslado red de Alcantarillado Combinado COM6-19. Pilas S16-30 a S16-32 (BRT12)	14/05/2024	22/08/2024	En ejecución	Tubería Ø 27 y 24 PVC y CR	211.63	200.24	76%	Diurna	Zanja abierta		2002209	No OBJETADO L1T1-6210-CON-ED-ALC-PL-0052
WF6VDTR2250	Traslado red de Alcantarillado Combinado COM6-08. Pilas S15-14	03/08/2024	15/08/2024	Sin ejecutar	Tubería Ø 27 y 24 PVC y CR	7.65	0	0%	Sin definir	Sin definir		2002209	No OBJETADO L1T1-6210-CON-ED-ALC-PL-0052

	INFORME MENSUAL DE INTERVENTORÍA				
	CONTRATO No. 148 DE 2020 INTERVENTORÍA INTEGRAL, TÉCNICA, ECONÓMICA, FINANCIERA, CONTABLE, JURÍDICA, ADMINISTRATIVA, OPERATIVA, PREDIAL, AMBIENTAL, SOCIAL Y DE SEGURIDAD SALUD EN EL TRABAJO PARA LA VIGENCIA DEL CONTRATO DE CONCESIÓN No. 163 DE 2019.				
	Código del Formato CSPLMB-FT-LFG-006	Vigencia del Formato 01/09/2024	Versión: V03	Pág. 505 de 1083	

No. Actividad	Nombre de la actividad	28/02/2024 Fecha inicio	04/12/2026 Fecha Final	Estado	Caracterización	Log de trabajo	Avance	%	Jornada	Metodología	Observaciones	PMT	Diseño
WF6VDTR2230	Traslado red de Alcantarillado Combinado COM6-07. Pilas S15-05 a S15-06	04/12/2024	18/12/2024	Sin ejecutar	Tubería ø 27 y 24 PVC y CR	79.45	0	0%	Sin definir	Sin definir		2002209	No OBJETADO L1T1-6210-CON-ED-ALC-PL-0052
K23+100 - K23+860		01/06/2024	04/12/2026			1405.08							
WF6VDTR2280	Traslado de red de Acueducto ACU6-04. EM16 Edificio acceso ascendente	01/06/2024	17/09/2024	En ejecución	Tubería ø 4" PVC	9.19	9.19	100%			Esta en servicio		No OBJETADO L1T1-6210-000-CON-ED-ACU-PL-0021
WF6VDTR2300	Traslado red de Combinado COM6-04. Pilas S17-07 a S17-08	12/06/2024	02/10/2024	En ejecución	Tubería ø 14" PVC, 1.7 GRP	171.88	155.05	82%			Pendiente conectar al colector del polo		No OBJETADO L1T1-6210-CON-ED-ALC-PL-0052
WF6VDTR1440	Traslado red de Energía EAP6-05. Pilas S17-11 a S17-19	14/06/2024	24/07/2024	Sin ejecutar		465.67	0	0%	Sin definir	Sin definir			
WF6VDTR1410	Traslado de red de Acueducto ACU6-03. EM16 Edificio acceso descendente	15/06/2024	09/08/2024	Finalizado	Tubería ø 4" PVC	29.34	0	0%	Sin definir	Sin definir			No OBJETADO L1T1-6210-000-CON-ED-ACU-PL-0021
WF6VDTR2330	Traslado de red de Alcantarillado Combinado COM6-01. EM16 Edificio acceso ascendente	15/06/2024	09/09/2024	En ejecución	Tubería 1m GRP y 30 "PVC	383.28	374.35	85%	Nocturna	Zanja Abierta	Calle 74 entre cra 15 y av. caracas presenta hundimiento	2000989	NO OBJETDO L1T1-6210-000-CON-ED-ALC-PL-0030_03
WF6VDTR1390	Traslado de red de Combinado COM6-02. EM16 Edificio acceso ascendente	17/06/2024	26/08/2024	En ejecución	Tubería 12" "PVC	158.4	149.66	76%	Nocturna	Zanja Abierta	Calle 74 entre cra 15 y av. caracas presenta hundimiento	2000989	NO OBJETDO L1T1-6210-000-CON-ED-ALC-PL-0030_03
WF6VDTR1380	Traslado red de Energía ENE6-03. Pilas S17-07	05/07/2024	19/09/2024	En ejecución	Tubería 9 ø 6" y 2 ø 3 TDP- PVC	40.25	44.65	94%					No OBJETADO L1T1-6210-CON-ED-ALC-PL-0052
WF6VDTR2270	Traslado red de Acueducto ACU6-01. Pila S17-07 a S17-08	11/07/2024	20/08/2024	En ejecución	Tubería ø 8" HD	38.69	37.29	84%					No OBJETADO L1T1-6210-000-CON-ED-ACU-PL-0021
WF6VDTR1370	Traslado red de Energía ENE6-02. Pilas S17-02	01/08/2024	07/12/2024	En ejecución	Tubería 9 ø 6" y 2 ø 3 TDP- PVC	88.71	0	0%					No OBJETADO L1T1-6210-CON-ED-ALC-PL-0052
WF6VDTR1420	Traslado red de Energía ENE6-01. Pilas E16-05	09/08/2024	16/10/2024	Sin ejecutar	Tubería 9 ø 6" y 2 ø 3 TDP- PVC	103.71							No OBJETADO L1T1-6210-CON-ED-ALC-PL-0052
WF6VDTR2290	Traslado red de Combinado COM6-03. Pilas S17-05	12/08/2024	04/10/2024	Sin ejecutar	Tubería 12" "PVC	83.33	0	0%	Nocturna	Zanja Abierta		2000989	NO OBJETDO L1T1-6210-000-CON-ED-ALC-PL-0030_03
WF6VDTR2320	Traslado red Pluvial PLU6-01. Pilas S17-09 a S17-12	07/12/2024	30/01/2025	Sin ejecutar	Tubería 12" "PVC	80.52	0	0%	Nocturna	Zanja Abierta			NO OBJETDO L1T1-6210-000-CON-ED-ALC-PL-0030_03
WF6VDTR2310	Traslado red de Alcantarillado Combinado COM6-20. Pilas S17-13	14/02/2025	28/02/2025	Sin ejecutar	Tubería 12" "PVC	38.98	0	0%	Nocturna	Zanja Abierta			NO OBJETDO L1T1-6210-000-CON-ED-ALC-PL-0030_03
WF6VDTR2260	Conexión de ETB ETB6-03. BRT13	15/07/2026	04/12/2026	Sin ejecutar	Tubería 12" "PVC	58.89	0	0%	Nocturna	Zanja Abierta			NO OBJETDO L1T1-6210-000-CON-ED-ALC-PL-0030_03

Tabla a.2.9-16. Estado avance redes.

	INFORME MENSUAL DE INTERVENTORÍA				
	CONTRATO No. 148 DE 2020 INTERVENTORÍA INTEGRAL, TÉCNICA, ECONÓMICA, FINANCIERA, CONTABLE, JURÍDICA, ADMINISTRATIVA, OPERATIVA, PREDIAL, AMBIENTAL, SOCIAL Y DE SEGURIDAD SALUD EN EL TRABAJO PARA LA VIGENCIA DEL CONTRATO DE CONCESIÓN No. 163 DE 2019.				
	Código del Formato CSPLMB-FT-LFG-006	Vigencia del Formato 01/09/2024	Versión: V03	Pág. 506 de 1083	

Ahora bien, a continuación, se presenta el detalle de cada uno de los requerimientos adelantados por esta interventoría a ML1 durante el periodo del presente informe, en cumplimiento de las obligaciones contractuales, y conforme al seguimiento que se ha adelantado a la ejecución de las actividades de obra de traslado de redes:

Fecha	Consecutivo	Asunto	Radicado EMB
30/06/2024	L1T1-INT-CE-24-2207	REITERACIÓN DE ADVERTENCIA POR ATRASO EN EL INICIO DE ACTIVIDADES PARA TRASLADO DE REDES TRAMO WF6 DEL CORREDOR PRINCIPAL DENTRO DE LOS PLAZOS PREVISTOS EN EL PLAN DE EJECUCIÓN VIGENTE CORTE 14-05-2024 FRENTE DE OBRA WF6	EXT24-0008572

Tabla a.2.9-17. Advertencia por atrasos enviadas al Concesionario

Afectaciones de redes

Se presentaron las siguientes afectaciones:

RED AFECTADA	FECHA	DURACIÓN REPARACIÓN
Red de acueducto 4"		

	INFORME MENSUAL DE INTERVENTORÍA			
	CONTRATO No. 148 DE 2020 INTERVENTORÍA INTEGRAL, TÉCNICA, ECONÓMICA, FINANCIERA, CONTABLE, JURÍDICA, ADMINISTRATIVA, OPERATIVA, PREDIAL, AMBIENTAL, SOCIAL Y DE SEGURIDAD SALUD EN EL TRABAJO PARA LA VIGENCIA DEL CONTRATO DE CONCESIÓN No. 163 DE 2019.			
Código del Formato CSPLMB-FT-LFG-006	Vigencia del Formato 01/09/2024	Versión: V03	Pág. 507 de 1083	

a.2.10) Actividades Fase Construcción Vías Férreas

El Concesionario avanza en la construcción de la vía férrea en patio taller, durante este mes se continuó con la construcción de la vía de pruebas para un total de 200 metros hasta su segundo riego de balasto:



Así mismo, se avanzó en la construcción de tres (3) de las vías férreas del edificio 104 (cocheras) en una longitud de 50 metros cada uno, lo anterior marca el inicio de esta actividad dentro de las vías del patio.

	INFORME MENSUAL DE INTERVENTORÍA			
	CONTRATO No. 148 DE 2020 INTERVENTORÍA INTEGRAL, TÉCNICA, ECONÓMICA, FINANCIERA, CONTABLE, JURÍDICA, ADMINISTRATIVA, OPERATIVA, PREDIAL, AMBIENTAL, SOCIAL Y DE SEGURIDAD SALUD EN EL TRABAJO PARA LA VIGENCIA DEL CONTRATO DE CONCESIÓN No. 163 DE 2019.			
Código del Formato CSPLMB-FT-LFG-006	Vigencia del Formato 01/09/2024	Versión: V03	Pág. 508 de 1083	



Las conexiones del haz de vía comienzan a estar adecuadas para la colocación y armado de la vía férrea, iniciando con una primera capa de balasto, colocación de durmientes y rieles, esta actividad se realiza utilizando controles topográficos para garantizar su alineación y nivelación de las vía férreas.



	INFORME MENSUAL DE INTERVENTORÍA			
	CONTRATO No. 148 DE 2020 INTERVENTORÍA INTEGRAL, TÉCNICA, ECONÓMICA, FINANCIERA, CONTABLE, JURÍDICA, ADMINISTRATIVA, OPERATIVA, PREDIAL, AMBIENTAL, SOCIAL Y DE SEGURIDAD SALUD EN EL TRABAJO PARA LA VIGENCIA DEL CONTRATO DE CONCESIÓN No. 163 DE 2019.			
Código del Formato CSPLMB-FT-LFG-006	Vigencia del Formato 01/09/2024	Versión: V03	Pág. 509 de 1083	



	INFORME MENSUAL DE INTERVENTORÍA				
	CONTRATO No. 148 DE 2020 INTERVENTORÍA INTEGRAL, TÉCNICA, ECONÓMICA, FINANCIERA, CONTABLE, JURÍDICA, ADMINISTRATIVA, OPERATIVA, PREDIAL, AMBIENTAL, SOCIAL Y DE SEGURIDAD SALUD EN EL TRABAJO PARA LA VIGENCIA DEL CONTRATO DE CONCESIÓN No. 163 DE 2019.				
	Código del Formato CSPLMB-FT-LFG-006	Vigencia del Formato 01/09/2024	Versión: V03		Pág. 510 de 1083



	INFORME MENSUAL DE INTERVENTORÍA				
	CONTRATO No. 148 DE 2020 INTERVENTORÍA INTEGRAL, TÉCNICA, ECONÓMICA, FINANCIERA, CONTABLE, JURÍDICA, ADMINISTRATIVA, OPERATIVA, PREDIAL, AMBIENTAL, SOCIAL Y DE SEGURIDAD SALUD EN EL TRABAJO PARA LA VIGENCIA DEL CONTRATO DE CONCESIÓN No. 163 DE 2019.				
	Código del Formato CSPLMB-FT-LFG-006	Vigencia del Formato 01/09/2024	Versión: V03		Pág. 511 de 1083



	INFORME MENSUAL DE INTERVENTORÍA			
	CONTRATO No. 148 DE 2020 INTERVENTORÍA INTEGRAL, TÉCNICA, ECONÓMICA, FINANCIERA, CONTABLE, JURÍDICA, ADMINISTRATIVA, OPERATIVA, PREDIAL, AMBIENTAL, SOCIAL Y DE SEGURIDAD SALUD EN EL TRABAJO PARA LA VIGENCIA DEL CONTRATO DE CONCESIÓN No. 163 DE 2019.			
Código del Formato CSPLMB-FT-LFG-006	Vigencia del Formato 01/09/2024	Versión: V03	Pág. 512 de 1083	

a.3) DISEÑO, CONSTRUCCION, INDICADORES DE SEGUIMIENTO

Los indicadores del seguimiento de los Diseños me muestran en el numeral 2.6.a.1. Diseño, del presente informe.

[2.6 \(a\) Indicadores gráficos.pdf](#)

	INFORME MENSUAL DE INTERVENTORÍA				
	CONTRATO No. 148 DE 2020 INTERVENTORÍA INTEGRAL, TÉCNICA, ECONÓMICA, FINANCIERA, CONTABLE, JURÍDICA, ADMINISTRATIVA, OPERATIVA, PREDIAL, AMBIENTAL, SOCIAL Y DE SEGURIDAD SALUD EN EL TRABAJO PARA LA VIGENCIA DEL CONTRATO DE CONCESIÓN No. 163 DE 2019.				
	Código del Formato CSPLMB-FT-LFG-006	Vigencia del Formato 01/09/2024	Versión: V03	Pág. 513 de 1083	

b) Seguimiento a la Gestión del Proyecto y Gestión Técnica

A continuación, se adjunta el estado de los planes de gestión y técnicos, documentados e implementados por el concesionario y la gestión realizada en el período para cada uno de ellos:

No.	PLAN DE GESTIÓN	TIPO DE PLAN	ESTADO ACTUAL
1	PLAN DE GESTIÓN DEL PROYECTO (L1T1-CON-GIP-PN-0001)	Gestión	Sin Observaciones (V04)
2	PLAN DE GESTIÓN DE ALCANCE (L1T1-CON-GAC-PN-0001)	Gestión	V07_En revisión INT
3	PLAN DE GESTIÓN DEL CRONOGRAMA (L1T1-CON-GCR-PN-0001)	Gestión	V05_En revisión INT
4	PLAN DE GESTIÓN DE LA CALIDAD (L1T1-CON-CAL-PN-0001)	Gestión	Sin Observaciones (V02)
5	PLAN DE GESTIÓN DE LOS RECURSOS HUMANOS (L1T1-CON-GTH-PN-0001)	Gestión	Sin Observaciones (V02)
6	PLAN DE GESTIÓN DE RIESGOS TÉCNICOS (L1T1-CON-GRI-PN-0001)	Gestión	Sin Observaciones (V03)
7	PLAN DE GESTIÓN DE LA COMUNICACIÓN (L1T1-CON-COM-PN-0001)	Gestión	Sin Observaciones (V02)
8	PLAN DE GESTIÓN DE LA DOCUMENTACIÓN (L1T1-CON-DOC-PN-0001)	Gestión	Sin Observaciones (V03)
9	PLAN DE GESTIÓN DE LOS INTERESADOS (L1T1-CON-GIN-PN-0001)	Gestión	Sin Observaciones (V05)
10	PLAN DE GESTIÓN INTEGRADO DE CAMBIOS (L1T1-CON-GCC-PN-0001)	Gestión	Sin Observaciones (V03)
11	PLAN DE GESTIÓN DE ADQUISICIONES Y APROVISIONAMIENTOS (L1T1-CON-GAA-PN-0001)	Gestión	Sin Observaciones (V02)
12	PLAN DE GESTIÓN DE LA CONFIGURACIÓN (L1T1-CON-CYS-PN-0001)	Gestión	Sin Observaciones (V02)
13	PLAN DE GESTIÓN DE RETRIBUCIÓN (L1T1-CON-CPF-PN-0001)	Gestión	Sin Observaciones V03
14	PLAN DE GESTIÓN SST (L1T1-CON-SST-PN-0001)	Gestión	Sin Observaciones (V03)
15	PLAN DE GESTIÓN AMBIENTAL (L1T1-CON-AMB-PN-0001)	Gestión	Sin Observaciones (V03)
16	PLAN DE GESTIÓN SOCIAL (L1T1-CON-SOC-PN-0001)	Gestión	Sin Observaciones (V02)
17	PLAN DE GESTIÓN DE REQUERIMIENTOS TÉCNICOS (L1T1-0000-000-CON-ED-GEN-PN-0004)	Técnico	Sin Observaciones (V04)
18	PLAN DE GESTIÓN DE LA INTEGRACIÓN DE SUBSISTEMAS (L1T1-0000-000-CON-ED-GEN-PN-0001)	Técnico	Sin Observaciones (V02)
19	PLAN DE GESTIÓN DE INTERFACES (L1T1-0000-00-CON-ED-GEN-PN-0002)	Técnico	Sin Observaciones (V09)
20	PLAN DE ASEGURAMIENTO DEL SISTEMA (RAM) (L1T1-0000-000-CON-ED-GEN-PN-0003)	Técnico	Sin Observaciones (V03)
21	PLAN DE GESTIÓN DE LA SEGURIDAD (SAP) (L1T1-0000-000-CON-ED-GEN-PN-0005)	Técnico	Sin Observaciones (V03)
22	PLAN DE LA GESTIÓN DE LA COMPATIBILIDAD ELECTROMAGNÉTICA (EMC) (L1T1-0000-000-CON-ED-GEN-PN-0006)	Técnico	Sin Observaciones (V03)
23	PLAN DE REVISIÓN DEL DISEÑO (L1T1-0000-000-CON-ED-GEN-PN-0008)	Técnico	Sin Observaciones (V02)
24	PLAN DE LA GESTIÓN DE LA CONSTRUCCIÓN (L1T1-0000-000-CON-CN-GEN-PN-0001)	Técnico	Sin Observaciones (V01)
25	PLAN DE GESTIÓN DE PRUEBAS Y VALIDACIÓN (L1T1-0000-000-CON-PE-GEN-PN-0001)	Técnico	Sin Observaciones (V03)
26	PLAN DE LA GESTIÓN DE LA INSTALACIÓN (L1T1-0000-000-CON-PE-GEN-PN-0002)	Técnico	Sin Observaciones (V05)
27	PLAN DE EJECUCIÓN (L1T1-0000-000-CON-ED-GEN-PN-0009)	Técnico	NO OBJETADO (V13)
28	PLAN DE ORGANIZACIÓN Y DEL DISEÑO (L1T1-0000-000-CON-ED-GEN-PN-0007)	Técnico	Sin Observaciones (V04)
29	PLAN EJECUCIÓN BIM (Capítulo 1-Diseño) (L1T1-0000-000-CON-ED-BIM-PN-0001)	Técnico	Sin Observaciones (V03)
30	PLAN EJECUCIÓN BIM (Capítulo 2-Construcción) (L1T1-0000-000-CON-ED-BIM-PN-0001)	Técnico	Sin Observaciones (V01)
31	PLAN DE SOFTWARE RAMS (L1T1-0000-000-CON-ED-GEN-PN-0010)	Técnico	Sin Observaciones (V04)



Tabla 2.6.b-1. Resumen del estado de los Planes de Gestión / Técnicos

	INFORME MENSUAL DE INTERVENTORÍA				
	CONTRATO No. 148 DE 2020 INTERVENTORÍA INTEGRAL, TÉCNICA, ECONÓMICA, FINANCIERA, CONTABLE, JURÍDICA, ADMINISTRATIVA, OPERATIVA, PREDIAL, AMBIENTAL, SOCIAL Y DE SEGURIDAD SALUD EN EL TRABAJO PARA LA VIGENCIA DEL CONTRATO DE CONCESIÓN No. 163 DE 2019.				
	Código del Formato CSPLMB-FT-LFG-006	Vigencia del Formato 01/09/2024	Versión: V03	Pág. 514 de 1083	

c) Seguimiento al Plan de Ejecución

El seguimiento al plan de ejecución se realiza a través de la metodología de construcción, en el presente mes se continúa desarrollando actividades en el patio taller, las actividades de la intersección vial de la calle 72, puentes de la Avenida 68 con 1ero de mayo, las obras del Viaducto, estaciones metro 1, 2 y 6, edificios de acceso descendente principal y ascendente secundario de las estaciones 3, 4, 5, 7, 10 y 13, edificio de acceso ascendente 1 y 2 de la estación 2, edificio descendente principal y edificio ascendente 1 secundario de la estación 9, ascendente secundario estación 11, edificios de acceso de la estación 15 y edificio ascendente principal 16 .

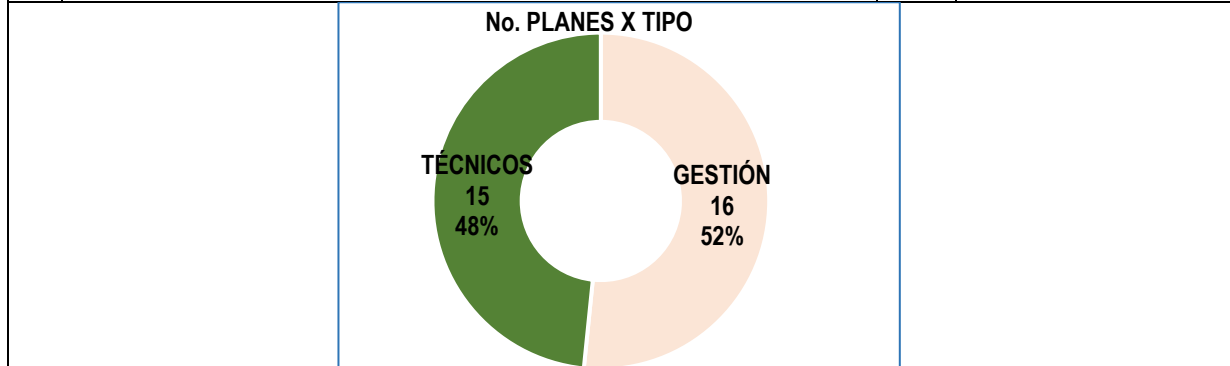
Por otro lado, el proyecto a la fecha de corte del presente informe presenta un Índice de desempeño del 0.916 (SPI=0.916). A la fecha de cierre del periodo, se cuenta con un porcentaje de avance programado del 46.96% y un porcentaje de avance ejecutado del 43.02%.

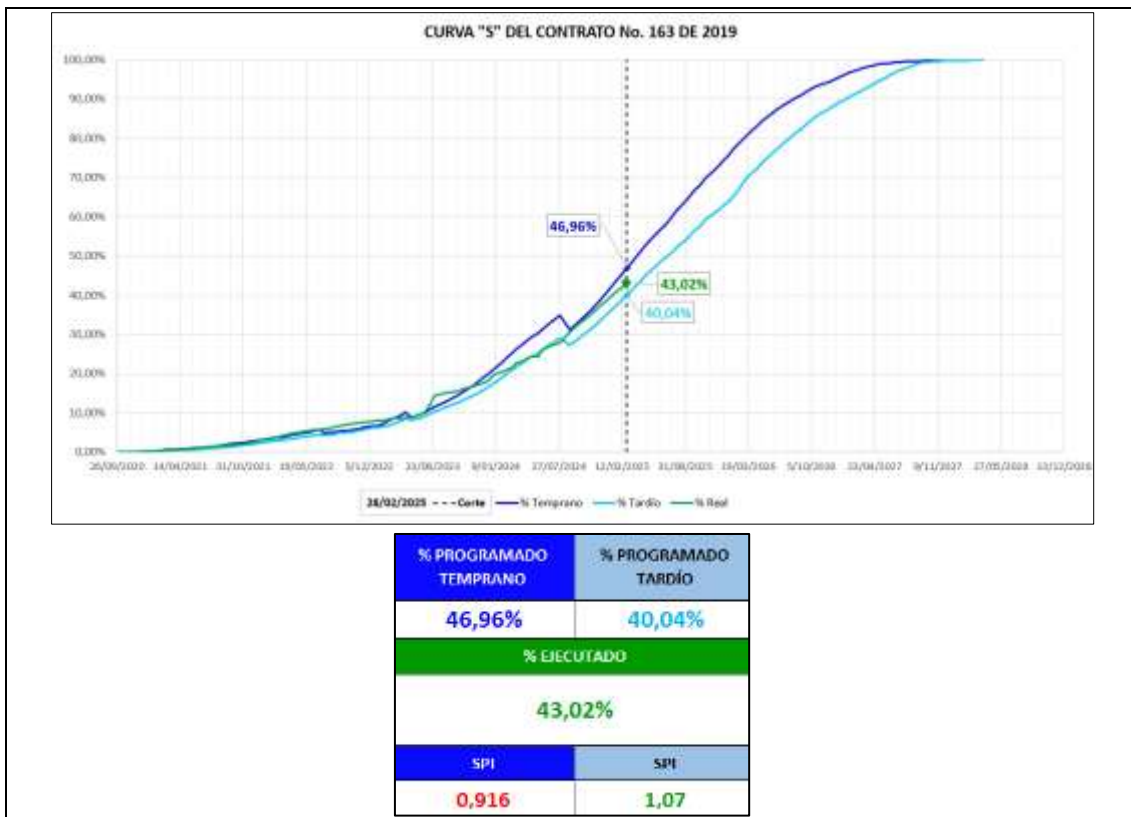

	INFORME MENSUAL DE INTERVENTORÍA			
	CONTRATO No. 148 DE 2020 INTERVENTORÍA INTEGRAL, TÉCNICA, ECONÓMICA, FINANCIERA, CONTABLE, JURÍDICA, ADMINISTRATIVA, OPERATIVA, PREDIAL, AMBIENTAL, SOCIAL Y DE SEGURIDAD SALUD EN EL TRABAJO PARA LA VIGENCIA DEL CONTRATO DE CONCESIÓN No. 163 DE 2019.			
	Código del Formato CSPLMB-FT-LFG-006	Vigencia del Formato 01/09/2024	Versión: V03	

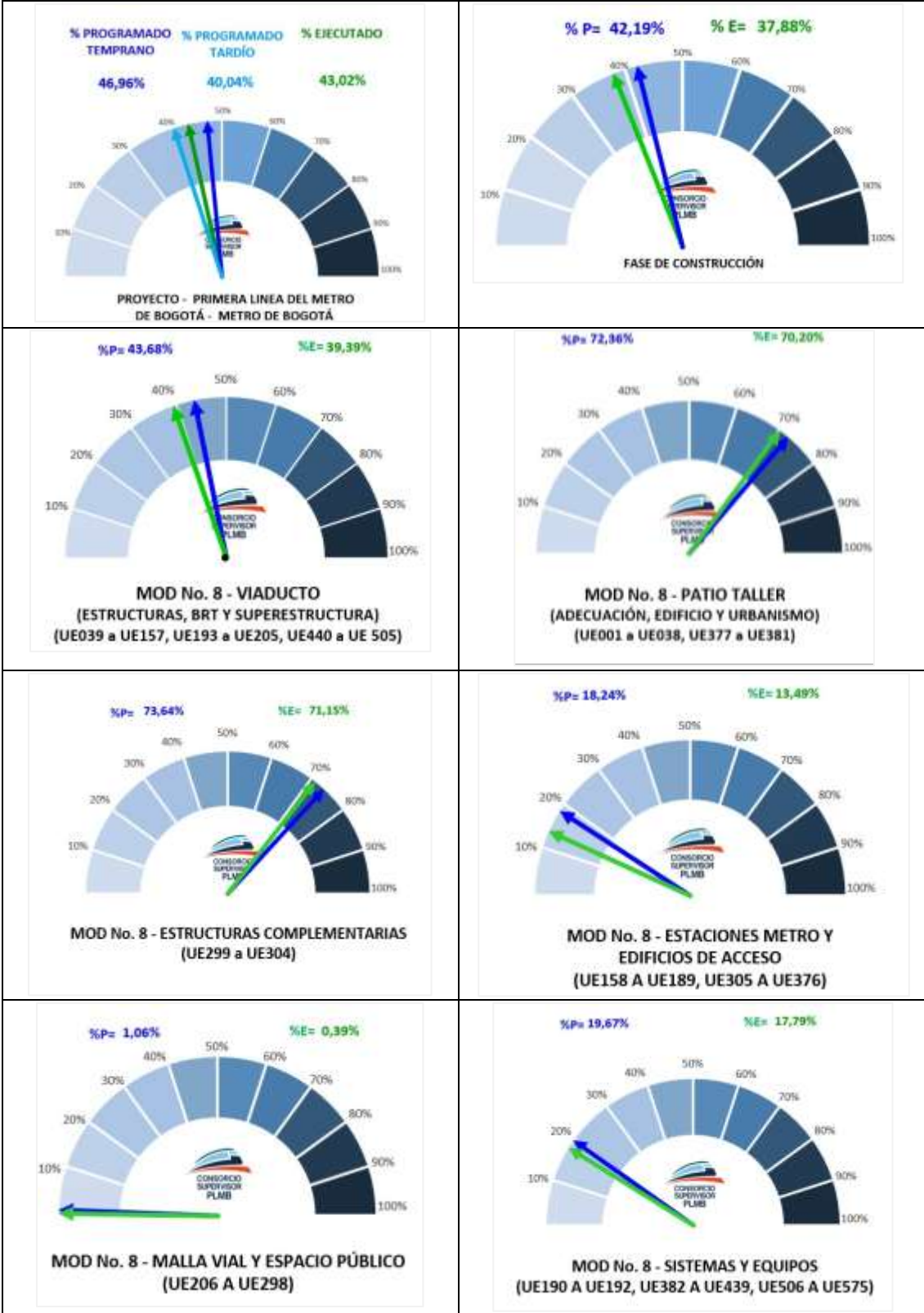

	INFORME MENSUAL DE INTERVENTORÍA				
	CONTRATO No. 148 DE 2020 INTERVENTORÍA INTEGRAL, TÉCNICA, ECONÓMICA, FINANCIERA, CONTABLE, JURÍDICA, ADMINISTRATIVA, OPERATIVA, PREDIAL, AMBIENTAL, SOCIAL Y DE SEGURIDAD SALUD EN EL TRABAJO PARA LA VIGENCIA DEL CONTRATO DE CONCESIÓN No. 163 DE 2019.				
	Código del Formato CSPLMB-FT-LFG-006	Vigencia del Formato 01/09/2024	Versión: V03	Pág. 516 de 1083	

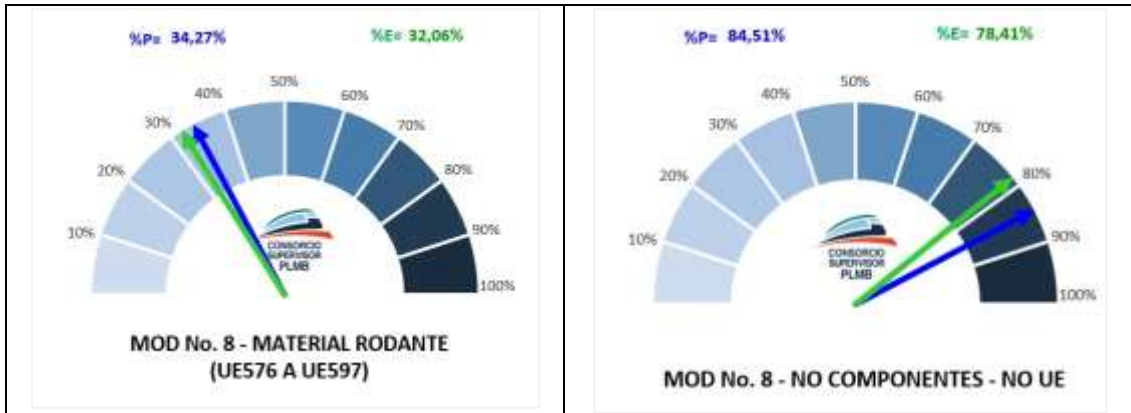

Es importante tener en cuenta que el seguimiento presentado anteriormente, obedece a un seguimiento realizado con la línea base 8 del cronograma, correspondiente al Plan de ejecución del proyecto Versión 12.

Como parte del seguimiento al Plan de ejecución, el estado de los Hitos del Proyecto se da a conocer en el Anexo 2.6 (c) Seguimiento a los Hitos del Proyecto.

[2.6 \(c\) Sto Plan de Ejecucion.pdf](#)

Para ver la Curva “S” del proyecto, remitirse al Anexo 2.6 (a)-1 Curva de progreso "S" seguimiento, control.

Para ver el estado de las tareas con corte al 28 de febrero de 2024, cierre del período del presente informe, remitirse al Anexo 2.6 (c)-1 Estado de tareas periodo 01/02/2025 al 28/02/2025, y en el Anexo 2.6 (a)-2 Indicadores gráficos de Construcción

Como parte del seguimiento a cada una de las Unidades de ejecución, se relaciona el estado de cada una de estas, a la fecha de corte del presente informe, remitirse al Anexo 2.6 (a)-3 Estado de Unidades de Ejecución, por otro lado en el Anexo 2.6 (a)-4 Mapa de seguimiento de programación de proyecto.

El proyecto a corte del presente informe cuenta con 91 días de desviación de ruta crítica, cuyo comportamiento de Ruta Crítica se presenta en el Anexo 2.6 (a)-5 Comportamiento Ruta Crítica.

Como parte del seguimiento que se realiza a los estudios y diseños se muestran en el numeral 2.6.a.1. Diseño, del presente informe.

	INFORME MENSUAL DE INTERVENTORÍA				
	CONTRATO No. 148 DE 2020 INTERVENTORÍA INTEGRAL, TÉCNICA, ECONÓMICA, FINANCIERA, CONTABLE, JURÍDICA, ADMINISTRATIVA, OPERATIVA, PREDIAL, AMBIENTAL, SOCIAL Y DE SEGURIDAD SALUD EN EL TRABAJO PARA LA VIGENCIA DEL CONTRATO DE CONCESIÓN No. 163 DE 2019.				
Código del Formato CSPLMB-FT-LFG-006	Vigencia del Formato 01/09/2024	Versión: V03	Pág. 517 de 1083		

d) Seguimiento a la Memoria Técnica del proyecto

El Concesionario entrega el informe de Memoria Técnica el 12 de febrero de 2025, con el transmital ML1-TRN- 039782- correspondiente al documento L1T1-CON-GGP-IN-0042 MEMORIA TECNICA DEL PROYECTO PLMB – PERIODO COMPRENDIDO ENTRE 01 DE ENERO HASTA 31 DE ENERO DE 2025. Según lo determina el contrato de No 163 de 2019 CAPITULO 9 ETAPA PREOPERATIVA – FASE CONSTRUCCION, específicamente en el numeral 9.14, (...) *Durante la ejecución del Contrato, el Concesionario deberá mantener actualizado dentro de los primeros diez (10) Días de cada Mes, y a disposición del Interventor y de la EMB en todo momento una Memoria Técnica publicada en internet, con los protocolos de acceso que se acuerden con la EMB, o disponible en medio magnético, en la que se incluya por lo menos la información relacionada con la ejecución de las Obras de Construcción, las Obras de Edificaciones, las Obras de Adecuación y Reparación de Desvíos, las Obras para Redes a Cargo del Concesionario, los Sistemas Metro Ferroviarios y el Material Rodante(...).*

En informe 042 del mes de enero de 2025 (presentado en febrero de 2025), el Concesionario ha mantenido la estructura del informe en los anexos:

1 INTRODUCCIÓN

2 ALCANCE

3 RESUMEN EJECUTIVO

4 ANEXOS

- ANEXO 01: DISEÑOS
- ANEXO 02: INFORMACIÓN AS BUILT
- ANEXO 03: HISTORIAL DE REGISTRO DE INSTALACIÓN DE CADA BIEN
- ANEXO 04: REDES A CARGO DEL CONCESIONARIO
- ANEXO 05: OBRAS PARA ADECUACIÓN Y REPARACIÓN DE DESVÍOS

En el anexo de 01 DISEÑOS, se relaciona todos los documentos de diseño para la Unidades 1.1 PATIO TALLER

1.1.1 Geotecnia conformación de Plataforma

1.1.2 Urbanismo Exterior

1.1.3 Diseño Geométrico

1.1.4 Pavimentos Vías internas

1.1.5 Arquitectura edificios internos

1.1.6 MEP Patio taller

1.2 ESTRUCTURAS COMPLEMENTARIAS

1.2.1 INTERCAMBIADOR VIAL CALLE 72

Diseño Geotécnico

1.2.2 Diseño Urbanístico

1.2.3 Diseño Estructural

	INFORME MENSUAL DE INTERVENTORÍA				
	CONTRATO No. 148 DE 2020 INTERVENTORÍA INTEGRAL, TÉCNICA, ECONÓMICA, FINANCIERA, CONTABLE, JURÍDICA, ADMINISTRATIVA, OPERATIVA, PREDIAL, AMBIENTAL, SOCIAL Y DE SEGURIDAD SALUD EN EL TRABAJO PARA LA VIGENCIA DEL CONTRATO DE CONCESIÓN No. 163 DE 2019.				
	Código del Formato CSPLMB-FT-LFG-006	Vigencia del Formato 01/09/2024	Versión: V03	Pág. 518 de 1083	

- 1.2.4 Diseño Geométrico
- 1.2.5 Diseño Pavimentos
- 1.3 DISEÑO DE REDES
 - 1.3.1 Redes Seca
 - 1.3.2 Gas
- 1.4 AVENIDA 68
 - 1.4.1 Diseño Geotécnico
 - 1.4.2 Diseño Urbanístico
 - 1.4.3 Diseño Estructural
 - 1.4.4 Diseño Geométrico
 - 1.4.5 Diseño Pavimentos
- 1.5 DISEÑO DE REDES
 - 1.5.1 Redes Húmedas
 - 1.5.2 Redes Secas
- 1.6 DEPRIMIDO PEATONAL CALLE 13
 - 1.6.1 Diseño Geotécnico
 - 1.6.2 Diseño Arquitectónico
 - 1.6.3 Diseño Estructural
- 1.7 VIADUCTO (ESTRUCTURAS BRT, SUBESTRUCTURA Y SUPERESTRUCTURA)
 - 1.7.1 Diseño Geotécnico
 - 1.7.2 Diseño Estructural
- 2 DISEÑOS SISTEMAS Y EQUIPOS
 - 2.1 Subestación Eléctrica Receptora (SER)
 - 2.2 Subestación De Tracción (SET)
 - 2.3 Centro De Transformación De Energía CTE
 - 2.4 Tracción Lineal
 - 2.5 CCO
 - 2.6 Señalización Y Control
 - 2.7 Sistema De Puertas De Anden Y Plataforma
 - 2.8 Sistema De Comunicación
 - 2.9 Sistema De Peaje
- 3 MATERIAL RODANTE
 - 3.1 Suministro Material Rodante

En el anexo 02 de la información AS BUILT no presenta modificación respecto al mes anterior, no presenta una tabla con el contenido del anexo, tampoco se distingue cual fue la información generada en el lapso que relaciona el informe

- 1.1 PATIO TALLER
- 1.2 INTERSECCIONES ESPECIALES
 - 1.2.1 AVENIDA 68

	INFORME MENSUAL DE INTERVENTORÍA				
	CONTRATO No. 148 DE 2020 INTERVENTORÍA INTEGRAL, TÉCNICA, ECONÓMICA, FINANCIERA, CONTABLE, JURÍDICA, ADMINISTRATIVA, OPERATIVA, PREDIAL, AMBIENTAL, SOCIAL Y DE SEGURIDAD SALUD EN EL TRABAJO PARA LA VIGENCIA DEL CONTRATO DE CONCESIÓN No. 163 DE 2019.				
	Código del Formato CSPLMB-FT-LFG-006	Vigencia del Formato 01/09/2024	Versión: V03	Pág. 519 de 1083	

1.2.2 DEPRIMIDO CALLE 13

1.3 VIADUCTO

1.3.1 VIADUCTO (SUBESTRUCTURA)

1.3.1.1 FRENTE DE TRABAJO 1

1.3.1.2 FRENTE DE TRABAJO 2

En el anexo 03: *HISTORIAL DE REGISTRO DE INSTALACIÓN DE CADA BIEN*, en este anexo se presenta El control y seguimiento realizado por QA/QC a las actividades constructivas que, siguen los criterios de aceptación y rechazo establecidos en Planes de Inspección y Ensayo (PIE) - L1T1-1510-100-CON-AP-PIE-PN-0002_V01.

La información

- 1 PATIO TALLER
- 2 ESTRUCTURAS COMPLEMENTARIAS
 - 2.1 VIAL CALLE 72
 - 2.2 Avenida 68
- 3 VIADUCTO (ESTRUCTURAS BRT, SUBESTRUCTURA Y SUPERESTRUCTURA) VIADUCTO
- 4 TABLERO
- 5 ESTACIONES METRO
 - 5.1 NAVE CENTRAL
 - 5.2 EDIFICIOS DE ACCESO
- 6 SISTEMAS Y EQUIPOS
 - 6.1 SUBESTACIÓN DE RECEPCIÓN (SER)
 - 6.2 SUBESTACIÓN DE TRACCIÓN (SET)
 - 6.3 CENTRO DE TRANSFORMACIÓN DE ENERGÍA CTE
 - 6.4 TRACCIÓN LINEA
 - 6.5 CCO
 - 6.6 SEÑALIZACIÓN Y CONTROL
 - 6.7 SISTEMA DE PUERTAS DE ANDEN O PLATAFORMA
 - 6.8 SISTEMA DE COMUNICACIÓN
 - 6.9 SISTEMA DE PEAJE
- 7 MATERIAL RODANTE
- 8 REDES A CARGO DEL CONCESIONARIO
 - 8.1 Historial de registro de cada bien sección 1
 - 8.2 Sección 1: WF1
 - 8.3 Sección 1: WF2
 - 8.4 Historial de registro de cada bien sección 2
 - 8.5 Sección 2: WF3
 - 8.6 Sección 2: WF4
 - 8.7 Historial de registro de cada bien sección 3
 - 8.8 Sección 3: WF5

	INFORME MENSUAL DE INTERVENTORÍA				
	CONTRATO No. 148 DE 2020 INTERVENTORÍA INTEGRAL, TÉCNICA, ECONÓMICA, FINANCIERA, CONTABLE, JURÍDICA, ADMINISTRATIVA, OPERATIVA, PREDIAL, AMBIENTAL, SOCIAL Y DE SEGURIDAD SALUD EN EL TRABAJO PARA LA VIGENCIA DEL CONTRATO DE CONCESIÓN No. 163 DE 2019.				
	Código del Formato CSPLMB-FT-LFG-006	Vigencia del Formato 01/09/2024	Versión: V03	Pág. 520 de 1083	

En este anexo el concesionario presenta el QA/QC de la obra incluye las redes, el cual ha actualizado con los registros del mes de enero de 2025.

Anexo 04: Redes a cargo del Concesionario

El anexo contiene el link de las actas de remuneración de redes. Unos cuadros que presenta el resumen por cada una de las tres secciones del proyecto y por frente el estado de proceso de remuneración, esto, además, mes a mes presentando cuales han sido cobradas y cuales está en proceso de elaboración. Para el mes de enero de 2025, ningún cuadro que resume las actas presenta datos.

No olvidar que el anexo de diseños y de AS BUILT deben presentar los diseños propuestos durante la ejecución y los planos de como quedaron las redes construidas

En el anexo 05: Obras para adecuación y reparación de desvíos. En el se presenta una descripción fotográfica, un cuadro con los controles de calidad y un cuadro resumen del estado de la remuneración.

Falta un link con las actas de cobro y también que los diseños en geometría, pavimentos drenaje como consecuencia de la implementación de los PMT se relacionan en el anexo de diseños.

En el cuadro de remuneración, se encuentran validados los meses de septiembre a noviembre del año 2024, el mes de diciembre de 2024 se encuentra en revisión de interventoría y para el mes de enero de 2025 no se presentan datos

Recomendaciones y Conclusiones.

Obra CIVIL

- En cada anexo donde se relaciona información debe distinguirse cuál es la información generada dentro del mes que relaciona en informe de memoria técnica del proyecto.
- Se debe incluir el listado maestro acumulado de diseños no objetados - firmados
- Los anexos deben en lo posible tener la misma estructura de contenido, cuadro de responsables, especialmente quienes elaboraron cada anexo

SISTEMA METROFERROVIARIO MR-SMF

Según el Apéndice Técnico N°3 (AT3), la sección “3.13 Memoria Técnica”, literal c, indica:

“(…) La Memoria Técnica deberá llevarse para cada uno de los siguientes bienes objeto de la Concesión (…):

Sistemas Metro-Ferrovianos: Centro de Control Operacional, Alimentación Eléctrica, Señalización y Control de Trenes, Puertas de Anden o Plataforma, Comunicaciones, Peaje/Control de Acceso,

	INFORME MENSUAL DE INTERVENTORÍA				
	CONTRATO No. 148 DE 2020 INTERVENTORÍA INTEGRAL, TÉCNICA, ECONÓMICA, FINANCIERA, CONTABLE, JURÍDICA, ADMINISTRATIVA, OPERATIVA, PREDIAL, AMBIENTAL, SOCIAL Y DE SEGURIDAD SALUD EN EL TRABAJO PARA LA VIGENCIA DEL CONTRATO DE CONCESIÓN No. 163 DE 2019.				
	Código del Formato CSPLMB-FT-LFG-006	Vigencia del Formato 01/09/2024	Versión: V03	Pág. 521 de 1083	

Equipos de Taller, Equipos y Herramientas de Mantenimiento, Sistemas de Gestión de Mantenimiento (MMS)."

Como en la pasada entrega, la Memoria Técnica ha incluido el "ANEXO 01- DISEÑOS", con código "L1T1-CON-GGP-IN-0042_A01" que relaciona la documentación técnica asociada a los diseños de componentes metro ferroviarios, como son: Subestación Eléctrica Receptora (SER), Subestación de Tracción (SET), Centro de Transformación de Energía (CTE), Tracción Lineal (Tercer Riel), Señalización y Control, Puertas de Andén y Plataforma, Comunicaciones, Peajes, Material Rodante y CCO. En este grupo de componentes, no se han incluido el Sistema de Control y Supervisión (SCS), Equipos de Patio Taller (EPT).

En esta oportunidad tampoco se incluyó el Anexo: "ACTIVIDADES TRASVERSALES", lo que no permite hacer seguimiento a este tipo de actividades. Se solicita que sea incluido en la próxima entrega.

Es de resaltar que en el Informe Ejecutivo se hace alusión a la versión 13 del Plan de Ejecución, que, al momento de emisión de la Memoria Técnica, no se encuentra aprobado.

Precisando lo expuesto, se comparten con el Concesionario los siguientes comentarios de la Interventoría, por especialidad (resaltada en negrilla).

Operación y Mantenimiento

En la Memoria Técnica de este período, solo se incluyeron las Unidades de Ejecución que se han definido para el Proyecto y siguen sin atenderse las solicitudes hechas por la interventoría de incluir lo realizado para el Sistema de Gestión del Mantenimiento MMS.

Aunque la disciplina "Operación y Mantenimiento" no tiene asignada ninguna Unidad de Ejecución, la Interventoría reitera se incluya un reporte sobre el estado de avance de los diseños del Sistema de Gestión del Mantenimiento MMS, que ya recibieron concepto de cumplimiento de parte de la Interventoría en el año 2023, de acuerdo con lo solicitado en el numeral 3.13, literal (a), romanito (v) del AT3.

Esta información debería incluirse como un numeral adicional en el capítulo 2 del Anexo 01: DISEÑOS-L1T1-CON-GGP-IN-0042_A01, conteniendo el listado de los documentos del MMS que ya tienen concepto de cumplimiento.

No sería necesario incluir reportes sobre Memorias de Cálculo, Planos Récord; Mantenimientos ni Historial del registro de instalación, ya que aún no se han complementado los EYD de la especialidad de O&M, los cuales se deben ejecutar en la fase de construcción.

	INFORME MENSUAL DE INTERVENTORÍA				
	CONTRATO No. 148 DE 2020 INTERVENTORÍA INTEGRAL, TÉCNICA, ECONÓMICA, FINANCIERA, CONTABLE, JURÍDICA, ADMINISTRATIVA, OPERATIVA, PREDIAL, AMBIENTAL, SOCIAL Y DE SEGURIDAD SALUD EN EL TRABAJO PARA LA VIGENCIA DEL CONTRATO DE CONCESIÓN No. 163 DE 2019.				
	Código del Formato CSPLMB-FT-LFG-006	Vigencia del Formato 01/09/2024	Versión: V03	Pág. 522 de 1083	

Sistema de Peajes

En el anexo 3: "Registro de cada bien" el Concesionario informa que entregó vía Aconex "el Informe de Prueba del Primer Artículo del Sistema de Peaje/Control de Acceso V00". Esto se debe corregir, porque se trata del Prototipo de la Barrera de Control de acceso (BCA-PMR).

Igualmente, el Concesionario informa que "durante el periodo no se generaron reportes de inspección para el Sistema de Peaje".

Vía Férrea

Se solicita incluir en la Memoria Técnica el reporte sobre el diseño y el estado de avance de la fase de construcción del sistema de Vía Férrea, como se pide en el numeral 3.13, literal (a), romanito (i) del AT3.

Sistemas de Comunicaciones

Este componente incluye los Sistemas de Radiocomunicaciones y Telecomunicaciones.

Aunque al inicio de la sección se comenta esta condición, sólo se menciona la No Objeción que se dio a los Estudios y Diseños del Sistema de Telecomunicaciones, con la carta No. L1T1-INT-CE-24-0437 del 1 de febrero de 2024, pero no se cita la No Objeción dada al Sistema de Radiocomunicaciones, que fue hecha con la carta No. L1T1-INT-CE-24-0079 del 9 de enero de 2024.

Según el alcance de este documento, en la Memoria Técnica del mes de enero se debiera relacionar el avance alcanzado por las pruebas en fábrica realizadas el mes anterior y el consecuente inicio de la procura y fabricación de los componentes de esos Sistemas.

CAMBIOS SUSTANCIALES

Los cambios sustanciales son notificados por el Concesionario a la interventoría, durante la ejecución del proyecto, estos cambios siguen el mismo trámite para el logro de la no objeción por parte de la interventoría. Es preciso aclarar que estos cambios se realizan sobre la V00 por lo que la versión de los cambios debe ser numérica superior a V00 (ejemplo V01, V02).

Durante los últimos meses el Concesionario ha presentado una serie de modificaciones a los diseños no objetados, principalmente en temas de geotecnia y estructuras del diseño de la infraestructura del viaducto y para las edificaciones de acceso a las estaciones metro. Para el mes diciembre los cambios sustanciales se incrementaron con respecto al mes anterior

A continuación, se presenta los diseños objeto de cambios o ajustes con corte al 28 de febrero de 2025:

AJUSTES SUSTANCIALES A 28 de febrero de 2025

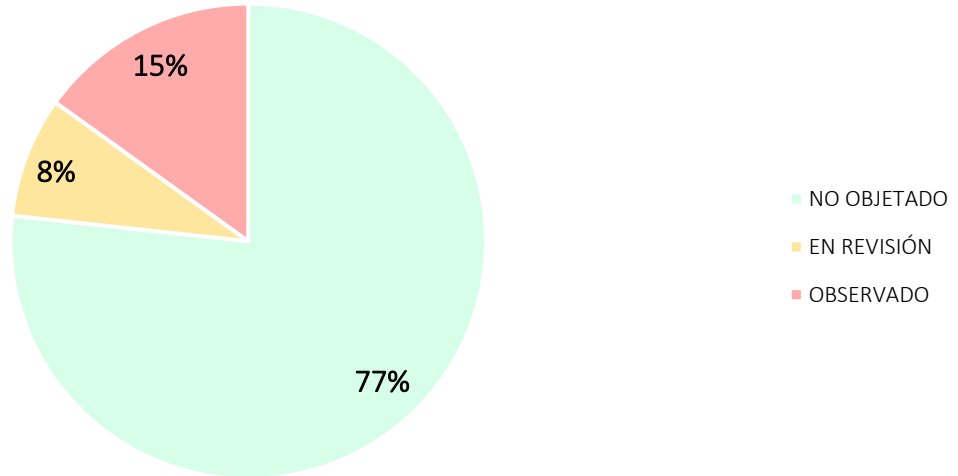

MODIFICACIONES SUSTANCIALES

NO OBJETADO	56
EN REVISIÓN	6
OBSERVADO	11
TOTAL	73

AREA	UBICACIÓN	CAMBIOS SUSTANCIALES
ESTRUCTURAS	VIADUCTO	17
	ESTACIONES METRO	13
	ESTACION BRT 07	1
	PATIO TALLER	6
GEOTECNIA	VIADUCTO	15
	ESTACIONES METRO	6
REDES	DRENAJE VIADUCTO	1
DISEÑO GEOMETRICO	MALLA VIAL	6
URBANISMO	VIADUCTO	3
DISEÑOS MEP	CDE	5
	TOTAL	73

Estado cambios **sustanciales** con corte a **28 de febrero de 2025**

	INFORME MENSUAL DE INTERVENTORÍA				
	CONTRATO No. 148 DE 2020 INTERVENTORÍA INTEGRAL, TÉCNICA, ECONÓMICA, FINANCIERA, CONTABLE, JURÍDICA, ADMINISTRATIVA, OPERATIVA, PREDIAL, AMBIENTAL, SOCIAL Y DE SEGURIDAD SALUD EN EL TRABAJO PARA LA VIGENCIA DEL CONTRATO DE CONCESIÓN No. 163 DE 2019.				
	Código del Formato CSPLMB-FT-LFG-006	Vigencia del Formato 01/09/2024	Versión: V03	Pág. 524 de 1083	

Con respecto al mes de enero no se presentó cambios en la situación de cambios sustanciales.

CAMBIOS NO SUSTANCIALES

Para estos cambios el Concesionario y la interventoría de acuerdo con el contrato, acordaron llevar este registro en la plataforma ACONEX en la pestaña “FIELD-Inspecciones”.

Para el mes de febrero de 2025, se ha decidido en acuerdo con el Concesionario de modificar el acuerdo para mejorar el proceso y evitar abusos en el uso de este mecanismo. En adelante las fichas y fichas vendran firmadas por la autoridad de diseño del Concesionario, evitando que cualquiera pueda elevar un cambio, que en muchas ocasiones no es de concesionamiento del diseñador de ML1. Otra decision es clasificar los cambios uqe deberan ser resueltas en campo por pertenecer a procesos constructivos que no modificaran el diseño.

Para reinicar esta actividad se ha hecho un listado de los cambios pendientes para depurar en el proximo comité de diseños, con el objeto de racionalizar y ser eficientes en la solucion de estos cambios no sustanciales. A continuacion se presenta el estado actual:

ASIGNACIÓN MODIFICACIONES NO SUSTANCIALES
28 febrero de 2025

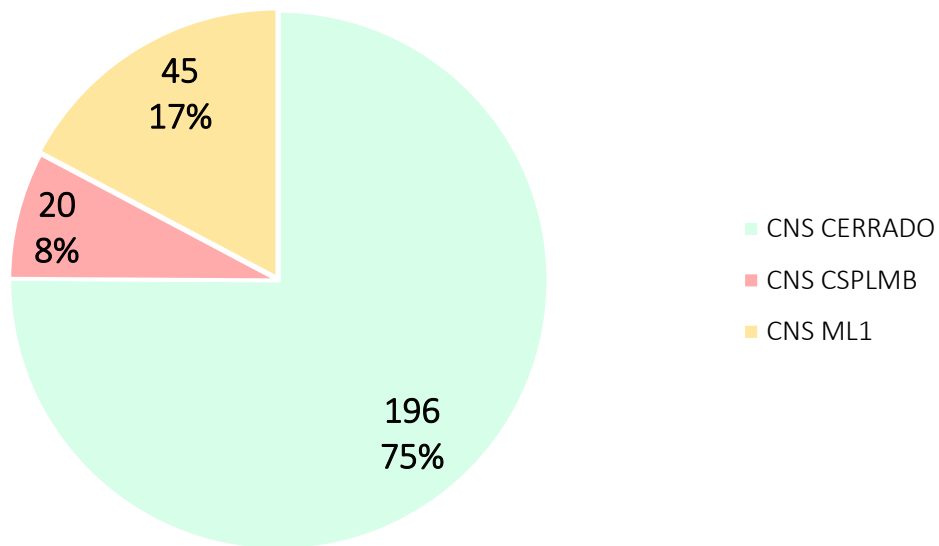

	INFORME MENSUAL DE INTERVENTORÍA				
	CONTRATO No. 148 DE 2020 INTERVENTORÍA INTEGRAL, TÉCNICA, ECONÓMICA, FINANCIERA, CONTABLE, JURÍDICA, ADMINISTRATIVA, OPERATIVA, PREDIAL, AMBIENTAL, SOCIAL Y DE SEGURIDAD SALUD EN EL TRABAJO PARA LA VIGENCIA DEL CONTRATO DE CONCESIÓN No. 163 DE 2019.				
	Código del Formato CSPLMB-FT-LFG-006	Vigencia del Formato 01/09/2024	Versión: V03		Pág. 525 de 1083

CNS	261
BRT	16
OTROS	2
PATIO TALLER	2
PILOTES PHC	2
SER 1	3
VIGA U	16
WF1	19
WF2	1
WF3	17
WF4	1
WF5	4
WF6	55
PUENTE SUR	1
EDIFICACIONES PT	122
Total general	261

Estado de cambios **No sustanciales** con corte a **28 de febrero de 2025**

	INFORME MENSUAL DE INTERVENTORÍA			
	CONTRATO No. 148 DE 2020 INTERVENTORÍA INTEGRAL, TÉCNICA, ECONÓMICA, FINANCIERA, CONTABLE, JURÍDICA, ADMINISTRATIVA, OPERATIVA, PREDIAL, AMBIENTAL, SOCIAL Y DE SEGURIDAD SALUD EN EL TRABAJO PARA LA VIGENCIA DEL CONTRATO DE CONCESIÓN No. 163 DE 2019.			
Código del Formato CSPLMB-FT-LFG-006	Vigencia del Formato 01/09/2024	Versión: V03	Pág. 526 de 1083	

e) Relación de la documentación presentada por el Concesionario

En el LINK se encuentra el Anexo 2.6 (e) donde se adjunta la información.

[2.6 \(e\). Relación Documentación Enviada ML1.pdf](#)

	INFORME MENSUAL DE INTERVENTORÍA				
	CONTRATO No. 148 DE 2020 INTERVENTORÍA INTEGRAL, TÉCNICA, ECONÓMICA, FINANCIERA, CONTABLE, JURÍDICA, ADMINISTRATIVA, OPERATIVA, PREDIAL, AMBIENTAL, SOCIAL Y DE SEGURIDAD SALUD EN EL TRABAJO PARA LA VIGENCIA DEL CONTRATO DE CONCESIÓN No. 163 DE 2019.				
	Código del Formato CSPLMB-FT-LFG-006	Vigencia del Formato 01/09/2024	Versión: V03	Pág. 527 de 1083	

f) Relación de las comunicaciones cruzadas entre el Concesionario y el Interventor durante el periodo correspondiente

En el LINK se encuentra el Anexo 2.6 (f) donde se adjunta la información.

[2.6 \(f\). Relación Comunicaciones Cruzadas.pdf](#)

	INFORME MENSUAL DE INTERVENTORÍA				
	CONTRATO No. 148 DE 2020 INTERVENTORÍA INTEGRAL, TÉCNICA, ECONÓMICA, FINANCIERA, CONTABLE, JURÍDICA, ADMINISTRATIVA, OPERATIVA, PREDIAL, AMBIENTAL, SOCIAL Y DE SEGURIDAD SALUD EN EL TRABAJO PARA LA VIGENCIA DEL CONTRATO DE CONCESIÓN No. 163 DE 2019.				
	Código del Formato CSPLMB-FT-LFG-006	Vigencia del Formato 01/09/2024	Versión: V03	Pág. 528 de 1083	

g) Relación de las Actas Suscritas

En el LINK se encuentra el Anexo 2.6 g, donde se encuentran las actas relacionadas a continuación:

[2.6 \(g\). Actas de Reunion.pdf](#)

CÓDIGO	NºACTA	FECHA	TEMA	AREA
L1T1-INT-BIM-AR-0175_V00	175	30/01/2025	MESA DE TRABAJO BIM	BIM
L1T1-INT-BIM-AR-0176_V00	176	6/02/2025	MESA DE TRABAJO BIM	BIM
L1T1-INT-BIM-AR-0177_V00	177	13/02/2025	MESA DE TRABAJO BIM	BIM
L1T1-INT-BIM-AR-0178_V00	178	20/02/2025	MESA DE TRABAJO BIM	BIM
L1T1-INT-CAL-AR-0040	41	19/02/2025	Reunión seguimiento mensual	SIG
L1T1-INT-CAL-AR-0098	99	26/02/2025	Reunión seguimiento mensual	QA/QC
L1T1-INT-MER-AR-0353	353	11/02/2025	Comité Nivel 3 de Operación y Manten.	SMF-MR
L1T1-INT-MER-AR-0355	355	18/02/2025	Comité Nivel 3 de Material Rodante	SMF-MR

Las actas de reunión se relacionan en el anexo 2.6. (g) – componente de tránsito y transporte, es de aclarar que, para el componente de tránsito, las actas de reunión se remiten a los diferentes actores del contrato (SDM, EMB, TRANSMILENIO, IDU, PMO y Concesionario) para revisión, aprobación y firma, los participantes tienen tres (3) días hábiles para la revisión, posterior a esta fecha se da por entendido que las actas de reunión que no tengan observaciones deberán ser firmadas por parte de las entidades, Concesionario e interventoría. De acuerdo con lo anterior, se realizan dos (2) reuniones de seguimiento por parte de la EMB a los componentes de tránsito del proyecto de la PLMB los días 14 y 28 de febrero de 2025.

Igualmente, durante el presente mes se realizan nueve (9) mesas de trabajo con la EMB, TRANSMILENIO, SDM, PMO Concesionario e interventoría así para el seguimiento a los PMT de cada uno de los frentes de obra:

- El 3 de febrero de 2025, se realiza mesa de trabajo para el seguimiento de PMT para WF5 y WF6 que el Concesionario tiene planeado adelantar y necesita comentarios de este por parte de la SDM e interventoría.
- El 3 de febrero de 2025, se realiza mesa de trabajo para socialización de la apertura del intercambiador vial de la Avenida Caracas por Avenida Calle 72 con las empresas transportadoras intermunicipales.
- El 3 de febrero de 2025, se realiza reunión para revisar el avance y los procedimientos a realizar para la obtención de permisos de carga extradimensionada y extrapesada.
- El 4 de febrero de 2025, se realiza la cuadragésima novena mesa de trabajo para el acompañamiento por parte de Transmilenio y SDM para los PMT específicos para la intervención del corredor de la PLMB.

	INFORME MENSUAL DE INTERVENTORÍA				
	CONTRATO No. 148 DE 2020 INTERVENTORÍA INTEGRAL, TÉCNICA, ECONÓMICA, FINANCIERA, CONTABLE, JURÍDICA, ADMINISTRATIVA, OPERATIVA, PREDIAL, AMBIENTAL, SOCIAL Y DE SEGURIDAD SALUD EN EL TRABAJO PARA LA VIGENCIA DEL CONTRATO DE CONCESIÓN No. 163 DE 2019.				
	Código del Formato CSPLMB-FT-LFG-006	Vigencia del Formato 01/09/2024	Versión: V03	Pág. 529 de 1083	

- El 10 de febrero de 2025, se realiza mesa de trabajo para el seguimiento de PMT para WF5 y WF6 que el Concesionario tiene planeado adelantar y necesita comentarios de este por parte de la SDM e interventoría.
- El 11 de febrero de 2025, se realiza mesa de trabajo para revisar el avance de la atención de observaciones realizadas por la SDM al PMT para la construcción del viaducto y traslado de redes en la Avenida Calle 1 entre Carrera 19 y Carrera 25.
- El 11 de febrero de 2025, se realiza la quincuagésima mesa de trabajo para el acompañamiento por parte de Transmilenio y SDM para los PMT específicos para la intervención del corredor de la PLMB.
- El 18 de febrero de 2025, se realiza la quincuagésima primera mesa de trabajo para el acompañamiento por parte de Transmilenio y SDM para los PMT específicos para la intervención del corredor de la PLMB.
- El 25 de febrero de 2025, se realiza la quincuagésima segunda mesa de trabajo para el acompañamiento por parte de Transmilenio y SDM para los PMT específicos para la intervención del corredor de la PLMB.

Igualmente, durante el presente mes se realiza una (1) mesa de trabajo con la EMB, SDM, Concesionario e interventoría para tocar temas del estudio de tránsito del corredor de la PLMB, relacionada a continuación:

- El 4 de febrero de 2025, el Concesionario realiza la presentación de los inconvenientes presentados para el diseño de detalle de la intersección especial de la Avenida Carrera 50 por Avenida Primero de Mayo

Durante el presente mes se realizan once (11) visitas de campo apoyadas con la EMB, TRANSMILENIO, SDM, Concesionario e interventoría, para la verificación en campo del pre y post a la implementación de PMT a lo largo del corredor, a continuación, se relación dichas visitas:

- El 4 de febrero de 2025, se realiza recorrido para verificación de preliminares PMT apertura del intercambiador vial de la Avenida Calle 72 por Avenida Caracas.
- El 4 de febrero de 2025, se realiza recorrido para verificación de preliminares PMT para construcción de viaducto de la Avenida Ciudad de Villavicencio entre Carrera 80 y Carrera 81G.
- El 5 de febrero de 2025, se realiza recorrido para verificación de preliminares PMT para construcción de viaducto de la Avenida Ciudad de Villavicencio por Carrera 88C.
- El 7 de febrero de 2025, se realiza recorrido para verificación de preliminares PMT apertura del intercambiador vial de la Avenida Calle 72 por Avenida Caracas.
- El 7 de febrero de 2025, se realiza recorrido de seguimiento a la implementación del PMT para construcción de viaducto sobre la Avenida Primero de Mayo entre Calle 34 Sur y Avenida Ciudad de Villavicencio.

	INFORME MENSUAL DE INTERVENTORÍA				
	CONTRATO No. 148 DE 2020 INTERVENTORÍA INTEGRAL, TÉCNICA, ECONÓMICA, FINANCIERA, CONTABLE, JURÍDICA, ADMINISTRATIVA, OPERATIVA, PREDIAL, AMBIENTAL, SOCIAL Y DE SEGURIDAD SALUD EN EL TRABAJO PARA LA VIGENCIA DEL CONTRATO DE CONCESIÓN No. 163 DE 2019.				
	Código del Formato CSPLMB-FT-LFG-006	Vigencia del Formato 01/09/2024	Versión: V03	Pág. 530 de 1083	

- El 9 de febrero de 2025, se realiza recorrido para verificación de preliminares PMT para traslado de redes en la Avenida Caracas por Calle 1 y Calle 11.
- El 13 de febrero de 2025, se realiza recorrido para verificación de preliminares PMT para construcción de viaducto de la Avenida Ciudad de Villavicencio entre Carrera 80 y Carrera 81G, por Carrera 79 y Carrera 96.
- El 14 de febrero de 2025, se realiza recorrido para verificación de preliminares PMT para traslado de redes en la Avenida Caracas por Calle 1 y Calle 11.
- El 18 de febrero de 2025, se realiza recorrido para verificación de preliminares PMT para traslado de redes en la calle 61 y Carrera 14A.
- El 20 de febrero de 2025, se realiza recorrido para verificación de preliminares PMT para construcción de viaducto en la Avenida Boyacá por Avenida Primero de Mayo.
- El 27 de febrero de 2025, se realiza recorrido para verificación de preliminares PMT para construcción de viaducto de la Avenida Ciudad de Villavicencio entre Carrera 80 y Carrera 81G.

	INFORME MENSUAL DE INTERVENTORÍA				
	CONTRATO No. 148 DE 2020 INTERVENTORÍA INTEGRAL, TÉCNICA, ECONÓMICA, FINANCIERA, CONTABLE, JURÍDICA, ADMINISTRATIVA, OPERATIVA, PREDIAL, AMBIENTAL, SOCIAL Y DE SEGURIDAD SALUD EN EL TRABAJO PARA LA VIGENCIA DEL CONTRATO DE CONCESIÓN No. 163 DE 2019.				
	Código del Formato CSPLMB-FT-LFG-006	Vigencia del Formato 01/09/2024	Versión: V03	Pág. 531 de 1083	

h) Temas pendientes y las causas de su no definición

h.1. RAMS

El Concesionario debe elaborar y entregar los documentos para completar las etapas del 90% y 100% y atender a las observaciones planteadas en las fichas de revisión emitidas por la interventoría.

El Concesionario debe avanzar en el cumplimiento de las obligaciones de los planes de gestión del área RAMS (Plan de Gestión de la Seguridad, Plan de Gestión de SW RAMS, Plan de Aseguramiento RAM del Sistema).

h.2. Sistema Metro - Ferroviario y MR

Continúa en abierto la firma de las actas de ajustes técnicos listados a continuación, referentes a los componentes de Sistemas Metro Ferroviarios.

SOLICITUDES DE CAMBIO / ACLARACIÓN DE LAS ESPECIFICACIONES TÉCNICAS DE LOS APÉNDICES TÉCNICOS PRESENTADAS POR EL CONCESIONARIO							
SOLICITUD DE ML1				CONCEPTOS		REFERENCIA CONTRACTUAL (TIPO DE AJUSTE)	AT A MODIFICAR
TEMA	ACTA	COMUN.	ASUNTO	INT.	EMB		
EQUIPOS DE PATIO TALLER							
SISTEMA DE DETECCIÓN DE DESGASTE DE LAS PASTILLAS DE FRENSOS DEL TREN	AET No. 029	L1T1-CON-CE-22-3664	SOLICITUD DE IMPLEMENTACIÓN DE MEJORA PARA EL SISTEMA DE DETECCIÓN DE DESGASTE DE LAS PASTILLAS DE FRENSOS DEL TREN	20/10/2022 L1T1-INT-CE-21-3335	31/10/2022 EXTS22-0006017	AT7 Sección 4.10.6.2 (MEJORA DE ET)	AT858, Numeral 2.3
SEÑALIZACIÓN							
BALIZAS DEL SISTEMA DE SEÑALIZACIÓN	AET No. 016	L1T1-CON-CE-22-2957	SOLICITUD DE AJUSTE - BALIZAS DEL SISTEMA DE SEÑALIZACIÓN, DANDO RESPUESTA A SU COMUNICACIÓN EXTS22-0004071	21/09/2022 L1T1-INT-CE-22-2947	30/09/2022 EXTS22-0005446 EXTS22-005961	Apéndice Técnico 8 Sección 3 numeral 3.7.2.3 (IMPOSIBILIDAD DE OBTENCIÓN DE RESULTADOS)	AT853, Numeral 3.7.2.3
SISTEMAS DE RADIOCOMUNICACIONES							
SERVICIO DE INTERFONÍA.	AET No. 020	L1T1-CON-CE-22-3459	OPTIMIZACIÓN DEL MEDIO DE TRANSMISIÓN A BORDO PARA EL SERVICIO DE INTERFONÍA.	29/09/2022 L1T1-INT-CE-22-3073	19/10/2022 EXTS22-0005754	capítulo 1, literal (g), del Apéndice Técnico 7 (MEJORA DE ET)	AT858, Numeral 6
OPTIMIZACIÓN DEL FORMATO DE CODIFICACIÓN DE CCTV	AET No. 004	L1T1-CON-CE-22-2514	OPTIMIZACIÓN DEL FORMATO DE CODIFICACIÓN DE CCTV	09/05/2022 L1T1-INT-CE-23-2249	02/05/2023 EXTS22-0007225	AT8, sección 5, sección 11.3.2.2.1 (MEJORA DE ET)	AT855

Tabla h-1. Solicitud de Ajustes Técnicos aprobados por la EMB del SMF-MR Pendientes de Formalización de Actas.

En este período en principio se alcanzó un entendimiento referente a la controversia de interpretación contractual que existía entre el Concesionario y la Interventoría referente a las pruebas del primer tren en sitio, correspondiente a la UE 581. En la sección 8.9.3 se aborda este asunto. Este entendimiento común se logró en el plazo final establecido.

h.3. Frente Patio Taller

Con corte al 28 de febrero de 2025 se encuentran pendientes los siguientes temas por concretar:

TEMAS PENDIENTES	
TEMA	CAUSA DE NO DEFINICIÓN
Diseño de la vía de acceso vehicular definitiva a patio taller	Los diseños se encuentran en versión DD, no se cuenta con diseño geotécnico del terraplén de acceso, diseño de pavimento y diseño geométrico.

	INFORME MENSUAL DE INTERVENTORÍA				
	CONTRATO No. 148 DE 2020 INTERVENTORÍA INTEGRAL, TÉCNICA, ECONÓMICA, FINANCIERA, CONTABLE, JURÍDICA, ADMINISTRATIVA, OPERATIVA, PREDIAL, AMBIENTAL, SOCIAL Y DE SEGURIDAD SALUD EN EL TRABAJO PARA LA VIGENCIA DEL CONTRATO DE CONCESIÓN No. 163 DE 2019.				
	Código del Formato CSPLMB-FT-LFG-006	Vigencia del Formato 01/09/2024	Versión: V03	Pág. 532 de 1083	

TEMAS PENDIENTES	
TEMA	CAUSA DE NO DEFINICIÓN
Alternativa de diseño para el cerramiento perimetral de patio taller a la altura de la tubería sur 01	El concesionario a la fecha no ha presentado alternativa de diseño.
Proceso constructivo de filtros franceses como parte de sistema de subdrenaje pluvial, el cual no se encuentra alineado con las interfases de vía férrea y necesidades de niveles para su construcción	Una vez revisados los sistemas de drenaje se evidencian cambio en las cotas rasantes de los filtros entre los planos de construcción y los firmados en V00, en el detalle típico de los filtros presentado en los planos de construcción no se evidencia a que corresponde las variables Hi y Hf. Teniendo en cuenta el comunicado L1T1-INT-CE-24-3999 del 2024/09/09, se solicita al Concesionario presentar de manera oficial los cambios no sustanciales realizados en los Diseños No objetados del Patio Taller.
Cambios no sustanciales para construcción de cajas en concreto reforzado in situ y cajas mixtas para redes.	El concesionario se encuentra en gestión de los cambios necesarios para su materialización en obra.
Estructura Metálica UE36 edificios 105, 108, 111 y 112, oxidación, soldaduras no conformes, deformaciones.	El concesionario realizo la instalación de la estructura metálica en lo que respecta a columnas y vigas aéreas sin presentar los procedimientos de reparación a las desviaciones detectadas por la interventoría al momento de la llegada de la estructura el pasado 04 de diciembre de 2024 e inicio instalación sin atender las recomendaciones, lo que no presta argumento a la interventoría para posteriormente aprobar la respectiva unidad de ejecución 36.

Tabla h-2. Temas pendientes y las causas de su no definición.

h.4. Frente Intersección Calle 72 por Avenida Caracas

A continuación, se describen los pendientes de atención por parte del Concesionario.

Pendientes				
No.	Temario	Responsable	Fecha	UE
1	INFORME DE PRESUNTO INCUMPLIMIENTO DE LAS OBLIGACIONES ESTABLECIDAS EN LA SECCION 1.154 Y LA SECCION 9.16 (G) DEL CONTRATO DE CONCESION N°163 DE 2019 POR LA NO TERMINACIÓN Y PUESTA A DISPOSICIÓN DE LA UE 304.	Concesionario	24/01/2025	304

Tabla h-3. Temas pendientes y relevantes del periodo

h.5. Frente WF3 y WF4

El Concesionario, presenta los siguientes temas por definir o concretar:

No.	Temario	Responsable	Fecha	Causas de no definición
1.	Cumplimiento a plan de acción que permita recuperar el ritmo de trabajo en la construcción del puente Sur de la Av. 68 con 1 de mayo.	ML1	06-03-2025	ML1 Informa que se encuentra pendiente el ingreso de 25 trabajadores adicionales para reforzar las actividades constructivas

	INFORME MENSUAL DE INTERVENTORÍA				
	CONTRATO No. 148 DE 2020 INTERVENTORÍA INTEGRAL, TÉCNICA, ECONÓMICA, FINANCIERA, CONTABLE, JURÍDICA, ADMINISTRATIVA, OPERATIVA, PREDIAL, AMBIENTAL, SOCIAL Y DE SEGURIDAD SALUD EN EL TRABAJO PARA LA VIGENCIA DEL CONTRATO DE CONCESIÓN No. 163 DE 2019.				
	Código del Formato CSPLMB-FT-LFG-006	Vigencia del Formato 01/09/2024	Versión: V03	Pág. 533 de 1083	

No.	Temario	Responsable	Fecha	Causas de no definición
				en los apoyos 5 a 6 del puente sur Av. 68.
2.	Plan de acción para recuperar el bajo rendimiento evidenciado en la construcción del apoyo S9-30.	ML1	15-03-2025	ML1 se compromete a trabajar en doble turno en el apoyo con el objeto de finalizar el pórtico antes del próximo 15 de marzo
3.	Resultado de las pruebas Crosshole en apoyo S9-12.	CSPLMB	07-03-2024	Se encuentra pendiente la revisión estructural referente al ajuste en el diseño del dado de cimentación, lo anterior con ocasión de los resultados de las pruebas Crosshole desarrolladas en el apoyo.
4.	Culminación de las actividades de redes en el tramo SAN3-01.	ML1	07-03-2025	ML1 se compromete a finalizar la red SAN3-01 para la 1er semana del mes de marzo de 2025.
5.	Pendiente ejecución de pruebas a la red 12" y 6" del acueducto correspondientes a fase 2.	ML1	21-07-2025	ML1 se compromete a realizar las pruebas de la red de 12" y 6" de acueducto correspondientes a fase 2 antes del 21-07-25
6.	Solicitudes reiterativas de interventoría y EMB referentes al descabece de pilotes y procesos de soldadura en barras de acero.	ML1	6-03-2025	ML1 se compromete a programar una reunión con los contratistas de obra con el objeto de exponer las solicitudes de interventoría y EMB e implementar procesos de mejora.
7.	Armado de acero en pasarela de apoyo E9-2 y E9-5.	ML1	6-03-2025	ML1 realizará una reunión en campo con los especialistas, con el objeto de evaluar densidad de acero de refuerzo observada en la zona de pasarelas de los apoyos E9-2 y E9-5.
8.	Se encuentra pendiente definir el tipo de pilotes a proyectar en los apoyos S10-38 al S10-41.	ML1	6-03-2025	La viabilidad técnica se encuentra en evaluación por parte de los especialistas para su radicación ante interventoría.
9.	Proceso de inyección de ductos y sello en cajetines en vanos de viaducto.	ML1	6-03-2025	ML1 se compromete a ingresar cuadrillas que garanticen el rápido proceso de inyección y posterior sello de cajetines a la mayor brevedad.
10.	Pendiente definir el detalle para el traslado de rede SAN3-2 evitando la interferencia prevista con el dado de cimentación colindante.	ML1	6-03-2025	ML1 se compromete a entregar 2 alternativas consistentes en realizar el traslado solicitando un PMT o modificar la geometría del dado para evitar la gestión de ante la SDT.

Tabla h-4. Temas pendientes y relevantes del periodo WF3 y WF4.

	INFORME MENSUAL DE INTERVENTORÍA				
	CONTRATO No. 148 DE 2020 INTERVENTORÍA INTEGRAL, TÉCNICA, ECONÓMICA, FINANCIERA, CONTABLE, JURÍDICA, ADMINISTRATIVA, OPERATIVA, PREDIAL, AMBIENTAL, SOCIAL Y DE SEGURIDAD SALUD EN EL TRABAJO PARA LA VIGENCIA DEL CONTRATO DE CONCESIÓN No. 163 DE 2019.				
	Código del Formato CSPLMB-FT-LFG-006	Vigencia del Formato 01/09/2024	Versión: V03	Pág. 534 de 1083	

h.6. Frente WF5

A continuación, se describen los pendientes de atención por parte del Concesionario.

Pendientes				
No.	Temario	Responsable	Fecha	WF
1	ADVERTENCIA Y SOLICITUD DE CORRECTIVOS POR DESVIACIONES NEGATIVAS EN LA EJECUCION DE LAS UNIDADES DE EJECUCION CORRESPONDIENTES AL WF5 DE ACUERDO CON EL SEGUIMIENTO EN EL PLAN DE EJECUCIÓN VIGENTE V.12 CORTE AL 31 DE ENERO DE 2025	Concesionario	13/02/2025	WF5

Tabla h-5. Temas pendientes y relevantes del periodo

h.7. Frente WF6

A continuación, se describen los pendientes de atención por parte del Concesionario.

Pendientes				
No.	Temario	Responsable	Fecha	WF
1	ADVERTENCIA Y SOLICITUD DE CORRECTIVOS POR DESVIACIONES NEGATIVAS EN LA EJECUCION DE LAS UE CORRESPONDIENTES AL WF6 DE ACUERDO CON EL SEGUIMIENTO EN EL PLAN DE EJECUCIÓN VIGENTE V.12 CORTE AL 31 DE ENERO DE 2025	Concesionario	13/02/2025	WF6

Tabla h-6. Temas pendientes y relevantes del periodo

	INFORME MENSUAL DE INTERVENTORÍA				
	CONTRATO No. 148 DE 2020 INTERVENTORÍA INTEGRAL, TÉCNICA, ECONÓMICA, FINANCIERA, CONTABLE, JURÍDICA, ADMINISTRATIVA, OPERATIVA, PREDIAL, AMBIENTAL, SOCIAL Y DE SEGURIDAD SALUD EN EL TRABAJO PARA LA VIGENCIA DEL CONTRATO DE CONCESIÓN No. 163 DE 2019.				
	Código del Formato CSPLMB-FT-LFG-006	Vigencia del Formato 01/09/2024	Versión: V03	Pág. 535 de 1083	

i) Gestión de Cambio del Proyecto

i-1. Sistema Metro - Ferroviario y MR

En esta sección se presentan los cambios del proyecto considerando:

- a. Los ajustes a las especificaciones técnicas del Contrato que se han formalizado con la firma del acta correspondiente;
- b. Los ajustes a los EyD no Objetados;

a. Ajustes de Especificaciones Técnicas

Durante este período, el Concesionario a través de la comunicación L1T1-CON-CE-25-1223 de fecha 13/02/2025, presentó la solicitud de ajuste de la especificación técnica del AT 7 Sección 4.11.6 sobre el interruptor del compresor de aire del Material Rodante, en los siguientes términos:

“El circuito eléctrico de comando de la unidad, compresora deberá estar equipado con un conmutador eléctrico de 3 posiciones (normal, aislado y directo), localizado en un armario eléctrico y otro conmutador en serie con dos posiciones (normal y aislado), localizado en el panel del compresor”
 El concesionario solicita eliminar: *“y otro conmutador en serie con dos posiciones (normal y aislado), localizado en el panel del compresor”, del anterior párrafo.”*

El Concesionario justifica la necesidad de este cambio por un aspecto de seguridad. La solicitud está en revisión por la Interventoría y el concepto técnico formal se comunicará a la EMB en el inicio del próximo periodo.

b. Ajustes a los EyD No Objetados

Referente a cambios posteriores a la No Objeción a los EyD de las disciplinas de SMF y MR, el Concesionario ha presentado, a través de Aconex Field, solicitudes de cambios referente a las disciplinas de Equipos de Patio Taller y al Sistema de Alimentación de Energía. El control de las solicitudes de cambios se presenta en el informe mensual del Concesionario: “Informe de Gestión del Proyecto” de código: código L1T1-CON-DPY-IN-0014_V00 (capítulo 8: Gestión de cambio).

En la siguiente tabla se muestran los cambios de SMF que continúan en proceso en este periodo:

	INFORME MENSUAL DE INTERVENTORÍA				
	CONTRATO No. 148 DE 2020 INTERVENTORÍA INTEGRAL, TÉCNICA, ECONÓMICA, FINANCIERA, CONTABLE, JURÍDICA, ADMINISTRATIVA, OPERATIVA, PREDIAL, AMBIENTAL, SOCIAL Y DE SEGURIDAD SALUD EN EL TRABAJO PARA LA VIGENCIA DEL CONTRATO DE CONCESIÓN No. 163 DE 2019.				
	Código del Formato CSPLMB-FT-LFG-006	Vigencia del Formato 01/09/2024	Versión: V03	Pág. 536 de 1083	

No	Especialidad	Equipo/Ubicación	Concepto del Cambio	Estatus	Tipo de Cambio	Observaciones
35912	ENERGÍA OCC	SET-PT	Relocalización de la retícula de malla e instalación de varillas de acero con recubrimiento de cobre por electrodeposición de 5/8" a 2.40m.	Abierto	No Sustancial	Se tiene comentarios en los planos que sustentan el cambio, la inspección esta asignada a ML1 para atención de comentarios.
32649	ENERGÍA OCC	CET PT	<p>Se presenta una malla localizada en el edificio 111, cuarto de control, antes de la construcción, realizamos un modelo federado en Navisworks, en donde se identificó que la malla, en los planos En el plano de; L1T1-5160-100-CON-ED-EST-PL-0004_01_V00 Se observa el CTE 3, ubicado en el edificio 111, presenta un anillo perimetral *Plano L1T1-5180-000-CON-ED-ELA-PL-0004_11_V00</p> <p>No estaba dentro de la zona a construir y al revisar el plano, faltaban unos elementos adicionales los cuales fueron identificados y se agregaron. Se revisa el tema con el área técnica eléctrica, se concluye Reducir la longitud de la malla y dejarla los 60 cm enterrada en el terreno en la misma área y con algunos elementos adicionales unos electrodos y varillas.</p>	En Progreso	No Sustancial	Cambio aprobado. Pendiente formalizar planos firmados por el Concesionario y diseñador.
32643	ENERGÍA OCC	SER 1	Se requiere ampliar la longitud de los 22 electrodos tipo varilla de acero con recubrimiento de cobre por electrodeposición de 5/8" a 4.80 m	Abierto	No Sustancial	Inspección asignada a CSPLMB para revisión .

Tabla i-1. Listado de Cambios Sustanciales y No Sustanciales del SMF-MR (Aconex Field).

La gestión del proceso sigue lo establecido en el Plan de Gestión de Cambios.

	INFORME MENSUAL DE INTERVENTORÍA			
	CONTRATO No. 148 DE 2020 INTERVENTORÍA INTEGRAL, TÉCNICA, ECONÓMICA, FINANCIERA, CONTABLE, JURÍDICA, ADMINISTRATIVA, OPERATIVA, PREDIAL, AMBIENTAL, SOCIAL Y DE SEGURIDAD SALUD EN EL TRABAJO PARA LA VIGENCIA DEL CONTRATO DE CONCESIÓN No. 163 DE 2019.			
Código del Formato CSPLMB-FT-LFG-006	Vigencia del Formato 01/09/2024	Versión: V03	Pág. 537 de 1083	

j) Control de las Licencias y Permisos

j.1. Seguimiento Plan de Manejo de Tránsito, Señalización y Desvíos

Para el presente mes de evaluación, en el anexo 2.12.2 – componente de tránsito se remiten conceptos de No objeción a los PMT presentados por el Concesionario para la etapa de construcción del viaducto, construcción de patio taller, ramal técnico, parque Gibraltar, intercambiador vial de la Avenida Caracas por Avenida Calle 72, traslado de redes a lo largo del corredor, construcción de estaciones METRO, traslado de viga lanzadora e instalación de dovelas, actividades de tratamiento silvicultural y construcción de los puentes vehiculares de la Avenida Primero de Mayo (AC 26 Sur) por Avenida Congreso Eucarístico (AK 68) para posterior aprobación por parte de la SDM – Subdirección de Planes de Manejo de Tránsito de dichos PMT en el Consolidado de Obras de Infraestructura (en adelante COI).

	INFORME MENSUAL DE INTERVENTORÍA				
	CONTRATO No. 148 DE 2020 INTERVENTORÍA INTEGRAL, TÉCNICA, ECONÓMICA, FINANCIERA, CONTABLE, JURÍDICA, ADMINISTRATIVA, OPERATIVA, PREDIAL, AMBIENTAL, SOCIAL Y DE SEGURIDAD SALUD EN EL TRABAJO PARA LA VIGENCIA DEL CONTRATO DE CONCESIÓN No. 163 DE 2019.				
	Código del Formato CSPLMB-FT-LFG-006	Vigencia del Formato 01/09/2024	Versión: V03	Pág. 538 de 1083	

k) Descripción de las actividades y gestiones realizadas por el Interventor

i) Etapa Preoperativa – Estudios y Diseños

k.i.1) Estaciones Metro

ARQUITECTURA.

En este periodo, sigue Objetado la Estación 8 exclusivamente por la necesidad de aprobación de las CRs 254.

Se está a la espera de la decisión de la alternativa que se seleccione en las mesas de trabajo con la SDM. Una vez se tome la decisión se debe realizar un diseño de arquitectura para esta estación.

En la tabla siguiente se presenta el avance de los diseños del componente de arquitectura

ESTADO E&D ARQ ESTACIONES METRO							
WF	ESTACIÓN	FECHA	TRANSMISIÓN ML1	VERSIÓN	ESTADO	COMUNICADO INT	FECHA
WF1	E1	16-may-24	ML1-TRN-028549	VDD	NO OBJETADO	L1T1-INT-CE-24-2805	26-jun-24
	E2	7-jun-24	ML1-TRN-029782 ML1-TRN-028196	VFF	NO OBJETADO	L1T1-INT-CE-24-3333	30-jul-24
WF1	E3	21-sep-24	ML1-TRN-033804	VEE	NO OBJETADO	L1T1-INT-CE-24-4919	28-oct-24
	E4	20-sep-24	ML1-TRN-033798	VEE	NO OBJETADO	L1T1-INT-CE-24-4918	28-oct-24
	E5	11-oct-24	ML1-TRN-034742	VEE	NO OBJETADO	L1T1-INT-CE-24-5592	25-nov-24
WF3	E6	24-jun-24	ML1-TRN-030040	VFF	NO OBJETADO	L1T1-INT-CE-24-3334	30-jul-24
	E7	27-nov-24	ML1-TRN-036347	VEE	NO OBJETADO	L1T1-INT-CE-24-6115	18-dic-24
	E8	9-oct-23	ML1-TRN-022574	VDD	OBJETADO	L1T1-INT-CE-24-4351	27-sep-24
	E9	2-dic-24	ML1-TRN-036519	VDD	OBJETADO		
WF4	E10	4-dic-24	ML1-TRN-036638	VEE	NO OBJETADO	L1T1-INT-CE-25-0234	15-ene-24
	E11	12-ago-24	ML1-TRN-032382	VFF	NO OBJETADO	L1T1-INT-CE-24-3828	27-ago-24
	E12	21-nov-24	ML1-TRN-035905	VDD	NO OBJETADO	L1T1-INT-CE-24-6074	17-dic-24
WF5	E13	10-oct-23	ML1-TRN-034738	VDD	NO OBJETADO	L1T1-INT-CE-24-5161	7-nov-24
	E14	22-nov-24	ML1-TRN-036056	VDD	NO OBJETADO	L1T1-INT-CE-25-0262	16-ene-24
WF5	E15	12-sep-24	ML1-TRN-033416	VEE	NO OBJETADO	L1T1-INT-CE-24-4491	4-oct-24
	E16	22-oct-24	ML1-TRN-034948	VDD	NO OBJETADO	L1T1-INT-CE-24-5613	25-nov-24

Tabla k.i.1-1. Avance diseño Arquitectura estaciones metro.

	INFORME MENSUAL DE INTERVENTORÍA				
	CONTRATO No. 148 DE 2020 INTERVENTORÍA INTEGRAL, TÉCNICA, ECONÓMICA, FINANCIERA, CONTABLE, JURÍDICA, ADMINISTRATIVA, OPERATIVA, PREDIAL, AMBIENTAL, SOCIAL Y DE SEGURIDAD SALUD EN EL TRABAJO PARA LA VIGENCIA DEL CONTRATO DE CONCESIÓN No. 163 DE 2019.				
	Código del Formato CSPLMB-FT-LFG-006	Vigencia del Formato 01/09/2024	Versión: V03	Pág. 539 de 1083	

MEP

Eléctrico y Voz y datos.

En las mesas técnicas realizadas se han presentado por parte del concesionario ML1, los diseños eléctricos en baja tensión para las estaciones metro 1, 6, 11 y 15, donde se evidencia avances en generación de planos, estudios y especificaciones técnicas. En estas mesas se pudo corroborar el cálculo de ocupación de personal para la estación metro 6 y sus respectivas restricciones en cuanto a infraestructura eléctrica, se evidenció el cumplimiento del AT20 relacionado con la separación de ductos para uso de áreas comerciales y sistemas de operación de la estación, atención de las interfaces en cuanto a potencia eléctrica y requerimientos de puesta a tierra para subsistemas PDAP, CBTC, COM y PEA.

Sistemas Hidrosanitarios y PCI– Estaciones Metro

Durante el periodo, se han realizado mesas de trabajo continuas, en las cuales se ha desarrollado una metodología para poder avanzar con la No Objeción de los diseños, donde se han subsanado las observaciones de manera inmediata, se revisaron las Estaciones Metro 12, 13 y 14, actualmente, se están subsanando algunas observaciones con el fin de dar su No Objeción, para los dos componentes, se espera que, para el mes de febrero, se tengan las Estaciones No Objetadas de manera formal en ACONEX y se continúe con las mesas de trabajo.

Sistemas HVAC y EEM

Durante este periodo, se realizan mesas de trabajo para la revisión de los diseños del sistema HVAC y EEM de algunas estaciones y se recibieron de manera oficial los diseños de la estación 3, los cuales fueron revisados y se emitió la no objeción, teniendo en cuenta que no hay observaciones A y B para los diseños. La ficha está pendiente por ser enviada, puesto que actualmente se encuentra en revisión del equipo BIM. Se proyecta continuar con las mesas de trabajo, para revisar los diseños y obtener la no objeción una vez sean radicados los diseños de manera formal.

ESTRUCTURAS

Las estructuras de las estaciones metro, se han dividido en dos partes: la primera es la parte central o edificio de la nave central (estaciones tipo mezanine) y la segunda corresponde a los edificios de acceso ubicados lateralmente a la nave central. Estas se han denominado ascendentes y descendentes.

Las estructuras que corresponden a la nave central están compuestas por:

- Subestructura
- Vigas de plataforma
- Cubierta

	INFORME MENSUAL DE INTERVENTORÍA				
	CONTRATO No. 148 DE 2020 INTERVENTORÍA INTEGRAL, TÉCNICA, ECONÓMICA, FINANCIERA, CONTABLE, JURÍDICA, ADMINISTRATIVA, OPERATIVA, PREDIAL, AMBIENTAL, SOCIAL Y DE SEGURIDAD SALUD EN EL TRABAJO PARA LA VIGENCIA DEL CONTRATO DE CONCESIÓN No. 163 DE 2019.				
	Código del Formato CSPLMB-FT-LFG-006	Vigencia del Formato 01/09/2024	Versión: V03	Pág. 540 de 1083	

Para las estaciones que tienen edificios de acceso, el diseño estructural se ha dividido en:

- Pasarelas
- Edificios de acceso

La estación metro 07, ubicada en la intersección de avenida 68 con 1 de mayo, es denominada especial y abarca las dos configuraciones descritas anteriormente.

En este mes de febrero de 2025 la revisión de la interventoría a los diseños de las edificaciones de acceso de las estaciones metro 10, 12, 14 y 16 cumplieron y se dio no objeción a las estaciones 10 y 14 mediante oficio, quedando pendiente el oficio de no objeción de las estaciones 12 y 16 para el mes de marzo

El estado de avance de los diseños del componente de Estructuras, para el mes de febrero de 2025, se presenta en la siguiente tabla:

		ESTACIONES METRO					
WF	SECTOR	Subestructura-descentralizadas	Subestructura - Mezzanine	Vigas Plataforma de embarque	Cubierta	Pasarelas	Edificios de Acceso
WF1	Estación 1		L1T1-INT-CE-23-1646 5/04/2023	L1T1-INT-CE-23-4835 17/11/2023	L1T1-INT-CE-23-2563 31/05/2023		
	Estación 2		L1T1-INT-CE-23-1658 5/04/2023	L1T1-INT-CE-23-4835 17/11/2023	L1T1-INT-CE-23-2562 31/05/2023	L1T1-INT-CE-24-2546 11/06/2024	L1T1-INT-CE-24-2546 11/06/2024
WF2	Estación 3	L1T1-INT-CE-23-3319 L1T1-INT-CE-24-0965 21/7/2023		L1T1-INT-CE-24-0758 L1T1-INT-CE-24-0965 20/2/2024	L1T1-INT-CE-23-5187 L1T1-INT-CE-24-0965 13/12/2023	L1T1-INT-CE-23-5185 13/12/2023	L1T1-INT-CE-23-5185 13/12/2023
	Estación 4	L1T1-INT-CE-23-3319 21/7/2023		L1T1-INT-CE-24-0938 L1T1-INT-CE-24-0965 29/2/2024	L1T1-INT-CE-23-5187 L1T1-INT-CE-24-0965 13/12/2023	ML1-TRN-036067 22/11/2024 V01	ML1-TRN-036067 22/11/2024 V01
	Estación 5	L1T1-INT-CE-23-3716 L1T1-INT-CE-24-0965 25/08/2023		L1T1-INT-CE-24-0938 L1T1-INT-CE-24-0965 29/2/2024	L1T1-INT-CE-23-5187 L1T1-INT-CE-24-0965 13/12/2023	L1T1-INT-CE-24-5176 6/11/2024	L1T1-INT-CE-24-5176 6/11/2024
WF3	Estación 6		L1T1-INT-CE-23-2238 9/05/2023	L1T1-INT-CE-23-4835 17/11/2023	L1T1-INT-CE-23-2561 31/05/2023		
	Estación 7	L1T1-INT-CE-23-5298 20/12/2023	L1T1-INT-CE-23-5298 20/12/2023	L1T1-INT-CE-23-5298 20/12/2023	L1T1-INT-CE-23-5298 07/03/2024	L1T1-INT-CE-24-6218 23/12/2024	L1T1-INT-CE-24-6218 23/12/2024

	INFORME MENSUAL DE INTERVENTORÍA					
	CONTRATO No. 148 DE 2020 INTERVENTORÍA INTEGRAL, TÉCNICA, ECONÓMICA, FINANCIERA, CONTABLE, JURÍDICA, ADMINISTRATIVA, OPERATIVA, PREDIAL, AMBIENTAL, SOCIAL Y DE SEGURIDAD SALUD EN EL TRABAJO PARA LA VIGENCIA DEL CONTRATO DE CONCESIÓN No. 163 DE 2019.					
	Código del Formato CSPLMB-FT-LFG-006	Vigencia del Formato 01/09/2024	Versión: V03	Pág. 541 de 1083		

ESTACIONES METRO						
	Estación 8 (NO PPAL)		L1T1-INT-CE-24-1600 10/04/2024	L1T1-INT-CE-24-2732 21/06/2024	L1T1-INT-CE-24-1600 10/04/2024	
	Estación 9	L1T1-INT-CE-23-3912 L1T1-INT-CE-24-0965 11/09/2023		L1T1-INT-CE-24-0758 L1T1-INT-CE-24-0965 20/2/2024	L1T1-INT-CE-23-5187 L1T1-INT-CE-24-0965 13/12/2023	L1T1-INT-CE-25-0119 10/01/2025
WF4	Estación 10	L1T1-INT-CE-23-3719 L1T1-INT-CE-24-0965 25/08/2023		L1T1-INT-CE-24-0938 L1T1-INT-CE-24-0965 29/2/2024	L1T1-INT-CE-23-5187 L1T1-INT-CE-24-0965 13/12/2023	L1T1-INT-CE-25-1033 18/02/2025
	Estación 11	L1T1-INT-CE-23-3717 L1T1-INT-CE-24-0965 25/08/2023		L1T1-INT-CE-24-0938 L1T1-INT-CE-24-0965 29/2/2024	L1T1-INT-CE-23-5187 L1T1-INT-CE-24-0965 13/12/2023	L1T1-INT-CE-24-6245 26/12/2024
	Estación 12	L1T1-INT-CE-23-3872 L1T1-INT-CE-24-0965 7/09/2023		L1T1-INT-CE-24-0758 L1T1-INT-CE-24-0965 20/2/2024	L1T1-INT-CE-23-5187 L1T1-INT-CE-24-0965 13/12/2023	Cumple Pendiente de oficio
WF5	Estación 13	L1T1-INT-CE-23-3877 L1T1-INT-CE-24-0965 7/09/2023		L1T1-INT-CE-24-0938 L1T1-INT-CE-24-0965 29/2/2024	L1T1-INT-CE-23-5187 L1T1-INT-CE-24-0965 13/12/2023	L1T1-INT-CE-24-6224 23/12/2024
	Estación 14	L1T1-INT-CE-23-2936 L1T1-INT-CE-24-0965 28/06/2023		L1T1-INT-CE-24-0758 L1T1-INT-CE-24-0965 20/2/2024	L1T1-INT-CE-23-4427 L1T1-INT-CE-24-0965 17/10/2023	L1T1-INT-CE-25-0729 06/02/2025
WF6	Estación 15	L1T1-INT-CE-23-3861 L1T1-INT-CE-24-0965 6/09/2023		L1T1-INT-CE-24-0938 L1T1-INT-CE-24-0965 29/2/2024	L1T1-INT-CE-23-5187 L1T1-INT-CE-24-0965 13/12/2023	L1T1-INT-CE-24-5204 08/11/2024
	Estación 16	L1T1-INT-CE-23-3875 L1T1-INT-CE-24-0965 7/09/2023		L1T1-INT-CE-24-0938 L1T1-INT-CE-24-0965 29/2/2024	L1T1-INT-CE-23-5187 L1T1-INT-CE-24-0965 13/12/2023	Cumple Pendiente de oficio
CONVENCIÓN		XXX	NO OBJETADO	XXX	OBJETADO	

Tabla k.i.1-2. Avance diseño estructuras estaciones metro. A 28 de febrero de 2025

	INFORME MENSUAL DE INTERVENTORÍA				
	CONTRATO No. 148 DE 2020 INTERVENTORÍA INTEGRAL, TÉCNICA, ECONÓMICA, FINANCIERA, CONTABLE, JURÍDICA, ADMINISTRATIVA, OPERATIVA, PREDIAL, AMBIENTAL, SOCIAL Y DE SEGURIDAD SALUD EN EL TRABAJO PARA LA VIGENCIA DEL CONTRATO DE CONCESIÓN No. 163 DE 2019.				
	Código del Formato CSPLMB-FT-LFG-006	Vigencia del Formato 01/09/2024	Versión: V03	Pág. 542 de 1083	

k.i.2) Subestaciones SER-SET, CTE

ARQUITECTURA.

En este mes de febrero de 2025, aunque se llegó a 14 estaciones no objetadas en arquitectura, quedando solo 2 pendientes. no se ha logrado las no objeciones de los MEP, en este mes, aún quedan 27 de los 80 documentos MEP que el concesionario no ha presentado en primera versión. El Concesionario presento ajuste al cronograma, previamente presentado con la terminación de los diseños MEP para el mes de julio de 2025.

Para la estación metro 15, donde se ubican la SER 3, que tiene la no objeción, el Concesionario puede iniciar los diseños concernientes a la SET y de la subestación eléctrica a 115 kV.

ESTRUCTURAS

Los paquetes independientes que conforman el Componente de Estructuras de las Subestaciones SER, CTE, SET, que están siendo revisados por la Interventoría o se encuentran en resolución de observaciones por parte del Concesionario se presenta en la siguiente tabla:

EDIFICIOS DE ACCESO A LAS ESTACIONES				
CONTENIDO.	TRANSMISION	OFICIO	FECHA	ESTADO
EDIFICIOS DE ACCESO ESTACION 10	ML1-TRN-038794	L1T1-INT-CE-25-1033	18/02/2025	No Objetado
EDIFICIOS DE ACCESO ESTACION 12	ML1-TRN-038600	L1T1-INT-CE-24-5252	6/02/2025	Revisado por interventoría No Objetado pendiente de oficio
EDIFICIOS DE ACCESO ESTACION 14	ML1-TRN-038606	L1T1-INT-CE-25-0729	6/02/2025	No Objetado
EDIFICIOS DE ACCESO ESTACION 16	ML1-TRN-032258	L1T1-INT-CE-25-0378	21/01/2025	Revisado por interventoría No Objetado pendiente de oficio

Tabla k.i.2-1 Relación de estado de los SER-SER-CTE

Resumen de los paquetes independientes que conforman el Componente de estado de avance en que se encuentra los diseños de las SER, SET y CTE:

COMPONENTE	ESPECIALIDAD	UBICACIÓN	FECHA RTA	ESTADO
ESTACIONES RECEPTORAS DE TRACCION	SER	SER 1 PATIO TALLER ARQ Y ESTRUC	31-ago-23	NO OBJETADO
		SER 1 MEP/CIV	10-jun-24	NO OBJETADO
		SER 2 MEP/CIV		NO OBJETADO
		SER 3 MEP/CIV	diciembre 2024	NO OBJETADO
		SER 2 EST METRO 11		NO OBJETADO
		SER 3 EST METRO 15		CUMPLE PEND, OFICIO

	INFORME MENSUAL DE INTERVENTORÍA				
	CONTRATO No. 148 DE 2020 INTERVENTORÍA INTEGRAL, TÉCNICA, ECONÓMICA, FINANCIERA, CONTABLE, JURÍDICA, ADMINISTRATIVA, OPERATIVA, PREDIAL, AMBIENTAL, SOCIAL Y DE SEGURIDAD SALUD EN EL TRABAJO PARA LA VIGENCIA DEL CONTRATO DE CONCESIÓN No. 163 DE 2019.				
	Código del Formato CSPLMB-FT-LFG-006	Vigencia del Formato 01/09/2024	Versión: V03		Pág. 543 de 1083

COMPONENTE	ESPECIALIDAD	UBICACIÓN	FECHA RTA	ESTADO
	SET	EST MET 1 (CRA 98)		OBJETADO
		EST MET 3 (CRA 80)		OBJETADO
		EST MET 5 (Kennedy)		OBJETADO
		EST MET 7 (AV 68)		OBJETADO
		EST MET 9 (NQS)		OBJETADO
		EST MET 11 (CALLE 1a)		OBJETADO
		EST MET 13 (CALLE 26)		OBJETADO
		EST MET 15 (CALLE 63)		OBJETADO
		EST MET 16 (CALLE 72)		OBJETADO
	PATIO TALLER	12-mar-24	NO OBJETADO	
	CTES	EST METRO 1	20-dic-23	NO OBJETADO
		EST METRO 2	21-dic-23	NO OBJETADO
		EST METRO 3	22-mar-24	NO OBJETADO
		EST METRO 4	21-dic-23	NO OBJETADO
		EST METRO 5	25-ene-24	NO OBJETADO
		EST METRO 6	12-ene-24	NO OBJETADO
		EST METRO 7	21-mar-24	NO OBJETADO
		EST METRO 8	29-may-24	NO OBJETADO
		EST METRO 9	19-mar-24	NO OBJETADO
		EST METRO 10	19-mar-24	NO OBJETADO
		EST METRO 11	18-ene-24	NO OBJETADO
		EST METRO 12	21-mar-24	NO OBJETADO
		EST METRO 13	17-ene-24	NO OBJETADO
		EST METRO 14	19-ene-24	NO OBJETADO
		EST METRO 15	8-abr-24	NO OBJETADO
		EST METRO 16	15-mar-24	NO OBJETADO
	CTE	1 CCO PATIO TALLER EDF 111	6-mar-24	NO OBJETADO
		CTE PATIO TALLER EDF 105		NO OBJETADO
CTE PATIO TALLER EDF 107		NO OBJETADO		
CTE PATIO TALLER EDF 108		NO OBJETADO		
CTE PATIO TALLER EDF 104		NO OBJETADO		
CTE PATIO TALLER EDF SET			OBJETADO	

Tabla k.i.2-2. Estado de No objeciones para las SER, SET, CTE (Otros estudios y diseños)

	INFORME MENSUAL DE INTERVENTORÍA			
	CONTRATO No. 148 DE 2020 INTERVENTORÍA INTEGRAL, TÉCNICA, ECONÓMICA, FINANCIERA, CONTABLE, JURÍDICA, ADMINISTRATIVA, OPERATIVA, PREDIAL, AMBIENTAL, SOCIAL Y DE SEGURIDAD SALUD EN EL TRABAJO PARA LA VIGENCIA DEL CONTRATO DE CONCESIÓN No. 163 DE 2019.			
Código del Formato CSPLMB-FT-LFG-006	Vigencia del Formato 01/09/2024	Versión: V03	Pág. 544 de 1083	

MEP

En el mes de febrero de 2025 se revisó el diseño de la SER 3, encontrando que cumple, quedando pendiente el oficio con el concepto de No Objeción. No se registró avance en el logro de No Objeciones en los diseños MEP, las estaciones SER 3, SET y CTE

	INFORME MENSUAL DE INTERVENTORÍA				
	CONTRATO No. 148 DE 2020 INTERVENTORÍA INTEGRAL, TÉCNICA, ECONÓMICA, FINANCIERA, CONTABLE, JURÍDICA, ADMINISTRATIVA, OPERATIVA, PREDIAL, AMBIENTAL, SOCIAL Y DE SEGURIDAD SALUD EN EL TRABAJO PARA LA VIGENCIA DEL CONTRATO DE CONCESIÓN No. 163 DE 2019.				
	Código del Formato CSPLMB-FT-LFG-006	Vigencia del Formato 01/09/2024	Versión: V03	Pág. 545 de 1083	

ii) Etapa Preoperativa – Fase de Construcción

k.ii.1) Reporte de avance del Concesionario, en relación con la ejecución detallada, de las Obras de Construcción

k.ii.1-1. Patio Taller

A continuación, se reportan las actividades de construcción realizadas en el frente de patio taller en el mes de febrero de 2025.

Unidad de ejecución 32. Hall de cocheras Edificio 104.

A la fecha de corte de este informe se continua la construcción de las estructuras de cimentación secundarias que las conforman pedestales de menor envergadura para las pasarelas del edificio, las vías férreas para las líneas #10 #7 #6 entre los ejes A-B y 20-18 y los cárcamos para vía férrea en zona de lavado intensivo. Se ejecutaron actividades de relleno en material granular para la nivelación de la subrasante previo a la construcción de la vía férrea, se finalizó el montaje de estructura metálica de cubierta y fachada, así mismo la pintura de la cubierta de los módulos 1 y 2 y montaje de cubierta entre eje 20 a 16, a su vez la instalación de ductería para redes MEP. El avance general de la UE 32 puede observarse en el Anexo 2.9 (a) Indicadores gráficos de seguimiento.

UE 36 Edificio Mantenimiento mayor y menor, torno de foso y puesto de mando y central de control de respaldo

Edificio de Mantenimiento mayor y menor (108)

Durante el mes de febrero de 2025 el concesionario informo la culminación del transporte a patio taller Metro de la estructura metálica fabricada en China, a hoy se acumula en patio 3763.9 toneladas de la UE 36 e instaladas se encuentran 910 toneladas en columnas y vigas principales.

Edificio de Locales técnicos (105)

El concesionario en el mes de febrero continuo el proceso de montaje de la estructura metálica fabricada en China y se espera que inicien con el proceso de reparación según se observó por parte de la interventoría.

Edificio de CCO de respaldo (111)

Durante el mes de febrero el concesionario realizó montaje de estructura metálica.

Edificio torno en foso (112)

En el edificio de torno en foso durante el mes de febrero de 2025 el concesionario adelantó excavación mecánica, para la construcción del torno de ruedas en foso.

	INFORME MENSUAL DE INTERVENTORÍA				
	CONTRATO No. 148 DE 2020 INTERVENTORÍA INTEGRAL, TÉCNICA, ECONÓMICA, FINANCIERA, CONTABLE, JURÍDICA, ADMINISTRATIVA, OPERATIVA, PREDIAL, AMBIENTAL, SOCIAL Y DE SEGURIDAD SALUD EN EL TRABAJO PARA LA VIGENCIA DEL CONTRATO DE CONCESIÓN No. 163 DE 2019.				
	Código del Formato CSPLMB-FT-LFG-006	Vigencia del Formato 01/09/2024	Versión: V03	Pág. 546 de 1083	

UE 35 Edificio Mantenimiento de infraestructura (107)

En el mes de febrero de 2025, el concesionario continuó las actividades de construcción del sistema de cimentación del edificio de mantenimiento de infraestructura con la fundida de concreto estructural de 28 MPa para zapatas, vigas y contrapesos. Respecto a la estructura metálica fabricada en China han instalados columnas y las 780.6 toneladas requeridas ya se encuentra almacenadas en patio taller Metro.

Unidad de ejecución 190

Subestación Eléctrica Receptora SER 1

El 07 de febrero de 2025 se venció el plazo de ejecución según programa versión 12, durante el mes el concesionario continuó la construcción de la caseta de control y sus acabados entre otros, pintura, corrección de enchapes construcción de redes MEP, se repinto el cerramiento y se instala los cárcamos con rejillas en placa de concreto.

A continuación, se presentan los avances aproximados al 28 de febrero de 2025 en la obra civil de la SER 1, no obstante, igualmente los avances de acuerdo con el plan de ejecución V12 se podrán observar en el Anexo 2.9 (a) Indicadores gráficos de seguimiento.

DESCRIPCION	AVANCE APROXIMADO AL 28 DE FEBRERO 2025 EN OBRA CIVIL (%)
Subestructura	100%
Estructura	100%
Acabados	92%
MEP	96.08%

Tabla k.ii.1.1-1. Avances aproximados en la SER 1 hasta el 28 de febrero de 2025.

Unidad de ejecución 408

Subestación Eléctrica de tracción SET

Durante el mes de febrero de 2025 se realizó la construcción de los acabados pinturas a muros perimetrales internos y externos, instalación de redes MEP, rellenos perimetrales, recubrimientos a pisos, enchapes. Los avances alcanzados en la subestación eléctrica de tracción se pueden observar en el Anexo 2.9 (a) Indicadores gráficos de seguimiento.

	INFORME MENSUAL DE INTERVENTORÍA				
	CONTRATO No. 148 DE 2020 INTERVENTORÍA INTEGRAL, TÉCNICA, ECONÓMICA, FINANCIERA, CONTABLE, JURÍDICA, ADMINISTRATIVA, OPERATIVA, PREDIAL, AMBIENTAL, SOCIAL Y DE SEGURIDAD SALUD EN EL TRABAJO PARA LA VIGENCIA DEL CONTRATO DE CONCESIÓN No. 163 DE 2019.				
	Código del Formato CSPLMB-FT-LFG-006	Vigencia del Formato 01/09/2024	Versión: V03	Pág. 547 de 1083	

Unidad de ejecución 38

Redes de servicios externas

La instalación de las redes de servicios públicos externas en el patio taller al 28 de febrero de 2025 alcanzaba un total aproximado de 90844.02ml de redes instaladas (CNL- Gestión de canalización 57536.16ml, ELB- Red de baja tensión 3159.42ml, Filtros de drenajes féreos 9170.94ml, Alcantarillado sanitario 1193.63ml, Alcantarillado pluvial 2984.66ml, HID- Suministro agua potable y GAS 1495.32ml, PCI- Protección contra incendio 870.33ml, EST- Anillo de media tensión 9039.20ml y CDE- Corrientes débiles 5394.36ml.

En las redes de alcantarillado pluvial y red contra incendios se han realizado pruebas hidrostáticas o de presión y hermeticidad con resultados favorables.

Unidad de ejecución 381

UE-381 Equipos - Estructura vía, suministro e instalación:

Frente 1 - Instalación de vía férrea (Línea de prueba) en balasto, los rieles se han ejecutado entre la abscisa K0+876.98 – K0+825, Adicionalmente se han recibido 59400m de rieles R260 para patio y viaducto.

Frente 2 - Instalación de vía férrea en balasto para la zona de hall de cocheras líneas #10, #7 y #6.

Frente 3- Instalación de vía férrea en curvas de acceso a edificio de mantenimiento de infraestructura

Frente 4- Conformación de subrasante para vía férrea en placa para descarga de material rodante.

Patio de prefabricados:

PHC

De acuerdo con la meta física proyectada con fecha de corte el 28 de febrero 2025, el concesionario debe contar con un estimado de 14799 unidades de 17108 módulos de PHC fabricados para las treinta y siete (37) unidades de ejecución establecidas para la meta física en la ruta de ejecución Versión 12. A continuación, en la tabla se presenta las unidades de ejecución con las cantidades estimadas para el tipo de modulo requerido, de acuerdo con los ajustes que el concesionario ha realizado a los diseños y la nueva versión del plan de ejecución:

UNIDAD EJECUCIÓN	15-4S	15-4	15-3	15-2	15-1.5S	15-1.5	7-1.5	7-30	8-30	6-30	13-30	14-30
UE041			165					45	15		45	
UE053			88					44		12	24	
UE055		39	171	117		243		198				

	INFORME MENSUAL DE INTERVENTORÍA				
	CONTRATO No. 148 DE 2020 INTERVENTORÍA INTEGRAL, TÉCNICA, ECONÓMICA, FINANCIERA, CONTABLE, JURÍDICA, ADMINISTRATIVA, OPERATIVA, PREDIAL, AMBIENTAL, SOCIAL Y DE SEGURIDAD SALUD EN EL TRABAJO PARA LA VIGENCIA DEL CONTRATO DE CONCESIÓN No. 163 DE 2019.				
	Código del Formato CSPLMB-FT-LFG-006	Vigencia del Formato 01/09/2024	Versión: V03	Pág. 548 de 1083	

UNIDAD EJECUCIÓN	15-4S	15-4	15-3	15-2	15-1.5S	15-1.5	7-1.5	7-30	8-30	6-30	13-30	14-30
UE056		70	99	61		55		16				
UE057				105					12	18	129	45
UE058	144			144								
UE059	48			48								
UE060	232		48	184		232						
UE061	240		80	160		240						
UE067	20		212	100		80						
UE068			208	92		20						
UE069	32			32	150	332						
UE070	284			284		284						
UE071	236			236		236						
UE072				144		144						
UE073	208			208		208						
UE074	212			212		212						
UE075		32	180	56		156		112				
UE076	204			204		164	64					
UE077	152			152		138	14					
UE078	40			40		40						
UE079	272			272								
UE080			184	16		168						
UE081	40			40								
UE082	160			160			32					
UE083	92			92			32					
UE084	108			108								
UE085	97			97	169	338	44					
UE086	159			159			36					
UE087	156			156			12					
UE088	48			48								
UE089	164			164			36					
UE090	140			140		12	60					
UE091	36			36								
UE193	116			116		116						
UE195			112					32	16		72	44
UE204			156					24			114	48
Total, general	3640	141	1703	4183	319	3418	330	471	43	30	384	137

Tabla k.ii.1.1-2. Cantidades estimadas por unidad de ejecución.

	INFORME MENSUAL DE INTERVENTORÍA				
	CONTRATO No. 148 DE 2020 INTERVENTORÍA INTEGRAL, TÉCNICA, ECONÓMICA, FINANCIERA, CONTABLE, JURÍDICA, ADMINISTRATIVA, OPERATIVA, PREDIAL, AMBIENTAL, SOCIAL Y DE SEGURIDAD SALUD EN EL TRABAJO PARA LA VIGENCIA DEL CONTRATO DE CONCESIÓN No. 163 DE 2019.				
	Código del Formato CSPLMB-FT-LFG-006	Vigencia del Formato 01/09/2024	Versión: V03	Pág. 549 de 1083	

Al 28 de febrero del 2025 se tienen fabricados 242617 metros lineales de los 214101 metros lineales que se deben haber producido para un porcentaje estimado de cumplimiento del 113.3 % frente a la meta física del proyecto. Resultado de la actualización de la versión 12. Sin embargo, a pesar de lo anterior se ha presentado las siguientes novedades inicio de producción fuera de la fecha estipulada en el plan de ejecución V.12, la curva natural de aprendizaje, las adecuaciones y los mantenimientos correctivos de los sistemas eléctrico en la planta prefabricadora PHC que se requieren para la puesta punto de la planta PHC, la inestabilidad del asentamiento de la mezcla, los mantenimientos correctivos, la disponibilidad de las platinas (end plate) y aceros longitudinales y, el rendimiento del hincado en las unidades de ejecución.

Durante el mes de febrero 2025, se presenta un rendimiento modesto debido al uso del 50% de la capacidad instalada en las centrifugas. En la siguiente tabla se establece las cantidades por modulo fabricadas y su fecha de corte.

Fecha de corte producción	Unidades
Secciones Producidas requeridas	17108
Secciones estimadas por diseños	14799
% Ejecución	113.3%

Tabla k.ii.1-1-3. Cantidades producidas al 2025-02-28.

VIGAS U

Al 28 de febrero del 2025 en la planta de prefabricados U-Beam se tienen fabricados 2340 segmentos de vigas U, de un total de 7602 unidades para un porcentaje de avance de 30.78%. Las dovelas fabricadas pertenecen a las unidades de ejecución; 098, 101, 102, 107, 108, 109, 112, 113, 124, 125, 126, 139, 140, 141, 143, 144, 148, 149, 150, 151,152, 153, 154, 155, 156 y 157.

A la fecha, se presenta tabla con rendimientos de las dovelas fabricadas a partir del mes de febrero del 2024 - febrero del 2025;

Mes	Cantidad Producidas	Promedio por jornada diaria
Febrero	1	0,03
Marzo	5	0,16
Abril	35	1,13
Mayo	68	2,19
Junio	137	4,60
Julio	190	6,5
Agosto	253	8,2
Septiembre	276	9,2
Octubre	301	9,7
Noviembre	255	8,5

	INFORME MENSUAL DE INTERVENTORÍA			
	CONTRATO No. 148 DE 2020 INTERVENTORÍA INTEGRAL, TÉCNICA, ECONÓMICA, FINANCIERA, CONTABLE, JURÍDICA, ADMINISTRATIVA, OPERATIVA, PREDIAL, AMBIENTAL, SOCIAL Y DE SEGURIDAD SALUD EN EL TRABAJO PARA LA VIGENCIA DEL CONTRATO DE CONCESIÓN No. 163 DE 2019.			
	Código del Formato CSPLMB-FT-LFG-006	Vigencia del Formato 01/09/2024	Versión: V03	

Mes	Cantidad Producidas	Promedio por jornada diaria
Diciembre	236	7.6
Enero	250	8.0
Febrero	333	11.9
Total	2340	-

Tabla k.ii.1-1-4. Cantidades producidas al mes de Febrero 2025.



Ilustración k.ii.1-1-1. Producción mensual dovelas.

En el presente período se evidenció un aumento en la producción mensual en comparación con el mes de enero, teniéndose una producción total en el mes de febrero de 333 dovelas. A la fecha tienen un rendimiento diario de 12 dovelas por días; a este ritmo de producción se terminarán las dovelas el 12/05/2026 fecha que cumple con el PET-V12.

VIGAS CAJON

Al 28 de febrero del 2025 en Planta Prefabricados Vigas Cajón, se tienen fabricados 37 segmentos de vigas cajón. De las cuales 33 corresponden a la Estación 1; E01-01-02, E01-01-03, E01-01-04, E01-01-05, E01-01-06, E01-02-02, E01-02-05 (158). Estación 4; E09-01-01, E09-01-02, E09-01-03, E09-01-04 (UE-174).

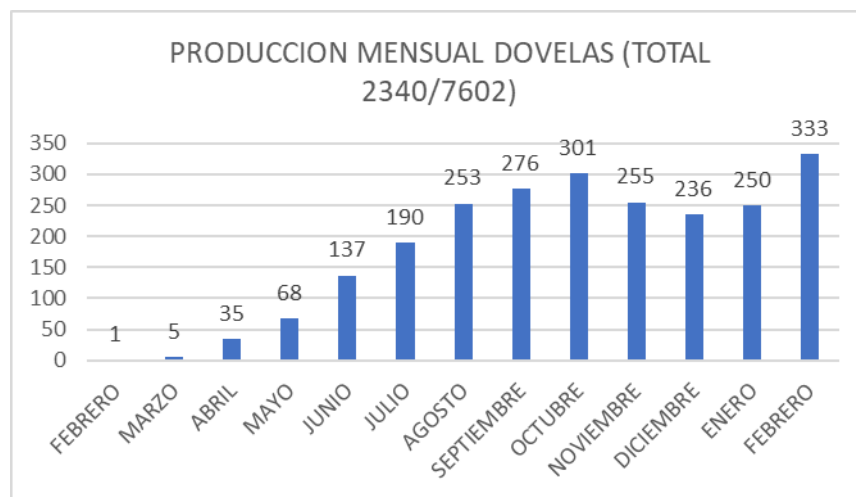
	INFORME MENSUAL DE INTERVENTORÍA				
	CONTRATO No. 148 DE 2020 INTERVENTORÍA INTEGRAL, TÉCNICA, ECONÓMICA, FINANCIERA, CONTABLE, JURÍDICA, ADMINISTRATIVA, OPERATIVA, PREDIAL, AMBIENTAL, SOCIAL Y DE SEGURIDAD SALUD EN EL TRABAJO PARA LA VIGENCIA DEL CONTRATO DE CONCESIÓN No. 163 DE 2019.				
	Código del Formato CSPLMB-FT-LFG-006	Vigencia del Formato 01/09/2024	Versión: V03	Pág. 551 de 1083	

1.-IDENTIFICACIÓN DEL ELEMENTO									2.-DISEÑOS	3.-FABRICACIÓN		
No. de segm	Tipo	Longitud (m)	Altura (m)	Ancho (m)	Resistencia diseño (mFay)	Volumen (m³)	Peso Total (Tn)	Peso x m (tn/ml)	Fecha Liberación Planos Constructivos	Fecha de Producción	Línea de producción	Liberación elementos embebidos en interfaces SI/Plano
E01-01-02	D1-TYPE 1	17,80	1,05	1,22	50	12,50	32,50	1,83		17/01/2025	3-2-A	Cumple
E01-01-03	D1-TYPE 1	17,80	1,05	1,22	50	12,50	32,50	1,83		23/01/2025	3-3-A	Cumple
E01-01-04	D1-TYPE 1	17,80	1,05	1,22	50	12,50	32,50	1,83		26/01/2025	3-1-A	Cumple
E01-01-05	D1-TYPE 1	17,80	1,05	1,22	50	12,50	32,50	1,83		21/01/2025	3-5-A	Cumple
E01-01-06	D1-TYPE 3	17,80	1,05	1,84	50	16,81	43,71	2,46		30/01/2025	2-6-B	Cumple
E01-02-02	D1-TYPE 1	22,30	1,05	1,22	50	15,29	39,75	1,78		28/01/2025	3-1-A	Cumple
E01-02-05	D1-TYPE 1	22,30	1,05	1,22	50	15,29	39,75	1,78		31/01/2025		Cumple
E09-01-02	D2-TYPE 1	29,70	1,45	1,22	50	25,02	65,04	2,19		17/12/2024	1-2-C	Cumple
E09-01-03	D2-TYPE 1	29,70	1,45	1,22	50	25,02	65,04	2,19		03/01/2025	1-3-C	Cumple
E09-01-04	D2-TYPE 1	29,70	1,45	1,22	50	25,02	65,04	2,19		10/01/2025	1-4-C	Cumple

Ilustración k.ii.1-1-2. Producción Vigas cajón.

A las fechas se han realizado el tensionamiento de 3 segmentos correspondientes a la Estación 9 E09-01-02, E09-01-03, E09-01-04 (UE-174).



Ilustración k.ii.1-1-3. Producción Vigas Cajón.

	INFORME MENSUAL DE INTERVENTORÍA				
	CONTRATO No. 148 DE 2020 INTERVENTORÍA INTEGRAL, TÉCNICA, ECONÓMICA, FINANCIERA, CONTABLE, JURÍDICA, ADMINISTRATIVA, OPERATIVA, PREDIAL, AMBIENTAL, SOCIAL Y DE SEGURIDAD SALUD EN EL TRABAJO PARA LA VIGENCIA DEL CONTRATO DE CONCESIÓN No. 163 DE 2019.				
	Código del Formato CSPLMB-FT-LFG-006	Vigencia del Formato 01/09/2024	Versión: V03		Pág. 552 de 1083



Ilustración k.ii.1-1-4. Producción Vigas Cajón.

k.ii.1-2. Intersección Calle 72 por Avenida Caracas

Seguimiento y control de calidad de materiales:

La información de calidad comprendida entre el 1 al 28 de febrero de 2024, será reportada desde el componente de calidad QA/QC. Sin embargo, en términos generales, se realizó el seguimiento y verificación a los materiales utilizados para la construcción de las estructuras presentes en el desarrollo de la obra.

Avance Obras Intersección Calle 72 por Avenida Caracas

Para el presente periodo se reportan los siguientes avances de ejecución acumulado de muros:

- Muros pantallas: 215 muros de un total de 215 unidades.

AVANCES ACUMULADOS DE MUROS PANTALLAS							
FECHA SELEC.:	31-ene	 EQUIVALENTES A:	100.00%	del total:	215.00	SALDOS	0
Nº PANTALLAS:	215		100.00%	del total:	5,853.00	0.00	
VOL. CONCRETO	5853.00		100.00%	del total:	944.50	0.00	
METROS LINEALES	944.50		100.00%	del total:	9,029.99	0.00	
AREA PANTALLAS	9029.99		100.00%				
AREA EN PLANTA	490.84	EQUIVALENTES A:	79.36%	del total:	618.48	127.64	

Ilustración k.ii.1.2-1. Esquema de avance pantallas ejecutadas.



Ilustración k.ii.1.2-2. Esquema avance acumulado pantallas.

De la misma forma, a continuación, se detallan los avances registrados a la fecha con relación a la construcción de vigas cabezal, vigas puntales inferiores, lechada, excavación, losa puntal inferior, losa puntal superior, viga soporte de barrera de tráfico, barrera de tráfico, losas de aproximación, bordillos, estación de bombeo, vías de servicio y espacio público.

- Avance Vigas Cabezal Intercambiador Vial Calle 72:

	INFORME MENSUAL DE INTERVENTORÍA				
	CONTRATO No. 148 DE 2020 INTERVENTORÍA INTEGRAL, TÉCNICA, ECONÓMICA, FINANCIERA, CONTABLE, JURÍDICA, ADMINISTRATIVA, OPERATIVA, PREDIAL, AMBIENTAL, SOCIAL Y DE SEGURIDAD SALUD EN EL TRABAJO PARA LA VIGENCIA DEL CONTRATO DE CONCESIÓN No. 163 DE 2019.				
	Código del Formato CSPLMB-FT-LFG-006	Vigencia del Formato 01/09/2024	Versión: V03	Pág. 554 de 1083	

Sector	Volumen Total (m ³)	Volumen Ejecutado (m ³)	% Ejecución
Costado Oriental	549	549	100%
Costado Occidental	222	222	100%
Av. Caracas Costado Occidental	130.05	130.05	100%
Intersección Carrera 15	158.13	158.13	100%
Av. Caracas Costado Oriental	127.69	127.69	100%

Ilustración k.ii.1.2-3. Reporte volumen y porcentaje de ejecución acumulado vigas cabezal

Vigas Cabezales Fundidas					
Costado	Viga	Longitud ejecutada (m)	Longitud total (m)	% Ejecución	Volumen (m3)
Oriental	N1	58	58	100%	219.2
	N2	10	10	100%	187
	S1	32.58	32.58	100%	204.29
	S2	19.9	19.9	100%	191
Occidental	N1	23.27	23.27	100%	151.8
	S1	20.55	20.55	100%	167.71
	TABIQUE CENTRAL	23.95	23.95	100%	65.874

Ilustración k.ii.1.2-4. Longitud y volumen de ejecución acumulado vigas cabezal

Se tiene para el sector de la EBALL la construcción de los siguientes elementos:

- Vigas Cabezal

1 VC001, 2 VC002, 3 VC003, 1 VC004, 2 VC005, 1 VC006, 1 VC007, 1 VC008, 1 VC010 y VC de pantalla tipo 2A.

- Muros Pantallas.

2 tipo 1, 1 tipo 2, 1 tipo 3, tipo 4, 2 tipo 2A y 1 tipo 5.

- Cuartos de tableros y generador.

Losa inferior, muros y placa superior, así como, instalación de tapas para cuarto de planta de emergencia. A su vez, el cuarto de tableros cuenta con la instalación de los equipos de control.

- Tanque de combustible

Placa inferior, muros laterales y placa superior

- Cámara de salida

Placa inferior, muros laterales y placa superior

	INFORME MENSUAL DE INTERVENTORÍA				
	CONTRATO No. 148 DE 2020 INTERVENTORÍA INTEGRAL, TÉCNICA, ECONÓMICA, FINANCIERA, CONTABLE, JURÍDICA, ADMINISTRATIVA, OPERATIVA, PREDIAL, AMBIENTAL, SOCIAL Y DE SEGURIDAD SALUD EN EL TRABAJO PARA LA VIGENCIA DEL CONTRATO DE CONCESIÓN No. 163 DE 2019.				
	Código del Formato CSPLMB-FT-LFG-006	Vigencia del Formato 01/09/2024	Versión: V03	Pág. 555 de 1083	

- Cuarto húmedo y seco

Placa inferior, placa intermedia 1 y 2, A su vez, placa superior.

- Generador

Excavación, placa inferior, conformación de muros en mampostería y tapas.



Ilustración k.ii.1.2-5. Avance construcción EBALL.

Para la actividad de construcción de vigas puntales inferiores se tiene: 194 unidades de 194. A su vez, para las vigas puntales superiores se tiene: 55 unidades (incluyendo viga de borde) de 55 unidades. Por lo cual, estas actividades se encuentran culminadas.

Vigas Puntales				
Ubicación	Descripción	Ud Ejecutadas	Ud proyectadas	% Ejecución
Vigas Puntales inferiores	Occidental	37	37	100%
	Caracas Occidental	21	21	
	Caracas Oriental	21	21	
	Nororiental	59	59	
	Suroriental	56	56	
Vigas Puntales superiores	Caracas Occidental	25	25	100%
	Nororiental	14	14	
	Suroriental	16	16	

Ilustración k.ii.1.2-6. Resumen vigas puntales ejecutadas.

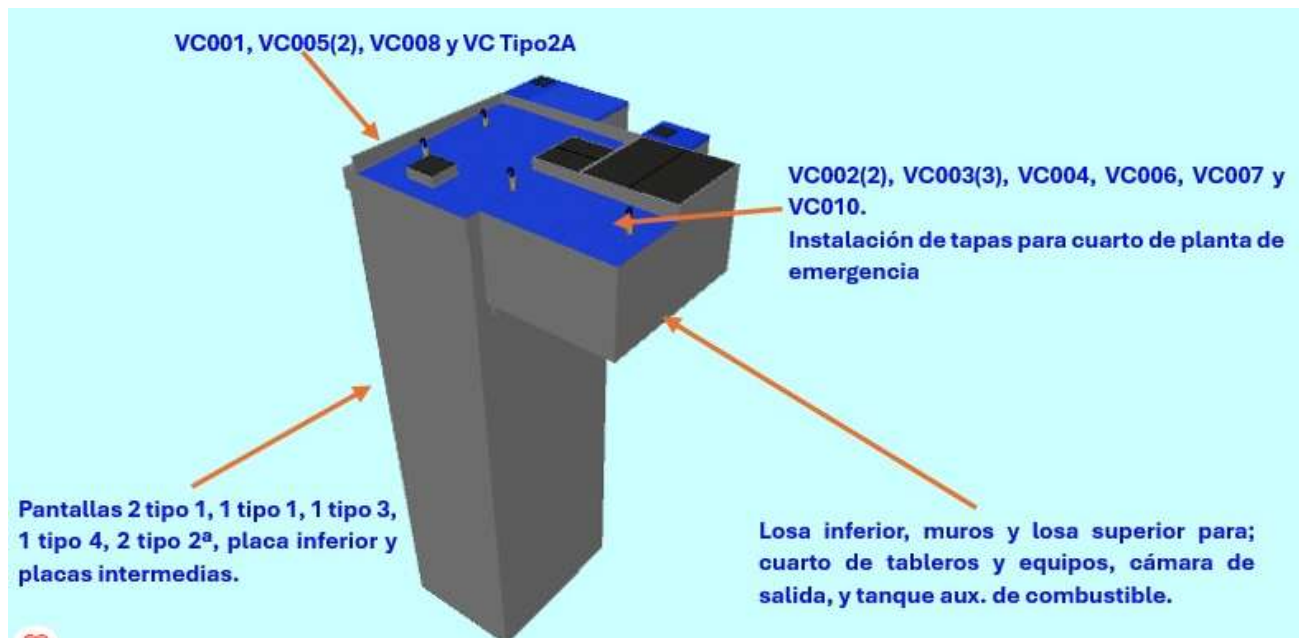
NOTA: Se aclara que el total de VPI se redujo porque dos de estas, ubicadas en la zona del tabique central, no se subdividen por la sección que está en voladizo.

	INFORME MENSUAL DE INTERVENTORÍA			
	CONTRATO No. 148 DE 2020 INTERVENTORÍA INTEGRAL, TÉCNICA, ECONÓMICA, FINANCIERA, CONTABLE, JURÍDICA, ADMINISTRATIVA, OPERATIVA, PREDIAL, AMBIENTAL, SOCIAL Y DE SEGURIDAD SALUD EN EL TRABAJO PARA LA VIGENCIA DEL CONTRATO DE CONCESIÓN No. 163 DE 2019.			
Código del Formato CSPLMB-FT-LFG-006	Vigencia del Formato 01/09/2024	Versión: V03	Pág. 556 de 1083	



Ilustración k.ii.1.2-7. Esquema 3D muros pantalla, vigas puntal y vigas cabezal ejecutadas.



Ilustración k.ii.1.2-8. Esquema 3D vigas superiores, vigas soporte y barreras de tráfico ejecutadas.

De acuerdo con la solicitud 18490 aprobada el 29 de enero de 2024, las coordenadas de la viga de borde se ajustaron hacia el sector occidental. Este cambio fue respaldado por la revisión del diseño actual y de la viga de borde soporte de puntales superiores. Esto se llevó a cabo en conformidad con el PLAN DE GESTIÓN INTEGRADO DE CAMBIOS (L1T1-CON-GCC-PN-0001), específicamente el numeral

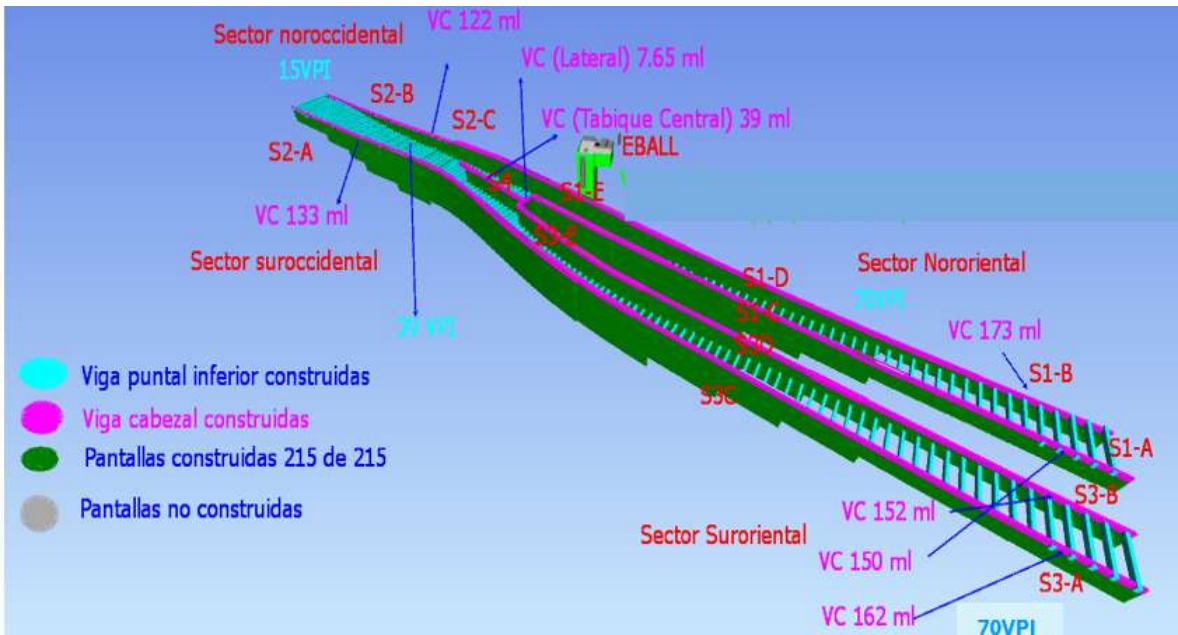
	INFORME MENSUAL DE INTERVENTORÍA				
	CONTRATO No. 148 DE 2020 INTERVENTORÍA INTEGRAL, TÉCNICA, ECONÓMICA, FINANCIERA, CONTABLE, JURÍDICA, ADMINISTRATIVA, OPERATIVA, PREDIAL, AMBIENTAL, SOCIAL Y DE SEGURIDAD SALUD EN EL TRABAJO PARA LA VIGENCIA DEL CONTRATO DE CONCESIÓN No. 163 DE 2019.				
	Código del Formato CSPLMB-FT-LFG-006	Vigencia del Formato 01/09/2024	Versión: V03	Pág. 557 de 1083	

7.2.2.2, que describe el procedimiento para solicitar y aprobar cambios sustanciales o no sustanciales. Una vez aprobada, se construyó estos elementos según la nota técnica L1T1-2000-541-CON-CN-EST-TQ-002.

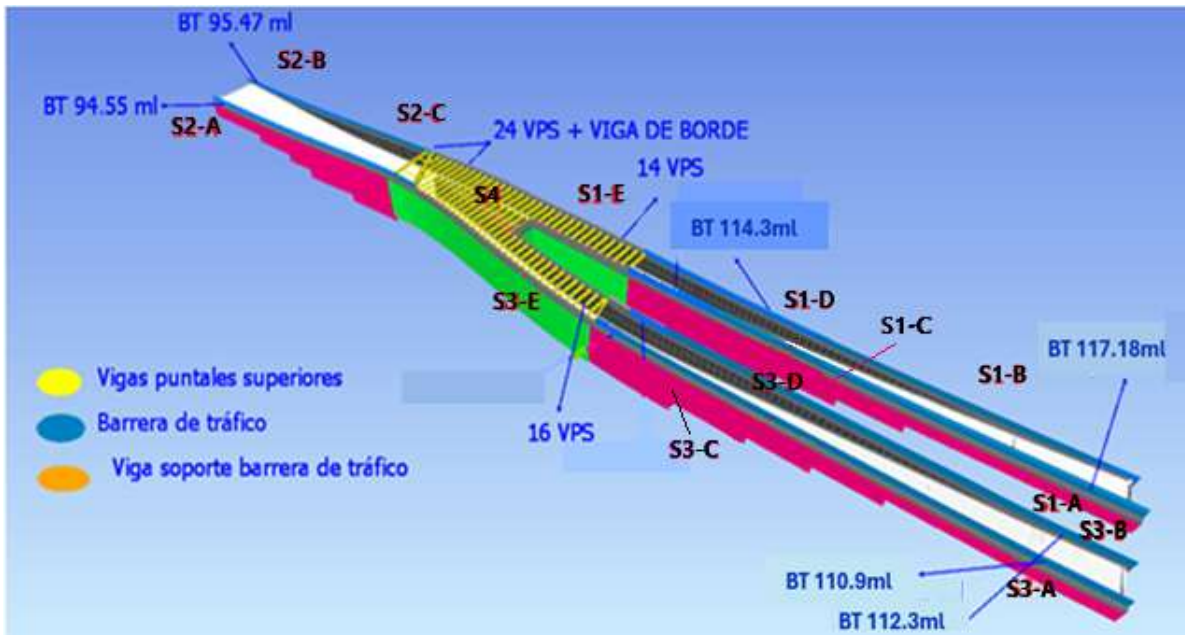
- Avance inyecciones lechada:

Se han efectuado 816 inyecciones para un total de ejecución del 100%

- Avance de excavación

Excavación Total hasta nivel de vigas y placa inferior				
Sector	Unidad de medida	Cantidad Total	Acumulado	% Ejecución
Costado Oriental	m ³	17840.01	17840.01	100%
Costado Occidental	m ³	9765.84	9765.84	100%

Ilustración k.ii.1.2-9. Resumen Acumulado Excavación

Nota: El volumen total de excavación programado ha aumentado según los últimos replanteos realizados por el Concesionario.

- Avance de losa puntal inferior

Losa Puntal Inferior					
Costado	Ubicación	Cantidad Total por costado (ml)	Cantidad Total (ml)	Ejecutado acumulado (ml)	% Ejecución
Oriental	Entre N1 y N2	334.12	151.84	151.84	100.00%
	Entre S1 y S2		150.75	150.75	
	Entre N1 y C1		19.5	19.5	
	Entre S1 y C1		12.03	12.03	
Occidental	Entre N1 y S1	154.57	104.8	104.8	100.00%
	Entre N1 y C1		20.2	20.2	
	Entre S1 y C1		29.57	29.57	

Ilustración k.ii.1.2-10. Resumen acumulado placa fondo

NOTA: Se aclara que el total de metros de losa se ajustó al considerar las cantidades en los sectores caracas oriental y occidental.

- Avance de losa puntal superior.

Losa Puntal Superior				
Costado	Ubicación	Cantidad Total (ml)	Ejecutado acumulado (ml)	% Ejecución
Caracas Oriental/ Occidental	Entre N1 y S1	44.71	44.71	100%
Suroriental	Entre S1 y S2	39	39	100%
Nororiental	Entre N1 y N2	35	35	100%

Ilustración k.ii.1.2-11. Resumen acumulado placa superior

	INFORME MENSUAL DE INTERVENTORÍA			
	CONTRATO No. 148 DE 2020 INTERVENTORÍA INTEGRAL, TÉCNICA, ECONÓMICA, FINANCIERA, CONTABLE, JURÍDICA, ADMINISTRATIVA, OPERATIVA, PREDIAL, AMBIENTAL, SOCIAL Y DE SEGURIDAD SALUD EN EL TRABAJO PARA LA VIGENCIA DEL CONTRATO DE CONCESIÓN No. 163 DE 2019.			
Código del Formato CSPLMB-FT-LFG-006	Vigencia del Formato 01/09/2024	Versión: V03	Pág. 558 de 1083	



Ilustración k.ii.1.2-12. Resumen acumulado placa fondo y barrera de tráfico Costado Nororiental y Suroriental



Ilustración k.ii.1.2-13. Resumen acumulado placa fondo y barrera de tráfico Costado Occidental

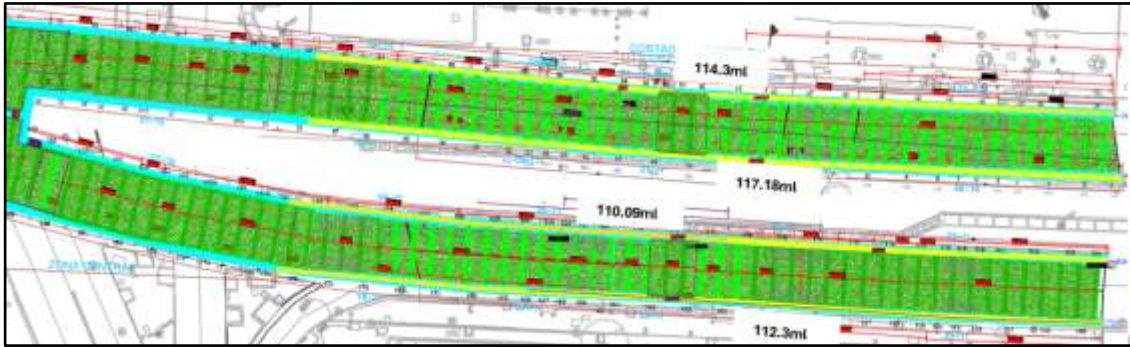

Ilustración k.ii.1.2-14. Resumen acumulado vigas puntales y placa superior Costado Occidental y Oriental

- Vigas soporte de barrera de tráfico

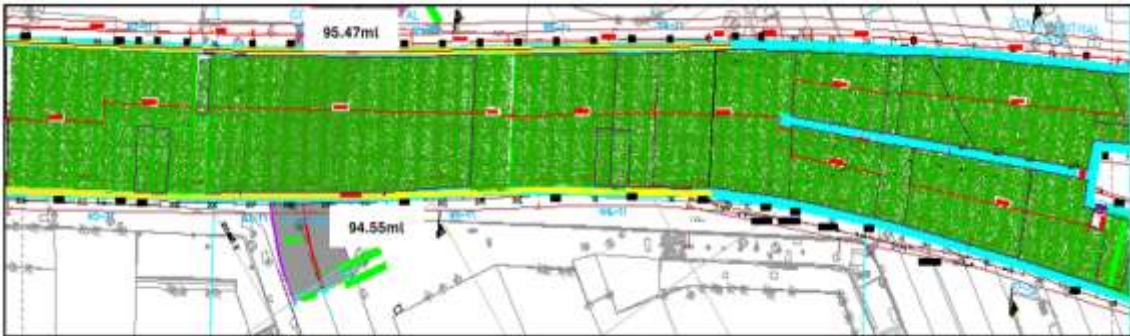
A fecha de corte del presente informe este elemento se encuentra culminado con longitudes de 94.55 m en el eje S1 y 95.47 m en el eje N1. En relación con el sector nororiental se cuenta con 114.3m y 117.18m en los ejes N1 y N2 respectivamente. A su vez, en el eje S1 se ha construido 110.9m y 112.3m en el eje S2 para el sector suroriental.

	INFORME MENSUAL DE INTERVENTORÍA				
	CONTRATO No. 148 DE 2020 INTERVENTORÍA INTEGRAL, TÉCNICA, ECONÓMICA, FINANCIERA, CONTABLE, JURÍDICA, ADMINISTRATIVA, OPERATIVA, PREDIAL, AMBIENTAL, SOCIAL Y DE SEGURIDAD SALUD EN EL TRABAJO PARA LA VIGENCIA DEL CONTRATO DE CONCESIÓN No. 163 DE 2019.				
	Código del Formato CSPLMB-FT-LFG-006	Vigencia del Formato 01/09/2024	Versión: V03		Pág. 559 de 1083

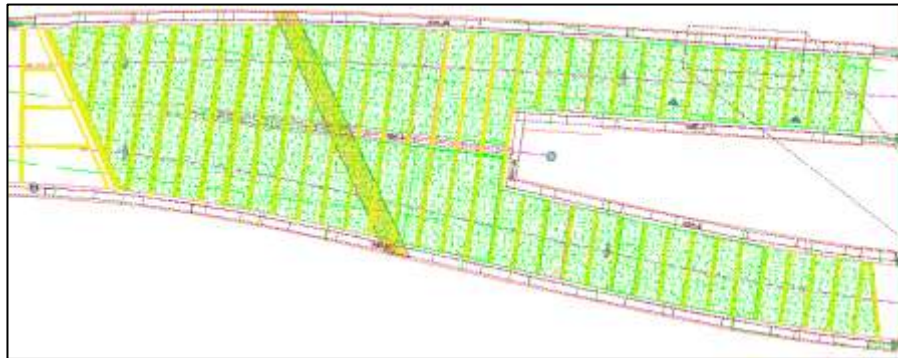
- Barrera de tráfico

Este elemento se encuentra finalizado con longitudes de 94.55 m de barrera de tráfico en el sector occidental; costado sur y 95.47m en el costado norte, con lo que se culminó este elemento en los ejes S1 y N1 de este sector. A su vez, a la fecha se tienen construido 114.3 m en el sector nororiental eje N1 y 117.18m eje N2. En el sector suroriental se tienen a la fecha construidos 112.3 m en el eje S2 y 110.9 m en el eje S1.

- Losa de Aproximación

A la fecha se tiene fundida la losa de aproximación ubicada al costado nororiental de 6.9 m largo, 3 m de ancho y espesor de 0.2 m; 4.14 m³.



Ilustración k.ii.1.2-15. Avance losa de aproximación costado nororiental.

Como también, se ha construido a la fecha la losa de aproximación ubicada al costado suroriental de 7.3 m largo, 3 m de ancho y espesor de 0.2 m; 4.38 m³.



Ilustración k.ii.1.2-16. Avance losa de aproximación costado suroriental

Hasta la fecha, se han construido dos losas de aproximación en el costado occidental, con las siguientes dimensiones: una de 7.45 metros de largo, 3 metros de ancho y 0.2 metros de espesor, y otra de 7.04 metros de largo, 3 metros de ancho y 0.2 metros de espesor. Siendo sus respectivos volúmenes 4.47 m³ y 4.22 m³.

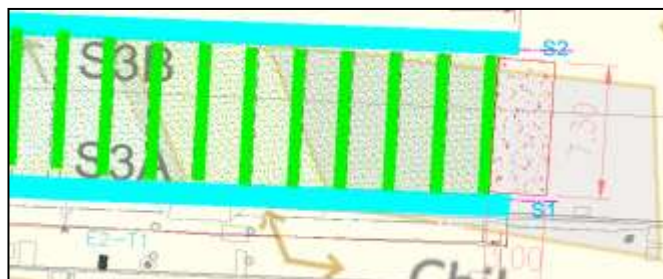

Ilustración k.ii.1.2-17. Avance losa de aproximación costado occidental

- Avance bordillo

A la fecha se han construido en el costado suroriental 154.43ml de bordillo en el eje S1 y 152.64m en el eje S2, en el costado nororiental se tienen 152.74ml de bordillo en el eje N1 y 153.30m en el eje N2. Del mismo modo, en el costado occidental se han conformado 140.55 m y 142.17 m en los ejes S1 y N1 respectivamente. Como también, se ha construido 146.47ml del separador sur y 146.47ml norte del costado occidental.

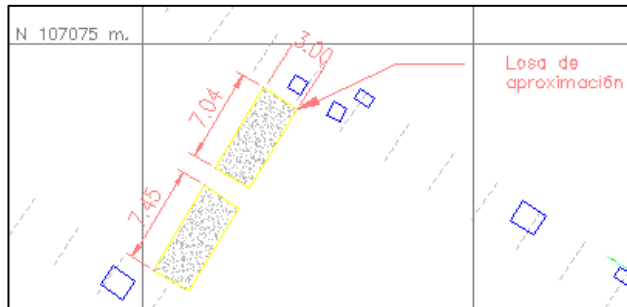

Ilustración k.ii.1.2-18. Avance acumulado de bordillo sector oriental.



Ilustración k.ii.1.2-19. Avance acumulado de bordillo y separador, sector occidental.

	INFORME MENSUAL DE INTERVENTORÍA				
	CONTRATO No. 148 DE 2020 INTERVENTORÍA INTEGRAL, TÉCNICA, ECONÓMICA, FINANCIERA, CONTABLE, JURÍDICA, ADMINISTRATIVA, OPERATIVA, PREDIAL, AMBIENTAL, SOCIAL Y DE SEGURIDAD SALUD EN EL TRABAJO PARA LA VIGENCIA DEL CONTRATO DE CONCESIÓN No. 163 DE 2019.				
	Código del Formato CSPLMB-FT-LFG-006	Vigencia del Formato 01/09/2024	Versión: V03	Pág. 561 de 1083	

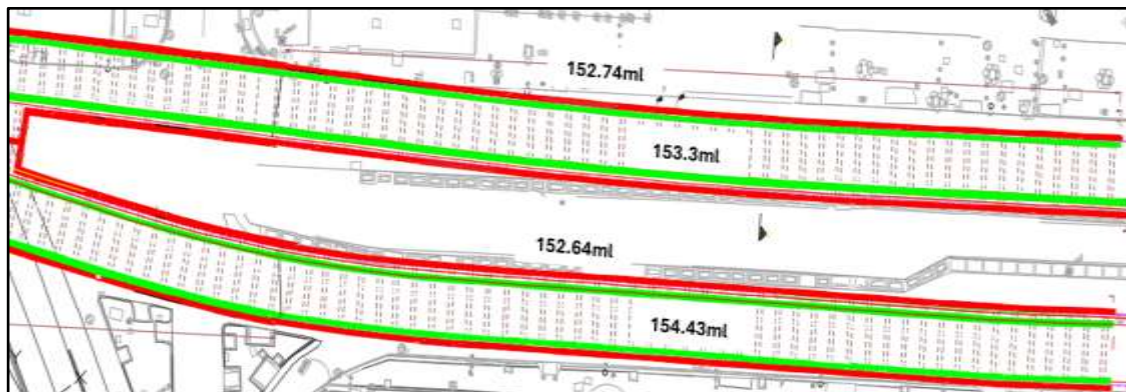
Trabajos Costado Oriental			Unidad	Volumen Total	Volumen Ejecutado
NORTE					
S1B		UE304 Construcción viga Cabezal	m3	42	42
S1D		UE304 Construcción viga Cabezal	m3	60	60
S1A		UE304 Construcción viga Cabezal	m3	42	42
S1C		UE304 Construcción viga Cabezal	m3	60	60
INTS1		UE304 Construcción viga Cabezal	m3	72	72
SUR					
S3B		UE304 Construcción viga Cabezal	m3	43.92	43.92
S3D		UE304 Construcción viga Cabezal	m3	59.88	59.88
S3A		UE304 Construcción viga Cabezal	m3	48	48
S3C		UE304 Construcción viga Cabezal	m3	59.88	59.88
INTS3		UE304 Construcción viga Cabezal	m3	61.32	61.32
				549	549

Trabajos intersección Cra 15			Unidad	Volumen Total	Volumen Ejecutado
Zona S1,S3-E//Paso Cra 15					
S1E		UE304 Construcción viga Cabezal	m3	90.72	90.72
S3E		UE304 Construcción viga Cabezal	m3	67.41	67.41

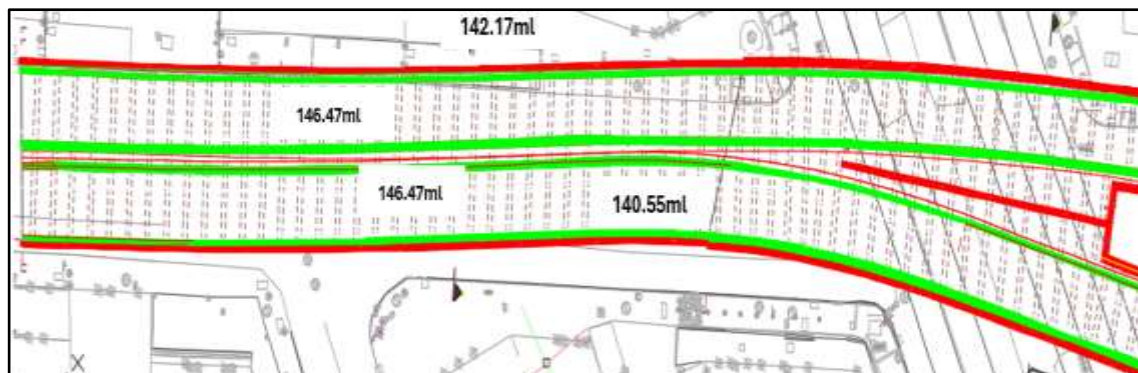
Trabajos Costado Occidental			Unidad	Volumen Total	Volumen Ejecutado
S2A		UE304 Construcción viga Cabezal - Muros sin Interferencia	m3	108	108
S2B		UE304 Construcción viga Cabezal - Muros sin Interferencia	m3	114	114
				m3	222

Trabajos Av. Caracas Costado Occidental			Unidad	Volumen Total	Volumen Ejecutado
S2C (Norte)		UE304 Construcción viga Cabezal - Muros sin Interferencia	m3	37.8	37.8
S2C (Centro)		UE304 Construcción viga Cabezal - Muros sin Interferencia	m3	32.544	32.544
S2C (Sur)		UE304 Construcción viga Cabezal - Muros sin Interferencia	m3	59.71	59.71
				m3	130.054

Trabajos Av. Caracas Costado Oriental			Unidad	Volumen Total	Volumen Ejecutado
Muros Pantalla, vigas y losa					
Zona S4 // Paso Av. Caracas Oriente					
S4 (Norte)		UE304 Construcción viga Cabezal - Muros sin Interferencia	m3	39.48	39.48
S4 (Centro)		UE304 Construcción viga Cabezal - Muros sin Interferencia	m3	33.33	33.33
S4 (Sur)		UE304 Construcción viga Cabezal - Muros sin Interferencia	m3	54.88	54.88
				m3	127.69

Total m3 Vigas Cabezal ->			m3	1186.87	1186.87
-------------------------------------	--	--	-----------	----------------	----------------

Ilustración k.ii.1.2-20. Consolidado Cantidades Totales Vigas Cabezal.

	INFORME MENSUAL DE INTERVENTORÍA				
	CONTRATO No. 148 DE 2020 INTERVENTORÍA INTEGRAL, TÉCNICA, ECONÓMICA, FINANCIERA, CONTABLE, JURÍDICA, ADMINISTRATIVA, OPERATIVA, PREDIAL, AMBIENTAL, SOCIAL Y DE SEGURIDAD SALUD EN EL TRABAJO PARA LA VIGENCIA DEL CONTRATO DE CONCESIÓN No. 163 DE 2019.				
	Código del Formato CSPLMB-FT-LFG-006	Vigencia del Formato 01/09/2024	Versión: V03	Pág. 562 de 1083	

k.ii.1-3. Intersección Avenida 68 con Avenida 1° de Mayo

Seguimiento y control de calidad de materiales:

La información de calidad comprendida entre el 1 al 28 de febrero de 2025, será reportada desde el componente de calidad QA/QC. Sin embargo, en términos generales, se realizó el seguimiento y verificación a los materiales utilizados para la construcción de las estructuras presentes en el desarrollo de la obra.

Avance de actividades realizadas por el concesionario, inherentes a la construcción de las obras de construcción puentes av primero de mayo con av 68.

En el periodo comprendido para el presente informe, se tiene en ejecución la construcción de la subestructura y super estructura del puente Sur A.V.68.

DETALLE	EJECUTADO
PILOTES	100%
DADOS	98.73%
PILAS	88.46%
SUPERESTRUCTURA	4.07%
ACABADOS	0
APROCHE OCCIDENTAL	12.73%
APROCHE ORIENTAL	0
LOSAS DE APROXIMACIÓN	0
PAVIMENTO	0
PRUEBA DE CARGA	0

Tabla k.ii.1.3-1. Resumen % acumulado ejecutado puente sur a corte del presente periodo.

Avance de actividades realizadas por el concesionario, inherentes a la demolición del puente existente av primero de mayo con av 68.

DETALLE	PROGRAMADOS	EJECUTADOS
Tramos demolición puente existente	10	10

Tabla k.ii.1.3-2. Resumen % acumulado ejecutado demolición puente a corte del presente periodo.

	INFORME MENSUAL DE INTERVENTORÍA			
	CONTRATO No. 148 DE 2020 INTERVENTORÍA INTEGRAL, TÉCNICA, ECONÓMICA, FINANCIERA, CONTABLE, JURÍDICA, ADMINISTRATIVA, OPERATIVA, PREDIAL, AMBIENTAL, SOCIAL Y DE SEGURIDAD SALUD EN EL TRABAJO PARA LA VIGENCIA DEL CONTRATO DE CONCESIÓN No. 163 DE 2019.			
	Código del Formato CSPLMB-FT-LFG-006	Vigencia del Formato 01/09/2024	Versión: V03	

k.ii.1-4. WF1

VIADUCTO:

En la siguiente tabla, se relaciona el resumen ejecutado acumulado para la cimentación (incluida solo nave central estaciones), subestructura del viaducto (sin incluir nave central estaciones) y superestructura con corte del presente periodo:

DETALLE	PHC	PRE EXCAVADO
PILOTES EJECUTADOS	1508	151
DADOS TERMINADOS	87	25
PILAS TERMINADAS	87	22
VIGA CAPITEL TERMINADAS	85	12
VANOS DESCENDIDOS ACUMULADOS WF1	73	

Tabla k.ii.1.4-1. Resumen acumulado ejecutado cimentación, subestructura y superestructura a corte del presente periodo.

Traslado de redes

En el periodo del presente informe, el Concesionario realizó actividades relacionadas al traslado de red de energía eléctrica ENE1-01. Pilas S01-27 a S01-28 Temporal, mediante la instalación de la cercha metálica para la subterranización de la red de media tensión, con 50m lineales de banco de ductos 6Φ6" PVC + 2Φ3"IMC ejecutados y el levantamiento de mampostería de cajas. Se encuentra pendiente entrega de infraestructura civil a la Interventoría y a Enel Colombia junto con la ejecución de la maniobra eléctrica programada para el 07 de marzo del presente año.

	INFORME MENSUAL DE INTERVENTORÍA				
	CONTRATO No. 148 DE 2020 INTERVENTORÍA INTEGRAL, TÉCNICA, ECONÓMICA, FINANCIERA, CONTABLE, JURÍDICA, ADMINISTRATIVA, OPERATIVA, PREDIAL, AMBIENTAL, SOCIAL Y DE SEGURIDAD SALUD EN EL TRABAJO PARA LA VIGENCIA DEL CONTRATO DE CONCESIÓN No. 163 DE 2019.				
	Código del Formato CSPLMB-FT-LFG-006	Vigencia del Formato 01/09/2024	Versión: V03	Pág. 564 de 1083	

k.ii.1-5. WF2

VIADUCTO:

En la siguiente tabla, se relaciona el resumen ejecutado acumulado para la cimentación (incluida nave central estaciones), subestructura del viaducto (sin incluir nave central estaciones) y superestructura con corte del presente periodo:

DETALLE	PHC	PRE EXCAVADO
PILOTES EJECUTADOS	1852	54
DADOS TERMINADOS	55	4
PILAS TERMINADAS	49	2
VIGA CAPITEL TERMINADAS	24	0
VANOS DESCENDIDOS ACUMULADOS WF2	13	

Tabla k.ii.1.5-1 Resumen ejecutado acumulado cimentación, subestructura y superestructura con corte del presente periodo.

Traslado de redes

A continuación, se presenta el avance del periodo en la construcción de redes secas y húmedas, las cuales se adelantan entre la Av. Villavicencio con carrera 86 (Av. Ciudad de Cali) y la Avenida Primera de Mayo con Avenida Boyacá así:

ACTIVIDAD	DESCRIPCIÓN	CARACTERÍSTICAS	DUCTERÍA			OBSERVACIONES	PMT	COI
			LONGITUD DISEÑO TOTAL	LONGITUD EJECUTADA EN EL MES	LONGITUD ACUMULADA			
FASE 1								
WF2 - IE2 - IE5 (K3+750 a K7+750)								
K3+750 - K4+250								
WF2VDTR1000	Traslado de red de Acueducto ACU2-01. Pilas S03-06 a S03-09. Excavación a zanja abierta.	12"HD	156.64	33.96	126.9	En instalación de tubería y accesorios.	Vigente	COI-44
WF2VDTR2400	Traslado red de Alcantarillado Pluvial PLU2-06. Pilas S03-07 a S03-19	Ø 2.20"m	322.86	34 tubos GRP 1 tubo Zanja abierta 105m	156.70	Instalación de foso de recepción W2P008, en instalación de tubería por Pipe Jacking y zanja abierta	Vigente	COI-44
WF2VDTR2410	Traslado red de Energía (Santa María) ENE2-18. Pilas S03-05 a S03-08. Excavación a zanja abierta.	9Ø6" PVC + 2Ø3"PVC 6Ø6" PVC + 2Ø3"PVC	97.87 229.57	Maniobra eléctrica	122.52 209.88	Red trasladada. Se elimina la interferencia. Maniobra ejecutada el 25 de febrero.	Vigente	COI-44

	INFORME MENSUAL DE INTERVENTORÍA				
	CONTRATO No. 148 DE 2020 INTERVENTORÍA INTEGRAL, TÉCNICA, ECONÓMICA, FINANCIERA, CONTABLE, JURÍDICA, ADMINISTRATIVA, OPERATIVA, PREDIAL, AMBIENTAL, SOCIAL Y DE SEGURIDAD SALUD EN EL TRABAJO PARA LA VIGENCIA DEL CONTRATO DE CONCESIÓN No. 163 DE 2019.				
	Código del Formato CSPLMB-FT-LFG-006	Vigencia del Formato 01/09/2024	Versión: V03	Pág. 565 de 1083	

ACTIVIDAD	DESCRIPCIÓN	CARACTERÍSTICAS	DUCTERÍA			OBSERVACIONES	PMT	COI
			LONGITUD DISEÑO TOTAL	LONGITUD EJECUTADA EN EL MES	LONGITUD ACUMULADA			
K7+250 - K7+750								
WF2VDTR1160	Traslado red de ETB ETB2-16. Pilas S06-22	4Ø4" PVC	33.00	Traslado de telemáticas	58.00	Red trasladada. Se elimina la interferencia. Maniobra ejecutada el 12 de febrero.	Vigente	COI-30

Tabla k.ii.1.5-2. Actividades de construcción y traslado de redes según Plan de Ejecución V.12, a corte del presente periodo.

	INFORME MENSUAL DE INTERVENTORÍA			
	CONTRATO No. 148 DE 2020 INTERVENTORÍA INTEGRAL, TÉCNICA, ECONÓMICA, FINANCIERA, CONTABLE, JURÍDICA, ADMINISTRATIVA, OPERATIVA, PREDIAL, AMBIENTAL, SOCIAL Y DE SEGURIDAD SALUD EN EL TRABAJO PARA LA VIGENCIA DEL CONTRATO DE CONCESIÓN No. 163 DE 2019.			
	Código del Formato CSPLMB-FT-LFG-006	Vigencia del Formato 01/09/2024	Versión: V03	

k.ii.1-6. WF3

En la siguiente tabla, se relaciona el resumen ejecutado acumulado para la cimentación (incluida nave central) y subestructura del viaducto (sin incluir nave central estaciones) a corte del presente periodo:

DETALLE	PHC	PRE EXCAVADO
PILOTES EJECUTADOS	465	333
DADOS TERMINADOS		35
PILAS TERMINADAS		35
VIGA CAPITEL TERMINADAS		11
VANOS DESCENDIDOS WF3		6

Tabla k.ii.1.6-1. Resumen acumulado ejecutado cimentación a corte del presente periodo.

	INFORME MENSUAL DE INTERVENTORÍA			
	CONTRATO No. 148 DE 2020 INTERVENTORÍA INTEGRAL, TÉCNICA, ECONÓMICA, FINANCIERA, CONTABLE, JURÍDICA, ADMINISTRATIVA, OPERATIVA, PREDIAL, AMBIENTAL, SOCIAL Y DE SEGURIDAD SALUD EN EL TRABAJO PARA LA VIGENCIA DEL CONTRATO DE CONCESIÓN No. 163 DE 2019.			
	Código del Formato CSPLMB-FT-LFG-006	Vigencia del Formato 01/09/2024	Versión: V03	

k.ii.1-7. WF4

En la siguiente tabla, se relaciona el resumen ejecutado acumulado para la cimentación (incluida nave central) y subestructura del viaducto (sin incluir nave central estaciones) a corte del presente periodo:

DETALLE	PHC	PRE EXCAVADO
PILOTES EJECUTADOS	296	33
DADOS TERMINADOS		27
PILAS TERMINADAS		26
VIGA CAPITEL TERMINADAS		16
VANOS DESCENDIDOS WF4		5

Tabla k.ii.1.7-1. Resumen acumulado ejecutado cimentación a corte del presente periodo.

	INFORME MENSUAL DE INTERVENTORÍA				
	CONTRATO No. 148 DE 2020 INTERVENTORÍA INTEGRAL, TÉCNICA, ECONÓMICA, FINANCIERA, CONTABLE, JURÍDICA, ADMINISTRATIVA, OPERATIVA, PREDIAL, AMBIENTAL, SOCIAL Y DE SEGURIDAD SALUD EN EL TRABAJO PARA LA VIGENCIA DEL CONTRATO DE CONCESIÓN No. 163 DE 2019.				
	Código del Formato CSPLMB-FT-LFG-006	Vigencia del Formato 01/09/2024	Versión: V03	Pág. 568 de 1083	

k.ii.1-8. WF5

VIADUCTO:

En la siguiente tabla, se relaciona el resumen ejecutado acumulado para la cimentación y subestructura del viaducto a corte del presente periodo:

DETALLE	EJECTUTADO VIADUCTO
PILOTES EJECUTADOS P.EXC.	81
DADOS TERMINADOS	17
PILAS TERMINADAS	20
VIGA CAPITEL TERMINADAS	11

Tabla k.ii.1.8-1. Resumen ejecutado acumulado cimentación a corte 28 de febrero de 2025 WF5

Avance de Viaducto ejecutado por apoyo WF5 Corte 28 de febrero					
UE	Apoyo	Acumulado Pilotes Preexcavados	Acumulado No Dados	Acumulado No. Columnas	Acumulado No. Vigas Capitel
UE198	S14-04	9/9	1	1	1
	S14-05	4/4	1	0	0
	S14-06	4/4	1	2	1
	S14-07	4/4	1	2	1
	S14-08	4/4	1	2	1
	S14-09	6/6	1	2	0
	S14-10	4/4	1	1	1
UE047	S14-11	4/4	1	1	1
	S14-12	4/4	1	1	1
	S14-13	4/4	1	1	1
	S14-14	4/4	1	1	1
	S14-15	4/4	1	1	1
	S14-16	4/4	1	1	1
	S14-17	4/4	1	1	0
	S14-18	4/4	1	1	0
	S14-19	4/4	1	1	0
	S14-20	4/4	1	1	0
UE199	S14-29	2/4	0	0	0
	S14-30	2/4	0	0	0
	S14-31	2/6	0	0	0

	INFORME MENSUAL DE INTERVENTORÍA				
	CONTRATO No. 148 DE 2020 INTERVENTORÍA INTEGRAL, TÉCNICA, ECONÓMICA, FINANCIERA, CONTABLE, JURÍDICA, ADMINISTRATIVA, OPERATIVA, PREDIAL, AMBIENTAL, SOCIAL Y DE SEGURIDAD SALUD EN EL TRABAJO PARA LA VIGENCIA DEL CONTRATO DE CONCESIÓN No. 163 DE 2019.				
	Código del Formato CSPLMB-FT-LFG-006	Vigencia del Formato 01/09/2024	Versión: V03	Pág. 569 de 1083	

Avance de Viaducto ejecutado por apoyo WF5 Corte 28 de febrero					
UE	Apoyo	Acumulado Pilotes Preexcavados	Acumulado No Dados	Acumulado No. Columnas	Acumulado No. Vigas Capitel
	TOTAL	81	17	20	11

Tabla k.ii.1.8-2. Resumen avance de viaducto ejecutados por apoyo a corte 28 de febrero de 2025 WF5

Seguimiento y control de calidad de materiales:

La información de calidad para el presente informe será reportada desde el componente de calidad QA/QC. Sin embargo, en términos generales, se realizó el seguimiento y verificación a los materiales utilizados para la construcción de las estructuras de la cimentación presentes en el desarrollo de la obra.

	INFORME MENSUAL DE INTERVENTORÍA				
	CONTRATO No. 148 DE 2020 INTERVENTORÍA INTEGRAL, TÉCNICA, ECONÓMICA, FINANCIERA, CONTABLE, JURÍDICA, ADMINISTRATIVA, OPERATIVA, PREDIAL, AMBIENTAL, SOCIAL Y DE SEGURIDAD SALUD EN EL TRABAJO PARA LA VIGENCIA DEL CONTRATO DE CONCESIÓN No. 163 DE 2019.				
	Código del Formato CSPLMB-FT-LFG-006	Vigencia del Formato 01/09/2024	Versión: V03	Pág. 570 de 1083	

k.ii.1-9. WF6

VIADUCTO:

En la siguiente tabla, se relaciona el resumen ejecutado acumulado para la cimentación y subestructura del viaducto a corte del presente periodo:

DETALLE	EJECTUTADO VIADUCTO
PILOTES EJECUTADOS	477
DADOS TERMINADOS	11
PILAS TERMINADAS	4
VIGA CAPITEL TERMINADAS	0

Tabla k.ii.1.9-1. Resumen ejecutado acumulado cimentación a corte 28 de febrero 2025 WF6

Avance de pilotes ejecutados por apoyo WF6 Corte 28 de Febrero					
UE	Apoyo	Acumulado Pilotes Preexcavados	Acumulado Pilotes PHC	Acumulado No Dados	Acumulado No. Columnas
UE044	S15-14	2/4		0	0
	S15-15	2/4		0	0
	S15-16	1/4		0	0
UE201	S15-18	4/4		0	0
	S15-19	4/4		1	0
	S15-20	4/4		1	0
	S15-21	4/4		1	0
	S15-22	4/4		1	0
	S15-23	4/4		1	2
	S15-24	4/4		1	0
	S15-25	4/4		1	2
	S15-26	4/4		1	0
	S15-27	6/6		1	0
	S15-28	6/6		1	0
	S15-29	6/6		1	0
S15-30	4/4		0	0	
UE042	S15-43	6/6		0	0
	S15-44	6/6		0	0
	S15-45	6/6		0	0
	S15-46	4/6		0	0

	INFORME MENSUAL DE INTERVENTORÍA			
	CONTRATO No. 148 DE 2020 INTERVENTORÍA INTEGRAL, TÉCNICA, ECONÓMICA, FINANCIERA, CONTABLE, JURÍDICA, ADMINISTRATIVA, OPERATIVA, PREDIAL, AMBIENTAL, SOCIAL Y DE SEGURIDAD SALUD EN EL TRABAJO PARA LA VIGENCIA DEL CONTRATO DE CONCESIÓN No. 163 DE 2019.			
	Código del Formato CSPLMB-FT-LFG-006	Vigencia del Formato 01/09/2024	Versión: V03	

Avance de pilotes ejecutados por apoyo WF6 Corte 28 de Febrero					
UE	Apoyo	Acumulado Pilotes Preexcavados	Acumulado Pilotes PHC	Acumulado No Dados	Acumulado No. Columnas
	S15-47	5/6		0	0
	S15-48	6/6		0	0
	S15-49	5/6		0	0
	S15-50	6/6		0	0
	S15-51	6/6		0	0
	S15-52	6/6		0	0
UE202	S15-53	6/6		0	0
	S15-54	6/6		0	0
	S15-55	6/6		0	0
UE186	E15-01	6/6		0	0
	E15-02	2/6		0	0
	E15-03	1/6		0	0
	E15-04	6/6		0	0
	E15-05	6/6		0	0
	E15-06	6/6		0	0
UE041	S16-01		15/15	0	0
	S16-02		15/15	0	0
	S16-03		15/15	0	0
	S16-04		15/15	0	0
	S16-05		15/15	0	0
	S16-06		15/15	0	0
UE203	S16-07		15/15	0	0
	S16-08		16/16	0	0
	S16-09		16/16	0	0
	S16-10		16/16	0	0
	S16-11		15/15	0	0
	S16-13		16/16	0	0
	S16-14		16/16	0	0
UE204	S16-24		9/9	0	0
	S16-25		12/12	0	0
	S16-26		12/12	0	0
	S16-27		12/12	0	0
	S16-28		12/12	0	0

	INFORME MENSUAL DE INTERVENTORÍA				
	CONTRATO No. 148 DE 2020 INTERVENTORÍA INTEGRAL, TÉCNICA, ECONÓMICA, FINANCIERA, CONTABLE, JURÍDICA, ADMINISTRATIVA, OPERATIVA, PREDIAL, AMBIENTAL, SOCIAL Y DE SEGURIDAD SALUD EN EL TRABAJO PARA LA VIGENCIA DEL CONTRATO DE CONCESIÓN No. 163 DE 2019.				
	Código del Formato CSPLMB-FT-LFG-006	Vigencia del Formato 01/09/2024	Versión: V03	Pág. 572 de 1083	

Avance de pilotes ejecutados por apoyo WF6 Corte 28 de Febrero					
UE	Apoyo	Acumulado Pilotes Preexcavados	Acumulado Pilotes PHC	Acumulado No Dados	Acumulado No. Columnas
	S16-29		12/12	0	0
	S16-30		12/12	0	0
	S16-31		12/12	0	0
	S16-32		5/12	0	0
UE039	S17-15	4/6		0	0
	S17-16	6/6		0	0
	S17-17	5/6		0	0
	TOTAL	179	298	11	4

Tabla k.ii.1.9-2. Resumen cimentación por apoyo a corte 28 de febrero 2025 WF6

Avance de actividades realizadas por el concesionario UE 044

Durante el presente periodo, se realizaron actividades de construcción de pilotes pre excavados entre la CI 48 y CI 49.

Avance de actividades realizadas por el concesionario UE 201 Marly

Durante el presente periodo, se construyeron 5 dados de la cimentación del viaducto y el primer tramo de 13 columnas.

Avance de actividades realizadas por el concesionario UE 042

Durante el presente periodo, se realizaron actividades de construcción de pilotes pre excavados y el inicio en la construcción de dados de cimentación.

Avance de actividades realizadas por el concesionario UE 202 Calle 63

Durante el presente periodo, se dio el inicio en la construcción de dados de cimentación.

Avance de actividades realizadas por el concesionario UE 041

Durante el presente periodo, se dio el inicio en la construcción de dados de cimentación. .

Avance de actividades realizadas por el concesionario UE 203 Flores

Durante el presente periodo, se dio el inicio en la construcción de dados de cimentación. .

	INFORME MENSUAL DE INTERVENTORÍA				
	CONTRATO No. 148 DE 2020 INTERVENTORÍA INTEGRAL, TÉCNICA, ECONÓMICA, FINANCIERA, CONTABLE, JURÍDICA, ADMINISTRATIVA, OPERATIVA, PREDIAL, AMBIENTAL, SOCIAL Y DE SEGURIDAD SALUD EN EL TRABAJO PARA LA VIGENCIA DEL CONTRATO DE CONCESIÓN No. 163 DE 2019.				
	Código del Formato CSPLMB-FT-LFG-006	Vigencia del Formato 01/09/2024	Versión: V03	Pág. 573 de 1083	

Avance de actividades realizadas por el concesionario UE 204 Calle 72

Durante este período se efectuaron actividades en la UE204, las cuales, incluyeron actividades de e realizaron actividades de hincado de pilotes PHC.

Avance de actividades realizadas por el concesionario UE-039

El Concesionario, a fecha de corte del presente informe mensual, tiene construidos 15 de los 18 pilotes correspondientes a los apoyos S17-15; S17-16 y S17-17. De los cuales, para el apoyo S17-15 se construyeron los pilotes #1, 2, 3 y 4, para el apoyo S17-16 los seis (6) pilotes y para el apoyo S17-17 los pilotes #1, 3, 4, 5 y 6. Debido a condiciones relacionadas con el PMT, de los 18 pilotes requeridos para los tres apoyos, solo pudieron ejecutarse 15.

Seguimiento y control de calidad de materiales:

La información de calidad para el presente informe será reportada desde el componente de calidad QA/QC. Sin embargo, en términos generales, se realizó el seguimiento y verificación a los materiales utilizados para la construcción de las estructuras de la cimentación presentes en el desarrollo de la obra.

	INFORME MENSUAL DE INTERVENTORÍA				
	CONTRATO No. 148 DE 2020 INTERVENTORÍA INTEGRAL, TÉCNICA, ECONÓMICA, FINANCIERA, CONTABLE, JURÍDICA, ADMINISTRATIVA, OPERATIVA, PREDIAL, AMBIENTAL, SOCIAL Y DE SEGURIDAD SALUD EN EL TRABAJO PARA LA VIGENCIA DEL CONTRATO DE CONCESIÓN No. 163 DE 2019.				
	Código del Formato CSPLMB-FT-LFG-006	Vigencia del Formato 01/09/2024	Versión: V03	Pág. 574 de 1083	

k.ii.2) Reporte del control de las actividades desarrolladas por el Concesionario por frente de obra, indicando las paradas no programadas y las acciones tomadas por el Concesionario

k.ii.2-1. Patio Taller

En este periodo, Fase de Construcción, el Concesionario adelantó las siguientes actividades relacionadas en la siguiente tabla:

ACTIVIDAD	UNIDAD DE EJECUCIÓN
Edificio Administrativo (102): Armado de refuerzo y colocación de concreto en la construcción de la cimentación y los pedestales.	UE 031
Edificio Caseta Control de Acceso (103): Armado de refuerzo para construcción de cimentación.	UE 031
Edificio hall de cocheras (104): finalización montaje de estructura metálica cubierta y fachadas, pintura de la estructura metálica, instalación de cubierta, conexiones de sistema puesta a tierra y apantallamiento, rellenos para conformación de subrasante vía férrea, instalación de vía férrea línea #10, #7 y #6 e instalación de ductería para redes MEP.	UE 032
Edificio Maquina de lavado (106): Colocación de acero y concretos tanques de agua y armado de refuerzo placa.	UE 034
Edificio de locales técnicos (105): montaje de la estructura metálica.	UE 036
Edificio Mantenimiento mayor y menor (108): Montaje de la estructura metálica.	UE 036
Edificio CCO de respaldo (111): Montaje de la estructura metálica.	UE 036
Edificio Torno en foso (112): Transporte de la estructura metálica.	UE 036
Edificio Mantenimiento de infraestructura (107): Excavaciones para cimentación, fundida de concreto estructural para zapatas, vigas y contrapesos, rellenos en materiales granulares e instalación de elementos metálicos estructurales.	UE 035
Subestación Eléctrica Receptora SER 1: En el mes de febrero 2025 se desarrollaron acabados e instalaciones MEP, no se culminaron las actividades de obra civil en el plazo contractual según plan de ejecución versión 12.	UE 190
Subestación Eléctrica de tracción SET: Pintura de muros exteriores y aplicación de graniplast fachadas, montaje de aparatos hidráulicos, enchapes e instalación de redes MEP, rellenos perimetrales.	UE 408
Redes de servicios públicos externas: instalación ductería para redes secas (CBTC, comunicaciones, alumbrado público, tracción y voz y datos). Construcción drenes franceses, alcantarillado pluvial, alcantarillado sanitario, red contra incendios (RCI) y red hidráulica de 6". Se avanzó en la construcción cajas de inspección para red de alumbrado público, comunicaciones, CBTC, tracción, corrientes débiles, RCI, de llegadas de filtros franceses, pozos de inspección para alcantarillado sanitario y pluvial a diferente nivel de avance y realización de pruebas hidrostáticas y de hermeticidad	UE 38
Instalación de vía férrea en balasto, se cuentan con cuatro (04) frentes de obra. <ul style="list-style-type: none"> - Instalación de vía férrea (Línea de prueba) en balasto, los rieles se han ejecutado entre la abscisa K0+876.98 – K0+825. - Instalación de vía férrea en balasto para la zona de hall de cocheras líneas #10, #7 y #6. - Instalación de vía férrea en curvas de acceso a edificio de mantenimiento de infraestructura. - Conformación de subrasante para vía férrea en placa para descarga de material rodante 	UE 381
Edificio Zona de Pruebas de PDAP (900): Armado de refuerzo para cimentación.	UE 381

Tabla k.ii.2-1. Actividades desarrolladas por el Concesionario durante el periodo.

	INFORME MENSUAL DE INTERVENTORÍA				
	CONTRATO No. 148 DE 2020 INTERVENTORÍA INTEGRAL, TÉCNICA, ECONÓMICA, FINANCIERA, CONTABLE, JURÍDICA, ADMINISTRATIVA, OPERATIVA, PREDIAL, AMBIENTAL, SOCIAL Y DE SEGURIDAD SALUD EN EL TRABAJO PARA LA VIGENCIA DEL CONTRATO DE CONCESIÓN No. 163 DE 2019.				
	Código del Formato CSPLMB-FT-LFG-006	Vigencia del Formato 01/09/2024	Versión: V03	Pág. 575 de 1083	

Paradas no programadas y las acciones tomadas por el Concesionario

Durante el periodo no se presentaron paradas no programadas en la construcción de los edificios definitivos del patio taller ni en las actividades de redes de servicios públicos externas.

Patio de prefabricados:

PHC

Hasta el 28 de febrero 2025 se tuvieron 24 días de producción, los cuales presentaron un promedio de 48 unidades/turno de 9 horas, presentando un rendimiento menor con el promedio de los meses anteriores. Sin embargo, por el accidente presentado con la blindobarra y el tablero PDG3 se presenta en el mes evaluado una reducción en la productividad. De acuerdo con el gráfico, se evidencia una tendencia estable durante el mes de febrero 2025 y se evidencia un turno con un máximo de producción de 52 unidades. Durante este mes a pesar de los días de prueba con curado a vapor, la planta no uso este método de curado debido al avance que presenta el concesionario en su producción, se recomienda al concesionario implementar en un periodo corto de tiempo plan definitivo que permita habilitar las cuatro centrifugadoras.



Figura k.ii.2-1.-1. Comportamiento de la producción durante el mes de febrero 2025

La planta presenta una fabricación de 242617 metros lineales de pilotes PHC frente a los 214101 metros lineales estimados de acuerdo con la meta física del proyecto lo que equivale al 113.3% de cumplimiento frente al plan de ejecución Versión 12. La planta presenta una tendencia en este mes desfavorable en la productividad de la fábrica. Actualmente la fábrica presenta acopio en el, Ramal técnico, Corzo (storage), Corzo (RCD), Calle 13 con carrera 68 y apoyo S10-22.

VIGAS U

Para las actividades en la planta de prefabricados U-Beam, durante el presente periodo se evidenciaron 28 días de producción de dovelas, para un total de 333 dovelas fabricadas en el presente periodo para un total de 2340 dovelas producidas.

CUADRO DE AVANCE DIARIO DE FUNDIDA DOVELAS EN PATIO DE PREFABRICADOS							
FEBRERO					333 Dovelas		Cantidad semanal
DOMINGO	LUNES	MARTES	MIÉRCOLES	JUEVES	VIERNES	SABADO	
26 2	27 12	28 13	29 12	30 13	31 11	1 10	73
2 1	3 14	4 11	5 14	6 12	7 13	8 14	79
9 1	10 9	11 15	12 13	13 14	14 15	15 10	77
16 0	17 12	18 16	19 17	20 14	21 16	22 12	87
23 1	24 14	25 14	26 16	27 16	28 19	1 15	95

Figura k.ii.2-1-2. Avance en producción de dovelas en planta de prefabricados de U-Beam.



Figura k.ii.2-1-3. Avance producción de dovelas mes de febrero 2025 en planta de prefabricados de U-Beam.

En Planta de Prefabricados de Vigas U, se evidencia la culminación en la instalación de cubierta en líneas de producción P-1, P-2, P-3 y P-4.

	INFORME MENSUAL DE INTERVENTORÍA			
	CONTRATO No. 148 DE 2020 INTERVENTORÍA INTEGRAL, TÉCNICA, ECONÓMICA, FINANCIERA, CONTABLE, JURÍDICA, ADMINISTRATIVA, OPERATIVA, PREDIAL, AMBIENTAL, SOCIAL Y DE SEGURIDAD SALUD EN EL TRABAJO PARA LA VIGENCIA DEL CONTRATO DE CONCESIÓN No. 163 DE 2019.			
Código del Formato CSPLMB-FT-LFG-006	Vigencia del Formato 01/09/2024	Versión: V03	Pág. 577 de 1083	

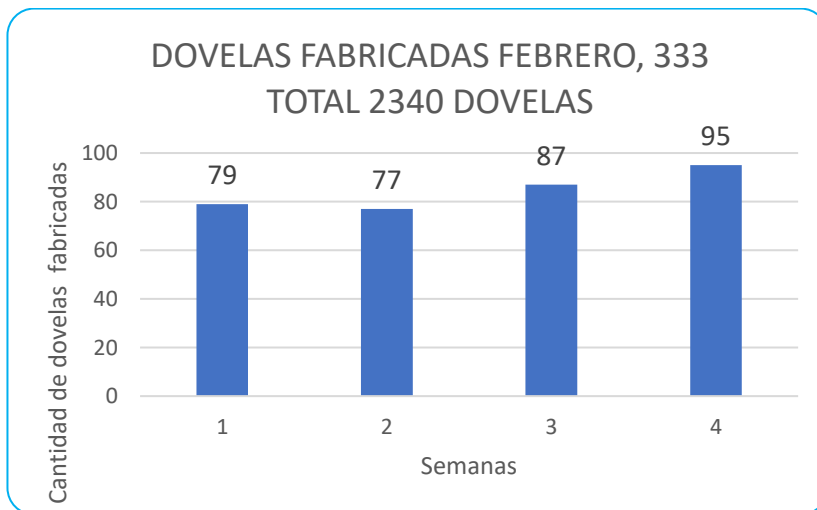

Figura k.ii.2-1-4. Avance Instalación Cubierta Planta de prefabricados de U-Beam.



Figura k.ii.2-1-5. Avance Instalación Cubierta Planta de prefabricados de U-Beam.

En el presente periodo, el concesionario tuvo una producción mayor con respecto al periodo de enero 2025.

	INFORME MENSUAL DE INTERVENTORÍA			
	CONTRATO No. 148 DE 2020 INTERVENTORÍA INTEGRAL, TÉCNICA, ECONÓMICA, FINANCIERA, CONTABLE, JURÍDICA, ADMINISTRATIVA, OPERATIVA, PREDIAL, AMBIENTAL, SOCIAL Y DE SEGURIDAD SALUD EN EL TRABAJO PARA LA VIGENCIA DEL CONTRATO DE CONCESIÓN No. 163 DE 2019.			
Código del Formato CSPLMB-FT-LFG-006	Vigencia del Formato 01/09/2024	Versión: V03	Pág. 578 de 1083	

k.ii.2-2. Intersección Calle 72 por Avenida Caracas

El resumen de las actividades desarrolladas durante el mes de febrero de 2025, en el Intercambiador Vial de la calle 72 con Av. Caracas fueron descritas en anteriores apartados.

Paradas no programadas y las acciones tomadas por el Concesionario

Para el mes del presente informe el Concesionario continua incumplimiento la propuesta de mitigación de atrasos, generando reprocesos de actividades y reparaciones de elementos por malas prácticas constructivas y falta de verificación de los encargados. En este sentido se alerta a la Empresa Metro Bogotá del probable incumplimiento del hito contractual de entrega de la UE304.

	INFORME MENSUAL DE INTERVENTORÍA				
	CONTRATO No. 148 DE 2020 INTERVENTORÍA INTEGRAL, TÉCNICA, ECONÓMICA, FINANCIERA, CONTABLE, JURÍDICA, ADMINISTRATIVA, OPERATIVA, PREDIAL, AMBIENTAL, SOCIAL Y DE SEGURIDAD SALUD EN EL TRABAJO PARA LA VIGENCIA DEL CONTRATO DE CONCESIÓN No. 163 DE 2019.				
	Código del Formato CSPLMB-FT-LFG-006	Vigencia del Formato 01/09/2024	Versión: V03	Pág. 579 de 1083	

k.ii.2-3. Intersección Avenida 68 con Avenida 1° de Mayo

Actividades que se encuentran con desfases en el cronograma de Trabajo de las Obras de construcción puente norte av. primero de mayo con av. 68

Se describen en la siguiente tabla, las actividades inmediatas que se encuentran en retraso en el presente mes de febrero de 2025, que deberían haber iniciado:

ACTIVIDAD	DESCRIPCIÓN	Duracion	Inicio Programado	Fin Programado	UE- Unidad de Ejecucion
PUENTE SUR		410	16/08/2024	31/12/2025	
PUENTE SUR - DADOS		68	26/09/2024	17/12/2024	
AV4770	Apoyo 3 - Construcción de Dado	21	26/09/2024	21/10/2024	UE301
PUENTE SUR - PILAS		63	22/10/2024	8/01/2025	
AV4630	Apoyo 3 - Construcción de Pila	27	22/10/2024	23/11/2024	UE301
PUENTE SUR - SUPERESTRUCTURA		253	27/11/2024	1/10/2025	
Apoyo 3 a 2 y 4		202	27/11/2024	31/07/2025	
AV4920-100	Dovela Pila	60	27/11/2024	7/02/2025	UE302
Voladizo 1 de apoyo 3 a apoyo 2		202	27/11/2024	31/07/2025	
AV4920-110	Dovela 0	60	27/11/2024	7/02/2025	UE302
Voladizo 2 de apoyo 3 a apoyo 4		199	27/11/2024	28/07/2025	
AV4920-120	Dovela 0	60	27/11/2024	7/02/2025	UE302
Apoyo 4 a 3 y 5		199	19/12/2024	21/08/2025	
AV4930-100	Dovela pila	60	19/12/2024	1/03/2025	UE302
Voladizo 3 de apoyo 4 a apoyo 3		187	19/12/2024	5/08/2025	
AV4930-110	Dovela 0	60	19/12/2024	1/03/2025	UE302
Voladizo 4 de apoyo 4 a apoyo 5		199	19/12/2024	21/08/2025	
AV4930-120	Dovela 0	60	19/12/2024	1/03/2025	UE302
PUENTE SUR - APROCHE OCCIDENTAL		180	19/12/2024	28/07/2025	
AV4840-100	Demoliciones	17	19/12/2024	10/01/2025	UE301
PUENTE SUR - APROCHE ORIENTAL		197	21/12/2024	21/08/2025	
AV4850-100	Demoliciones	15	21/12/2024	10/01/2025	UE301

Ilustración k.ii.2.3-1. Actividades que representan atraso a corte 28 de febrero de 2025, intersección Av.68

	INFORME MENSUAL DE INTERVENTORÍA				
	CONTRATO No. 148 DE 2020 INTERVENTORÍA INTEGRAL, TÉCNICA, ECONÓMICA, FINANCIERA, CONTABLE, JURÍDICA, ADMINISTRATIVA, OPERATIVA, PREDIAL, AMBIENTAL, SOCIAL Y DE SEGURIDAD SALUD EN EL TRABAJO PARA LA VIGENCIA DEL CONTRATO DE CONCESIÓN No. 163 DE 2019.				
	Código del Formato CSPLMB-FT-LFG-006	Vigencia del Formato 01/09/2024	Versión: V03	Pág. 580 de 1083	

k.ii.2-4. WF1

En la Fase de Construcción, durante el periodo del presente informe, El Concesionario no presentó paradas no programadas y adelantó las siguientes actividades constructivas relacionadas en la siguiente tabla:

ACTIVIDAD	TRAMO
Viaducto	Descenso de vanos: S1-30 al S1-33, S1-54 al S1-59 y del S2-19 al S2-23
	Armado de acero de refuerzo e instalación de concreta viga tipo pórtico: Apoyo S1-35
	Armado de acero de refuerzo e instalación de concreto viga capitel: Apoyo S2-33, S3-1 y S3-2
	Armado de acero de refuerzo e instalación de pilotes pre excavados en la UE81 y UE80 en los apoyos S3-4, S3-10, S3-11, S3-13 y S3-14
Estaciones nave central	Armado de acero de refuerzo e instalación de pilotes pre excavados en la estación 2 en el apoyo E2-9
	Armado de acero de refuerzo e instalación de concretos dados de cimentación apoyos E2-6, E2-7 y E2-8
	Armado de acero de refuerzo e instalación de concreto pilas nivel acceso apoyos E2-4 al E2-7
	Armado de acero de refuerzo e instalación de concreto pilas nivel intermedio apoyo E1-9
	Armado de acero de refuerzo e instalación de concreto en cuadrante 6 -9 placa bajo plataforma
Redes Secas - ENEL COLOMBIA S.A.	Fase 1 Ramal Técnico - IE2 (K0+000 a K3+750) Traslado red de Energía ENE1-01. Pilas S01-27 a S01-28 Temporal

Tabla k.ii.2.4-1. Reporte control de actividades desarrolladas por el Concesionario durante el periodo.

Paradas no programadas y las acciones tomadas por el Concesionario

Durante el presente periodo, los trabajos del frente de trabajo 1 (WF1) se encuentran activos y se vienen desarrollando actividades de construcción de redes, construcción de la Subestructura del viaducto (Dados, Pilas y Vigas Capitel), superestructura (vigas U) y actividades de construcción de la cimentación del viaducto en lo que respecta a pilotes pre excavados. De igual forma no se presentan afectaciones al normal desarrollo de las actividades de construcción de las estaciones metro 1 y 2.

Durante el presente periodo se continuo con la construcción de la subestructura y superestructura del viaducto, en lo que respecta a las Unidades de Ejecución previamente desarrolladas a lo largo del cuerpo del informe. Sin embargo, aunque se haya dado el inicio de la cimentación de las unidades de ejecución 080 y 081, se encuentra pendiente la finalización de pilotaje. Finalmente, es importante resaltar la necesidad de incrementar los rendimientos en las actividades en la construcción de la cimentación y subestructura del viaducto con el fin que se mitiguen las posibles desviaciones negativas que se puedan presentar, de tal forma que, se dé cumplimiento a los tiempos establecidos en el PEV12.

	INFORME MENSUAL DE INTERVENTORÍA				
	CONTRATO No. 148 DE 2020 INTERVENTORÍA INTEGRAL, TÉCNICA, ECONÓMICA, FINANCIERA, CONTABLE, JURÍDICA, ADMINISTRATIVA, OPERATIVA, PREDIAL, AMBIENTAL, SOCIAL Y DE SEGURIDAD SALUD EN EL TRABAJO PARA LA VIGENCIA DEL CONTRATO DE CONCESIÓN No. 163 DE 2019.				
	Código del Formato CSPLMB-FT-LFG-006	Vigencia del Formato 01/09/2024	Versión: V03	Pág. 581 de 1083	

k.ii.2-5. WF2

Traslado de redes

En el periodo del presente informe, el Concesionario realiza actividades relacionadas al traslado de redes de alcantarillado sanitario, pluvial y energía eléctrica como se expone a continuación:

ACTIVIDAD	DESCRIPCIÓN	OBSERVACIONES
WF2VDTR1000	Traslado red de Acueducto ACU2-01. Pilas S03-06 a S03-09	En instalación de tubería y accesorios.
WF2VDTR2400	Traslado red de Alcantarillado Pluvial PLU2-06. Pilas S03-07 a S03-19	Instalación de foso de recepción W2P008, en instalación de tubería por Pipe Jacking y zanja abierta
WF2VDTR2410	Traslado red de Energía (Santa María) ENE2-18. Pilas S03-05 a S03-08. Excavación a zanja abierta.	Red trasladada. Se elimina la interferencia. Maniobra ejecutada el 25 de febrero.

Tabla k.ii.2.5-1. Resumen de actividades de ejecutadas durante el periodo.

En la Fase de Construcción, durante el periodo del presente informe, El Concesionario no presentó paradas no programadas y adelantó las siguientes actividades constructivas relacionadas en la siguiente tabla:

ACTIVIDAD	TRAMO
Viaducto	Hincado de pilotes PHC en la UE76, UE70 y UE69
	Descenso de vanos: S5-13 al S5-16
	Armado de acero e instalación de concreto dado de Cimentación Apoyo S3-25, S4-2, S4-5, S4-8, S4-9, S4-26 al S4-28A, S6-2, S6-4, S6-30 A y B y S6-34
	Armado de acero e instalación de concreto pila Apoyo S3-25 al S3-27, S4-5, S4-6, S4-8, S4-24 al S4-27, S5-24, S6-1 y S6-2
	Armado de acero e instalación de concreto viga capitel Apoyo S4-1, S4-3, S5-18 al S5-21
Estaciones nave central	Estación 3 - Fundida de vigas capitel E3-4 y E3-6
	Armado de acero de refuerzo para la viga capitel E3-1
	Armado de acero e instalación de concreto en dados de cimentación en el apoyo E4-1 y E4-3
	Armado de acero e instalación de concreto en pila de Apoyo E4-1
	Inicio de la construcción del dado de cimentación en apoyo E4-7
	Armado de acero e instalación de concreto en dados de cimentación en el apoyo E5-1 Y E5-6 Y E5-7
	Armado de acero e instalación de concreto en pila de Apoyo E5-4 Primera sección
	Armado de acero e instalación de concreto en pila en el apoyo E5-6
	Se realiza excavación para dado de cimentación en el apoyo E5-3
	Estación 6, Armado de acero e instalación de concreto para placa del nivel + 13.82 en ejes 6-7 Y 8 del A al E.
Estación 6, Armado de acero e instalación de concreto para placa del nivel de acceso en ejes 1-2-3 y 4 del A-E Y en los ejes 7-8-9 en los ejes del A al E.	
Traslado de rede menor de acueducto	Fase 1 K3+750 - K4+250 Pilas S03-06 a S03-09 Actividad WF2VDTR1000 Traslado de red de Acueducto ACU2-01

	INFORME MENSUAL DE INTERVENTORÍA				
	CONTRATO No. 148 DE 2020 INTERVENTORÍA INTEGRAL, TÉCNICA, ECONÓMICA, FINANCIERA, CONTABLE, JURÍDICA, ADMINISTRATIVA, OPERATIVA, PREDIAL, AMBIENTAL, SOCIAL Y DE SEGURIDAD SALUD EN EL TRABAJO PARA LA VIGENCIA DEL CONTRATO DE CONCESIÓN No. 163 DE 2019.				
	Código del Formato CSPLMB-FT-LFG-006	Vigencia del Formato 01/09/2024	Versión: V03	Pág. 582 de 1083	

ACTIVIDAD	TRAMO
Traslado de redes alcantarillado pluvial	Fase 1 K3+750 - K4+250 Pilas S03-07 a S03-19 Actividad WF2VDTR2400 Traslado red de Alcantarillado Pluvial PLU2-06
Traslado de redes eléctricas	Fase 1 K3+750 - K4+250 Pilas S03-05 a S03-08 Actividad WF2VDTR2410 Traslado red de Energía (Santa María) ENE2-18
Traslado de redes de telecomunicaciones	Fase 1 K7+250 - K7+750 Pilas S06-22 Actividad WF2VDTR2120 Traslado red de ETB ETB2-16.

Tabla k.ii.2.5-2. Actividades desarrolladas por el Concesionario durante el periodo.

Paradas no programadas y las acciones tomadas por el Concesionario

Durante el presente periodo, los trabajos del frente 2 (WF2) se encuentran activos y se vienen desarrollando actividades de construcción de redes, cimentación, subestructura y superestructura del viaducto (pilotes, Dados, Pilas, Vigas Capitel e instalación de dovelas), actividades de construcción de la cimentación de los edificios de acceso de las estaciones 3, 4 y 5, respecto al viaducto se realiza el hincado de pilotes PHC en las UE 70 y 76. De igual forma, se continua en la construcción de placa andén y subestructura de la estación metro 4, la ejecución de barretes para la edificación descendente de la estación 5, y la superestructura y placa nivel de acceso de la estación 6. Sin embargo, se resalta la necesidad de incrementar los rendimientos, de tal forma que se garantice el cumplimiento de los tiempos establecidos en el PEV12 y se eviten posibles desviaciones negativas en el proyecto.

	INFORME MENSUAL DE INTERVENTORÍA				
	CONTRATO No. 148 DE 2020 INTERVENTORÍA INTEGRAL, TÉCNICA, ECONÓMICA, FINANCIERA, CONTABLE, JURÍDICA, ADMINISTRATIVA, OPERATIVA, PREDIAL, AMBIENTAL, SOCIAL Y DE SEGURIDAD SALUD EN EL TRABAJO PARA LA VIGENCIA DEL CONTRATO DE CONCESIÓN No. 163 DE 2019.				
	Código del Formato CSPLMB-FT-LFG-006	Vigencia del Formato 01/09/2024	Versión: V03	Pág. 583 de 1083	

k.ii.2-6. WF3

Viaducto:

Se describen en la siguiente tabla, las actividades inmediatas que se encuentran en retraso en el presente mes de febrero de 2025, que deberían haber iniciado.

ACTIVIDAD	DESCRIPCIÓN	Duración	Inicio Programado	Fin Programado	UE- Unidad de Ejecución
EM07VDPLS1000	Pilotes (9+600 a 9+830)	98	23/10/2024	19/02/2025	UE065
IE08VDSTR1020	Subestructura (11+880 a 12+000)	90	2/08/2024	20/11/2024	UE193
EM09VDSTR1000	Subestructura (12+000 a 12+210)	114	24/05/2024	10/10/2024	UE193
EM09VDSTR1010	Subestructura (12+210 a 12+230)	66	11/10/2024	31/12/2024	UE193
IE08UBINS1020	Instalacion de vigas UBEAM (11+880 a 12+000)	57	26/11/2024	3/02/2025	UE125
IE08UBINS1085	Acabados viga UBEAM (11+880 a 12+000)	57	4/12/2024	11/02/2025	UE125
EM09BRT011010	Estructura BRT nueva	125	13/09/2024	12/02/2025	UE193
EM09BRT011020	Acabados BRT nueva	100	12/10/2024	12/02/2025	UE193

Ilustración k.ii.2.6-1. Actividades que representan atraso a corte 28 de febrero de 2025, WF3

Edificios estaciones Metro:

Se describen en la siguiente tabla, las actividades inmediatas que se encuentran en retraso en el presente mes de febrero de 2025, que deberían haber iniciado.

ACTIVIDAD	DESCRIPCIÓN	Duración	Inicio Programado	Fin Programado	Unidad de Ejecución
EDIFICIOS DE ACCESO - ESTACION 7					
E07 EDIFICIO ASCENDENTE PRINCIPAL		597	5/10/2024	9/10/2026	
SUBESTRUCTURA		240	21/10/2024	11/08/2025	
EM07AB1AS1030	Muros pantalla	56	9/12/2024	14/02/2025	UE317
E07 EDIFICIO DESCENDENTE SECUNDARIO					
PRELIMINARES		15	21/10/2024	7/11/2024	
EM07AB1DS1000	Preliminares	15	21/10/2024	7/11/2024	UE319
SUBESTRUCTURA		75	8/11/2024	7/02/2025	
EM07AB1DS1010	Pilotes	40	8/11/2024	26/12/2024	UE319
EM07AB1DS1020	Excavación	15	27/12/2024	15/01/2025	UE319
EDIFICIOS DE ACCESO - ESTACION 9					
E09 EDIFICIO DESCENDENTE PRINCIPAL		623	21/10/2024	26/11/2026	
SUBESTRUCTURA		226	5/11/2024	8/08/2025	
EM09AB1DS1030	Muros pantalla	56	6/12/2024	12/02/2025	UE325
E09 EDIFICIO ASCENDENTE 1 SECUNDARIO					
SUBESTRUCTURA		85	23/11/2024	5/03/2025	
EM09AB1AS1020	Pilotes	40	23/11/2024	11/01/2025	UE321
E09 EDIFICIO ASCENDENTE 2 SECUNDARIO					
PRELIMINARES		15	23/11/2024	10/12/2024	
EM09AB2AS1000	Preliminares	15	23/11/2024	10/12/2024	UE323
SUBESTRUCTURA		75	11/12/2024	11/03/2025	
EM09AB2AS1010	Pilotes	40	11/12/2024	29/01/2025	UE323

Ilustración k.ii.2.6-2. Actividades que representan atraso a corte 28 de febrero de 2025, WF3

	INFORME MENSUAL DE INTERVENTORÍA				
	CONTRATO No. 148 DE 2020 INTERVENTORÍA INTEGRAL, TÉCNICA, ECONÓMICA, FINANCIERA, CONTABLE, JURÍDICA, ADMINISTRATIVA, OPERATIVA, PREDIAL, AMBIENTAL, SOCIAL Y DE SEGURIDAD SALUD EN EL TRABAJO PARA LA VIGENCIA DEL CONTRATO DE CONCESIÓN No. 163 DE 2019.				
	Código del Formato CSPLMB-FT-LFG-006	Vigencia del Formato 01/09/2024	Versión: V03	Pág. 584 de 1083	

k.ii.2-7. WF4

Viaducto:

Se describen en la siguiente tabla, las actividades inmediatas que se encuentran en retraso en el presente mes de febrero de 2025, que deberían haber iniciado.

ACTIVIDAD	DESCRIPCIÓN	Duración	Inicio Programado	Fin Programado	UE- Unidad de Ejecución
IE09VDPLS1050	Pilotes (13+250 a 13+600)	35	10/10/2024	22/11/2024	UE057
IE09VDSTR1050	Subestructura (13+250 a 13+600)	102	23/11/2024	26/03/2025	UE057
IE09UBINS1005	Instalacion de vigas UBEAM (12+589 a 12+745)	28	25/11/2024	27/12/2024	UE124
IE09UBINS1085	Acabados viga UBEAM (12+589 a 12+745)	28	3/12/2024	7/01/2025	UE124

Ilustración k.ii.2.7-1. Actividades que representan atraso a corte 28 de febrero de 2025, WF4.

Edificios estaciones Metro:

Se describen en la siguiente tabla, las actividades inmediatas que se encuentran en retraso en el presente mes de febrero de 2025, que deberían haber iniciado.

ACTIVIDAD	DESCRIPCIÓN	Duración	Inicio Programado	Fin Programado	Unidad de Ejecución
EDIFICIOS DE ACCESO - ESTACION 10		620	15/11/2024	17/12/2026	
E10 EDIFICIO DESCENDENTE PRINCIPAL		620	15/11/2024	17/12/2026	
SUBESTRUCTURA		240	3/12/2024	22/09/2025	
EM10AB1DS1010	Pilotes	40	3/12/2024	21/01/2025	UE329
E10 EDIFICIO ASCENDENTE SECUNDARIO		540	10/12/2024	5/10/2026	
PRELIMINARES		15	10/12/2024	27/12/2024	
EM10AB1AS1010	Preliminares	15	10/12/2024	27/12/2024	UE327
SUBESTRUCTURA		110	28/12/2024	12/05/2025	
EM10AB1AS1020	Pilotes	40	28/12/2024	14/02/2025	UE327
EDIFICIOS DE ACCESO - ESTACION 11		740	13/09/2024	12/03/2027	
E11 EDIFICIO DESCENDENTE PRINCIPAL		740	13/09/2024	12/03/2027	
PRELIMINARES		15	13/09/2024	1/10/2024	
EM11AB1DS1000	Preliminares	15	13/09/2024	1/10/2024	UE333
SUBESTRUCTURA		129	23/10/2024	29/03/2025	
EM11AB1DS1030	Pilotes	22	23/10/2024	20/11/2024	UE333
EM11AB1DS1050	Muros pantalla	32	20/11/2024	28/12/2024	UE333
EM11AB1DS1080	Excavación	17	28/12/2024	20/01/2025	UE333
SER 02		461	1/10/2024	21/04/2026	
EM11AB1DS2000	Pilotes sótano zona SER 2	18	1/10/2024	23/10/2024	UE191
EM11AB1DS2010	Muros Pantalla sótano zona SER 2	24	23/10/2024	22/11/2024	UE191
EM11AB1DS2020	Excavación sótano zona SER 2	11	22/11/2024	5/12/2024	UE191
EM11AB1DS2030	Dados y losa de cimentación sótano zona SER 2	26	5/12/2024	8/01/2025	UE191
E11 EDIFICIO ASCENDENTE SECUNDARIO		725	1/10/2024	12/03/2027	
PRELIMINARES		15	1/10/2024	19/10/2024	
EM11AB1AS1000	Preliminares	15	1/10/2024	19/10/2024	UE331
SUBESTRUCTURA		100	19/10/2024	19/02/2025	
EM11AB1AS1010	Pilotes	40	19/10/2024	7/12/2024	UE331
EM11AB1AS1020	Excavación	25	7/12/2024	9/01/2025	UE331

Ilustración k.ii.2.7-2. Actividades que representan atraso a corte 28 de febrero de 2025, WF4

	INFORME MENSUAL DE INTERVENTORÍA			
	CONTRATO No. 148 DE 2020 INTERVENTORÍA INTEGRAL, TÉCNICA, ECONÓMICA, FINANCIERA, CONTABLE, JURÍDICA, ADMINISTRATIVA, OPERATIVA, PREDIAL, AMBIENTAL, SOCIAL Y DE SEGURIDAD SALUD EN EL TRABAJO PARA LA VIGENCIA DEL CONTRATO DE CONCESIÓN No. 163 DE 2019.			
Código del Formato CSPLMB-FT-LFG-006	Vigencia del Formato 01/09/2024	Versión: V03	Pág. 585 de 1083	

k.ii.2-8. WF5

El resumen de las actividades desarrolladas durante el mes de febrero de 2025, en WF5 fueron descritas en anteriores apartados.

Paradas no programadas y las acciones tomadas por el Concesionario

No se presentó ninguna durante este período.

	INFORME MENSUAL DE INTERVENTORÍA			
	CONTRATO No. 148 DE 2020 INTERVENTORÍA INTEGRAL, TÉCNICA, ECONÓMICA, FINANCIERA, CONTABLE, JURÍDICA, ADMINISTRATIVA, OPERATIVA, PREDIAL, AMBIENTAL, SOCIAL Y DE SEGURIDAD SALUD EN EL TRABAJO PARA LA VIGENCIA DEL CONTRATO DE CONCESIÓN No. 163 DE 2019.			
Código del Formato CSPLMB-FT-LFG-006	Vigencia del Formato 01/09/2024	Versión: V03	Pág. 586 de 1083	

k.ii.2-9. WF6

El resumen de las actividades desarrolladas durante el mes de febrero de 2025, en WF6 fueron descritas en anteriores apartados.

Paradas no programadas y las acciones tomadas por el Concesionario

No se presentó ninguna.

	INFORME MENSUAL DE INTERVENTORÍA			
	CONTRATO No. 148 DE 2020 INTERVENTORÍA INTEGRAL, TÉCNICA, ECONÓMICA, FINANCIERA, CONTABLE, JURÍDICA, ADMINISTRATIVA, OPERATIVA, PREDIAL, AMBIENTAL, SOCIAL Y DE SEGURIDAD SALUD EN EL TRABAJO PARA LA VIGENCIA DEL CONTRATO DE CONCESIÓN No. 163 DE 2019.			
Código del Formato CSPLMB-FT-LFG-006	Vigencia del Formato 01/09/2024	Versión: V03	Pág. 587 de 1083	

k.ii.3) Registro audiovisual georreferenciado de los frentes de obra

k.ii.3-1. Patio Taller

Se cuenta con información de imágenes y vídeos georreferenciados a través de un dron en el Patio Taller el día 27 de enero de 2025, documentando las actividades en desarrollo. Se Simultáneamente, se capturaron fotografías en orientación ortogonal al suelo, facilitando la creación de una ortofoto del área mediante software fotogramétrico. Este recurso permite un análisis multitemporal de la evolución de la obra. El proceso fotogramétrico genera una nube de puntos 3D para mediciones precisas en los ejes X, Y y Z del día de captura.

Los resultados obtenidos se ven en las siguientes ilustraciones y para más detalles sobre las imágenes y las ortofotos, por favor referirse al Anexo 2.6-k.ii.3.

Se espera actualizar el registro del Patio, para el mes de marzo 2025.



Ilustración k.ii.3.1-1. Nube de puntos patio del 11 de enero de 2025

	INFORME MENSUAL DE INTERVENTORÍA			
	CONTRATO No. 148 DE 2020 INTERVENTORÍA INTEGRAL, TÉCNICA, ECONÓMICA, FINANCIERA, CONTABLE, JURÍDICA, ADMINISTRATIVA, OPERATIVA, PREDIAL, AMBIENTAL, SOCIAL Y DE SEGURIDAD SALUD EN EL TRABAJO PARA LA VIGENCIA DEL CONTRATO DE CONCESIÓN No. 163 DE 2019.			
Código del Formato CSPLMB-FT-LFG-006	Vigencia del Formato 01/09/2024	Versión: V03	Pág. 588 de 1083	

k.ii.3-2. Intersección Calle 72 por Avenida Caracas

Se llevó a cabo el registro audiovisual mediante el empleo de un dron en el frente de obra de la intersección Calle 72 con Avenida Caracas el día 26 de febrero 2025. Se observa que se habilitó el tráfico vehicular en el deprimido. Las capturas de imágenes aéreas y vídeos georreferenciados realizadas documentan las actividades de obra en curso en esta ubicación. Adicionalmente, se obtuvieron fotografías con orientación ortogonal al terreno, permitiendo la generación de una ortofoto completa de la zona mediante el uso de software fotogramétrico especializado. Este recurso permite un análisis multitemporal de la evolución de la obra. El proceso fotogramétrico genera una nube de puntos 3D para mediciones precisas en los ejes X, Y y Z del día de captura.

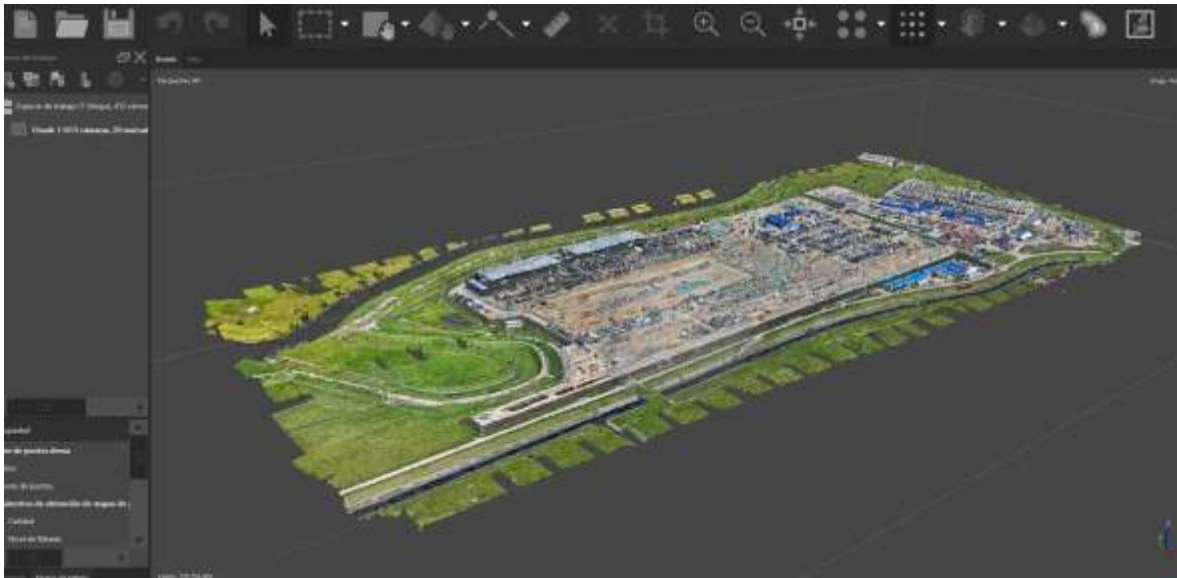
Los resultados obtenidos se ven en las siguientes ilustraciones y para más detalles sobre las imágenes y las ortofotos, por favor referirse al Anexo 2.6-k.ii.3.



Ilustración k.ii.3.2-1. Nube de puntos Calle 72 del 26 de febrero de 2025

	INFORME MENSUAL DE INTERVENTORÍA			
	CONTRATO No. 148 DE 2020 INTERVENTORÍA INTEGRAL, TÉCNICA, ECONÓMICA, FINANCIERA, CONTABLE, JURÍDICA, ADMINISTRATIVA, OPERATIVA, PREDIAL, AMBIENTAL, SOCIAL Y DE SEGURIDAD SALUD EN EL TRABAJO PARA LA VIGENCIA DEL CONTRATO DE CONCESIÓN No. 163 DE 2019.			
Código del Formato CSPLMB-FT-LFG-006	Vigencia del Formato 01/09/2024	Versión: V03	Pág. 589 de 1083	

k.ii.3-3. Intersección Avenida 68 con Avenida 1° de Mayo

Se cuenta con registro audiovisual mediante el empleo de un dron en el frente de obra de la Av 68 con la Av 1ra de Mayo (Pulpo) correspondiente al día 26 de febrero de 2025. Las capturas de imágenes aéreas y vídeos georreferenciados realizadas documentan las actividades de obra en curso en esta ubicación. Adicionalmente, se obtuvieron fotografías con orientación ortogonal al terreno, permitiendo la generación de una ortofoto completa de la zona mediante el uso de software fotogramétrico especializado. Este recurso permite un análisis multitemporal de la evolución de la obra. El proceso fotogramétrico genera una nube de puntos 3D para mediciones precisas en los ejes X, Y y Z del día de captura.

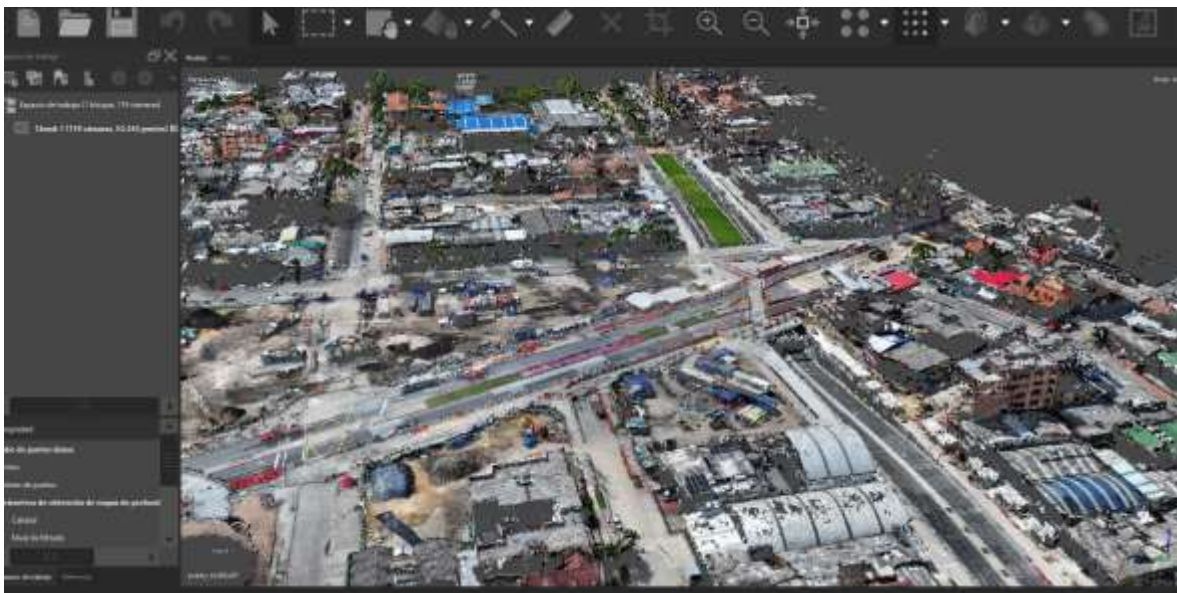
Los resultados obtenidos se ven en las siguientes ilustraciones y para más detalles sobre las imágenes y las ortofotos, por favor referirse al Anexo 2.6-k.ii.3.



Ilustración k.ii.3.3-1. Nube de puntos Ptes Av 68 del 26 de febrero de 2025

	INFORME MENSUAL DE INTERVENTORÍA			
	CONTRATO No. 148 DE 2020 INTERVENTORÍA INTEGRAL, TÉCNICA, ECONÓMICA, FINANCIERA, CONTABLE, JURÍDICA, ADMINISTRATIVA, OPERATIVA, PREDIAL, AMBIENTAL, SOCIAL Y DE SEGURIDAD SALUD EN EL TRABAJO PARA LA VIGENCIA DEL CONTRATO DE CONCESIÓN No. 163 DE 2019.			
Código del Formato CSPLMB-FT-LFG-006	Vigencia del Formato 01/09/2024	Versión: V03	Pág. 590 de 1083	

k.ii.3-4. WF1

Se cuenta con el registro audiovisual mediante el empleo de un dron del recorrido de WF1 en donde se observan actividades de la subestructura y subestructura correspondiente al día 11 de febrero de 2025. Adicionalmente, se obtuvieron fotografías con orientación ortogonal al terreno, permitiendo la generación de una ortofoto completa de la zona mediante el uso de software fotogramétrico especializado. Este recurso permite un análisis multitemporal de la evolución de la obra. El proceso fotogramétrico genera una nube de puntos 3D para mediciones precisas en los ejes X, Y y Z del día de captura.

Los resultados obtenidos se ven en las siguientes ilustraciones y para más detalles sobre las imágenes y las ortofotos, por favor referirse al Anexo 2.6-k.ii.3.



Ilustración k.ii.3.4-1. Nube de puntos WF1_1 del 12 de febrero de 2025

	INFORME MENSUAL DE INTERVENTORÍA			
	CONTRATO No. 148 DE 2020 INTERVENTORÍA INTEGRAL, TÉCNICA, ECONÓMICA, FINANCIERA, CONTABLE, JURÍDICA, ADMINISTRATIVA, OPERATIVA, PREDIAL, AMBIENTAL, SOCIAL Y DE SEGURIDAD SALUD EN EL TRABAJO PARA LA VIGENCIA DEL CONTRATO DE CONCESIÓN No. 163 DE 2019.			
Código del Formato CSPLMB-FT-LFG-006	Vigencia del Formato 01/09/2024	Versión: V03	Pág. 591 de 1083	



Ilustración k.ii.3.4-2. Nube de puntos WF1_2 del 12 de febrero de 2025

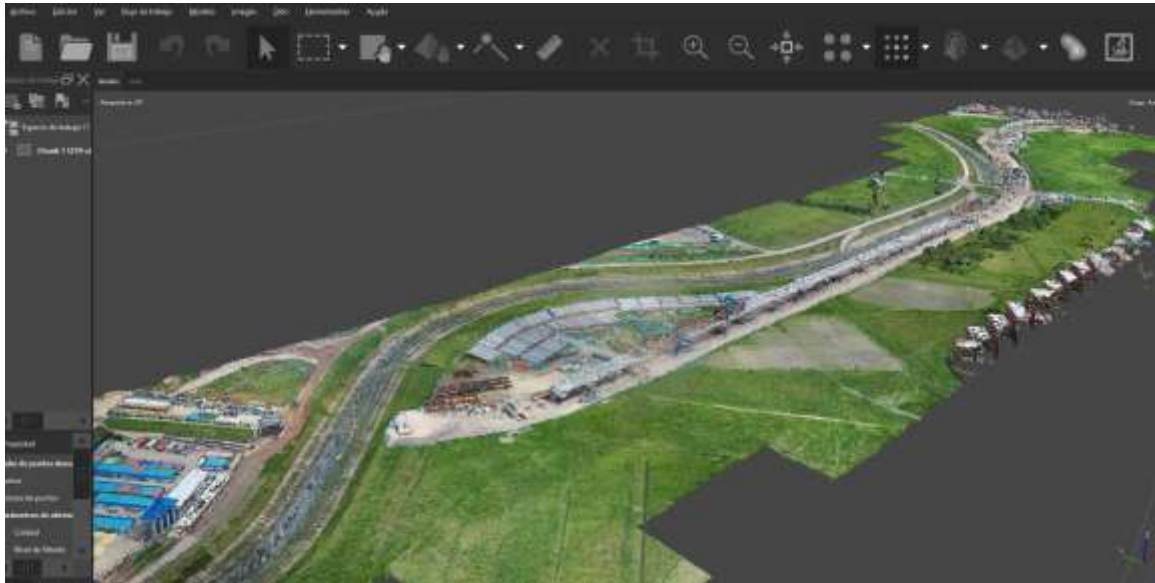

Ilustración k.ii.3.4-3. Nube de puntos WF1_3 del 12 de febrero de 2025

	INFORME MENSUAL DE INTERVENTORÍA			
	CONTRATO No. 148 DE 2020 INTERVENTORÍA INTEGRAL, TÉCNICA, ECONÓMICA, FINANCIERA, CONTABLE, JURÍDICA, ADMINISTRATIVA, OPERATIVA, PREDIAL, AMBIENTAL, SOCIAL Y DE SEGURIDAD SALUD EN EL TRABAJO PARA LA VIGENCIA DEL CONTRATO DE CONCESIÓN No. 163 DE 2019.			
Código del Formato CSPLMB-FT-LFG-006	Vigencia del Formato 01/09/2024	Versión: V03	Pág. 592 de 1083	

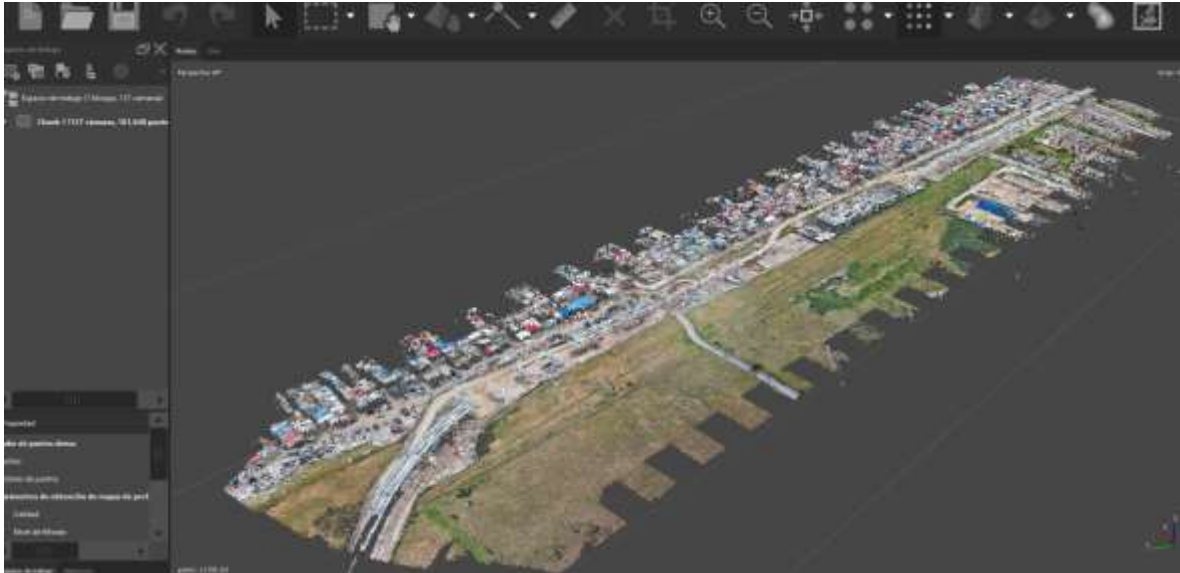

Ilustración k.ii.3.4-4. Nube de puntos WF1_4 del 12 de febrero de 2025

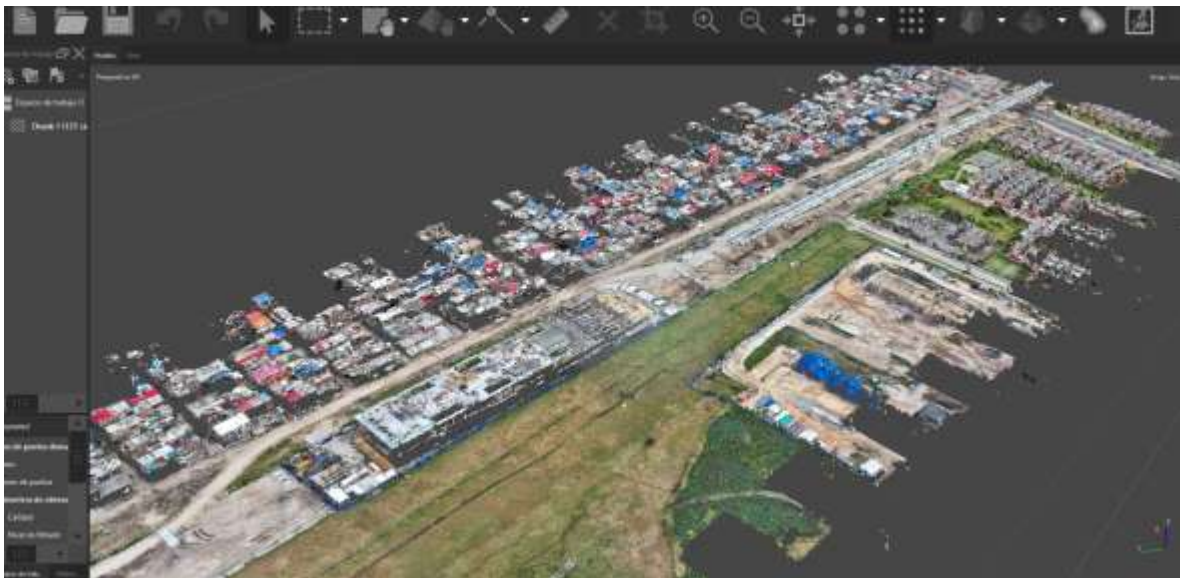
	INFORME MENSUAL DE INTERVENTORÍA			
	CONTRATO No. 148 DE 2020 INTERVENTORÍA INTEGRAL, TÉCNICA, ECONÓMICA, FINANCIERA, CONTABLE, JURÍDICA, ADMINISTRATIVA, OPERATIVA, PREDIAL, AMBIENTAL, SOCIAL Y DE SEGURIDAD SALUD EN EL TRABAJO PARA LA VIGENCIA DEL CONTRATO DE CONCESIÓN No. 163 DE 2019.			
Código del Formato CSPLMB-FT-LFG-006	Vigencia del Formato 01/09/2024	Versión: V03	Pág. 593 de 1083	

k.ii.3-5. WF2

Se cuenta con un registro audiovisual mediante el empleo de un dron de la zona entre la Av Ciudad de Cali y la Av. Boyacá del recorrido de WF2 donde se están realizando actividades como pilotaje, correspondiente al día 25 de febrero 2025. Adicionalmente, se obtuvieron fotografías con orientación ortogonal al terreno, permitiendo la generación de una ortofoto completa de la zona mediante el uso de software fotogramétrico especializado. Este recurso permite un análisis multitemporal de la obra. El proceso fotogramétrico genera una nube de puntos 3D para mediciones precisas en los ejes X, Y y Z del día de captura.

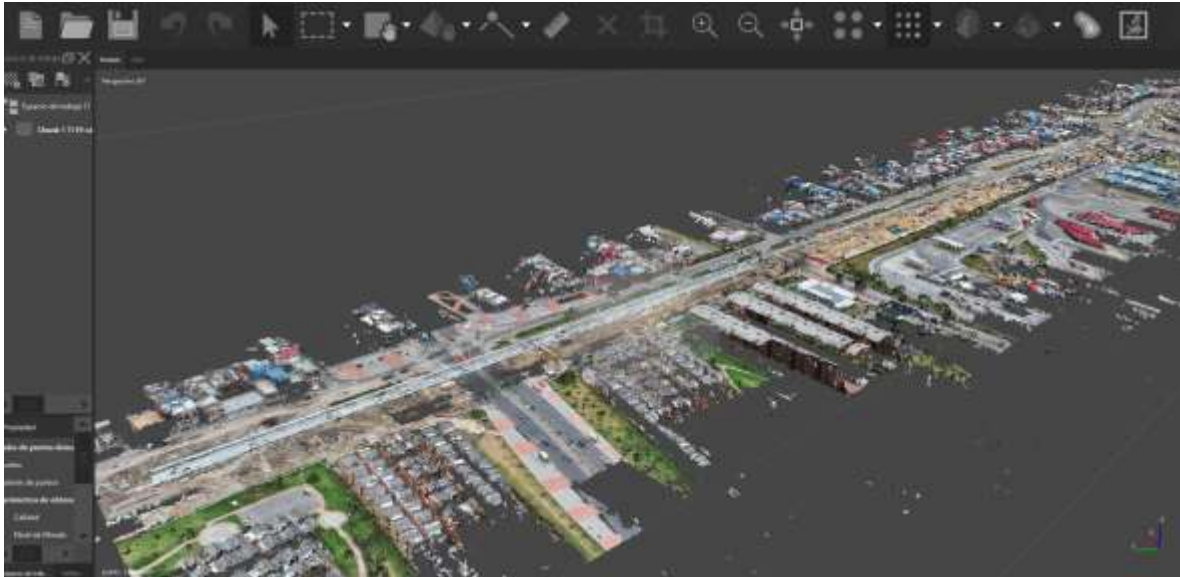
Los resultados obtenidos se ven en las siguientes ilustraciones y para más detalles sobre las imágenes y las ortofotos, por favor referirse al Anexo 2.6-k.ii.3.



Ilustración k.ii.3.5-1. Nube de puntos WF2_1 del 25 de febrero de 2025

	INFORME MENSUAL DE INTERVENTORÍA				
	CONTRATO No. 148 DE 2020 INTERVENTORÍA INTEGRAL, TÉCNICA, ECONÓMICA, FINANCIERA, CONTABLE, JURÍDICA, ADMINISTRATIVA, OPERATIVA, PREDIAL, AMBIENTAL, SOCIAL Y DE SEGURIDAD SALUD EN EL TRABAJO PARA LA VIGENCIA DEL CONTRATO DE CONCESIÓN No. 163 DE 2019.				
	Código del Formato CSPLMB-FT-LFG-006	Vigencia del Formato 01/09/2024	Versión: V03	Pág. 594 de 1083	

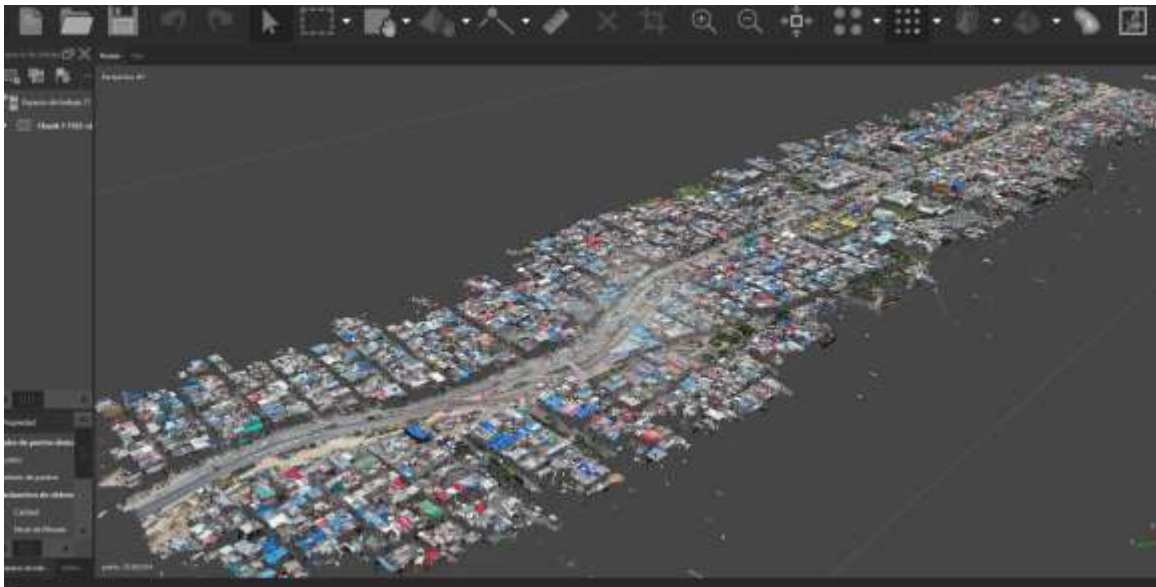

Ilustración k.ii.3.5-2. Nube de puntos WF2_2 del 25 de febrero de 2025

	INFORME MENSUAL DE INTERVENTORÍA			
	CONTRATO No. 148 DE 2020 INTERVENTORÍA INTEGRAL, TÉCNICA, ECONÓMICA, FINANCIERA, CONTABLE, JURÍDICA, ADMINISTRATIVA, OPERATIVA, PREDIAL, AMBIENTAL, SOCIAL Y DE SEGURIDAD SALUD EN EL TRABAJO PARA LA VIGENCIA DEL CONTRATO DE CONCESIÓN No. 163 DE 2019.			
Código del Formato CSPLMB-FT-LFG-006	Vigencia del Formato 01/09/2024	Versión: V03	Pág. 595 de 1083	

k.ii.3-6. WF3

Se cuenta con un registro audiovisual mediante el empleo de dron de la zona de la Av. 1ra de Mayo de la Cra 50 hasta la Av. NQS del recorrido de WF3 de los de los puntos donde se están realizando actividades de la subestructura, correspondiente al día 12 de enero 2025. Adicionalmente, se obtuvieron fotografías con orientación ortogonal al terreno, permitiendo la generación de una ortofoto completa de la zona mediante el uso de software fotogramétrico especializado. Este recurso permite un análisis multitemporal de la evolución de la obra. El proceso fotogramétrico genera una nube de puntos 3D para mediciones precisas en los ejes X, Y y Z del día de captura.

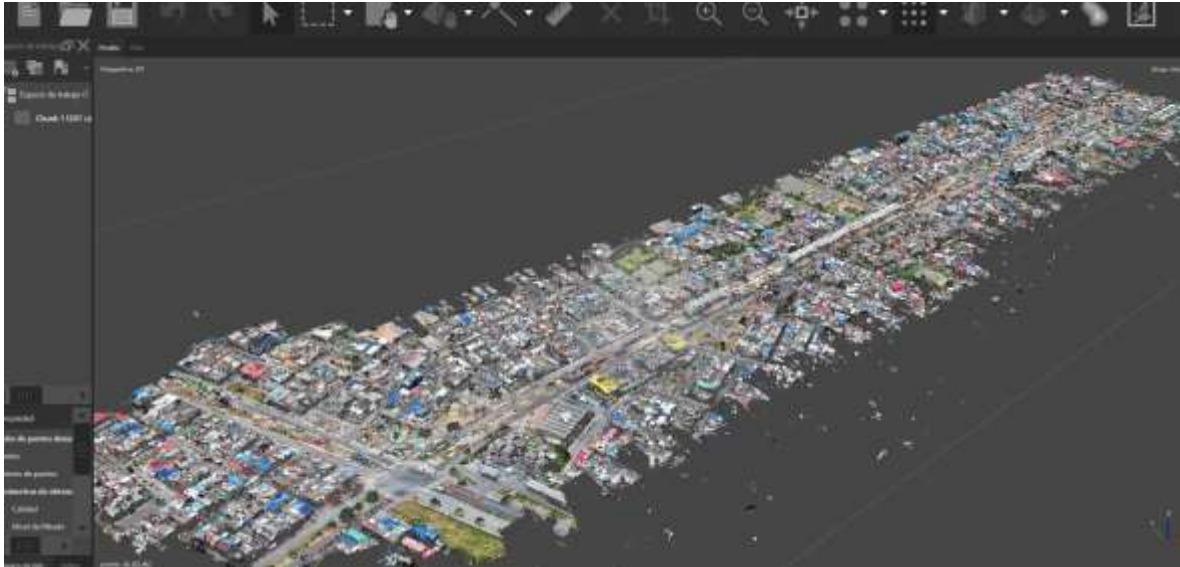
Los resultados obtenidos se ven en las siguientes ilustraciones y para más detalles sobre las imágenes y las ortofotos, por favor referirse al Anexo 2.6-k.ii.3.

Se espera actualizar el registro, para el mes de marzo 2025.



Ilustración k.ii.3.6-1. Nube de puntos WF3 del 12 de enero de 2025

	INFORME MENSUAL DE INTERVENTORÍA			
	CONTRATO No. 148 DE 2020 INTERVENTORÍA INTEGRAL, TÉCNICA, ECONÓMICA, FINANCIERA, CONTABLE, JURÍDICA, ADMINISTRATIVA, OPERATIVA, PREDIAL, AMBIENTAL, SOCIAL Y DE SEGURIDAD SALUD EN EL TRABAJO PARA LA VIGENCIA DEL CONTRATO DE CONCESIÓN No. 163 DE 2019.			
Código del Formato CSPLMB-FT-LFG-006	Vigencia del Formato 01/09/2024	Versión: V03	Pág. 596 de 1083	

k.ii.3-7. WF4

Se cuenta con un registro audiovisual mediante el empleo de un dron de la zona de CLL 8 Sur y CLL 1 Sur del recorrido de WF4 de los de los puntos donde se están realizando actividades de la subestructura, correspondiente al día 26 de febrero 2025. Adicionalmente, se obtuvieron fotografías con orientación ortogonal al terreno, permitiendo la generación de una ortofoto completa de la zona mediante el uso de software fotogramétrico especializado. Este recurso permite un análisis multitemporal de la evolución de la obra. El proceso fotogramétrico genera una nube de puntos 3D para mediciones precisas en los ejes X, Y y Z del día de captura.

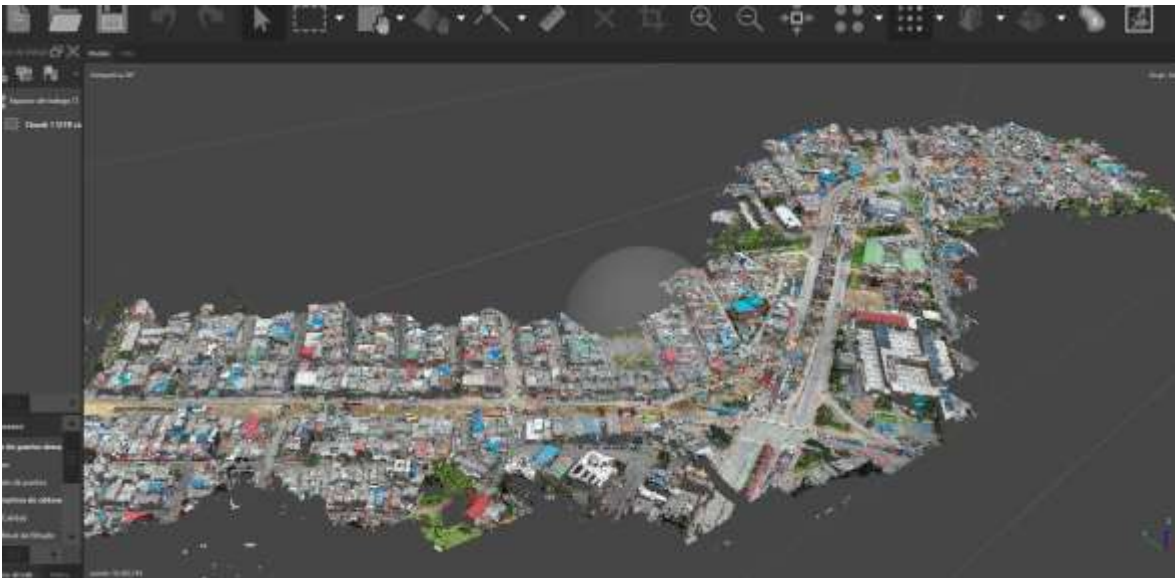
Los resultados obtenidos se ven en las siguientes ilustraciones y para más detalles sobre las imágenes y las ortofotos, por favor referirse al Anexo 2.6-k.ii.3.



Ilustración k.ii.3.4-1. Nube de puntos WF4_1 del 26 de febrero de 2025

	INFORME MENSUAL DE INTERVENTORÍA			
	CONTRATO No. 148 DE 2020 INTERVENTORÍA INTEGRAL, TÉCNICA, ECONÓMICA, FINANCIERA, CONTABLE, JURÍDICA, ADMINISTRATIVA, OPERATIVA, PREDIAL, AMBIENTAL, SOCIAL Y DE SEGURIDAD SALUD EN EL TRABAJO PARA LA VIGENCIA DEL CONTRATO DE CONCESIÓN No. 163 DE 2019.			
	Código del Formato CSPLMB-FT-LFG-006	Vigencia del Formato 01/09/2024	Versión: V03	



Ilustración k.ii.3.4-2. Nube de puntos WF4_2 del 26 de febrero de 2025

	INFORME MENSUAL DE INTERVENTORÍA				
	CONTRATO No. 148 DE 2020 INTERVENTORÍA INTEGRAL, TÉCNICA, ECONÓMICA, FINANCIERA, CONTABLE, JURÍDICA, ADMINISTRATIVA, OPERATIVA, PREDIAL, AMBIENTAL, SOCIAL Y DE SEGURIDAD SALUD EN EL TRABAJO PARA LA VIGENCIA DEL CONTRATO DE CONCESIÓN No. 163 DE 2019.				
	Código del Formato CSPLMB-FT-LFG-006	Vigencia del Formato 01/09/2024	Versión: V03	Pág. 598 de 1083	

k.ii.3-8. WF5

Se cuenta con un registro audiovisual mediante el empleo de un dron den la zona de la Av. Caraca desde la Cll 26 a la Cll 32 del recorrido de WF5 de los de los puntos donde se están realizando actividades relacionadas con la estación de TM, correspondiente al día 26 de febrero 2025. Adicionalmente, se obtuvieron fotografías con orientación ortogonal al terreno, permitiendo la generación de una ortofoto completa de la zona mediante el uso de software fotogramétrico especializado. Este recurso permite un análisis multitemporal de la evolución de la obra. El proceso fotogramétrico genera una nube de puntos 3D para mediciones precisas en los ejes X, Y y Z del día de captura.

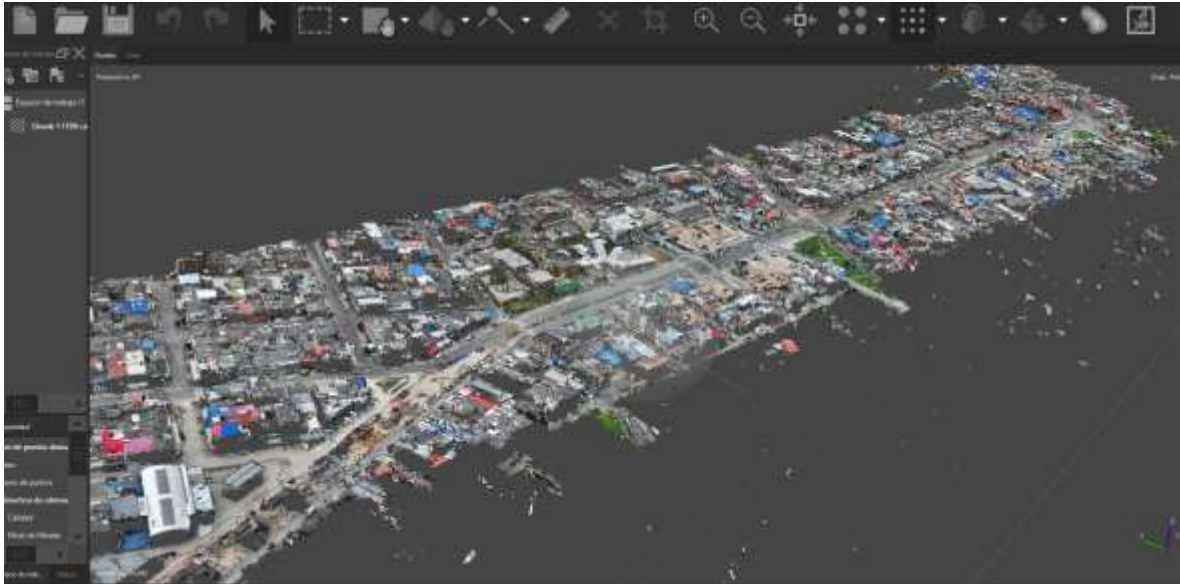
Los resultados obtenidos se ven en las siguientes ilustraciones y para más detalles sobre las imágenes y las ortofotos, por favor referirse al Anexo 2.6-k.ii.3.



Ilustración k.ii.3.8-1. Nube de puntos WF5 del 26 de febrero de 2025

	INFORME MENSUAL DE INTERVENTORÍA			
	CONTRATO No. 148 DE 2020 INTERVENTORÍA INTEGRAL, TÉCNICA, ECONÓMICA, FINANCIERA, CONTABLE, JURÍDICA, ADMINISTRATIVA, OPERATIVA, PREDIAL, AMBIENTAL, SOCIAL Y DE SEGURIDAD SALUD EN EL TRABAJO PARA LA VIGENCIA DEL CONTRATO DE CONCESIÓN No. 163 DE 2019.			
Código del Formato CSPLMB-FT-LFG-006	Vigencia del Formato 01/09/2024	Versión: V03	Pág. 599 de 1083	

k.ii.3-9. WF6

Se cuenta con un registro audiovisual mediante el empleo de un dron de la zona Av. Caracas en la CLL 49 a CLL 69 del recorrido de WF5 de los de los puntos donde se están realizando actividades relacionadas con la estación de TM, correspondiente al día 12 de diciembre de 2024 y actualización de zona norte correspondiente al 26 de febrero 2025. Adicionalmente, se obtuvieron fotografías con orientación ortogonal al terreno, permitiendo la generación de una ortofoto completa de la zona mediante el uso de software fotogramétrico especializado. Este recurso permite un análisis multitemporal de la evolución de la obra. El proceso fotogramétrico genera una nube de puntos 3D para mediciones precisas en los ejes X, Y y Z del día de captura.

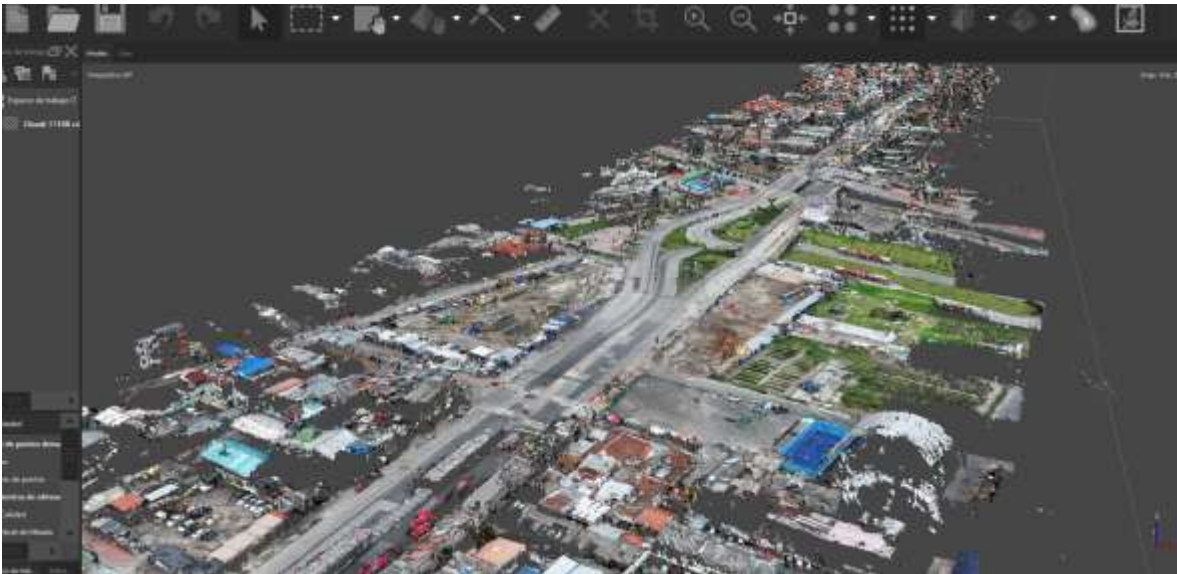
Los resultados obtenidos se ven en las siguientes ilustraciones y para más detalles sobre las imágenes y las ortofotos, por favor referirse al Anexo 2.6-k.ii.3.



Ilustración k.ii.3.9-1. Nube de puntos WF6_1 del 26 de febrero de 2025

	INFORME MENSUAL DE INTERVENTORÍA			
	CONTRATO No. 148 DE 2020 INTERVENTORÍA INTEGRAL, TÉCNICA, ECONÓMICA, FINANCIERA, CONTABLE, JURÍDICA, ADMINISTRATIVA, OPERATIVA, PREDIAL, AMBIENTAL, SOCIAL Y DE SEGURIDAD SALUD EN EL TRABAJO PARA LA VIGENCIA DEL CONTRATO DE CONCESIÓN No. 163 DE 2019.			
Código del Formato CSPLMB-FT-LFG-006	Vigencia del Formato 01/09/2024	Versión: V03	Pág. 600 de 1083	

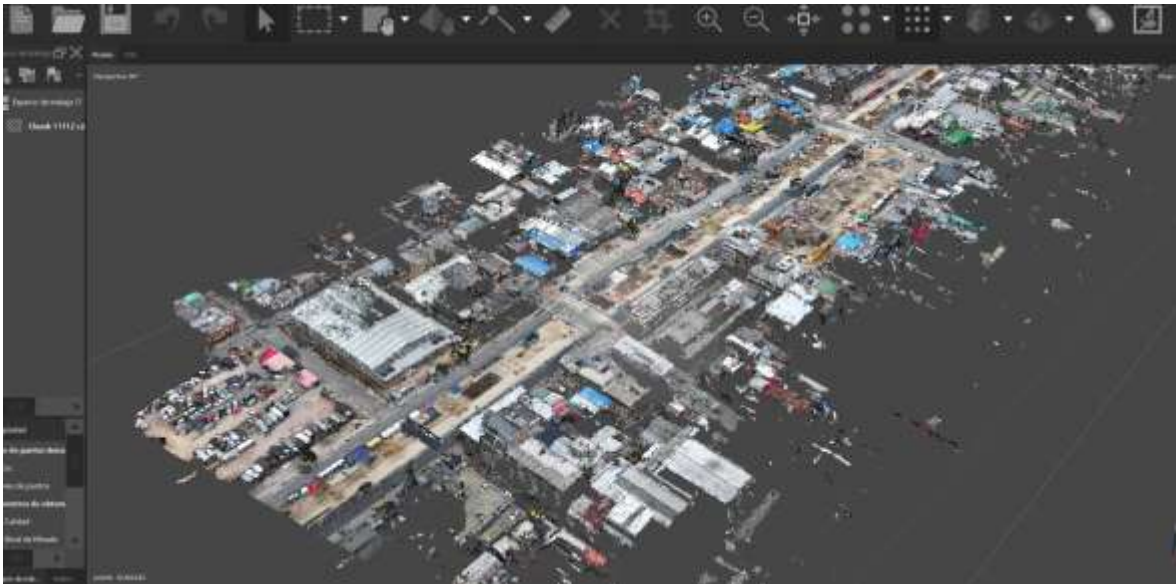

Ilustración k.ii.3.9-2. Nube de puntos WF6_2 del 26 de febrero de 2025

[2.6-k.ii.3\) Registro audiovisual.pdf](#)

	INFORME MENSUAL DE INTERVENTORÍA				
	CONTRATO No. 148 DE 2020 INTERVENTORÍA INTEGRAL, TÉCNICA, ECONÓMICA, FINANCIERA, CONTABLE, JURÍDICA, ADMINISTRATIVA, OPERATIVA, PREDIAL, AMBIENTAL, SOCIAL Y DE SEGURIDAD SALUD EN EL TRABAJO PARA LA VIGENCIA DEL CONTRATO DE CONCESIÓN No. 163 DE 2019.				
	Código del Formato CSPLMB-FT-LFG-006	Vigencia del Formato 01/09/2024	Versión: V03	Pág. 601 de 1083	

k.ii.4) Registro pluviométrico con intensidad y duración, indicando las medidas adoptadas por el Concesionario para evitar posibles afectaciones al Plan de Ejecución

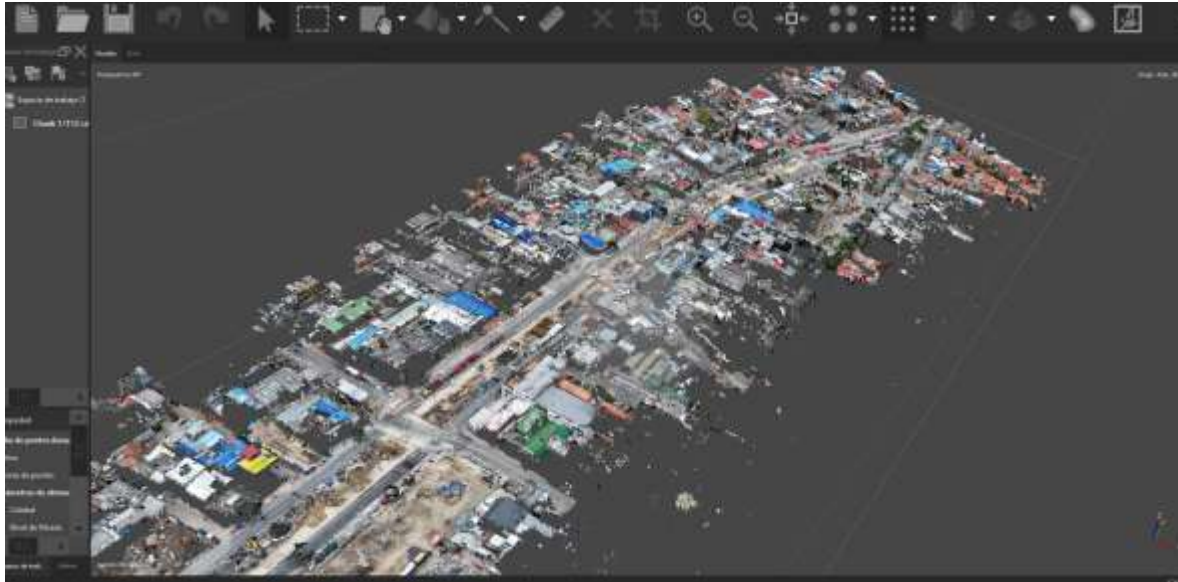
k.ii.4-1. Patio Taller

En la siguiente tabla se consignan las condiciones climáticas durante el mes de febrero de 2025.

REGISTRO DE LLUVIAS										
FECHA	CONDICIONES CLIMA			HORA DE INICIO	HORA FINAL	HORAS DE LLUVIA	INTENSIDAD			ACTIVIDADES AFECTADAS
	MAÑANA	TARDE	NOCHE				BAJA	MEDIA	ALTA	
01-02-25	SOLEADO	SOLEADO	SECO							
02-02-25	SOLEADO	SOLEADO	SECO							
03-02-25	SOLEADO	SOLEADO	SECO							
04-02-25	SOLEADO	SOLEADO	SECO							
05-02-25	SOLEADO	SOLEADO	SECO							
06-02-25	SOLEADO	SOLEADO	SECO							
07-02-25	SOLEADO	SOLEADO	SECO							
08-02-25	SOLEADO	SOLEADO	SECO							
09-02-25	SOLEADO	SOLEADO	SECO							
10-02-25	SOLEADO	SOLEADO	SECO							
11-02-25	SOLEADO	SOLEADO	SECO							
12-02-25	SOLEADO	SOLEADO	SECO							
13-02-25	SOLEADO	LLUVIAS	SECO	14:00	15:30	1:30		x		
14-02-25	SOLEADO	SOLEADO	SECO							
15-02-25	SOLEADO	SOLEADO	SECO							
16-02-25	SOLEADO	SOLEADO	SECO							
17-02-25	SOLEADO	SOLEADO	SECO							
18-02-25	SOLEADO	SOLEADO	SECO							
19-02-25	SOLEADO	SOLEADO	SECO							
20-02-25	SOLEADO	SOLEADO	SECO							
21-02-25	SOLEADO	SOLEADO	SECO							
22-02-25	LLUVIAS	LLOVIZNA	SECO	10:00	15:00	5:00		x		
23-02-25	SOLEADO	SOLEADO	SECO							
24-02-25	SOLEADO	SECO	LLUVIAS							
25-02-25	SOLEADO	SOLEADO	SECO							
26-02-25	SOLEADO	SOLEADO	SECO							
27-02-25	SOLEADO	SOLEADO	SECO							
28-02-25	SOLEADO	SOLEADO	SECO							

Tabla k.ii.4-1. Condiciones climáticas y registro de lluvias del mes de febrero de 2025.

	INFORME MENSUAL DE INTERVENTORÍA			
	CONTRATO No. 148 DE 2020 INTERVENTORÍA INTEGRAL, TÉCNICA, ECONÓMICA, FINANCIERA, CONTABLE, JURÍDICA, ADMINISTRATIVA, OPERATIVA, PREDIAL, AMBIENTAL, SOCIAL Y DE SEGURIDAD SALUD EN EL TRABAJO PARA LA VIGENCIA DEL CONTRATO DE CONCESIÓN No. 163 DE 2019.			
Código del Formato CSPLMB-FT-LFG-006	Vigencia del Formato 01/09/2024	Versión: V03	Pág. 602 de 1083	

De lo anterior se concluye que en el mes de febrero de 2025 se presentaron dos (02) días con jornadas de lluvias, esta situación de precipitaciones no interfiere en la ejecución de actividades de construcción como los son fundidas de elementos de concreto, relleno para estructuras y redes, en general el comportamiento climatológico no afecto el cumplimiento del Plan de Ejecución Vigente V12.

k.ii.4-2. Intersección Calle 72 por Avenida Caracas

En los informes de labor diaria, se consignan las condiciones climáticas dadas durante el mes de febrero de 2025. No obstante, a continuación, se enseña el resumen de climatología en el periodo del sector del intercambiador vial calle 72.

REGISTRO DE LLUVIAS										
FECHA	CONDICIONES CLIMA			HORA DE INCIDO	HORA FINAL	HORAS DE LLUVIA	INTENSIDAD			ACTIVIDADES AFECTADAS
	MAÑANA	TARDE	NOCHE				BAJA	MEDIA	ALTA	
01/02/2025	SOLEADO	SOLEADO	SECO							
02/02/2025	SOLEADO	SOLEADO	SECO							
03/02/2025	SOLEADO	SOLEADO	SECO							
04/02/2025	SOLEADO	SOLEADO	SECO							
05/02/2025	SOLEADO	SOLEADO	SECO							
06/02/2025	SOLEADO	SOLEADO	SECO							
07/02/2025	SOLEADO	LLUVIA	SECO					X		
08/02/2025	NUBLADO	LLUVIA	SECO					X		
09/02/2025	SOLEADO	SOLEADO	SECO							
10/02/2025	SOLEADO	SOLEADO	LLUVIA					X		
11/02/2025	NUBLADO	LLUVIA	SECO							
12/02/2025	LLUVIA	LLUVIA	SECO							
13/02/2025	SOLEADO	SOLEADO	SECO							
14/02/2025	LLUVIA	LLUVIA	LLUVIA					X	X	
15/02/2025	LLUVIA	LLUVIA	LLUVIA					X	X	
16/02/2025	LLUVIA	LLUVIA	SECO					X		
17/02/2025	LLUVIA	LLUVIA	LLUVIA					X		
18/02/2025	SOLEADO	SOLEADO	SECO							
19/02/2025	SOLEADO	SOLEADO	SECO							
20/02/2025	SOLEADO	SOLEADO	SECO							
21/02/2025	SOLEADO	SOLEADO	SECO							
22/02/2025	LLUVIA	LLUVIA	SECO					X		
23/02/2025	LLUVIA	LLUVIA	SECO					X		
24/02/2025	NUBLADO	NUBLADO	SECO							
25/02/2025	LLUVIA	LLUVIA	SECO					X		
26/02/2025	NUBLADO	NUBLADO	SECO							
27/02/2025	SOLEADO	SOLEADO	SECO							
28/02/2025	NUBLADO	NUBLADO	SECO							

Ilustración k.i.i4-2-1. Registro pluviométrico.

	INFORME MENSUAL DE INTERVENTORÍA				
	CONTRATO No. 148 DE 2020 INTERVENTORÍA INTEGRAL, TÉCNICA, ECONÓMICA, FINANCIERA, CONTABLE, JURÍDICA, ADMINISTRATIVA, OPERATIVA, PREDIAL, AMBIENTAL, SOCIAL Y DE SEGURIDAD SALUD EN EL TRABAJO PARA LA VIGENCIA DEL CONTRATO DE CONCESIÓN No. 163 DE 2019.				
	Código del Formato CSPLMB-FT-LFG-006	Vigencia del Formato 01/09/2024	Versión: V03	Pág. 604 de 1083	

Teniendo en cuenta las lluvias presentadas, el concesionario, realizo bombeo en los diferentes sectores para contrarrestar la acumulación de agua.

	INFORME MENSUAL DE INTERVENTORÍA				
	CONTRATO No. 148 DE 2020 INTERVENTORÍA INTEGRAL, TÉCNICA, ECONÓMICA, FINANCIERA, CONTABLE, JURÍDICA, ADMINISTRATIVA, OPERATIVA, PREDIAL, AMBIENTAL, SOCIAL Y DE SEGURIDAD SALUD EN EL TRABAJO PARA LA VIGENCIA DEL CONTRATO DE CONCESIÓN No. 163 DE 2019.				
	Código del Formato CSPLMB-FT-LFG-006	Vigencia del Formato 01/09/2024	Versión: V03	Pág. 605 de 1083	

k.ii.4-3. Intersección Avenida 68 con Avenida 1° de Mayo

La siguiente tabla, consigna las condiciones climáticas dadas durante el mes de febrero de 2025, en el sector AV. 68 con primero de mayo.

REGISTRO DE LLUVIAS											
FECHA		CONDICIONES CLIMA			HORA DE INICIAD	HORA FINAL	HORAS DE LLUVIA	INTENSIDAD DE LLUVIAS			ACTIVIDADES AFECTADAS
FECHA	DIA	MAÑANA	TARDE	NOCHE			BAJA	MEDI	ALTA		
01-02-25	sábado	NUBLADO	SOLEADO	NUBLADO							N/A
02-02-25	domingo	SOLEADO	NUBLADO	NUBLADO							N/A
03-02-25	lunes	SOLEADO	NUBLADO	NUBLADO							N/A
04-02-25	martes	NUBLADO	SOLEADO	NUBLADO							N/A
05-02-25	miércoles	NUBLADO	SOLEADO	NUBLADO							N/A
06-02-25	jueves	SOLEADO	LLUVIAS	NUBLADO	17:30	18:30	1:00	X			Ninguna
07-02-25	viernes	NUBLADO	SOLEADO	NUBLADO							N/A
08-02-25	sábado	NUBLADO	SOLEADO	NUBLADO							N/A
09-02-25	domingo	LLUVIAS	NUBLADO	LLUVIAS	1:00	3:00	2:00			X	Viga lanzadora #7 Y #8
10-02-25	lunes	NUBLADO	SOLEADO	LLUVIAS	11:00	12:00	1:00	X			Ninguna
11-02-25	martes	NUBLADO	NUBLADO	NUBLADO							Ninguna
12-02-25	miércoles	LLUVIAS	NUBLADO	LLUVIAS	8:30	9:30	1:00			X	Se detienen actividades por 1 hora
13-02-25	jueves	NUBLADO	LLUVIAS	LLUVIAS							N/A
14-02-25	viernes	NUBLADO	NUBLADO	NUBLADO							N/A
15-02-25	sábado	NUBLADO	NUBLADO	NUBLADO							N/A
16-02-25	domingo	NUBLADO	NUBLADO	NUBLADO							N/A
17-02-25	lunes	NUBLADO	LLUVIAS	NUBLADO	14:30	15:30	1:00			X	Se detienen actividades por 1 hora
18-02-25	martes	NUBLADO	NUBLADO	NUBLADO							N/A
19-02-25	miércoles	NUBLADO	NUBLADO	NUBLADO							N/A
20-02-25	jueves	NUBLADO	NUBLADO	NUBLADO							N/A
21-02-25	viernes	NUBLADO	NUBLADO	NUBLADO							N/A
22-02-25	sábado	NUBLADO	LLUVIAS	NUBLADO	9:30	10:30	1:00		X		Se suspenden actividades en lanzadora 7 y 8 por 1 hora
23-02-25	domingo	NUBLADO	NUBLADO	NUBLADO							N/A
24-02-25	lunes	NUBLADO	NUBLADO	NUBLADO							N/A
25-02-25	martes	NUBLADO	NUBLADO	NUBLADO							N/A
26-02-25	miércoles	SOLEADO	SOLEADO	NUBLADO							N/A
27-02-25	jueves	SOLEADO	NUBLADO	NUBLADO							N/A
28-02-25	viernes	NUBLADO	NUBLADO	NUBLADO							N/A

Ilustración k.ii.4.3-1. Registro pluviométrico Intersección av.68.

	INFORME MENSUAL DE INTERVENTORÍA				
	CONTRATO No. 148 DE 2020 INTERVENTORÍA INTEGRAL, TÉCNICA, ECONÓMICA, FINANCIERA, CONTABLE, JURÍDICA, ADMINISTRATIVA, OPERATIVA, PREDIAL, AMBIENTAL, SOCIAL Y DE SEGURIDAD SALUD EN EL TRABAJO PARA LA VIGENCIA DEL CONTRATO DE CONCESIÓN No. 163 DE 2019.				
	Código del Formato CSPLMB-FT-LFG-006	Vigencia del Formato 01/09/2024	Versión: V03	Pág. 606 de 1083	

k.ii.4-4. WF1

En la siguiente tabla se consignan las condiciones climáticas dadas durante el presente periodo.

REGISTRO DE LLUVIAS										
FECHA	CONDICIONES CLIMA			HORA INICIO	HORA FINAL	HORAS DE LLUVIA	INTENSIDAD			ACTIVIDADES AFECTADAS
	MAÑANA	TARDE	NOCHE				BAJA	MEDIA	ALTA	
1/02/2025	SOLEADO	SOLEADO	SECO							
2/02/2025	SOLEADO	SOLEADO	SECO							
3/02/2025	SOLEADO	SOLEADO	SECO							
4/02/2025	SOLEADO	SOLEADO	SECO							
5/02/2025	SOLEADO	SOLEADO	SECO							
6/02/2025	SOLEADO	SOLEADO	SECO							
7/02/2025	SOLEADO	SOLEADO	SECO							
8/02/2025	NUBLADO	NUBLADO	LLUVIA	20:00	22:00	2		X		
9/02/2025	LLUVIA	NUBLADO	LLUVIA	0:30	4:00	3,5			X	
9/02/2025	LLUVIA	NUBLADO	LLUVIA	10:00	12:00	2			X	
10/02/2025	SOLEADO	SOLEADO	SECO							
11/02/2025	SOLEADO	SOLEADO	SECO							
12/02/2025	SOLEADO	SOLEADO	SECO							
13/02/2025	SOLEADO	SOLEADO	SECO							
14/02/2025	NUBLADO	NUBLADO	SECO							
15/02/2025	SOLEADO	SOLEADO	SECO							
16/02/2025	SOLEADO	SOLEADO	SECO							
17/02/2025	NUBLADO	LLOVIZNA	LLUVIA	15:00	15:30	0,50	X			
17/02/2025	NUBLADO	LLOVIZNA	LLUVIA	21:00	0:00	3,00			X	
18/02/2025	NUBLADO	LLUVIA	SECO	15:00	16:00	1:00		X		
19/02/2025	SOLEADO	SOLEADO	SECO							
20/02/2025	SOLEADO	SOLEADO	SECO							
21/02/2025	NUBLADO	SOLEADO	SECO							
22/02/2025	LLUVIA	LLOVIZNA	SECO	10:00	15:00	5:00		X		
23/02/2025	NUBLADO	SOLEADO	SECO							
24/02/2025	SOLEADO	SOLEADO	SECO							
25/02/2025	SOLEADO	SOLEADO	SECO							
26/02/2025	SOLEADO	SOLEADO	SECO							
27/02/2025	SOLEADO	SOLEADO	SECO							
28/02/2025	SOLEADO	SOLEADO	SECO							

Tabla k.ii.4.4-1. Condiciones climáticas y registro de lluvias en el periodo.

	INFORME MENSUAL DE INTERVENTORÍA			
	CONTRATO No. 148 DE 2020 INTERVENTORÍA INTEGRAL, TÉCNICA, ECONÓMICA, FINANCIERA, CONTABLE, JURÍDICA, ADMINISTRATIVA, OPERATIVA, PREDIAL, AMBIENTAL, SOCIAL Y DE SEGURIDAD SALUD EN EL TRABAJO PARA LA VIGENCIA DEL CONTRATO DE CONCESIÓN No. 163 DE 2019.			
Código del Formato CSPLMB-FT-LFG-006	Vigencia del Formato 01/09/2024	Versión: V03	Pág. 607 de 1083	

En el mes de febrero de 2025 se presentaron siete (07) días de lluvia, de los cuales, tres días con intensidad alta, tres días con intensidad media y uno con intensidad baja con un total de 17 horas de lluvia. Al respecto, se generaron en algunos casos, intermitencias en el desarrollo de las actividades de construcción de la superestructura y cimentación

	INFORME MENSUAL DE INTERVENTORÍA				
	CONTRATO No. 148 DE 2020 INTERVENTORÍA INTEGRAL, TÉCNICA, ECONÓMICA, FINANCIERA, CONTABLE, JURÍDICA, ADMINISTRATIVA, OPERATIVA, PREDIAL, AMBIENTAL, SOCIAL Y DE SEGURIDAD SALUD EN EL TRABAJO PARA LA VIGENCIA DEL CONTRATO DE CONCESIÓN No. 163 DE 2019.				
	Código del Formato CSPLMB-FT-LFG-006	Vigencia del Formato 01/09/2024	Versión: V03	Pág. 608 de 1083	

k.ii.4-5. WF2

En la siguiente tabla se consignan las condiciones climáticas dadas durante el mes de febrero de 2025.

REGISTRO DE LLUVIAS										
FECHA	CONDICIONES CLIMA			HORA INICIO	HORA FINAL	HORAS DE LLUVIA	INTENSIDAD			ACTIVIDADES AFECTADAS
	MAÑANA	TARDE	NOCHE				BAJA	MEDIA	ALTA	
1/02/2025	SOLEADO	SOLEADO	SECO							
2/02/2025	SOLEADO	SOLEADO	SECO							
3/02/2025	SOLEADO	SOLEADO	SECO							
4/02/2025	SOLEADO	SOLEADO	SECO							
5/02/2025	SOLEADO	SOLEADO	SECO							
6/02/2025	SOLEADO	SOLEADO	SECO							
7/02/2025	SOLEADO	SOLEADO	SECO							
8/02/2025	NUBLADO	NUBLADO	LLUVIA	20:00	22:00	2		X		
9/02/2025	LLUVIA	NUBLADO	LLUVIA	0:30	4:00	3,5			X	
9/02/2025	LLUVIA	NUBLADO	LLUVIA	10:00	12:00	2			X	
10/02/2025	SOLEADO	SOLEADO	SECO							
11/02/2025	SOLEADO	SOLEADO	SECO							
12/02/2025	SOLEADO	SOLEADO	SECO							
13/02/2025	SOLEADO	SOLEADO	SECO							
14/02/2025	NUBLADO	NUBLADO	SECO							
15/02/2025	SOLEADO	SOLEADO	SECO							
16/02/2025	SOLEADO	SOLEADO	SECO							
17/02/2025	NUBLADO	LLOVIZNA	LLUVIA	15:00	15:30	0,50	X			
17/02/2025	NUBLADO	LLOVIZNA	LLUVIA	21:00	0:00	3,00			X	
18/02/2025	NUBLADO	LLUVIA	SECO	15:00	16:00	1:00		X		
19/02/2025	SOLEADO	SOLEADO	SECO							
20/02/2025	SOLEADO	SOLEADO	SECO							
21/02/2025	NUBLADO	SOLEADO	SECO							
22/02/2025	LLUVIA	LLOVIZNA	SECO	10:00	15:00	5:00		X		
23/02/2025	NUBLADO	SOLEADO	SECO							
24/02/2025	SOLEADO	SOLEADO	SECO							
25/02/2025	SOLEADO	SOLEADO	SECO							
26/02/2025	SOLEADO	SOLEADO	SECO							

Tabla k.ii.4.5-1. Condiciones climáticas y registro de lluvias en el periodo.

	INFORME MENSUAL DE INTERVENTORÍA			
	CONTRATO No. 148 DE 2020 INTERVENTORÍA INTEGRAL, TÉCNICA, ECONÓMICA, FINANCIERA, CONTABLE, JURÍDICA, ADMINISTRATIVA, OPERATIVA, PREDIAL, AMBIENTAL, SOCIAL Y DE SEGURIDAD SALUD EN EL TRABAJO PARA LA VIGENCIA DEL CONTRATO DE CONCESIÓN No. 163 DE 2019.			
Código del Formato CSPLMB-FT-LFG-006	Vigencia del Formato 01/09/2024	Versión: V03	Pág. 609 de 1083	

En el mes de febrero de 2025 se presentaron cuatro (07) días de lluvia, de los cuales, tres días con intensidad alta, tres días con intensidad media y uno con intensidad baja con un total de 17 horas de lluvia. Al respecto, se generaron en algunos casos, intermitencias en el desarrollo de las actividades de construcción de la superestructura y cimentación.

	INFORME MENSUAL DE INTERVENTORÍA				
	CONTRATO No. 148 DE 2020 INTERVENTORÍA INTEGRAL, TÉCNICA, ECONÓMICA, FINANCIERA, CONTABLE, JURÍDICA, ADMINISTRATIVA, OPERATIVA, PREDIAL, AMBIENTAL, SOCIAL Y DE SEGURIDAD SALUD EN EL TRABAJO PARA LA VIGENCIA DEL CONTRATO DE CONCESIÓN No. 163 DE 2019.				
	Código del Formato CSPLMB-FT-LFG-006	Vigencia del Formato 01/09/2024	Versión: V03	Pág. 610 de 1083	

k.ii.4-6. WF3

La siguiente tabla, consigna las condiciones climáticas dadas durante el mes de febrero de 2025, en el tramo WF3.

REGISTRO DE LLUVIAS											
FECHA		CONDICIONES CLIMA			HORA DE INCIAD	HORA FIN ^{AL}	HORAS DE LLUVIA	INTENSIDAD DE LLUVIAS			ACTIVIDADES AFECTADAS
FECHA	DIA	MAÑANA	TARDE	NOCHE				BAJA	MEDI	ALTA	
01-02-25	sábado	NUBLADO	SOLEADO	NUBLADO							N/A
02-02-25	domingo	SOLEADO	NUBLADO	NUBLADO							N/A
03-02-25	lunes	SOLEADO	NUBLADO	NUBLADO							N/A
04-02-25	martes	NUBLADO	SOLEADO	NUBLADO							N/A
05-02-25	miércoles	NUBLADO	SOLEADO	NUBLADO							N/A
06-02-25	jueves	SOLEADO	LLUVIAS	NUBLADO	17:30	18:30	1:00	X			Ninguna
07-02-25	viernes	NUBLADO	SOLEADO	NUBLADO							N/A
08-02-25	sábado	NUBLADO	SOLEADO	NUBLADO							N/A
09-02-25	domingo	LLUVIAS	NUBLADO	LLUVIAS	1:00	3:00	2:00			X	Viga lanzadora #7 Y #8
10-02-25	lunes	NUBLADO	SOLEADO	LLUVIAS	11:00	12:00	1:00	X			Ninguna
11-02-25	martes	NUBLADO	NUBLADO	NUBLADO							Ninguna
12-02-25	miércoles	LLUVIAS	NUBLADO	LLUVIAS	8:30	9:30	1:00			X	Se detienen actividades por 1 hora
13-02-25	jueves	NUBLADO	LLUVIAS	LLUVIAS							N/A
14-02-25	viernes	NUBLADO	NUBLADO	NUBLADO							N/A
15-02-25	sábado	NUBLADO	NUBLADO	NUBLADO							N/A
16-02-25	domingo	NUBLADO	NUBLADO	NUBLADO							N/A
17-02-25	lunes	NUBLADO	LLUVIAS	NUBLADO	14:30	15:30	1:00			X	Se detienen actividades por 1 hora
18-02-25	martes	NUBLADO	NUBLADO	NUBLADO							N/A
19-02-25	miércoles	NUBLADO	NUBLADO	NUBLADO							N/A
20-02-25	jueves	NUBLADO	NUBLADO	NUBLADO							N/A
21-02-25	viernes	NUBLADO	NUBLADO	NUBLADO							N/A
22-02-25	sábado	NUBLADO	LLUVIAS	NUBLADO	9:30	10:30	1:00			X	Se suspenden actividades en lanzadora 7 y 8 por 1 hora
23-02-25	domingo	NUBLADO	NUBLADO	NUBLADO							N/A
24-02-25	lunes	NUBLADO	NUBLADO	NUBLADO							N/A
25-02-25	martes	NUBLADO	NUBLADO	NUBLADO							N/A
26-02-25	miércoles	SOLEADO	SOLEADO	NUBLADO							N/A
27-02-25	jueves	SOLEADO	NUBLADO	NUBLADO							
28-02-25	viernes	NUBLADO	NUBLADO	NUBLADO							

Ilustración k.ii.4.6-1. Registro pluviométrico WF3.

	INFORME MENSUAL DE INTERVENTORÍA				
	CONTRATO No. 148 DE 2020 INTERVENTORÍA INTEGRAL, TÉCNICA, ECONÓMICA, FINANCIERA, CONTABLE, JURÍDICA, ADMINISTRATIVA, OPERATIVA, PREDIAL, AMBIENTAL, SOCIAL Y DE SEGURIDAD SALUD EN EL TRABAJO PARA LA VIGENCIA DEL CONTRATO DE CONCESIÓN No. 163 DE 2019.				
	Código del Formato CSPLMB-FT-LFG-006	Vigencia del Formato 01/09/2024	Versión: V03	Pág. 611 de 1083	

k.ii.4-7. WF4

La siguiente tabla, consigna las condiciones climáticas dadas durante el mes de febrero de 2025, en el tramo WF4.

REGISTRO DE LLUVIAS											
FECHA		CONDICIONES CLIMA			HORA DE INCIAD	HORA FINAL	HORAS DE LLUVIA	INTENSIDAD DE LLUVIAS			ACTIVIDADES AFECTADAS
FECHA	DIA	MAÑANA	TARDE	NOCHE			BAJA	MEDI	ALTA		
01-02-25	sábado	NUBLADO	SOLEADO	NUBLADO							N/A
02-02-25	domingo	SOLEADO	NUBLADO	NUBLADO							N/A
03-02-25	lunes	SOLEADO	NUBLADO	NUBLADO							N/A
04-02-25	martes	NUBLADO	SOLEADO	NUBLADO							N/A
05-02-25	miércoles	NUBLADO	SOLEADO	NUBLADO							N/A
06-02-25	jueves	SOLEADO	LLUVIAS	NUBLADO	17:30	18:30	1:00	X			Ninguna
07-02-25	viernes	NUBLADO	SOLEADO	NUBLADO							N/A
08-02-25	sábado	NUBLADO	SOLEADO	NUBLADO							N/A
09-02-25	domingo	LLUVIAS	NUBLADO	LLUVIAS	1:00	3:00	2:00			X	Viga lanzadora #7 Y #8
10-02-25	lunes	NUBLADO	SOLEADO	LLUVIAS	11:00	12:00	1:00	X			Ninguna
11-02-25	martes	NUBLADO	NUBLADO	NUBLADO							Ninguna
12-02-25	miércoles	LLUVIAS	NUBLADO	LLUVIAS	8:30	9:30	1:00			X	Se detienen actividades por 1 hora
13-02-25	jueves	NUBLADO	LLUVIAS	LLUVIAS							N/A
14-02-25	viernes	NUBLADO	NUBLADO	NUBLADO							N/A
15-02-25	sábado	NUBLADO	NUBLADO	NUBLADO							N/A
16-02-25	domingo	NUBLADO	NUBLADO	NUBLADO							N/A
17-02-25	lunes	NUBLADO	LLUVIAS	NUBLADO	14:30	15:30	1:00			X	Se detienen actividades por 1 hora
18-02-25	martes	NUBLADO	NUBLADO	NUBLADO							N/A
19-02-25	miércoles	NUBLADO	NUBLADO	NUBLADO							N/A
20-02-25	jueves	NUBLADO	NUBLADO	NUBLADO							N/A
21-02-25	viernes	NUBLADO	NUBLADO	NUBLADO							N/A
22-02-25	sábado	NUBLADO	LLUVIAS	NUBLADO	9:30	10:30	1:00		X		Se suspenden actividades en lanzadora 7 y 8 por 1 hora
23-02-25	domingo	NUBLADO	NUBLADO	NUBLADO							N/A
24-02-25	lunes	NUBLADO	NUBLADO	NUBLADO							N/A
25-02-25	martes	NUBLADO	NUBLADO	NUBLADO							N/A
26-02-25	miércoles	SOLEADO	SOLEADO	NUBLADO							N/A
27-02-25	jueves	SOLEADO	NUBLADO	NUBLADO							N/A
28-02-25	viernes	NUBLADO	NUBLADO	NUBLADO							N/A

Ilustración k.ii.4.7-1. Registro pluviométrico WF4.

	INFORME MENSUAL DE INTERVENTORÍA				
	CONTRATO No. 148 DE 2020 INTERVENTORÍA INTEGRAL, TÉCNICA, ECONÓMICA, FINANCIERA, CONTABLE, JURÍDICA, ADMINISTRATIVA, OPERATIVA, PREDIAL, AMBIENTAL, SOCIAL Y DE SEGURIDAD SALUD EN EL TRABAJO PARA LA VIGENCIA DEL CONTRATO DE CONCESIÓN No. 163 DE 2019.				
	Código del Formato CSPLMB-FT-LFG-006	Vigencia del Formato 01/09/2024	Versión: V03	Pág. 612 de 1083	

k.ii.4-8. WF5

En los informes de labor diaria, se consignan las condiciones climáticas dadas durante el mes de febrero de 2025. No obstante, a continuación, se enseña el resumen de climatología en el periodo para WF5.

REGISTRO DE LLUVIAS										
FECHA	CONDICIONES CLIMA			HORA DE INCIDO	HORA FINAL	HORAS DE LLUVIA	INTENSIDAD			ACTIVIDADES AFECTADAS
	MAÑANA	TARDE	NOCHE				BAJA	MEDIA	ALTA	
01/02/2025	SOLEADO	SOLEADO	SECO							
02/02/2025	SOLEADO	SOLEADO	SECO							
03/02/2025	SOLEADO	SOLEADO	SECO							
04/02/2025	NUBLADO	NUBLADO	SECO							
05/02/2025	NUBLADO	NUBLADO	SECO							
06/02/2025	SOLEADO	LLUVIA	SECO						X	
07/02/2025	SOLEADO	SOLEADO	SECO							
08/02/2025	SOLEADO	SOLEADO	SECO							
09/02/2025	SOLEADO	SOLEADO	SECO							
10/02/2025	SOLEADO	SOLEADO	SECO							
11/02/2025	SOLEADO	LLUVIA	LLUVIA					X		
12/02/2025	SOLEADO	LLUVIA	SECO					X		
13/02/2025	SOLEADO	SOLEADO	SECO							
14/02/2025	NUBLADO	LLUVIA	SECO					X		
15/02/2025	SOLEADO	SOLEADO	SECO							
16/02/2025	SOLEADO	SOLEADO	SECO							
17/02/2025	SOLEADO	LLUVIA	SECO					X		
18/02/2025	SOLEADO	LLUVIA	SECO					X		
19/02/2025	SOLEADO	SOLEADO	SECO							
20/02/2025	SOLEADO	SOLEADO	SECO							
21/02/2025	SOLEADO	SOLEADO	SECO							
22/02/2025	LLUVIA	LLUVIA	SECO						X	
23/02/2025	SOLEADO	SOLEADO	SECO							
24/02/2025	SOLEADO	SOLEADO	SECO							
25/02/2025	SOLEADO	SOLEADO	SECO							
26/02/2025	SOLEADO	LLUVIA	SECO					X		
27/02/2025	SOLEADO	LLUVIA	LLUVIA						X	

	INFORME MENSUAL DE INTERVENTORÍA				
	CONTRATO No. 148 DE 2020 INTERVENTORÍA INTEGRAL, TÉCNICA, ECONÓMICA, FINANCIERA, CONTABLE, JURÍDICA, ADMINISTRATIVA, OPERATIVA, PREDIAL, AMBIENTAL, SOCIAL Y DE SEGURIDAD SALUD EN EL TRABAJO PARA LA VIGENCIA DEL CONTRATO DE CONCESIÓN No. 163 DE 2019.				
	Código del Formato CSPLMB-FT-LFG-006	Vigencia del Formato 01/09/2024	Versión: V03	Pág. 613 de 1083	

REGISTRO DE LLUVIAS										
FECHA	CONDICIONES CLIMA			HORA DE INCIDO	HORA FINAL	HORAS DE LLUVIA	INTENSIDAD			ACTIVIDADES AFECTADAS
	MAÑANA	TARDE	NOCHE				BAJA	MEDIA	ALTA	
28/02/2025	SOLEADO	LLUVIA	LLUVIA					X		

Ilustración k.ii.4.8-1. Registro pluviométrico WF5.

Teniendo en cuenta las lluvias presentadas, el concesionario, realizo bombeo en los diferentes sectores de ejecución de obra para contrarrestar la acumulación de agua.

	INFORME MENSUAL DE INTERVENTORÍA				
	CONTRATO No. 148 DE 2020 INTERVENTORÍA INTEGRAL, TÉCNICA, ECONÓMICA, FINANCIERA, CONTABLE, JURÍDICA, ADMINISTRATIVA, OPERATIVA, PREDIAL, AMBIENTAL, SOCIAL Y DE SEGURIDAD SALUD EN EL TRABAJO PARA LA VIGENCIA DEL CONTRATO DE CONCESIÓN No. 163 DE 2019.				
	Código del Formato CSPLMB-FT-LFG-006	Vigencia del Formato 01/09/2024	Versión: V03	Pág. 614 de 1083	

k.ii.4-9. WF6

En los informes de labor diaria, se consignan las condiciones climáticas dadas durante el mes de febrero de 2025. No obstante, a continuación, se enseña el resumen de climatología en el periodo para WF6.

REGISTRO DE LLUVIAS										
FECHA	CONDICIONES CLIMA			HORA DE INCIDO	HORA FINAL	HORAS DE LLUVIA	INTENSIDAD			ACTIVIDADES AFECTADAS
	MAÑANA	TARDE	NOCHE				BAJA	MEDIA	ALTA	
01/02/2025	SOLEADO	SOLEADO	SECO							
02/02/2025	SOLEADO	SOLEADO	SECO							
03/02/2025	SOLEADO	SOLEADO	SECO							
04/02/2025	SOLEADO	SOLEADO	SECO							
05/02/2025	SOLEADO	SOLEADO	SECO							
06/02/2025	SOLEADO	SOLEADO	SECO							
07/02/2025	SOLEADO	LLUVIA	SECO					X		
08/02/2025	NUBLADO	LLUVIA	SECO					X		
09/02/2025	SOLEADO	SOLEADO	SECO							
10/02/2025	SOLEADO	SOLEADO	LLUVIA					X		
11/02/2025	NUBLADO	LLUVIA	SECO							
12/02/2025	LLUVIA	LLUVIA	SECO							
13/02/2025	SOLEADO	SOLEADO	SECO							
14/02/2025	LLUVIA	LLUVIA	LLUVIA					X	X	
15/02/2025	LLUVIA	LLUVIA	LLUVIA					X	X	
16/02/2025	LLUVIA	LLUVIA	SECO					X		
17/02/2025	LLUVIA	LLUVIA	LLUVIA					X		
18/02/2025	SOLEADO	SOLEADO	SECO							
19/02/2025	SOLEADO	SOLEADO	SECO							
20/02/2025	SOLEADO	SOLEADO	SECO							
21/02/2025	SOLEADO	SOLEADO	SECO							
22/02/2025	LLUVIA	LLUVIA	SECO					X		
23/02/2025	LLUVIA	LLUVIA	SECO					X		
24/02/2025	NUBLADO	NUBLADO	SECO							
25/02/2025	LLUVIA	LLUVIA	SECO					X		
26/02/2025	NUBLADO	NUBLADO	SECO							
27/02/2025	SOLEADO	SOLEADO	SECO							

	INFORME MENSUAL DE INTERVENTORÍA				
	CONTRATO No. 148 DE 2020 INTERVENTORÍA INTEGRAL, TÉCNICA, ECONÓMICA, FINANCIERA, CONTABLE, JURÍDICA, ADMINISTRATIVA, OPERATIVA, PREDIAL, AMBIENTAL, SOCIAL Y DE SEGURIDAD SALUD EN EL TRABAJO PARA LA VIGENCIA DEL CONTRATO DE CONCESIÓN No. 163 DE 2019.				
	Código del Formato CSPLMB-FT-LFG-006	Vigencia del Formato 01/09/2024	Versión: V03	Pág. 615 de 1083	

REGISTRO DE LLUVIAS										
FECHA	CONDICIONES CLIMA			HORA DE INCIDO	HORA FINAL	HORAS DE LLUVIA	INTENSIDAD			ACTIVIDADES AFECTADAS
	MAÑANA	TARDE	NOCHE				BAJA	MEDIA	ALTA	
28/02/2025	NUBLADO	NUBLADO	SECO							

Ilustración k.ii.4.9-1. Registro pluviométrico WF6.

Teniendo en cuenta las lluvias presentadas, el concesionario, realizo bombeo en los diferentes sectores de ejecución de obra para contrarrestar la acumulación de agua.

	INFORME MENSUAL DE INTERVENTORÍA				
	CONTRATO No. 148 DE 2020 INTERVENTORÍA INTEGRAL, TÉCNICA, ECONÓMICA, FINANCIERA, CONTABLE, JURÍDICA, ADMINISTRATIVA, OPERATIVA, PREDIAL, AMBIENTAL, SOCIAL Y DE SEGURIDAD SALUD EN EL TRABAJO PARA LA VIGENCIA DEL CONTRATO DE CONCESIÓN No. 163 DE 2019.				
	Código del Formato CSPLMB-FT-LFG-006	Vigencia del Formato 01/09/2024	Versión: V03	Pág. 616 de 1083	

k.ii.5) Disciplinas Transversales - Seguimiento a la gestión de proyecto y gestión técnica

k.ii.5.1) Control de la Calidad / Sistemas Integrados de Gestión

En el presente informe se incluye la verificación y seguimiento, desde el área de Aseguramiento y Control de Calidad (QA/QC) y Sistema Integrado de Gestión (SIG) de Interventoría, asociadas con las actividades desarrolladas por el Concesionario en el período de análisis:



Seguimiento a la implementación del Sistema Integrado de Gestión por parte del Concesionario

Esta información corresponde a la reportada por el Concesionario en la reunión mensual de seguimiento a la implementación del SIG, realizada el 2025/02/19 y documentada en el acta L1T1-INT-CAL-AR-041_V00 (adjunta a este informe), donde se confirma que el SIG del Concesionario sigue con la implementación y mejora sin ninguna novedad en cumplimiento del AT3, sección 3.6., sin embargo, la Interventoría se permite expresar que, en aplicación del principio de la buena fe contractual, asume la veracidad del plan de trabajo y los resultados obtenidos de los procesos de documentación, planificación e implementación del Sistema Integrado de Gestión (SIG) y que los mismos evidencian coherencia con los requisitos definidos en las normas ISO 9001:2015, ISO 14001:2015 e ISO 45001:2018, aplicando un enfoque basado en procesos, la diligencia del ciclo de calidad PHVA durante su proceso y la respuesta oportuna frente a cambios según las necesidades que se presenten.

De manera general, durante el Comité mensual se presentaron y trataron, entre otros, los siguientes temas:

- Estado de cumplimiento del Plan anual de trabajo del SIG 2025
- Seguimiento y avance en la gestión de indicadores.
- Estado de implementación de los Planes de Gestión / Técnicos
- Indicadores de hallazgos del programa de Auditorías
- Avances y mejoras del sistema de gestión.

El Comportamiento mensual al cumplimiento del Plan de trabajo del SIG año 2025, es el siguiente:

SEGUIMIENTO CUMPLIMIENTO DEL PLAN ANUAL TRABAJO DEL SIG													
ene-25	feb-25	mar-25	abr-25	may-25	jun-25	jul-25	ago-25	sep-25	oct-25	nov-25	dic-25	Acumulado 2025	Interpretación
100 (1/1) 	--	--	--	--	--	--	--	--	--	--	--	100% (1/1) 	El resultado acumulado evidencia cumplimiento de la meta propuesta.

****Nota:** El seguimiento va con un mes retrasado respecto al período de este informe, teniendo en cuenta que la información correspondiente al mes actual se evalúa durante el Comité SIG realizado el tercer miércoles de cada mes y estaría incompleta.

Tabla k.ii.5.1-1 Resultados del cumplimiento del Plan Anual de trabajo del SIG - Concesionario.

	INFORME MENSUAL DE INTERVENTORÍA				
	CONTRATO No. 148 DE 2020 INTERVENTORÍA INTEGRAL, TÉCNICA, ECONÓMICA, FINANCIERA, CONTABLE, JURÍDICA, ADMINISTRATIVA, OPERATIVA, PREDIAL, AMBIENTAL, SOCIAL Y DE SEGURIDAD SALUD EN EL TRABAJO PARA LA VIGENCIA DEL CONTRATO DE CONCESIÓN No. 163 DE 2019.				
	Código del Formato CSPLMB-FT-LFG-006	Vigencia del Formato 01/09/2024	Versión: V03	Pág. 617 de 1083	

Seguimiento a la implementación del Plan Vigente de Gestión de la Calidad del Concesionario

Esta obligación se encuentra contenida en el Apéndice Técnico 3, Sección 3.6 del contrato de Concesión No. 163 de 2019 Gestión de la Calidad “El Concesionario deberá definir un Plan de Control de Calidad que cubra la totalidad de sus actividades, el cual deberá entregarse a la Interventoría para su no objeción... este plan deberá elaborarse tomando como insumo el Plan de Control de la Calidad del Proyecto que la EMB entregará al Concesionario en la Fecha de Inicio.”, de acuerdo con lo anterior, el Concesionario implementó dicho plan bajo el código L1T1-CON-CAL-PN-0001 , cuya Versión 02 se encuentra vigente desde el 22 de septiembre de 2022 (Transmisión: ML1-TRN-008488), al cual se le hace seguimiento en el comité mensual SIG.

El Comportamiento durante el año 2025, es el siguiente:

SEGUIMIENTO CUMPLIMIENTO DEL PLAN DE GESTIÓN DE LA CALIDAD														
No. Obligaciones	ene-25	feb-25	mar-25	abr-25	may-25	jun-25	jul-25	ago-25	sep-25	oct-25	nov-25	nov-25	Acumulado 2025	Interpretación
15	100 	--	--	--	--	--	--	--	--	--	--	--	100 	El resultado acumulado evidencia cumplimiento de la meta propuesta.

****Nota:** El seguimiento va con un mes retrasado respecto al período de este informe, teniendo en cuenta que la información correspondiente al mes actual se evalúa durante los 15 días posteriores al mes de análisis.

Tabla k.ii.5.1-2. Resultados del cumplimiento de obligaciones del Plan de gestión de la calidad.

Así mismo, a continuación, se detalla el comportamiento de los indicadores cuya medición y seguimiento se valida en la reunión mensual del SIG:

#	Proceso	Plan de Gestión	CODIG IND	INDICADOR	FORMULA	META	PERIODO DE REPORTE	ENE	FEB	MAR	ABR	MAY	JUN	JUL	AGO	SEP	OCT	NOV	DIC	Análisis del Indicador
1	Riesgos	Plan de Gestión de Riesgos técnicos	RMA1	Indicador de la eficacia del proceso	$(\text{Riesgos tratados} / \text{Riesgos totales}) * 100$	100%	Trimestral													<i>Nota ML1:</i> Este indicador se presenta en marzo, junio, septiembre y diciembre.
2	Riesgos	Plan de Gestión de Riesgos técnicos	RMA1	Indicador de la eficacia del proceso	$\text{Nivel de riesgo total promedio} / \text{Nivel de Riesgo total promedio periodo anterior} * 100$	reducción del 5%	Trimestral													<i>Nota ML1:</i> Este indicador se presenta en marzo, junio, septiembre y diciembre.
3	Gestión ambiental y sostenible	Plan de Gestión Ambiental	EMA1	Cumplimiento de la normativa legal	$(\text{N}^\circ \text{ de requisitos legales con cumplimiento} / \text{N}^\circ \text{ total de requisitos legales incluidos en la matriz legal de la empresa}) * 100$	90%	Semestral													<i>Nota ML1:</i> Este indicador se presenta en junio y diciembre.
4	Gestión Integrada	Plan de Gestión de la Calidad	CAL1	Satisfacción de la EMB	Resultados de Evaluación de la Satisfacción de la EMB	90%	Semestral													<i>Nota ML1:</i> Este indicador se presenta en junio y diciembre.

	INFORME MENSUAL DE INTERVENTORÍA				
	CONTRATO No. 148 DE 2020 INTERVENTORÍA INTEGRAL, TÉCNICA, ECONÓMICA, FINANCIERA, CONTABLE, JURÍDICA, ADMINISTRATIVA, OPERATIVA, PREDIAL, AMBIENTAL, SOCIAL Y DE SEGURIDAD SALUD EN EL TRABAJO PARA LA VIGENCIA DEL CONTRATO DE CONCESIÓN No. 163 DE 2019.				
	Código del Formato CSPLMB-FT-LFG-006	Vigencia del Formato 01/09/2024	Versión: V03	Pág. 618 de 1083	

#	Proceso	Plan de Gestión	CODIG IND	INDICADOR	FORMULA	META	PERIODO DE REPORTE	ENE	FEB	MAR	ABR	MAY	JUN	JUL	AGO	SEP	OCT	NOV	DIC	Análisis del Indicador	
5	Gestión Integrada	Plan de Gestión de la Calidad	N/A	Seguimiento al Cierre de Incidencias en Aconex Field	(Nº de Incidencias Cerradas en el sistema Aconex Field / Nº de Incidencias Generadas en el sistema Aconex Field)*100	80%	Mensual	81.9%													<i>Nota MLI:</i> La fecha de corte es último día del mes (10-feb-2025 a las 1:59pm), la explicación sobre la gestión de cada una de ellas se trata según el tema en los comités o foros con cada área
6	Gestión de la Construcción	N/A	CMG4	Cumplimiento de los planes de manejo de tránsito	Resultado de la matriz de evaluación de los planes de manejo de tránsito	95%	Mensual	97.63%													<i>Nota MLI:</i> Se presentaron incumplimientos en implementación de señalización, cerramientos y pasacalles, canalizaciones, adecuación de senderos peatonales y paraderos, mantenimiento de desvíos, ausencia del 100% de los residentes de tránsito y de los auxiliares de tránsito, no atención de compromisos de los comités de tránsito. El incumplimiento que más afectó fue la ejecución de actividades sin PMT aprobado o fuera de los horarios aprobados.
7	Gestión Integrada	N/A	SIG1	Cumplimiento del programa de auditoria	(No. Total de auditorias realizadas / No. Total de auditorias programadas al final del periodo) * 100%	90%	Trimestral	:													<i>Nota MLI:</i> Este indicador se presenta en marzo, junio, septiembre y diciembre.
8	Gestión Integrada	N/A	SIG4	Eficacia del sistema de gestión de calidad	Σ % Eficacia indicadores de calidad del sistema / No. de indicadores	80%	Semestral	:													<i>Nota MLI:</i> Este indicador se presenta en junio y diciembre.
9	Gestión Integrada	N/A	SIG5	Eficacia del sistema de gestión ambiental	Σ % Eficacia indicadores del desempeño ambiental / No. de indicadores	80%	Semestral	:													<i>Nota MLI:</i> Este indicador se presenta en junio y diciembre.
10	Gestión Integrada	N/A	SIG6	Eficacia del sistema de gestión de seguridad y salud en el trabajo	Σ % Eficacia indicadores del desempeño SST / No. de indicadores	80%	Semestral	:													<i>Nota MLI:</i> Este indicador se presenta en junio y diciembre.
11	Gestión Integrada	N/A	SIG7	Cumplimiento en la gestión de la política integrada de gestión	Σ % Eficacia indicadores del desempeño del SIG / No. de indicadores	80%	Semestral	:													<i>Nota MLI:</i> Este indicador se presenta en junio y diciembre.
12	Gestión Integrada	N/A	N/A	% de ejecución del Plan Anual de trabajo del SIG	(Número de actividades Ejecutadas en el periodo / Número de actividades Programadas en el periodo)*100	≥85%	Mensual	100%													<i>Nota MLI:</i> El resultado acumulado evidencia cumplimiento de la meta propuesta.

***Nota:* El seguimiento va con un mes retrasado respecto al período de este informe, teniendo en cuenta que la información es puesta en conocimiento de interventoría durante el comité mensual SIG.

Tabla k.ii.5.1-3. Resultados de seguimiento y medición de indicadores SIG en el período

Seguimiento a la implementación de los Planes de Inspección y Ensayo (PIE's)

A la fecha se encuentran en implementación los siguientes PIE's, teniendo claro que los mismos podrán ser objeto de ajustes y actualizaciones de acuerdo con la dinámica y avance del proyecto, sin embargo, la interventoría se encuentra en continuo seguimiento a la correcta y oportuna implementación, validando el cumplimiento por parte del concesionario de los parámetros y especificaciones definidas en los apéndices y referencias técnicas vigentes aplicables al proyecto, informando -cuando corresponda- sobre su no cumplimiento a través de la documentación de incidencias "Técnicas / Calidad" en el módulo Aconex Field las cuales son identificadas, documentadas y objeto de seguimiento en su tratamiento.

	INFORME MENSUAL DE INTERVENTORÍA				
	CONTRATO No. 148 DE 2020 INTERVENTORÍA INTEGRAL, TÉCNICA, ECONÓMICA, FINANCIERA, CONTABLE, JURÍDICA, ADMINISTRATIVA, OPERATIVA, PREDIAL, AMBIENTAL, SOCIAL Y DE SEGURIDAD SALUD EN EL TRABAJO PARA LA VIGENCIA DEL CONTRATO DE CONCESIÓN No. 163 DE 2019.				
	Código del Formato CSPLMB-FT-LFG-006	Vigencia del Formato 01/09/2024	Versión: V03	Pág. 619 de 1083	

Sobre estos PIE's es importante indicar, que también son la base para la ejecución de actividades del laboratorio de ensayos de contraste por parte de interventoría.

En Resumen, estos son los PIE vigentes a la fecha de cierre del presente informe:

No.	No. de documento	Versión	Título	Tipo	Fecha	Transmitido en	Sistema
1	L1T1-1510-100-CON-AP-PIE-PN-0001	V03	PLAN DE INSPECCIÓN Y ENSAYO – CONFORMACIÓN DE LA PLATAFORMA DE TRABAJO EN ZONA DE PATIO TALLER	Documento Técnico	2022/02/07	ML1-TRN-003161	Patio Taller
2	L1T1-6220-101-CON-AP-PIE-PN-0001	V00	PLAN DE INSPECCION Y ENSAYO – RELOCALIZACION DE RED DE MEDIA TENSION EN EL PATIO TALLER	Documento Técnico	2022/04/29	ML1-TRN-005721	Traslado de Redes de Servicios Públicos TRS (Concesionario)
3	L1T1-0000-901-CON-AP-PIE-PN-0001	V00	PLAN DE INSPECCION Y ENSAYO – PARQUE DE LOS NIÑOS – VAGON ESCUELA	Documento Técnico	2023/04/21	ML1-TRN-016774	Generales
4	L1T1-2300-580-CON-CN-PIE-PN-0001	V00	PLAN DE INSPECCION Y ENSAYO – ESTACIONES BRT	Documento Técnico	2023/06/27	ML1-TRN-019603	Estaciones del Sistema Transmilenio (BRT)
5	L1T1-2420-520-CON-CN-PIE-PN-0001	V00	PLAN DE INSPECCION Y ENSAYO – DESMONTE, DEMOLICION Y MONTAJE DE PUENTES PEATONALES	Documento Técnico	2023/12/04	ML1-TRN-023986	Otras Estructuras
6	L1T1-2410-500-CON-AP-PIE-PN-0001	V03	PLAN DE INSPECCION Y ENSAYO - PUENTES VEHICULARES AV PRIMERA DE MAYO - CARRERA 68	Documento Técnico	2024/01/02	ML1-TRN-024710	Otras Estructuras
7	L1T1-5200-000-CON-CN-PIE-PN-0001	V00	PLAN DE INSPECCION Y ENSAYO DEL HARDWARE DE SEÑALIZACION A BORDO	Documento Técnico	2024/02/23	ML1-TRN-026269	Señalización y control de trenes (CBTC)
8	L1T1-1550-101-CON-CN-PIE-PN-0001	V00	PLAN DE INSPECCION Y ENSAYO – CERRAMIENTO PERIMETRAL DE PATIO TALLER	Documento Técnico	2024/03/07	ML1-TRN-026667	Patio Taller
9	L1T1-3130-600-CON-CN-PIE-PN-0002	V00	PLAN DE INSPECCION Y ENSAYO DEL ENSAMBLAJE DEL BOGIE DEL MATERIAL RODANTE	Documento Técnico	2024/04/18	ML1-TRN-027604	Material Rodante-Pasajeros
10	L1T1-1540-102-CON-CN-PIE-PN-0001	V00	PLAN DE INSPECCION Y ENSAYO – EDIFICACIONES DE PATIO TALLER	Documento Técnico	2024/05/10	ML1-TRN-028345	Patio Taller
11	L1T1-4111-100-CON-CN-PIE-PN-0001	V00	PLAN DE INSPECCION Y ENSAYO - COLUMNAS DE ELEVACION MOVILES	Documento Técnico	2024/05/22	ML1-TRN-029240	Equipos de Patio Taller
12	L1T1-1100-000-CON-CN-PIE-PN-0001	V02	PLAN DE INSPECCION Y ENSAYO – SUBESTRUCTURA DE VIADUCTO	Documento Técnico	2024/06/01	ML1-TRN-029689	Estructuras de viaducto
13	L1T1-5110-000-CON-CN-PIE-PN-0001	V00	PLAN DE INSPECCION Y ENSAYO – FABRICACION DEL MODULO GIS BAHIA DE LINEA 115 KV	Documento Técnico	2024/06/04	ML1-TRN-029693	Alimentación energía eléctrica
14	L1T1-5110-000-CON-CN-PIE-PN-0002	V00	PLAN DE INSPECCION Y ENSAYO – FABRICACION DEL TRANSFORMADOR DE POTENCIA 115/34,5 KV	Documento Técnico	2024/06/04	ML1-TRN-029694	Alimentación energía eléctrica
15	L1T1-5110-000-CON-CN-PIE-PN-0003	V00	PLAN DE INSPECCION Y ENSAYO – FABRICACION DE LAS CELDAS DE MEDIA TENSION 34,5 KV	Documento Técnico	2024/06/04	ML1-TRN-029695	Alimentación energía eléctrica
16	L1T1-5110-000-CON-CN-PIE-PN-0004	V00	PLAN DE INSPECCION Y ENSAYO - FABRICACION DEL SISTEMA DE CONTROL, PROTECCIÓN, AUTOMATIZACIÓN Y MEDIDA EN LA SER	Documento Técnico	2024/06/04	ML1-TRN-029696	Alimentación energía eléctrica
17	L1T1-5110-000-CON-CN-PIE-PN-0005	V00	PLAN DE INSPECCION Y ENSAYO – FABRICACION DE LA RESISTENCIA DE PUESTA A TIERRA	Documento Técnico	2024/06/04	ML1-TRN-029697	Alimentación energía eléctrica
18	L1T1-5110-000-CON-CN-PIE-PN-0006	V00	PLAN DE INSPECCION Y ENSAYO – FABRICACION DE LOS SERVICIOS AUXILIARES CA Y CC EN LA SER	Documento Técnico	2024/06/04	ML1-TRN-029698	Alimentación energía eléctrica
19	L1T1-1510-100-CON-AP-PIE-PN-0002	V03	PLAN DE INSPECCION Y ENSAYO – MEJORAMIENTO DEL SUELO Y CONFORMACION DE TERRAPLEN EN ZONA DE PATIO TALLER	Documento de Gestión	2024/06/21	ML1-TRN-030030	Patio Taller
20	L1T1-1200-300-CON-CN-PIE-PN-0001	V01	PLAN DE INSPECCION Y ENSAYO – ESTACIONES METRO	Documento Técnico	2024/06/21	ML1-TRN-030038	Nave central de estaciones metro
21	L1T1-1110-000-CON-CN-PIE-PN-0001	V02	PLAN DE INSPECCION Y ENSAYO – PRODUCCION E HINCADO DE PILOTES PHC	Documento Técnico	2024/07/09	ML1-TRN-030771	Estructuras de viaducto
22	L1T1-3130-600-CON-CN-PIE-PN-0001	V01	PLAN DE INSPECCION Y ENSAYO DEL BASTIDOR DEL BOGIE DEL MATERIAL RODANTE	Documento Técnico	2024/07/19	ML1-TRN-031507	Material Rodante-Pasajeros
23	L1T1-3100-600-CON-CN-PIE-PN-0001	V01	PLAN DE INSPECCION Y ENSAYO DE LAS CAJAS S Y M DEL MATERIAL RODANTE	Documento Técnico	2024/07/19	ML1-TRN-031518	Material Rodante-Pasajeros
24	L1T1-2100-000-CON-CN-PIE-PN-0001	V01	PLAN DE INSPECCION Y ENSAYO – VIAS BRT-MIXTAS Y URBANISMO	Documento Técnico	2024/07/19	ML1-TRN-031590	Vías Públicas
25	L1T1-1100-000-CON-CN-PIE-PN-0002	V01	PLAN DE INSPECCION Y ENSAYO - PILOTES PREEXCAVADOS	Documento Técnico	2024/07/22	ML1-TRN-031641	Estructuras de viaducto
26	L1T1-3200-000-CON-CN-PIE-PN-0002	V00	PLAN DE INSPECCION Y ENSAYO – VAGON PLATAFORMA PARA PUERTAS DE PLATAFORMA	Documento Técnico	2024/07/22	ML1-TRN-031644	Material Rodante-Vehículos auxiliares de mantenimiento
27	L1T1-3200-000-CON-CN-PIE-PN-0004	V00	PLAN DE INSPECCION Y ENSAYO – VAGON EQUIPADO CON BOBINAS PARA CABLE	Documento Técnico	2024/07/22	ML1-TRN-031645	Material Rodante-Vehículos auxiliares de mantenimiento
28	L1T1-3210-000-CON-CN-PIE-PN-0001	V00	PLAN DE INSPECCION Y ENSAYO – VEHICULO MULTIPROPOSITO	Documento Técnico	2024/07/22	ML1-TRN-031646	Material Rodante-Vehículos auxiliares de mantenimiento
29	L1T1-3100-600-CON-CN-PIE-PN-0002	V00	PLAN DE INSPECCION Y ENSAYO DE LA PINTURA DEL MATERIAL RODANTE	Documento Técnico	2024/08/06	ML1-TRN-032188	Material Rodante-Pasajeros
30	L1T1-1500-101-CON-CN-PIE-PN-0001	V00	PLAN DE INSPECCION Y ENSAYO – REDES HUMEDAS Y SECAS PATIO TALLER	Documento Técnico	2024/08/14	ML1-TRN-032421	Patio Taller
31	L1T1-6200-000-CON-CN-PIE-PN-0001	V03	PLAN DE INSPECCION Y ENSAYO – RELOCALIZACION Y CONSTRUCCION DE REDES PARA ESP	Documento Técnico	2024/09/02	ML1-TRN-033156	Traslado de Redes de Servicios Públicos TRS (Concesionario)

	INFORME MENSUAL DE INTERVENTORÍA				
	CONTRATO No. 148 DE 2020 INTERVENTORÍA INTEGRAL, TÉCNICA, ECONÓMICA, FINANCIERA, CONTABLE, JURÍDICA, ADMINISTRATIVA, OPERATIVA, PREDIAL, AMBIENTAL, SOCIAL Y DE SEGURIDAD SALUD EN EL TRABAJO PARA LA VIGENCIA DEL CONTRATO DE CONCESIÓN No. 163 DE 2019.				
	Código del Formato CSPLMB-FT-LFG-006	Vigencia del Formato 01/09/2024	Versión: V03	Pág. 620 de 1083	

No.	No. de documento	Versión	Título	Tipo	Fecha	Transmitido en	Sistema
32	L1T1-5800-000-CON-CN-PIE-PN-0001	V01	PLAN DE INSPECCION Y ENSAYO – SISTEMA DE VIA FERREA	Documento Técnico	2024/09/05	ML1-TRN-033316	Estructuras de vías férreas
33	L1T1-5830-000-CON-CN-PFA-PN-0001	V01	PLAN DE INSPECCION Y ENSAYO – FABRICACION DEL TERCER RIEL	Documento Técnico	2024/09/12	ML1-TRN-033413	Estructuras de vías férreas
34	L1T1-3100-600-CON-CN-PIE-PN-0003	V00	PLAN DE INSPECCION Y ENSAYO DEL ENSAMBLAJE GENERAL DEL VEHICULO	Documento Técnico	2024/09/25	ML1-TRN-033930	Material Rodante-Pasajeros
35	L1T1-5120-000-CON-CN-PIE-PN-0001	V00	PLAN DE INSPECCION Y ENSAYO – FABRICACION DEL TRANSFORMADOR DE TRACCION	Documento Técnico	2024/10/09	ML1-TRN-034693	Alimentación energía eléctrica
36	L1T1-5120-000-CON-CN-PIE-PN-0003	V00	PLAN DE INSPECCION Y ENSAYO–GABINETE RECTIFICADOR DE TRACCION	Documento Técnico	2024/10/10	ML1-TRN-034725	Alimentación energía eléctrica
37	L1T1-5120-000-CON-CN-PIE-PN-0004	V00	PLAN DE INSPECCION Y ENSAYO–SECCIONADOR DEL SISTEMA DE TRACCION	Documento Técnico	2024/10/10	ML1-TRN-034727	Alimentación energía eléctrica
38	L1T1-5120-000-CON-CN-PIE-PN-0005	V00	PLAN DE INSPECCION Y ENSAYO–DISPOSITIVO LIMITADOR DE TENSION(VLD)	Documento Técnico	2024/10/10	ML1-TRN-034728	Alimentación energía eléctrica
39	L1T1-5200-600-CON-CN-PIE-PN-0001	V01	PLAN DE INSPECCION Y ENSAYO DEL EQUIPO DE DETECCION DE ROTURA DE RIEL	Documento Técnico	2024/10/17	ML1-TRN-035138	Señalización y control de trenes (CBTC)
40	L1T1-5120-000-CON-CN-PIE-PN-0002	V01	PLAN DE INSPECCION Y ENSAYO–CELDA Y EL DISYUNTOR DE CORRIENTE CONTINUA 750 VCC	Documento Técnico	2024/10/17	ML1-TRN-034871	Alimentación energía eléctrica
41	L1T1-1400-541-CON-CN-PIE-PN-0001	V01	PLAN DE INSPECCION Y ENSAYO - ESTACION DE AGUAS LLUVIA CALLE 72 - MECANICA, ELECTRICA E HIDRAULICA	Documento Técnico	2024/10/18	ML1-TRN-034926	MEP Edificios (Mechanical, Electrical and Plumbing)
42	L1T1-5300-000-CON-CN-PIE-PN-0001	V00	PLAN DE INSPECCION Y ENSAYO – PUERTAS DE ANDEN O PLATAFORMA (PDAP)	Documento Técnico	2024/11/01	ML1-TRN-035247	Puertas de andén o plataforma (PDAP)
43	L1T1-1100-201-CON-CN-PIE-PN-0001	V03	PLAN DE INSPECCION Y ENSAYO - PUENTE METALICO - RAMAL TECNICO	Documento Técnico	2024/11/01	ML1-TRN-035248	Estructuras de viaducto
44	L1T1-3100-600-CON-CN-PIE-PN-0005	V00	PLAN DE INSPECCION Y ENSAYO DEL ENSAMBLAJE DE COMPONENTES CRITICOS DEL MATERIAL RODANTE	Documento Técnico	2024/11/01	ML1-TRN-035265	Material Rodante-Pasajeros
45	L1T1-5500-000-CON-CN-PIE-PN-0001	V00	PLAN DE INSPECCION Y ENSAYO - SISTEMA DE RADIOCOMUNICACION - SCN - CECOCO	Documento Técnico	2024/11/01	ML1-TRN-035270	Radiocomunicaciones
46	L1T1-1150-000-CON-CN-PIE-PN-0001	V02	PLAN DE INSPECCION Y ENSAYO – PRODUCCION VIGAS U Y CONSTRUCCION SUPERESTRUCTURA	Documento Técnico	2024/11/08	ML1-TRN-035546	Estructuras de viaducto
47	L1T1-5410-000-CON-CN-PIE-PN-0001	V00	PLAN DE INSPECCION Y ENSAYO DEL SISTEMA DE CRONOMETRIA	Documento Técnico	2024/11/18	ML1-TRN-035819	Telecomunicaciones
48	L1T1-5420-000-CON-CN-PIE-PN-0001	V00	PLAN DE INSPECCION Y ENSAYO – SISTEMA DE TELEFONIA E INTERFONIA	Documento Técnico	2024/11/18	ML1-TRN-035835	Telecomunicaciones
49	L1T1-5425-000-CON-CN-PIE-PN-0001	V00	PLAN DE INSPECCION Y ENSAYO – SISTEMA DE GRABACION DE VOZ	Documento Técnico	2024/11/19	ML1-TRN-035920	Telecomunicaciones
50	L1T1-5440-000-CON-CN-PIE-PN-0001	V00	PLAN DE INSPECCION Y ENSAYO – SISTEMA DE DIFUSION DE PUBLICIDAD	Documento Técnico	2024/11/19	ML1-TRN-035921	Telecomunicaciones
51	L1T1-5700-000-CON-CN-PIE-PN-0001	V00	PLAN DE INSPECCION Y ENSAYO – SISTEMA DE SUPERVISION Y CONTROL (SCS)	Documento Técnico	2024/11/26	ML1-TRN-036175	Control y Supervisión (SCS)
52	L1T1-5200-000-CON-CN-PIE-PN-0004	V00	PLAN DE INSPECCION Y ENSAYO – DEL HARDWARE DE SEÑALIZACION EN ESTACIONES	Documento Técnico	2024/11/27	ML1-TRN-036329	Señalización y control de trenes (CBTC)
53	L1T1-5200-000-CON-CN-PIE-PN-0003	V00	PLAN DE INSPECCION Y ENSAYO – DEL HARDWARE DE COMUNICACIONES DE SEÑALIZACION	Documento Técnico	2024/11/28	ML1-TRN-036369	Señalización y control de trenes (CBTC)
54	L1T1-5445-000-CON-CN-PIE-PN-0001	V00	PLAN DE INSPECCION Y ENSAYO – SISTEMA CIRCUITO CERRADO DE TELEVISION (CCTV)	Documento Técnico	2024/11/28	ML1-TRN-036392	Telecomunicaciones
55	L1T1-3200-000-CON-CN-PIE-PN-0005	V00	PLAN DE INSPECCION Y ENSAYO – VAGON CON EQUIPO DE CHORRO PARA LA LIMPIEZA DE REDES DE DRENAJE	Documento Técnico	2024/12/06	ML1-TRN-036759	Material Rodante-Vehículos auxiliares de mantenimiento
56	L1T1-5120-100-CON-CN-PIE-PN-0001	V01	PLAN DE INSPECCION Y ENSAYO - SUBESTACION ELECTRICA DE TRACCION (SET) PATIO TALLER	Documento Técnico	2024/12/11	ML1-TRN-036932	Alimentación energía eléctrica
57	L1T1-5450-000-CON-CN-PIE-PN-0001	V00	PLAN DE INSPECCION Y ENSAYO – SISTEMA DE ANUNCIOS AL PASAJERO	Documento Técnico	2024/12/23	ML1-TRN-037797	Telecomunicaciones
58	L1T1-5405-000-CON-CN-PIE-PN-0001	V00	PLAN DE INSPECCION Y ENSAYO – SISTEMA DE RED MULTISERVICIOS	Documento Técnico	2024/12/24	ML1-TRN-037860	Telecomunicaciones
59	L1T1-5405-000-CON-CN-PIE-PN-0011	V00	PLAN DE INSPECCION Y ENSAYO DEL GABINETE DE TELECOMUNICACION SISTEMA RMS	Documento Técnico	2024/12/24	ML1-TRN-037861	Telecomunicaciones
60	L1T1-5405-000-CON-CN-PIE-PN-0013	V00	PLAN DE INSPECCION Y ENSAYO DE SERVIDORES DE VIRTUALIZACION DE LA RED MULTISERVICIOS	Documento Técnico	2024/12/24	ML1-TRN-037864	Telecomunicaciones
61	L1T1-5430-000-CON-CN-PIE-PN-0001	V00	PLAN DE INSPECCION Y ENSAYO – SISTEMA DE RED DE BANDA ANCHA	Documento Técnico	2024/12/24	ML1-TRN-037872	Telecomunicaciones
62	L1T1-5500-000-CON-CN-PIE-PN-0003	V00	PLAN DE INSPECCION Y ENSAYO - BDA, DISPOSITIVO DE COBERTURA Y TERMINALES DE RADIOCOMUNICACION	Documento Técnico	2025/01/31	ML1-TRN-039207	Radiocomunicaciones
63	L1T1-5500-600-CON-CN-PIE-PN-0001	V01	PLAN DE INSPECCION Y ENSAYO - SISTEMA DE RADIOCOMUNICACION (RAD) A BORDO	Documento Técnico	2025/01/31	ML1-TRN-039224	Radiocomunicaciones
64	L1T1-5430-600-CON-CN-PIE-PN-0001	V01	PLAN DE INSPECCION Y ENSAYO - SISTEMA RBA A BORDO	Documento Técnico	2025/02/04	ML1-TRN-039311	Telecomunicaciones
65	L1T1-2000-541-CON-AP-PIE-PN-0001	V03	PLAN DE INSPECCION Y ENSAYO – INTERSECCION ESPECIAL DEPRIMIDO AV. 72	Documento Técnico	2025/02/05	ML1-TRN-039372	Obras civiles complementarias
66	L1T1-5455-000-CON-CN-PIE-PN-0001	V00	PLAN DE INSPECCION Y ENSAYO - SISTEMA DE CONTROL DE ACCESO Y ALARMAS (SCA)	Documento Técnico	2025/02/10	ML1-TRN-039590	Telecomunicaciones
67	L1T1-5435-000-CON-CN-PIE-PN-0001	V00	PLAN DE INSPECCION Y ENSAYO - SISTEMA DE INFORMACION AL PASAJERO (SIP)	Documento Técnico	2025/02/19	ML1-TRN-039945	Telecomunicaciones
68	L1T1-4112-108-CON-CN-PIE-PN-0001	V01	PLAN DE INSPECCION Y ENSAYO – COLUMNAS DE ELEVACION SINCRONIZADAS	Documento Técnico	2025/02/21	ML1-TRN-040060	Equipos de Patio Taller
69	L1T1-1150-214-CON-CN-PIE-PN-0001	V00	PLAN DE INSPECCION Y ENSAYO – PUENTE CALLE 26 – VOLADIZO EQUILIBRADO	Documento Técnico	2025/02/24	ML1-TRN-040151	Estructuras de viaducto

	INFORME MENSUAL DE INTERVENTORÍA				
	CONTRATO No. 148 DE 2020 INTERVENTORÍA INTEGRAL, TÉCNICA, ECONÓMICA, FINANCIERA, CONTABLE, JURÍDICA, ADMINISTRATIVA, OPERATIVA, PREDIAL, AMBIENTAL, SOCIAL Y DE SEGURIDAD SALUD EN EL TRABAJO PARA LA VIGENCIA DEL CONTRATO DE CONCESIÓN No. 163 DE 2019.				
	Código del Formato CSPLMB-FT-LFG-006	Vigencia del Formato 01/09/2024	Versión: V03	Pág. 621 de 1083	

No.	No. de documento	Versión	Título	Tipo	Fecha	Transmitido en	Sistema
70	L1T1-5110-100-CON-CN-PIE-PN-0001	V01	PLAN DE INSPECCION Y ENSAYO - SUBESTACION RECEPTORA (SER) 1	Documento Técnico	2025/02/28	ML1-TRN-040447	Alimentación energía eléctrica
71	L1T1-4100-100-CON-CN-PIE-PN-0001	V00	PLAN DE INSPECCION Y ENSAYO - SISTEMA DE PROTECCION DE PATIO TALLER (DEPOT PROTECTION SYSTEM)	Documento Técnico	2025/02/28	ML1-TRN-040465	Equipos de Patio Taller

Tabla k.ii.5.1-4. Relación de Planes de Inspección y Ensayo vigentes

Seguimiento a No Conformidades identificadas:

Durante el período no se generó ninguna No Conformidad, con lo cual hasta la fecha se han generado nueve (9) No Conformidades (NC), cuyo estado de gestión es: 8 “Cerradas” y 1 “Abierta”.

Sobre la NC abierta, el Concesionario mediante oficio L1T1-CON-CE-24-6077 del 06/09/2024, documentó los respectivos planes de acción, sin embargo, interventoría viene adelantando inspecciones in situ como la realizada el día 07/02/2025 para confirmar la eficacia de las acciones tomadas y los resultados de estas, evidencian mejora en métodos de trabajo en favor de preservar las condiciones de los materiales durante su almacenamiento, pero aún no se ha normalizado en todos los frentes de trabajo, encontrando mejores condiciones en unos que en otros.. El Concesionario ha informado que continuará tomando las acciones necesarias y propone realizar una nueva inspección en el mes de marzo/2025.

Secretaría técnica de los comités asociados al área de SIG-QA/QC:

El área del SGI y QA/QC participa actuando en el rol de Secretaría técnica de los Comités en los cuales deba participar de conformidad con lo definido en el Contrato de Concesión o a solicitud de la EMB.

Durante el presente período, se realizaron las siguientes Actas de Reunión/Comités de Coordinación y Seguimiento QA/QC y SIG:

Código	No. Acta	Fecha	Tema/Asunto	Área
L1T1-INT-CAL-AR-0040	041	2025/02/19	Reunión seguimiento mensual	SIG
L1T1-INT-CAL-AR-0099	099	2025/02/26	Reunión seguimiento mensual	QA/QC

Tabla k.ii.5.1-5. Relación Actas de Reunión/Comités Coordinación Calidad - SIG

Seguimiento a la implementación de la herramienta Aconex Field:

En cumplimiento de las obligaciones definidas en el contrato de Interventoría No. 148 de 2020 y el Contrato de Concesión No. 163 de 2019, durante el periodo, la interventoría junto con el Concesionario se encuentra en la implementación de la herramienta Aconex Field:

Incidencias: la implementación de esta aplicación del Módulo Aconex Field, avanza en buena forma presentando a la fecha de corte del presente informe (28/02/2025-12:15 pm), el siguiente estatus:

INCIDENCIAS - ACONEX FIELD

OBRA	ABIERTA	LISTA PARA INSPECCIÓN	EN DISPUTA	CERRADA	TOTAL	% Cierre
Patío Taller	1	0	0	68	70	97.1%
Patío Taller-Terrapién	3	4	0	259	266	97.7%
Patío Taller-Edificios	67	121	4	639	831	98.9%
Intercambiador vial C72	3	1	1	819	824	99.3%
Puentes Av.68	9	0	0	134	143	91.1%
WF1	136	82	0	1,527	1,745	91.9%
WF2	126	112	2	839	1,079	97.6%
WF3	71	81	1	546	699	91.4%
WF4	36	36	1	213	286	74.4%
WF5	45	19	0	409	473	98.0%
WF6	77	72	3	461	613	78.2%
Traslado Rodas	229	120	43	790	1,182	91.8%
Tránsito / Desvíos	174	21	22	551	768	77.0%
SMP	66	22	2	98	132	43.9%
Materia Rodante	36	0	0	342	378	97.3%
Patío Prefabricados	66	29	3	729	827	98.7%
Patío Taller-Zonas logísticas	47	17	3	335	392	77.8%
Eliminado	0	0	0	18	18	100.0%
TOTAL	1,196	695	85	8,546	10,522	81.22%

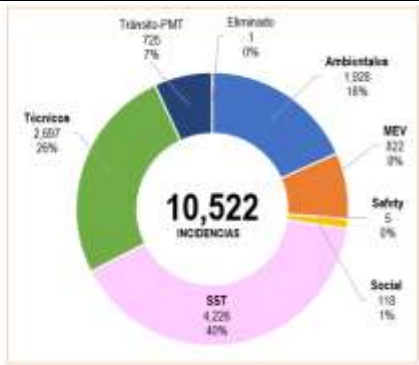

GESTIÓN DE INCIDENCIAS (ENTRE PERIODO ACTUAL Y ANTERIOR)	Info #53	Info #54	Diferencia
	30/01/2025 1:42 pm	28/02/2025 12:15 pm	
TOTAL	9140	10522	↑ 1382
Cerradas	7500	8546	↑ 1046
Listas para inspección	562	695	↑ 133
En disputa	105	85	↓ 20
Abiertas	973	1196	↑ 223



Figura k.ii.5.1-1. Estatus de gestión de incidencias generadas en ACONEX Field a la fecha

La relación de incidencias de tipo “Técnico” generadas en el presente período que corresponden a 327 incidencias, se puede observar en el *Anexo 2.6.k.ii.5.1.-1. Incidencias Aconex Field generadas en el período.*

[2.6.k.ii.5.1. Control de Calidad-SIG.pdf](#)

Inspecciones: la implementación de esta aplicación del Módulo Aconex Field, avanza en buena forma presentando a la fecha de corte del presente informe (30/01/2025 – 2:30 pm) el siguiente estatus, aclarando que en la siguiente figura se presenta el estatus únicamente de las inspecciones que ya han sido asignadas por el Concesionario a interventoría (46.539), de las cuales 18.736, se encuentran en estatus “Abiertas” en proceso de revisión / verificación por parte del equipo de especialistas y si es del caso y cumplen con lo requerido, se cambian a estatus de “Cerradas” o si no, se Reasignan nuevamente al Concesionario para su respectiva gestión y atención de observaciones.

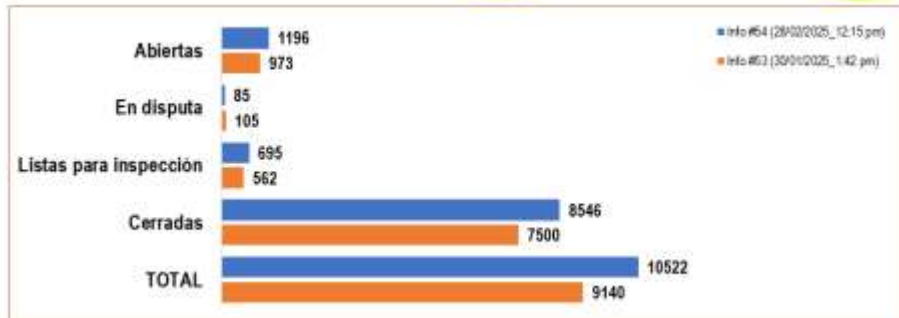

RELACIÓN INSPECCIONES ASIGNADAS A INTERVENTORÍA A LA FECHA DE CIERRE DEL INFORME:

NOMBRE DE LA INSPECCIÓN	OBRA CIVIL											Traslado Redes	Trafico / Desvios	SMF/MR		Gestión de cambios	General	Pedro Taller-Zonas logísticas	TOTAL		
	Pedro Prefabricados	Pedro Taller	Pedro Taller-Terraplén	Pedro Taller-Edificios	Intercam. vial C72	Puentes Av.68	WF1	WF2	WF3	WF4	WF5			WF6	Otros frentes complementarios					SMF	Materia Rodante
CMG-FR-12 Solicitud de Cambios No Sustanciales																		25			25
CMG-FR-69.V1 LIBERACION CONSTRUCTIVA DE PILOTES PC APOYO							26														26
L1T1-CON-CAL-FR-0001 - Reporte de inspección - verificación topográfica	1	5	67	586	141	171	1,255	752	109	192	135		498	56							3,968
L1T1-CON-CAL-FR-0002 Descapote de Terreno				27		1															28
L1T1-CON-CAL-FR-0003 Movimiento de tierra				547	55	10	60	7	25	8	3		422	1							1,138
L1T1-CON-CAL-FR-0005 Toma de Muestras de Materiales					329						1			1							331
L1T1-CON-CAL-FR-0006 Relleno y Compactación de Terreno			43	247	41		5			2	2		407	4	6						757
L1T1-CON-CAL-FR-0007 Control de Resultados de Densidades			271	549	88	4	130	68		2			290	26	10						1,438

	INFORME MENSUAL DE INTERVENTORÍA				
	CONTRATO No. 148 DE 2020 INTERVENTORÍA INTEGRAL, TÉCNICA, ECONÓMICA, FINANCIERA, CONTABLE, JURÍDICA, ADMINISTRATIVA, OPERATIVA, PREDIAL, AMBIENTAL, SOCIAL Y DE SEGURIDAD SALUD EN EL TRABAJO PARA LA VIGENCIA DEL CONTRATO DE CONCESIÓN No. 163 DE 2019.				
	Código del Formato CSPLMB-FT-LFG-006	Vigencia del Formato 01/09/2024	Versión: V03	Pág. 625 de 1083	

INSPECCIONES - ACONEX FIELD

L1T1-CON-CAL-FR-0069 Reporte de Inspección - Actividades en Fábrica											8	219							227
L1T1-CON-CAL-FR-0073 Lista de Chequeo Producto Terminado Sección PHC	811																		811
L1T1-CON-CAL-FR-0077 Chequeo Inyección Lechada				51	7														58
L1T1-CON-CAL-FR-0087.V3 Hoja de vida contratistas.																	14		14
L1T1-CON-CAL-FR-0087.V4 Hoja de vida contratistas.																	17		17
L1T1-CON-CAL-FR-0088.V2 Control ensamble e instalación viga U					43	4													47
L1T1-CON-CAL-FR-0089 Control fabricacion dovelas	552																		552
L1T1-CON-CAL-FR-0090 V3 Monitoreo topografico fabricacion dovelas vigas U	2,184																		2,184
L1T1-CON-GCC-FR-0001 Solicitud de Cambios No Sustanciales			13			6	9	7	8	1	1		1	8		182	1		237
L1T1-CON-GCC-FR-0002 Solicitud de Actualización de E&D para Redes													5			99			104
L1T1-CON-GCC-FR-0003 SOLICITUD DE CAMBIOS SUSTANCIALES													1			27			28
QAM-QE-FR-55 Relación de Certificados de Calidad				59	65	19						7	25	19					194
QAM-QV-FR-01 Verificación topográfica	315	1,658	286	283	43	150	1	1	9	48	34	125							2,953
QAM-QV-FR-02 Descapote de Terreno		6		3									1						10
QAM-QV-FR-03 Movimiento de tierra		9	94	16	68					1	24	110							322
QAM-QV-FR-04 Ejecución de Subdrenes		24																	24
QAM-QV-FR-05 Toma de Muestras de Materiales			185																185
QAM-QV-FR-06 Relleno y Compactación de Terreno		1,147	87	6	6					1	22	123							1,392
QAM-QV-FR-07 Control de Resultados de Densidades		2,809	27	12	50							14	49						2,961
QAM-QV-FR-08 Trazabilidad de Geotextil / Geomalla		56																	56
QAM-QV-FR-09 Drenaje Perimetral y Pondajes		9																	9
QAM-QV-FR-13 Validación de Instrumentación Geotécnica		54		15															69
QAM-QV-FR-14 Demolición		4	50	8									5	102					169
QAM-QV-FR-16 Control Diario de Trazabilidad de Concreto Pavimentos					1														1
QAM-QV-FR-17 Control Diario de Trazabilidad de Mezcla Asfáltica				14	3														17
QAM-QV-FR-18 Registro de Inspección - Autorización de Vaciado de Concreto/Hormigón		4	185	76	24					15	18	4							326
QAM-QV-FR-19 Control de Vaciado de Concreto			88	96	35					16	16	11							262
QAM-QV-FR-20 Consolidado de Resistencias de Concreto			31	15	3								33						82
QAM-QV-FR-22 Control de Acabado de Elementos de Concreto		4	66	10															80
QAM-QV-FR-23 Lista de Chequeo Elementos en Concreto que requieran Armaduras y Encofrados		4	194	53	15					15	16	13							310
QAM-QV-FR-25 Inventario Diario de Cantidades Desmontadas en Espacio Público y Mobiliario Urbano			13										4						17
QAM-QV-FR-26 Trazabilidad Elementos Prefabricados Espacio Público					1														1
QAM-QV-FR-27 Inspección y Recepción de Materiales / Equipos	4	21	80	11	30	1							24	55				2	228

	INFORME MENSUAL DE INTERVENTORÍA										
	CONTRATO No. 148 DE 2020 INTERVENTORÍA INTEGRAL, TÉCNICA, ECONÓMICA, FINANCIERA, CONTABLE, JURÍDICA, ADMINISTRATIVA, OPERATIVA, PREDIAL, AMBIENTAL, SOCIAL Y DE SEGURIDAD SALUD EN EL TRABAJO PARA LA VIGENCIA DEL CONTRATO DE CONCESIÓN No. 163 DE 2019.										
	Código del Formato CSPLMB-FT-LFG-006	Vigencia del Formato 01/09/2024	Versión: V03	Pág. 626 de 1083							

INSPECCIONES - ACONEX FIELD																																				
QAM-QV-FR-29	Lista de Chequeo Construcción Red de Alcantarillado																											6	6							
QAM-QV-FR-30	Lista de Chequeo Construcción Redes de Acueducto																												11	11						
QAM-QV-FR-31	Lista de Chequeo Construcción de Redes Eléctricas y Telefónicas																												17	17						
QAM-QV-FR-33	Registro de Inspección - Lista de chequeo Instalación de Mantos e Hidrosiembradora			8																										8	8					
QAM-QV-FR-34	Control Diario de Inclusiones Rígidas CMC			126																										126	126					
QAM-QV-FR-36	Validación de Pruebas y Ensayos			1,654	382	201	101																					43	38	66	1	2,486	2,486			
QAM-QV-FR-40	Verificación de Estación Total y Nivel de Precisión	44	160		89	48	53	24																				16	1	29		464	464			
QAM-QV-FR-50	Control y Lista de Chequeo Construcción de Pilotes					20	15																					15				50	50			
QAM-QV-FR-52	Inventario Diario de Cantidades y Elementos de Redes Desmontados												1																				1	1		
QAM-QV-FR-53	Pantalla Preexcavada Hormigonado					107																											107	107		
QAM-QV-FR-54	Pantalla Preexcavada Excavación					108																							1				109	109		
QAM-QV-FR-55	Control de Tensionamiento de Cables						4																										4	4		
QAM-QV-FR-61	Reporte de Inspección - Exámen Visual y con Líquidos Penetrantes de Soldaduras						10	16																					7				33	33		
QAM-QV-FR-61	Reporte de Inspección - Examinación con Líquidos Penetrantes de Uniones Soldadas							11																						8				19	19	
QAM-QV-FR-62	Reporte de Inspección - Pintura de Estructura Metálica																													1				1	1	
QAM-QV-FR-64	Reporte de Inspección - Torqueo de Estructuras																													7				7	7	
QAM-QV-FR-69	Reporte de Inspección - Actividades en Fábrica																															2		2	2	
QAM-QV-FR-73	Lista de Chequeo Producto Terminado Sección PHC	384	8																															392	392	
QAM-QV-FR-77	Lista Chequeo Inyección Lechada					60																												60	60	
SIG-FR-30.V1	Monitoreo Topografico para Dovelas							13																										13	13	
CSPLMB-FT-OCI-061_V00	Ficha de presentación y socialización de documentos para implementación (V01 en adelante) que no requieren concepto de "No Objeción" (L1T1-INT-GCC-FR-0001_V00)																															16		16	16	
L1T1-CON-CAL-FR-0102.V1	Instalacion sistema puesta a tierra											8																	4	2			14	14		
L1T1-CON-CAL-FR-0015	Lista de Chequeo Previo a Fundida de Losas de Concreto para Pavimento Rígido			10	58																													68	68	
L1T1-CON-CAL-FR-0091.V2	Registro de Inspección -Sistema puesta a tierra via							2																					5				7	7		
L1T1-CON-CAL-FR-0027	Inspeccion y Recepcion de Materiales / Equipos	20		10	3		1	22	1																				1		5	21	55	139	139	
L1T1-CON-CAL-FR-0025	Inventario Diario de Cantidades Desmontadas en Espacio Público y Mobiliario Urbano					1																													1	1
L1T1-CON-CAL-FR-0026	Trazabilidad Elementos Prefabricados Espacio Público					4																													4	4
L1T1-CON-CAL-FR-0036.V4	VALIDACIÓN DE PRUEBAS Y ENSAYOS 28/01/2025					2							52	72	8	17	4														12	3		2	172	172
TOTAL		4,297	364	8,329	5,190	5,185	1,750	6,772	4,816	2,422	192	1,143	974	287	3,704	72	295	224	333	109	81												46,539	46,539		

Figura k.ii.5.1-2. Estatus de gestión de inspecciones generadas en ACONEX Field a la fecha

	INFORME MENSUAL DE INTERVENTORÍA			
	CONTRATO No. 148 DE 2020 INTERVENTORÍA INTEGRAL, TÉCNICA, ECONÓMICA, FINANCIERA, CONTABLE, JURÍDICA, ADMINISTRATIVA, OPERATIVA, PREDIAL, AMBIENTAL, SOCIAL Y DE SEGURIDAD SALUD EN EL TRABAJO PARA LA VIGENCIA DEL CONTRATO DE CONCESIÓN No. 163 DE 2019.			
	Código del Formato CSPLMB-FT-LFG-006	Vigencia del Formato 01/09/2024	Versión: V03	

Bitácoras digitales: la implementación de esta utilidad se realiza en el módulo Aconex Field-Inspecciones, a través de plantillas creadas por Unidad de Ejecución, las cuales se van alimentando diariamente por parte del Concesionario e Interventoría (ver Anexo 2.6.k.ii.5.1-2).

Control de Calidad de las actividades de construcción de Obras civiles durante el período:

De manera general (aplicable a todos los frentes de trabajo), durante el período de análisis, el área SIG-QA/QC, realizó seguimiento a:

Laboratorios para el control de calidad: hasta el periodo de análisis, el Concesionario ha presentado para revisión y verificación por parte de Interventoría los siguientes laboratorios de ensayos para los cuales se puede evidenciar el estatus de revisión actual:

N°	LABORATORIO	FRENTE DE OBRA DONDE EJECUTA ACTIVIDADES	ESTATUS DE VERIFICACION POR INTERVENTORIA
1	IDICOL	✓ Patio Taller ✓ WF1	OK
2	CONCRELAB	✓ WF6 (UE039)	OK
3	PSI	✓ Patio Taller ✓ Intercambiador vial Calle 72 ✓ Traslado de redes	OK
4	CONCRETO	✓ Puentes vehiculares Av.68	OK
5	DAPCIL	✓ Intercambiador vial Calle 72	OK
6	SGS	✓ WF1	OK
7	DYNATEST	✓ Patio Taller	OK
8	ML1	✓ PLMB	OK

Tabla k.ii.5.1-6. Laboratorios para el Control de Calidad presentados por el Concesionario y validados por Interventoría a la fecha

Equipos de Topografía: los certificados de calibración de los equipos de topografía utilizados durante la ejecución de actividades constructivas fueron enviados por el Concesionario para verificación por parte de interventoría e incluyeron entre otros, Estaciones totales y niveles de precisión y esta información se actualiza, cuando aplica, a través del envío por parte del Concesionario del informe semanal QA/QC. Igualmente, con el fin de confirmar en todo momento la gestión metrológica de estos equipos, el Concesionario presenta a Interventoría para su verificación, las inspecciones correspondientes de cada frente de obra.

Certificados de calidad / fichas técnicas / diseños de mezclas: para los insumos y materiales utilizados en las actividades constructivas, el Concesionario a través de los informes QA/QC semanales y la plataforma Aconex Field (Inspecciones), hace envío de los respectivos certificados de calidad / Fichas / Diseños, entre otros de materiales como:

- Acero de refuerzo y preesfuerzo,
- Acero estructural (estructuras metálicas)
- Diseño de mezcla asfáltica,

	INFORME MENSUAL DE INTERVENTORÍA				
	CONTRATO No. 148 DE 2020 INTERVENTORÍA INTEGRAL, TÉCNICA, ECONÓMICA, FINANCIERA, CONTABLE, JURÍDICA, ADMINISTRATIVA, OPERATIVA, PREDIAL, AMBIENTAL, SOCIAL Y DE SEGURIDAD SALUD EN EL TRABAJO PARA LA VIGENCIA DEL CONTRATO DE CONCESIÓN No. 163 DE 2019.				
	Código del Formato CSPLMB-FT-LFG-006	Vigencia del Formato 01/09/2024	Versión: V03	Pág. 628 de 1083	

- Diseño de mezclas de concreto hidráulico,
- Lechada para ductos de torones
- Cables pretensados,
- Cables postensados,
- Insumos para traslado / construcción de redes de servicios públicos: cables, tubería, etc.
- Materiales Granulares, etc.
- Insumos para vía Férrea (Balasto, geotextil, rieles, durmientes, fijadores, etc.)

Revisión de informes semanales QA/QC presentados por el Concesionario: durante el periodo de análisis, no se recibieron informes semanales QA/QC.

Actividades constructivas: las actividades objeto de seguimiento SIG-QAQC durante el período, incluyeron las siguientes obras, aclarando que el desarrollo específico del avance de las actividades constructivas, novedades, etc., se encuentran con mayor detalle en la sección 2.6.a.2 y 2.6.k.ii.:

1. Patio Taller (Urbanismo y Redes, Obras Civiles-Edificios y Vía Férrea)
2. Intercambiador vial Calle 72
3. Puentes Vehiculares Av.68
4. Frente de Trabajo 1 (WF1)
5. Frente de Trabajo 2 (WF2)
6. Frente de Trabajo 3 (WF3)
7. Frente de Trabajo 4 (WF4)
8. Frente de Trabajo 5 (WF5)
9. Frente de Trabajo 6 (WF6)
10. Traslado de redes de ESP
11. Planta de prefabricados: Secciones de Pilotes PHC
12. Planta de Prefabricados: Dovelas (Vigas U)
13. Planta de Prefabricados: Vigas Cajón en concreto para Estaciones Metro

1.- PATIO TALLER (Terraplén, Obras Civiles-Edificios y Vía Férrea)



UE	PIE que aplica	Estado Ejecución al corte	Tareas de acompañamiento y verificación en el período
UE038 REDES			
	L1T1-1500-101-CON-CN-PIE-PN-0001- Redes secas y húmedas edificios de Patio Taller	En Ejecución	<ul style="list-style-type: none"> - Verificación de certificados de calidad de insumos - Excavaciones - Rellenos / control de densidades en rellenos - Control de suministro y colocación de materiales e insumos (Tuberías / Cables, Rellenos de estructuras)
UE190 CONSTRUCCIÓN SUBESTACIÓN DE ENERGÍA RECEPTORA 1			
	L1T1-5110-100-CON-CN-PIE-PN-0001- Subestación receptora (SER1)	En ejecución	<ul style="list-style-type: none"> - Control de acabados - Suministro e instalación equipos del subsistema de energía - Cerramiento - Verificación de certificados de calidad de insumos

	INFORME MENSUAL DE INTERVENTORÍA			
	CONTRATO No. 148 DE 2020 INTERVENTORÍA INTEGRAL, TÉCNICA, ECONÓMICA, FINANCIERA, CONTABLE, JURÍDICA, ADMINISTRATIVA, OPERATIVA, PREDIAL, AMBIENTAL, SOCIAL Y DE SEGURIDAD SALUD EN EL TRABAJO PARA LA VIGENCIA DEL CONTRATO DE CONCESIÓN No. 163 DE 2019.			
Código del Formato CSPLMB-FT-LFG-006	Vigencia del Formato 01/09/2024	Versión: V03	Pág. 630 de 1083	

1.- PATIO TALLER (Terraplén, Obras Civiles-Edificios y Vía Férrea)

<p>UE408 CONSTRUCCIÓN SUBESTACION DE TRACCIÓN (SET)</p>	  	<p>L1T1-5120-100-CON-CN-PIE-PN-0001- Subestación eléctrica de tracción (SET) Patio Taller</p>	En ejecución	<ul style="list-style-type: none"> - Control de acabados - Verificación de certificados de calidad de insumos
<p>UE036 CONSTRUCCIÓN EDIFICIOS: <u>105</u> (Mant Gral), <u>108</u> (Taller de mant. Mayor y Menor), <u>111</u> (Puesto de mando taller y centro de control) y <u>112</u> (Edificio del torno en foso)</p>	  	<p>L1T1-1540-102-CON-CN-PIE-PN-0001- Edificaciones de Patio Taller</p>	En ejecución	<ul style="list-style-type: none"> - Acompañamiento excavaciones para cimentación - Suministro y armado de acero de refuerzo - Suministro y colocación de concreto hidráulico - Instalación malla puesta a tierra - Control de densidades en rellenos - Control de suministro y colocación de materiales e insumos (Rellenos, acero de refuerzo, concreto hidráulico, acero estructural) - Montaje de estructuras metálicas
<p>UE032 CONSTRUCCIÓN EDIFICIO <u>104</u> (HALL DE COCHERAS)</p>	  	<p>L1T1-1540-102-CON-CN-PIE-PN-0001- Edificaciones de Patio Taller</p>	En ejecución	<ul style="list-style-type: none"> - Suministro y armado de acero de refuerzo - Suministro y colocación de concreto hidráulico - Instalación malla puesta a tierra - Control de densidades en rellenos - Fabricación de estructuras metálicas (Planta Estahl/Barranquilla, CMA/Fontibón) - Montaje de estructuras metálicas - Seguimiento a reparación de pedestales identificados con NC - Control de materiales e insumos (Rellenos, acero de refuerzo, concreto hidráulico, acero estructural)
<p>UE034 CONSTRUCCIÓN EDIFICIO <u>106</u> (EDIFICIO DE LAVADO)</p>	  	<p>L1T1-1540-102-CON-CN-PIE-PN-0001- Edificaciones de Patio Taller</p>	En ejecución	<ul style="list-style-type: none"> - Acompañamiento excavaciones para cimentación - Suministro y armado de acero de refuerzo - Suministro y colocación de concreto hidráulico - Instalación malla puesta a tierra

	INFORME MENSUAL DE INTERVENTORÍA				
	CONTRATO No. 148 DE 2020 INTERVENTORÍA INTEGRAL, TÉCNICA, ECONÓMICA, FINANCIERA, CONTABLE, JURÍDICA, ADMINISTRATIVA, OPERATIVA, PREDIAL, AMBIENTAL, SOCIAL Y DE SEGURIDAD SALUD EN EL TRABAJO PARA LA VIGENCIA DEL CONTRATO DE CONCESIÓN No. 163 DE 2019.				
	Código del Formato CSPLMB-FT-LFG-006	Vigencia del Formato 01/09/2024	Versión: V03	Pág. 631 de 1083	

1.- PATIO TALLER (Terraplén, Obras Civiles-Edificios y Vía Férrea)

			<ul style="list-style-type: none"> - Control de densidades en rellenos - Control de suministro y colocación de materiales e insumos (Rellenos, acero de refuerzo, concreto hidráulico, acero estructural)
UE381 <i>Estructura de la Vía Férrea</i>			
	L1T1-5800-000-CON-CN-PIE-PN-0001 V01 – Sistema de vía férrea	En ejecución	<ul style="list-style-type: none"> - Control de suministro y colocación de materiales e insumos - Ensayos de contraste sobre el Balasto

Gestión de Ensayos de contraste, ejecutados por el laboratorio Concresevicios SAS

Esta información corresponde a la reportada en el Acta No. 021 (Oficio L1T1-INT-CE-25-0937 del 2025/02/14):

Edificios:

No	ID (Código IDU)	ENSAYO	Norma y/o Especificación	No. Ensayos	Actividad aplicable	Comentario
1	7542	Ensayo a compresión en cilindros de concreto	NTC-673-21	6	-Edificio 104	Sin Novedad (Resultados dentro de las tolerancias de la Especificación. Promedio hasta la fecha 28d: 38.75 Mpa)
2	EMB	Toma y curado de muestras de concreto hidráulico in situ	INV E-401-2013 / INV E-402-2013			

Vías Férreas:

No	ID (Código IDU)	ENSAYO	Norma y/o Especificación	No. Ensayos	Actividad aplicable	Comentario
1	7737	Análisis granulométrico de los agregados grueso y fino	INV E-213-13	1	-Balasto(Franja 24) -Material Subras.	Sin Novedad (Caracterización)
2	9345	Solidez de los agregados frente a la acción de soluciones de sulfato de sodio o de magnesio	INV E-220-2013	1	-Balasto(Franja 24)	Sin Novedad (Caracterización)
3	10019	Determinación del límite líquido de los suelos, límite plástico e índice de plasticidad de los suelos	INV E-125-13 / INV E-126-13	1	-Material Subras.	Sin Novedad (Caracterización)

Gestión de Incidencias en Aconex Field	Gestión de Inspecciones en Aconex Field	Gestión de Bitácoras digitales en Aconex Field
El Estatus de las incidencias generadas a la fecha de cierre del presente informe se pueden observar en detalle en la sección "Seguimiento a la implementación de la herramienta Aconex Field / Incidencias" y las incidencias generadas en este período, se pueden observar en detalle en el Anexo 2.6.k.ii.5.1-1. Incidencias Aconex Field generadas en el período (Actuaciones puntuales de interventoría en el período).	El estatus y la relación de los registros de inspección en campo que el Concesionario ha generado para esta obra y puesto a disposición de Interventoría para verificación, se puede observar en detalle en la sección "Seguimiento a la implementación de la herramienta Aconex Field / Inspecciones".	En el Anexo 2.6.k.ii.5.1-2 se podrá observar la referencia (ID) de cada una de las Bitácoras de Obra digitales generadas en la plataforma Aconex Field y su estado de gestión

	INFORME MENSUAL DE INTERVENTORÍA				
	CONTRATO No. 148 DE 2020 INTERVENTORÍA INTEGRAL, TÉCNICA, ECONÓMICA, FINANCIERA, CONTABLE, JURÍDICA, ADMINISTRATIVA, OPERATIVA, PREDIAL, AMBIENTAL, SOCIAL Y DE SEGURIDAD SALUD EN EL TRABAJO PARA LA VIGENCIA DEL CONTRATO DE CONCESIÓN No. 163 DE 2019.				
	Código del Formato CSPLMB-FT-LFG-006	Vigencia del Formato 01/09/2024	Versión: V03		Pág. 632 de 1083

2.-INTERCAMBIADOR VIAL CALLE 72



UE	PIE que aplica	Estado Ejecución al corte	Tareas de acompañamiento y verificación en el período
UE304 CONSTRUCCIÓN DEPRIMIDO CALLE 72)	 L1T1-2000-541-CON-AP-PIE-PN-0001 - Intersección especial deprimido Av.72	 En ejecución	 <ul style="list-style-type: none"> - Acompañamiento actividades de acabados y urbanismo - Control de calidad del producto terminado (cumplimiento de desviaciones admisibles), - Control de calidad de mezcla asfáltica

Gestión de Ensayos de contraste, ejecutados por el laboratorio Conereservicios SAS

Durante el presente periodo, no se ejecutaron ensayos de contraste.

Gestión de Incidencias en Aconex Field	Gestión de Inspecciones en Aconex Field	Gestión de Bitácoras digitales en Aconex Field
El Estatus de las incidencias generadas a la fecha de cierre del presente informe se pueden observar en detalle en la sección "Seguimiento a la implementación de la herramienta Aconex Field / Incidencias" y las incidencias generadas en este período, se pueden observar en detalle en el Anexo 2.6.k.ii.5.1-1. Incidencias Aconex Field generadas en el período (Actuaciones puntuales de interventoría en el período).	El estatus y la relación de los registros de inspección en campo que el Concesionario ha generado para esta obra y puesto a disposición de Interventoría para verificación, se puede observar en detalle en la sección "Seguimiento a la implementación de la herramienta Aconex Field / Inspecciones".	En el Anexo 2.6.k.ii.5.1-2 se podrá observar la referencia (ID) de cada una de las Bitácoras de Obra digitales generadas en la plataforma Aconex Field y su estado de gestión

	INFORME MENSUAL DE INTERVENTORÍA			
	CONTRATO No. 148 DE 2020 INTERVENTORÍA INTEGRAL, TÉCNICA, ECONÓMICA, FINANCIERA, CONTABLE, JURÍDICA, ADMINISTRATIVA, OPERATIVA, PREDIAL, AMBIENTAL, SOCIAL Y DE SEGURIDAD SALUD EN EL TRABAJO PARA LA VIGENCIA DEL CONTRATO DE CONCESIÓN No. 163 DE 2019.			
Código del Formato CSPLMB-FT-LFG-006	Vigencia del Formato 01/09/2024	Versión: V03	Pág. 633 de 1083	

3.-PUENTES VEHICULARES AV. 68





UE	PIE que aplica	Estado Ejecución al corte	Tareas de acompañamiento y verificación en el período
UE0299 / 300 / 301 / 302 CONSTRUCCIÓN PUENTES VEHICULARES NORTE Y SUR	 L1T1-2400-501-CON-AP-PIE-PN-0001 - Puentes vehiculares Av. Primero de mayo – Carrera 68	 En ejecución	 <ul style="list-style-type: none"> - Acompañamiento actividades de construcción puente Norte - Acompañamiento actividades de demolición puente sur - Control de calidad suministro de insumos y diseño de mezclas - Controles de calidad del concreto hidráulico en obra (Temperatura de concreto, Asentamiento, toma de muestra para resistencia a la compresión): datos, pilas. - Control de calidad del acero de refuerzo (suministro, liberación de armado, separación, amarre) - Control de calidad del producto terminado (cumplimiento de desviaciones admisibles)
Gestión de Ensayos de contraste, ejecutados por el laboratorio ConcreServicios SAS			
<i>Durante el presente periodo, no se ejecutaron ensayos de contraste.</i>			
Gestión de Incidencias en Aconex Field	Gestión de Inspecciones en Aconex Field	Gestión de Bitácoras digitales en Aconex Field	
El Estatus de las incidencias generadas a la fecha de cierre del presente informe se pueden observar en detalle en la sección "Seguimiento a la implementación de la herramienta Aconex Field / Incidencias" y las incidencias generadas en este periodo, se pueden observar en detalle en el <i>Anexo 2.6.k.ii.5.1-1</i> . Incidencias Aconex Field generadas en el periodo (Actuaciones puntuales de interventoría en el periodo).	El estatus y la relación de los registros de inspección en campo que el Concesionario ha generado para esta obra y puesto a disposición de Interventoría para verificación, se puede observar en detalle en la sección "Seguimiento a la implementación de la herramienta Aconex Field / Inspecciones".	En el Anexo 2.6.k.ii.5.1-2 se podrá observar la referencia (ID) de cada una de las Bitácoras de Obra digitales generadas en la plataforma Aconex Field y su estado de gestión	

	INFORME MENSUAL DE INTERVENTORÍA				
	CONTRATO No. 148 DE 2020 INTERVENTORÍA INTEGRAL, TÉCNICA, ECONÓMICA, FINANCIERA, CONTABLE, JURÍDICA, ADMINISTRATIVA, OPERATIVA, PREDIAL, AMBIENTAL, SOCIAL Y DE SEGURIDAD SALUD EN EL TRABAJO PARA LA VIGENCIA DEL CONTRATO DE CONCESIÓN No. 163 DE 2019.				
	Código del Formato CSPLMB-FT-LFG-006	Vigencia del Formato 01/09/2024	Versión: V03		Pág. 634 de 1083

4.-FRENTE DE TRABAJO 1 (WF1)



UE	PIE que aplica	Estado Ejecución al corte	Tareas de acompañamiento y verificación en el período
UE091 a UE080 VIADUCTO-ESTRUCTURAS <i>(entre apoyos: S1-00 a S3-14, K0+000 a K4+050)</i>			
	<ul style="list-style-type: none"> L1T1-1110-000-CON-CN-PIE-PN-0001 - Producción e hincado de pilotes PHC L1T1-1100-201-CON-CN-PIE-PN-0001 - Puente metálico (Ramal Técnico) L1T1-1100-000-CON-CN-PIE-PN-0002 - Pilotes Preexcavados L1T1-1100-000-CON-CN-PIE-PN-0001 - Subestructura del Viaducto 	En ejecución	<p>Actividad de construcción de pilotes preexcavados:</p> <ul style="list-style-type: none"> - Acompañamiento en la localización topográfica de los pilotes - Acompañamiento en las excavaciones para pilotes pre-excavados (toma de muestras para confrontar con el perfil de diseño, limpieza de fondo con air lift) - Controles de calidad de las propiedades del polímero - Liberación de acero de refuerzo (cuantía, colocación, figurado, espaciamiento, soldadura (pruebas de tintas)) - Acompañamiento en el izaje de canasta de acero - Aseguramiento del diseño de mezcla de concreto - Controles de calidad del concreto hidráulico en obra (Temperatura de concreto, Asentamiento, toma de muestras para resistencia a la compresión) - Acompañamiento pruebas sobre el producto terminado (pruebas Cross Hole, Shape 3D, Estática) <p>Actividad de hincado de pilotes PHC:</p> <ul style="list-style-type: none"> - Acompañamiento en la localización topográfica de los pilotes - Acompañamiento en el hincado de pilotes PHC (seguimiento a utilización de prebarrenado, presiones de hincado, verticalidad, cotas de diseño) - Acompañamiento a proceso de soldadura entre secciones de pilotes PHC (pruebas de tintas, partículas electromagnéticas, inspección visual) - Acompañamiento pruebas sobre el producto terminado (pruebas Cross Hole, Shape 3D, estática) <p>Construcción de dados / zapatas / encepados:</p> <ul style="list-style-type: none"> - Acompañamiento en la excavación, nivelación y colocación de solado de limpieza - Acompañamiento en la fabricación de elementos de transición

	INFORME MENSUAL DE INTERVENTORÍA				
	CONTRATO No. 148 DE 2020 INTERVENTORÍA INTEGRAL, TÉCNICA, ECONÓMICA, FINANCIERA, CONTABLE, JURÍDICA, ADMINISTRATIVA, OPERATIVA, PREDIAL, AMBIENTAL, SOCIAL Y DE SEGURIDAD SALUD EN EL TRABAJO PARA LA VIGENCIA DEL CONTRATO DE CONCESIÓN No. 163 DE 2019.				
	Código del Formato CSPLMB-FT-LFG-006	Vigencia del Formato 01/09/2024	Versión: V03		Pág. 635 de 1083

4.-FRENTE DE TRABAJO 1 (WF1)

			<ul style="list-style-type: none"> - entre pilotes PHC y zapata (núcleos en hormigón armado) - Acompañamiento en la colocación del sistema de puesta a tierra - Acompañamiento en la colocación de termocuplas para el control de temperatura en concreto masivo - Acompañamiento en la colocación de formaleta - Acompañamiento y liberación de acero de refuerzo (cuantía, colocación, figurado, espaciamiento, soldadura) - Aseguramiento del diseño de mezcla de concreto - Controles de calidad del concreto hidráulico en obra (Temperatura de concreto, Asentamiento, toma de muestras para resistencia a la compresión) - Acompañamiento en el desencofrado y los procesos de curado de la estructura. - Controles de calidad del producto terminado (control fisuras, dimensionamiento, acabado) - Acompañamiento en actividades de relleno con material de excavación / material seleccionado (control de compactación) <p><u>Construcción de pilas / columnas:</u></p> <ul style="list-style-type: none"> - Acompañamiento en la colocación del sistema de puesta a tierra - Acompañamiento en la colocación del sistema de drenaje - Acompañamiento en la colocación de formaleta - Acompañamiento y liberación de acero de refuerzo (cuantía, colocación, figurado, espaciamiento, soldadura) - Aseguramiento del diseño de mezcla de concreto - Controles de calidad del concreto hidráulico en obra (Temperatura de concreto, Asentamiento, toma de muestras para resistencia a la compresión) - Acompañamiento en el desencofrado y los procesos de curado de la estructura. - Controles de calidad del producto terminado (control fisuras, dimensionamiento, acabado) <p><u>Construcción de viga Capitel / Cabezal:</u></p> <ul style="list-style-type: none"> - Acompañamiento en la colocación del sistema de puesta a tierra - Acompañamiento en la colocación del sistema de drenaje - Acompañamiento en la colocación de formaleta y torqueo de pernos - Acompañamiento y liberación de acero de refuerzo (cuantía, colocación, figurado, espaciamiento, soldadura) - Aseguramiento del diseño de mezcla de concreto - Controles de calidad del concreto hidráulico en obra (Temperatura de concreto, Asentamiento, toma de muestras para resistencia a la compresión) - Acompañamiento en el desencofrado y los procesos de curado de la estructura. - Controles de calidad del producto terminado (control fisuras, dimensionamiento, acabado)
--	--	--	---

<p>UE157 a UE146 VIADUCTO - TABLEROS (entre apoyos: S1-00 a S3-14, K0+000 a K4+050)</p>			<ul style="list-style-type: none"> - Lanzamiento de dovelas x vano: - Verificación de certificados de calidad de elementos e insumos del sistema de postensado - Acompañamiento en el izaje de dovelas - Verificación de insumos del proceso (Epóxico de pegado de dovelas) - Aseguramiento del diseño de lechada - Aseguramiento de los insumos de pretensado (barras) - Aseguramiento de los equipos de postensado (manómetros, gatos) - Acompañamiento en el proceso de postensado <p><u>Acompañamiento proceso de Fabricación y montaje de Puentes</u></p>
	<p>L1T1-1150-000-CON-CN-PIE-PN-0001 - Producción Vigas U y Construcción Superestructura</p>	<p>En ejecución</p>	

	INFORME MENSUAL DE INTERVENTORÍA				
	CONTRATO No. 148 DE 2020 INTERVENTORÍA INTEGRAL, TÉCNICA, ECONÓMICA, FINANCIERA, CONTABLE, JURÍDICA, ADMINISTRATIVA, OPERATIVA, PREDIAL, AMBIENTAL, SOCIAL Y DE SEGURIDAD SALUD EN EL TRABAJO PARA LA VIGENCIA DEL CONTRATO DE CONCESIÓN No. 163 DE 2019.				
	Código del Formato CSPLMB-FT-LFG-006	Vigencia del Formato 01/09/2024	Versión: V03		Pág. 636 de 1083

4.-FRENTE DE TRABAJO 1 (WF1)

			Metálicos: - Puente Metálico 1 (Apoyos S1-0 a S1-4) - Puente Metálico 2 (Apoyos S1-48 a S1-52)
UE158 / 159 / 361 ESTACIÓN METRO 1- Mezzanine			
	L1T1-1200-300-CON-CN-PIE-PN-0001 – Estaciones Metro	En ejecución	- Construcción de la Subestructura (Pilotes (PHC/Preex.), Barretes, muros, zapatas, dados, columnas, losas) - Acompañamiento / Verificación y ejecución de ensayos de contraste en la construcción de la subestructura (Pilotes / Dados / Columnas / Capiteles)
UE160 / 161 / 362 ESTACIÓN METRO 2- Mezzanine			
	L1T1-1200-300-CON-CN-PIE-PN-0001 – Estaciones Metro	En ejecución	- Construcción de la Subestructura (Pilotes (PHC/Preex.), Barretes, muros, zapatas, dados, columnas, losas) - Acompañamiento / Verificación y ejecución de ensayos de contraste en la construcción de la subestructura (Pilotes / Dados / Columnas / Capiteles)

Gestión de Ensayos de contraste, ejecutados por el laboratorio Concresestados SAS

Esta información corresponde a la reportada en el Acta No. 021 (Oficio L1T1-INT-CE-25-0937 del 2025/02/14):

No	ID (Código IDU)	ENSAYO	Norma y/o Especificación	No. Ensayos	Actividad aplicable	Comentario
1	7542	Ensayo a compresión en cilindros de concreto	NTC-673-21	78	Subestructura del viaducto: -Zapatas / Pilas / Capitel -Lechada de inyección Estación Metro1: -Losa / Placa / Columnas Estación Metro2: -Dados / Vigas / Columnas Estación Metro3: -Barretes	Sin Novedad (Resultados dentro de las tolerancias de la Especificación. Promedio hasta la fecha a 28d: 45.19 Mpa)
2	EMB	Toma y curado de muestras de concreto hidráulico en sitio	INV E-401-2013 / INV E-402-2013			
3	7497	Determinación del contenido orgánico en suelos mediante perdida por ignición	INV E-121-13		1	-Terraplén inicio Ramal Técnico
4	7511	CBR de suelos compactados en el laboratorio y sobre muestra inalterada	INV E-148-13	1	-Drenajes de apoyos	Sin Novedad (Resultados dentro de la especificación)
5	7737	Análisis granulométrico de los agregados grueso y fino	INV E-213-13	2	-Drenajes de apoyos	Sin Novedad (Resultados dentro de la especificación)
6	7738	Desgaste en la máquina de los ángeles	NTC 98/2012 / NTC 93/2013	3	-Drenajes de apoyos	Sin Novedad (Resultados dentro de la especificación)
7	8019	Relación humedad-masa unitaria seca en los suelos ensayo modificado	INV E-142-13	2	-Drenajes de apoyos	Sin Novedad (Resultados dentro de la especificación)
8	9334	Contenido de sales solubles de los suelos	INV E-158-13	2	-Drenajes de apoyos	Sin Novedad (Resultados dentro de la especificación)
9	9345	Solidez de los agregados frente a la acción de soluciones de sulfato de sodio o de magnesio	INV E-220-2013	2	-Drenajes de apoyos	Sin Novedad (Resultados dentro de la especificación)
10	10019	Determinación del límite líquido de los suelos, límite plástico e índice de plasticidad de los suelos	INV E-125-13 / INV E-126-13	2	-Drenajes de apoyos	Sin Novedad (Resultados dentro de la especificación)
11	10066	Determinación del contenido de materia orgánica de un suelo por el método de permanganato potásico	UNE 103204	1	-Drenajes de apoyos	Sin Novedad (Resultados dentro de la especificación)

	INFORME MENSUAL DE INTERVENTORÍA			
	CONTRATO No. 148 DE 2020 INTERVENTORÍA INTEGRAL, TÉCNICA, ECONÓMICA, FINANCIERA, CONTABLE, JURÍDICA, ADMINISTRATIVA, OPERATIVA, PREDIAL, AMBIENTAL, SOCIAL Y DE SEGURIDAD SALUD EN EL TRABAJO PARA LA VIGENCIA DEL CONTRATO DE CONCESIÓN No. 163 DE 2019.			
	Código del Formato CSPLMB-FT-LFG-006	Vigencia del Formato 01/09/2024	Versión: V03	

4.-FRENTE DE TRABAJO 1 (WF1)

Gestión de Incidencias en Aconex Field	Gestión de Inspecciones en Aconex Field	Gestión de Bitácoras digitales en Aconex Field
El Estatus de las incidencias generadas a la fecha de cierre del presente informe se pueden observar en detalle en la sección "Seguimiento a la implementación de la herramienta Aconex Field / Incidencias" y las incidencias generadas en este periodo, se pueden observar en detalle en el Anexo 2.6.k.ii.5.1-1. Incidencias Aconex Field generadas en el periodo (Actuaciones puntuales de interventoría en el periodo).	El estatus y la relación de los registros de inspección en campo que el Concesionario ha generado para esta obra y puesto a disposición de Interventoría para verificación, se puede observar en detalle en la sección "Seguimiento a la implementación de la herramienta Aconex Field / Inspecciones".	En el Anexo 2.6.k.ii.5.1-2 se podrá observar la referencia (ID) de cada una de las Bitácoras de Obra digitales generadas en la plataforma Aconex Field y su estado de gestión



5.-FRENTE DE TRABAJO 2 (WF2)



UE	PIE que aplica	Estado Ejecución al corte	Tareas de acompañamiento y verificación en el período
UE079 a UE069 VIADUCTO-ESTRUCTURAS (entre apoyos: S3-15 a S6-34, K4+050 a K8+025)		 	Actividad de construcción de pilotes preexcavados: - Acompañamiento en la localización topográfica de los pilotes - Acompañamiento en las excavaciones para pilotes pre-excavados (toma de muestras para confrontar con el perfil de diseño, limpieza de fondo con air lift) - Controles de calidad de las propiedades del polímero - Liberación de acero de refuerzo (cuantía, colocación, figurado, espaciamiento, soldadura (pruebas de tintas)) - Acompañamiento en el izaje de canasta de acero - Aseguramiento del diseño de mezcla de concreto - Controles de calidad del concreto hidráulico en obra (Temperatura de concreto, Asentamiento, toma de muestras para resistencia a la compresión) - Acompañamiento pruebas sobre el producto terminado (pruebas Cross Hole, Shape 3D, Estática) Actividad de hincado de pilotes PHC: - Acompañamiento en la localización topográfica de los pilotes
	L1T1-1110-000-CON-CN-PIE-PN-0001 - Producción e hincado de pilotes PHC L1T1-1100-201-CON-CN-PIE-PN-0001 - Puente metálico (Ramal Técnico) L1T1-1100-000-CON-CN-PIE-PN-0002 - Pilotes Preexcavados L1T1-1100-000-CON-CN-PIE-PN-0001 - Subestructura del Viaducto	En ejecución	













	INFORME MENSUAL DE INTERVENTORÍA			
	CONTRATO No. 148 DE 2020 INTERVENTORÍA INTEGRAL, TÉCNICA, ECONÓMICA, FINANCIERA, CONTABLE, JURÍDICA, ADMINISTRATIVA, OPERATIVA, PREDIAL, AMBIENTAL, SOCIAL Y DE SEGURIDAD SALUD EN EL TRABAJO PARA LA VIGENCIA DEL CONTRATO DE CONCESIÓN No. 163 DE 2019.			
	Código del Formato CSPLMB-FT-LFG-006	Vigencia del Formato 01/09/2024	Versión: V03	

5.-FRENTE DE TRABAJO 2 (WF2)

		<ul style="list-style-type: none"> - Acompañamiento en el hincado de pilotes PHC (seguimiento a utilización de prebarrenado, presiones de hincado, verticalidad, cotas de diseño) - Acompañamiento a proceso de soldadura entre secciones de pilotes PHC (pruebas de tintas, partículas electromagnéticas, inspección visual) - Acompañamiento pruebas sobre el producto terminado (pruebas Cross Hole, Shape 3D, estática) <p>Construcción de dados / zapatas / encepados:</p> <ul style="list-style-type: none"> - Acompañamiento en la excavación, nivelación y colocación de solado de limpieza - Acompañamiento en la fabricación de elementos de transición entre pilotes PHC y zapata (núcleos en hormigón armado) - Acompañamiento en la colocación del sistema de puesta a tierra - Acompañamiento en la colocación de termocouplas para el control de temperatura en concreto masivo - Acompañamiento en la colocación de formaleta - Acompañamiento y liberación de acero de refuerzo (cuantía, colocación, figurado, espaciamiento, soldadura) - Aseguramiento del diseño de mezcla de concreto - Controles de calidad del concreto hidráulico en obra (Temperatura de concreto, Asentamiento, toma de muestras para resistencia a la compresión) - Acompañamiento en el desencofrado y los procesos de curado de la estructura. - Controles de calidad del producto terminado (control fisuras, dimensionamiento, acabado) - Acompañamiento en actividades de relleno con material de excavación / material seleccionado (control de compactación) <p>Construcción de pilas / columnas:</p> <ul style="list-style-type: none"> - Acompañamiento en la colocación del sistema de puesta a tierra - Acompañamiento en la colocación del sistema de drenaje - Acompañamiento en la colocación de formaleta - Acompañamiento y liberación de acero de refuerzo (cuantía, colocación, figurado, espaciamiento, soldadura) - Aseguramiento del diseño de mezcla de concreto - Controles de calidad del concreto hidráulico en obra (Temperatura de concreto, Asentamiento, toma de muestras para resistencia a la compresión) - Acompañamiento en el desencofrado y los procesos de curado de la estructura. - Controles de calidad del producto terminado (control fisuras, dimensionamiento, acabado) <p>Construcción de viga Capitel / Cabezal:</p> <ul style="list-style-type: none"> - Acompañamiento en la colocación del sistema de puesta a tierra - Acompañamiento en la colocación del sistema de drenaje - Acompañamiento en la colocación de formaleta y torqueo de pernos - Acompañamiento y liberación de acero de refuerzo (cuantía, colocación, figurado, espaciamiento, soldadura) - Aseguramiento del diseño de mezcla de concreto - Controles de calidad del concreto hidráulico en obra (Temperatura de concreto, Asentamiento, toma de muestras para resistencia a la compresión) - Acompañamiento en el desencofrado y los procesos de curado de la estructura. - Controles de calidad del producto terminado (control fisuras, dimensionamiento, acabado) 	
<p>UE145 a UE135 VIADUCTO - TABLEROS (entre apoyos: S3-15 a S6-34)</p>			
LIT1-1150-000-CON-CN-PIE-PN-	En ejecución	- Lanzamiento de dovelas x vano:	

	INFORME MENSUAL DE INTERVENTORÍA				
	CONTRATO No. 148 DE 2020 INTERVENTORÍA INTEGRAL, TÉCNICA, ECONÓMICA, FINANCIERA, CONTABLE, JURÍDICA, ADMINISTRATIVA, OPERATIVA, PREDIAL, AMBIENTAL, SOCIAL Y DE SEGURIDAD SALUD EN EL TRABAJO PARA LA VIGENCIA DEL CONTRATO DE CONCESIÓN No. 163 DE 2019.				
	Código del Formato CSPLMB-FT-LFG-006	Vigencia del Formato 01/09/2024	Versión: V03		Pág. 639 de 1083

5.-FRENTE DE TRABAJO 2 (WF2)

	0001 - Producción Vigas U y Construcción Superestructura		<ul style="list-style-type: none"> - Verificación de certificados de calidad de elementos e insumos del sistema de postensado - Acompañamiento en el izaje de dovelas - Verificación de insumos del proceso (Epóxico de pegado de dovelas) - Aseguramiento del diseño de lechada - Aseguramiento de los insumos de pretensado (barras) - Aseguramiento de los equipos de postensado (manómetros, gatos) - Acompañamiento en el proceso de postensado
UE162 / 163 / 305 / UE306 / 307 / 308 / 363 ESTACIÓN METRO 3- Descentralizada			
	L1T1-1200-300-CON-CN-PIE-PN-0001 – Estaciones Metro	En ejecución	<ul style="list-style-type: none"> - Construcción de la Subestructura (Pilotes (PHC/Preex.), Barretes, muros, zapatas, dados, columnas, losas) - Acompañamiento / Verificación y ejecución de ensayos de contraste en la construcción de la subestructura (Pilotes / Dados / Columnas / Capiteles)
UE164 / 165 / 309 / 310 / 311 / 312 / 364 ESTACIÓN METRO 4- Descentralizada			
	L1T1-1200-300-CON-CN-PIE-PN-0001 – Estaciones Metro	En ejecución	<ul style="list-style-type: none"> - Construcción de la Subestructura (Pilotes (PHC/Preex.), Barretes, muros, zapatas, dados, columnas, losas) - Acompañamiento / Verificación y ejecución de ensayos de contraste en la construcción de la subestructura (Pilotes / Dados / Columnas / Capiteles)
UE166 / 167 / 313 / 314 / 315 / 316 / 365 ESTACIÓN METRO 5- Descentralizada			
	L1T1-1200-300-CON-CN-PIE-PN-0001 – Estaciones Metro	En ejecución	<ul style="list-style-type: none"> - Acompañamiento a las actividades preliminares
UE168 / 169 / 366 ESTACIÓN METRO 6- Mezzanine			
	L1T1-1200-300-CON-CN-PIE-PN-0001 – Estaciones Metro	En ejecución	<ul style="list-style-type: none"> - Construcción de la Subestructura (Pilotes (PHC/Preex.), Barretes, muros, zapatas, dados, columnas, losas) - Acompañamiento / Verificación y ejecución de ensayos de contraste en la construcción de la subestructura (Pilotes / Dados / Columnas / Capiteles)

	INFORME MENSUAL DE INTERVENTORÍA				
	CONTRATO No. 148 DE 2020 INTERVENTORÍA INTEGRAL, TÉCNICA, ECONÓMICA, FINANCIERA, CONTABLE, JURÍDICA, ADMINISTRATIVA, OPERATIVA, PREDIAL, AMBIENTAL, SOCIAL Y DE SEGURIDAD SALUD EN EL TRABAJO PARA LA VIGENCIA DEL CONTRATO DE CONCESIÓN No. 163 DE 2019.				
	Código del Formato CSPLMB-FT-LFG-006	Vigencia del Formato 01/09/2024	Versión: V03		Pág. 640 de 1083

5.-FRENTE DE TRABAJO 2 (WF2)

Gestión de Ensayos de contraste, ejecutados por el laboratorio Concresestervicios SAS

Esta información corresponde a la reportada en el Acta No. 021 (Oficio L1T1-INT-CE-25-0937 del 2025/02/14):

No	ID (Código IDU)	ENSAYO	Norma y/o Especificación	No. Ensayos	Actividad aplicable	Comentario
1	7542	Ensayo a compresión en cilindros de concreto	NTC-673-21	63	Subestructura del viaducto: -Pilotes, Zapatas, Pilas Estación Metro3: -Pantallas / Barretes Estación Metro4: -Vigas / Barretes / Pantallas / Columnas Estación Metro5: -Pantallas Estación Metro6: -Losas / Placas	Sin Novedad (Resultados dentro de las tolerancias de la Especificación. Promedio hasta la fecha a 28d: 41.80 Mpa)
2	EMB	Toma y curado de muestras de concreto hidráulico en sitio	INV E-401-2013 / INV E-402-2013			

Gestión de Incidencias en Aconex Field

El Estatus de las incidencias generadas a la fecha de cierre del presente informe se pueden observar en detalle en la sección "Seguimiento a la implementación de la herramienta Aconex Field / Incidencias" y las incidencias generadas en este periodo, se pueden observar en detalle en el Anexo 2.6.k.ii.5.1-1. Incidencias Aconex Field generadas en el periodo (Actuaciones puntuales de interventoría en el periodo).

Gestión de Inspecciones en Aconex Field

El estatus y la relación de los registros de inspección en campo que el Concesionario ha generado para esta obra y puesto a disposición de Interventoría para verificación, se puede observar en detalle en la sección "Seguimiento a la implementación de la herramienta Aconex Field / Inspecciones".

Gestión de Bitácoras digitales en Aconex Field

En el Anexo 2.6.k.ii.5.1-2 se podrá observar la referencia (ID) de cada una de las Bitácoras de Obra digitales generadas en la plataforma Aconex Field y su estado de gestión

6.-FRENTE DE TRABAJO 3 (WF3)



UE	PIE que aplica	Estado Ejecución al corte	Tareas de acompañamiento y verificación en el periodo
UE068 a UE060 VIADUCTO-ESTRUCTURAS (entre apoyos: S7-1 a S9-33, K8+025 a K12+230)			







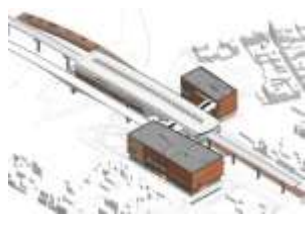

	INFORME MENSUAL DE INTERVENTORÍA			
	CONTRATO No. 148 DE 2020 INTERVENTORÍA INTEGRAL, TÉCNICA, ECONÓMICA, FINANCIERA, CONTABLE, JURÍDICA, ADMINISTRATIVA, OPERATIVA, PREDIAL, AMBIENTAL, SOCIAL Y DE SEGURIDAD SALUD EN EL TRABAJO PARA LA VIGENCIA DEL CONTRATO DE CONCESIÓN No. 163 DE 2019.			
	Código del Formato CSPLMB-FT-LFG-006	Vigencia del Formato 01/09/2024	Versión: V03	

6.-FRENTE DE TRABAJO 3 (WF3)

<ul style="list-style-type: none"> • L1T1-1110-000-CON-CN-PIE-PN-0001 - Producción e hincado de pilotes PHC • L1T1-1100-201-CON-CN-PIE-PN-0001 - Puente metálico (Ramal Técnico) • L1T1-1100-000-CON-CN-PIE-PN-0002 - Pilotes Preexcavados • L1T1-1100-000-CON-CN-PIE-PN-0001 - Subestructura del Viaducto 	<p>En ejecución</p>	<p><u>Actividad de construcción de pilotes preexcavados:</u></p> <ul style="list-style-type: none"> - Acompañamiento en la localización topográfica de los pilotes - Acompañamiento en las excavaciones para pilotes pre-excavados (toma de muestras para confrontar con el perfil de diseño, limpieza de fondo con air lift) - Controles de calidad de las propiedades del polímero - Liberación de acero de refuerzo (cuantía, colocación, figurado, espaciamiento, soldadura (pruebas de tintas)) - Acompañamiento en el izaje de canasta de acero - Aseguramiento del diseño de mezcla de concreto - Controles de calidad del concreto hidráulico en obra (Temperatura de concreto, Asentamiento, toma de muestras para resistencia a la compresión) - Acompañamiento pruebas sobre el producto terminado (pruebas Cross Hole, Shape 3D, Estática) <p><u>Actividad de hincado de pilotes PHC:</u></p> <ul style="list-style-type: none"> - Acompañamiento en la localización topográfica de los pilotes - Acompañamiento en el hincado de pilotes PHC (seguimiento a utilización de prebarrenado, presiones de hincado, verticalidad, cotas de diseño) - Acompañamiento a proceso de soldadura entre secciones de pilotes PHC (pruebas de tintas, partículas electromagnéticas, inspección visual) - Acompañamiento pruebas sobre el producto terminado (pruebas Cross Hole, Shape 3D, estática) <p><u>Construcción de dados / zapatas / encepados:</u></p> <ul style="list-style-type: none"> - Acompañamiento en la excavación, nivelación y colocación de solado de limpieza - Acompañamiento en la fabricación de elementos de transición entre pilotes PHC y zapata (núcleos en hormigón armado) - Acompañamiento en la colocación del sistema de puesta a tierra - Acompañamiento en la colocación de termocuplas para el control de temperatura en concreto masivo - Acompañamiento en la colocación de formaleta - Acompañamiento y liberación de acero de refuerzo (cuantía, colocación, figurado, espaciamiento, soldadura) - Aseguramiento del diseño de mezcla de concreto - Controles de calidad del concreto hidráulico en obra (Temperatura de concreto, Asentamiento, toma de muestras para resistencia a la compresión) - Acompañamiento en el desencofrado y los procesos de curado de la estructura. - Controles de calidad del producto terminado (control fisuras, dimensionamiento, acabado) - Acompañamiento en actividades de relleno con material de excavación / material seleccionado (control de compactación) <p><u>Construcción de pilas / columnas:</u></p> <ul style="list-style-type: none"> - Acompañamiento en la colocación del sistema de puesta a tierra - Acompañamiento en la colocación del sistema de drenaje - Acompañamiento en la colocación de formaleta - Acompañamiento y liberación de acero de refuerzo (cuantía, colocación, figurado, espaciamiento, soldadura) - Aseguramiento del diseño de mezcla de concreto - Controles de calidad del concreto hidráulico en obra (Temperatura de concreto, Asentamiento, toma de muestras para resistencia a la compresión) - Acompañamiento en el desencofrado y los procesos de curado de la estructura. - Controles de calidad del producto terminado (control fisuras, dimensionamiento, acabado) <p><u>Construcción de viga Capitel / Cabezal:</u></p> <ul style="list-style-type: none"> - Acompañamiento en la colocación del sistema de puesta a tierra - Acompañamiento en la colocación del sistema de drenaje - Acompañamiento en la colocación de formaleta y torqueo de pernos - Acompañamiento y liberación de acero de refuerzo (cuantía, colocación, figurado, espaciamiento, soldadura) - Aseguramiento del diseño de mezcla de concreto
--	---------------------	--

	INFORME MENSUAL DE INTERVENTORÍA				
	CONTRATO No. 148 DE 2020 INTERVENTORÍA INTEGRAL, TÉCNICA, ECONÓMICA, FINANCIERA, CONTABLE, JURÍDICA, ADMINISTRATIVA, OPERATIVA, PREDIAL, AMBIENTAL, SOCIAL Y DE SEGURIDAD SALUD EN EL TRABAJO PARA LA VIGENCIA DEL CONTRATO DE CONCESIÓN No. 163 DE 2019.				
	Código del Formato CSPLMB-FT-LFG-006	Vigencia del Formato 01/09/2024	Versión: V03		Pág. 642 de 1083

6.-FRENTE DE TRABAJO 3 (WF3)

			<ul style="list-style-type: none"> - Controles de calidad del concreto hidráulico en obra (Temperatura de concreto, Asentamiento, toma de muestras para resistencia a la compresión) - Acompañamiento en el desencofrado y los procesos de curado de la estructura. - Controles de calidad del producto terminado (control fisuras, dimensionamiento, acabado)
UE134 a UE125 VIADUCTO - TABLEROS <i>(entre apoyos: S7-1 a S9-33)</i>			
	L1T1-1150-000-CON-CN-PIE-PN-0001 - Producción Vigas U y Construcción Superestructura	Sin Inicio	Sin Inicio
UE170 / 171 / 317 / 318 / 319 / 320 / 367 ESTACIÓN METRO 7- <i>Descentralizada</i>			
	L1T1-1200-300-CON-CN-PIE-PN-0001 – Estaciones Metro	En ejecución	<ul style="list-style-type: none"> - Construcción de la Subestructura (Pilotes (PHC/Preex.), Barretes, muros, zapatas, dados, columnas, losas) - Acompañamiento / Verificación y ejecución de ensayos de contraste en la construcción de la subestructura (Pilotes / Dados / Columnas / Capiteles)
UE172 / 173 / 368 ESTACIÓN METRO 8- <i>Mezzanine</i>			
	L1T1-1200-300-CON-CN-PIE-PN-0001 – Estaciones Metro	En ejecución	<ul style="list-style-type: none"> - Construcción de la Subestructura (Pilotes (PHC/Preex.), Barretes, muros, zapatas, dados, columnas, losas) - Acompañamiento / Verificación y ejecución de ensayos de contraste en la construcción de la subestructura (Pilotes / Dados / Columnas / Capiteles)
UE174 / 175 / 321 / 322 / 323 / 324 / 325 / 326 / 367 ESTACIÓN METRO 9- <i>Descentralizada</i>			
	L1T1-1200-300-CON-CN-PIE-PN-0001 – Estaciones Metro	En ejecución	<ul style="list-style-type: none"> - Construcción de la Subestructura (Pilotes (PHC/Preex.), Barretes, muros, zapatas, dados, columnas, losas) - Acompañamiento / Verificación y ejecución de ensayos de contraste en la construcción de la subestructura (Pilotes / Dados / Columnas / Capiteles)

	INFORME MENSUAL DE INTERVENTORÍA			
	CONTRATO No. 148 DE 2020 INTERVENTORÍA INTEGRAL, TÉCNICA, ECONÓMICA, FINANCIERA, CONTABLE, JURÍDICA, ADMINISTRATIVA, OPERATIVA, PREDIAL, AMBIENTAL, SOCIAL Y DE SEGURIDAD SALUD EN EL TRABAJO PARA LA VIGENCIA DEL CONTRATO DE CONCESIÓN No. 163 DE 2019.			
Código del Formato CSPLMB-FT-LFG-006	Vigencia del Formato 01/09/2024	Versión: V03	Pág. 643 de 1083	

6.-FRENTE DE TRABAJO 3 (WF3)

UE193 ESTACIÓN BRT-01 SENA			
	L1T1-2300-580-CON-CN-PIE-PN-0001 - ESTACIONES BRT	En Ejecución	<ul style="list-style-type: none"> - Construcción de la Subestructura (Pilotes (PHC/Preex.), Barretes, muros, zapatas, dados, columnas, losas) - Acompañamiento / Verificación y ejecución de ensayos de contraste en la construcción de la subestructura (Pilotes / Dados / Columnas / Capiteles).

Gestión de Ensayos de contraste, ejecutados por el laboratorio Conceservicios SAS

Esta información corresponde a la reportada en el Acta No. 021 (Oficio L1T1-INT-CE-25-0937 del 2025/02/14):

No	ID (Código IDU)	ENSAYO	Norma y/o Especificación	No. Ensayos	Actividad aplicable	Comentario
1	7542	Ensayo a compresión en cilindros de concreto	NTC-673-21	18	Subestructura del viaducto:	Sin Novedad (Resultados dentro de las tolerancias de la Especificación. Promedio hasta la fecha a 28d: 43.72 Mpa)
2	EMB	Toma y curado de muestras de concreto hidráulico en sitio	INV E-401-2013 / INV E-402-2013		--Zapatas BRT-Sena: --Zapatas / Viga pórtico	



Gestión de Incidencias en Aconex Field	Gestión de Inspecciones en Aconex Field	Gestión de Bitácoras digitales en Aconex Field
El Estatus de las incidencias generadas a la fecha de cierre del presente informe se pueden observar en detalle en la sección "Seguimiento a la implementación de la herramienta Aconex Field / Incidencias" y las incidencias generadas en este periodo, se pueden observar en detalle en el Anexo 2.6.k.ii.5.1-1. Incidencias Aconex Field generadas en el periodo (Actuaciones puntuales de interventoría en el periodo).	El estatus y la relación de los registros de inspección en campo que el Concesionario ha generado para esta obra y puesto a disposición de Interventoría para verificación, se puede observar en detalle en la sección "Seguimiento a la implementación de la herramienta Aconex Field / Inspecciones".	En el Anexo 2.6.k.ii.5.1-2 se podrá observar la referencia (ID) de cada una de las Bitácoras de Obra digitales generadas en la plataforma Aconex Field y su estado de gestión

7.-FRENTE DE TRABAJO 4 (WF4)



	INFORME MENSUAL DE INTERVENTORÍA				
	CONTRATO No. 148 DE 2020 INTERVENTORÍA INTEGRAL, TÉCNICA, ECONÓMICA, FINANCIERA, CONTABLE, JURÍDICA, ADMINISTRATIVA, OPERATIVA, PREDIAL, AMBIENTAL, SOCIAL Y DE SEGURIDAD SALUD EN EL TRABAJO PARA LA VIGENCIA DEL CONTRATO DE CONCESIÓN No. 163 DE 2019.				
	Código del Formato CSPLMB-FT-LFG-006	Vigencia del Formato 01/09/2024	Versión: V03		Pág. 644 de 1083

7.-FRENTE DE TRABAJO 4 (WF4)

UE	PIE que aplica	Estado Ejecución al corte	Tareas de acompañamiento y verificación en el período
<p>UE059 a UE052 VIADUCTO- ESTRUCTURAS (entre apoyos: S10-1 a S12-25, K12+230 a K16+410)</p>	 <ul style="list-style-type: none"> ● L1T1-1110-000-CON-CN-PIE-PN-0001 - Producción e hincado de pilotes PHC ● L1T1-1100-201-CON-CN-PIE-PN-0001 - Puente metálico (Ramal Técnico) ● L1T1-1100-000-CON-CN-PIE-PN-0002 - Pilotes Preexcavados ● L1T1-1100-000-CON-CN-PIE-PN-0001 - Subestructura del Viaducto 	  <p style="text-align: center;">En ejecución</p>	<p><u>Actividad de construcción de pilotes preexcavados:</u></p> <ul style="list-style-type: none"> - Acompañamiento en la localización topográfica de los pilotes - Acompañamiento en las excavaciones para pilotes pre-excavados (toma de muestras para confrontar con el perfil de diseño, limpieza de fondo con air lift) - Controles de calidad de las propiedades del polímero - Liberación de acero de refuerzo (cuantía, colocación, figurado, espaciamiento, soldadura (pruebas de tintas)) - Acompañamiento en el izaje de canasta de acero - Aseguramiento del diseño de mezcla de concreto - Controles de calidad del concreto hidráulico en obra (Temperatura de concreto, Asentamiento, toma de muestras para resistencia a la compresión) - Acompañamiento pruebas sobre el producto terminado (pruebas Cross Hole, Shape 3D, Estática) <p><u>Actividad de hincado de pilotes PHC:</u></p> <ul style="list-style-type: none"> - Acompañamiento en la localización topográfica de los pilotes - Acompañamiento en el hincado de pilotes PHC (seguimiento a utilización de prebarrenado, presiones de hincado, verticalidad, cotas de diseño) - Acompañamiento a proceso de soldadura entre secciones de pilotes PHC (pruebas de tintas, partículas electromagnéticas, inspección visual) - Acompañamiento pruebas sobre el producto terminado (pruebas Cross Hole, Shape 3D, estática) <p><u>Construcción de dados / zapatas / encepados:</u></p> <ul style="list-style-type: none"> - Acompañamiento en la excavación, nivelación y colocación de solado de limpieza - Acompañamiento en la fabricación de elementos de transición entre pilotes PHC y zapata (núcleos en hormigón armado) - Acompañamiento en la colocación del sistema de puesta a tierra - Acompañamiento en la colocación de termocuplas para el control de temperatura en concreto masivo - Acompañamiento en la colocación de formaleta - Acompañamiento y liberación de acero de refuerzo (cuantía, colocación, figurado, espaciamiento, soldadura) - Aseguramiento del diseño de mezcla de concreto - Controles de calidad del concreto hidráulico en obra (Temperatura de concreto, Asentamiento, toma de muestras para resistencia a la compresión) - Acompañamiento en el desencofrado y los procesos de curado de la estructura. - Controles de calidad del producto terminado (control fisuras, dimensionamiento, acabado) - Acompañamiento en actividades de relleno con material de excavación / material seleccionado (control de compactación) <p><u>Construcción de pilas / columnas:</u></p> <ul style="list-style-type: none"> - Acompañamiento en la colocación del sistema de puesta a tierra - Acompañamiento en la colocación del sistema de drenaje - Acompañamiento en la colocación de formaleta - Acompañamiento y liberación de acero de refuerzo (cuantía, colocación, figurado, espaciamiento, soldadura) - Aseguramiento del diseño de mezcla de concreto - Controles de calidad del concreto hidráulico en obra (Temperatura de concreto, Asentamiento, toma de muestras para resistencia a la

	INFORME MENSUAL DE INTERVENTORÍA				
	CONTRATO No. 148 DE 2020 INTERVENTORÍA INTEGRAL, TÉCNICA, ECONÓMICA, FINANCIERA, CONTABLE, JURÍDICA, ADMINISTRATIVA, OPERATIVA, PREDIAL, AMBIENTAL, SOCIAL Y DE SEGURIDAD SALUD EN EL TRABAJO PARA LA VIGENCIA DEL CONTRATO DE CONCESIÓN No. 163 DE 2019.				
	Código del Formato CSPLMB-FT-LFG-006	Vigencia del Formato 01/09/2024	Versión: V03		Pág. 645 de 1083

7.-FRENTE DE TRABAJO 4 (WF4)

			compresión) - Acompañamiento en el desencofrado y los procesos de curado de la estructura. - Controles de calidad del producto terminado (control fisuras, dimensionamiento, acabado) <u>Construcción de viga Capitel / Cabezal:</u> - Acompañamiento en la colocación del sistema de puesta a tierra - Acompañamiento en la colocación del sistema de drenaje - Acompañamiento en la colocación de formaleta y torqueo de pernos - Acompañamiento y liberación de acero de refuerzo (cuantía, colocación, figurado, espaciamiento, soldadura) - Aseguramiento del diseño de mezcla de concreto - Controles de calidad del concreto hidráulico en obra (Temperatura de concreto, Asentamiento, toma de muestras para resistencia a la compresión) - Acompañamiento en el desencofrado y los procesos de curado de la estructura. - Controles de calidad del producto terminado (control fisuras, dimensionamiento, acabado)
UE124 a UE114 VIADUCTO - TABLEROS (entre apoyos: S10-1 a S12-25)			
	L1T1-1150-000-CON-CN-PIE-PN-0001 - Producción Vigas U y Construcción Superestructura	Sin Inicio	- Sin Inicio
UE176 / 177 / 327 / 328 / 329 / 330 / 370 ESTACIÓN METRO 10-Descentralizada			
	L1T1-1200-300-CON-CN-PIE-PN-0001 – Estaciones Metro	En ejecución	- Acompañamiento preliminares
UE178 / 179 / 331 / 332 / 333 / 334 / 371 ESTACIÓN METRO 11-Descentralizada			
	L1T1-1200-300-CON-CN-PIE-PN-0001 – Estaciones Metro	En ejecución	- Acompañamiento preliminares
UE180 / 181 / 335 / 336 / 337 / 338 / 339 / 340 / 372 ESTACIÓN METRO 12-Descentralizada			
	L1T1-1200-300-CON-CN-PIE-PN-0001 – Estaciones Metro	Sin Inicio	- Sin Inicio

	INFORME MENSUAL DE INTERVENTORÍA			
	CONTRATO No. 148 DE 2020 INTERVENTORÍA INTEGRAL, TÉCNICA, ECONÓMICA, FINANCIERA, CONTABLE, JURÍDICA, ADMINISTRATIVA, OPERATIVA, PREDIAL, AMBIENTAL, SOCIAL Y DE SEGURIDAD SALUD EN EL TRABAJO PARA LA VIGENCIA DEL CONTRATO DE CONCESIÓN No. 163 DE 2019.			
Código del Formato CSPLMB-FT-LFG-006	Vigencia del Formato 01/09/2024	Versión: V03	Pág. 646 de 1083	

7.-FRENTE DE TRABAJO 4 (WF4)

UE194 ESTACIÓN BRT-02 HOSPITAL				
	LIT1-2300-580-CON-CN-PIE-PN-0001 - ESTACIONES BRT	Sin Inicio	- Sin Inicio	
UE195 ESTACIÓN BRT-03 TERCER MILENIO	---	---	---	---
LIT1-2300-580-CON-CN-PIE-PN-0001 - ESTACIONES BRT	Sin Inicio	- Sin Inicio		
UE196 ESTACIÓN BRT-04 Av. JIMENEZ	---	---	---	---
LIT1-2300-580-CON-CN-PIE-PN-0001 - ESTACIONES BRT	Sin Inicio	- Sin Inicio		

Gestión de Ensayos de contraste, ejecutados por el laboratorio Concresestervicios SAS

Esta información corresponde a la reportada en el Acta No. 021 (Oficio L1T1-INT-CE-25-0937 del 2025/02/14):

No	ID (Código IDU)	ENSAYO	Norma y/o Especificación	No. Ensayos	Actividad aplicable	Comentario
1	7542	Ensayo a compresión en cilindros de concreto	NTC-673-21	6	Subestructuras del viaducto: -Vigas Capitel, Viga Pórtico	Sin Novedad (Resultados dentro de las tolerancias de la Especificación. Promedio hasta la fecha a 28d: 37.33 Mpa)
2	EMB	Toma y curado de muestras de concreto hidráulico in situ	INV E-401-2013 / INV E-402-2013			

Gestión de Incidencias en Aconex Field El Estatus de las incidencias generadas a la fecha de cierre del presente informe se pueden observar en detalle en la sección "Seguimiento a la implementación de la herramienta Aconex Field / Incidencias" y las incidencias generadas en este periodo, se pueden observar en detalle en el Anexo 2.6.k.ii.5.1-1. Incidencias Aconex Field generadas en el periodo (Actuaciones puntuales de interventoría en el periodo).	Gestión de Inspecciones en Aconex Field El estatus y la relación de los registros de inspección en campo que el Concesionario ha generado para esta obra y puesto a disposición de Interventoría para verificación, se puede observar en detalle en la sección "Seguimiento a la implementación de la herramienta Aconex Field / Inspecciones".	Gestión de Bitácoras digitales en Aconex Field En el Anexo 2.6.k.ii.5.1-2 se podrá observar la referencia (ID) de cada una de las Bitácoras de Obra digitales generadas en la plataforma Aconex Field y su estado de gestión
---	---	--

8.-FRENTE DE TRABAJO 5 (WF5)



	INFORME MENSUAL DE INTERVENTORÍA				
	CONTRATO No. 148 DE 2020 INTERVENTORÍA INTEGRAL, TÉCNICA, ECONÓMICA, FINANCIERA, CONTABLE, JURÍDICA, ADMINISTRATIVA, OPERATIVA, PREDIAL, AMBIENTAL, SOCIAL Y DE SEGURIDAD SALUD EN EL TRABAJO PARA LA VIGENCIA DEL CONTRATO DE CONCESIÓN No. 163 DE 2019.				
	Código del Formato CSPLMB-FT-LFG-006	Vigencia del Formato 01/09/2024	Versión: V03		Pág. 647 de 1083

8.-FRENTE DE TRABAJO 5 (WF5)

UE	PIE que aplica	Estado Ejecución al corte	Tareas de acompañamiento y verificación en el período
UE051 a UE045 VIADUCTO- ESTRUCTURAS (entre apoyos: S13-1 a S14-53)			
UE113 a UE103 VIADUCTO - TABLEROS (entre apoyos: S13-1 a S14-53)	---	---	---
UE182 / 183 / 341 / 342 / 343 / 344 / 373 ESTACIÓN METRO 13- Descentralizada			
	L1T1-1150-000-CON-CN-PIE-PN-0001 - Producción Vigas U y Construcción Superestructura	Sin Inicio	- Sin Inicio
UE184 / 185 / 345 / 346 / 347 / 348 / 349 / 350 / 374 ESTACIÓN METRO 14- Descentralizada	---	---	---
	L1T1-1200-300-CON-CN-PIE-PN-0001 - Estaciones Metro	En ejecución	<ul style="list-style-type: none"> - Construcción de la Subestructura (Pilotes (PHC/Preex.), Barretes, muros, zapatas, dados, columnas, losas) - Acompañamiento / Verificación y ejecución de ensayos de contraste en la construcción de la subestructura (Pilotes / Dados / Columnas / Capiteles)
UE184 / 185 / 345 / 346 / 347 / 348 / 349 / 350 / 374 ESTACIÓN METRO 14- Descentralizada	---	---	---
	L1T1-1200-300-CON-CN-PIE-PN-0001 - Estaciones Metro	Sin Inicio	- Sin Inicio
UE197 ESTACIÓN BRT 05. Calle 19			
	<ul style="list-style-type: none"> • L1T1-2300-580-CON-CN-PIE-PN-0001 - ESTACIONES BRT 	Sin Inicio	- Sin Inicio
UE198 ESTACIÓN BRT 06. Calle 26			
	<ul style="list-style-type: none"> • L1T1-2300-580-CON-CN-PIE-PN-0001 - ESTACIONES BRT 	En Ejecución	<ul style="list-style-type: none"> - Construcción de la Subestructura (Pilotes (PHC/Preex.), Barretes, muros, zapatas, dados, columnas, losas)

	INFORME MENSUAL DE INTERVENTORÍA				
	CONTRATO No. 148 DE 2020 INTERVENTORÍA INTEGRAL, TÉCNICA, ECONÓMICA, FINANCIERA, CONTABLE, JURÍDICA, ADMINISTRATIVA, OPERATIVA, PREDIAL, AMBIENTAL, SOCIAL Y DE SEGURIDAD SALUD EN EL TRABAJO PARA LA VIGENCIA DEL CONTRATO DE CONCESIÓN No. 163 DE 2019.				
	Código del Formato CSPLMB-FT-LFG-006	Vigencia del Formato 01/09/2024	Versión: V03		Pág. 648 de 1083

8.-FRENTE DE TRABAJO 5 (WF5)

			- Acompañamiento / Verificación y ejecución de ensayos de contraste en la construcción de la subestructura (Pilotes / Dados / Columnas / Capiteles).
UE199 ESTACIÓN BRT 07. Calle 39			
	<ul style="list-style-type: none"> L1T1-2300-580-CON-CN-PIE-PN-0001 - ESTACIONES BRT 	En ejecución	- Acompañamiento actividades preliminares de demolición de losas
UE200 ESTACIÓN BRT 08. Calle 45			
	<ul style="list-style-type: none"> L1T1-2300-580-CON-CN-PIE-PN-0001 - ESTACIONES BRT 	Sin Inicio	- Sin Inicio

Gestión de Ensayos de contraste, ejecutados por el laboratorio ConcreServicios SAS

Esta información corresponde a la reportada en el Acta No. 021 (Oficio L1T1-INT-CE-25-0937 del 2025/02/14):

No	ID (Código IDU)	ENSAYO	Norma y/o Especificación	No. Ensayos	Actividad aplicable	Comentario
1	7542	Ensayo a compresión en cilindros de concreto	NTC-673-21	6	Subestructuras del viaducto -Zapatatas -Pilatas	Sin Novedad (Resultados dentro de las tolerancias de la Especificación. Promedio hasta la fecha a 28d: 41.87 Mpa)
2	EMB	Toma y curado de muestras de concreto hidráulico in situ	INV E-401-2013 / INV E-402-2013			

Gestión de Incidencias en Aconex Field	Gestión de Inspecciones en Aconex Field	Gestión de Bitácoras digitales en Aconex Field
El Estatus de las incidencias generadas a la fecha de cierre del presente informe se pueden observar en detalle en la sección "Seguimiento a la implementación de la herramienta Aconex Field / Incidencias" y las incidencias generadas en este periodo, se pueden observar en detalle en el <i>Anexo 2.6.k.ii.5.1-1. Incidencias Aconex Field generadas en el periodo (Actuaciones puntuales de interventoría en el periodo).</i>	El estatus y la relación de los registros de inspección en campo que el Concesionario ha generado para esta obra y puesto a disposición de Interventoría para verificación, se puede observar en detalle en la sección "Seguimiento a la implementación de la herramienta Aconex Field / Inspecciones".	En el Anexo 2.6.k.ii.5.1-2 se podrá observar la referencia (ID) de cada una de las Bitácoras de Obra digitales generadas en la plataforma Aconex Field y su estado de gestión

9.-FRENTE DE TRABAJO 6 (WF6)









	INFORME MENSUAL DE INTERVENTORÍA				
	CONTRATO No. 148 DE 2020 INTERVENTORÍA INTEGRAL, TÉCNICA, ECONÓMICA, FINANCIERA, CONTABLE, JURÍDICA, ADMINISTRATIVA, OPERATIVA, PREDIAL, AMBIENTAL, SOCIAL Y DE SEGURIDAD SALUD EN EL TRABAJO PARA LA VIGENCIA DEL CONTRATO DE CONCESIÓN No. 163 DE 2019.				
	Código del Formato CSPLMB-FT-LFG-006	Vigencia del Formato 01/09/2024	Versión: V03		Pág. 649 de 1083

9.-FRENTE DE TRABAJO 6 (WF6)

UE	PIE que aplica	Estado Ejecución al corte	Tareas de acompañamiento y verificación en el período
UE044 a UE039 VIADUCTO- ESTRUCTURAS (entre apoyos: S15-4 a S17-19)			
UE102 a UE092 VIADUCTO- TABLEROS (entre apoyos: S15-4 a S17-19)	---	---	---
UE186 / 187 / 351 / 352 / 353 / 354 / 355 / 356 / 375 ESTACIÓN METRO 15- Descentralizada			
	L1T1-1150-000-CON-CN-PIE-PN-0001 - Producción Vigas U y Construcción Superestructura	Sin Inicio	- Sin Inicio
UE188 / 189 / 357 / 358 / 359 / 360 / 376 ESTACIÓN METRO 16- Descentralizada			
	L1T1-1200-300-CON-CN-PIE-PN-0001 - Estaciones Metro	Sin Inicio	- Sin Inicio
UE201 ESTACIÓN BRT 09. Calle 57			
	L1T1-2300-580-CON-CN-PIE-PN-0001 - ESTACIONES BRT	En Ejecución	<ul style="list-style-type: none"> - Construcción de la Subestructura (Pilotes (PHC/Prerex.), Barretes, muros, zapatas, dados, columnas, losas) - Acompañamiento / Verificación y ejecución de ensayos de contraste en la construcción de la subestructura (Pilotes / Dados / Columnas / Capiteles).

	INFORME MENSUAL DE INTERVENTORÍA				
	CONTRATO No. 148 DE 2020 INTERVENTORÍA INTEGRAL, TÉCNICA, ECONÓMICA, FINANCIERA, CONTABLE, JURÍDICA, ADMINISTRATIVA, OPERATIVA, PREDIAL, AMBIENTAL, SOCIAL Y DE SEGURIDAD SALUD EN EL TRABAJO PARA LA VIGENCIA DEL CONTRATO DE CONCESIÓN No. 163 DE 2019.				
	Código del Formato CSPLMB-FT-LFG-006	Vigencia del Formato 01/09/2024	Versión: V03	Pág. 650 de 1083	

9.-FRENTE DE TRABAJO 6 (WF6)

UE202 ESTACIÓN BRT 10. Calle 63			- Construcción de la Subestructura (Pilotes (PHC/Preex.), Barretes, muros, zapatas, dados, columnas, losas) - Acompañamiento / Verificación y ejecución de ensayos de contraste en la construcción de la subestructura (Pilotes / Dados / Columnas / Capiteles).
	L1T1-2300-580-CON-CN-PIE-PN-0001 - ESTACIONES BRT	En Ejecución	
UE203 ESTACIÓN BRT 11. Flores			- Sin Inicio
	L1T1-2300-580-CON-CN-PIE-PN-0001 - ESTACIONES BRT	Sin Inicio	
UE204 ESTACIÓN BRT 13. Calle 72			- Acompañamiento preliminares
	L1T1-2300-580-CON-CN-PIE-PN-0001 - ESTACIONES BRT	En ejecución	
UE205 ESTACIÓN BRT 13. Calle 76	---	---	---
	• L1T1-2300-580-CON-CN-PIE-PN-0001 - ESTACIONES BRT	Sin Inicio	- Sin Inicio

Gestión de Ensayos de contraste, ejecutados por el laboratorio Concresestados SAS

Esta información corresponde a la reportada en el Acta No. 021 (Oficio L1T1-INT-CE-25-0937 del 2025/02/14):



No	ID (Código IDU)	ENSAYO	Norma y/o Especificación	No. Ensayos	Actividad aplicable	Comentario
1	7542	Ensayo a compresión en cilindros de concreto	NTC-673-21	6	Subestructuras del viaducto: -Pilotes	Sin Novedad (Resultados dentro de las tolerancias de la Especificación. Promedio hasta la fecha a 28d: 43.67 Mpa)
2	EMB	Toma y curado de muestras de concreto hidráulico en sitio	INV E-401-2013 / INV E-402-2013			
3	7743	Porcentaje de partículas fracturadas en un Agregado Grueso	INV E-227-13	1	Relleno	Sin Novedad (Resultados dentro de la especificación)
4	10019	Determinación del límite líquido de los suelos, límite plástico e índice de plasticidad de los suelos	INV E-125-13 / INV E-126-13	65	Excavación Pilotes	Sin Novedad (Caracterización)

Gestión de Incidencias en Aconex Field	Gestión de Inspecciones en Aconex Field	Gestión de Bitácoras digitales en Aconex Field
El Estatus de las incidencias generadas a la fecha de cierre del presente informe se pueden observar en detalle en la sección "Seguimiento a la implementación de la herramienta Aconex Field / Incidencias" y las incidencias generadas en este período, se pueden observar en detalle en el Anexo 2.6.k.ii.5.1-1. Incidencias Aconex Field generadas en el período (Actuaciones puntuales de interventoría en el período).	El estatus y la relación de los registros de inspección en campo que el Concesionario ha generado para esta obra y puesto a disposición de Interventoría para verificación, se puede observar en detalle en la sección "Seguimiento a la implementación de la herramienta Aconex Field / Inspecciones".	En el Anexo 2.6.k.ii.5.1-2 se podrá observar la referencia (ID) de cada una de las Bitácoras de Obra digitales generadas en la plataforma Aconex Field y su estado de gestión

	INFORME MENSUAL DE INTERVENTORÍA				
	CONTRATO No. 148 DE 2020 INTERVENTORÍA INTEGRAL, TÉCNICA, ECONÓMICA, FINANCIERA, CONTABLE, JURÍDICA, ADMINISTRATIVA, OPERATIVA, PREDIAL, AMBIENTAL, SOCIAL Y DE SEGURIDAD SALUD EN EL TRABAJO PARA LA VIGENCIA DEL CONTRATO DE CONCESIÓN No. 163 DE 2019.				
	Código del Formato CSPLMB-FT-LFG-006	Vigencia del Formato 01/09/2024	Versión: V03		Pág. 651 de 1083

10.-TRALADO DE REDES DE ESP



UE	PIE que aplica	Estado Ejecución al corte	Tareas de acompañamiento y verificación en el período
General (todos los WF)			
	• L1T1-6200-000-CON-CN-PIE-PN-0001_Relocalización y construcción de redes para ESP	En Ejecución	REDES HUMEDAS: Tareas ejecutadas durante el período: <ul style="list-style-type: none"> - Verificación de certificados de calidad de materiales e insumos (tuberías y accesorios, material de relleno) cargados por el Concesionario en la plataforma Aconex Field. - Acompañamiento en campo: <ul style="list-style-type: none"> ✓ Control topográfico ✓ Excavaciones ✓ Pruebas de funcionamiento de redes - Verificación de controles de calidad realizados por el Concesionario en cumplimiento del PIE. - Ejecución de ensayos de contraste: <ul style="list-style-type: none"> - Caracterización de material de relleno y toma de densidades REDES SECAS: Tareas ejecutadas durante el período: <ul style="list-style-type: none"> - Verificación de certificados de calidad de materiales e insumos (tuberías y accesorios, material de relleno) cargados por el Concesionario en la plataforma Aconex Field. - Acompañamiento en campo: <ul style="list-style-type: none"> ✓ Control topográfico ✓ Excavaciones ✓ Pruebas de funcionamiento de redes - Verificación de controles de calidad realizados por el Concesionario en cumplimiento del PIE. - Ejecución de ensayos de contraste: <ul style="list-style-type: none"> - Caracterización de material de relleno y toma de densidades

	INFORME MENSUAL DE INTERVENTORÍA			
	CONTRATO No. 148 DE 2020 INTERVENTORÍA INTEGRAL, TÉCNICA, ECONÓMICA, FINANCIERA, CONTABLE, JURÍDICA, ADMINISTRATIVA, OPERATIVA, PREDIAL, AMBIENTAL, SOCIAL Y DE SEGURIDAD SALUD EN EL TRABAJO PARA LA VIGENCIA DEL CONTRATO DE CONCESIÓN No. 163 DE 2019.			
Código del Formato CSPLMB-FT-LFG-006	Vigencia del Formato 01/09/2024	Versión: V03	Pág. 652 de 1083	

10.-TRALADO DE REDES DE ESP

Gestión de Ensayos de contraste, ejecutados por el laboratorio Concresestervicios SAS



Esta información corresponde a la reportada en el Acta No. 021 (Oficio L1T1-INT-CE-25-0937 del 2025/02/14):

No	ID (Código IDU)	ENSAYO	Norma y/o Especificación	No. Ensayos	Actividad aplicable	Comentario
1	7497	Determinación del contenido orgánico en suelos mediante perdida por ignición	INV E-121-13	1	WF3	Sin Novedad (Resultados dentro de la especificación)
2	9335	Determinación de la densidad y del contenido de agua en el suelo y del suelo agregado en el terreno	INV E-164-2013	84	WF3 / WF4 / WF5 / WF6	Sin Novedad (Resultados dentro de la especificación)

Gestión de Incidencias en Aconex Field	Gestión de Inspecciones en Aconex Field	Gestión de Bitácoras digitales en Aconex Field
El Estatus de las incidencias generadas a la fecha de cierre del presente informe se pueden observar en detalle en la sección "Seguimiento a la implementación de la herramienta Aconex Field / Incidencias" y las incidencias generadas en este periodo, se pueden observar en detalle en el Anexo 2.6.k.ii.5.1-1. Incidencias Aconex Field generadas en el periodo (Actuaciones puntuales de interventoría en el periodo).	El estatus y la relación de los registros de inspección en campo que el Concesionario ha generado para esta obra y puesto a disposición de Interventoría para verificación, se puede observar en detalle en la sección "Seguimiento a la implementación de la herramienta Aconex Field / Inspecciones".	En el Anexo 2.6.k.ii.5.1-2 se podrá observar la referencia (ID) de cada una de las Bitácoras de Obra digitales generadas en la plataforma Aconex Field y su estado de gestión

11.-PATIO DE PREFABRICADOS SECCIONES DE PILOTES PHC



UE	PIE que aplica	Estado Ejecución al corte	Tareas de acompañamiento y verificación en el período
<p><i>No aplica</i> PLANTA DE PREFABRICADOS (Patio Taller)</p>			 <ul style="list-style-type: none"> - Aseguramiento de los equipos y elementos para la colocación y descargue del concreto - Aseguramiento de los materiales - Acompañamiento y liberación de acero de refuerzo (cuantía, colocación, figurado, espaciamento, soldadura) - Aseguramiento del diseño de mezcla de concreto - Controles de calidad del concreto hidráulico en sitio (Temperatura de concreto, Asentamiento, toma de muestras para resistencia a la compresión)
	<p>L1T1-1110-000-CON-CN-PIE-PN-0001_V01 - Producción e hincado de pilotes PHC.</p>	<p style="text-align: center;">En Ejecución</p>	

	INFORME MENSUAL DE INTERVENTORÍA				
	CONTRATO No. 148 DE 2020 INTERVENTORÍA INTEGRAL, TÉCNICA, ECONÓMICA, FINANCIERA, CONTABLE, JURÍDICA, ADMINISTRATIVA, OPERATIVA, PREDIAL, AMBIENTAL, SOCIAL Y DE SEGURIDAD SALUD EN EL TRABAJO PARA LA VIGENCIA DEL CONTRATO DE CONCESIÓN No. 163 DE 2019.				
	Código del Formato CSPLMB-FT-LFG-006	Vigencia del Formato 01/09/2024	Versión: V03		Pág. 653 de 1083

11.-PATIO DE PREFABRICADOS SECCIONES DE PILOTES PHC

			<ul style="list-style-type: none"> - Acompañamiento en el desencofrado y los procesos de curado de la estructura. - Controles de calidad del producto terminado (control fisuras, dimensionamiento, acabado) - Inspección de conformidad
--	--	--	---

Gestión de Ensayos de contraste, ejecutados por el laboratorio Concresestervicios SAS

Esta información corresponde a la reportada en el Acta No. 021 (Oficio L1T1-INT-CE-25-0937 del 2025/02/14):

No	ID (Código IDU)	ENSAYO	Norma y/o Especificación	No. Ensayos	Actividad aplicable	Comentario
1	7542	Ensayo a compresión en cilindros de concreto	NTC-673-21	189	Producción Pilotes PHC	Sin Novedad (Resultados dentro de las tolerancias de la Especificación. Promedio hasta la fecha a 28d: 86.32 Mpa)
2	EMB	Toma y curado de muestras de concreto hidráulico in situ	INV E-401-2013 / INV E-402-2013			
3	7737	Análisis granulométrico de los agregados grueso y fino	INV E-213-13	4	Control Agregados	Sin Novedad (Resultados dentro de la especificación)
4	7744	Índices de aplanamiento y alargamiento de los agregados	INV E-230-2013	2	Control Agregados	Sin Novedad (Resultados dentro de la especificación)

Gestión de Incidencias en Aconex Field	Gestión de Inspecciones en Aconex Field	Gestión de Bitácoras digitales en Aconex Field
El Estatus de las incidencias generadas a la fecha de cierre del presente informe se pueden observar en detalle en la sección "Seguimiento a la implementación de la herramienta Aconex Field / Incidencias" y las incidencias generadas en este período, se pueden observar en detalle en el Anexo 2.6.k.ii.5.1-1. Incidencias Aconex Field generadas en el período (Actuaciones puntuales de interventoría en el período).	El estatus y la relación de los registros de inspección en campo que el Concesionario ha generado para esta obra y puesto a disposición de Interventoría para verificación, se puede observar en detalle en la sección "Seguimiento a la implementación de la herramienta Aconex Field / Inspecciones".	En el Anexo 2.6.k.ii.5.1-2 se podrá observar la referencia (ID) de cada una de las Bitácoras de Obra digitales generadas en la plataforma Aconex Field y su estado de gestión

12.-PATIO DE PREFABRICADOS DOVELAS (Vigas U)



UE	PIE que aplica	Estado Ejecución al corte	Tareas de acompañamiento y verificación en el período
<p><i>No aplica</i> PLANTA DE PREFABRICADOS (Patio Taller)</p>			
	L1T1-1150-000-CON-CN-PIE-PN-001 - Producción Vigas U y Construcción Superestructura	En Ejecución	<ul style="list-style-type: none"> - Aseguramiento de los equipos y elementos para la colocación y descargue del concreto - Aseguramiento de los materiales - Aseguramiento de las formaletas - Acompañamiento a controles topográficos en planta - Acompañamiento y liberación de acero de refuerzo (cuantía,

	INFORME MENSUAL DE INTERVENTORÍA					
	CONTRATO No. 148 DE 2020 INTERVENTORÍA INTEGRAL, TÉCNICA, ECONÓMICA, FINANCIERA, CONTABLE, JURÍDICA, ADMINISTRATIVA, OPERATIVA, PREDIAL, AMBIENTAL, SOCIAL Y DE SEGURIDAD SALUD EN EL TRABAJO PARA LA VIGENCIA DEL CONTRATO DE CONCESIÓN No. 163 DE 2019.					
	Código del Formato CSPLMB-FT-LFG-006	Vigencia del Formato 01/09/2024	Versión: V03	Pág. 654 de 1083		

12.-PATIO DE PREFABRICADOS DOVELAS (Vigas U)

			colocación, figurado, espaciamento) - Acompañamiento y liberación de embebidos para los pases de SMF, etc. - Aseguramiento del diseño de mezcla de concreto - Controles de calidad del concreto hidráulico en sitio (Temperatura de concreto, Asentamiento, toma de muestras para resistencia a la compresión) - Acompañamiento en el desencofrado y los procesos de curado de la estructura. - Controles de calidad del producto terminado (control fisuras, dimensionamiento, acabado) - Inspección de conformidad
--	--	--	--

Gestión de Ensayos de contraste, ejecutados por el laboratorio Concreservicios SAS

Esta información corresponde a la reportada en el Acta No. 021 (Oficio L1T1-INT-CE-25-0937 del 2025/02/14):

No	ID (Código IDU)	ENSAYO	Norma y/o Especificación	No. Ensayos	Actividad aplicable	Comentario
1	7542	Ensayo a compresión en cilindros de concreto	NTC-673-21	99	Producción Dovelas Viaducto	Sin Novedad (Resultados dentro de las tolerancias de la Especificación. Promedio hasta la fecha a 28d: 70.70 Mpa)
2	EMB	Toma y curado de muestras de concreto hidráulico en sitio	INV E-401-2013 / INV E-402-2013			
3	7493	Determinación de la cantidad de material que pasa el tamiz de 75 um (n° 200) en los agregados pétreos mediante lavado.	INV E-214-2013	2	Control Agregados	Sin Novedad (Resultados dentro de la especificación)
4	7737	Análisis granulométrico de los agregados grueso y fino	INV E-213-13	4	Control Agregados	Sin Novedad (Resultados dentro de la especificación)
5	7744	Índices de aplanamiento y alargamiento de los agregados	INV E-230-2013	2	Control Agregados	Sin Novedad (Resultados dentro de la especificación)



Gestión de Incidencias en Aconex Field	Gestión de Inspecciones en Aconex Field	Gestión de Bitácoras digitales en Aconex Field
El Estatus de las incidencias generadas a la fecha de cierre del presente informe se pueden observar en detalle en la sección "Seguimiento a la implementación de la herramienta Aconex Field / Incidencias" y las incidencias generadas en este periodo, se pueden observar en detalle en el Anexo 2.6.k.ii.5.1-1. Incidencias Aconex Field generadas en el periodo (Actuaciones puntuales de interventoría en el periodo).	El estatus y la relación de los registros de inspección en campo que el Concesionario ha generado para esta obra y puesto a disposición de Interventoría para verificación, se puede observar en detalle en la sección "Seguimiento a la implementación de la herramienta Aconex Field / Inspecciones".	En el Anexo 2.6.k.ii.5.1-2 se podrá observar la referencia (ID) de cada una de las Bitácoras de Obra digitales generadas en la plataforma Aconex Field y su estado de gestión

13.-PATIO DE PREFABRICADOS VIGAS CAJÓN (Segmentos)



	INFORME MENSUAL DE INTERVENTORÍA				
	CONTRATO No. 148 DE 2020 INTERVENTORÍA INTEGRAL, TÉCNICA, ECONÓMICA, FINANCIERA, CONTABLE, JURÍDICA, ADMINISTRATIVA, OPERATIVA, PREDIAL, AMBIENTAL, SOCIAL Y DE SEGURIDAD SALUD EN EL TRABAJO PARA LA VIGENCIA DEL CONTRATO DE CONCESIÓN No. 163 DE 2019.				
	Código del Formato CSPLMB-FT-LFG-006	Vigencia del Formato 01/09/2024	Versión: V03		Pág. 655 de 1083

13.-PATIO DE PREFABRICADOS VIGAS CAJÓN (Segmentos)

UE	PIE que aplica	Estado Ejecución al corte	Tareas de acompañamiento y verificación en el período
<p><i>No aplica</i> PLANTA DE PREFABRICADOS (Patio Taller)</p>	 <p>L1T1-1150-000-CON-CN-PIE-PN-001 - Producción Vigas U y Construcción Superestructura</p>	 <p style="text-align: center;">En Ejecución</p>	 <ul style="list-style-type: none"> - Aseguramiento de los equipos y elementos para la colocación y descargue del concreto - Aseguramiento de los materiales - Aseguramiento de las formaletas - Acompañamiento a controles topográficos en planta - Acompañamiento y liberación de acero de refuerzo (cuantía, colocación, figurado, espaciamento) - Acompañamiento y liberación de embebidos para los pases de SMF, etc. - Aseguramiento del diseño de mezcla de concreto - Controles de calidad del concreto hidráulico en sitio (Temperatura de concreto, Asentamiento, toma de muestras para resistencia a la compresión) - Acompañamiento en el desencofrado y los procesos de curado de la estructura. - Controles de calidad del producto terminado (control fisuras, dimensionamiento, acabado) - Inspección de conformidad
Gestión de Ensayos de contraste, ejecutados por el laboratorio Concresestados SAS			
<i>Durante el presente periodo, no se ejecutaron ensayos de contraste.</i>			
Gestión de Incidencias en Aconex Field	Gestión de Inspecciones en Aconex Field	Gestión de Bitácoras digitales en Aconex Field	
<p>El Estatus de las incidencias generadas a la fecha de cierre del presente informe se pueden observar en detalle en la sección "Seguimiento a la implementación de la herramienta Aconex Field / Incidencias" y las incidencias generadas en este periodo, se pueden observar en detalle en el <i>Anexo 2.6.k.ii.5.1-1</i>. Incidencias Aconex Field generadas en el periodo (Actuaciones puntuales de interventoría en el periodo).</p>	<p>El estatus y la relación de los registros de inspección en campo que el Concesionario ha generado para esta obra y puesto a disposición de Interventoría para verificación, se puede observar en detalle en la sección "Seguimiento a la implementación de la herramienta Aconex Field / Inspecciones".</p>	<p>En el Anexo 2.6.k.ii.5.1-2 se podrá observar la referencia (ID) de cada una de las Bitácoras de Obra digitales generadas en la plataforma Aconex Field y su estado de gestión</p>	





Control de calidad de las actividades de pruebas y fabricación de los Sistemas Metro ferroviarios / Material Rodante:

A continuación se describe de manera general (La información y el análisis específico se encuentra en detalle dentro de este informe, en el numeral correspondiente a Sistemas Metro ferroviarios y Material Rodante), el seguimiento que desde el área SIG-QA/QC y el área de SMF-MR de Interventoría, se lleva a cabo sobre la ejecución de pruebas FAI/FAT y la fabricación de los componentes de Material Rodante y al Subsistema de Señalización de , las cuales cuentan con el acompañamiento en campo del personal de especialistas de interventoría:

	INFORME MENSUAL DE INTERVENTORÍA			
	CONTRATO No. 148 DE 2020 INTERVENTORÍA INTEGRAL, TÉCNICA, ECONÓMICA, FINANCIERA, CONTABLE, JURÍDICA, ADMINISTRATIVA, OPERATIVA, PREDIAL, AMBIENTAL, SOCIAL Y DE SEGURIDAD SALUD EN EL TRABAJO PARA LA VIGENCIA DEL CONTRATO DE CONCESIÓN No. 163 DE 2019.			
Código del Formato CSPLMB-FT-LFG-006	Vigencia del Formato 01/09/2024	Versión: V03	Pág. 656 de 1083	

1.- SISTEMAS METRO FERROVIARIOS / MATERIAL RODANTE



UE	PIE que aplica	Estado Ejecución al corte	Tareas de acompañamiento y verificación en el período
UE – SMF / MR	 <ul style="list-style-type: none"> L1T1-3100-600-CON-CN-PIE-PN-0001 - PRIMER ARTICULO DEL MATERIAL RODANTE (CAJAS S Y M) L1T1-3130-600-CON-CN-PIE-PN-0001 - PRIMER ARTICULO DEL MATERIAL RODANTE (BASTIDOR DEL BOGIE) L1T1-5200-000-CON-CN-PIE-PN-0001 - HARDWARE DE SEÑALIZACION A BORDO L1T1-5200-600-CON-CN-PIE-PN-0001 - DETECCION DE ROTURA DE RIEL L1T1-3130-600-CON-CN-PIE-PN-0002 - ENSAMBLAJE DEL BOGIE DEL MATERIAL RODANTE L1T1-4111-100-CON-CN-PIE-PN-0001 - COLUMNAS DE ELEVACION MOVILES L1T1-4112-108-CON-CN-PIE-PN-0001 - COLUMNAS DE ELEVACION SINCRONIZADAS L1T1-5430-600-CON-CN-PIE-PN-0001 - SISTEMA RBA A BORDO L1T1-5110-000-CON-CN-PIE-PN-0001 - FABRICACION DEL MODULO GIS BAHIA DE LINEA 115 KV L1T1-5110-000-CON-CN-PIE-PN-0002 - PLAN DE INSPECCION Y ENSAYO – FABRICACION DEL TRANSFORMADOR DE POTENCIA 	 <p style="text-align: center;">En ejecución</p>	  <ul style="list-style-type: none"> - Acompañamiento a la fabricación del Material Rodante, Planta <i>CRRC</i> (China) a través de la empresa de apoyo en sitio BMC y acompañamiento virtual TEAMS - Acompañamiento virtual a pruebas del tercer Riel realizadas en la empresa: China Railway High-Speed Electrification Equipment Corporation Limited. - Acompañamiento virtual a pruebas FAT Transformadores de tracción

	INFORME MENSUAL DE INTERVENTORÍA			
	CONTRATO No. 148 DE 2020 INTERVENTORÍA INTEGRAL, TÉCNICA, ECONÓMICA, FINANCIERA, CONTABLE, JURÍDICA, ADMINISTRATIVA, OPERATIVA, PREDIAL, AMBIENTAL, SOCIAL Y DE SEGURIDAD SALUD EN EL TRABAJO PARA LA VIGENCIA DEL CONTRATO DE CONCESIÓN No. 163 DE 2019.			
	Código del Formato CSPLMB-FT-LFG-006	Vigencia del Formato 01/09/2024	Versión: V03	

1.- SISTEMAS METRO FERROVIARIOS / MATERIAL RODANTE

	115/34,5 KV <ul style="list-style-type: none"> • L1T1-5110-000-CON-CN-PIE-PN-0003 - FABRICACION DE LAS CELDAS DE MEDIA TENSIÓN 34,5 KV • L1T1-5110-000-CON-CN-PIE-PN-0004 - FABRICACION DEL SISTEMA DE CONTROL, PROTECCIÓN, AUTOMATIZACIÓN Y MEDIDA EN LA SER • L1T1-5110-000-CON-CN-PIE-PN-0005 - FABRICACION DE LA RESISTENCIA DE PUESTA A TIERRA • L1T1-5110-000-CON-CN-PIE-PN-0006 - FABRICACION DE LOS SERVICIOS AUXILIARES CA Y CC EN LA SER • L1T1-5500-600-CON-CN-PIE-PN-0001 - SISTEMA DE RADIOCOMUNICACION (RAD) A BORDO • L1T1-3200-000-CON-CN-PIE-PN-0002 - VAGON PLATAFORMA PARA PUERTAS DE PLATAFORMA • L1T1-3200-000-CON-CN-PIE-PN-0004 - VAGON EQUIPADO CON BOBINAS PARA CABLE • L1T1-3210-000-CON-CN-PIE-PN-0001 - VEHICULO MULTIPROPOSITO • L1T1-5800-000-CON-CN-PIE-PN-0001 - SISTEMA DE VIA FERREA • L1T1-5830-000-CON-CN-PFA-PN-0001 - FABRICACION DEL TERCER RIEL • L1T1-3100-600-CON-CN-PIE-PN-0003 - ENSAMBLAJE GENERAL DEL VEHICULO 		
Gestión de Ensayos de contraste, ejecutados por el laboratorio Conceservicios SAS			
No aplica			
Gestión de Incidencias en Aconex Field	Gestión de Inspecciones en Aconex Field	Gestión de Bitácoras digitales en Aconex Field	
El Estatus de las incidencias generadas a la fecha de cierre del presente informe se pueden observar en detalle en la sección "Seguimiento a la implementación de la herramienta Aconex Field / Incidencias" y las incidencias generadas en este periodo, se pueden observar en detalle en el Anexo 2.6.k.ii.5.1-1. Incidencias Aconex Field generadas en el periodo (Actuaciones puntuales de interventoría en el periodo).	El estatus y la relación de los registros de inspección en campo que el Concesionario ha generado para esta obra y puesto a disposición de Interventoría para verificación, se puede observar en detalle en la sección "Seguimiento a la implementación de la herramienta Aconex Field / Inspecciones".	En el Anexo 2.6.k.ii.5.1-2 se podrá observar la referencia (ID) de cada una de las Bitácoras de Obra digitales generadas en la plataforma Aconex Field y su estado de gestión	

	INFORME MENSUAL DE INTERVENTORÍA				
	CONTRATO No. 148 DE 2020 INTERVENTORÍA INTEGRAL, TÉCNICA, ECONÓMICA, FINANCIERA, CONTABLE, JURÍDICA, ADMINISTRATIVA, OPERATIVA, PREDIAL, AMBIENTAL, SOCIAL Y DE SEGURIDAD SALUD EN EL TRABAJO PARA LA VIGENCIA DEL CONTRATO DE CONCESIÓN No. 163 DE 2019.				
	Código del Formato CSPLMB-FT-LFG-006	Vigencia del Formato 01/09/2024	Versión: V03	Pág. 658 de 1083	

k.ii.5.2) Interfaces

El 12 de febrero de 2025, se llevó a cabo la reunión mensual N°75 del Comité de Interfaces de forma presencial en las oficinas del Concesionario, donde se revisó el estado actual de las interfaces basándose en el informe de enero de 2025. De igual forma, la Interventoría presentó el progreso y de la gestión de las interfaces en las reuniones del Comité Directivo N° 187 (2025-02-03) y Comité Directivo N° 189 (2025-02-20) en las oficinas de la EMB.

Reporte de Monitoreo de Interfaces (fase de Diseño):

El Concesionario presentó el Informe de Monitoreo Mensual de Interfaces de enero de 2025 (el día 2025-02-12), sobre el cual se basa el análisis actual. A continuación, se puede observar el número de Interfaces que se tienen identificadas en cada etapa de alcance.

	Etapa de alcance de la Interfaz	# Interfaces	Interfaces Resueltas
Inicio al 60%	60%	93	93
	60% y 90%	20	20
	60%, 90% y 100%	253	209
	60%, 90%, 100% y Post-Diseño	6	0
Inicio al 90%	90%	46	45
	90% y 100%	1387	298
	90%, 100% y Post-Diseño	8	0
Inicio al 100%	100%	281	68
Inicio en Post-Diseño	Post-Diseño	7	0
TOTAL		2101	733

Tabla k.ii.5.2-1. Número de interfaces por etapa de alcance.

Para un mayor entendimiento del número de Interfaces por etapas de alcance, se presenta el detalle en la Tabla a continuación:

INTERFACES Diseño

Diseño	Interfaces por Etapas						Total
60%	93	20		253		6	372
90%	46	20	1387	253	8	6	1720
100%	281		1387	253	8	6	1935
POST-DISEÑO	7				8	6	21
TOTAL							4048

Tabla k.ii.5.2-2. Detalle del número de interfaces por etapa de alcance.

Teniendo en cuenta el estado de resolución para las interfaces por etapas, se tienen 372 “Resueltas al 60%”, 1312 “Resueltas al 90%”, 585 “Resueltas al 100%” y 0 “Resueltas en Post-Diseño”, por lo que a la fecha existen 2269 interfaces resueltas. Con lo anterior, el número de interfaces pendientes por resolución es de **1779 (4048-2269) interfaces por etapas**. El detalle de las interfaces por etapas resueltas se puede observar en la Tabla a continuación:

INTERFACES Resueltas

Diseño	Interfaces por Etapas						Total
60%	93 (93)	20 (20)		253 (253)		6 (6)	372 (372)
90%	45 (39)	20 (20)	984 (576)	250 (245)	8 (8)	5 (5)	1312 (893)
100%	68 (68)		298 (133)	209 (142)	6 (3)	4 (2)	585 (348)
POST-DISEÑO	0				0 (0)	0 (0)	0 (0)
TOTAL							2269 (1613)

*Interfaces resueltas por el Concesionario
 (Entre paréntesis) Interfaces resueltas por Interventoría

Tabla k.ii.5.2-3. Detalle de interfaces resueltas por etapas.

	INFORME MENSUAL DE INTERVENTORÍA				
	CONTRATO No. 148 DE 2020 INTERVENTORÍA INTEGRAL, TÉCNICA, ECONÓMICA, FINANCIERA, CONTABLE, JURÍDICA, ADMINISTRATIVA, OPERATIVA, PREDIAL, AMBIENTAL, SOCIAL Y DE SEGURIDAD SALUD EN EL TRABAJO PARA LA VIGENCIA DEL CONTRATO DE CONCESIÓN No. 163 DE 2019.				
	Código del Formato CSPLMB-FT-LFG-006	Vigencia del Formato 01/09/2024	Versión: V03	Pág. 660 de 1083	

Como es posible observar en la etapa de diseño del 90% han sido resueltas 1312 interfaces sobre un total de 1720 con un cumplimiento del **76,28%**. Mientras que en la etapa de diseño del 100% han sido resueltas 585 interfaces sobre un total de 1935 con un cumplimiento del **30,23%**; es importante destacar los avances por cada etapa de alcance que tiene cada interfaz:

	Interfaces por etapa	Interfaces resueltas	% de avance
60%	372	372	100,0%
90%	1720	1312	76,28%
100%	1935	585	30,23%
Post-Diseño	21	0	0,00%
TOTAL	4048	2269	

El Concesionario en línea con el Plan de Ejecución Vigente ha reprogramado la entrega de los diseños en fechas posteriores por lo tanto también la resolución de las interfaces ha sido programada en adelante en el tiempo (hasta diciembre 2025, 90 días previos de la No Objeción). Consecuentemente, la nueva planeación de entrega de los diseños genera un nuevo cronograma de resolución de las interfaces. Los retrasos, teniendo en cuenta la nueva programación, son los siguientes: por la etapa del 90% son 54 interfaces que corresponde al **4,30%**, y por la etapa de diseño del 100% son 24 interfaces que corresponde al **4,34%**.

	Interfaces por etapa	Programadas PEV (Ene-31)	Retraso	% de retraso	Adelantadas (no eran planeadas)
60%	372	372	0	0,00%	
90%	1720	1255	54	4,30%	111
100%	1935	552	24	4,34%	57
Post-Diseño	21	15			
TOTAL	4048				

En los últimos periodos, se ha priorizado la implementación de iniciativas estratégicas destinadas a agilizar y asegurar la correcta resolución de las interfaces en la fase de diseño. Estas iniciativas se han enfocado en optimizar la metodología establecida para la gestión y resolución de interfaces, buscando una mayor eficiencia y efectividad en el proceso.

El objetivo principal de estas acciones ha sido perfeccionar la metodología de gestión de interfaces, permitiendo una evolución y avance progresivo en la resolución de estas. Este enfoque ha dado como resultado un incremento cuantitativo en los indicadores clave de desempeño, reflejando una mejora significativa en la gestión de interfaces.

En la siguiente gráfica, se desglosará en detalle los progresos expuestos anteriormente, con el propósito de brindar una visión clara del impacto de las acciones implementadas al mes de Enero/2025:

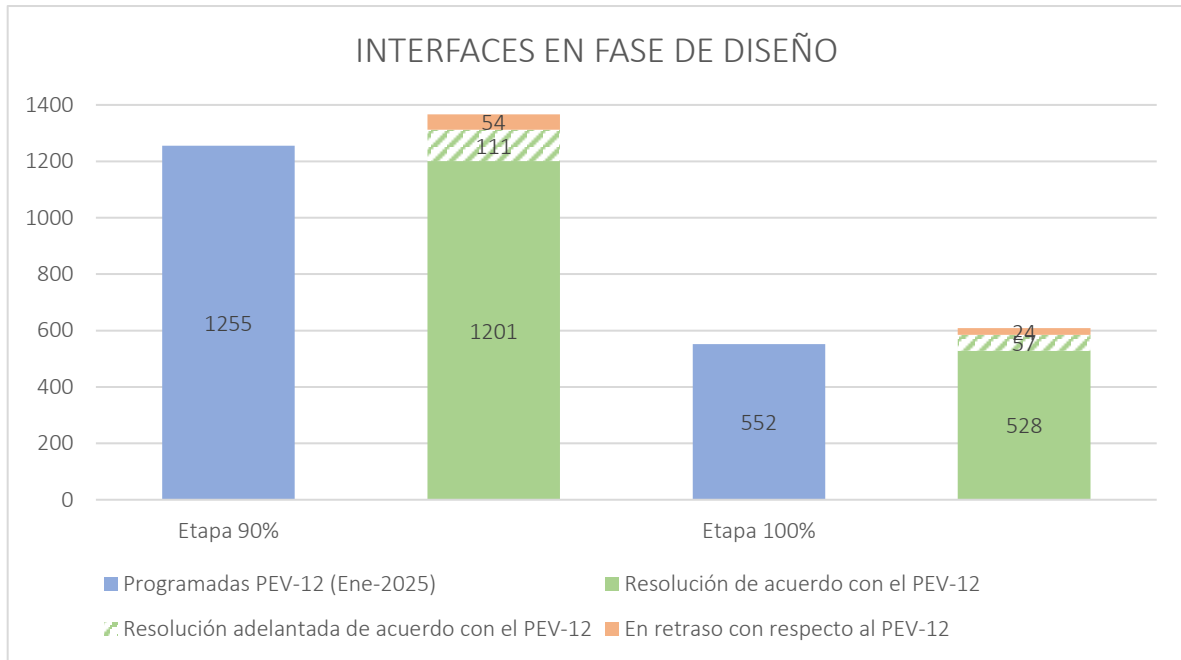

Es importante destacar que, la Interventoría a través de la comunicación **L1T1-INT-CE-25-0669** (*ADVERTENCIA SOLICITUD DE MESAS DE TRABAJO PARA ENTREGAR LA INFORMACION RELACIONADA A LAS INTERFACES QUE VINCULAN PLANES PARCIALES URBANOS (PPU) Y OTROS PROYECTOS VIALES (OPV) EN EL CORREDOR PRINCIPAL DE LA PRIMERA LINEA METRO BOGOTÁ*), solicitó formalmente al Concesionario la presentación, justificación, gestión y actualización exhaustiva de las interfaces que vinculan los Planes Parciales Urbanos (PPU) y Otros Proyectos Viales (OPV). Dada la importancia crítica de estas interfaces para el avance del proyecto, la Interventoría requirió la implementación de reuniones semanales, con el objetivo de acelerar proactivamente el proceso de armonización y resolución de posibles conflictos. Como propuesta inicial, la Interventoría sugirió llevar a cabo la primera reunión el 20 de febrero de 2025, de 2:30 pm a 3:30 pm (regularmente realizada, así como se detalla más adelante). En estas reuniones, se espera que el Concesionario presente los avances de los Planes Parciales y las armonizaciones con otros proyectos viales, priorizando aquellos con mayor nivel de criticidad y evaluando detalladamente su fecha de inicio. Se informa que la reunión se llevó a cabo de manera virtual el día 24 de febrero, y durante la misma, el Concesionario se comprometió a radicar una comunicación formal con la información que respalda su gestión. Sin embargo, a la fecha, no se ha recibido la respuesta formal mencionada.

Seguidamente, mediante la comunicación **L1T1-INT-CE-25-0784** (*REQUERIMIENTO DE ENTREGA OPORTUNA DEL REPORTE DE MONITOREO MENSUAL DE INTERFACES (DISEÑO Y CONSTRUCCIÓN) CORRESPONDIENTE AL MES DE ENERO DE 2025*), la Interventoría recordó al Concesionario la

	INFORME MENSUAL DE INTERVENTORÍA				
	CONTRATO No. 148 DE 2020 INTERVENTORÍA INTEGRAL, TÉCNICA, ECONÓMICA, FINANCIERA, CONTABLE, JURÍDICA, ADMINISTRATIVA, OPERATIVA, PREDIAL, AMBIENTAL, SOCIAL Y DE SEGURIDAD SALUD EN EL TRABAJO PARA LA VIGENCIA DEL CONTRATO DE CONCESIÓN No. 163 DE 2019.				
	Código del Formato CSPLMB-FT-LFG-006	Vigencia del Formato 01/09/2024	Versión: V03	Pág. 662 de 1083	

importancia de la entrega oportuna del Reporte de Monitoreo Mensual de Interfaces (Diseño y Construcción). Además, enfatizó que, de acuerdo con lo establecido en el numeral mencionado, el cumplimiento de este plazo es esencial para garantizar la continuidad y eficacia de los procesos de supervisión y gestión del proyecto. Se señala que el informe requerido fue entregado a través de ACONEX (ML1-TRN-039669) el 10 de febrero de 2025.

Finalmente, en relación con la actualización del Plan de Gestión de Interfaces, documentada en la comunicación **L1T1-INT-CE-25-0648** (*RESPUESTA TRANSMISIÓN ML1-TRN-039066 ASUNTO L1T1-0000-000-CON-ED-GEN-PN-0002 VC9 PLAN DE GESTIÓN DE INTERFACES Y OFICIO L1T1-CON-CE-25-0723*), la Interventoría concluye que dicho documento se encuentra en estado "SIN OBSERVACIONES". Por lo tanto, se solicitó al Concesionario que, a la brevedad posible, proceda a formalizar, transmitir a través de Aconex e implementar la Versión V09 del documento. El Concesionario radicó el Plan de Gestión V09, a través de Aconex (ML1-TRN-039836) el 13 de febrero de 2025.

- Reporte de Implementación y Cierre de Interfaces (fase de Construcción):

Durante este periodo, han identificado el número siguientes de interfaces para la fase de construcción de las obras que actualmente están en curso, donde se encuentran los siguientes estados “recibidas”, “proceso de cierre” (obras en ejecución), “verificadas” y “cerradas”, como se evidencia a continuación:



Figura k.ii.5.2-1. Resumen correspondiente al Estado de cierre de Interfaces del proyecto en la fase de Construcción

La Interventoría, en conjunto con el Concesionario y representantes de EMB y PMO, ha llevado a cabo una serie de reuniones para gestionar y monitorear el cierre de las interfaces durante la fase de construcción en los frentes de trabajo activos. Estos frentes incluyen el Patio Taller, los frentes de trabajo (WF1 a WF6), el intercambiador de la Calle 72, los Puentes de la Avenida 68 y las Estaciones Metro, así como los nuevos frentes de inicio para las obras recientes. A continuación, se presentan las actas de reunión generadas durante estas sesiones de forma presencial y/o híbrido teniendo en cuenta las actividades de los frentes de trabajo:

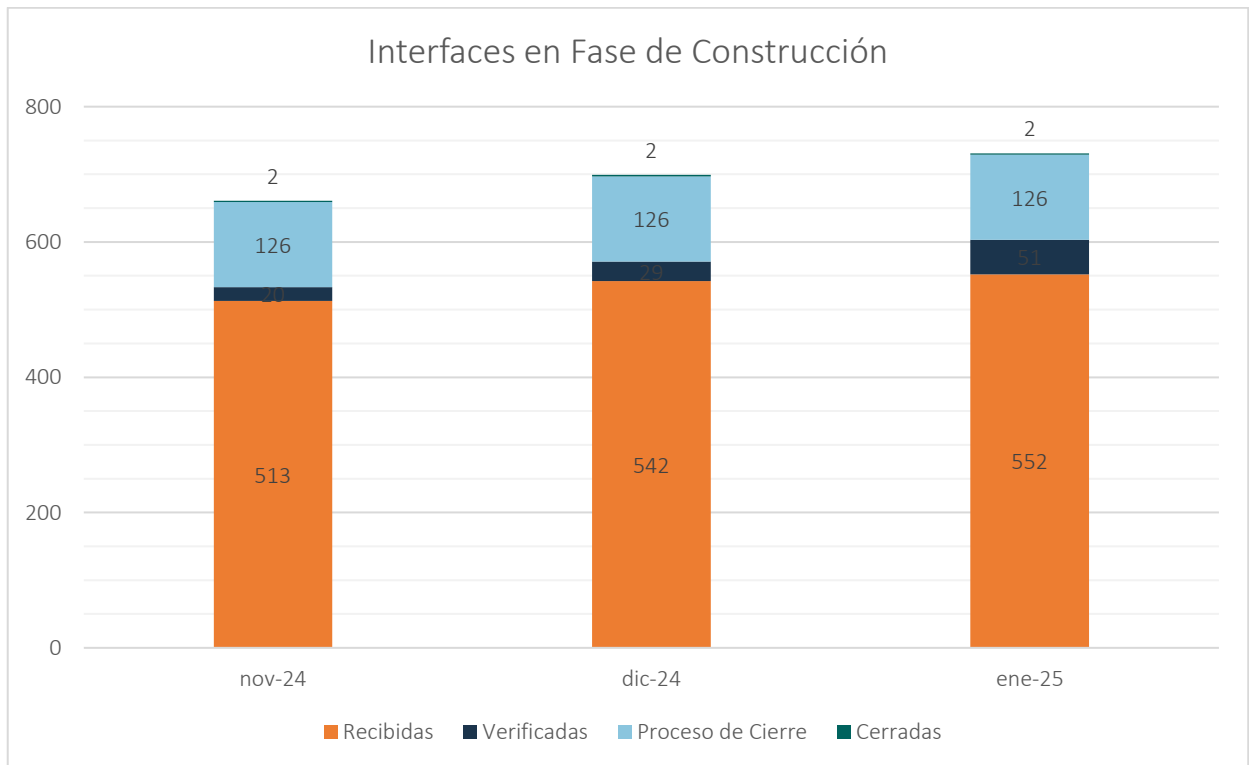

Figura k.ii.5.2-2. Ayuda de Memoria para los Comités de Interfaces en fase de Construcción

A continuación, se presenta el estado de las interfaces en la fase de construcción por cada uno de los frentes de trabajo activos:





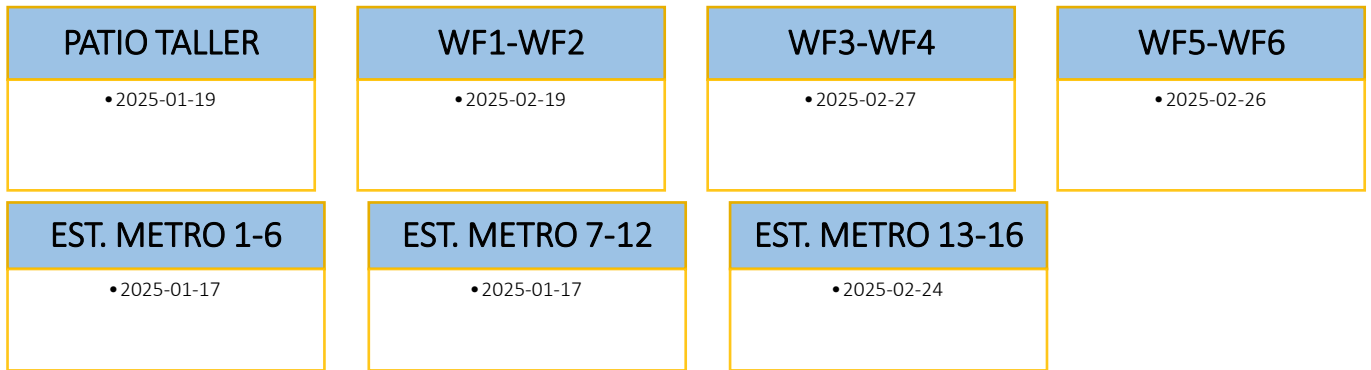
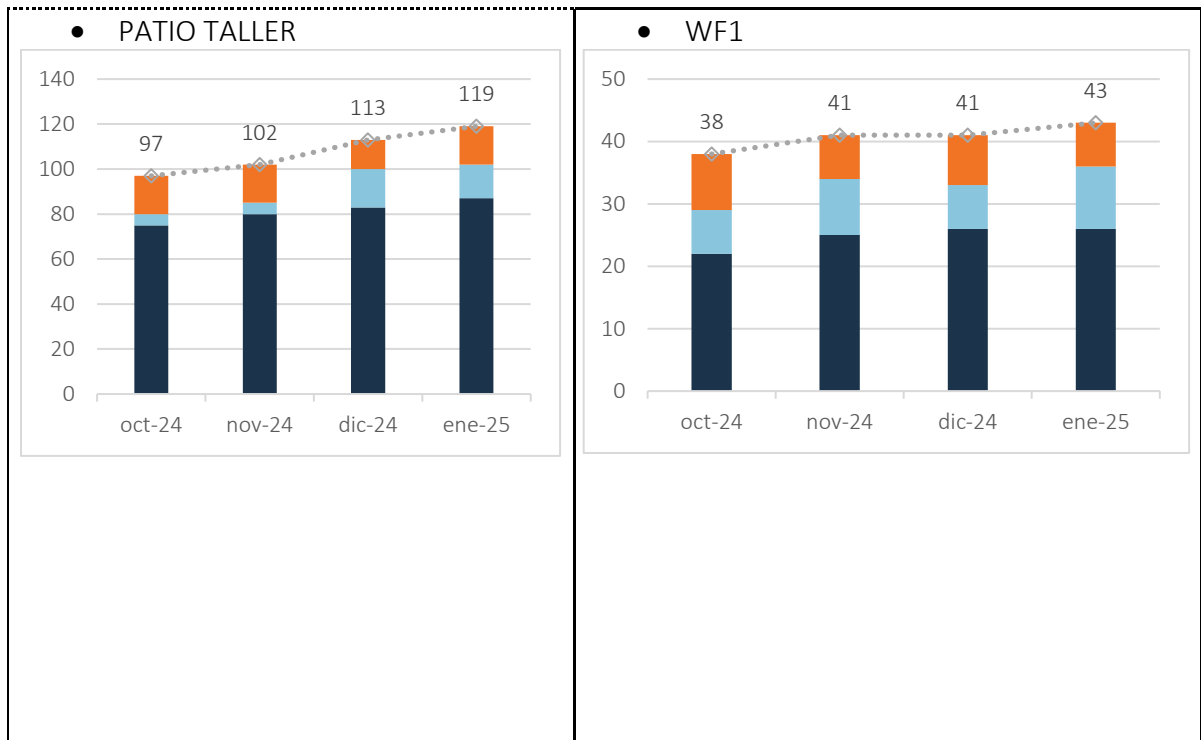
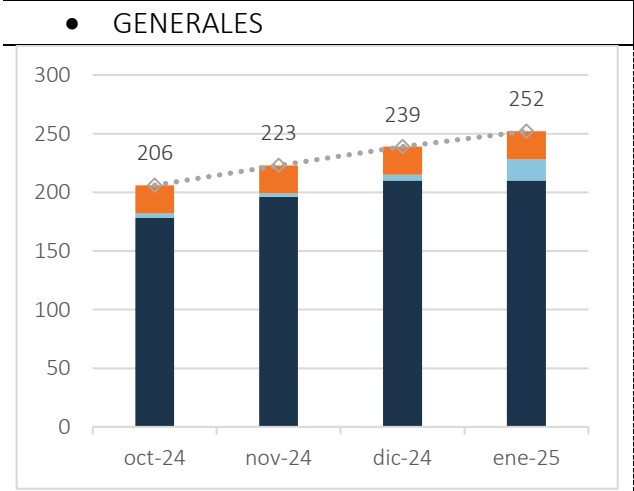
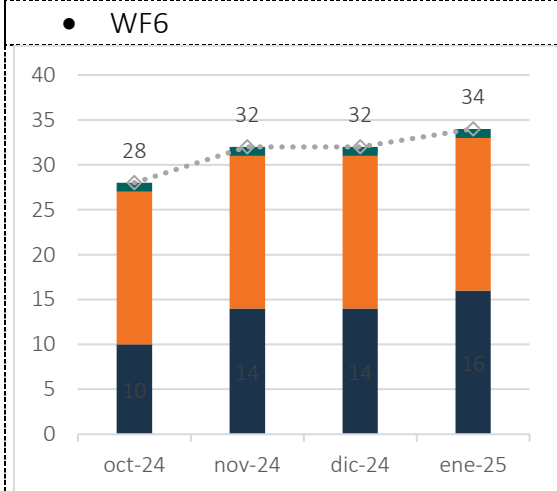
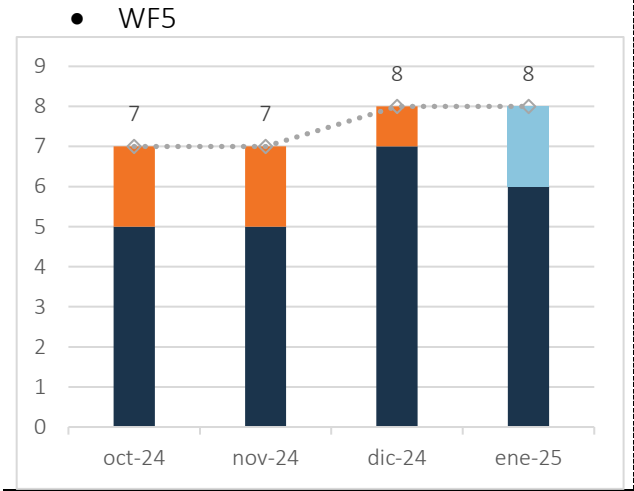
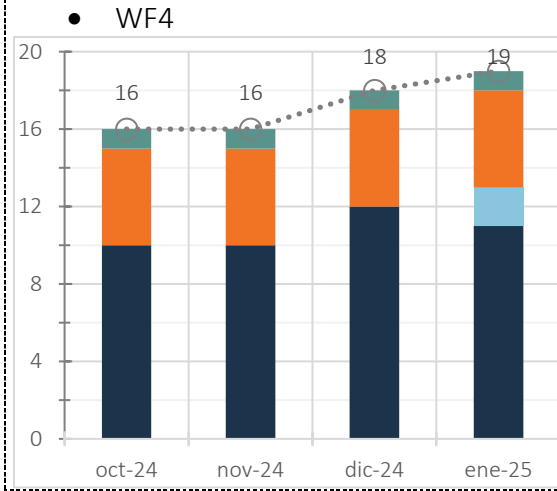
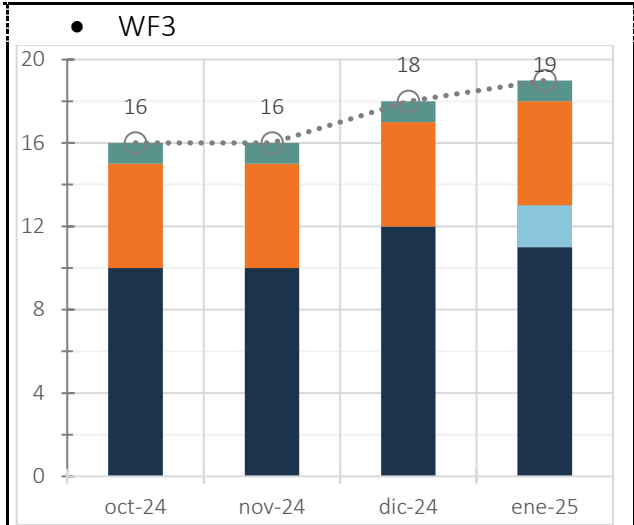
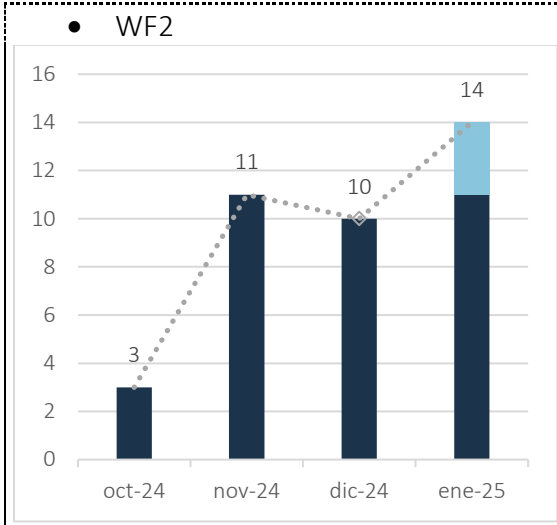
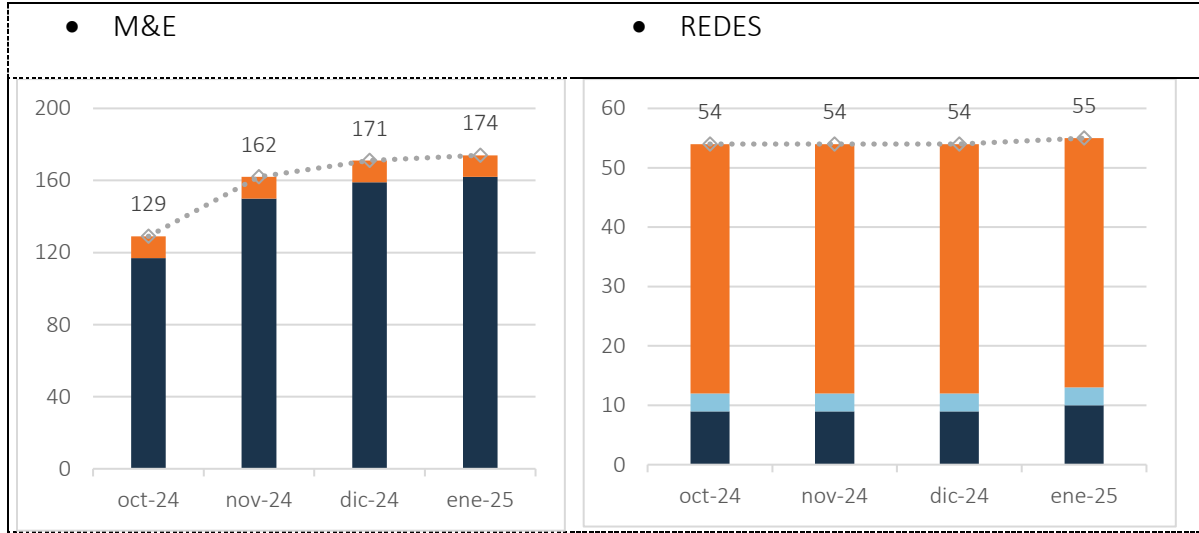

En cumplimiento de sus obligaciones contractuales, la Interventoría ha emitido avisos, alertas y advertencias respecto a la implementación adecuada de las interfaces durante la fase de construcción, tanto para las Unidades de Ejecución próximas a iniciar como para aquellas actualmente en curso. Se ha enfatizado la importancia de que todos los documentos de respaldo reflejen claramente el tratamiento y la implementación correcta de estas interfaces. Así mismo, la Interventoría ha radicado el siguiente listado de comunicaciones enviadas durante el período analizado, relacionadas con la fase de construcción:

FECHA	COMUNICACIÓN	ASUNTO
04/02/2025	L1T1-INT-CE-25-0669	ADVERTENCIA SOLICITUD DE MESAS DE TRABAJO PARA ENTREGAR LA INFORMACION RELACIONADA A LAS INTERFACES QUE VINCULAN PLANES PARCIALES URBANOS (PPU) Y OTROS PROYECTOS VIALES (OPV) EN EL CORREDOR PRINCIPAL DE LA PRIMERA LINEA METRO BOGOTÁ
10/02/2025	L1T1-INT-CE-25-0784	REQUERIMIENTO DE ENTREGA OPORTUNA DEL REPORTE DE MONITOREO MENSUAL DE INTERFACES DISEÑO Y CONSTRUCCION CORRESPONDIENTE AL MES DE ENERO DE 2025
10/02/2025	L1T1-INT-CE-25-0802	ADVERTENCIA EN RESPUESTA A COMUNICACION L1T1-CON-CE-25-0482 ENTREGA OPORTUNA DEL REPORTE DE MONITOREO MENSUAL DE INTERFACES DISEÑO
14/02/2025	L1T1-INT-CE-25-0925	AVISO DE INTERFACES NO RESUELTAS DE ACUERDO CON LA PROGRAMACION DEL PEV12 EN FASE DE DISEÑO CORTE 31/01/2025 INFORME DE MONITOREO MENSUAL DE INTERFACES ENERO 2025 ML1-TRN-039669
14/02/2025	L1T1-INT-CE-25-0926	AVISO DE REITERATIVO INCUMPLIMIENTO EN LA PROGRAMACION Y DESARROLLO DE LAS REUNIONES DE INTERFACES EN FASE DE CONSTRUCCION
17/02/2025	L1T1-INT-CE-25-0983	AVISO ENTREGA OPORTUNA DE LAS FICHAS DE SEGUIMIENTO Y CIERRE DE INTERFACES EN CONSTRUCCION TICS CORRESPONDIENTE A LA ESTACION 1
17/02/2025	L1T1-INT-CE-25-0984	AVISO ENTREGA OPORTUNA DE LAS FICHAS DE SEGUIMIENTO Y CIERRE DE INTERFACES EN CONSTRUCCION TICS CORRESPONDIENTE A LA ESTACION 2
17/02/2025	L1T1-INT-CE-25-0985	AVISO ENTREGA OPORTUNA DE LAS FICHAS DE SEGUIMIENTO Y CIERRE DE INTERFACES EN CONSTRUCCION TICS CORRESPONDIENTE A LA ESTACION 3
17/02/2025	L1T1-INT-CE-25-0986	AVISO ENTREGA OPORTUNA DE LAS FICHAS DE SEGUIMIENTO Y CIERRE DE INTERFACES EN CONSTRUCCION TICS CORRESPONDIENTE A LA ESTACION 4

	INFORME MENSUAL DE INTERVENTORÍA				
	CONTRATO No. 148 DE 2020 INTERVENTORÍA INTEGRAL, TÉCNICA, ECONÓMICA, FINANCIERA, CONTABLE, JURÍDICA, ADMINISTRATIVA, OPERATIVA, PREDIAL, AMBIENTAL, SOCIAL Y DE SEGURIDAD SALUD EN EL TRABAJO PARA LA VIGENCIA DEL CONTRATO DE CONCESIÓN No. 163 DE 2019.				
	Código del Formato CSPLMB-FT-LFG-006	Vigencia del Formato 01/09/2024	Versión: V03	Pág. 666 de 1083	

FECHA	COMUNICACIÓN	ASUNTO
17/02/2025	L1T1-INT-CE-25-0987	AVISO ENTREGA OPORTUNA DE LAS FICHAS DE SEGUIMIENTO Y CIERRE DE INTERFACES EN CONSTRUCCION TICS CORRESPONDIENTE A LA ESTACION 5
17/02/2025	L1T1-INT-CE-25-0988	AVISO ENTREGA OPORTUNA DE LAS FICHAS DE SEGUIMIENTO Y CIERRE DE INTERFACES EN CONSTRUCCION TICS CORRESPONDIENTE A LA ESTACION 6
17/02/2025	L1T1-INT-CE-25-0989	ADVERTENCIA POR ATRASOS EN PRODUCCION DE VIGAS CAJON PARA ESTACIONES METRO
18/02/2025	L1T1-INT-CE-25-1002	AVISO ENTREGA OPORTUNA DE LAS FICHAS DE SEGUIMIENTO Y CIERRE DE INTERFACES EN CONSTRUCCION TICS CORRESPONDIENTE A LA ESTACION 12
18/02/2025	L1T1-INT-CE-25-1003	AVISO ENTREGA OPORTUNA DE LAS FICHAS DE SEGUIMIENTO Y CIERRE DE INTERFACES EN CONSTRUCCION TICS CORRESPONDIENTE A LA ESTACION 11
18/02/2025	L1T1-INT-CE-25-1005	AVISO ENTREGA OPORTUNA DE LAS FICHAS DE SEGUIMIENTO Y CIERRE DE INTERFACES EN CONSTRUCCION (TICS) CORRESPONDIENTE A LA ESTACION 13
18/02/2025	L1T1-INT-CE-25-1006	AVISO ENTREGA OPORTUNA DE LAS FICHAS DE SEGUIMIENTO Y CIERRE DE INTERFACES EN CONSTRUCCION (TICS) CORRESPONDIENTE A LA ESTACION 10
18/02/2025	L1T1-INT-CE-25-1007	AVISO ENTREGA OPORTUNA DE LAS FICHAS DE SEGUIMIENTO Y CIERRE DE INTERFACES EN CONSTRUCCION (TICS) CORRESPONDIENTE A LA ESTACION 14
18/02/2025	L1T1-INT-CE-25-1008	AVISO ENTREGA OPORTUNA DE LAS FICHAS DE SEGUIMIENTO Y CIERRE DE INTERFACES EN CONSTRUCCION (TICS) CORRESPONDIENTE A LA ESTACION 16
18/02/2025	L1T1-INT-CE-25-1011	AVISO ENTREGA OPORTUNA DE LAS FICHAS DE SEGUIMIENTO Y CIERRE DE INTERFACES EN CONSTRUCCION (TICS) CORRESPONDIENTE A LA ESTACION 15
18/02/2025	L1T1-INT-CE-25-1012	AVISO ENTREGA OPORTUNA DE LAS FICHAS DE SEGUIMIENTO Y CIERRE DE INTERFACES EN CONSTRUCCION (TICS) CORRESPONDIENTE A LA ESTACION 9
18/02/2025	L1T1-INT-CE-25-1016	AVISO ENTREGA OPORTUNA DE LAS FICHAS DE SEGUIMIENTO Y CIERRE DE INTERFACES EN CONSTRUCCION (TICS) CORRESPONDIENTE A LA ESTACION 8
18/02/2025	L1T1-INT-CE-25-1019	AVISO ENTREGA OPORTUNA DE LAS FICHAS DE SEGUIMIENTO Y CIERRE DE INTERFACES EN CONSTRUCCION (TICS) CORRESPONDIENTE A LA ESTACION 7

Para abordar esta discrepancia significativa, se han definido acciones concretas en las diversas mesas técnicas. Estas acciones incluyen la implementación de medidas correctivas y la solicitud de información adicional. Este enfoque riguroso tiene como objetivo verificar la correcta resolución de las interfaces y asegurar un avance eficiente en la fase de construcción.

Recomendaciones generales:

La Interventoría, en consonancia con sus comunicaciones previas relativas al área de construcción, reitera que el Concesionario debe alinear su metodología del Plan de Gestión de Interfaces con lo establecido en el Plan de Ejecución Vigente. El Concesionario a la fecha, tiene 162 Unidades de Ejecución (UE) en curso, lo que debería traducirse en la elaboración de 162 Fichas de Seguimiento y Cierre de Interfaces en Construcción (TICS). Sin embargo, durante febrero de 2024, solo se entregaron 84 fichas TICS. De estas, únicamente la UE304 presentó un nivel de desarrollo acorde con el Plan de Gestión de Interfaces V09.

Se recomienda establecer mesas de trabajo y reuniones de armonización periódicas con la participación de especialistas en instalaciones MEP y el equipo BIM, para la gestión de interfaces, especialmente en áreas críticas como la integración de sistemas y la conexión de equipos. Estas sesiones deben enfocarse en la identificación y resolución proactiva de posibles conflictos y la coordinación de las instalaciones.

	INFORME MENSUAL DE INTERVENTORÍA			
	CONTRATO No. 148 DE 2020 INTERVENTORÍA INTEGRAL, TÉCNICA, ECONÓMICA, FINANCIERA, CONTABLE, JURÍDICA, ADMINISTRATIVA, OPERATIVA, PREDIAL, AMBIENTAL, SOCIAL Y DE SEGURIDAD SALUD EN EL TRABAJO PARA LA VIGENCIA DEL CONTRATO DE CONCESIÓN No. 163 DE 2019.			
Código del Formato CSPLMB-FT-LFG-006	Vigencia del Formato 01/09/2024	Versión: V03	Pág. 667 de 1083	

La Interventoría, mediante la comunicación L1T1-INT-CE-25-0669, solicitó formalmente al Concesionario la presentación, justificación, gestión y actualización de las interfaces de Planes Parciales Urbanos (PPU) y Otros Proyectos Viales (OPV). Se requirió la implementación de reuniones semanales para acelerar el proceso, proponiendo una primera reunión el 20 de febrero de 2025. Se informa que la reunión se realizó virtualmente el 24 de febrero, donde el Concesionario se comprometió a entregar información de respaldo, la cual aún no se ha recibido.

Posteriormente, a través de la comunicación L1T1-INT-CE-25-0784, la Interventoría recordó la importancia de la entrega oportuna del Reporte de Monitoreo Mensual de Interfaces (Diseño y Construcción). Se señala que el informe fue entregado el 10 de febrero de 2025.

Finalmente, la Interventoría concluyó que el Plan de Gestión de Interfaces V09, documentado en la comunicación L1T1-INT-CE-25-0648, se encuentra "SIN OBSERVACIONES". El Concesionario radicó el plan el 13 de febrero de 2025, y se le solicitó formalizar, transmitir e implementar el documento a través de Aconex.

	INFORME MENSUAL DE INTERVENTORÍA				
	CONTRATO No. 148 DE 2020 INTERVENTORÍA INTEGRAL, TÉCNICA, ECONÓMICA, FINANCIERA, CONTABLE, JURÍDICA, ADMINISTRATIVA, OPERATIVA, PREDIAL, AMBIENTAL, SOCIAL Y DE SEGURIDAD SALUD EN EL TRABAJO PARA LA VIGENCIA DEL CONTRATO DE CONCESIÓN No. 163 DE 2019.				
	Código del Formato CSPLMB-FT-LFG-006	Vigencia del Formato 01/09/2024	Versión: V03	Pág. 668 de 1083	

k.ii.5.3) RAMS

Las comunicaciones intercambiadas en el periodo se muestran en la siguiente tabla:

Comunicación (Recibida: El Concesionario -> La Interventoría)	Fecha
No se recibieron comunicaciones por parte del Concesionario relacionadas con el envío de documentos RAMS para revisión durante el mes de febrero de 2025.	-----

Comunicación (Enviada: La Interventoría -> El Concesionario)	Fecha
L1T1-INT-CE-25-1197 con RAD EMB: EXT25-0003718 RESPUESTA A LA TRASMISION ML1-TRN-031936 L1T1-5100-000-CON-ED-RAM-PN-0002_VDD PLAN DE SEGURIDAD DEL SUBSISTEMA ALIMENTACION DE ENERGIA ELECTRICA ETAPA 90% REV 02	2025-02-24
L1T1-INT-CE-25-1198 con RAD EMB: EXT25-0003707 RESPUESTA A LA TRASMISION ML1-TRN-022212 L1T1-5700-000-CON-ED-RAM-DG-0004_V00 DOCUMENTACION DE DATOS SCS ETAPA 90% REV 02	2025-02-24
L1T1-INT-CE-25-1200 con RAD EMB: EXT25-0003745 RESPUESTA A LA TRASMISION ML1-TRN-008779 L1T1-1400-000-CON-ED-RAM-IN-0002_VCC ANALISIS PRELIMINAR DE RIESGOS EQUIPOS DE ESTACIONES ETAPA 90% REV 01	2025-02-25
L1T1-INT-CE-25-1201 con RAD EMB: EXT25-0003749 RESPUESTA A LA TRASMISION ML1-TRN-008218 L1T1-5500-000-CON-ED-RAM-IN-0002_VCC ANALISIS PRELIMINAR DE RIESGOS RADIOCOMUNICACIONES ETAPA 90% REV 01	2025-02-25

Tabla k.ii.5.3-1. Comunicaciones RAMS

En la especialidad de RAMS el Interventor ha dado respuesta sobre parte de los documentos de los subsistemas de Alimentación de Energía Eléctrica, Documentación de Datos, Radiocomunicaciones y Equipos de Estaciones, entregados por el Concesionario por medio de Aconex. En las revisiones realizadas el interventor ha comprobado la posible existencia de hallazgos del EIS que puedan estar sin resolver (abiertos). Al respecto, se está señalando en cada ficha de revisión si constan o no hallazgos sin resolver con corte a las Notas de Seguridad emitidas por el EIS.

Para evitar agrandar innecesariamente estos informes mensuales, se señala en la siguiente tabla la información de las revisiones realizadas durante el periodo mensual, incluyendo el código del oficio donde se encuentra la ficha de revisión:

Nº REV	CÓDIGO	FECHA	TEMA
1	L1T1-INT-CE-25-1197 con RAD EMB: EXT25-0003718	2025-02-24	RESPUESTA A LA TRASMISION ML1-TRN-031936 L1T1-5100-000-CON-ED-RAM-PN-0002_VDD PLAN DE SEGURIDAD DEL SUBSISTEMA ALIMENTACION DE ENERGIA ELECTRICA ETAPA 90% REV 02
2	L1T1-INT-CE-25-1198 con RAD EMB: EXT25-0003707	2025-02-24	RESPUESTA A LA TRASMISION ML1-TRN-022212 L1T1-5700-000-CON-ED-RAM-DG-0004_V00 DOCUMENTACION DE DATOS SCS ETAPA 90% REV 02
3	L1T1-INT-CE-25-1200 con RAD EMB: EXT25-0003745	2025-02-25	RESPUESTA A LA TRASMISION ML1-TRN-008779 L1T1-1400-000-CON-ED-RAM-IN-0002_VCC ANALISIS PRELIMINAR DE RIESGOS EQUIPOS DE ESTACIONES ETAPA 90% REV 01
4	L1T1-INT-CE-25-1201 con RAD EMB: EXT25-0003749	2025-02-25	RESPUESTA A LA TRASMISION ML1-TRN-008218 L1T1-5500-000-CON-ED-RAM-IN-0002_VCC ANALISIS PRELIMINAR DE RIESGOS RADIOCOMUNICACIONES ETAPA 90% REV 01

Tabla k.ii.5.3-2. Revisiones RAMS

	INFORME MENSUAL DE INTERVENTORÍA				
	CONTRATO No. 148 DE 2020 INTERVENTORÍA INTEGRAL, TÉCNICA, ECONÓMICA, FINANCIERA, CONTABLE, JURÍDICA, ADMINISTRATIVA, OPERATIVA, PREDIAL, AMBIENTAL, SOCIAL Y DE SEGURIDAD SALUD EN EL TRABAJO PARA LA VIGENCIA DEL CONTRATO DE CONCESIÓN No. 163 DE 2019.				
	Código del Formato CSPLMB-FT-LFG-006	Vigencia del Formato 01/09/2024	Versión: V03	Pág. 669 de 1083	

El Interventor ha participado y compartido sus aportes como elemento integrador en los diferentes comités técnicos de nivel 2 y de nivel 3 donde se ha requerido. Además, ha realizado un seguimiento a las obligaciones del concesionario identificadas en los Planes de Gestión que afectan al área de RAMS.

El interventor ha liderado dos (02) Comités Técnicos RAMS (07 y 21 de febrero), para tratar junto al resto de actores (EMB, PMO, Concesionario) el avance del Concesionario en sus actividades, así como diferentes cuestiones planteadas por las partes. Ver detalle en 2.6 (g) Actas de reunión RAMS.

	INFORME MENSUAL DE INTERVENTORÍA				
	CONTRATO No. 148 DE 2020 INTERVENTORÍA INTEGRAL, TÉCNICA, ECONÓMICA, FINANCIERA, CONTABLE, JURÍDICA, ADMINISTRATIVA, OPERATIVA, PREDIAL, AMBIENTAL, SOCIAL Y DE SEGURIDAD SALUD EN EL TRABAJO PARA LA VIGENCIA DEL CONTRATO DE CONCESIÓN No. 163 DE 2019.				
	Código del Formato CSPLMB-FT-LFG-006	Vigencia del Formato 01/09/2024	Versión: V03	Pág. 670 de 1083	

k.ii.5.4) Seguimiento BIM

SIMULACIÓN 4D (CONTROL DE AVANCE DE OBRA)

Esta interventoría, confirma la recepción de la información enviada por parte de concesionario correspondiente a los modelos de avance de los frentes de obra activos. A continuación, se relacionan las transmisiones:

FECHA	TRANSMISIÓN	NOMBRE	ESTADO	UBICACIÓN
2025-02-14	ML1-TRN-039868	MODELO FEDERADO - SIMULACION CONSTRUCTIVA – SET Corte 30 Enero	REVISADO	SET
2025-02-21	CORREO	MODELO FEDERADO - SIMULACION CONSTRUCTIVA – SET Corte 15 Febrero	REVISADO	SET
2025-02-21	CORREO	MODELO FEDERADO - SIMULACION CONSTRUCTIVA – SER 1 Corte 15 Febrero	REVISADO	SER 1
2025-02-26	ML1-TRN-040317	MODELO FEDERADO - SIMULACION CONSTRUCTIVA – EDIF. 104 Corte 15 Febrero	REVISADO	EDIF. 102
2025-02-14	ML1-TRN-039869	MODELO FEDERADO - SIMULACION CONSTRUCTIVA – EDIF. 104 Corte 30 Enero	REVISADO	EDIF. 104
2025-02-21	CORREO	MODELO FEDERADO - SIMULACION CONSTRUCTIVA – EDIF. 104 Corte 15 Febrero	REVISADO	EDIF. 104
2025-02-07	ML1-TRN-039551	MODELO FEDERADO - SIMULACION CONSTRUCTIVA – EDIF. 106 Corte 30 Enero	REVISADO	EDIF. 106
2025-02-21	CORREO	MODELO FEDERADO - SIMULACION CONSTRUCTIVA – EDIF. 106 Corte 15 Febrero	REVISADO	EDIF. 106
2025-02-21	CORREO	MODELO FEDERADO - SIMULACION CONSTRUCTIVA – EDIF. 105 / 108 / 111 / 112 Corte 15 Febrero	REVISADO	EDIF. 105/108/111/112
2025-02-07	ML1-TRN-039547	MODELO FEDERADO - SIMULACION CONSTRUCTIVA – EDIF. 107 Corte 30 enero	REVISADO	EDIF. 107
2025-02-26	ML1-TRN-040348	MODELO FEDERADO - SIMULACION CONSTRUCTIVA – EDIF. 900 Corte 15 febrero	REVISADO	EDIF. 900
2025-02-24	CORREO	MODELO FEDERADO - SIMULACION CONSTRUCTIVA – AV CALLE 72_ Corte 15 Febrero	REVISADO	AV. CALLE72
2025-02-07	ML1-TRN-038537	MODELO FEDERADO - SIMULACION CONSTRUCTIVA – AV 68_ Corte 30 enero	REVISADO	AV. 68
2025-02-21	CORREO	MODELO FEDERADO - SIMULACION CONSTRUCTIVA – AV 68_ Corte 15 febrero	REVISADO	AV. 68
2025-02-14	ML1-TRN-039878	MODELO FEDERADO - SIMULACION CONSTRUCTIVA – WF1_ Corte 30 enero	REVISADO	WF1
2025-02-21	CORREO	MODELO FEDERADO - SIMULACION CONSTRUCTIVA – WF1_ Corte 15 febrero	REVISADO	WF1
2025-02-14	ML1-TRN-039878	MODELO FEDERADO - SIMULACION CONSTRUCTIVA – WF2_ Corte 30 enero	REVISADO	WF2
2025-02-21	CORREO	MODELO FEDERADO - SIMULACION CONSTRUCTIVA – WF2_ Corte 15 febrero	REVISADO	WF2
2025-02-10	ML1-TRN-039648	MODELO FEDERADO - SIMULACION CONSTRUCTIVA – WF3_ Corte 30 enero	REVISADO	WF3
2025-02-21	CORREO	MODELO FEDERADO - SIMULACION CONSTRUCTIVA – WF3_ Corte 15 febrero	REVISADO	WF3
2025-02-11	ML1-TRN-039721	MODELO FEDERADO - SIMULACION CONSTRUCTIVA – WF4_ Corte 30 enero	REVISADO	WF4

	INFORME MENSUAL DE INTERVENTORÍA				
	CONTRATO No. 148 DE 2020 INTERVENTORÍA INTEGRAL, TÉCNICA, ECONÓMICA, FINANCIERA, CONTABLE, JURÍDICA, ADMINISTRATIVA, OPERATIVA, PREDIAL, AMBIENTAL, SOCIAL Y DE SEGURIDAD SALUD EN EL TRABAJO PARA LA VIGENCIA DEL CONTRATO DE CONCESIÓN No. 163 DE 2019.				
	Código del Formato CSPLMB-FT-LFG-006	Vigencia del Formato 01/09/2024	Versión: V03	Pág. 671 de 1083	

FECHA	TRANSMISIÓN	NOMBRE	ESTADO	UBICACIÓN
2025-02-21	CORREO	MODELO FEDERADO - SIMULACION CONSTRUCTIVA – WF4_ Corte 15 febrero	REVISADO	WF4
2025-02-11	ML1-TRN-039661	MODELO FEDERADO - SIMULACION CONSTRUCTIVA – WF5_ Corte 30 enero	REVISADO	WF5
2025-02-21	CORREO	MODELO FEDERADO - SIMULACION CONSTRUCTIVA – WF5_ Corte 15 febrero	REVISADO	WF5
2025-02-21	CORREO	MODELO FEDERADO - SIMULACION CONSTRUCTIVA – WF6_ Corte 15 febrero	REVISADO	WF6
2025-02-14	ML1-TRN-039861	MODELO FEDERADO - SIMULACION CONSTRUCTIVA – EM1_ Corte 30 enero	REVISADO	EM1
2025-02-25	CORREO	MODELO FEDERADO - SIMULACION CONSTRUCTIVA – EM1_ Corte 15 febrero	REVISADO	EM1
2025-02-14	ML1-TRN-039870	MODELO FEDERADO - SIMULACION CONSTRUCTIVA – EM2_ Corte 30 enero	REVISADO	EM2
2025-02-21	CORREO	MODELO FEDERADO - SIMULACION CONSTRUCTIVA – EM2_ Corte 15 febrero	REVISADO	EM2
2025-02-11	ML1-TRN-039728	MODELO FEDERADO - SIMULACION CONSTRUCTIVA – EM3_ Corte 30 enero	REVISADO	EM3
2025-02-24	CORREO	MODELO FEDERADO - SIMULACION CONSTRUCTIVA – EM3_ Corte 15 febrero	REVISADO	EM3
2025-02-24	CORREO	MODELO FEDERADO - SIMULACION CONSTRUCTIVA – EM4_ Corte 15 febrero	REVISADO	EM4
2025-02-21	CORREO	MODELO FEDERADO - SIMULACION CONSTRUCTIVA – EM5_ Corte 15 febrero	REVISADO	EM5
2025-02-21	CORREO	MODELO FEDERADO - SIMULACION CONSTRUCTIVA – EM6_ Corte 15 febrero	REVISADO	EM6
2025-02-21	CORREO	MODELO FEDERADO - SIMULACION CONSTRUCTIVA – EM8_ Corte 15 febrero	REVISADO	EM8
2025-02-12	ML1-TRN-039735	MODELO FEDERADO - SIMULACION CONSTRUCTIVA – EM9_ Corte 30 enero	REVISADO	EM9
2025-02-21	CORREO	MODELO FEDERADO - SIMULACION CONSTRUCTIVA – EM9_ Corte 15 febrero	REVISADO	EM9
2025-02-11	ML1-TRN-039659	MODELO FEDERADO - SIMULACION CONSTRUCTIVA – EM15_ Corte 30 enero	REVISADO	EM15
2025-02-21	CORREO	MODELO FEDERADO - SIMULACION CONSTRUCTIVA – EM15_ Corte 15 febrero	REVISADO	EM15

Tabla k.ii.5.4-1. Entrega de información

Ahora bien, teniendo en cuenta los acuerdos derivados del plazo de cura con radicado EXTS24-0001184, en donde se evidenciaron falencias en la gestión de la calidad de la información obtenida de los modelos BIM de la fase de construcción; esta interventoría informa que el concesionario implementó de forma eficiente el monitoreo de cada uno de los modelos de control de avance en los frentes activos y por otra parte, continúa atendiendo a las observaciones pendientes.

COORDINACION BIM DE PAQUETES MEP – ESTACIONES METRO

Para este periodo, respecto a la metodología de revisión en avance de los paquetes MEP de las estaciones metro, el concesionario informa lo siguiente:

	INFORME MENSUAL DE INTERVENTORÍA				
	CONTRATO No. 148 DE 2020 INTERVENTORÍA INTEGRAL, TÉCNICA, ECONÓMICA, FINANCIERA, CONTABLE, JURÍDICA, ADMINISTRATIVA, OPERATIVA, PREDIAL, AMBIENTAL, SOCIAL Y DE SEGURIDAD SALUD EN EL TRABAJO PARA LA VIGENCIA DEL CONTRATO DE CONCESIÓN No. 163 DE 2019.				
	Código del Formato CSPLMB-FT-LFG-006	Vigencia del Formato 01/09/2024	Versión: V03	Pág. 672 de 1083	

(a) Estación metro 1 y 6

Se informa que a la mesa de trabajo BIM fueron solicitados los diseñadores MEP y los especialistas MEP de la interventoría. Esto con el fin de exponer las preocupaciones de la interventoría respecto a la armonización de las disciplinas en donde si bien, se evidencia un avance general en la estación, persisten algunas incidencias que requieren ser revisadas y atendidas.

Ahora bien, gran parte de estas no representan un riesgo en la ejecución de los diseños, sin embargo, se exponen para que el concesionario les realice el respectivo seguimiento y las subsane en la emisión V00 del paquete. Dicho esto, se informa que se ha no objetado el grupo 2 de MEP para la estación metro 1 y 6.

(b) Estación metro 4

Se informa que el concesionario ha enviado en avance el modelo federado MEP – Grupo 2 y se encuentra en lista de revisión por parte de la interventoría. Una vez se haya revisado, se compartirán las observaciones en la mesa de trabajo BIM.

(c) Estación metro 5

Se informa que el concesionario se ha comprometido a enviar el modelo federado en avance para el viernes 28 de febrero.

(d) Estación metro 6

Se informa que el concesionario ha emitido el modelo federado MEP – Grupo 2 y se evidenciaron las mismas observaciones que en la estación metro 1. Se ha emitido el paquete de CDE de la estación, quedando pendiente por verificación la disciplina ELB por el área técnica.

(e) Estación metro 7

Se informa que el concesionario ha enviado en avance el modelo federado MEP – Grupo 1 y se encuentra en lista de revisión por parte de la interventoría. Una vez se haya revisado, se compartirán las observaciones en la mesa de trabajo BIM.

(f) Estación metro 12

Con respecto a la estación 12, para el grupo 1 se encuentra en diseño el paquete mecánico, el cual falta para completar este grupo para poderlo emitir. Se proyectan 2 semanas para su entrega.

	INFORME MENSUAL DE INTERVENTORÍA				
	CONTRATO No. 148 DE 2020 INTERVENTORÍA INTEGRAL, TÉCNICA, ECONÓMICA, FINANCIERA, CONTABLE, JURÍDICA, ADMINISTRATIVA, OPERATIVA, PREDIAL, AMBIENTAL, SOCIAL Y DE SEGURIDAD SALUD EN EL TRABAJO PARA LA VIGENCIA DEL CONTRATO DE CONCESIÓN No. 163 DE 2019.				
	Código del Formato CSPLMB-FT-LFG-006	Vigencia del Formato 01/09/2024	Versión: V03	Pág. 673 de 1083	

De manera general, el concesionario ha avanzado. Sin embargo, esta interventoría le recomienda enfocarse de forma prioritaria en las estaciones que se están ejecutando ya que el no tener versiones de implementación de estos diseños, puede representar un obstáculo en el avance de las obras.

La interventoría realizará seguimiento a la entrega de estos paquetes.

OBSERVACIONES DE ENTREGABLES E&D PATIO TALLER

La interventoría informa que el concesionario está emitiendo actualizaciones correspondientes al patio taller y de las cuales envía los planos también actualizados. Sin embargo, se evidencia que en el resto de patio taller hay modificaciones y sin embargo, los planos de diseño continúan iguales. A continuación se muestra la incidencia:



Ilustración k.ii.5.4-1. Modificación en ramales auxiliares

Se solicitó la verificación por parte del concesionario el cual informó que se evidenciaron modificaciones en los ramales auxiliares de la red contra incendios y no sólo en el cuarto técnico como fue reportado por la interventoría. Por tanto, se notificó a WSP sobre la novedad.

Respecto a esto, la interventoría explica que se dio la No objeción al cuarto técnico para no obstaculizar el concepto. Se decidió informarle al concesionario en la mesa de trabajo para crear la incidencia y poder hacer seguimiento a su oportuna respuesta. Dicho esto, se espera que el concesionario sea diligente en la medida en que no se objetó el paquete y por el contrario, realice lo correspondiente a la mayor brevedad.

LISTADO DE ACTIVOS PARA OPERACIÓN Y MANTENIMIENTO

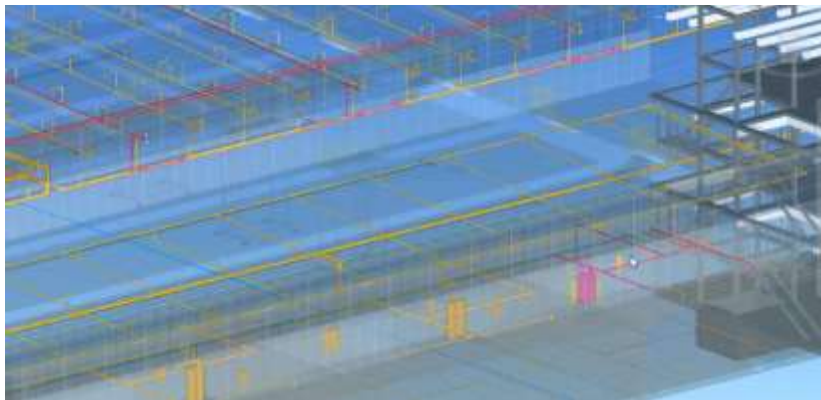
La interventoría informa que finalmente se pudo realizar la reunión indicada en mesas anteriores. A esta, asistió el coordinador de sistemas metroferroviarios, el especialista de sistema de alimentación

	INFORME MENSUAL DE INTERVENTORÍA				
	CONTRATO No. 148 DE 2020 INTERVENTORÍA INTEGRAL, TÉCNICA, ECONÓMICA, FINANCIERA, CONTABLE, JURÍDICA, ADMINISTRATIVA, OPERATIVA, PREDIAL, AMBIENTAL, SOCIAL Y DE SEGURIDAD SALUD EN EL TRABAJO PARA LA VIGENCIA DEL CONTRATO DE CONCESIÓN No. 163 DE 2019.				
	Código del Formato CSPLMB-FT-LFG-006	Vigencia del Formato 01/09/2024	Versión: V03	Pág. 674 de 1083	

de energía eléctrica y tracción, el Director técnico, el equipo jurídico y BIM. Dentro de los temas tratados, el más relevante concierne a la retribución.

Ahora bien, para este aspecto se conversaron los puntos de vista desde lo técnico y también desde el marco contractual, definiendo, así como unificar el criterio para lo que corresponde a la retribución y la operación y mantenimiento. Se definió que se deben emitir los entregables BIM como lo define el plan de ejecución BIM para la retribución en cuanto a lo que corresponde al paquete as built.

Por otra parte, en lo que concierne a la operación y mantenimiento, esto se acordó definirlo entre el año 2027 y 2028 teniendo en cuenta que todos los manuales para el mantenimiento se implementarán una vez el sistema ya haya pasado la fase de pruebas debido a que cabe la posibilidad de que cualquiera de los equipos instalados sea reemplazado por diferentes motivos (Funcionamiento, apéndice técnico, etc). Por tanto, no es posible todavía avanzar en este aspecto hasta entonces.

Una vez se cumpla esta etapa, los modelos as built tendrán una fase adicional en donde se integrará la data correspondiente a operación y mantenimiento en los modelos. El concesionario manifiesta su inquietud respecto al deprimido de la av. calle 72. La interventoría menciona que estas particularidades serán revisadas conforme al progreso de proyecto.

Teniendo en cuenta lo anterior, ya no procederá el comunicado respecto a la operación y mantenimiento y por tanto, se cierra el compromiso.

DOVELAS DE VANOS CONTINUOS S1-6 y S1-7

La interventoría consulta al concesionario respecto a las geometrías que a la fecha evidencian las dovelas de los vanos S1-6 y S1-7 (vanos continuos). Esto porque si esta es la geometría final, no correspondería con los modelos de diseño.

Respecto a la inquietud de la interventoría, el concesionario expone los detalles constructivos del vano continuo que se encuentran en los planos L1T1-1150-200-CON-ED-EST-PL-1208_VOO, L1T1-1150-200-CON-ED-EST-PL-1162_VOO y L1T1-1150-200-CON-ED-EST-PL-1310_VOO. En estos se evidencia el proceso constructivo que tendrán las dovelas que tienen aberturas. En estos se explica el concreto de segunda fase y el detalle de los refuerzos adicionales para la fijación a la dovela.

	INFORME MENSUAL DE INTERVENTORÍA				
	CONTRATO No. 148 DE 2020 INTERVENTORÍA INTEGRAL, TÉCNICA, ECONÓMICA, FINANCIERA, CONTABLE, JURÍDICA, ADMINISTRATIVA, OPERATIVA, PREDIAL, AMBIENTAL, SOCIAL Y DE SEGURIDAD SALUD EN EL TRABAJO PARA LA VIGENCIA DEL CONTRATO DE CONCESIÓN No. 163 DE 2019.				
	Código del Formato CSPLMB-FT-LFG-006	Vigencia del Formato 01/09/2024	Versión: V03		Pág. 675 de 1083



Ilustración k.ii.5.4-2. Metodología de construcción dovelas de vanos continuos

DRENAJE DE LA SUPERESTRUCTURA - UNIÓN DE LA DOVELA CON LA VIGA CAJÓN

La interventoría solicita al concesionario aclarar el funcionamiento del drenaje en el viaducto para las zonas de estaciones, debido a que existen algunas inquietudes por parte de los especialistas, teniendo en cuenta que en los modelos no se evidencia como se relaciona el drenaje con la viga cajón debido a que estas vigas están postensadas de manera transversal y no tendrían espacio disponible para la conexión a la red de aguas lluvias.

El concesionario presenta el detalle del drenaje de viaducto en zonas de estación y menciona que el plano se emitirá como detalle de construcción. En los extremos del tablero, el drenaje será de la siguiente manera:

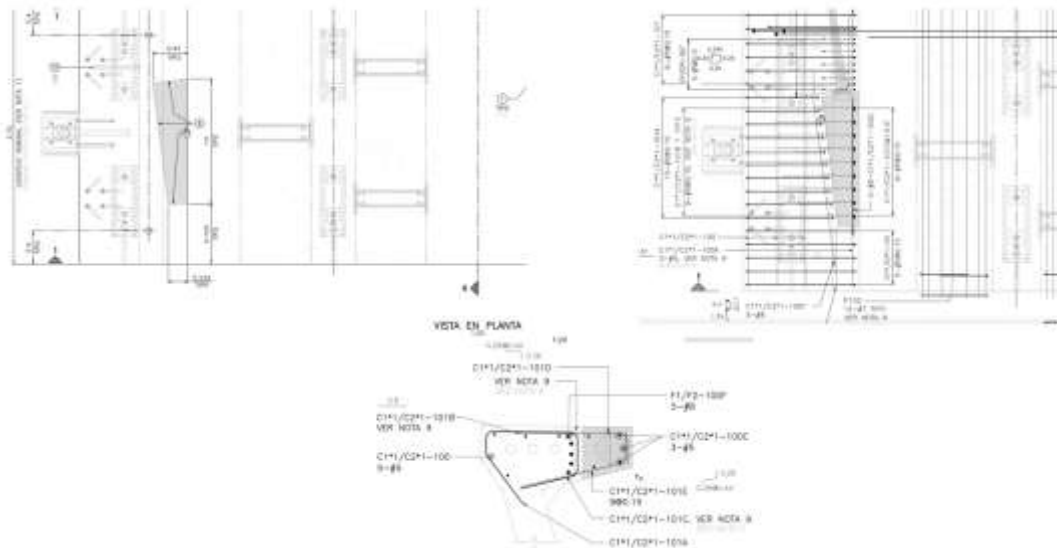

Ilustración k.ii.5.4-3. Detalle de drenaje en viaducto – Extremos

	INFORME MENSUAL DE INTERVENTORÍA			
	CONTRATO No. 148 DE 2020 INTERVENTORÍA INTEGRAL, TÉCNICA, ECONÓMICA, FINANCIERA, CONTABLE, JURÍDICA, ADMINISTRATIVA, OPERATIVA, PREDIAL, AMBIENTAL, SOCIAL Y DE SEGURIDAD SALUD EN EL TRABAJO PARA LA VIGENCIA DEL CONTRATO DE CONCESIÓN No. 163 DE 2019.			
Código del Formato CSPLMB-FT-LFG-006	Vigencia del Formato 01/09/2024	Versión: V03	Pág. 676 de 1083	

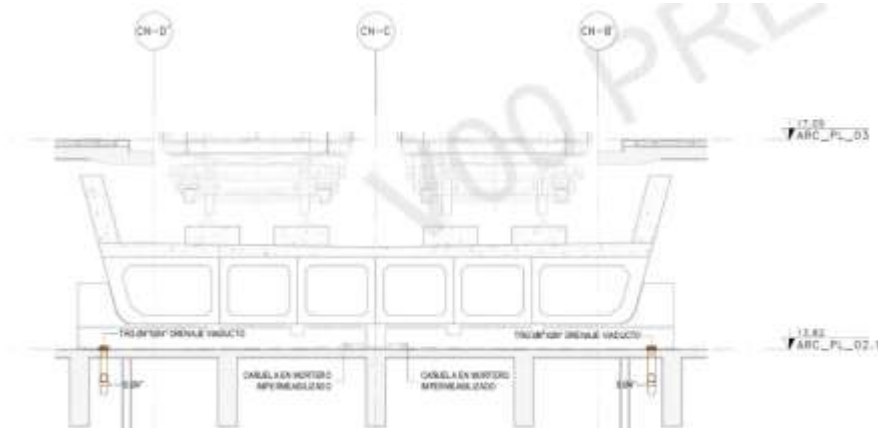
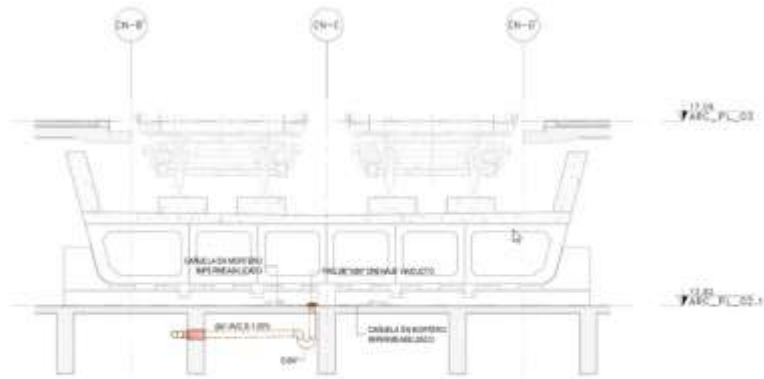

TT: PARA LOS DRENAJES DEL VIADUCTO, EN ALGUNOS CASOS SE PLANTEARON DOS DRENAJES EN LOS EXTREMOS, ESTO DEBIDO A LA IMPOSIBILIDAD TÉCNICA DE DEJARLOS EN EL CENTRO POR RESTRICCIONES CON CUARTOS TÉCNICOS DE OTRAS DISCIPLINAS. EN ESTE CASO, DEBE EXTENDERSE LA TUBERÍA HASTA ENCONTRAR LOS DOS DRENAJES DEJADOS EN LOS EXTREMOS O DESCARGAR EN LA CANALIZA PROPUESTA EN MORTERO IMPERMEABILIZADO.

Ilustración k.ii.5.4-4. Detalle de drenaje en viaducto – Zona central

De esta forma se cierra el compromiso.

CONCLUSION

Se recomienda al concesionario que fortalezca sus estrategias internas de revisión de los entregables BIM indiferente de si corresponden a E&D, construcción o para retribución, para evitar que se emitan paquetes en varias versiones de forma innecesaria.

Se sugiere al concesionario que priorice el cumplimiento de las estrategias implementadas para optimizar el proceso de revisión y obtener de forma oportuna la No objeción por parte de la interventoría a los paquetes de diseño.

De acuerdo con las inconsistencias de los modelos BIM y la planimetría de diseño, se solicita al concesionario que revise sus estrategias de actualización y mitigue de forma efectiva la posibilidad de que existan discrepancias.

	INFORME MENSUAL DE INTERVENTORÍA				
	CONTRATO No. 148 DE 2020 INTERVENTORÍA INTEGRAL, TÉCNICA, ECONÓMICA, FINANCIERA, CONTABLE, JURÍDICA, ADMINISTRATIVA, OPERATIVA, PREDIAL, AMBIENTAL, SOCIAL Y DE SEGURIDAD SALUD EN EL TRABAJO PARA LA VIGENCIA DEL CONTRATO DE CONCESIÓN No. 163 DE 2019.				
	Código del Formato CSPLMB-FT-LFG-006	Vigencia del Formato 01/09/2024	Versión: V03	Pág. 677 de 1083	

k.ii.5.5) Sistemas Metroferroviarios y MR

En el anexo K.ii.5.5 de Sistema Metro-ferroviarios y Material Rodante, se presenta la siguiente información:

- Gestión de Aconex Field
 - Incidencias de las disciplinas de SMF-MR
 - Inspecciones de las disciplinas de SMF-MR
- Seguimiento de Hallazgos del EIS de las disciplinas de SMF-MR;
- Seguimiento de Interfaces de las disciplinas de SMF-MR;
- Seguimiento de pruebas de SMF-MR
 - Material Rodante
 - EPT
 - PDAP
 - Peaje
 - Señalización y Control de Trenes CBTC
 - Comunicaciones
 - Sistema de Control y Supervisión - SCS
- Registros del estado de avance de fabricación de SMF-MR
 - Informe de fabricación Material Rodante
- Registros fotográficos del estado de avance de actividades de construcción relacionadas con SMF
- Avance de la revisión de la incorporación de pases para SMF en las dovelas del viaducto

[k.ii.5.5 Anexo SMF MR.pdf](#)

a. Generales - Descripción de las actividades y gestiones realizadas por el Interventor.

A continuación, se presentan las actividades realizadas en el área de Material Rodante y Sistemas Metro-Ferroviarios durante este periodo:

- Acompañamiento de la fabricación del MR;
- Acompañamiento de pruebas estáticas del primer tren;
- Participación en la misión de la banca febrero/2025 (visita a la obra y sesiones técnicas);
- Inspección en campo de las construcciones de SMF-MR en Patio Taller por parte de la Coordinación y especialistas de las áreas;
- Reuniones presenciales de las áreas de Señalización, Telecomunicaciones, Radiocomunicaciones, Alimentación de Energía y OYM;
- Seguimiento de avances, retribución y programación de las UE's de SMF-MR;
- Revisión del Plan de Ejecución V13 presentado por el Concesionario y sesiones técnicas para discusión de las observaciones;
- Continuación de la elaboración de los Dossiers Documentales de la No Objeción correspondiente a los Sistemas de Peaje y Alimentación de Energía;

	INFORME MENSUAL DE INTERVENTORÍA				
	CONTRATO No. 148 DE 2020 INTERVENTORÍA INTEGRAL, TÉCNICA, ECONÓMICA, FINANCIERA, CONTABLE, JURÍDICA, ADMINISTRATIVA, OPERATIVA, PREDIAL, AMBIENTAL, SOCIAL Y DE SEGURIDAD SALUD EN EL TRABAJO PARA LA VIGENCIA DEL CONTRATO DE CONCESIÓN No. 163 DE 2019.				
	Código del Formato CSPLMB-FT-LFG-006	Vigencia del Formato 01/09/2024	Versión: V03	Pág. 678 de 1083	

- Continuación de la elaboración del dossier de pruebas en fábrica del prototipo de las Puertas de Andén;
- Seguimiento de las entregas faltantes de las versiones V00 de los EyD de los componentes No Objetados: Radiocomunicaciones, Telecomunicaciones y Energía;
- Continuación de la revisión R02 de los estudios RAMS del 90% presentados por el Concesionario pertenecientes a SMF-MR;
- Revisión de informes de pruebas FAT de Peaje y PDAP;
- Revisión de procedimientos y protocolos de pruebas en fabrica del MR;
- Revisión de aspectos técnicos relacionados con los Sistemas Metro Ferroviarios;
- Revisión y control estadístico de entregables de la fase de construcción de los SMF-MR;
- Revisión de los planos de fabricación de las vigas U para verificar las previsiones de los pases para la instalación de los equipos de SMF en el viaducto;
- Revisión continua de las interfaces entre las especialidades de MR y SMF, así como entre las diversas disciplinas del proyecto;
- Revisión y seguimiento de los hallazgos del EIS correspondientes a las diversos componentes de los SMF;
- Revisión y seguimiento de incidencias e inspecciones cargadas en Aconex Field;
- Seguimiento de matriz de obligaciones del Contrato de Concesión;
- Revisión y seguimiento de la memoria técnica del proyecto PLMB – enero 2025;
- Seguimiento del plan de ejecución vigente PEV12;
- Realización de mesas técnicas con el Concesionario para la definición de criterios de avance de la fabricación de los diversos componentes de SMF y MR;
- Participación en diversas reuniones con la EMB y con el Concesionario para analizar el progreso de las diversas actividades de la Fase de Construcción, revisar aspectos técnicos o de gestión y hacer seguimiento de las obligaciones contractuales de la Interventoría y del Concesionario;
- Planificación y organización de los Comités Técnicos por Especialidad - Nivel 3, que se celebran cada 3 o 4 semanas;
- Planificación y organización del Comité Técnico de SMF-MR - Nivel 2, que se celebra cada 3 o 4 semanas;
- Participación en diferentes reuniones:
 - Comité Directivo
 - Cumplimiento de Obligaciones Contractuales por parte del Concesionario y de la Interventoría
 - Amigable Compondor
 - Gestión de riesgos
- Participación en mesas de trabajo para aclaraciones técnicas y revisión de documentos técnicos presentados por el Concesionario y/o sus subcontratistas;
- Participación en mesa de cambios;
- Participación en reuniones (comités técnicos) de acompañamiento de obra;
- Participación en mesas de trabajo de integración con OOCC;
- Seguimiento del avance de las actividades del Concesionario;

	INFORME MENSUAL DE INTERVENTORÍA				
	CONTRATO No. 148 DE 2020 INTERVENTORÍA INTEGRAL, TÉCNICA, ECONÓMICA, FINANCIERA, CONTABLE, JURÍDICA, ADMINISTRATIVA, OPERATIVA, PREDIAL, AMBIENTAL, SOCIAL Y DE SEGURIDAD SALUD EN EL TRABAJO PARA LA VIGENCIA DEL CONTRATO DE CONCESIÓN No. 163 DE 2019.				
	Código del Formato CSPLMB-FT-LFG-006	Vigencia del Formato 01/09/2024	Versión: V03	Pág. 679 de 1083	

- Seguimiento de los Planes de Gestión;
- Seguimiento de las actividades de construcción relacionadas con SMF en el Patio Taller;
- Coordinación del acompañamiento presencial y remoto de la Interventoría de las pruebas en fabrica de los SMF-MR;
- Seguimiento a la programación de las pruebas de los SMF-MR para el año 2025;

Como parte de las actividades realizadas por el área de SMF y MR, a continuación, se presenta una tabla con la compilación de las principales comunicaciones emitidas referente a alertas o solicitudes diversas correspondientes a aspectos relevantes del proyecto. Se incluyen aquellas emitidas en este período y las emitidas en períodos anteriores que permanecen abiertas. El criterio de “Abierto” en el campo Estatus corresponde a aquellas comunicaciones en las que el tema abordado continúa valido/aplicable.

COMUNICACIÓN	ASUNTO	RADICADO EMB	FECHA	ESTATUS
L1T1-INT-CE-24-0612	SOLICITUD DEL PROGRAMA INTEGRADO DE ACTIVIDADES REFERENTE A LAS INSTALACIONES ELÉCTRICAS DEL PATIO TALLER.	EXT24-0002575	13/02/2024	Abierto
L1T1-INT-CE-25-0405	RECAUDOS PARA EL SEGUIMIENTO DE LAS ACTIVIDADES CORRESPONDIENTES A LAS UE 190,385 Y 408.	EXT25-0001232	22/01/2025	Abierto
L1T1-INT-CE-25-0853	SOLICITUD DE ENTREGA DE INFORMACIÓN CONTRACTUAL RECAUDOS PARA EL SEGUIMIENTO DE LAS ACTIVIDADES CORRESPONDIENTES A LA UE 385 Y 408	EXT25-0002619	11/02/2025	Abierto
L1T1-INT-CE-25-0934	REVISIÓN DEL PLAN DE FABRICACIÓN Y PRUEBAS DEL MR. (SOLICITUD DE PLAN DE ACCIÓN)	EXT25-0002945	14/02/2025	Abierto
L1T1-INT-CE-25-1022	SOLICITUD DE CUMPLIMIENTO DE LOS COMPROMISOS ADQUIRIDOS POR PARTE DE LA DISCIPLINA DE EQUIPOS DE PATIO TALLER.	EXT25-0003186	18/02/2025	Abierto
L1T1-INT-CE-25-1207	REITERACION RECAUDOS PARA EL SEGUIMIENTO DE LAS ACTIVIDADES CORRESPONDIENTES A LA UE 385 Y 408	EXT25-0003759	25/02/2025	Abierto
L1T1-INT-CE-25-1259	ACLARACION SOBRE EL ALCANCE DE LA UE-520 DE SEÑALIZACIÓN Y CONTROL DE TRENES.	EXT25-0003954	27/02/2025	Abierto
L1T1-INT-CE-25-1274	SOLICITUD DE ACTUALIZACIÓN DEL PROGRAMA DE PRUEBAS DEL SISTEMA DE SEÑALIZACIÓN.	EXT25-0003983	27/02/2025	Abierto
L1T1-INT-CE-25-1295	SOLICITUD DE PRESENCIA DE PERSONAL DEL CONCESIONARIO EN LAS ACTIVIDADES DE MANUFACTURA Y PRUEBAS DE LOS SISTEMAS METROFERROVIARIOS Y MATERIAL RODANTE	EXT25-0004084	27/02/2025	Abierto
L1T1-INT-CE-25-1298	SOLICITUD ENTREGA OFICIAL DE LOS DOCUMENTOS DE PRUEBA DEL SISTEMA CBTC DEL TREN 1 SOLICITUD ENTREGA OFICIAL DE LOS DOCUMENTOS DE PRUEBA DEL SISTEMA CBTC DEL TREN 1	EXT25-0004101	28/02/2025	Abierto

Tabla K.ii.5.5-1. Listado de Comunicaciones SMF-MR.

b. Seguimiento de Aconex Field

En el anexo K.ii.5.5 de Sistemas Metro-ferroviarios y Material Rodante, se presenta la gestión de SMF-MR con respecto al seguimiento de Aconex Field con corte al 28/02/2025 de acuerdo con la siguiente clasificación:

- b.1 Gestión de Aconex Field – Incidencias.
- b.2 Gestión de Aconex Field – Inspecciones.

	INFORME MENSUAL DE INTERVENTORÍA				
	CONTRATO No. 148 DE 2020 INTERVENTORÍA INTEGRAL, TÉCNICA, ECONÓMICA, FINANCIERA, CONTABLE, JURÍDICA, ADMINISTRATIVA, OPERATIVA, PREDIAL, AMBIENTAL, SOCIAL Y DE SEGURIDAD SALUD EN EL TRABAJO PARA LA VIGENCIA DEL CONTRATO DE CONCESIÓN No. 163 DE 2019.				
	Código del Formato CSPLMB-FT-LFG-006	Vigencia del Formato 01/09/2024	Versión: V03	Pág. 680 de 1083	

c. Seguimiento de Hallazgos del EIS

En el anexo K.ii.5.5 de Sistemas Metro-ferroviarios y Material Rodante, se presenta el seguimiento realizado a los Hallazgos de la Nota de Seguridad del EIS No 207 con corte al 27/02/2025 por cada componente de los SMF-MR.

d. Seguimiento de Interfaces

En el anexo K.ii.5.5 de Sistemas Metro-ferroviarios y Material Rodante, se presenta el seguimiento referente al informe de Monitoreo de Interfaces con corte a Enero/2025 para cada componente de los SMF-MR.

e. Seguimiento Fase de Construcción

El seguimiento de los entregables de la fase de construcción se está realizando en base al listado L1T1-0000-000-CON-CN-GEN-LI-0010_VDD - LISTADO MAESTRO DE DOCUMENTOS FASE CONSTRUCCION - SISTEMAS Y EQUIPOS presentado por el Concesionario mediante la transmisión No ML1-TRN-034622 del 07/10/2024. Este listado, como ya se ha mencionado en informes anteriores, constituye una referencia inicial de seguimiento que deberá sufrir ajustes continuos durante la Fase de Construcción, tanto porque la Interventoría ha presentado observaciones a las versiones preliminares que no fueron atendidas en su totalidad, estando eso en revisión con el Concesionario, como por la propia necesidad del Concesionario y sus proveedores.

A continuación, se muestra un balance referente a estos entregables por componente:

ESPECIALIDAD	TOTAL DE DOC ESPERADOS	TOTAL DE DOC RECIBIDOS ML1	% AVANCE DE ENTREGA	% AVANCE DE REVISIÓN
ENERGÍA	57	15	26%	26%
PEAJE	27	7	26%	26%
TELECOM	171	56	33%	26%
RADIOCOM	22	15	68%	55%
PDAP	22	12	55%	50%
SEÑALIZACIÓN	219	19	9%	9%
MATERIAL RODANTE	213	150	70%	69%
SCS	41	3	7%	7%
EPT	689	18	3%	2%
OYM	12	0	0%	0%

Tabla K.ii.5.5-2. Balance de entrega y revisión de los entregables-fase construcción de SMF-MR.

En la sección de cada especialidad se presentará el detalle de seguimiento de los documentos definidos para la Fase de Construcción.

	INFORME MENSUAL DE INTERVENTORÍA				
	CONTRATO No. 148 DE 2020 INTERVENTORÍA INTEGRAL, TÉCNICA, ECONÓMICA, FINANCIERA, CONTABLE, JURÍDICA, ADMINISTRATIVA, OPERATIVA, PREDIAL, AMBIENTAL, SOCIAL Y DE SEGURIDAD SALUD EN EL TRABAJO PARA LA VIGENCIA DEL CONTRATO DE CONCESIÓN No. 163 DE 2019.				
	Código del Formato CSPLMB-FT-LFG-006	Vigencia del Formato 01/09/2024	Versión: V03	Pág. 681 de 1083	

f. Estudios de Integración

Los Estudios de Integración son aquellos que corresponden a la Compatibilidad Electromagnética (CEM) y RAMS, que constan como componentes en el Plan de Ejecución, así como los estudios de CANALIZACIONES, componente que no hace parte del Plan de Ejecución, más que por desarrollar el diseño de la infraestructura para la instalación de los Sistemas Metro Ferroviarios y los Sistemas No Ferroviarios, tiene su seguimiento sumado al de los estudios de integración RAMS y CEM.

A continuación, se presentan las actividades realizadas en este período relativas a los Estudios de Integración:

RAMS

Referente a este subsistema de integración, continua el segundo ciclo de revisión de la etapa del 90% de los SMF-MR y la Revisión 01 y 02 de la etapa del 100%.

Canalizaciones

En este periodo se continuo la revisión de los entregables correspondientes a GENERAL VIADUCTO - GESTIÓN DE CABLEADO Y CANALIZACIONES - MEMORIAS DE CALCULO en conjunto con BIM, el cual contiene los criterios y parámetros de diseño con base en los cuales se elaborarán los diseños de las naves centrales y los edificios de acceso de las Estaciones de la Primera Línea de Metro de Bogotá.

CEM

Con respecto a Compatibilidad Electromagnética, con la emisión en el semestre pasado del concepto de Conformidad /Cumplimiento mediante el comunicado No L1T1-INT-CE-23-3001, se aguarda la actualización de los EYD, después de la No Objeción de la totalidad de los componentes de SMF-MR, para que 60 días después se culmine la entrega de los Estudios CEM.

En la tabla a continuación se presenta el estado de avance de los Estudios de Integración de los SMF-MR.

	INFORME MENSUAL DE INTERVENTORÍA				
	CONTRATO No. 148 DE 2020 INTERVENTORÍA INTEGRAL, TÉCNICA, ECONÓMICA, FINANCIERA, CONTABLE, JURÍDICA, ADMINISTRATIVA, OPERATIVA, PREDIAL, AMBIENTAL, SOCIAL Y DE SEGURIDAD SALUD EN EL TRABAJO PARA LA VIGENCIA DEL CONTRATO DE CONCESIÓN No. 163 DE 2019.				
	Código del Formato CSPLMB-FT-LFG-006	Vigencia del Formato 01/09/2024	Versión: V03	Pág. 682 de 1083	

ESPECIALIDADES	ETAPA 90% REVISIÓN 01						
	TOTAL EYD	RECIBIDOS DE ML1	% AVANCE DE ENTREGA ML1	FECHA CULMINACION ENTREGA ML1	PLAZO REV. CONTRACTUAL INT	% AVANCE REVISIÓN INT	FECHA DE ENTREGA DE REVISIÓN INT
COMPONENTES DE INTEGRACIÓN							
ETAPA 90% REVISIÓN 02							
CEM	8	8	100%	----	----	100%	27/07/2023
CANALIZACIONES	257	257	100%	----	----	100%	6/09/2023
RAMS	213	171	80%	----	----	80%	----
ETAPA 90% REVISIÓN 03							
CANALIZACIONES	257	257	100%	----	----	100%	----
ETAPA 100% REVISIÓN 01							
RAMS	246	64	26%	----	----	26%	----
ETAPA 100% REVISIÓN 02							
RAMS	246	11	4%	----	----	4%	----

Tabla K.ii.5-3. Balance de entrega y revisión de los EyD correspondientes al 90 y 100% de Sistemas de Integración.

g. Componentes de SMF-MR

A continuación, se presenta una síntesis, por componente, de las actividades del área de Material Rodante y Sistemas Metro Ferroviarios que se desarrollaron en este período, reportándose los avances y previsiones de pruebas, el seguimiento de las fabricaciones y/o adquisiciones de equipos, el balance de los entregables de la fase de construcción, asimismo como las actividades diversas del periodo y aspectos de interés.

Material Rodante

Pruebas en Fabrica

Durante el período de este Informe prosiguió la Prueba FAI de durabilidad de las Puertas del Tren, siendo esta la única prueba FAI del Material Rodante que continua en curso. Está prevista su finalización para fines de marzo/25.

Durante este período se concluyó el ensamble del tren 1, es decir, se logró realizar la instalación de todo el equipamiento interior y exterior del tren como puertas, paneles de interiorismo, consola de conducción, asientos, pasamanos, batería, equipos de ventilación, entre otros, completando cada uno de los coches los cuales fueron unidos a sus respectivos bogies. Mayor detalle se presenta en el anexo k.ii.5.5-6. *Estado de Avance de la Fabricación de Sistemas Metro Ferroviarios y Material Rodante*. Esta actividad se concluyó con un retraso de prácticamente un mes con relación al programa de fabricación y pruebas VA13.

En función del plazo establecido en el Plan de Ejecución V12 y de los retrasos en el programa de fabricación y pruebas del primer tren, el 14/02/2025 la Interventoría emitió la comunicación L1T1-INT-CE-25- 0934 señalando:

	INFORME MENSUAL DE INTERVENTORÍA				
	CONTRATO No. 148 DE 2020 INTERVENTORÍA INTEGRAL, TÉCNICA, ECONÓMICA, FINANCIERA, CONTABLE, JURÍDICA, ADMINISTRATIVA, OPERATIVA, PREDIAL, AMBIENTAL, SOCIAL Y DE SEGURIDAD SALUD EN EL TRABAJO PARA LA VIGENCIA DEL CONTRATO DE CONCESIÓN No. 163 DE 2019.				
Código del Formato CSPLMB-FT-LFG-006	Vigencia del Formato 01/09/2024	Versión: V03	Pág. 683 de 1083		

“... de acuerdo con el seguimiento y verificación llevado a cabo por la Interventoría al Plan de Ejecución Vigente...” “... presenta un avance de las actividades correspondientes a la UE 580, Suministro y Pruebas del Primer Tren en Fábrica, que coloca en riesgo el cumplimiento de la fecha de culminación prevista en el Plan de Ejecución vigente versión 12.”

“Ante esta situación, ya advertida en diversas instancias, entre las cuales la comunicación L1T1-INT-CE-24-6347, de 30/12/2024, esta Interventoría conmina al Concesionario a adoptar, de manera inmediata, todas las acciones que requiera para dar cumplimiento al Plan de Ejecución versión 12, entre ellas:

- *Presentar un Plan de Acción que acelere el proceso de pruebas del primer tren, implementando turnos adicionales e incrementando los recursos de técnicos y de personal que sean necesarios;*
- *Disponer de una supervisión in situ de forma permanente que pueda hacer un efectivo seguimiento a las actividades del fabricante CRRC, ya que es el Concesionario el responsable por el Contrato de Concesión;*

La Interventoría informa que ya cuenta con presencia en fabrica para acompañar las pruebas y que está en disposición y condiciones de movilizar de forma inmediata los recursos de personal técnico que sean necesarios para atender el Plan de Acción que proponga el Concesionario para la etapa de pruebas del primer tren.”

Hasta el término de este período el Concesionario no presentó el Plan de Acción requerido, estando en curso una nueva versión del Plan de Ejecución, en la que el Concesionario ajusta el plazo de término de la UE580.

Finalmente, en el Comité nivel 3 de Material Rodante realizado el 18/02/2025, el Concesionario informó que presenta un retraso de 4 días en las pruebas del primer tren, de acuerdo con la última actualización del Plan de Fabricación y Pruebas VA13 recibida el 11/02/2025. El fabricante CRRC sigue buscando opciones que le permitan recuperar tiempo; estando previsto la realización de actividades de pruebas estáticas de día y noche. Además, informó que todo el personal de la planta volvió de las vacaciones nacionales el 17/02; sin embargo, el personal del proyecto PLMB retomó actividades el 05/02, con el objetivo de reducir el impacto en el programa de manufactura.

Una vez culminada la fabricación del primer tren, proceso en el que normalmente se presentan diversas no conformidades, es esperado que la fabricación de los próximos trenes se acelere. De igual forma, es esperado que el proceso de pruebas transcurra con menos impactos que la fabricación.

El programa de Pruebas del 1er tren del Material Rodante de la PLMB (Primera Línea del Metro de Bogotá) definió lo siguiente:

- Pruebas Estáticas: 15 pruebas
- Pruebas Dinámicas: 6

	INFORME MENSUAL DE INTERVENTORÍA				
	CONTRATO No. 148 DE 2020 INTERVENTORÍA INTEGRAL, TÉCNICA, ECONÓMICA, FINANCIERA, CONTABLE, JURÍDICA, ADMINISTRATIVA, OPERATIVA, PREDIAL, AMBIENTAL, SOCIAL Y DE SEGURIDAD SALUD EN EL TRABAJO PARA LA VIGENCIA DEL CONTRATO DE CONCESIÓN No. 163 DE 2019.				
	Código del Formato CSPLMB-FT-LFG-006	Vigencia del Formato 01/09/2024	Versión: V03	Pág. 684 de 1083	

- Pruebas Tipo: 28

1. Pruebas Estáticas:

Las pruebas estáticas definidas para el MR se listan en la tabla a continuación:

PRUEBAS FABRICA 1er TREN		
No	SUBSISTEMA / ELEMENTO	ITEMS DE PRUEBA
1	1ER TREN	
1	ESTÁTICAS	Prueba de rutina dieléctrica
		Prueba de rutina de peso
		Prueba de rutina del cargador de baterías
		Pruebas de Detección de Fracturas en Rieles (Item 1-4)
		Prueba de rutina del sistema de iluminación
		Prueba de rutina para el funcionamiento de las puertas
		Prueba de rutina del sistema de comunicación
		Prueba de rutina del sistema de ventilación
		Prueba de rutina del sistema de suministro de aire
		Prueba de rutina de funcionamiento de los frenos
		Prueba de rutina de engrase de las pestañas de la rueda
		Prueba de rutina del sistema de detección de obstáculos
		Prueba de rutina del ruido estático del tren
		Prueba de rutina de dispositivos de seguridad
Prueba de rutina de equipos y componentes de tracción		

Tabla K.ii.5.5-4. Pruebas estáticas del MR

A la fecha se han realizado 2 pruebas estáticas al primer tren, tal como se indica a continuación:

- Prueba de rutina dieléctrica: El objetivo de esta prueba es verificar la integridad del aislamiento de los circuitos eléctricos del tren y que esta cumple con los requisitos de las especificaciones técnicas y las normas aplicables.
- Esta prueba se realizó para los coches del tren 1 entre los días 21 y 25 de enero de 2025, con resultados satisfactorios.
- Prueba Tipo y de rutina de peso: El objetivo de esta prueba es verificar que el peso del vehículo cumple los requisitos pertinentes de las especificaciones técnicas y las normas aplicables.

	INFORME MENSUAL DE INTERVENTORÍA			
	CONTRATO No. 148 DE 2020 INTERVENTORÍA INTEGRAL, TÉCNICA, ECONÓMICA, FINANCIERA, CONTABLE, JURÍDICA, ADMINISTRATIVA, OPERATIVA, PREDIAL, AMBIENTAL, SOCIAL Y DE SEGURIDAD SALUD EN EL TRABAJO PARA LA VIGENCIA DEL CONTRATO DE CONCESIÓN No. 163 DE 2019.			
	Código del Formato CSPLMB-FT-LFG-006	Vigencia del Formato 01/09/2024	Versión: V03	

Esta prueba se efectuó para los seis coches del tren 1 entre el 10 y el 21 de febrero de 2025, con resultados satisfactorios y participación del CSPLMB, pendiente de recibir los informes de las pruebas de cada coche.

2. Pruebas Dinámicas:

Las pruebas dinámicas definidas para el MR se listan en la tabla a continuación:

PRUEBAS FABRICA 1er TREN		
No	SUBSISTEMA / ELEMENTO	ITEMS DE PRUEBA
1	1ER TREN	
2	DINÁMICAS	Prueba de rutina del gálibo dinámico del tren
		Prueba de rutina de estanqueidad al agua
		inspección del rendimiento dinámico del vehículo
		Prueba de rutina del frotador de corriente
		Prueba de rutina de aceleración y desaceleración del tren en modo normal y degradado
		Prueba de rutina del consumo máximo del tren

Tabla K.ii.5.5-5. Pruebas dinámicas del MR

Las pruebas dinámicas no han iniciado. Su comienzo está previsto para el 14 de marzo 2025.

3. Pruebas Tipo:

Las pruebas dinámicas definidas para el MR se listan en la tabla a continuación:

PRUEBAS FABRICA 1er TREN		
No	SUBSISTEMA / ELEMENTO	ITEMS DE PRUEBA
1	1ER TREN	
3	TIPO	Prueba tipo de impedancia de aislamiento y tensión soportada
		Prueba tipo de capacidad de elevación
		Prueba tipo del peso
		procedimiento de Prueba tipo del coeficiente de flexibilidad
		Prueba tipo del sistema de ventilación
		Prueba tipo de inspección del cableado del circuito de tierra y retorno
		Pruebas tipo estáticas de frenado
		Prueba tipo del desempeño en curvas

	INFORME MENSUAL DE INTERVENTORÍA				
	CONTRATO No. 148 DE 2020 INTERVENTORÍA INTEGRAL, TÉCNICA, ECONÓMICA, FINANCIERA, CONTABLE, JURÍDICA, ADMINISTRATIVA, OPERATIVA, PREDIAL, AMBIENTAL, SOCIAL Y DE SEGURIDAD SALUD EN EL TRABAJO PARA LA VIGENCIA DEL CONTRATO DE CONCESIÓN No. 163 DE 2019.				
	Código del Formato CSPLMB-FT-LFG-006	Vigencia del Formato 01/09/2024	Versión: V03		Pág. 686 de 1083

PRUEBAS FABRICA 1er TREN		
No	SUBSISTEMA / ELEMENTO	ITEMS DE PRUEBA
1	1ER TREN	
		Pruebas tipo del gálibo estático
		Prueba tipo de estanqueidad al agua
		Prueba tipo del rendimiento del sistema de tracción
		Pruebas tipo dinámicas de frenado
		Prueba tipo del limpiaparabrisas
		Prueba tipo de la batería de respaldo
		Prueba tipo del sistema auxiliar de energía o convertidor estático
		Prueba tipo de las puertas de pasajeros
		Prueba tipo de iluminación del salón de pasajeros y exterior
		Prueba tipo de las medidas de seguridad e inspección de los equipos de seguridad
		Prueba tipo del sistema de engrase de la pestaña de las ruedas
		Prueba tipo de la resistencia al movimiento del tren
		Prueba tipo de inteligibilidad del habla del sistema de radiodifusión
		Prueba tipo del desempeño estático al sistema de información del pasajero
		Prueba tipo del rendimiento dinámico del sistema de información al pasajero
		Prueba tipo del sistema de control del tren
		Prueba tipo del ruido en el interior del tren
		Prueba tipo del ruido en el exterior del tren
		Prueba del sistema CBTC del Conjunto 1
		Pruebas de Detección de Fracturas en Rieles (Item 5)

Tabla K.ii.5.5-6. Pruebas tipo del MR

A la fecha se han realizado las siguientes pruebas tipo al primer tren:

- Prueba tipo de impedancia de aislamiento y tensión soportada: El objetivo de esta prueba es verificar que el rendimiento de la impedancia de aislamiento y la tensión soportada de los equipos eléctricos y cableado del tren cumplen con los requisitos de las especificaciones técnicas y las normas aplicables.

Se efectuó entre el 21 y el 25 de enero de 2025, con resultados satisfactorios.

- Prueba tipo de capacidad de elevación: El objetivo de esta prueba es comprobar que el rendimiento de la elevación del tren cumple con los requisitos de la especificación técnica y las normas aplicables.

	INFORME MENSUAL DE INTERVENTORÍA				
	CONTRATO No. 148 DE 2020 INTERVENTORÍA INTEGRAL, TÉCNICA, ECONÓMICA, FINANCIERA, CONTABLE, JURÍDICA, ADMINISTRATIVA, OPERATIVA, PREDIAL, AMBIENTAL, SOCIAL Y DE SEGURIDAD SALUD EN EL TRABAJO PARA LA VIGENCIA DEL CONTRATO DE CONCESIÓN No. 163 DE 2019.				
	Código del Formato CSPLMB-FT-LFG-006	Vigencia del Formato 01/09/2024	Versión: V03	Pág. 687 de 1083	

Esta prueba fue realizada entre el 22 y el 25 de enero de 2025, con resultados satisfactorios.

- Prueba Tipo de peso: Ya relacionada con la prueba de rutina del peso.
- Prueba tipo del coeficiente de flexibilidad: El objetivo de esta prueba es verificar si el coeficiente de flexibilidad de los vehículos de la PLMB cumple con las especificaciones definidas en el Apéndice Técnico 7 y en la normativa.

Realizada para un coche M y un coche S del tren 1 el 21 de febrero de 2025, con resultados satisfactorios y participación del CSPLMB.

En la tabla a continuación se presenta el avance estadístico de las pruebas del primer tren en fabrica y de la emisión y revisión de los respectivos informes de las pruebas del Material Rodante:

ESTADÍSTICAS DE SEGUIMIENTO A PRUEBAS DE MR										
DESCRIPCIÓN DE PRUEBAS		ESTATUS DE PRUEBAS			INFORME DE PRUEBA (ML1)				FICHA DE REVISIÓN (INTERVENTORÍA)	
PRUEBAS MR	TOTAL	POR INICIAR	EN CURSO	CONCL.	CANT INF. ESPERADOS	EN CURSO	RECIB.	PEND.	EN PROCESO	RADICADA
PRUEBAS EN FABRICA 1ER TREN										
ESTÁTICAS	15	13		2	1					
DINÁMICAS	6	6			1					
TIPO	28	24		4	1					
TOTAL	49	43	0	6	3	0	0	0	0	0

Tabla k.i.i.5.5-7. Balance de Pruebas y revisión de informes del MR (Actualizado al 27/02/25)

A continuación, se presenta un registro fotográfico de la prueba FAI de durabilidad de las puertas del tren que continuó en el período de este informe. El 18 de febrero se registraban 1.466.298 ciclos de operación.



Ilustración k.i.i.5.5-1. Prueba del Sistema de Puertas

	INFORME MENSUAL DE INTERVENTORÍA				
	CONTRATO No. 148 DE 2020 INTERVENTORÍA INTEGRAL, TÉCNICA, ECONÓMICA, FINANCIERA, CONTABLE, JURÍDICA, ADMINISTRATIVA, OPERATIVA, PREDIAL, AMBIENTAL, SOCIAL Y DE SEGURIDAD SALUD EN EL TRABAJO PARA LA VIGENCIA DEL CONTRATO DE CONCESIÓN No. 163 DE 2019.				
	Código del Formato CSPLMB-FT-LFG-006	Vigencia del Formato 01/09/2024	Versión: V03	Pág. 688 de 1083	

Seguimiento a los informes de pruebas del Material Rodante realizado por la Interventoría

De acuerdo con la metodología implementada por la Interventoría para las actividades de acompañamiento de fabricación y pruebas, se presenta en el anexo K.ii.5.5 de Sistema Metroferroviarios y Material Rodante el cuadro resumen referente al seguimiento de la entrega y revisión de los Informes de Pruebas. En esta oportunidad, se realizará un informe por grupo de pruebas: estáticas, dinámicas y tipo.

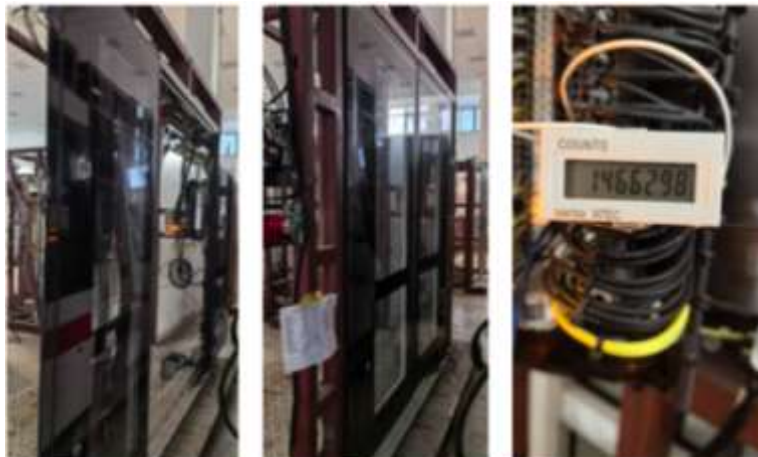
Seguimiento de Fabricación del MR

En el anexo K.ii.5.5 de Sistema Metroferroviarios y Material Rodante, se presenta el Informe detallado del seguimiento realizado por la Interventoría a la fabricación Material Rodante, que incluye tanto las actividades de manufactura de los componentes del tren como el control y seguimiento de los hallazgos (no conformidades) que se han identificado por BMC. Aquellos clasificados como medios y altos se encuentran cargados en la plataforma Aconex Field como incidencias para su registro y seguimiento.

Fase de Construcción

De acuerdo con el documento L1T1-0000-000-CON-CN-GEN-LI-0010_VDD - LISTADO MAESTRO DE DOCUMENTOS FASE CONSTRUCCION - SISTEMAS Y EQUIPOS, el Concesionario definió 211 documentos para la fase de construcción; en la siguiente tabla se muestra el balance de dichos entregables y el estatus de la revisión por parte de la Interventoría.

MR - DOCUMENTOS TÉCNICOS	TOTAL ENTREGABLES	BALANCE FASE CONSTRUCCIÓN				BALANCE FASE CONSTRUCCIÓN			
		AVANCE R1 - FC		ESTATUS DE R1-FC		AVANCE R2 - FC		ESTATUS DE R2-FC	
		ENTREGADOS (ML1)	REVISADOS (INT)	TOTAL DOC SIN OBS. / NO	TOTAL DOC OBS	ENTREGADOS (ML1)	REVISADOS (INT)	TOTAL DOC SIN OBS. /	TOTAL DOC OBS
Informes de Pruebas	49	29	29	28	1				
Planes	1								
Manuales	3								
Procedimientos /Protocolos/Prog	121	115	111						
Planes de Inspección y Ensayo	6	6	6	6					
Especificaciones Técnicas	33								
TOTAL	213								

Tabla k.ii.5.5-8. Balance de Entregables Fase Construcción MR

Actividades del Período.

Entre las actividades desarrolladas en este período está el inicio del proceso de acompañamiento en fábrica de las pruebas del primer tren por parte de uno de los especialistas de Material Rodante de la Interventoría, asimismo como el proceso final de la manufactura y ensamble de los trenes. A continuación, se presenta una compilación de las actividades realizadas en este período, como complemento a las actividades de supervisión de la fabricación de los trenes del Consorcio CSPLMB a cargo de BMC:

	INFORME MENSUAL DE INTERVENTORÍA				
	CONTRATO No. 148 DE 2020 INTERVENTORÍA INTEGRAL, TÉCNICA, ECONÓMICA, FINANCIERA, CONTABLE, JURÍDICA, ADMINISTRATIVA, OPERATIVA, PREDIAL, AMBIENTAL, SOCIAL Y DE SEGURIDAD SALUD EN EL TRABAJO PARA LA VIGENCIA DEL CONTRATO DE CONCESIÓN No. 163 DE 2019.				
	Código del Formato CSPLMB-FT-LFG-006	Vigencia del Formato 01/09/2024	Versión: V03	Pág. 689 de 1083	

Tren 1

- Inspección e identificación de problemas de ensamble con los seis coches acoplados;
- Verificación de hallazgos pendientes y análisis de propuestas de solución por parte de CRRC;
- Inspección en compañía de Alstom de equipamiento en cabina (cabina de señalización) para verificación conjunta de problemas detectados y análisis y establecimiento de compromisos para su solución;
- Prueba tipo coeficiente de flexibilidad coches M y S;
- Prueba de peso coches M y S;
- Inspección general proceso ensamble;
- Reuniones con personal CRRC dirección y planificación para evaluar el avance de las actividades en fabrica;
- Inspección general vehículos en nave de ensamblaje;
- Participación en proceso de inspección y ajuste de puertas coches en proceso de ensamble;
- Reuniones con área de diseño para verificación de la señalética en el interior de gabinetes eléctricos;

Tren 2

- Inspección nave planta CRRC coches en proceso de ensamble de componentes del interiorismo tales como techo, piso, recubrimiento interior, consola conducción, equipos eléctricos electrónicos varios, pasamanos, asientos, etc.
- Inspección fabricación bogies – proceso ajuste y calibrado de alturas de los bogies;

Tren 3

- Inspección general caja M;
- Inspección general tipo W techos coches (soldaduras, dimensiones, etc.)
- Inspección tipo W paredes laterales (soldaduras, dimensiones y planitud)
- Inspección tipo W paredes frontales coches (soldaduras, dimensiones y planitud)
- Inspección tipo W caja M (inspección soldaduras en general)
- Inspección tipo H bastidor inferior coche M (soldaduras y revisión dimensiones)
- Inspección tipo W en plataformas de pesaje, para verificación dimensional de altura caja bogie, rueda bogie, cabeza de riel piso puerta, altura coche, etc.

Tren 4

- Inspección tipo W del esqueleto del techo.
- Inspección tipo H del bastidor inferior.
- Inspección Tipo H verificación dimensional estructura caja, coche M4;
- Inspección proceso ensamblaje primer tren;
- Inspección cruzada tipo W de paredes laterales coches;
- Inspecciones cruzadas tipo W de ensamble pisos, paredes y techo, quinta caja;
- Inspección cruzada paredes laterales proceso soldadura, dimensiones y planitud;
- Inspección cruzada tipo W proceso soldadura ensamble cuarta caja;

	INFORME MENSUAL DE INTERVENTORÍA			
	CONTRATO No. 148 DE 2020 INTERVENTORÍA INTEGRAL, TÉCNICA, ECONÓMICA, FINANCIERA, CONTABLE, JURÍDICA, ADMINISTRATIVA, OPERATIVA, PREDIAL, AMBIENTAL, SOCIAL Y DE SEGURIDAD SALUD EN EL TRABAJO PARA LA VIGENCIA DEL CONTRATO DE CONCESIÓN No. 163 DE 2019.			
	Código del Formato CSPLMB-FT-LFG-006	Vigencia del Formato 01/09/2024	Versión: V03	

Otras actividades del período

- Revisión del Reporte de Monitoreo de Interfaces con otros Sistemas;
- Cierre en Aconex Field Inspecciones de Reportes de Inspección en fábrica y cargue en Aconex Field Incidencias de Hallazgos de problemas de calidad en fábrica

En el presente periodo, se concluyó el proceso de cambio de numeración entre los trenes 1 y 2 informada por ML1, con lo cual la lista de inspecciones en Aconex Field refleja los registros con los números de serie definitivos en las cajas y componentes principales.

- Realización de Comité Técnico Nivel 3 el 18 de febrero de 2025, donde se abordaron los siguientes temas:
 - Proceso de fabricación
 - Informe del avance de pruebas
 - Programa de Pruebas MR 2025
 - Varios
- Monitoreo de Interfaces;
- Seguimiento a las inspecciones del EIS;
- Revisión de Informes de Pruebas presentados por el Concesionario;
- Revisión de cambios no sustanciales presentados;
- Revisión de procedimientos y protocolos para pruebas en fabrica del MR.

En el presente periodo también se terminaron de revisar todos los procedimientos y protocolos de las pruebas de rutina y pruebas tipo a realizarse en fabrica para el tren 1 y se dio continuidad a la revisión de procedimientos y protocolos de las pruebas que se realizaran en sitio.

Se presenta a continuación el listado de los procedimientos y protocolos de prueba revisados por la Interventoría hasta el momento.

TIPO DE PRUEBA	PROCEDIMIENTO DE PRUEBA	PROTOCOLO DE PRUEBA
Prueba estática		
prueba de rutina dieléctrica	L1T1-3100-600-CON-ED-MER-PR-0021	L1T1-3100-600-CON-CN-MER-PC-0018
prueba de rutina de peso	L1T1-3100-600-CON-ED-MER-PR-0022	L1T1-3100-600-CON-CN-MER-PC-0019
prueba de rutina del cargador de baterías	L1T1-3142-600-CON-ED-MER-PR-0002	L1T1-3142-600-CON-CN-MER-PC-0002
prueba de rutina del sistema de iluminación	L1T1-3100-600-CON-ED-MER-PR-0023	L1T1-3100-600-CON-CN-MER-PC-0020
prueba de rutina para el funcionamiento de las puertas	L1T1-3150-600-CON-ED-MER-PR-0002	L1T1-3150-600-CON-CN-MER-PC-0002
prueba de rutina del sistema de comunicación	L1T1-3126-600-CON-ED-MER-PR-0003	L1T1-3126-600-CON-CN-MER-PC-0003
prueba de rutina del sistema de ventilación	L1T1-3170-600-CON-ED-MER-PR-0002	L1T1-3170-600-CON-CN-MER-PC-0002
prueba de rutina del sistema de suministro de aire	L1T1-3173-600-CON-ED-MER-PR-0001	L1T1-3173-600-CON-CN-MER-PC-0001
prueba de rutina de funcionamiento de los frenos	L1T1-3160-600-CON-ED-MER-PR-0003	L1T1-3160-600-CON-CN-MER-PC-0003
prueba de rutina de engrase de las pestañas de la rueda	L1T1-3130-600-CON-ED-MER-PR-0003	L1T1-3130-600-CON-CN-MER-PC-0003
prueba de rutina del sistema de detección de obstáculos	L1T1-3100-600-CON-ED-MER-PR-0027	L1T1-3100-600-CON-CN-MER-PC-0024
prueba de rutina del ruido estático del tren	L1T1-3100-600-CON-CN-MER-PR-0002	L1T1-3100-600-CON-CN-MER-PC-0025
prueba de rutina de dispositivos de seguridad	L1T1-3100-600-CON-ED-MER-PR-0024	L1T1-3100-600-CON-CN-MER-PC-0021
prueba de rutina de equipos y componentes de tracción	L1T1-3110-600-CON-ED-MER-PR-0004	L1T1-3110-600-CON-CN-MER-PC-0004

	INFORME MENSUAL DE INTERVENTORÍA			
	CONTRATO No. 148 DE 2020 INTERVENTORÍA INTEGRAL, TÉCNICA, ECONÓMICA, FINANCIERA, CONTABLE, JURÍDICA, ADMINISTRATIVA, OPERATIVA, PREDIAL, AMBIENTAL, SOCIAL Y DE SEGURIDAD SALUD EN EL TRABAJO PARA LA VIGENCIA DEL CONTRATO DE CONCESIÓN No. 163 DE 2019.			
	Código del Formato CSPLMB-FT-LFG-006	Vigencia del Formato 01/09/2024	Versión: V03	

TIPO DE PRUEBA	PROCEDIMIENTO DE PRUEBA	PROTOCOLO DE PRUEBA
Pruebas estáticas aceptadas		
Pruebas dinámicas		
prueba de rutina del gálibo estático del tren	L1T1-3100-600-CON-CN-MER-PR-0003	L1T1-3100-600-CON-CN-MER-PC-0026
prueba de rutina de estanqueidad al agua	L1T1-3100-600-CON-ED-MER-PR-0025	L1T1-3100-600-CON-CN-MER-PC-0022
inspección del rendimiento dinámico del vehículo	L1T1-3100-600-CON-ED-MER-PR-0026	L1T1-3100-600-CON-CN-MER-PC-0023
prueba de rutina del frotador de corriente	L1T1-3110-600-CON-CN-MER-PR-0001	L1T1-3110-600-CON-CN-MER-PC-0005
prueba de rutina de aceleración y desaceleración del tren en modo normal y degradado	L1T1-3100-600-CON-CN-MER-PR-0005	L1T1-3100-600-CON-CN-MER-PC-0028
prueba de rutina del consumo máximo del tren	L1T1-3100-600-CON-CN-MER-PR-0007	L1T1-3100-600-CON-CN-MER-PC-0030
Prueba de Rutina Ruido Dinámico del Tren	L1T1-3100-600-CON-CN-MER-PR-0006	L1T1-3100-600-CON-CN-MER-PC-0029
Prueba de Rutina Recorridos Preoperacionales 2500 Km	L1T1-3100-600-CON-CN-MER-PR-0010_V00	L1T1-3100-600-CON-CN-MER-PC-0031_V00
Prueba de tipo en la fábrica de Changchun		
prueba tipo de impedancia de aislamiento y tensión soportada	L1T1-3100-600-CON-ED-MER-PR-0006	L1T1-3100-600-CON-CN-MER-PC-0006
prueba tipo del peso	L1T1-3100-600-CON-ED-MER-PR-0001	L1T1-3100-600-CON-CN-MER-PC-0001
prueba tipo de capacidad de elevación	L1T1-3100-600-CON-ED-MER-PR-0004	L1T1-3100-600-CON-CN-MER-PC-0004
prueba tipo de inspección del cableado del circuito de tierra y retorno	L1T1-3100-600-CON-ED-MER-PR-0007	L1T1-3100-600-CON-CN-MER-PC-0007
prueba tipo del sistema de ventilación	L1T1-3170-600-CON-ED-MER-PR-0001	L1T1-3170-600-CON-CN-MER-PC-0001
pruebas tipo estáticas de frenado	L1T1-3160-600-CON-ED-MER-PR-0001	L1T1-3160-600-CON-CN-MER-PC-0001
prueba tipo del desempeño en curvas	L1T1-3100-600-CON-ED-MER-PR-0005	L1T1-3100-600-CON-CN-MER-PC-0005
pruebas tipo del gálibo estático	L1T1-3100-600-CON-ED-MER-PR-0002	L1T1-3100-600-CON-CN-MER-PC-0002
prueba tipo de estanqueidad al agua	L1T1-3100-600-CON-ED-MER-PR-0003	L1T1-3100-600-CON-CN-MER-PC-0003
prueba tipo del rendimiento del sistema de tracción (en fábrica)	L1T1-3110-600-CON-ED-MER-PR-0003	L1T1-3110-600-CON-CN-MER-PC-0003
pruebas tipo dinámicas de frenado	L1T1-3160-600-CON-ED-MER-PR-0002	L1T1-3160-600-CON-CN-MER-PC-0002
prueba tipo de Acoplador	L1T1-3174-600-CON-ED-MER-PR-0001	L1T1-3174-600-CON-CN-MER-PC-0001
prueba tipo de la batería de respaldo	L1T1-3142-600-CON-ED-MER-PR-0001	L1T1-3142-600-CON-CN-MER-PC-0001
prueba tipo del sistema auxiliar de energía o convertidor estático	L1T1-3141-600-CON-ED-MER-PR-0001	L1T1-3141-600-CON-CN-MER-PC-0001
prueba tipo de las puertas de pasajeros	L1T1-3150-600-CON-ED-MER-PR-0001	L1T1-3150-600-CON-CN-MER-PC-0001
prueba tipo de iluminación del salón de pasajeros y exterior	L1T1-3100-600-CON-ED-MER-PR-0016	L1T1-3100-600-CON-CN-MER-PC-0015
prueba tipo del limpiaparabrisas	L1T1-3181-600-CON-ED-MER-PR-0002	L1T1-3181-600-CON-CN-MER-PC-0002
prueba tipo del sistema de control del tren	L1T1-3120-600-CON-ED-MER-PR-0001	L1T1-3120-600-CON-CN-MER-PC-0001
prueba tipo del desempeño estático al sistema de información del pasajero	L1T1-3126-600-CON-ED-MER-PR-0001	L1T1-3126-600-CON-CN-MER-PC-0001
prueba tipo del rendimiento dinámico del sistema de información al pasajero	L1T1-3126-600-CON-ED-MER-PR-0002	L1T1-3126-600-CON-CN-MER-PC-0002
prueba tipo de las medidas de seguridad e inspección de los equipos de seguridad	L1T1-3100-600-CON-ED-MER-PR-0014	L1T1-3100-600-CON-CN-MER-PC-0013
prueba tipo de la operabilidad y la mantenibilidad del tren	L1T1-3100-600-CON-ED-MER-PR-0013	L1T1-3100-600-CON-CN-MER-PC-0012
prueba tipo del ruido en el interior del tren	L1T1-3100-600-CON-ED-MER-PR-0008	L1T1-3100-600-CON-CN-MER-PC-0008
prueba tipo del ruido en el exterior del tren	L1T1-3100-600-CON-ED-MER-PR-0009	L1T1-3100-600-CON-CN-MER-PC-0009
prueba tipo de la resistencia al movimiento del tren	L1T1-3100-600-CON-ED-MER-PR-0017	L1T1-3100-600-CON-CN-MER-PC-0016
Prueba de Funcionamiento de 5000 KM	L1T1-3100-600-CON-ED-MER-PR-0018	L1T1-3100-600-CON-CN-MER-PC-0017
prueba tipo sistema de engrase de pestañas (sitio)	L1T1-3130-600-CON-ED-MER-PR-0002	L1T1-3130-600-CON-CN-MER-PC-0002
Prueba Tipo Inteligibilidad Habla Sistema Radiodifusión (sitio)	L1T1-3100-600-CON-ED-MER-PR-0011	L1T1-3100-600-CON-CN-MER-PC-0010
Prueba Tipo Frotador de Contacto	L1T1-3110-600-CON-ED-MER-PR-0001	L1T1-3110-600-CON-CN-MER-PC-0001
Prueba Tipo Galibo Dinámico (sitio)	L1T1-3100-600-CON-ED-MER-PR-0015	L1T1-3100-600-CON-CN-MER-PC-0014
Prueba Tipo Equipo Detección Rotura de Rieles	L1T1-5200-600-CON-CN-MER-PR-0001	L1T1-5200-600-CON-CN-MER-PC-0001
Prueba Tipo Coeficiente de flexibilidad	L1T1-3133-600-CON-CN-MER-PR-0001	L1T1-3133-600-CON-CN-MER-PC-0001
Prueba de información sobre el aislamiento acústico de los vehículos	L1T1-3100-600-CON-CN-MER-PR-0009	L1T1-3100-600-CON-CN-MER-PC-0032
Prueba Tipo Rendimiento Sistema de Tracción en Sitio	L1T1-3110-600-CON-ED-MER-PR-0002_V01	L1T1-3110-600-CON-CN-MER-PC-0002_V00
Total, procedimientos y protocolos de prueba revisados	56	56

Tabla k.ii.5.5-9 Previsión de Fabricación y Pruebas de EPT

	INFORME MENSUAL DE INTERVENTORÍA				
	CONTRATO No. 148 DE 2020 INTERVENTORÍA INTEGRAL, TÉCNICA, ECONÓMICA, FINANCIERA, CONTABLE, JURÍDICA, ADMINISTRATIVA, OPERATIVA, PREDIAL, AMBIENTAL, SOCIAL Y DE SEGURIDAD SALUD EN EL TRABAJO PARA LA VIGENCIA DEL CONTRATO DE CONCESIÓN No. 163 DE 2019.				
	Código del Formato CSPLMB-FT-LFG-006	Vigencia del Formato 01/09/2024	Versión: V03	Pág. 692 de 1083	

Equipos de Patio Taller

Pruebas de EPT

En este período el Concesionario ML1 no presentó nueva actualización del programa de fabricación y pruebas de los primeros equipos de patio taller, permaneciendo la previsión informada mediante correo electrónico el día 13 de enero del 2025 que se presenta en la siguiente tabla:

Item	Equipos	Cronograma Actualizado 2025			
		Inicio producción	Fin de producción	Inicio Pruebas en fábrica	Fin Pruebas en fábrica
1	Vagón plataforma para puertas de plataforma	Sep-2024	May-2025	May-2025	Jun-2025
2	Vagón equipado con bobinas para cable	Sep-2024	May-2025	May-2025	Jun-2025
3	Máquina de Lavado de trenes	Feb-2025	Abr-2025	Abr-2025	May-2025
4	Torno de ruedas en foso	Feb-2025	Sep-2025	Sep-2025	Oct-2025
5	Columnas de elevación fijas	Oct-2024	Abr-2025	Abr-2025	May-2025
6	Columnas de elevación móviles	Oct-2024	Abr-2025	Abr-2025	May-2025
7	Sistema de alimentación auxiliar	Oct-2024	Abr-2025	Abr-2025	May-2025
8	Equipo de encarrilamiento	Feb-2025	Abr-2025	Abr-2025	May-2025
9	Portal de advertencia	Dic-2024		Abr-2025	
10	DPS	Dic-2024	Abr-2025	Abr-2025	May-2025
11	Vehículo Multipropósito	Sep-2024	May-2025	May-2025	Jun-2025
12	Sistema de detección de desgaste de pastillas de freno	Ene-2025	Abr-2025	Abr-2025	Mar-2025
13	Grúas del Patio Taller				Jun-25

Tabla k.ii.5.5-10 Previsión de Fabricación y Pruebas de EPT

La tabla presentada fue actualizada como producto de las discusiones técnicas llevadas a cabo con el Concesionario, incluyéndose como parte de los primeros equipos a instalar el sistema de desgaste de pastillas de freno y las grúas del patio taller, por lo que se han incorporado al listado.

En este período, mediante comunicación L1T1-INT-CE-25-1022 de fecha 18/02/2025 con asunto: SOLICITUD DE CUMPLIMIENTO DE LOS COMPROMISOS ADQUIRIDOS POR PARTE DE LA DISCIPLINA DE EQUIPOS DE PATIO TALLER, la interventoría solicitó al Concesionario el cumplimiento de diversos compromisos que han sido asumidos en comités y reuniones técnicas. A continuación, se presenta el listado de los aspectos principales solicitados por la Interventoría:

- Confirmación del listado de Equipos de Patio Taller que estarán disponibles para las pruebas de los primeros trenes
- Entrega de informes de pruebas realizadas;
- Actualización de documentos después de gestión de cambios de los equipos siguiente:

	INFORME MENSUAL DE INTERVENTORÍA				
	CONTRATO No. 148 DE 2020 INTERVENTORÍA INTEGRAL, TÉCNICA, ECONÓMICA, FINANCIERA, CONTABLE, JURÍDICA, ADMINISTRATIVA, OPERATIVA, PREDIAL, AMBIENTAL, SOCIAL Y DE SEGURIDAD SALUD EN EL TRABAJO PARA LA VIGENCIA DEL CONTRATO DE CONCESIÓN No. 163 DE 2019.				
	Código del Formato CSPLMB-FT-LFG-006	Vigencia del Formato 01/09/2024	Versión: V03	Pág. 693 de 1083	

- Vehículo Multipropósito
 - Locomotora Eléctrica para Maniobras
 - Máquina de Lavado de trenes
 - Equipo de pruebas de tracción
 - Extractor de Rodamientos y Caja de Rodamientos
 - Taladro Vertical
- Actualización lista de entregables (Incluyendo los Planes de Inspección y Ensayo)
 - Entrega de planos constructivos
 - Participación del Equipo de Interfaces en los comités de Nivel 3 de Equipos de Patio Taller
 - Presencia permanente del Ingeniero de Equipos de Patio Taller en Patio

A la fecha, se está a la espera de la contestación por parte del Concesionario sobre estos requerimientos.

A continuación, se presenta el estado de avance referente a las pruebas de equipos de patio taller.

1. Vehículo Multipropósito MPV

Para el vehículo Multipropósito se han desarrollado las siguientes pruebas:

- Prueba de resistencia estática de la carrocería del vehículo multipropósito MPV: Las pruebas fueron llevadas a cabo durante los días 15, 16 y 17 de octubre 2024; el desarrollo de la prueba fue expuesto en el informe del mes de octubre/2024.
- Prueba de resistencia estática de marco del bogie del MPV: Las pruebas fueron ejecutadas durante los días 12, 13, 16, 17 y 18 de diciembre del 2024. La prueba se desarrolló con normalidad de acuerdo con los estándares definidos por el fabricante.

Se está a la espera de la entrega del Informe de pruebas por parte de Concesionario.

2. Vagón plataforma para puertas de plataformas

El bogie implementado para este equipo es el mismo que se implementa en los siguientes vehículos:

- Vagón equipado con bobinas para cable
- Vagón con equipo de chorro para la limpieza de las redes de drenaje
- Vagón de transporte ferroviario

La prueba de resistencia estática del marco del bogie del vagón plataforma para puertas de plataforma fueron llevadas a cabo durante los días 5, 6, 7, 8 y 11 de noviembre 2024. La prueba se desarrolló con normalidad de acuerdo con los estándares definidos por el fabricante. El Concesionario aún no ha presentado el informe respectivo.

	INFORME MENSUAL DE INTERVENTORÍA				
	CONTRATO No. 148 DE 2020 INTERVENTORÍA INTEGRAL, TÉCNICA, ECONÓMICA, FINANCIERA, CONTABLE, JURÍDICA, ADMINISTRATIVA, OPERATIVA, PREDIAL, AMBIENTAL, SOCIAL Y DE SEGURIDAD SALUD EN EL TRABAJO PARA LA VIGENCIA DEL CONTRATO DE CONCESIÓN No. 163 DE 2019.				
	Código del Formato CSPLMB-FT-LFG-006	Vigencia del Formato 01/09/2024	Versión: V03	Pág. 694 de 1083	

3. Vagón equipado con bobinas para cable

La prueba de resistencia estática de la carrocería del vagón equipado con bobinas para cable fue llevada a cabo durante los días 13, 14 y 15 de noviembre 2024. La prueba se realizó con normalidad los estándares definidos por el fabricante. El objetivo de esta prueba fue probar la resistencia estática de la carrocería del vagón equipado con bobinas para cable. El Concesionario está en proceso de preparación del informe respectivo.

En las tablas a continuación se presenta el avance estadístico de las pruebas de EPT y de la emisión y revisión de los respectivos informes de las pruebas:

ESTADÍSTICAS DE SEGUIMIENTO A PRUEBAS DE EPT											
DESCRIPCIÓN DE PRUEBAS		ESTATUS DE PRUEBAS			INFORME DE PRUEBA (ML1)				FICHA DE REVISIÓN (INTERVENTORÍA)		
PRUEBAS FAI	TOTAL	POR INICIAR	EN CURSO	CONCL.	CANT INF. ESPERADOS	SIN INICIAR	RECIB.	PEND.	EN PROCESO	RADICADA	
Prueba de resistencia estática de carrocería vehículo multipropósito (MPV) - Vía Remota											
PRUEBA 1 - Prueba de carga vertical											
P 1.1-Prueba de 1,0 veces de carga vertical	1			1							
P 1.2-Prueba de 1,3 veces de carga vertical	1			1							
PRUEBA 2 - Prueba de fuerza longitudinal											
P 2.1-Prueba de compresión longitudinal	1			1							
P 2.2-Prueba de tensión longitudinal	1			1							
PRUEBA 3 - Prueba de esfuerzo bajo condición operativa de levantamiento del vehículo											
P 3.1-Prueba de levantamiento del extremo I	1			1	1			1			
P 3.2-Prueba de levantamiento del extremo II	1			1							
P 3.3-Prueba de levantamiento del vehículo completo	1			1							
Prueba de resistencia estática de marco del bogie para el vagón de plataforma para puertas de plataforma - Vía Remota											
PRUEBA 1 - Prueba estática con simulación de carga excepcional											
P 1.1-Aplicación de carga de soporte lateral vertical, aplicación de carga de torsión	1			1							
P 1.2-Aplicación de carga de torsión	1			1							
P 1.3-Aplicación de carga vertical del pivote central, aplicación de carga transversal	1			1							
P 1.4-Aplicación de carga longitudinal, aplicación de carga del asiento de soporte	1			1	1			1			
PRUEBA 2 - Prueba estática con simulación de carga operativa											
P 2.1-Aplicación de carga de diamante	1			1							
P 2.2-Aplicación de carga de freno	1			1							
Prueba de resistencia estática de carrocería vagón equipado con bobinas para cable											
PRUEBA 1 - Prueba de carga vertical											
P 1.1-Prueba de compresión longitudinal	1			1							
P 1.2-Prueba de tensión longitudinal	1			1							
PRUEBA 2 - Prueba de fuerza longitudinal											
P 2.1-Prueba de levantamiento del extremo I	1			1							
P 2.2-Prueba de levantamiento del extremo II	1			1	1			1			
P 2.3-Prueba de levantamiento del vehículo completo	1			1							
PRUEBA 3 - Prueba de esfuerzo bajo condición operativa de levantamiento del vagón											
P 3.1-Prueba de 1,0 veces de carga vertical	1			1							
P 3.2-Prueba de 1,3 veces de carga vertical	1			1							
Prueba de resistencia estática de marco del bogie del MPV											
PRUEBA 1 - Prueba de carga vertical											
P 1.1-carga vertical, carga transversal	1			1							
P 1.2-Torsión del riel, frenado en un lado	1			1							
PRUEBA 2- Prueba de fuerza longitudinal											
P 2.1-Carga romb, carga longitudinal	1			1	1			1			
P 2.2-Carga de frenado del otro lado, carga del amortiguador	1			1							
P 2.3-Carga de la caja de engranajes	1			1							
TOTAL	25,00	0,00	0,00	25,00	4,00	0,00	0,00	4,00	0,00	0,00	

Tabla k.i.i.5-11. Balance de Pruebas y revisión de informes de EPT (Actualizado al 25/02/25)



	INFORME MENSUAL DE INTERVENTORÍA				
	CONTRATO No. 148 DE 2020 INTERVENTORÍA INTEGRAL, TÉCNICA, ECONÓMICA, FINANCIERA, CONTABLE, JURÍDICA, ADMINISTRATIVA, OPERATIVA, PREDIAL, AMBIENTAL, SOCIAL Y DE SEGURIDAD SALUD EN EL TRABAJO PARA LA VIGENCIA DEL CONTRATO DE CONCESIÓN No. 163 DE 2019.				
	Código del Formato CSPLMB-FT-LFG-006	Vigencia del Formato 01/09/2024	Versión: V03	Pág. 695 de 1083	

Seguimiento a los informes de fabricación y pruebas de EPT realizado por la Interventoría

De acuerdo con la metodología implementada por la Interventoría para las actividades de acompañamiento de fabricación y pruebas, se presenta en el anexo k.ii.5.5. de Sistemas Metroferroviarios y Material Rodante el cuadro resumen referente al seguimiento de la entrega y revisión de los Informes de Prueba, tomando como referencia la Programación de Pruebas presentado por el Concesionario para EPT.

Avance de fabricación de equipos de patio taller de la categoría 1.

A continuación, se presenta un registro fotográfico del avance de fabricación de los Equipos de Patio Taller reportados por el Concesionario.

Categoría 1	Evidencia
Columnas de elevación móviles para trenes de pasajeros	Pintura y ensamble
	
Columnas de elevación sincronizada	Pintura y ensamble
	

	INFORME MENSUAL DE INTERVENTORÍA				
	CONTRATO No. 148 DE 2020 INTERVENTORÍA INTEGRAL, TÉCNICA, ECONÓMICA, FINANCIERA, CONTABLE, JURÍDICA, ADMINISTRATIVA, OPERATIVA, PREDIAL, AMBIENTAL, SOCIAL Y DE SEGURIDAD SALUD EN EL TRABAJO PARA LA VIGENCIA DEL CONTRATO DE CONCESIÓN No. 163 DE 2019.				
	Código del Formato CSPLMB-FT-LFG-006	Vigencia del Formato 01/09/2024	Versión: V03		Pág. 696 de 1083

Categoría 1	Evidencia
Vehículo multipropósito	<p style="text-align: center;">Pintura y ensamble de componentes</p> 
Vagón plataforma para puertas de plataforma	<p style="text-align: center;">Fabricación del bastidor</p> 
Vagón equipado con bobinas para cable	<p style="text-align: center;">Ensamble de componentes</p> 

	INFORME MENSUAL DE INTERVENTORÍA				
	CONTRATO No. 148 DE 2020 INTERVENTORÍA INTEGRAL, TÉCNICA, ECONÓMICA, FINANCIERA, CONTABLE, JURÍDICA, ADMINISTRATIVA, OPERATIVA, PREDIAL, AMBIENTAL, SOCIAL Y DE SEGURIDAD SALUD EN EL TRABAJO PARA LA VIGENCIA DEL CONTRATO DE CONCESIÓN No. 163 DE 2019.				
	Código del Formato CSPLMB-FT-LFG-006	Vigencia del Formato 01/09/2024	Versión: V03		Pág. 697 de 1083

Categoría 1	Evidencia
Stinger	<p style="text-align: center;">Ensamble de gabinetes eléctricos</p> 
DPS	<p style="text-align: center;">Ensamble de gabinetes eléctricos</p> 
Portal de advertencia	<p style="text-align: center;">Portal de advertencia</p> 

	INFORME MENSUAL DE INTERVENTORÍA				
	CONTRATO No. 148 DE 2020 INTERVENTORÍA INTEGRAL, TÉCNICA, ECONÓMICA, FINANCIERA, CONTABLE, JURÍDICA, ADMINISTRATIVA, OPERATIVA, PREDIAL, AMBIENTAL, SOCIAL Y DE SEGURIDAD SALUD EN EL TRABAJO PARA LA VIGENCIA DEL CONTRATO DE CONCESIÓN No. 163 DE 2019.				
	Código del Formato CSPLMB-FT-LFG-006	Vigencia del Formato 01/09/2024	Versión: V03		Pág. 698 de 1083



Categoría 1	Evidencia
Sistema de detección de pastillas de frenos	Fabricación de Cajas y gabinetes 
Equipo de encarrilamiento	Recepción de equipos 
Torno de ruedas en foso	Preparación de partes e inicio de producción 

Tabla k.ii.5.5-12. Avance de construcción de EPT (actualizado al 25/02/2025)

	INFORME MENSUAL DE INTERVENTORÍA				
	CONTRATO No. 148 DE 2020 INTERVENTORÍA INTEGRAL, TÉCNICA, ECONÓMICA, FINANCIERA, CONTABLE, JURÍDICA, ADMINISTRATIVA, OPERATIVA, PREDIAL, AMBIENTAL, SOCIAL Y DE SEGURIDAD SALUD EN EL TRABAJO PARA LA VIGENCIA DEL CONTRATO DE CONCESIÓN No. 163 DE 2019.				
	Código del Formato CSPLMB-FT-LFG-006	Vigencia del Formato 01/09/2024	Versión: V03	Pág. 699 de 1083	

Fase de Construcción

De acuerdo con el documento L1T1-0000-000-CON-CN-GEN-LI-0010_VDD - LISTADO MAESTRO DE DOCUMENTOS FASE CONSTRUCCION - SISTEMAS Y EQUIPOS, el Concesionario definió 689 documentos para la Fase de Construcción; a continuación, se presenta la tabla de seguimiento.

EPT - DOCUMENTOS TÉCNICOS	TOTAL ENTREGABLES	BALANCE FASE CONSTRUCCIÓN							
		AVANCE R1 - FC		ESTATUS DE R1-FC		AVANCE R2 - FC		ESTATUS DE R2-FC	
		ENTREGADOS (ML1)	REVISADOS (INT)	TOTAL DOC SIN OBS. / NO	TOTAL DOC OBS	ENTREGADOS (ML1)	REVISADOS (INT)	TOTAL DOC SIN OBS. / NO	TOTAL DOC OBS
Informes de Pruebas	43								
Manuales	190								
Procedimientos /Protocolos/Prog	138	12	10		10	4	2	2	
Planes de Inspección y Ensayo	6	6	6		6				
Especificaciones Técnicas	184								
EPT - PLANOS/MODELOS BIM	TOTAL ENTREGABLES	BALANCE FASE CONSTRUCCIÓN							
		AVANCE R1 - FC		ESTATUS DE R1-FC					
		ENTREGADOS (ML1)	REVISADOS (INT)	TOTAL DOC SIN OBS. / NO	TOTAL DOC OBS				
Planos	128								
TOTAL	689								

Tabla k.ii.5.5-13. Balance de Entregables Fase Construcción EPT (actualizado al 25/02/25)

En este período se revisó el L1T1-3200-000-CON-CN-PIE-PN-0005_V00 - PLAN DE INSPECCION Y ENSAYO – VAGON CON EQUIPO DE CHORRO PARA LA LIMPIEZA DE REDES DE DRENAJE, mediante el oficio No L1T1-INT-CE-25-1130 de fecha 21/02/2025 encontrándose observado por la Interventoría.

Los documentos recibidos durante este periodo por parte del concesionario son:

- Columnas de elevación sincronizadas - procedimiento de pruebas en fabrica.
- Columnas de elevación sincronizadas – protocolo de pruebas en fabrica.
- Sistema de detección de desgaste de pastillas de frenos - procedimiento de pruebas en fabrica.
- Sistema de detección de desgaste de pastillas de frenos - protocolo de pruebas en fabrica.

Actividades del Período.

1. Seguimiento/verificación de las interfaces de la especialidad entre el equipo de EPT de la Interventoría con las diferentes disciplinas del área de Ingeniería de equipos ferroviarios de ML1, presentándose los avances de la revisión de las interfaces en los comités técnicos N3 de EPT.
2. Socialización en los comités técnicos N3 de EPT de las revisiones hechas hasta el momento de las interfaces de los siguientes equipos:
 - Portal de advertencia
 - Equipo de encarrilamiento
 - Columnas de elevación fijas
 - Columnas de elevación móviles

	INFORME MENSUAL DE INTERVENTORÍA				
	CONTRATO No. 148 DE 2020 INTERVENTORÍA INTEGRAL, TÉCNICA, ECONÓMICA, FINANCIERA, CONTABLE, JURÍDICA, ADMINISTRATIVA, OPERATIVA, PREDIAL, AMBIENTAL, SOCIAL Y DE SEGURIDAD SALUD EN EL TRABAJO PARA LA VIGENCIA DEL CONTRATO DE CONCESIÓN No. 163 DE 2019.				
	Código del Formato CSPLMB-FT-LFG-006	Vigencia del Formato 01/09/2024	Versión: V03	Pág. 700 de 1083	

- Máquina de lavado de trenes
 - DPS
 - Locotractor eléctrico Bi-vial
 - Sistema autónomo de alimentación “Stinger”
 - Vehículo Multipropósito
 - Máquina de lavado de bogíes
 - Prensa de calado
 - Torno en foso
 - Banco de ensayos estáticos para bogíes
 - Cabina de lavado de componentes
 - Plataforma de elevación de bogíes
 - Cabina de pintura de coches
 - Equipo de almacenamiento automático tridimensional
 - Cabina de granallado
 - Cabina de bogies y componentes
 - Grúas del patio taller.
3. Actualización de seguimiento de los Planes de Gestión de Pruebas y Validación y de la Configuración.
 4. Revisión, aportes y comentarios relacionados con la memoria técnica del proyecto.
 5. Revisión y actualización del estado de avance de las interfaces con corte a enero/25 de las etapas del 90% y 100%.
 6. Mesas de Cambios relacionadas con los cambios generados debido a la sustitución del proveedor de Grúas de Patio Taller.
 - Primera sesión: Revisión de las grúas giratorias de 360° y 270° que se encuentran ubicadas en los cuartos M06, M12, M14, M16, M17 y M33, para operaciones con partes de equipos ferroviarios. Los temas que se trataron fueron los siguientes:
 - Descripción del cambio
 - Programa mesa de cambios
 - Requisitos de diseño;
 - Comparación de las principales características del diseño de la versión anterior con las nuevas necesidades;
 - Impacto en las interfaces;
 - Segunda sesión: Revisión de las 22 grúas pórtico, suspendidas, puente y giratorias. Los temas que se trataron fueron los siguientes:
 - Revisión de requerimientos / Especificaciones técnicas
 - Dimensionamiento

	INFORME MENSUAL DE INTERVENTORÍA				
	CONTRATO No. 148 DE 2020 INTERVENTORÍA INTEGRAL, TÉCNICA, ECONÓMICA, FINANCIERA, CONTABLE, JURÍDICA, ADMINISTRATIVA, OPERATIVA, PREDIAL, AMBIENTAL, SOCIAL Y DE SEGURIDAD SALUD EN EL TRABAJO PARA LA VIGENCIA DEL CONTRATO DE CONCESIÓN No. 163 DE 2019.				
	Código del Formato CSPLMB-FT-LFG-006	Vigencia del Formato 01/09/2024	Versión: V03	Pág. 701 de 1083	

- Condiciones eléctricas
 - Compatibilidad EMC
 - Memorias descriptivas
 - Comparación de parámetros técnicos
 - Impacto en las interfaces.
- Tercera sesión: Actualización dimensional de las grúas para patio taller. Los temas que se trataron fueron los siguientes:
- Compromisos mesas de cambio pasadas
 - Requerimientos RAMS
 - Revisión de requerimiento de diseño
 - Actualización de modelos BIM
 - Revisión requerimientos a nivel EST
 - Requerimientos ARQ
 - Detalles de ménsulas
 - Distancia entre soportes y recorrido total, luz entre soportes

Puertas de Andén y Plataforma

Las actividades en curso en este componente estuvieron básicamente relacionadas con la fabricación y con las preparaciones de las pruebas serie de las 2 primeras estaciones.

A continuación, se presenta el estado de El estado actual de las inspecciones y pruebas

Pruebas Tipo y Serie en Fabrica

a. Inspección del Primer Artículo:

Estas pruebas se realizaron en el periodo del día 16/12/24 al 18/12/24 de acuerdo con lo programado, finalizando sin novedades.

El objetivo de esta prueba fue verificar que uno de los productos seleccionado al azar desde la producción cumpla con los requisitos del proyecto de PLMB mediante la comprobación de sus dimensiones, apariencia, funciones, rendimiento, diseño y otros parámetros definidos en los documentos de prueba (plan, procedimiento y protocolo) presentados por el Concesionario y que fueron revisados, recibiendo la conformidad de la Interventoría.

El informe de pruebas fue presentado por el Concesionario el día 3 de enero vía Aconex con la referencia ML1-TRN-038390. La revisión está en proceso de tramitación por parte de la Interventoría.

	INFORME MENSUAL DE INTERVENTORÍA				
	CONTRATO No. 148 DE 2020 INTERVENTORÍA INTEGRAL, TÉCNICA, ECONÓMICA, FINANCIERA, CONTABLE, JURÍDICA, ADMINISTRATIVA, OPERATIVA, PREDIAL, AMBIENTAL, SOCIAL Y DE SEGURIDAD SALUD EN EL TRABAJO PARA LA VIGENCIA DEL CONTRATO DE CONCESIÓN No. 163 DE 2019.				
	Código del Formato CSPLMB-FT-LFG-006	Vigencia del Formato 01/09/2024	Versión: V03	Pág. 702 de 1083	

Pruebas serie de los equipos de las estaciones:

Mediante el oficio No L1T1-INT-CE-25-1393 de fecha 19/02/2025, el Concesionario presentó el siguiente cronograma de pruebas serie de PDAP referente a las estaciones 1 y 2:

Descripción	Lugar	Fechas
Inspección UDE	Fangda Innotech	27/02/2025
Inspección de equipos DCU, PCL y PSCC	Co., Ltd. (in the factory in	28/02/2025
Inspección de componentes mecánicos	Dongguan)	01/03/2025

Tabla k.ii.5.5-14. Cronograma de Pruebas Serie de PDAP. (horario China)

La Interventoría mediante el comunicado No L1T1-INT-CE-25-1215 de fecha 25/02/2025 indico su participación remota en las pruebas programadas, de igual forma manifestó que los documentos vinculados con la realización de dichas pruebas, que se indican a continuación, ya habían sido revisados y aprobados:

- L1T1-5300-300-CON-CN-MEC-PC-0002 - PROTOCOLO DE PRUEBAS SERIE DE LAS PDAP.
- L1T1-5300-300-CON-CN-MEC-PR-0002- PROCEDIMIENTO DE PRUEBAS SERIE DE LAS PDAP.

Los documentos fueron recibidos mediante las transmisiones ML1-TRN-031267 y ML1-TRN-035024 en sus versiones V00 y V01, respectivamente, y contestados por la Interventoría a través del oficio No L1T1-INT-CE-24-6153 de fecha 19/12/2024.

Posteriormente, en fecha 22/01/2025 con la transmisión ML1-TRN-038765, el Concesionario presentó una actualización del procedimiento incorporando mejoras en la redacción de la prueba de función del DCU. Esta nueva versión fue revisada y recibió la conformidad de la Interventoría mediante el oficio No L1T1-INT-CE-24-1057 de fecha 19/02/2025.

Al final del período de este informe están en curso las pruebas serie de las dos primeras estaciones. En el informe del próximo período se reportará el avance.

En la tabla a continuación se presenta el avance estadístico de las pruebas, emisión y revisión de los respectivos informes de las pruebas del Sistema de PDAP:

	INFORME MENSUAL DE INTERVENTORÍA				
	CONTRATO No. 148 DE 2020 INTERVENTORÍA INTEGRAL, TÉCNICA, ECONÓMICA, FINANCIERA, CONTABLE, JURÍDICA, ADMINISTRATIVA, OPERATIVA, PREDIAL, AMBIENTAL, SOCIAL Y DE SEGURIDAD SALUD EN EL TRABAJO PARA LA VIGENCIA DEL CONTRATO DE CONCESIÓN No. 163 DE 2019.				
	Código del Formato CSPLMB-FT-LFG-006	Vigencia del Formato 01/09/2024	Versión: V03	Pág. 703 de 1083	

ESTADÍSTICAS DE SEGUIMIENTO A PRUEBAS E INSPECCIONES DE SISTEMA DE PDAP										
DESCRIPCIÓN DE PRUEBAS		ESTATUS DE LA PRUEBA			INFORME DE PRUEBA (ML1)				FICHA DE REVISIÓN (INTERVENTORÍA)	
PRUEBAS PDAP	TOTAL	EN CURSO	CONCL.	POR INICIAR	CANT INF. ESPERADOS	SIN INICIAR	RECIB.	PEND.	EN PROCESO	RADICADA
PRUEBAS DEL 1ER ARTICULO										
Inspección de Estructura y partes mecánicas	1		1							
Inspección funcional de equipos eléctricos DCU, PCL, PSCC	1		1		1		1		1	
Inspección funcional de equipos eléctricos UDE	1		1							
PRUEBAS SERIE EQUIPOS										
Equipos Estación Carrera 96	1			1	1	1				
Equipos Estación Portal de las Américas	1			1	1	1				
Equipos Estación Carrera 80	1			1	1	1				
Equipos Estación Calle 45 Sur	1			1	1	1				
Equipos Estación Kennedy	1			1	1	1				
Equipos Estación Avenida Boyacá	1			1	1	1				
Equipos Estación Avenida 68	1			1	1	1				
Equipos Estación Carrera 50	1			1	1	1				
Equipos Estación NQS	1			1	1	1				
Equipos Estación Nariño	1			1	1	1				
Equipos Estación Calle 1°	1			1	1	1				
Equipos Estación Calle 10°	1			1	1	1				
Equipos Estación Calle 26°	1			1	1	1				
Equipos Estación Calle 45°	1			1	1	1				
Equipos Estación Calle 63°	1			1	1	1				
Equipos Estación Calle 72°	1			1	1	1				
TOTAL	19	0	3	16	17	16	1	0	1	0

Tabla k.i.i.5.5-15. Balance de Pruebas y revisión de informes de PDAP (Actualizado al 24/02/25)

Seguimiento a los informes de fabricación y pruebas del Sistema de las PDAP

De acuerdo con la metodología implementada por la Interventoría para las actividades de acompañamiento de fabricación y pruebas, se presenta en el anexo k.ii.5.5. de Sistemas Metroferroviarios y Material Rodante el cuadro resumen referente al seguimiento de la entrega y revisión de los Informes de Prueba, tomando como referencia la Programación de Pruebas presentado por el Concesionario para el Sistema de PDAP.

Fase de Construcción

En la tabla a continuación se presentan los documentos previstos por el Concesionario para la Fase de Construcción y el estado de avance de la presentación y revisión.

	INFORME MENSUAL DE INTERVENTORÍA				
	CONTRATO No. 148 DE 2020 INTERVENTORÍA INTEGRAL, TÉCNICA, ECONÓMICA, FINANCIERA, CONTABLE, JURÍDICA, ADMINISTRATIVA, OPERATIVA, PREDIAL, AMBIENTAL, SOCIAL Y DE SEGURIDAD SALUD EN EL TRABAJO PARA LA VIGENCIA DEL CONTRATO DE CONCESIÓN No. 163 DE 2019.				
	Código del Formato CSPLMB-FT-LFG-006	Vigencia del Formato 01/09/2024	Versión: V03	Pág. 704 de 1083	

PDAP - DOCUMENTOS TÉCNICOS	TOTAL ENTREGABLES	BALANCE FASE CONSTRUCCIÓN				BALANCE FASE CONSTRUCCIÓN			
		AVANCE R1 - FC		ESTATUS DE R1-FC		AVANCE R2 - FC		ESTATUS DE R2-FC	
		ENTREGADOS (ML1)	REVISADOS (INT)	TOTAL DOC SIN OBS. / NO	TOTAL DOC OBS	ENTREGADOS (ML1)	REVISADOS (INT)	TOTAL DOC SIN OBS. /	TOTAL DOC OBS
Informes de Pruebas	6	5	4	2	1	1	1	1	
Manuales	2	1							
Procedimientos /Protocolos/Prog	7	5	5	5					
Planes de Inspección y Ensayo	5	1	1	1					
Especificaciones Técnicas	2								
TOTAL	22								

Tabla k.ii.5.5-16. Balance de Entregables Fase Construcción PDAP (actualizada al 19/12/24)

Actividades del Período

- Seguimiento de la resolución de interfaces;
- Seguimiento a las inspecciones del EIS;
- Revisión de planes, procedimientos y protocolos de pruebas presentados por el Concesionario;
- Revisión de memoria técnica del mes de enero/25;
- Comité Técnico de Nivel 3, realizado el 19/02/2025 donde se trataron los siguientes temas
 - Actualización de los modelos BIM de PDAP de acuerdo con el nuevo diseño estético;
 - Cronograma de pruebas en serie;
 - Estado de las interfaces de PDAP;
 - Previsión de entrega de la obra civil de acuerdo con el plan V13 para instalación del módulo de las PDAP en la vía de pruebas;
 - Estado de comentarios del EIS a la documentación de PDAP;

Peaje / Control de Acceso

Pruebas de PEAJE

El Concesionario ML1, presentó la siguiente previsión de programa de fabricación y pruebas en fábrica:

- Producción de prototipo: de septiembre a noviembre de 2024
- Pruebas de aceptación del prototipo en fabrica: del 16 al 21 de diciembre 2024
- Producción en serie de equipos: de enero a octubre del 2025
- Pruebas tipo en fábrica: a partir del 25 de marzo de 2025
- Pruebas de aceptación en fábrica: pruebas serie en diciembre 2025

a. Pruebas de aceptación del prototipo

Estas pruebas se realizaron en la fábrica de Founder International en la ciudad de Jiaxing RPC del 16 al 21 de diciembre de 2024 con el acompañamiento presencial de la Interventoría.

	INFORME MENSUAL DE INTERVENTORÍA				
	CONTRATO No. 148 DE 2020 INTERVENTORÍA INTEGRAL, TÉCNICA, ECONÓMICA, FINANCIERA, CONTABLE, JURÍDICA, ADMINISTRATIVA, OPERATIVA, PREDIAL, AMBIENTAL, SOCIAL Y DE SEGURIDAD SALUD EN EL TRABAJO PARA LA VIGENCIA DEL CONTRATO DE CONCESIÓN No. 163 DE 2019.				
	Código del Formato CSPLMB-FT-LFG-006	Vigencia del Formato 01/09/2024	Versión: V03	Pág. 705 de 1083	

En esta prueba se verificó que el prototipo, una Barrera de Control de Acceso para Personal con Movilidad reducida (BCA-PMR), cumple con las especificaciones y funcionalidades básicas del diseño, de acuerdo con los requisitos especificados en el contrato, Apéndice Técnico 8 Sección 7, el informe de diseño PEA y las especificaciones técnicas. Las pruebas se realizaron con resultados satisfactorios.

El Concesionario mediante la transmisión número ML1-TRN-038560, de fecha 14/01/2025, presentó el “INFORME DE PRUEBA DEL PRIMER ARTICULO DEL SISTEMA DE PEAJE / CONTROL DE ACCESO (PEA)”. Este informe fue observado por la Interventoría y se dio a conocer al Concesionario ML1, a inicios del próximo período se formalizará la revisión de dicho informe.

b. Pruebas tipo en fábrica:

Estas pruebas tentativamente están programadas para iniciarse a partir del 25 de marzo de 2025 en las instalaciones del Proveedor Founder International en la Ciudad de Beijing.

Se aguarda la confirmación del cronograma de la prueba.

En la tabla a continuación se presenta el avance estadístico de las pruebas, emisión y revisión de los respectivos informes de las pruebas del Sistema de PEAJE:

ESTADÍSTICAS DE SEGUIMIENTO A PRUEBAS E INSPECCIONES DE SISTEMA DE PEAJE Y CONTROL DE ACCESO										
DESCRIPCIÓN DE PRUEBAS		ESTATUS DE LA PRUEBA			INFORME DE PRUEBA (ML1)				FICHA DE REVISIÓN (INTERVENTORÍA)	
PRUEBAS SIST. PEAJE	TOTAL	EN CURSO	CONCL.	POR INICIAR	CANT INF. ESPERADOS	SIN INICIAR	RECIB.	PEND.	EN PROCESO	RADICADA
P.1 PRUEBAS DEL PROTOTIPO BCA-PMR										
P.1 Prueba de interfaz simulado de lectura y validación de las tarjetas inteligentes sin contacto (TISC)	1		1							
P.2 Funcionalidades para pasajeros	1		1							
P.3 Reemplazo de las cajas de recuperación de las tarjetas sin contacto sin saldo	1		1							
P.4 Visualización del estado de las BCAs en la GUI de mantenimiento	1		1		1		1		1	
P.5 Configuración del idioma	1		1							
P.6 Proceso de inicio del personal	1		1							
P.7 Unidades de diagnostico	1		1							
P.8 pruebas de dimensionamiento e inspección visual	1		1							
TOTAL	8	0	8	0	1	0	1	0	1	0

Tabla k.ii.5.5-17. Balance de Entregables Fase Construcción PEAJE (actualizada al 25/02/25)

Seguimiento a los informes de fabricación y pruebas del Sistema de Peaje y Control de Acceso realizado por la Interventoría

De acuerdo con la metodología implementada por la Interventoría para las actividades de acompañamiento de fabricación y pruebas, se presenta en el anexo k.ii.5.5. de Sistemas

	INFORME MENSUAL DE INTERVENTORÍA				
	CONTRATO No. 148 DE 2020 INTERVENTORÍA INTEGRAL, TÉCNICA, ECONÓMICA, FINANCIERA, CONTABLE, JURÍDICA, ADMINISTRATIVA, OPERATIVA, PREDIAL, AMBIENTAL, SOCIAL Y DE SEGURIDAD SALUD EN EL TRABAJO PARA LA VIGENCIA DEL CONTRATO DE CONCESIÓN No. 163 DE 2019.				
	Código del Formato CSPLMB-FT-LFG-006	Vigencia del Formato 01/09/2024	Versión: V03	Pág. 706 de 1083	

Metroferroviarios y Material Rodante el cuadro resumen referente al seguimiento de la entrega y revisión de los Informes de Prueba, tomando como referencia la Programación de Pruebas presentado por el Concesionario para el Sistema de Peaje.

Fase de Construcción

De acuerdo con el documento L1T1-0000-000-CON-CN-GEN-LI-0010_VDD - LISTADO MAESTRO DE DOCUMENTOS FASE CONSTRUCCION - SISTEMAS Y EQUIPOS, el Concesionario definió 27 documentos para la Fase de Construcción. En la siguiente tabla se muestra el balance de dichos entregables y el estatus de la revisión por parte de la Interventoría.

PEAJE - DOCUMENTOS TÉCNICOS	TOTAL ENTREGABLES	BALANCE FASE CONSTRUCCIÓN				BALANCE FASE CONSTRUCCIÓN			
		AVANCE R1 - FC		ESTATUS DE R1-FC		AVANCE R2 - FC		ESTATUS DE R2-FC	
		ENTREGADOS (ML1)	REVISADOS (INT)	TOTAL DOC SIN OBS. / NO	TOTAL DOC OBS	ENTREGA DOS (ML1)	REVISADOS (INT)	TOTAL DOC SIN OBS. /	TOTAL DOC OBS
Planes	4	3	3	0	3	3	0	0	0
Informes	6	2	2	1	1	0	0	0	0
Manuales	3			0	0	0	0	0	0
Procedimientos /Protocolos/Prog	10	2	2	0	2	2	2	2	0
Planes de Inspección y Ensayo	0		0	0	0	0	0	0	0
Especificaciones Técnicas	4		0	0	0	0	0	0	0
TOTAL	27								

Tabla k.ii.5.5-18. Balance de Entregables Fase Construcción PEAJE (actualizada al 20/02/2025)

Al final de este periodo, se encuentra en revisión el procedimiento y protocolo de la prueba tipo del primer artículo que ha sido entregado de manera informal por el Concesionario.

Actividades del Período

Otras actividades realizadas en este período fueron:

- Seguimiento al Informe de Monitoreo mensual de Interfaces del mes de enero /25;
- Seguimiento a la actualización del Tablero de Control de Hallazgos del Evaluador Independiente de Seguridad "EIS";
- Seguimiento al Plan de Ejecución V12;
- Seguimiento a la Memoria Técnica del mes de enero/25;
- Participación en reuniones semanales y quincenales relacionadas con el seguimiento al Informe de Gestión de Interfaces, Comités RAMS, Mesas técnicas MEP y Comités Técnicos de Canalizaciones de los SMF
- Realización del comité técnico nivel 3 el 18/02/2025

	INFORME MENSUAL DE INTERVENTORÍA			
	CONTRATO No. 148 DE 2020 INTERVENTORÍA INTEGRAL, TÉCNICA, ECONÓMICA, FINANCIERA, CONTABLE, JURÍDICA, ADMINISTRATIVA, OPERATIVA, PREDIAL, AMBIENTAL, SOCIAL Y DE SEGURIDAD SALUD EN EL TRABAJO PARA LA VIGENCIA DEL CONTRATO DE CONCESIÓN No. 163 DE 2019.			
Código del Formato CSPLMB-FT-LFG-006	Vigencia del Formato 01/09/2024	Versión: V03	Pág. 707 de 1083	

Señalización

Pruebas en Fabrica

Referente a las pruebas de este componente, se tiene el siguiente estado de avance:

a. Pruebas realizadas

1. Pruebas Bastidores VATC 1 y 2: Realizadas en marzo /2024, en las instalaciones de Alstom Madrid, España. Consistió en la inspección de los bastidores VATC 1 y 2 que equiparán los dos primeros trenes. El Informe de dicha prueba fue presentado por la Interventoría mediante la comunicación L1T1-INT-CE-24-3093 de 17/07/2024.
2. Pruebas Bastidores VATC 3 al 10: Realizada durante la semana del 17 de junio/2024, también en las instalaciones de Alstom Madrid. Se inspeccionaron los equipos embarcados (gabinetes VATC) del Sistema de Señalización y Control de Trenes CBTC que equiparán las unidades correspondientes a los trenes T03 al T10.
3. Pruebas de fábrica (FAT) del equipo de detección de rotura de rieles montado sobre vehículo: El 12/09/2024 se realizaron las pruebas en fábrica del Equipo de Detección de Rotura de Rieles que equipará 6 trenes de la flota del Material Rodante de la PLMB. La prueba fue acompañada virtualmente por la Interventoría. El Concesionario compartió el Informe de pruebas FAI internas del fabricante, mediante la transmisión No ML1-TRN-033433 de fecha 13/09/2024. El informe de las pruebas de fábrica (FAT) realizadas el 12/09/2024 aún no ha sido enviado por el Concesionario.
4. Pruebas de fábrica (FAT) de gabinetes RATC: Se realizaron las pruebas en fabrica de los 2 primeros gabinetes RATC en fecha 09/12/2024 en las instalaciones de Mtech Madrid, España, con el acompañamiento presencial de la Interventoría, de acuerdo con los siguientes documentos previamente revisados y aprobados.
 - L1T1-5200-000-CON-CN-INS-PR-0004 Procedimiento de pruebas.
 - L1T1-5200-000-CON-CN-INS-PC-0004 Protocolo de pruebas.
5. Pruebas de fábrica (FAT) de gabinete RRS: las pruebas del gabinete RRS se realizaron el 09/12/2024 en las instalaciones de Mtech Madrid, España, con el acompañamiento presencial de la Interventoría, de acuerdo con los siguientes documentos previamente revisados y aprobados.
 - L1T1-5200-000-CON-CN-INS-PR-0003 Procedimiento de pruebas.
 - L1T1-5200-000-CON-CN-INS-PC-0003 Protocolo de pruebas.

	INFORME MENSUAL DE INTERVENTORÍA				
	CONTRATO No. 148 DE 2020 INTERVENTORÍA INTEGRAL, TÉCNICA, ECONÓMICA, FINANCIERA, CONTABLE, JURÍDICA, ADMINISTRATIVA, OPERATIVA, PREDIAL, AMBIENTAL, SOCIAL Y DE SEGURIDAD SALUD EN EL TRABAJO PARA LA VIGENCIA DEL CONTRATO DE CONCESIÓN No. 163 DE 2019.				
	Código del Formato CSPLMB-FT-LFG-006	Vigencia del Formato 01/09/2024	Versión: V03	Pág. 708 de 1083	

6. Pruebas de fábrica (FAT) de los gabinetes DTS: las pruebas en fábrica de los gabinetes DTS Core Principal, Core, CTC, estación y DCC/BEC se efectuaron del 10/12/2024 al 11/12/2024 en las instalaciones de Adelsys Madrid, España. con el acompañamiento presencial de la Interventoría, de acuerdo con los siguientes documentos previamente revisados y aprobados.
- L1T1-5200-000-CON-CN-INS-PR-0008 Procedimiento de pruebas.
 - L1T1-5200-000-CON-CN-INS-PC-0008 Protocolo de pruebas.

Las pruebas realizadas en este período transcurrieron con normalidad y se espera la transmisión de los informes de dichas pruebas para revisión final de la Interventoría.

b. Previsión de Pruebas para realizarse

De acuerdo con lo informado por el Concesionario, se tenía la siguiente previsión de pruebas para el primer trimestre de 2025:

- OCS: Lote 1 para Depot + Región 2 programada para el 24/02/2025.
- ATS: Lote 1 para Depot programada para el 25/02/2025;
- Señales: Lote 1 - Señal Indicadora, Señal Topera y Señal Itinerario para DEPOT + Región 2 programada para el 14/03/2025, se está evaluando con el Concesionario sobre el impacto de estas pruebas para el cumplimiento de la UE-514.

Las pruebas de los gabinetes OCS y gabinetes ATS debieron haber sido realizadas el 24/02/25 y 25/02/25 respectivamente. Dado que a la fecha de elaboración de este informe el Concesionario no informó de manera oportuna la no ejecución de dichas pruebas, esta Interventoría, mediante la comunicación No L1T1-INT-CE-25-1274 de fecha 27/02/2025, ha solicitado al Concesionario la actualización de programación de prueba de estos gabinetes. Se aguarda la presentación de la nueva presentación por el Concesionario.

En el siguiente cuadro se presenta la estadística de avance de las pruebas e informes de pruebas de los equipos de este Sistema.

De acuerdo con el programa de pruebas establecido por el Concesionario, se tiene prevista la realización de 33 inspecciones/pruebas FAI correspondientes a 12 subsistemas de los equipos del Sistema de Señalización CBTC.

	INFORME MENSUAL DE INTERVENTORÍA				
	CONTRATO No. 148 DE 2020 INTERVENTORÍA INTEGRAL, TÉCNICA, ECONÓMICA, FINANCIERA, CONTABLE, JURÍDICA, ADMINISTRATIVA, OPERATIVA, PREDIAL, AMBIENTAL, SOCIAL Y DE SEGURIDAD SALUD EN EL TRABAJO PARA LA VIGENCIA DEL CONTRATO DE CONCESIÓN No. 163 DE 2019.				
	Código del Formato CSPLMB-FT-LFG-006	Vigencia del Formato 01/09/2024	Versión: V03	Pág. 709 de 1083	

ESTADÍSTICAS DE SEGUIMIENTO A INSPECCIONES DE EQUIPOS DE CBTC											
DESCRIPCIÓN DE PRUEBAS		ESTATUS DE LA PRUEBA			INFORME DE PRUEBA (ML1)				FICHA DE REVISIÓN (INTERVENTORÍA)		
PRUEBAS FAI	TOTAL	EN CURSO	CONCL.	POR INICIAR	CANT INF. ESPERADOS	SIN INICIAR	RECIB.	PEND.	EN PROCESO	RADICADA	
Señales											
Lote 1 - Señal Indicadora, Señal Topera y Señal Itinerario para DEPOT + Región 2	1			1	1	1					
Lote 2 - Señal Indicadora para Región 3	1			1		1					
Lote 3 - Señal Indicadora, Señal Topera y Señal Itinerario para Región 4 + Región 5	1			1		1					
RATC											
Lote 1 para Depot + Región 2	1		1		1			1			
Lote 2 para Región 3 + Región 4	1	1						1			
Lote 3 para Región 5	1	1						1			
OCS											
Lote 1 para Depot + Región 2	1			1	1	1					
Lote 2 para Región 3 + Región 4	1			1		1					
Lote 3 para Región 5	1			1		1					
DTS											
Lote 1 para Depot + Región 2	1		1		1			1			
Lote 2 para Región 3 + Región 4	1	1						1			
Lote 3 para Región 5	1	1						1			
DCC/BEC											
Lote 1 para Depot + Región 2	1		1		1			1			
Lote 2 para Región 3 + Región 4	1	1						1			
Lote 3 para Región 5	1	1						1			
RRS											
Lote 1 para Región 3	1		1		1			1			
ATS											
Lote 1 para Depot	1			1	1	1					
Lote 2 para Región 4	1			1		1					
OTS											
Lote 1 para Región 4	1			1	1	1					
Motores de aguja											
Lote 1 para Depot + Región 2	1			1	1	1					
Lote 2 para Región 3	1			1		1					
Lote 3 para Región 4 + Región 5	1			1		1					
VATC											
TP1 + TP2	1		1		1		1			1	
T3 hasta T10	1		1						1		
T11 hasta T20	1	1							1		
T21 hasta T30	1	1							1		
T31 hasta T33 (Vehículos de Mantenimiento)	1	1							1		
SW											
DryRun	1			1	1	1					
FAT1	1			1		1					
FAT2 para Regiones 1 y 2	1			1		1					
FAT2 para Regiones 3, 4 y 5	1			1		1					
BRDE											
Equipo 1	1		1		1			1			
Equipos 2 al 6	1	1						1			
TOTAL		33	10	7	16	12	16	1	16	0	1

Tabla k.ii.5.5-19. Estadística de Pruebas e Informes de equipos del CBTC

	INFORME MENSUAL DE INTERVENTORÍA				
	CONTRATO No. 148 DE 2020 INTERVENTORÍA INTEGRAL, TÉCNICA, ECONÓMICA, FINANCIERA, CONTABLE, JURÍDICA, ADMINISTRATIVA, OPERATIVA, PREDIAL, AMBIENTAL, SOCIAL Y DE SEGURIDAD SALUD EN EL TRABAJO PARA LA VIGENCIA DEL CONTRATO DE CONCESIÓN No. 163 DE 2019.				
	Código del Formato CSPLMB-FT-LFG-006	Vigencia del Formato 01/09/2024	Versión: V03	Pág. 710 de 1083	

Seguimiento a los informes de fabricación y pruebas del Sistema de Señalización y Control de Trenes CBTC realizado por la Interventoría

De acuerdo con la metodología implementada por la Interventoría para las actividades de acompañamiento de fabricación y pruebas, se presenta en el anexo k.ii.5.5. de Sistemas Metroferroviarios y Material Rodante el cuadro resumen referente al seguimiento de la entrega y revisión de los Informes de Prueba, tomando como referencia la Programación de Pruebas presentado por el Concesionario en CTN3 del Sistema de Señalización CBTC.

Fase de Construcción

De acuerdo con el documento L1T1-0000-000-CON-CN-GEN-LI-0010_VDD - LISTADO MAESTRO DE DOCUMENTOS FASE CONSTRUCCION - SISTEMAS Y EQUIPOS, el Concesionario definió 219 documentos para la Fase de Construcción; en la siguiente tabla se muestra el balance de dichos entregables y el estatus de la revisión por parte de la Interventoría, incorporando las ultimas revisiones realizadas a los procedimientos y protocolos de pruebas de los gabinetes.

CBTC - DOCUMENTOS TÉCNICOS	TOTAL ENTREGABLES	BALANCE FASE CONSTRUCCIÓN				BALANCE FASE CONSTRUCCIÓN			
		AVANCE R1 - FC		ESTATUS DE R1-FC		AVANCE R2 - FC		ESTATUS DE R2-FC	
		ENTREGADOS (ML1)	REVISADOS (INT)	TOTAL DOC SIN OBS. / NO	TOTAL DOC OBS	ENTREGADOS (ML1)	REVISADOS (INT)	TOTAL DOC SIN OBS. /	TOTAL DOC OBS
Informes de Pruebas (Reportes/soportes)	69	0	0	0	0	0	0	0	0
Planes / Programa de pruebas	5	1	1	1	0	0	0	0	0
Manuales	12	0	0	0	0	0	0	0	0
Procedimientos /Protocolos	113	14	14	2	12	12	12	12	0
Planes de Inspección y Ensayo	5	4	4	4	1	1	1	1	0
Especificaciones Técnicas	15	0	0	0	0	0	0	0	0
TOTAL	219								

Tabla k.ii.5.5-20. Balance de Entregables Fase Construcción Señalización y Control de trenes (CBTC)

Visor de Simulación:

En el final del periodo anterior, mediante la comunicación No L1T1-CON-CE-25-0653 de fecha 28/01/25, el Concesionario contesto la solicitud de información realizada por la Interventoría sobre el Visor de Simulación, oficio No L1T1-INT-CE-25-0374, presentando la especificación de la arquitectura del software del Visor. La entrega de la primera versión del Visor está prevista para el 15 de julio del 2025.

Actividades del Período

Durante este período se realizan diferentes actividades complementarias, dentro de las cuales se destacan las siguientes:

- Revisión del PETV13;
- Misión en Bogotá entre los días 07/02/2025 al 21/02/2025. Entre las actividades efectuadas se destacan las siguientes:

	INFORME MENSUAL DE INTERVENTORÍA				
	CONTRATO No. 148 DE 2020 INTERVENTORÍA INTEGRAL, TÉCNICA, ECONÓMICA, FINANCIERA, CONTABLE, JURÍDICA, ADMINISTRATIVA, OPERATIVA, PREDIAL, AMBIENTAL, SOCIAL Y DE SEGURIDAD SALUD EN EL TRABAJO PARA LA VIGENCIA DEL CONTRATO DE CONCESIÓN No. 163 DE 2019.				
	Código del Formato CSPLMB-FT-LFG-006	Vigencia del Formato 01/09/2024	Versión: V03	Pág. 711 de 1083	

- Revisión en sitio para verificación de requerimientos de infraestructura para instalaciones correspondiente al Patio-Taller (etapa 1), viaducto y estaciones;
 - Reuniones técnicas con ML1, Alstom (equipo de acompañamiento instalaciones);
 - Reuniones técnicas con equipo Alstom España;
 - Asistencia a las sesiones con la Banca;
- Revisión informal de los procedimientos y protocolo de los gabinetes VATC correspondiente a los vehículos de mantenimiento;
 - Revisión y cierre de 17 inspecciones referente a materiales de equipos: 56099; 69197; 69143; 72320; 72318; 56100; 56098; 56096; 56095; 56097; 72326; 72319; 72321; 72322; 72323; 72324 y 72325;
 - Revisión de planos constructivos correspondientes a vanos de vigas “U”;
 - Revisión del Informe Monitoreo de Interfaces referente a las etapas del 90 y 100%;
 - Revisión del Plan de Gestión de Pruebas y Validaciones;
 - Revisión y concepto sobre la Memoria Técnica del mes de enero/2025;
 - Realización de CTN3 el día 27/02/2025, tratándose los siguientes temas de interés:
 - seguimiento a los documentos de pruebas,
 - Actualización calendario de las pruebas de CBTC para el primer trimestre de 2025;
 - Revisión del Tablero de Hallazgos del EIS;

Otra actividad realizada en este período fue la revisión de la solicitud presentada por el Concesionario mediante el oficio No L1T1-CON-CE-25-0865 referente a la normativa de referencia para el cableado y fibra óptica del Sistema de Señalización. El Concesionario plantea que en reemplazo a las normas francesas NF F 55-622, NF F 55-623 y NF F 55-642 (indicadas en el AT 2, se adopten las normas IEC 60793 y IEC 60794 reconocidas por organismos internacionales.

La Interventoría está en proceso de revisión de la solicitud, debiendo emitir su concepto en el inicio del próximo período.

Telecomunicaciones y Radiocomunicación

Pruebas de los Sistemas de Comunicaciones

a. Pruebas realizadas.

Durante los meses de noviembre y diciembre de 2024 se culminaron de modo satisfactorio las pruebas de los siguientes sistemas:

- Sistemas de Radiocomunicaciones TETRA
- Sistemas de Telecomunicaciones relativas a:

a. Sistema de Telefonía-Interfonía (TEL-INT).

	INFORME MENSUAL DE INTERVENTORÍA				
	CONTRATO No. 148 DE 2020 INTERVENTORÍA INTEGRAL, TÉCNICA, ECONÓMICA, FINANCIERA, CONTABLE, JURÍDICA, ADMINISTRATIVA, OPERATIVA, PREDIAL, AMBIENTAL, SOCIAL Y DE SEGURIDAD SALUD EN EL TRABAJO PARA LA VIGENCIA DEL CONTRATO DE CONCESIÓN No. 163 DE 2019.				
	Código del Formato CSPLMB-FT-LFG-006	Vigencia del Formato 01/09/2024	Versión: V03	Pág. 712 de 1083	

- b. Sistema de Gestión de Operadores (SGO)
- c. Sistema de Grabación de Audio (GRA):
- d. Sistema de Cronometría (CRO):
- e. Sistema Red Multiservicios (RMS):
- f. Sistema de Servidores de Virtualización:
- g. Sistema de Circuito Cerrado de Televisión (CCTV):
- h. Pruebas del Sistema de Anuncios a Pasajeros:
- i. Pruebas de radios TETRA en la fábrica Hytera

Se está a la espera de la presentación oficial de la totalidad de los informes de pruebas ya realizados.

b. Previsión de Pruebas por realizarse:

Durante este periodo se adelantaron las siguientes gestiones con el Concesionario, con respecto a las pruebas en fábrica (FAT) de los Sistemas de Telecomunicaciones y Radiocomunicaciones faltantes por probar:

- En el Comité Técnico Nivel 3 de Telecomunicaciones y Radiocomunicaciones (CTN3 de COM&RAD) celebrado el 23/01/2025 y que se encuentra descrito en el Acta de Reunión N° L1T1-INT-MER-AR-0349_V00, el Concesionario informó sobre las pruebas FAT a efectuarse a los sistemas de COM&RAD;
- En fecha 07/02/2025 con la comunicación No L1T1-INT-CE-25-0755, la Interventoría solicitó al Concesionario, la emisión de la comunicación oficial con el cronograma de pruebas socializado en el CTN3 de enero, al tiempo que alerto sobre la presentación en debida forma y tiempo de los procedimientos y protocolos, previa a la realización de dichas pruebas;
- Mediante el oficio No L1T1-INT-CE-25-0816 de fecha 11/02/2025, esta Interventoría expresó al cliente EMB su concepto de viabilidad sobre la previsión del programa de pruebas propuesto, requiriéndose la entrega de la documentación de pruebas;
- En fecha 12/02/2025 se recibió la comunicación N° L1T1-CON-CE-25-1118 del Concesionario, donde presentaron el cronograma de pruebas FAT del Sistema de Telecomunicaciones para marzo/2025 tal como se muestra en la siguiente tabla:

Actividad	Lugar	Fechas
Pruebas a bordo RBA y Tetra	Changchun	04/03/25 al 06/03/2025
Pruebas de Integración CCTV y PEA	Jiaying	20/03/25 al 21/03/2025
Prueba de Integración SGO	Shanghai	24/03/25 al 24/03/25
SIP: Pruebas funcionales	Shanghai	25/03/25 al 25/03/25
DDP: Pruebas funcionales	Shanghai	26/03/25 al 26/03/25

	INFORME MENSUAL DE INTERVENTORÍA				
	CONTRATO No. 148 DE 2020 INTERVENTORÍA INTEGRAL, TÉCNICA, ECONÓMICA, FINANCIERA, CONTABLE, JURÍDICA, ADMINISTRATIVA, OPERATIVA, PREDIAL, AMBIENTAL, SOCIAL Y DE SEGURIDAD SALUD EN EL TRABAJO PARA LA VIGENCIA DEL CONTRATO DE CONCESIÓN No. 163 DE 2019.				
	Código del Formato CSPLMB-FT-LFG-006	Vigencia del Formato 01/09/2024	Versión: V03	Pág. 713 de 1083	

Actividad	Lugar	Fechas
IHM: Pruebas funcionales	Shanghai	27/03/25 al 27/03/25
SCA: Pruebas funcionales	Shanghai	28/03/25 al 28/03/25

Tabla k.ii.5.5-21 Programación de Pruebas Telecomunicaciones.

- Mediante el oficio No L1T1-INT-CE-25-1068 de fecha 19/02/2025, esta Interventoría expuso sus comentarios sobre el cronograma de pruebas recibido del Concesionario, solicitando nuevamente los procedimientos y protocolos para viabilizar la realización de las pruebas en las fechas previstas.
- En este mes, el Concesionario inicio el envío oficial de los documentos de pruebas, sin embargo, aún no se reciben en su totalidad. La Interventoría ha iniciado la revisión de dicha documentación.
- En coordinación con el área de Peajes (PEA) de la Interventoría, se ha solicitado nuevamente al Concesionario el envío oficial de la documentación de pruebas necesaria para verificar el cumplimiento del (ID_BOG_COM_424), que trata sobre la detección y contabilización del fraude a través del Sistema de CCTV o cualquier otra herramienta que sirva para tal fin.

En el siguiente cuadro se presenta la estadística de avance de las pruebas e informes de pruebas de los equipos de este Sistema.

ESTADÍSTICAS DE SEGUIMIENTO A PRUEBAS E INSPECCIONES DE SISTEMA DE TELECOMUNICACIONES Y RADIOCOMUNICACIONES										
DESCRIPCIÓN DE PRUEBAS		ESTATUS DE LA PRUEBA			INFORME DE PRUEBA (ML1)				FICHA DE REVISIÓN (INTERVENTORÍA)	
PRUEBAS SIST. COMUNICACIONES	TOTAL	EN CURSO	CONCL.	POR INICIAR	CANT INF. ESPERADOS	SIN INICIAR	RECIB.	PEND.	EN PROCESO	RADICADA
SISTEMA DE RADIOCOMUNICACIONES										
Prueba del Sistema TETRA	1		1		1			1		
SISTEMA DE TELECOMUNICACIONES										
Sistema de Telefonía-Interfonía (TEL-INT)	1		1		1			1		
Sistema de Gestión de Operadores (SGO)	1	1			1			1		
Sistema de Grabación de Audio (GRA)	1		1		1			1		
Sistema de Cronometría (CRO)	1		1		1			1		
Sistema Red Multiservicios (RMS)	1		1		1			1		
Sistema Red de Banda Ancha (RBA)	1		1		1			1		
Sistema de Servidores de Virtualización	1		1		1			1		
Sistema de Circuito Cerrado de Televisión (CCTV)	1		1		1			1		
Gabinetes de Telecomunicaciones	1		1		1			1		
Sistema Interfaz Hombre Máquina (IHM)	1			1	1			1		
Sistema de Control de Acceso (SCA)	1			1	1			1		
Sistema de Anuncios a Pasajeros (SAP)	1		1		1			1		
Sistema de Información al Pasajero (SIP)	1			1	1			1		
Sistema de Difusión de la Publicidad (DDP)	1			1	1			1		
TOTAL	15	1	10	4	15	0	0	15	0	0

Tabla k.ii.5.5-22. Estadística de Pruebas e Informes de Sistemas de Telecomunicaciones y Radiocomunicaciones.

	INFORME MENSUAL DE INTERVENTORÍA				
	CONTRATO No. 148 DE 2020 INTERVENTORÍA INTEGRAL, TÉCNICA, ECONÓMICA, FINANCIERA, CONTABLE, JURÍDICA, ADMINISTRATIVA, OPERATIVA, PREDIAL, AMBIENTAL, SOCIAL Y DE SEGURIDAD SALUD EN EL TRABAJO PARA LA VIGENCIA DEL CONTRATO DE CONCESIÓN No. 163 DE 2019.				
	Código del Formato CSPLMB-FT-LFG-006	Vigencia del Formato 01/09/2024	Versión: V03	Pág. 714 de 1083	

Seguimiento a los informes de fabricación y pruebas de los Sistemas de Telecomunicaciones y Radiocomunicaciones realizado por la Interventoría

De acuerdo con la metodología implementada por la Interventoría para las actividades de acompañamiento de fabricación y pruebas, se presenta en el anexo k.ii.5.5. de Sistemas Metroferroviarios y Material Rodante el cuadro resumen referente al seguimiento de la entrega y revisión de los Informes de Prueba, tomando como referencia la Programación de Pruebas presentado por el Concesionario para los Sistemas de Comunicaciones.

Seguimiento Fase de Construcción de los Sistemas de Telecomunicaciones y Radiocomunicaciones

El Concesionario ha proseguido con la fabricación de equipos, dispositivos, cables y componentes de los Sistemas de Telecomunicaciones y Radiocomunicaciones. El suministro está previsto en tres lotes, de acuerdo con lo presentado por el Concesionario en el CTN3 y que se muestra en la imagen a continuación

LOTE	Puerto en China	Llegada a Bogotá	Ubicación	Alcance
1	2025.02	2025.04	Patio Taller (Cuartos Técnicos)	Servidor Telefónico, Servidor de Radio, Bastidores
2	2025.05	2025.07	Patio Taller (Cuartos y Esplanada)	Telefonia, Radio, SCA, RMS, RBA, SAP, CCTV, GRA, CRO, Bastidores, Cables
3	2025.07	2025.09	Viaducto (E1-E4 + E6)	Telefonia, Radio, SCA, RMS, RBA, SAP, CCTV, GRA, CRO, SIP, DDP, Bastidores, Cables

Ilustración k.i.i.5.5-2. Previsión de Llegada de equipos de Comunicaciones a Colombia.

Fase de Construcción

De acuerdo con el documento L1T1-0000-000-CON-CN-GEN-LI-0010_VDD - LISTADO MAESTRO DE DOCUMENTOS FASE CONSTRUCCIÓN - SISTEMAS Y EQUIPOS, el Concesionario definió los siguientes documentos para el Sistema de Comunicaciones:

- Telecomunicaciones: 171 documentos.
- Radiocomunicaciones: 22 documentos.

Durante este período se recibieron los siguientes documentos de pruebas, que están en revisión por parte de la Interventoría:

- L1T1-5500-000-CON-CN-PIE-PN-0003_V00 - PLAN DE INSPECCION Y ENSAYO - BDA, DISPOSITIVO DE COBERTURA Y TERMINALES DE RADIOCOMUNICACION, recibido con la transmisión ML1-TRN-039207.

	INFORME MENSUAL DE INTERVENTORÍA				
	CONTRATO No. 148 DE 2020 INTERVENTORÍA INTEGRAL, TÉCNICA, ECONÓMICA, FINANCIERA, CONTABLE, JURÍDICA, ADMINISTRATIVA, OPERATIVA, PREDIAL, AMBIENTAL, SOCIAL Y DE SEGURIDAD SALUD EN EL TRABAJO PARA LA VIGENCIA DEL CONTRATO DE CONCESIÓN No. 163 DE 2019.				
	Código del Formato CSPLMB-FT-LFG-006	Vigencia del Formato 01/09/2024	Versión: V03	Pág. 715 de 1083	

- L1T1-5430-600-CON-CN-INS-PC-0001_V00 - PROTOCOLO DE PRUEBAS EN FABRICA - SISTEMA DE RED DE BANDA ANCHA (RBA): EQUIPAMIENTO EMBARCADO, recibido con la transmisión ML1-TRN-040010.
- L1T1-5430-600-CON-CN-INS-PR-0001_V00 - PROCEDIMIENTO DE PRUEBAS EN FABRICA - SISTEMA DE RED DE BANDA ANCHA (RBA): EQUIPAMIENTO EMBARCADO, recibido con la transmisión ML1-TRN-040011.
- L1T1-5455-000-CON-CN-INS-PR-0001_V00 - PROCEDIMIENTO DE PRUEBAS DE ACEPTACION EN FABRICA - SISTEMA DE CONTROL DE ACCESO Y ALARMAS (SCA), recibido con la transmisión ML1-TRN-040013.
- L1T1-5455-000-CON-CN-INS-PC-0001_V00 - PROTOCOLO DE PRUEBA DE ACEPTACION EN FABRICA - SISTEMA DE CONTROL DE ACCESO Y ALARMAS (SCA), recibido con la transmisión ML1-TRN-040014.
- L1T1-5500-600-CON-CN-INS-PC-0001_V00 - PROTOCOLO DE PRUEBAS EN FABRICA – SISTEMA DE RADIOCOMUNICACIONES: EQUIPAMIENTO EMBARCADO), recibido con la transmisión ML1-TRN-040095.
- L1T1-5500-600-CON-CN-INS-PR-0001_V00 - PROCEDIMIENTO DE PRUEBAS EN FABRICA - SISTEMA DE RADIOCOMUNICACIÓN: EQUIPAMIENTO EMBARCADO, recibido con la transmisión ML1-TRN-040097.

En las siguientes tablas se muestra el balance de dichos entregables y el estatus de la revisión por parte de la Interventoría.

TELECOM - DOCUMENTOS TÉCNICOS	TOTAL ENTREGABLES	BALANCE FASE CONSTRUCCIÓN				BALANCE FASE CONSTRUCCIÓN			
		AVANCE R1 - FC		ESTATUS DE R1-FC		AVANCE R1 - FC		ESTATUS DE R1-FC	
		ENTREGADOS (ML1)	REVISADOS (INT)	TOTAL DOC SIN OBS. / NO	TOTAL DOC OBS	ENTREGADOS V01 (ML1)	REVISADOS (INT)	TOTAL DOC SIN OBS. / NO	TOTAL DOC OBS
Planes	15	12							
Manuales	25								
Procedimientos /Protocolos/Prog	106	28	28	28					
Planes de Inspección y Ensayo	16	16	16	16	2	2	2		
Especificaciones Técnicas	12								
TOTAL	174								

Tabla k.ii.5.5-23. Balance de Entregables Fase Construcción Sistema de Telecomunicaciones.

RADIOCOM - DOCUMENTOS TÉCNICOS	TOTAL ENTREGABLES	BALANCE FASE CONSTRUCCIÓN			
		AVANCE R1 - FC		ESTATUS DE R1-FC	
		ENTREGADOS (ML1)	REVISADOS (INT)	TOTAL DOC SIN OBS. / NO	TOTAL DOC OBS
Planes	4	3			
Manuales	2				
Procedimientos /Protocolos/Prog	12	9	9	2	
Planes de Inspección y Ensayo	3	3	3		1
Especificaciones Técnicas	1				

Tabla k.ii.5.5-24. Balance de Entregables Fase Construcción Sistema de Radiocomunicaciones.

	INFORME MENSUAL DE INTERVENTORÍA				
	CONTRATO No. 148 DE 2020 INTERVENTORÍA INTEGRAL, TÉCNICA, ECONÓMICA, FINANCIERA, CONTABLE, JURÍDICA, ADMINISTRATIVA, OPERATIVA, PREDIAL, AMBIENTAL, SOCIAL Y DE SEGURIDAD SALUD EN EL TRABAJO PARA LA VIGENCIA DEL CONTRATO DE CONCESIÓN No. 163 DE 2019.				
	Código del Formato CSPLMB-FT-LFG-006	Vigencia del Formato 01/09/2024	Versión: V03	Pág. 716 de 1083	

Actividades del Período.

En este período no hubo pruebas en fábrica, las actividades generales desarrolladas fueron las siguientes:

- Revisión conjunta de planos de canalizaciones, con las áreas de Señalización, Puertas de Andén y Alimentación de Energía;
- Visitas técnicas a la PLMB, priorizando la revisión de:
 - Las instalaciones de Patio Taller, para observar el avance de las canalizaciones (internas y externas);
 - La infraestructura prevista para COM&RAD (cuartos técnicos, facilidades MEP y de comunicación) y de los demás Sistemas Metro ferroviarios en el Patio Taller;
 - La ejecución de las canalizaciones en la vía de pruebas y la esplanada;
 - Los espacios técnicos previstos para alojar equipos, tanto como las provisiones de ductos para la instalación de equipos y dispositivos de COM&RAD, prestando especial atención a los edificios de la SET y la SER, que son los que presentan mayor avance constructivo.
- Asistencia a los talleres, mesas técnicas y visitas a la obra, programadas con la Banca Multilateral en su visita a la PLMB;
- Revisión de exigencias específicas de los apéndices técnicos de Radiocomunicaciones y Telecomunicaciones;
- Revisión permanente de los planos de diseño de las dovelas y verificación de tuberías embebidas que soportan la instalación de equipos y dispositivos de comunicaciones en el viaducto, para dar paso a su construcción;
- Continuación de la revisión de documentos en versiones V01 y V02 de los Estudios y Diseños, así como los procedimientos y protocolos de pruebas de los componentes de los Sistemas de Telecomunicaciones y Radiocomunicaciones;
- Participación en Comités, Mesas Técnicas y reuniones de las diversas disciplinas, según necesidades específicas, a saber: Alimentación de Energía Eléctrica y Tracción, Equipos de Patio Taller, Sistema de Control y Supervisión, Señalización, Peajes y Control de Acceso, Puertas de Andén y Plataforma, Material Rodante, Interfaces, Arquitectura, MEP, Canalizaciones y Operación y Mantenimiento;
- Comité Técnico Nivel 3 de Telecomunicaciones y Radiocomunicaciones (jueves 27/02/2025).

Sistema de Alimentación de Energía

Pruebas en Fabrica

Durante este periodo no se realizaron pruebas FAT para este componente.

	INFORME MENSUAL DE INTERVENTORÍA				
	CONTRATO No. 148 DE 2020 INTERVENTORÍA INTEGRAL, TÉCNICA, ECONÓMICA, FINANCIERA, CONTABLE, JURÍDICA, ADMINISTRATIVA, OPERATIVA, PREDIAL, AMBIENTAL, SOCIAL Y DE SEGURIDAD SALUD EN EL TRABAJO PARA LA VIGENCIA DEL CONTRATO DE CONCESIÓN No. 163 DE 2019.				
	Código del Formato CSPLMB-FT-LFG-006	Vigencia del Formato 01/09/2024	Versión: V03	Pág. 717 de 1083	

Pruebas en Sitio

- Pruebas del Módulo Gis 115kV (SER 1): Las pruebas de instalación de los diferentes componentes que integran el módulo Gis, tales como interruptor, seccionadores y armario de control. Estas pruebas se iniciaron durante el presente período, teniendo como objetivo demostrar la conformidad del equipo y verificar las características técnicas, eléctricas, mecánicas y físicas tras la instalación del módulo GIS de la subestación encapsulada en gas SF6 (GIS).

La referencia normativa aplicable es: IEC 62271-100, IEC 60265-1, IEC 62271-102, ANSI/NETA ATS – 2017, IEC 61869-2, IEC 62271-203, RETIE, NTC 2050, Manual de GIS, Modelo JDQXFH, entre otras.

Para la realización de dichas pruebas se revisaron los siguientes documentos por parte de la Interventoría:

- L1T1-5110-000-CON-CN-ELA-PR-0010_V00 - PROCEDIMIENTO DE PRUEBAS EN SITIO – MODULO GIS 115KV recibida con la transmisión ML1-TRN-038998, siendo revisada por la Interventoría mediante el oficio No L1T1-CON-CE-25-0661.
- L1T1-5110-000-CON-CN-ELA-PR-0010_V01 - PROCEDIMIENTO DE PRUEBAS EN SITIO – MODULO GIS 115KV recibida con la transmisión ML1-TRN-039456, siendo revisada por la Interventoría mediante el oficio No L1T1-INT-CE-25-0875.

A la fecha de realización del presente informe, continúan las pruebas en sitio del módulo GIS 115kV con resultados satisfactorios hasta el momento.

- Pruebas del Transformador de potencia 115/34.5kV (SER 1): Estas pruebas tienen como objetivo demostrar la conformidad del equipo y verificar las características técnicas, eléctricas, mecánicas y físicas tras la instalación del transformador. Se aplicarán los procedimientos técnicos y de HSEQ (salud, seguridad, medio ambiente y calidad) necesarios, teniendo como marco de referencia las siguientes normas: IEC 60076.1, IEC 60076.2, IEC 60076.3, IEC 60076.10, IEC 60076.18, ASTM 1816, RETIE, NTC 2050, entre otros.

Para la realización de estas pruebas se revisaron los siguientes documentos por parte de la Interventoría:

- L1T1-5110-000-CON-CN-ELA-PR-0002_V00 - PROCEDIMIENTO DE PRUEBAS EN SITIO – TRANSFORMADOR DE POTENCIA recibida con la transmisión ML1-TRN-039001, siendo revisada por la Interventoría y devuelto con comentarios al Concesionario mediante el oficio No L1T1-CON-CE-25-0876.

A la fecha, se espera la atención de las observaciones de este documento y la presentación de la nueva versión por parte del Concesionario, para poder iniciarse las pruebas.

	INFORME MENSUAL DE INTERVENTORÍA				
	CONTRATO No. 148 DE 2020 INTERVENTORÍA INTEGRAL, TÉCNICA, ECONÓMICA, FINANCIERA, CONTABLE, JURÍDICA, ADMINISTRATIVA, OPERATIVA, PREDIAL, AMBIENTAL, SOCIAL Y DE SEGURIDAD SALUD EN EL TRABAJO PARA LA VIGENCIA DEL CONTRATO DE CONCESIÓN No. 163 DE 2019.				
	Código del Formato CSPLMB-FT-LFG-006	Vigencia del Formato 01/09/2024	Versión: V03	Pág. 718 de 1083	

- Prueba de La Resistencia de Tierra del transformador de potencia 115/34.5kV: El objetivo de esta prueba es establecer el paso a paso de las actividades relacionadas con la instalación, requerimientos de sitio, comisionamiento de la Resistencia de Puesta a Tierra del Transformador de Potencia SIEYUAN – TOSHIBA de 115kV/34.5kV - 67MVA, para garantizar su correcto funcionamiento y su protección con la puesta a tierra del neutro del transformador. El marco normativo de referencia es: RETIE, NTC 2050 y IEEE57.32.

Para la realización de estas pruebas se revisaron los siguientes documentos por parte de la Interventoría:

- El procedimiento de instalación de código L1T1-5110-000-CON-CN-ELA-PR-0005_V00 - INSTALACION Y PRUEBA DE LA RESISTENCIA DE TIERRA, recibida con la transmisión ML1-TRN-039178, siendo revisada por la Interventoría y devuelto con comentarios al Concesionario mediante el oficio No L1T1-INT-CE-25-1069.

A la fecha, se espera la atención de las observaciones de este documento y la presentación de la nueva versión por parte del Concesionario, para poder realizarse las pruebas.

En la tabla a continuación se presenta el avance estadístico de las pruebas en sitio del Sistema de Alimentación de Energía y Tracción.

ESTADÍSTICAS DE SEGUIMIENTO A PRUEBAS DE ALIMENTACIÓN DE ENERGÍA											
ITEM	SUBSISTEMA / ELEMENTO	ESTATUS DE LA PRUEBA				INFORME DE PRUEBA (ML1)				FICHA DE REVISIÓN (INTERVENTORÍA)	
		TOTAL	EN CURSO	CONCLUIDA	POR INICIAR	CANT INF. ESPERADOS	EN PROCESO	RECIB.	PEND.	EN PROCESO	RADICADA
P 1	PRUEBAS EN FABRICA Y SITIO										
1	PRUEBAS EN FABRICA SET										
1.1	TRANSFORMADOR DE TRACCIÓN	1		1		1		1			1
2	PRUEBAS EN SITIO										
2.1	Pruebas del Módulo Gis 115Kv	1	1			1	1				
2.2	Prueba Transformador de Potencia	1			1	1					
2.3	Prueba de la Resistencia de Tierra	1			1	1					
2.4	Prueba de Celda Gis 34.5	1			1	1					
2.5	Prueba tablero AC/CC	1			1	1					
2.6	Prueba de Tablero control y mando	1			1	1					
2.7	Prueba de baterías.	1			1	1					
2.8	Prueba banco de condensadores	1			1	1					
2.9	Prueba de transformadores de potencia auxiliares.	1			1	1					
TOTAL		10	1	1	8	10	1	1	0	0	1

Tabla k.ii.5.5-25. Balance de Pruebas y revisión de informes SAE (Actualizado al 26/05/25)

Durante este periodo se continuo con el avance en la construcción de la obra civil de la S/E de tracción (SET) Patio Taller, con la infraestructura para el cableado de los anillos de media tensión 34,5 kV en el Patio, con las obras civiles del cuarto de control de la S/E Receptora SER1, así como las pruebas en sitio de la GIS 115kV. En este proceso se está siguiendo los lineamientos definidos en el PLAN DE GESTIÓN

	INFORME MENSUAL DE INTERVENTORÍA				
	CONTRATO No. 148 DE 2020 INTERVENTORÍA INTEGRAL, TÉCNICA, ECONÓMICA, FINANCIERA, CONTABLE, JURÍDICA, ADMINISTRATIVA, OPERATIVA, PREDIAL, AMBIENTAL, SOCIAL Y DE SEGURIDAD SALUD EN EL TRABAJO PARA LA VIGENCIA DEL CONTRATO DE CONCESIÓN No. 163 DE 2019.				
	Código del Formato CSPLMB-FT-LFG-006	Vigencia del Formato 01/09/2024	Versión: V03	Pág. 719 de 1083	

DE LA INSTALACIÓN vigente y en el PLAN DE INSPECCIÓN Y ENSAYO-CONFORMACIÓN DE LA PLATAFORMA DE TRABAJO EN ZONA DE PATIO TALLER, como se muestra en el anexo k.ii.5.5.

Según las inspecciones realizadas en obra se detectó que la ubicación de los armarios AC/DC en la subestación SER 1, no permite que las puertas traseras del mismo puedan ser abiertas en su totalidad para efectuar las labores de inspección y mantenimiento de estos armarios.

El Concesionario está evaluando esa incidencia señalada por la Interventoría, de manera de implementar los correctivos correspondientes.

Actualmente el Concesionario se encuentra en un 90% de ejecución en el armado en sitio del módulo GIS 115 kV y en proceso de pruebas internas del transformador de potencia 115/34.5 kV.

Fase de Construcción

De acuerdo con el documento L1T1-0000-000-CON-CN-GEN-LI-0010_VDD - LISTADO MAESTRO DE DOCUMENTOS FASE CONSTRUCCIÓN - SISTEMAS Y EQUIPOS, el Concesionario definió 54 documentos para la fase de construcción.

A la fecha, el Concesionario no ha iniciado el envío de los documentos definidos para la fase de construcción, conforme se presenta en la tabla de control a continuación:

ENERGIA - DOCUMENTOS TÉCNICOS	TOTAL ENTREGABLES	BALANCE FASE CONSTRUCCIÓN				BALANCE FASE CONSTRUCCIÓN			
		AVANCE R1 - FC		ESTATUS DE R1-FC		AVANCE R2 - FC		ESTATUS DE R2-FC	
		ENTREGADOS (ML1)	REVISADOS (INT)	TOTAL DOC SIN OBS. / NO	TOTAL DOC OBS	ENTREGADOS (ML1)	REVISADOS (INT)	TOTAL DOC SIN OBS. /	TOTAL DOC OBS
Informes de Pruebas						2	2	2	
Planes	6								
Manuales	4								
Procedimientos /Protocolos/Prog	11	11	11	5	6	4	4	4	
Planes de Inspección y Ensayo	0	4	4	4					
Especificaciones Técnicas	2								
ENERGIA - PLANOS/MODELOS BIM	TOTAL ENTREGABLES	BALANCE FASE CONSTRUCCIÓN				BALANCE FASE CONSTRUCCIÓN			
		AVANCE R1 - FC		ESTATUS DE R1-FC		AVANCE R2 - FC		ESTATUS DE R2-FC	
		ENTREGADOS (ML1)	REVISADOS (INT)	TOTAL DOC SIN OBS. / NO	TOTAL DOC OBS	ENTREGADOS (ML1)	REVISADOS (INT)	TOTAL DOC SIN OBS. /	TOTAL DOC OBS
Diagramas	34	0							
TOTAL	57								

Tabla k.ii.5.5-26. Balance de Entregables Fase Construcción Sistema de Alimentación de Energía

Actividades del Período

Otras actividades desarrolladas en este período fueron:

- Seguimiento del avance del Plan de Ejecución V12 correspondiente a las Unidades de Ejecución (UE) de la disciplina Energía;

	INFORME MENSUAL DE INTERVENTORÍA				
	CONTRATO No. 148 DE 2020 INTERVENTORÍA INTEGRAL, TÉCNICA, ECONÓMICA, FINANCIERA, CONTABLE, JURÍDICA, ADMINISTRATIVA, OPERATIVA, PREDIAL, AMBIENTAL, SOCIAL Y DE SEGURIDAD SALUD EN EL TRABAJO PARA LA VIGENCIA DEL CONTRATO DE CONCESIÓN No. 163 DE 2019.				
Código del Formato CSPLMB-FT-LFG-006	Vigencia del Formato 01/09/2024	Versión: V03	Pág. 720 de 1083		

- Revisión del Plan de Ejecución vigente PEV12 y de metodología para medición de avances;
- Revisión y seguimiento del Tablero de Control de Hallazgos del Evaluador Independiente de Seguridad "EIS" referente al Sistema de Energía, de acuerdo con la última nota de seguridad emitida;
- Revisión de la Memoria Técnica emitida por el Concesionario referente a enero 25;
- Revisión continua de interfaces con corte a enero/25;
- Realización de comité técnico nivel 3 de energía haciendo énfasis en la implantación de los equipos de la SER1 para el cumplimiento del Hito;
- Acompañamiento a Obra Civil en los avances de construcción de la SER 1 y SET Patio Taller; j
- Revisión y seguimiento de incidencias, cambios e inspecciones en Aconex Field;
- Seguimiento de las prescripciones establecidas en el plan de gestión de la instalación
- Revisión de los procedimientos y protocolos de ensamblado del módulo GIS 115 kV de la SER 1;
- Incorporación al sistema Aconex las incidencias relativas a la instalación de los equipos de energía de la SER 1;
- Acompañamiento en obra y participación en las reuniones con la Banca realizadas en este período;
- Se socializó con la EMB la preparación para pautar reunión con el Concesionario en cuanto a las interfaces e integración que aplican para la SER 1;
- Revisión de los requerimientos que aplican a obra civil y sistemas metroferroviarios de los AT 5 y AT 8.2 referente a la SET Patio Taller y SER 1, para el seguimiento de su cumplimiento;
- Envío de carta al Concesionario ratificando la solicitud del suministro de la documentación relativa a los procedimientos y protocolos de las instalaciones de PCI, HVAC y MEP, mediante el oficio No L1T1-INT-CE-25-1207 de fecha 25/02/2025.

SCS – Sistema de Control y Supervisión

Continua como aspecto de concentración para los próximos períodos el cumplimiento por parte del Concesionario del compromiso de poner a disposición el acceso a la plataforma de desarrollo del SCS, para que sea posible revisar las diversas aplicaciones de los sistemas y subsistemas que serán supervisados, asimismo como la confirmación, como parte de la etapa de desarrollo, de las señales que serán supervisadas por el SCS para su representación y control, ya que en algunos casos este proceso no ha tenido el avance esperado.

Está previsto que el acceso sea brindado en el próximo período.

En el siguiente cuadro se presenta la estadística de avance de las pruebas e informes de pruebas de los equipos de este Sistema.

	INFORME MENSUAL DE INTERVENTORÍA				
	CONTRATO No. 148 DE 2020 INTERVENTORÍA INTEGRAL, TÉCNICA, ECONÓMICA, FINANCIERA, CONTABLE, JURÍDICA, ADMINISTRATIVA, OPERATIVA, PREDIAL, AMBIENTAL, SOCIAL Y DE SEGURIDAD SALUD EN EL TRABAJO PARA LA VIGENCIA DEL CONTRATO DE CONCESIÓN No. 163 DE 2019.				
	Código del Formato CSPLMB-FT-LFG-006	Vigencia del Formato 01/09/2024	Versión: V03	Pág. 721 de 1083	

ESTADÍSTICAS DE SEGUIMIENTO A PRUEBAS E INSPECCIONES DE SISTEMA DE CONTROL Y SUPERVISIÓN (SCS)										
DESCRIPCIÓN DE PRUEBAS		ESTATUS DE LA PRUEBA			INFORME DE PRUEBA (ML1)				FICHA DE REVISIÓN (INTERVENTORÍA)	
PRUEBAS SIST. SCS	TOTAL	EN CURSO	CONCL.	POR INICIAR	CANT INF. ESPERADOS	SIN INICIAR	RECIB.	PEND.	EN PROCESO	RADICADA
SCS: Pruebas funcionales del sistema. Aceptación de hardware de SCS (servidor/conmutador/estación de trabajo/almacenamiento/KVM/plataforma)	1		1		1					
SCS: Pruebas funcionales del sistema Aceptación del hardware de estación Scada (PLCs/RTUs/RSUs/gabinetes)	1		1		1					
SCS: Pruebas funcionales del sistema Aceptación del software de SCS (Funciones básicas: inicio de sesión/visualización/control/alarma/evento/tendencia/informe/impresión)	1		1		1					
SCS: Pruebas funcionales del sistema Aceptación del software de SCS (Scada de energía)	1		1		1					
SCS: Pruebas funcionales del sistema Aceptación del software de SCS (Scada de estaciones)	1		1		1					
SCS: Pruebas funcionales del sistema Aceptación del software de SCS (SAP/SIP/CCTV/TEL/INT/SCA/GRA/PDAP/PEA)	1		1		1					
TOTAL	6	0	6	0	6	0	0	0	0	0

Tabla k.ii.5.5-27. Balance de Pruebas y revisión de informes la SCS (Actualizado al 27/01/25)

Fase de Construcción

De acuerdo con el documento L1T1-0000-000-CON-CN-GEN-LI-0010_VCC - LISTADO MAESTRO DE DOCUMENTOS FASE CONSTRUCCION - SISTEMAS Y EQUIPOS, el Concesionario definió 42 documentos para la fase de construcción; en la siguiente tabla se muestra el balance de dichos entregables, cuya entrega aún no se ha iniciado.

SCS - DOCUMENTOS TÉCNICOS	TOTAL ENTREGABLES	BALANCE FASE CONSTRUCCIÓN			
		AVANCE R1 - FC		ESTATUS DE R1-FC	
		ENTREGADOS (ML1)	REVISADOS (INT)	TOTAL DOC SIN OBS. / NO	TOTAL DOC OBS
Informes de Pruebas	8				
Planes	3				
Manuales	1				
Procedimientos /Protocolos/Prog	9	2	2	2	
Planes de Inspección y Ensayo	2	1	1	1	
Especificaciones Técnicas	1				
SCS - PLANOS/MODELOS BIM	TOTAL ENTREGABLES	BALANCE FASE CONSTRUCCIÓN			
		AVANCE R1 - FC		ESTATUS DE R1-FC	
		ENTREGADOS (ML1)	REVISADOS (INT)	TOTAL DOC SIN OBS. / NO	TOTAL DOC OBS
Modelos	18				
TOTAL	42				

Tabla k.ii.5.5-28. Balance de Entregables Fase Construcción SCS

	INFORME MENSUAL DE INTERVENTORÍA				
	CONTRATO No. 148 DE 2020 INTERVENTORÍA INTEGRAL, TÉCNICA, ECONÓMICA, FINANCIERA, CONTABLE, JURÍDICA, ADMINISTRATIVA, OPERATIVA, PREDIAL, AMBIENTAL, SOCIAL Y DE SEGURIDAD SALUD EN EL TRABAJO PARA LA VIGENCIA DEL CONTRATO DE CONCESIÓN No. 163 DE 2019.				
	Código del Formato CSPLMB-FT-LFG-006	Vigencia del Formato 01/09/2024	Versión: V03	Pág. 722 de 1083	

Actividades del Período.

Durante este período las actividades estuvieron concentradas en los siguientes aspectos:

- Realización del CTN3 de SCS;
- Monitoreo de Interfaces y hallazgos del EIS
- Revisión de memoria técnica de enero/2025.

Operación y Mantenimiento

A continuación, el estado de avance durante este período:

Con respecto al listado de los documentos de O&M que fueron enviados por el Concesionario y revisados por la Interventoría de manera preliminar, se recibió la comunicación de EMB EXTS25-0000294 DE FECHA 24/01/2025, con asunto “REMISIÓN CONCEPTO PMO CON ASUNTO “LISTADO DE DOCUMENTOS DE OPERACIÓN Y MANTENIMIENTO”, en la cual la EMB presentó comentarios y recomendaciones de la PMO sobre el listado de los documentos de O&M. La recomendación de la PMO era reunirse con la Interventoría y la EMB para revisar conjuntamente dichos comentarios.

La Interventoría, mediante el oficio No L1T1-INT-CE-25-0733 de fecha 06/02/2025, propuso realizar una mesa técnica presencial el 10/02/2024, para revisar las observaciones de la PMO, previo al Comité de O&M N3 que se programó presencialmente el día 11/02/2025.

La Mesa técnica propuesta entre Interventoría, PMO y EMB se realizó el día 10/02/2025 en las instalaciones de la PMO, durante la cual se analizó el avance de la elaboración de los documentos de O&M y el alcance de la participación del equipo de O&M del Concesionario durante la fase previa a la operación de la línea, en la que se realizará la instalación de los diversos sistemas metro ferroviarios y pruebas de los sistemas y de los trenes. Además del entendimiento común de que el equipo técnico de OYM debería participar, como capacitación práctica temprana, del acompañamiento de la fabricación, instalación y pruebas de los equipos y sistemas, como forma de acelerar el proceso de adquisición de experiencia para la operación y el mantenimiento del sistema, fue consenso de las partes continuar solicitándole al Concesionario la presentación temprana de los primeros documentos de la disciplina para los comentarios y aportes correspondientes por parte de la Interventoría.

a. Comité Técnico Nivel 3 de Operación y Mantenimiento

El día 11/02/2025 se realizó el Comité Técnico N3 de O&M en el cual el Concesionario presentó un listado de documentos de O&M diferente al que había enviado anteriormente para observaciones de la Interventoría, argumentando que este cambio se debía a la revisión interna que se había realizado de lo que contractualmente era obligatorio entregar.

	INFORME MENSUAL DE INTERVENTORÍA				
	CONTRATO No. 148 DE 2020 INTERVENTORÍA INTEGRAL, TÉCNICA, ECONÓMICA, FINANCIERA, CONTABLE, JURÍDICA, ADMINISTRATIVA, OPERATIVA, PREDIAL, AMBIENTAL, SOCIAL Y DE SEGURIDAD SALUD EN EL TRABAJO PARA LA VIGENCIA DEL CONTRATO DE CONCESIÓN No. 163 DE 2019.				
	Código del Formato CSPLMB-FT-LFG-006	Vigencia del Formato 01/09/2024	Versión: V03	Pág. 723 de 1083	

La Interventoría no estuvo de acuerdo con este cambio de posición del Concesionario, independiente de la ausencia de exigencias contractuales referente a plazos para que el Concesionario presente los documentos de O&M, enfatizando al Concesionario sobre la conveniencia de iniciar con el proceso de presentación de esta documentación anticipadamente.

Finalmente se acordó:

1. El Concesionario ML1 entregará el Listado de los 144 documentos vía ACONEX consolidados en tres categorías:
 - Primera categoría:** 54 documentos, que el Concesionario deberá presentar para que sean revisados y aprobados por la Interventoría. Estos documentos serán redactados en formato de documentos técnicos y enviados a través de la plataforma ACONEX.
 - Segunda categoría:** 49 documentos de gestión que serán presentados a la interventoría para registro y conocimiento, más no para revisión y aprobación obligatoria por parte de la Interventoría. Estos documentos serán redactados según el formato del sistema de gestión SIG.
 - Tercera categoría:** Referente a estos documentos, considerados por el Concesionario como información confidencial, se proporcionará apenas una lista como evidencia de que el Concesionario elaborará dichos documentos.
2. El Concesionario enviará el documento “Pre-estructuración de la Operación de la PLMB” a la Interventoría en formato oficial a través de la plataforma ACONEX.
3. La Interventoría programará el próximo Comité de OYM para analizar las observaciones que resulten después de la revisión de los documentos enviados por el Concesionario.

b. Documentos Fase de construcción del Sistema de Gestión del Mantenimiento MMS

El Concesionario presentó para el MMS, el siguiente documento por separado del listado general de Sistemas y Equipos, denominado LISTADO MAESTRO DE DOCUMENTOS DEL MMS— FASE CONSTRUCCION - L1T1-0000-000-CON-CN-OYM-LI-0001, del cual se han entregado y revisado varias versiones siendo la versión final la VDD.

Debido a que los documentos de la fase de construcción MMS no tienen requerimientos de fechas de entrega específicas, el Concesionario no ha continuado con este proceso y ha decidido entregar las nuevas versiones de estos documentos, solo antes del inicio de las pruebas y puesta en marcha, cuando todos los componentes estén consolidados, razón por la cual este listado no presenta avances con respecto al período anterior.

En el cuadro siguiente se presenta el LISTADO MAESTRO DE DOCUMENTOS DEL MMS-FASE CONSTRUCCIÓN-L1T1-0000-000-CON-CN—OYM-LI-0001_VDD.

	INFORME MENSUAL DE INTERVENTORÍA				
	CONTRATO No. 148 DE 2020 INTERVENTORÍA INTEGRAL, TÉCNICA, ECONÓMICA, FINANCIERA, CONTABLE, JURÍDICA, ADMINISTRATIVA, OPERATIVA, PREDIAL, AMBIENTAL, SOCIAL Y DE SEGURIDAD SALUD EN EL TRABAJO PARA LA VIGENCIA DEL CONTRATO DE CONCESIÓN No. 163 DE 2019.				
	Código del Formato CSPLMB-FT-LFG-006	Vigencia del Formato 01/09/2024	Versión: V03	Pág. 724 de 1083	

ID	LISTA DE ENTREGABLES SISTEMA MMS - FASE EYD Y FASE CONSTRUCCIÓN			
	CODIGO	DESCRIPCION DE ENTREGABLE	ETAPA	VERS
		DOCUMENTOS TÉCNICOS		
1	L1T1-5000-000-CON-CN-OYM-IN-0001	INFORME DE VISTAS GUI Y DEFINICIÓN GRÁFICA DE LOS ELEMENTOS MMS	F_CONS	VDD
2	L1T1-5000-000-CON-CN-OYM-IN-0002	ARQUITECTURA MMS MIOM Y LISTA IO CON OTRO SISTEMA	F_CONS	VDD
3	L1T1-5000-000-CON-CN-OYM-IN-0003	PLAN DE PRUEBAS Y PUESTA EN MARCHA DEL MMS	F_CONS	VDD
4	L1T1-5000-000-CON-CN-OYM-IN-0004	INFORME DEL ESQUEMA DE RED DEL MMS	F_CONS	VDD
5	L1T1-5000-000-CON-CN-OYM-IN-0005	INFORME DE PERFILES E INICIO DE SESION DEL OPERADOR DEL MMS	F_CONS	VDD
6	L1T1-5000-000-CON-CN-OYM-IN-0006	INFORME DEL DISEÑO E INSTALACION DEL RACK DEL MMS	F_CONS	VDD
7	L1T1-5000-000-CON-CN-OYM-IN-0007	GUIA DE INSTALACION DEL EQUIPO DEL MMS	F_CONS	VDD
8	L1T1-5000-000-CON-CN-OYM-IN-0008	PLAN DE EQUIPOS Y CABLES DEL MMS	F_CONS	VDD
9	L1T1-5000-000-CON-CN-OYM-IN-0009	PLAN DE CAPACITACION DEL MMS	F_CONS	VDD
10	L1T1-5000-000-CON-CN-OYM-IN-0010	MANUAL DE OPERACIÓN DEL MMS	F_CONS	VDD
11	L1T1-5000-000-CON-CN-OYM-IN-0011	MANUAL DE MANTENIMIENTO DEL MMS	F_CONS	VDD
12	L1T1-5000-000-CON-CN-OYM-IN-0012	INFORME DE PRUEBA DEL MMS	F_CONS	VDD

Tabla k.ii.5.5-29. Listado Maestro de documentos del MMS-fase de construcción

c. Avances del Sistema de Gestión del Mantenimiento MMS

El Concesionario presentó en el CTN3 de OYM del 11/02/25 los siguientes pantallazos sobre el avance del Sistema MMS, lo cual corresponde a información preliminar del desarrollo del software del Sistema MMS:





Ilustración k.ii.5.5-3. Avances del Sistema MMS.

c. Listado de entregables específicos de O&M

Según lo acordado en el Comité Técnico N3 de O&M:

- El Concesionario enviará vía ACONEX los siguientes documentos:
 - Listado de los documentos de O&M
 - Documento “Pre-estructuración de la Operación de la PLMB”.
- La Interventoría seguirá solicitando al Concesionario que se consolide el listado de documentos específicos de O&M incluyendo los siguientes
 - Plan General de Operación
 - Plan General de Mantenimiento
 - Procedimientos de atención de eventos
 - Planes de Mantenimiento de todos los Sistemas y Equipos
 - Reglamento del Usuario;

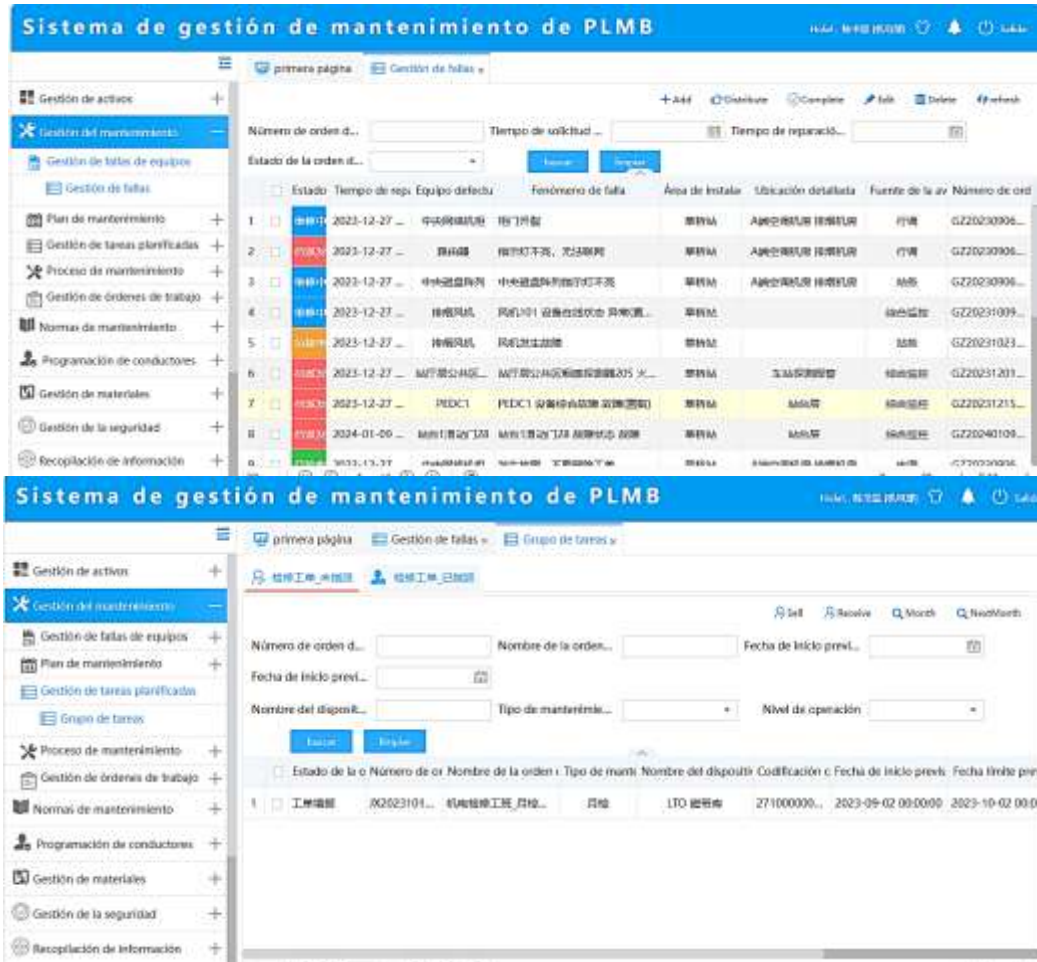
	INFORME MENSUAL DE INTERVENTORÍA				
	CONTRATO No. 148 DE 2020 INTERVENTORÍA INTEGRAL, TÉCNICA, ECONÓMICA, FINANCIERA, CONTABLE, JURÍDICA, ADMINISTRATIVA, OPERATIVA, PREDIAL, AMBIENTAL, SOCIAL Y DE SEGURIDAD SALUD EN EL TRABAJO PARA LA VIGENCIA DEL CONTRATO DE CONCESIÓN No. 163 DE 2019.				
	Código del Formato CSPLMB-FT-LFG-006	Vigencia del Formato 01/09/2024	Versión: V03	Pág. 726 de 1083	

- Plan de Gestión de Seguridad y Salud en el Trabajo para el personal de mantenimiento

Fase de Construcción

En la siguiente tabla se muestra el balance de los entregables del Sistema de Gestión del Mantenimiento MMS y el estatus de la revisión por parte de la Interventoría.

OYM- DOCUMENTOS TÉCNICOS	TOTAL ENTREGABLES	BALANCE FASE CONSTRUCCIÓN			
		AVANCE R1 - FC		ESTATUS DE R1-FC	
		ENTREGADOS (ML1)	REVISADOS (INT)	TOTAL DOC SIN OBS. / NO	TOTAL DOC OBS
Planes	3				
Manuales	2				
Informes	5				
Especificaciones Técnicas	2				
TOTAL	12				

Tabla k.ii.5.5-30. Balance de Entregables Fase Construcción OYM

Actividades del Período.

Las actividades complementares realizadas durante este periodo están relacionadas con los siguientes temas:

- Revisión y concepto sobre la Memoria Técnica del mes de enero/25;
- Revisión del Plan de Gestión de Pruebas y Validaciones;
- Revisión del Plan de Gestión de la Configuración;
- Revisión del Plan de Gestión de Requerimientos Técnicos;
- Revisión del Plan de Gestión de la Instalación;
- Revisión y seguimiento al Tablero de Control de Hallazgos del EIS del mes de enero de 2025, sin encontrar hallazgos relativos a documentos de Operación y Mantenimiento o del MMS;
- Participación en Comités, Mesas Técnicas y reuniones de las diversas disciplinas a saber: Comité MR +SMF, Señalización, PDAP, COM/RAD, SCS, Equipos de Patio Taller, Vía Férrea y Peaje y Control de Acceso;
- Revisión del Reporte de Monitoreo de Interfaces del mes de enero de 2025.

Recomendaciones

La Interventoría ha manifestado al Concesionario la conveniencia de desarrollar en este inicio de la Fase de Construcción la efectiva y oportuna integración de todos los sistemas con el Modelo Operacional (diseñado por el Concesionario) tanto para la operación nominal como para los eventos de contingencia, recomendando:

	INFORME MENSUAL DE INTERVENTORÍA				
	CONTRATO No. 148 DE 2020 INTERVENTORÍA INTEGRAL, TÉCNICA, ECONÓMICA, FINANCIERA, CONTABLE, JURÍDICA, ADMINISTRATIVA, OPERATIVA, PREDIAL, AMBIENTAL, SOCIAL Y DE SEGURIDAD SALUD EN EL TRABAJO PARA LA VIGENCIA DEL CONTRATO DE CONCESIÓN No. 163 DE 2019.				
	Código del Formato CSPLMB-FT-LFG-006	Vigencia del Formato 01/09/2024	Versión: V03	Pág. 727 de 1083	

- Que el personal de operación y mantenimiento, especialmente el personal de dirección y el personal técnico especialista en temas operacionales y de mantenimiento, participe activamente en la instalación, pruebas y puesta en marcha de los diferentes sistemas operacionales y de los sistemas técnicos que apoyan y hacen posible dicha operación, con el fin de que desarrollen el máximo grado de conocimiento y experticia previo a la puesta en servicio de la línea;
- Que en la Fase de Construcción en curso se cuente con la participación de delegados del equipo de OYM del Concesionario en los Comités Técnicos Nivel 3 de las diferentes especialidades, ya que en esta etapa se definen aspectos técnicos de los diferentes equipos, aspectos claves de la operación y del mantenimiento que deberían ser abordados conjuntamente con la contraparte del Concesionario;
- Participación de delegados del equipo de integración del Concesionario en los Comités Técnicos Nivel 3 con el fin de evitar reprocesos en la fabricación, pruebas, instalación y puesta en marcha de los diversos sistemas técnicos, para que esta integración se realice de manera efectiva.

Canalizaciones

Actividades del Período.

En este período se realizaron las siguientes actividades:

1. Participación en Comités, Mesas Técnicas y reuniones de las diversas disciplinas, a saber: Equipos de Patio Taller, Señalización, Telecomunicaciones, PDAP, Interfaces, Arquitectura y MEP.
2. Recorridos en obra para verificación de las condiciones precedentes a la construcción de las canalizaciones en la explanada del Patio Taller, de estos recorridos la interventoría ha generado las siguientes incidencias en Aconex Field que buscan alertar al concesionario sobre la calidad de la ejecución de las obras (7540, 7534).
3. Participación en mesas de trabajo de construcción de las redes de canalizaciones por parte de obra civil.
4. Revisión de PLANOS DE CONSTRUCCIÓN_ESTRUCTURA VIADUCTO – DOVELAS, para verificar la incorporación de los pases necesarios para los diversos SMF. El seguimiento de esa revisión se presenta en el anexo k.ii.5.5 de Sistema Metroferroviarios y Material Rodante. Se han revisado a la fecha de este informe un total de 416 vanos siendo que en 242 de ellos existen pases para los SMF;
5. En las siguientes ilustraciones se presentan las fases de ejecución de las canalizaciones en la explanada del Patio Taller, establecidas por el Concesionario como Fase 1,2 y 3 contando con un progreso del 54% a la finalización de este periodo.
6. Mesas de trabajo con el Concesionario para el seguimiento de la instalación de la soportería y bandejas portacables en el viaducto.

	INFORME MENSUAL DE INTERVENTORÍA				
	CONTRATO No. 148 DE 2020 INTERVENTORÍA INTEGRAL, TÉCNICA, ECONÓMICA, FINANCIERA, CONTABLE, JURÍDICA, ADMINISTRATIVA, OPERATIVA, PREDIAL, AMBIENTAL, SOCIAL Y DE SEGURIDAD SALUD EN EL TRABAJO PARA LA VIGENCIA DEL CONTRATO DE CONCESIÓN No. 163 DE 2019.				
	Código del Formato CSPLMB-FT-LFG-006	Vigencia del Formato 01/09/2024	Versión: V03	Pág. 728 de 1083	



Ilustración k.ii.5.5-4. Rutas de Fases 1, 2 y 3 de las canalizaciones de SMF en PT

Las Fases de las canalizaciones indican la ubicación en PT.

- Fase 1: corresponde a la canalización de vías de pruebas.
- Fase 2: corresponde a la vía de transición al viaducto con PT.
- Fase 3: corresponde a la circulación de trenes en la explanada de PT.

A continuación, se presenta la totalización de las canalizaciones principales que están previstas en el Patio Taller, con el respectivo avance respecto total al final del período.

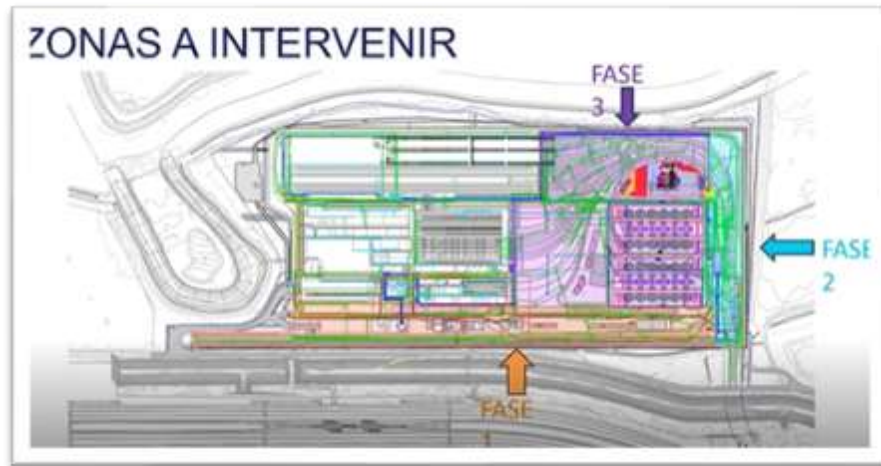
CUADRO RESUMEN AVANCE DE CANALIZACIONES (CNL)				
ITEM	TOTAL PROYECTADO	CANTIDAD (MI)	AVANCE/PERIODO (ML)	% AVANCE
FASE 1				
SEÑALIZACIÓN (CBT)		6930.7	30.5	
COMUNICACIONES (COM)		16426.7	20.2	
POTENCIA DE TRACCIÓN (PDT)		3058.9	0.0	
ANILLOS MEDIA TENSIÓN		440.9	0.0	
ELB- Baja tensión		2788.4	0.0	
CDE- Corrientes débiles		4741.2	256.0	
FASE 2				
SEÑALIZACIÓN (CBT)		3783.2	59.7	
COMUNICACIONES (COM)		5496.1	75.2	
POTENCIA DE TRACCIÓN (PDT)		4060.2	175.7	
ANILLOS MEDIA TENSIÓN		1947.2	784.0	
ELB- Baja tensión		371.0	0.0	
CDE- Corrientes débiles		104.0	0.0	
FASE 3				
SEÑALIZACIÓN (CBT)		11230.1	91.0	
COMUNICACIONES (COM)		1076.7	0.0	
POTENCIA DE TRACCIÓN (PDT)		5473.7	951.5	
ANILLOS MEDIA TENSIÓN		6651.1	42.6	
ELB- Baja tensión				
CDE- Corrientes débiles		549.2	549.2	
TOTAL (MI)	139519.13	75129.1437	3035.62	54%

Tabla k.ii.5.5-31. Balance Fase Construcción CNL (respecto al total)

	INFORME MENSUAL DE INTERVENTORÍA			
	CONTRATO No. 148 DE 2020 INTERVENTORÍA INTEGRAL, TÉCNICA, ECONÓMICA, FINANCIERA, CONTABLE, JURÍDICA, ADMINISTRATIVA, OPERATIVA, PREDIAL, AMBIENTAL, SOCIAL Y DE SEGURIDAD SALUD EN EL TRABAJO PARA LA VIGENCIA DEL CONTRATO DE CONCESIÓN No. 163 DE 2019.			
Código del Formato CSPLMB-FT-LFG-006	Vigencia del Formato 01/09/2024	Versión: V03	Pág. 729 de 1083	

A continuación, un registro fotográfico de las actividades de canalizaciones en curso en este período.



Ilustración k.ii.5.5-5. Avance de construcción de las canalizaciones en explanada de SMF en PT

	INFORME MENSUAL DE INTERVENTORÍA				
	CONTRATO No. 148 DE 2020 INTERVENTORÍA INTEGRAL, TÉCNICA, ECONÓMICA, FINANCIERA, CONTABLE, JURÍDICA, ADMINISTRATIVA, OPERATIVA, PREDIAL, AMBIENTAL, SOCIAL Y DE SEGURIDAD SALUD EN EL TRABAJO PARA LA VIGENCIA DEL CONTRATO DE CONCESIÓN No. 163 DE 2019.				
	Código del Formato CSPLMB-FT-LFG-006	Vigencia del Formato 01/09/2024	Versión: V03	Pág. 730 de 1083	

2.7. Seguimiento Predial

A partir del 20 de noviembre de 2020 y a la fecha el Concesionario asumió la responsabilidad de la guarda física y jurídica de los predios que le han sido puestos a su disposición, siendo responsable de la prevención de invasiones y/o afectaciones en estos predios que afecten e imposibiliten la construcción del patio Taller.

Una vez puesto a disposición y recibido y aceptado por El Concesionario los predios y el espacio público, este es responsable del mantenimiento requerido mientras inician las obras, con actividades tales como limpieza, poda de césped, mantenimiento de cerramientos, mantenimiento de mobiliario urbano, entre otros.

El Concesionario realiza vigilancia y control sobre los predios en espacio privado entregados para su custodia y desarrollo del proyecto. Esta vigilancia es realizada por seguridad fija y móvil, que hacen presencia y brindan seguridad a cada una de las estaciones.



De igual forma tanto la Interventoría como la EMB, requiere periódicamente al Concesionario por el cumplimiento de las obligaciones contractuales.

Contrato numeral 11.1 Responsabilidad de la Gestión Predial.

(e) Una vez puesto a disposición del Concesionario cada Predio o Espacio Público, será responsabilidad del Concesionario su guarda física (incluyendo, salvo que las Especificaciones Técnicas indiquen lo contrario para un determinado bien, el mantenimiento requerido mientras se inician las obras, con actividades tales como limpieza, poda de césped, mantenimiento de cerramientos, mantenimiento de mobiliario urbano, etc.) y jurídica. Así también, a partir de la puesta a disposición, será obligación y riesgo del Concesionario asumir los efectos derivados del estado en que se encuentren el Espacio Público y Predios entregados por la EMB, sin importar que la causa de dicho estado haya sucedido con anterioridad a la puesta a disposición.

Apéndice Técnico 12 - CAPITULO IV.

(c) De acuerdo con lo señalado en la Sección 11.(e) del Contrato de Concesión, a partir de la fecha en que se suscriba el Acta de Puesta a Disposición de un Predio o Espacio Público, el Concesionario responderá por su guarda física (lo cual incluye, además del mantenimiento señalado en dicha Sección del Contrato de Concesión, su cuidado, custodia, administración y vigilancia) y guarda jurídica por causas ocurridas con posterioridad a la entrega por parte de la EMB del Predio o Espacio Público correspondiente. Por consiguiente, será de entera cuenta y riesgo del Concesionario adelantar todas las actividades necesarias para llevar a cabo tal guarda sobre los Predios y Espacio Público.

	INFORME MENSUAL DE INTERVENTORÍA			
	CONTRATO No. 148 DE 2020 INTERVENTORÍA INTEGRAL, TÉCNICA, ECONÓMICA, FINANCIERA, CONTABLE, JURÍDICA, ADMINISTRATIVA, OPERATIVA, PREDIAL, AMBIENTAL, SOCIAL Y DE SEGURIDAD SALUD EN EL TRABAJO PARA LA VIGENCIA DEL CONTRATO DE CONCESIÓN No. 163 DE 2019.			
	Código del Formato CSPLMB-FT-LFG-006	Vigencia del Formato 01/09/2024	Versión: V03	

(d) Si por cualquier causa ocurre la invasión, ocupación ilegal o construcción ilegal de dichos Predios y Espacio Público, o, en general, terceros adelantan actividades diferentes a las comprendidas en la destinación de dichos Predios y/o Espacio Público de acuerdo con el Contrato de Concesión o sus Especificaciones Técnicas, será de entera responsabilidad y riesgo del Concesionario llevar a cabo los procedimientos establecidos en la Ley Aplicable para que cese tal situación. Adicionalmente, dentro de los cinco (5) días siguientes a la identificación de este tipo de eventos, el Concesionario deberá informar a la EMB tal circunstancia, para que esta, de considerarlo pertinente, coadyuve en los procedimientos respectivos antes las Autoridades Gubernamentales, durante el desarrollo de las actuaciones tendientes a la recuperación de estos. En ningún caso, la participación de la EMB en estos procedimientos reducirá, limitará o eliminará las obligaciones y riesgos del Concesionario asociados con la guarda material y jurídica de las áreas entregadas.

(e) Ahora bien, en el caso en que los eventos de los que trata el literal (d) anterior sean ocasionados por el incumplimiento de las obligaciones comprendidas en el literal (c) anterior, en el Contrato de Concesión y/o en cualquiera de sus Especificaciones Técnicas, se dará aplicación a las Multas de las que trata el Capítulo XIV del Contrato de Concesión, de ser el caso.

a) Relación de las áreas puestas a disposición del Concesionario, diferenciando entre espacio público y predios.

A continuación, se relacionan los predios puestos a disposición por la EMB al Concesionario los cuales ya cuentan con las respectivas actas de puesta a disposición firmadas.

GRUPO DE PREDIOS	TOTAL DE PREDIOS	PREDIOS ENTREGADOS	% PREDIOS ENTREGADOS
PT	79	79	100%
ANTENA	1	1	100%
RT	13	13	100%
E1	0	0	100%
IE1	0	0	100%
E2	0	0	100%
IE2	0	0	100%
E3	96	96	100%
IE3	3	3	100%
E4	78	78	100%
IE4	0	0	100%
E5	99	99	100%
IE5	4	4	100%
E6	31	35	100%
IE6	40	40	100%
E7	45	45	100%
IE7	16	16	100%
E8	0	0	100%
IE8	4	4	100%
E9	37	37	100%

	INFORME MENSUAL DE INTERVENTORÍA				
	CONTRATO No. 148 DE 2020 INTERVENTORÍA INTEGRAL, TÉCNICA, ECONÓMICA, FINANCIERA, CONTABLE, JURÍDICA, ADMINISTRATIVA, OPERATIVA, PREDIAL, AMBIENTAL, SOCIAL Y DE SEGURIDAD SALUD EN EL TRABAJO PARA LA VIGENCIA DEL CONTRATO DE CONCESIÓN No. 163 DE 2019.				
	Código del Formato CSPLMB-FT-LFG-006	Vigencia del Formato 01/09/2024	Versión: V03		Pág. 732 de 1083

GRUPO DE PREDIOS	TOTAL DE PREDIOS	PREDIOS ENTREGADOS	% PREDIOS ENTREGADOS
IE9	101	101	100%
E10	39	39	100%
IE10	35	17	96%*
E11	56	56	100%
IE11	0	0	100%
E12	183	181	99%
IE12	0	0	100%
E13	88	88	100%
IE13	0	0	100%
E14	146	145	99%
IE14	0	0	100%
E15	107	107	100%
IE15	13	13	100%
E16	115	112	100%*
IE16	0	0	100%
TOTAL	1429	1409	99,83%

Tabla 2.7-1. Resumen de Seguimiento Predial – entrega predios privados

* De acuerdo con el acta de redefinición de especificaciones técnicas pila S11-30 PREDIO ID LA-IN10D-154G-004105010047 “HOMI”, en el acuerdo segundo se establece que: “Modificar el Anexo 1 del Apéndice Técnico 12 “Predios” excluyendo de los predios de la Interestación 10 de la PLMB el Predio HOMI”.

Es importante señalar, que la gestión predial corresponde a la adquisición por parte de la EMB de las áreas o franjas de terreno requeridas por la construcción del Proyecto, teniendo en cuenta los diseños geométricos no objetados.

Por otra parte, se firmó el pasado 21 de julio de 2023 Acuerdo de Transacción No.1 del Contrato de Concesión 163 de 2019, suscrito entre la Empresa Metro de Bogotá S.A y Metro Línea 1 S.A.S.

Se suscribe acta de inicio de la fase de construcción del Contrato de Concesión el 25 de julio de 2023.

En el evento que el Concesionario considere, que las fechas de puesta a disposición no le permiten cumplir el plazo para la ejecución de las obras del Contrato, podrá activar el Amigable Componentor para que resuelva la controversia.

El Acuerdo de Transacción No.1 del Contrato de Concesión 163 de 2019, suscrito entre la Empresa Metro de Bogotá S.A y Metro Línea 1 S.A.S., establece las fechas de puesta a disposición de los siguientes predios:

ESTACION	FECHA PUESTA A DISPOSICION	ID PREDIO	ESTADO
E9	11/10/2024	503	CUMPLIDO
IE9	30/12/2023	582, 634	CUMPLIDO
IE10*	30/12/2023	1549	PENDIENTE
E11**	30/05/2024	780	CUMPLIDO
E12	30/12/2023	800	CUMPLIDO
E13	30/12/2023	997	CUMPLIDO

	INFORME MENSUAL DE INTERVENTORÍA				
	CONTRATO No. 148 DE 2020 INTERVENTORÍA INTEGRAL, TÉCNICA, ECONÓMICA, FINANCIERA, CONTABLE, JURÍDICA, ADMINISTRATIVA, OPERATIVA, PREDIAL, AMBIENTAL, SOCIAL Y DE SEGURIDAD SALUD EN EL TRABAJO PARA LA VIGENCIA DEL CONTRATO DE CONCESIÓN No. 163 DE 2019.				
	Código del Formato CSPLMB-FT-LFG-006	Vigencia del Formato 01/09/2024	Versión: V03	Pág. 733 de 1083	

ESTACION	FECHA PUESTA A DISPOSICION	ID PREDIO	ESTADO
E16	29/01/2024	1404	CUMPLIDO
E16	15/10/2023	1301,1303	CUMPLIDO
E16	30/10/2023	1305	CUMPLIDO
IE16	30/10/2023	1430	CUMPLIDO
IE4	31/10/2023	ESPACIO PUBLICO	CUMPLIDO
E5	31/10/2023	ESPACIO PUBLICO	CUMPLIDO
IE5	31/10/2023	ESPACIO PUBLICO	CUMPLIDO

Tabla 2.7-2. Resumen fechas entrega puesta a disposición Acuerdo Transacción

En la siguiente tabla se listan los estados de los predios que aún se encuentran pendientes de entrega:

Componente	Observaciones
**IE10	De acuerdo con el acta de redefinición de especificaciones técnicas pila S11-30 PREDIO ID LA-IN10D-154G-004105010047 "HOMI", en el acuerdo segundo se establece que: "Modificar el Anexo 1 del Apéndice Técnico 12 "Predios" excluyendo de los predios de la Interestación 10 de la PLMB el Predio HOMI".
E12	ID 832 BIC: La Empresa Metro de Bogotá continúa a la espera de la expedición del Acto Administrativo del IDPC, que autorice la solución técnica propuesta por la EMB a través del contratista INDESCO, para poder realizar la puesta a disposición del predio.

Tabla 2.7-3 Resumen seguimiento fechas entrega puesta a disposición Acuerdo Transacción

Por lo cual esta Interventoría tendrá en cuenta las fechas establecidas en este Acuerdo de Transacción No. 1 para el control y supervisión de los compromisos allí establecidos.

Se notifica Acta de Acuerdo de Entrega de Predios Adicionales por la Empresa Metro de Bogotá S.A a Metro Línea 1 S.A.S., a través de oficio:

OFICIO	FECHA	ASUNTO
EXTS25-0000547	2025-02-11	Informe No.70 del desarrollo del Evento de Eximente de Responsabilidad — EER del predio con ID-832 respecto al proceso del muro colindante con el BIC.
EXTS25-0000663	2025-02-18	Informe No.71 del desarrollo del Evento de Eximente de Responsabilidad– EER del predio con ID-832 respecto al proceso del muro colindante con el BIC.
EXTS25-0000765	2025-02-25	Informe No.72 del desarrollo del Evento de Eximente de Responsabilidad– EER del predio con ID-832 respecto al proceso del muro colindante con el BIC.

Tabla 2.7-4. Acta de Acuerdo de Entrega de Predios Adicionales por la Empresa Metro

b) Guarda Física.

A partir del 20 de noviembre de 2020 y a la fecha el Concesionario asumió la responsabilidad de la guarda física y jurídica de los predios, siendo responsable de la prevención de invasiones y/o afectaciones en estos predios que afecten e imposibiliten la construcción del patio Taller y de las estaciones e interestaciones del Metro de Bogotá.

Se presentan las comunicaciones recibidas en febrero de 2025.

	INFORME MENSUAL DE INTERVENTORÍA				
	CONTRATO No. 148 DE 2020 INTERVENTORÍA INTEGRAL, TÉCNICA, ECONÓMICA, FINANCIERA, CONTABLE, JURÍDICA, ADMINISTRATIVA, OPERATIVA, PREDIAL, AMBIENTAL, SOCIAL Y DE SEGURIDAD SALUD EN EL TRABAJO PARA LA VIGENCIA DEL CONTRATO DE CONCESIÓN No. 163 DE 2019.				
	Código del Formato CSPLMB-FT-LFG-006	Vigencia del Formato 01/09/2024	Versión: V03	Pág. 734 de 1083	

Consecutivo CSPLM	Asunto
L1T1-INT-CE-25-0762	VERIFICACION DEL ESTRICTO CUMPLIMIENTO DE LA OBLIGACION DE MANTENIMIENTO Y GUARDA FISICA Y JURIDICA DE PREDIOS Y/O ESPACIO PUBLICO ENTREGADOS POR LA EMPRESA METRO DE BOGOTA S.A. AL CONCESIONARIO ML1- RECORRIDO REALIZADO POR LA INTERVENTORIA EL 3 DE FEBRERO DE 2025
L1T1-INT-CE-25-0967	VERIFICACION DEL ESTRICTO CUMPLIMIENTO DE LA OBLIGACION DE MANTENIMIENTO Y GUARDA FISICA Y JURIDICA DE PREDIOS Y/O ESPACIO PUBLICO ENTREGADOS POR LA EMPRESA METRO DE BOGOTA S.A. AL CONCESIONARIO ML1- RECORRIDO REALIZADO POR LA INTERVENTORIA EL 13 DE FEBRERO DE 2025
L1T1-INT-CE-25-1073	ADVERTENCIA RESPECTO DEL MANTENIMIENTO Y GUARDA FISICA Y JURIDICA DE PREDIOS Y/O ESPACIO PUBLICO ENTREGADOS AL CONCESIONARIO ML1 POR PARTE DE LA EMPRESA METRO DE BOGOTA S.A.
L1T1-INT-CE-25-1135	VERIFICACION DEL ESTRICTO CUMPLIMIENTO DE LA OBLIGACION DE MANTENIMIENTO Y GUARDA FISICA Y JURIDICA DE PREDIOS Y/O ESPACIO PUBLICO ENTREGADOS POR LA EMPRESA METRO DE BOGOTA S.A. AL CONCESIONARIO ML1- RECORRIDO REALIZADO POR LA INTERVENTORIA EL 17 DE FEBRERO DE 2025
L1T1-INT-CE-25-1308	VERIFICACION DEL ESTRICTO CUMPLIMIENTO DE LA OBLIGACION DE MANTENIMIENTO Y GUARDA FISICA Y JURIDICA DE PREDIOS Y/O ESPACIO PUBLICO ENTREGADOS POR LA EMPRESA METRO DE BOGOTA S.A. AL CONCESIONARIO ML1- RECORRIDO REALIZADO POR LA INTERVENTORIA EL 24 DE FEBRERO DE 2025

Tabla 2.7-5 Correspondencia remitida en el mes de febrero de 2025 al concesionario

Se han realizado cuatro (4) recorridos durante el mes de febrero de 2025 en los cuales se han evidenciado presencia de escombros, basuras, cambuches, habitantes de calle, falta de mantenimiento en el cerramiento de predios, igualmente se ha encontrado césped para poda, ausencia de tapas de alcantarilla o en mal estado y sin señalización, entre otros hallazgos; que en su gran mayoría son persistentes; en algunos casos se encuentran tanto en la vía pública, como al interior de los predios. Los registros fotográficos se encuentran organizados cronológicamente, y se anexan los enlaces correspondientes a continuación.

[CCC ML1 SMP VISITA-85 03-02-2025](#)

[CCC ML1 SMP VISITA-86 13-02-2025](#)

[CCC ML1 SMP VISITA-87 17-02-2025](#)

[CCC ML1 SMP VISITA-88 26-02-2025](#)

De igual forma una vez puesto a disposición y recibido y aceptado por el Concesionario los predios y el espacio público, el Concesionario es responsable del mantenimiento requerido mientras inician las obras, con las actividades ya mencionadas, y permitiendo el cuidado, custodia, administración y vigilancia sobre predios y espacio público. Es así como durante el mes se realizó una advertencia al concesionario, por el incumplimiento reiterativo y la no atención de las observaciones realizadas por la interventoría, a través de la comunicación L1T1-INT-CE-25-1073.

GUARDA JURIDICA - PROCESOS DE EXPROPIACIÓN:

En relación con los procesos de expropiación que adelanta la empresa EMB se indica que en cumplimiento del contrato de Concesión y sus apéndices, se cuenta con las actas de intervención voluntaria autorizadas por los propietarios, en las cuales se entrega la tenencia, lo cual le permite al

	INFORME MENSUAL DE INTERVENTORÍA				
	CONTRATO No. 148 DE 2020 INTERVENTORÍA INTEGRAL, TÉCNICA, ECONÓMICA, FINANCIERA, CONTABLE, JURÍDICA, ADMINISTRATIVA, OPERATIVA, PREDIAL, AMBIENTAL, SOCIAL Y DE SEGURIDAD SALUD EN EL TRABAJO PARA LA VIGENCIA DEL CONTRATO DE CONCESIÓN No. 163 DE 2019.				
	Código del Formato CSPLMB-FT-LFG-006	Vigencia del Formato 01/09/2024	Versión: V03	Pág. 735 de 1083	

Concesionario ejecutar las actividades contractuales, hasta que se obtenga la titularidad legal de los predios, que se está tramitando por vía de expropiación.

c) REPORTE DEL SEGUIMIENTO Y CONTROL DE LOS TRÁMITES A CARGO DEL CONCESIONARIO ANTE LAS AUTORIDADES GUBERNAMENTALES, PARA LA OCUPACIÓN DE ESPACIO PÚBLICO.

La empresa EMB informó sobre el seguimiento que viene realizando con las entidades IDU, DADEP y empresa de acueducto de Bogotá.

d) DADEP/IDU:

NA

e) PREDIOS DENTRO DEL INVENTARIO PREDIAL DEL CONCESIONARIO QUE VAN A SER ENTREGADOS A CODENSA

El Concesionario solicita la desafectación de estos predios, dado que hacen parte del inventario de predios a serles puestos a disposición.

PREDIOS DEPRIMIDO CL 72: ADQUISICIÓN PREDIAL Y SOLICITUD PRIORIZACIÓN PREDIOS ESTACIÓN 16.

NA

f) Reporte del seguimiento y control durante la Reversión Parcial y, cuando fuere aplicable, la Reversión de los Predios.

NA

	INFORME MENSUAL DE INTERVENTORÍA			
	CONTRATO No. 148 DE 2020 INTERVENTORÍA INTEGRAL, TÉCNICA, ECONÓMICA, FINANCIERA, CONTABLE, JURÍDICA, ADMINISTRATIVA, OPERATIVA, PREDIAL, AMBIENTAL, SOCIAL Y DE SEGURIDAD SALUD EN EL TRABAJO PARA LA VIGENCIA DEL CONTRATO DE CONCESIÓN No. 163 DE 2019.			
Código del Formato CSPLMB-FT-LFG-006	Vigencia del Formato 01/09/2024	Versión: V03	Pág. 736 de 1083	

2.8. Seguimiento a la Gestión de Seguridad y Salud en el Trabajo

Los anexos correspondientes a este informe pueden ser consultados a través del siguiente enlace:

[2.8 Seguimiento a la gestión SST.pdf](#)

Se entrega documento correspondiente al numeral 2.8 con corte del 1 al 31 de enero de 2025, se reporta por el Concesionario el 10 de enero de 2025, mediante comunicado ML1-TRN-039650 en línea con lo establecido contractualmente en la obligación establecida en el apéndice Técnico No. 15 numeral 2.4 Informes sobre la Gestión Ambiental y de SST, literal b): “El Concesionario deberá reportar, desde el inicio de las obras de la Fase Previa a la Interventoría, dentro de los diez (10) días siguientes al inicio de cada mes de la Etapa Preoperativa el avance de la gestión ambiental y de SST por cada frente de obra por medio de un informe que contenga como mínimo lo establecido ...(...)...”

Se presenta cambio con los frentes de obra reportados por el Concesionario ML1 siendo los siguientes:

- Building
- General
- JV
- Redes
- Rieles
- WS1 (WF1-WF2)
- WS2 (WF2-WF3)
- WS3 (WF4-WF5)
- WF4 Chec

Con relación al seguimiento que realiza la interventoría se seguirá manejando los mismos frentes (patio taller, WF1, WF2,WF3,WF4,WF5,WF6)

a) Aprobaciones informes y relación de comunicados remitido por el Interventor al Concesionario:

A continuación, para el periodo de reporte (1 al 31 de enero de 2025) se presenta el estado de la correspondencia generada con el Concesionario.

	INFORME MENSUAL DE INTERVENTORÍA				
	CONTRATO No. 148 DE 2020 INTERVENTORÍA INTEGRAL, TÉCNICA, ECONÓMICA, FINANCIERA, CONTABLE, JURÍDICA, ADMINISTRATIVA, OPERATIVA, PREDIAL, AMBIENTAL, SOCIAL Y DE SEGURIDAD SALUD EN EL TRABAJO PARA LA VIGENCIA DEL CONTRATO DE CONCESIÓN No. 163 DE 2019.				
	Código del Formato CSPLMB-FT-LFG-006	Vigencia del Formato 01/09/2024	Versión: V03	Pág. 737 de 1083	

FASE	N	INFORME	VERSIÓN	TRANSMISIÓN ML1	NOTIFICACIÓN ML1	FECHA	RESPUESTA CSPLMB	FECHA
Fase Construcción	6	1 AL 31 ENERO DE 2024	VBB	ML1-TRN-025962	L1T1-CON-CE-24-1134	16/02/2024	L1T1-INT-CE-24-0834	23/02/2024
			VCC	ML1-TRN-026670	L1T1-CON-CE-24-1696	12/03/2024	L1T1-INT-CE-24-1443	02/04/2024
			VDD	ML1-TRN-027269	L1T1-CON-CE-24-2321	10/04/2024	L1T1-INT-CE-24-1854	25/04/2024
			VEE	ML1-TRN-028543	L1T1-CON-CE-24-2980	14/05/2024	L1T1-INT-CE-24-1951	3/05/2024
			VFF	ML1-TRN-029235	L1T1-INT-CE-24-2320	27/05/2024	L1T1-INT-CE-24-2320	29/05/2024
			V00	ML1-TRN-029721	L1T1-INT-CE-24-2320	05/06/2024	N/A	N/A
Fase Construcción	7	1 AL 29 FEBRERO DE 2024	VBB	ML1-TRN-026695	L1T1-CON-SST-IN-0063	12/03/2024	L1T1-INT-CE-24-1388	26/03/2024
			VCC	ML1-TRN-0275332	L1T1-CON-CE-24-1708	13/03/2024	L1T1-INT-CE-24-1982	6/05/2024
			VDD	ML1-TRN-028612	L1T1-CON-CE-24-3244	23/05/2024	L1T1-INT-CE-24-2464	5/06/2024
			VEE	ML1-TRN-029846	L1T1-CON-CE-24-3912	11/06/2024	L1T1-INT-CE-24-2599	14/06/2024
			V00	ML1-TRN-029934	L1T1-CON-CE-24-4038	17/06/2024	N/A	N/A
Fase Construcción	8	1AL 31 DE MARZO 2024	VBB	ML1-TRN-027341	L1T1-CON-CE-24-2417	10/04/2024	L1T1-INT-CE-24-1851	25/04/2024
			VCC	ML1-TRN-028545	L1T1-CON-CE-24-3202	14/05/2024	L1T1-INT-CE-24-2391	5/06/2024
			VDD	ML1-TRN-029912	L1T1-CON-CE-24-3966	05/06/2024	L1T1-INT-CE-24-2849	28/06/2024
			VEE	ML1-TRN-030403	L1T1-CON-CE-24-4593	09/07/2024	L1T1-INT-CE-24-3083	16/07/2024
			VFF	ML1-TRN-031591	L1T1-CON-CE-24-4952	23/07/2024	L1T1-INT-SST-AR-175 ACTA MESA DE TRABAJO	29/07/2024
			VGG	ML1-TRN-032051	L1T1-CON-CE-24-5205	2/08/2024	L1T1-INT-CE-24-3431	5/08/2024
			V00	ML1-TRN-032961	L1T1-CON-CE-24-5970	24/08/2024	N.A	N.A
Fase Construcción	9	1 AL 30 DE ABRIL DE 2024	VBB	ML1-TRN-028547	L1T1-CON-CE-24-3203	10/05/2024	L1T1-INT-CE-24-2561	14/06/2024
			VCC	ML1-TRN-030027	L1T1-CON-CE-24-4189	24/06/2024	L1T1-INT-CE-24-2949	08/07/2024
			VDD	ML1-TRN-031217	L1T1-CON-CE-24-4790	17/07/2024	L1T1-INT-CE-24-3122	18/07/2024
			VEE	ML1-TRN-032114	L1T1-CON-CE-24-5304	8/08/2024	L1T1-INT-CE-24-3649	15/08/2024
			VFF	ML1-TRN-032545	L1T1-CON-CE-24-5651	20/08/2024	L1T1-INT-CE-24-3824	27/08/2024
			V00	ML1-TRN-032961	L1T1-CON-CE-24-5970	24/08/2024	N.A	N.A
Fase Construcción	10	1 AL 30 DE MAYO DE 2024	VBB	ML1-TRN-029910	L1T1-CON-CE-24-3964	18/06/2024	L1T1-INT-CE-24-2832	27/06/2024
			VCC	ML1-TRN-030752	L1T1-CON-CE-24-4717	16/07/2024	L1T1-INT-CE-24-3087	17/07/2024
			VDD	ML1-TRN-032004	L1T1-CON-CE-24-5170	01/08/2024	L1T1-INT-CE-24-3572	13/08/2024
			VEE	ML1-TRN-032443	L1T1-CON-CE-24-5662	22/08/2024	L1T1-INT-CE-24-3897	02/09/2024
			VFF	ML1-TRN-033338	L1T1-CON-CE-24-6255	07/09/2024	L1T1-INT-CE-24-4185	18/09/2024
			V00	ML1-TRN-033800	L1T1-CON-CE-24-6610	24/09/2024	N/A	N/A
Fase Construcción	11	1 al 30 junio de 2024	VBB	ML1-TRN-031010	L1T1-CON-CE-24-4716	16/07/2024	L1T1-INT-CE-24-3290	27/07/2024
			VCC	ML1-TRN-032357	L1T1-CON-CE-24-5456	13/08/2024	L1T1-INT-CE-24-3781	26/08/2024
			VDD	ML1-TRN-032357	L1T1-CON-CE-24-6255	07/09/2024	L1T1-INT-CE-24-4185	18/09/2024
			VEE	ML1-TRN-034170	L1T1-CON-CE-24-6801	3/10/2024	L1T1-INT-CE-24-4588	9/10/2024
			VFF	ML1-TRN-034908	N/A	N/A	L1T1-INT-CE-24-4598	9/10/2024
			VGG	ML1-TRN-035603	L1T1-CON-CE-24-8107	15/11/2024	L1T1-INT-CE-24-5516	21/11/2024
			VHH	ML1-TRN-036124	L1T1-CON-CE-24-8416	26/11/2024	L1T1-INT-CE-24-5811	04/12/2024
			V00	ML1-TRN-03674	L1T1-CON-CE-24-8718	6/12/2024	N/A	N/A
Fase Construcción	12	1 al 31 julio de 2024	VBB	ML1-TRN-032386	L1T1-CON-CE-24-5591	20/08/2024	L1T1-INT-CE-24-3792	26/08/2024
			VCC	ML1-TRN-033356	L1T1-CON-CE-24-6255	07/09/2024	L1T1-INT-CE-24-4338	26/09/2024
			VDD	ML1-TRN-034737	L1T1-CON-CE-24-7722	1/11/2024	L1T1-INT-CE-24-4859	23/10/2024
			VEE	ML1-TRN-035302	L1T1-CON-CE-24-8024	14/11/2024	L1T1-INT-CE-24-5591	25/11/2024

	INFORME MENSUAL DE INTERVENTORÍA				
	CONTRATO No. 148 DE 2020 INTERVENTORÍA INTEGRAL, TÉCNICA, ECONÓMICA, FINANCIERA, CONTABLE, JURÍDICA, ADMINISTRATIVA, OPERATIVA, PREDIAL, AMBIENTAL, SOCIAL Y DE SEGURIDAD SALUD EN EL TRABAJO PARA LA VIGENCIA DEL CONTRATO DE CONCESIÓN No. 163 DE 2019.				
	Código del Formato CSPLMB-FT-LFG-006	Vigencia del Formato 01/09/2024	Versión: V03	Pág. 738 de 1083	

FASE	N	INFORME	VERSIÓN	TRANSMISIÓN ML1	NOTIFICACIÓN ML1	FECHA	RESPUESTA CSPLMB	FECHA
			VFF	ML1-TRN-036677	L1T1-CON-CE-24-8778	10/12/224	L1T1-INT-CE-24-6325	30/12/2024
			VGG	ML1-TRN-038456	L1T1-CON-CE-25-0206	13/01/2025	L1T1-INT-CE-25-0357	20/01/2025
			VHH	ML1-TRN-038995	L1T1-CON-CE-25-0602	27/01/2025	L1T1-INT-CE-25-0537	28/01/2025
			V00	ML1-TRN-039199	L1T1-CON-CE-25-0766	30/01/2025	N/A	N/A
Fase de Construcción	13	01 al 31 de agosto de 2024	VBB	ML1-TRN-033383	L1T1-CON-CE-24-6255	07/09/2024	L1T1-INT-CE-24-4185	18/09/2024
			VCC	ML1-TRN-034510	L1T1-CON-CE-24-6892	8/10/2024	L1T1-INT-CE-24-4844	22/10/2024
			VDD	ML1-TRN-035510	L1T1-CON-CE-24-8027	14/11/2024	L1T1-INT-CE-24-5746	2/12/2024
			VEE	ML1-TRN-036998	L1T1-CON-CE-24-8962	13/12/2024	L1T1-INT-CE-24-6326	30/12/2024
			VFF	ML1-TRN-038585	L1T1-CON-CE-25-0335	16/01/2025	L1T1-INT-CE-25-0530	28/01/2025
			VGG	ML1-TRN-039189	L1T1-CON-CE-25-0765	03/02/2025	L1T1-INT-CE-25-0758	07/02/2025
			VHH	ML1-TRN-040153	L1T1-CON-CE-25-1488	24/02/2025	L1T1-INT-CE-25-1004	18/02/2025
			VBB	ML1-TRN-034752	L1T1-CON-CE-24-7120	15/10/2024	L1T1-INT-CE-24-4900	24/10/2024
			VCC	ML1-TRN-035303	L1T1-CON-CE-24-8025	14/11/2024	L1T1-INT-CE-24-6230	26/12/2024
Fase de Construcción	14	01 al 30 de septiembre de 2024	VDD	ML1-TRN-038575	L1T1-CON-CE-25-0336	16/01/2025	L1T1-INT-CE-25-0719	05/02/2025
			VEE	ML1-TRN-039924	L1T1-CON-CE-25-1321	19/02/2025		
			VBB	ML1-TRN-035610	L1T1-CON-CE-24-8108	15/11/2024	L1T1-INT-CE-24-5669	28/11/2024
			VCC	ML1-TRN-037419	L1T1-CON-CE-24-9014	16/12/2024	L1T1-INT-CE-24-6247	26/12/2024
Fase de Construcción	15	01 al 31 de octubre de 2024	VDD	ML1-TRN-038674	L1T1-CON-CE-25-0508	22/01/2025	L1T1-INT-CE-25-0929	14/02/2025
			VBB	ML1-TRN-036873	L1T1-CON-CE-24-8855	12/12/2024	L1T1-INT-CE-24-6231	26/12/2024
			VCC	ML1-TRN-038706	L1T1-CON-CE-25-0477	22/01/2025	L1T1-INT-CE-25-1082	20/02/2025
Fase de Construcción	16	01 al 30 de noviembre de 2024	VBB	ML1-TRN-038480	L1T1-CON-CE-25-0257	14/01/2025	L1T1-INT-CE-25-0431	23/01/2025
			VCC	ML1-TRN-039324	L1T1-CON-CE-25-0477	22/01/2025	L1T1-INT-CE-25-1082	20/02/2025
Fase de Construcción	17	01 al 31 de diciembre de 2024	VBB	ML1-TRN-039650	L1T1-CON-CE-25-1100	12/02/2025	L1T1-INT-CE-25-1238	26/02/2025

Tabla 2.8-1. Seguimiento aprobación informe concesionario

Con relación al estado de los informes que no se encuentran en versión V00 se presenta lo siguiente:

1. Informe SST 13 del 1 al 31 de agosto de 2024 se encuentra en revisión por parte de la Interventoría
2. Informe SST 14 del 1 al 30 de septiembre de 2024 se encuentra en revisión por parte de la Interventoría
3. Informe SST 15 del 1 al 31 de octubre de 2024 por medio del comunicado L1T1-INT-CE-25-0929 del 14 de febrero de 2025 de la Interventoría remitió al Concesionario las observaciones. Anexo 2.8-19
4. Informe SST 16 del 1 al 31 de noviembre de 2024 por medio del comunicado L1T1-INT-CE-25-1082 del 20 de febrero de 2025 de la Interventoría remitió al Concesionario las observaciones. Anexo 2.8-19
5. Informe SST 17 del 1 al 31 de diciembre de 2024 se encuentra en revisión por parte de la Interventoría

	INFORME MENSUAL DE INTERVENTORÍA				
	CONTRATO No. 148 DE 2020 INTERVENTORÍA INTEGRAL, TÉCNICA, ECONÓMICA, FINANCIERA, CONTABLE, JURÍDICA, ADMINISTRATIVA, OPERATIVA, PREDIAL, AMBIENTAL, SOCIAL Y DE SEGURIDAD SALUD EN EL TRABAJO PARA LA VIGENCIA DEL CONTRATO DE CONCESIÓN No. 163 DE 2019.				
	Código del Formato CSPLMB-FT-LFG-006	Vigencia del Formato 01/09/2024	Versión: V03	Pág. 739 de 1083	

6. Informe SST 18 del 1 al 31 de enero de 2025 por medio del comunicado L1T1-INT-CE-25-1238 del 26 de febrero de 2025 de la Interventoría remitió al Concesionario las observaciones. Anexo 2.8-19

b) Obligaciones SST del contrato de Concesión.

En el Anexo 2.8-16 se presenta la matriz de obligaciones en el componente SST del Concesionario, estipuladas en el Capítulo 2 del Apéndice Técnico 15, en la cual se presenta el seguimiento a cada una de estas obligaciones.

c) Análisis y reporte formatos SST establecidos en el Manual de Seguimiento y Control Ambiental y SST.

- Conforme a los reportes establecidos en la aplicación de los formatos SST mencionados en la tabla 2.8.2 por parte del concesionario y la interventoría, se presenta a continuación los resultados obtenidos para los frentes de obra: Building, General, JV, Redes, Rieles, WS1 (WF1-WF2), WS2 (WF2-WF3), WS3 (WF4-WF5) y WF4 Chec

Interventoría		Concesionario	
Código	Descripción	Código	Descripción
GA-FR-028	Seguimiento de interventoría listado de vehículos, maquinaria y equipo	GA-FR-023	Seguimiento mantenimiento de vehículos, maquinaria y equipos
		GA-FR-024	Listado de vehículos, maquinaria y equipo
		GA-FR-025	Traslado de maquinaria y equipos
		GA-FR-026	Abastecimiento de combustible
		GA-FR-027	Acciones preventivas y correctivas a los reportes de los preoperacionales diarios de maquinaria, equipos y vehículos
GA-FR-038	Seguimiento de interventoría Inducción, Capacitación y/o Entrenamiento	GA-FR-029	Inducción, capacitación y/o entrenamiento
GA-FR-040	Seguimiento de interventoría personal, seguridad social y conceptos médicos ocupacionales	GA-FR-025	Listado personal, seguridad social y conceptos médicos ocupacionales
GA-FR-049	Seguimiento de interventoría indicadores, accidentalidad, ausentismo y enfermedad laboral	GA-FR-032	Caracterización de accidentes, enfermedades laborales y ausentismo
		GA-FR-033	Formato de reporte de incidentes laborales
		GA-FR-035	Seguimiento indicadores - accidentalidad - incidentes terceros
GA-FR-041	Seguimiento de interventoría tareas de alto riesgo	GA-FR-047	Registro de tareas de alto riesgo
		GA-FR-034	Registro de actos y condiciones inseguras
GA-FR-042	Seguimiento de interventoría al cumplimiento SST del Concesionario Contratista	GA-FR-036	Consolidado de sustancias químicas para limpieza, desinfección, fumigación, control de plagas y otros
		GA-FR-037	Consolidado de emergencias
		GA-FR-050	Seguimiento uso y manejo elementos de protección personal (EPP)
GA-FR-042	Seguimiento de interventoría al cumplimiento SST del Concesionario Contratista		
GA-FR-043	Reporte incumplimientos contractuales de la gestión ambiental y SST		

Tabla 2.8-2. Formatos SST establecidos en el Manual de Seguimiento y Control SST, Concesionario interventoría.

	INFORME MENSUAL DE INTERVENTORÍA			
	CONTRATO No. 148 DE 2020 INTERVENTORÍA INTEGRAL, TÉCNICA, ECONÓMICA, FINANCIERA, CONTABLE, JURÍDICA, ADMINISTRATIVA, OPERATIVA, PREDIAL, AMBIENTAL, SOCIAL Y DE SEGURIDAD SALUD EN EL TRABAJO PARA LA VIGENCIA DEL CONTRATO DE CONCESIÓN No. 163 DE 2019.			
Código del Formato CSPLMB-FT-LFG-006	Vigencia del Formato 01/09/2024	Versión: V03	Pág. 740 de 1083	

Nota: Los siguientes son los anexos del seguimiento de ML1 e interventoría.

- 2.8-1. Seguimiento de maquinaria y Equipo
- 2.8-2. Listado de personal
- 2.8-3. Reporte de caracterización de accidentalidad e investigación de accidente
- 2.8-4. Reporte de incidentes
- 2.8-5. Seguimiento indicadores - accidentalidad - incidentes terceros
- 2.8-6. Registro de actos y condiciones inseguras
- 2.8-7. Consolidado de sustancias químicas
- 2.8-8. Consolidado de emergencias
- 2.8-9. Seguimiento uso y manejo de EPP
- 2.8-10 Seguimiento de Interventoría listado de vehículos, maquinaria y equipo
- 2.8-11 Seguimiento de interventoría inducción, capacitación y entrenamiento
- 2.8-12 Seguimiento de interventoría personal, seguridad social y conceptos médicos
- 2.8-13 Seguimiento tareas de alto riesgo
- 2.8-14 Seguimiento de interventoría al cumplimiento SST del concesionario
- 2.8-15 Seguimiento de interventoría a tareas de alto riesgo.
- 2.8-16 Matriz de obligaciones en el componente SST
- 2.8-17 Reporte de accidentes laborales.
- 2.8-18 actas de comité
- 2.8-19 Validación de informes

C1) Seguimiento gestión adelantada por el concesionario.

- Plan de trabajo SST.

En el periodo del 1 al 31 de enero de 2025, conforme al seguimiento y control realizado por la interventoría mediante el formato SST GA-FR-042 y la aplicación por parte del concesionario el formato SST GA-FR-036, GA-FR-037 Y GA-FR-050, durante el mes de reporte el plan de trabajo SST del concesionario hace falta presentar los soportes ya que no se han entregado debidamente dentro del contenido del informe mensual, teniendo en cuenta el resultado de los frentes de trabajo, a continuación, se presenta el seguimiento del cumplimiento del plan de trabajo.

A continuación, se presenta los porcentajes de cumplimiento de las actividades establecidas en el plan anual de trabajo según las actividades programadas y ejecutadas en cada uno de los frentes del Concesionario y el cumplimiento de este por parte de la interventoría.

	INFORME MENSUAL DE INTERVENTORÍA										
	CONTRATO No. 148 DE 2020 INTERVENTORÍA INTEGRAL, TÉCNICA, ECONÓMICA, FINANCIERA, CONTABLE, JURÍDICA, ADMINISTRATIVA, OPERATIVA, PREDIAL, AMBIENTAL, SOCIAL Y DE SEGURIDAD SALUD EN EL TRABAJO PARA LA VIGENCIA DEL CONTRATO DE CONCESIÓN No. 163 DE 2019.										
	Código del Formato CSPLMB-FT-LFG-006	Vigencia del Formato 01/09/2024	Versión: V03	Pág. 741 de 1083							

ACTIVIDADES PLAN DE TRABAJO EJECUTADAS FRENTE DE TRABAJO																			
ACTIVIDADES	BUILDING		GENERAL		JV		REDES		RIELES		WS1		WS2		WS3		WS4 CHEC		Seguimiento interventoría
	P	E	P	E	P	E	P	E	P	E	P	E	P	E	P	E	P	E	
	P (programado)		E (Ejecutado)																
Actividades generales	26	26	26	26	26	26	26	26	26	26	26	26	26	26	26	26	26	26	Esta actividad no se cumplió debido a la falta de soportes por parte de los contratistas que acrediten su ejecución.
COPASST y COCOLAB	1	1	1	1	1	1	1	1	1	1	1	1	1	1	1	1	1	1	Esta actividad no se cumplió debido a la falta de soportes por parte de los contratistas que acrediten su ejecución.
Emergencias	2	2	2	2	2	2	2	2	2	2	2	2	2	2	2	2	2	2	Esta actividad no se cumplió debido a la falta de soportes por parte de los contratistas que acrediten su ejecución.
Medicina preventiva & promoción y prevención en salud (incluye programas de gestión en salud)	14	14	14	14	14	14	14	14	14	14	14	14	14	14	14	14	14	14	Esta actividad no se cumplió debido a la falta de soportes por parte de los contratistas que acrediten su ejecución.
Registro, reporte e investigación de accidentes de trabajo - enfermedad laboral	1	1	1	1	1	1	1	1	1	1	1	1	1	1	1	1	1	1	Esta actividad no se cumplió debido a la falta de soportes por parte de los contratistas que acrediten su ejecución.
Higiene industrial	0	0	0	0	0	0	0	0	0	0	0	0	0	0	0	0	0	0	se cumple
Seguridad industrial (incluye programas de gestión)	16	16	16	16	16	16	16	16	16	16	16	16	16	16	16	16	16	16	Esta actividad no se cumplió debido a la falta de soportes por parte de los contratistas que acrediten su ejecución.
Seguimiento y verificación	0	0	0	0	0	0	0	0	0	0	0	0	0	0	0	0	0	0	se cumple
Mejoramiento	1	1	1	1	1	1	1	1	1	1	1	1	1	1	1	1	1	1	se cumple
Total, Ejecutado	61		61		61		61		61		61		61		61		61		Lo anterior se registró como observación en la comunicación de la Interventoría L1T1-INT-CE-25-1238 del 26/02/2025
Total, Programado	61		61		61		61		61		61		61		61		61		
Cumplimiento (%)	100		100		100		100		100		100		100		100		100		
Cumplimiento Global MI1 (%)	100																		

Tabla 2.8-3. Seguimiento actividades del plan de trabajo SST concesionario

	INFORME MENSUAL DE INTERVENTORÍA				
	CONTRATO No. 148 DE 2020 INTERVENTORÍA INTEGRAL, TÉCNICA, ECONÓMICA, FINANCIERA, CONTABLE, JURÍDICA, ADMINISTRATIVA, OPERATIVA, PREDIAL, AMBIENTAL, SOCIAL Y DE SEGURIDAD SALUD EN EL TRABAJO PARA LA VIGENCIA DEL CONTRATO DE CONCESIÓN No. 163 DE 2019.				
	Código del Formato CSPLMB-FT-LFG-006	Vigencia del Formato 01/09/2024	Versión: V03	Pág. 742 de 1083	

SEGUIMIENTO PLAN DE TRABAJO		
BUILDING	GENERAL	JV
Actividades en el mes: - Programa de formación : 3 - Programa de inspección: 31 - Se realizo el manejo de identificación de 20 sustancias químicas en el frente. Se realizaron 96 actividades de alto riesgo gestionadas (Alturas, izaje, confinados, excavación, caliente) Se realizaron 892 inducciones al personal.	Actividades en el mes: - Programa de formación : 3 - Programa de inspección: 31 - Se realizo el manejo de identificación de 4 sustancias químicas en el frente. Se realizaron 0 actividades de alto riesgo gestionadas (Alturas, izaje, confinados, excavación, caliente) Se realizaron 98 inducciones al personal.	Actividades en el mes: - Programa de formación : 3 - Programa de inspección: 31 - Se realizo el manejo de identificación de 3 sustancias químicas en el frente. Se realizaron 7 actividades de alto riesgo gestionadas (Alturas, izaje, confinados, excavación, caliente) Se realizaron 19 inducciones al personal.
REDES	RIELES	WS1
Actividades en el mes: - Programa de formación : 3 - Programa de inspección: 30 - Se realizo el manejo de identificación de 12 sustancias químicas en el frente. Se realizaron 269 actividades de alto riesgo gestionadas (Alturas, izaje, confinados, excavación, caliente) Se realizaron 46 inducciones al personal.	Actividades en el mes: - Programa de formación : 3 - Programa de inspección: 31 - Se realizo el manejo de identificación de 7 sustancias químicas en el frente. Se realizaron 20 actividades de alto riesgo gestionadas (Alturas, izaje, confinados, excavación, caliente) Se realizaron 14 inducciones al personal.	Actividades en el mes: - Programa de formación : 3 - Programa de inspección: 31 - Se realizo el manejo de identificación de 34 sustancias químicas en el frente. Se realizaron 1231 actividades de alto riesgo gestionadas (Alturas, izaje, confinados, excavación, caliente) Se realizaron 603 inducciones al personal.
WS2	WS3	WS4
Actividades en el mes: - Programa de formación : 3 - Programa de inspección: 30 - Se realizo el manejo de identificación de 22 sustancias químicas en el frente. Se realizaron 478 actividades de alto riesgo gestionadas (Alturas, izaje, confinados, excavación, caliente) Se realizaron 382 inducciones al personal.	Actividades en el mes: - Programa de formación : 3 - Programa de inspección: 31 - Se realizo el manejo de identificación de 16 sustancias químicas en el frente. Se realizaron 152 actividades de alto riesgo gestionadas (Alturas, izaje, confinados, excavación, caliente) Se realizaron 237 inducciones al personal.	Actividades en el mes: - Programa de formación : 3 - Programa de inspección: 31 - Se realizo el manejo de identificación de 57 sustancias químicas en el frente. Se realizaron 119 actividades de alto riesgo gestionadas (Alturas, izaje, confinados, excavación, caliente) Se realizaron 105 inducciones al personal.

Tabla 2.8-4. Seguimiento actividades del plan de trabajo SST concesionario

- **Programa medicina preventiva y del trabajo**

Para el periodo objeto del presente informe se realizaron las siguientes actividades de medicina preventiva en el contrato:

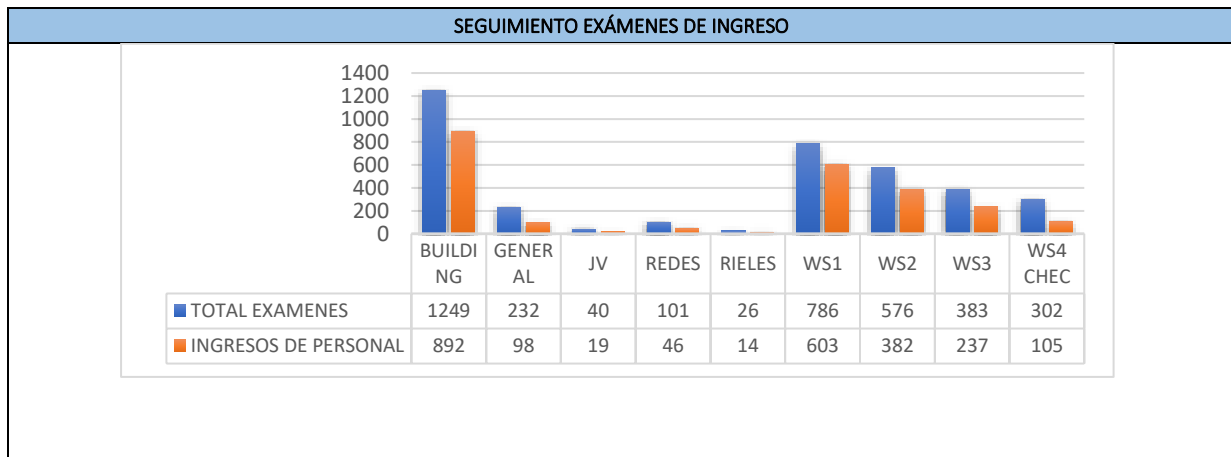

	INFORME MENSUAL DE INTERVENTORÍA				
	CONTRATO No. 148 DE 2020 INTERVENTORÍA INTEGRAL, TÉCNICA, ECONÓMICA, FINANCIERA, CONTABLE, JURÍDICA, ADMINISTRATIVA, OPERATIVA, PREDIAL, AMBIENTAL, SOCIAL Y DE SEGURIDAD SALUD EN EL TRABAJO PARA LA VIGENCIA DEL CONTRATO DE CONCESIÓN No. 163 DE 2019.				
	Código del Formato CSPLMB-FT-LFG-006	Vigencia del Formato 01/09/2024	Versión: V03	Pág. 743 de 1083	

SEGUIMIENTO EXÁMENES DE INGRESO					
Durante el mes de reporte el concesionario realizo la siguiente cantidad de exámenes de ingreso					
FRENTE	EXÁMENES REALIZADOS			TOTAL EXÁMENES	INGRESOS DE PERSONAL
	INGRESO	PERIÓDICO	RETIRO		
BUILDING	892	17	340	1249	892
GENERAL	98	23	111	232	98
JV	19	14	7	40	19
REDES	46	0	55	101	46
RIELES	14	0	12	26	14
WS1	603	14	169	786	603
WS2	382	38	156	576	382
WS3	237	22	124	383	237
WS4 CHEC	105	0	197	302	105
TOTAL	2396	128	1171	3695	2396
CUMPLIMIENTO (%)				100	

Tabla 2.8-5. Seguimiento EMO

- Programa de Inducción

Se presenta un cumplimiento del 100 % del indicador del programa de inducción, conforme a los registros evidenciados en el informe No 18 de la etapa de construcción del concesionario:

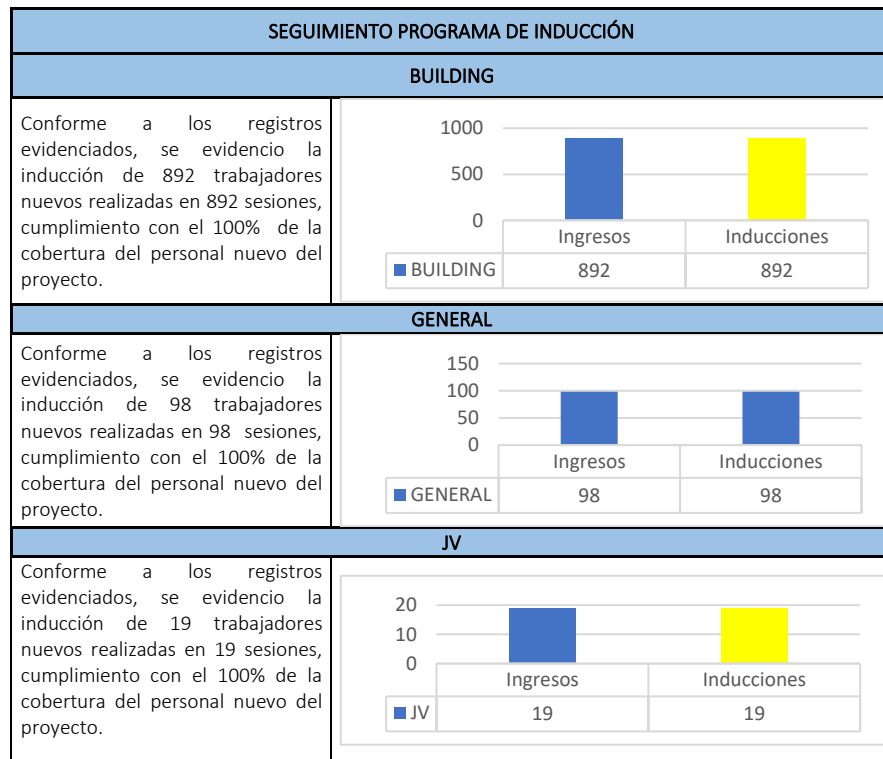

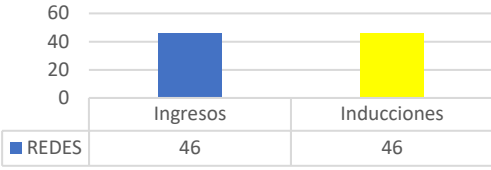
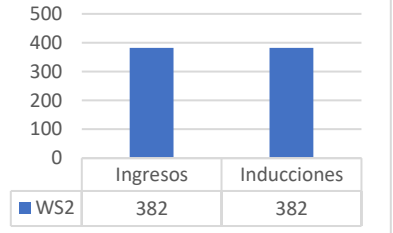
SEGUIMIENTO PROGRAMA DE INDUCCIÓN							
REDES							
<p>Conforme a los registros evidenciados, se evidenció la inducción de 46 trabajadores nuevos realizadas en 46 sesiones, cumplimiento con el 100% de la cobertura del personal nuevo del proyecto.</p>	 <table border="1" style="margin-left: auto; margin-right: auto;"> <tr> <td style="text-align: center;">■ REDES</td> <td style="text-align: center;">Ingresos</td> <td style="text-align: center;">Inducciones</td> </tr> <tr> <td></td> <td style="text-align: center;">46</td> <td style="text-align: center;">46</td> </tr> </table>	■ REDES	Ingresos	Inducciones		46	46
■ REDES	Ingresos	Inducciones					
	46	46					
RIELES							
<p>Conforme a los registros evidenciados, se evidenció la inducción de 14 trabajadores nuevos realizadas en 14 sesiones, cumplimiento con el 100% de la cobertura del personal nuevo del proyecto.</p>	 <table border="1" style="margin-left: auto; margin-right: auto;"> <tr> <td style="text-align: center;">■ RIELES</td> <td style="text-align: center;">Ingresos</td> <td style="text-align: center;">Inducciones</td> </tr> <tr> <td></td> <td style="text-align: center;">14</td> <td style="text-align: center;">14</td> </tr> </table>	■ RIELES	Ingresos	Inducciones		14	14
■ RIELES	Ingresos	Inducciones					
	14	14					
WS1 (WF1-WF2)							
<p>Conforme a los registros evidenciados, se evidenció la inducción de 603 trabajadores nuevos realizadas en 603 sesiones, cumplimiento con el 100% de la cobertura del personal nuevo del proyecto.</p>	 <table border="1" style="margin-left: auto; margin-right: auto;"> <tr> <td style="text-align: center;">■ WS1</td> <td style="text-align: center;">Ingresos</td> <td style="text-align: center;">Inducciones</td> </tr> <tr> <td></td> <td style="text-align: center;">603</td> <td style="text-align: center;">603</td> </tr> </table>	■ WS1	Ingresos	Inducciones		603	603
■ WS1	Ingresos	Inducciones					
	603	603					
WS2 (WF3-WF4)							
<p>Conforme a los registros evidenciados, se evidenció la inducción de 382 trabajadores nuevos realizadas en 382 sesiones, cumplimiento con el 100% de la cobertura del personal nuevo del proyecto.</p>	 <table border="1" style="margin-left: auto; margin-right: auto;"> <tr> <td style="text-align: center;">■ WS2</td> <td style="text-align: center;">Ingresos</td> <td style="text-align: center;">Inducciones</td> </tr> <tr> <td></td> <td style="text-align: center;">382</td> <td style="text-align: center;">382</td> </tr> </table>	■ WS2	Ingresos	Inducciones		382	382
■ WS2	Ingresos	Inducciones					
	382	382					
WS3 (WF5-WF6)							
<p>Conforme a los registros evidenciados, se evidenció la inducción de 237 trabajadores nuevos realizadas en 237 sesiones, cumplimiento con el 100% de la cobertura del personal nuevo del proyecto.</p>	 <table border="1" style="margin-left: auto; margin-right: auto;"> <tr> <td style="text-align: center;">■ WS3</td> <td style="text-align: center;">Ingresos</td> <td style="text-align: center;">Inducciones</td> </tr> <tr> <td></td> <td style="text-align: center;">237</td> <td style="text-align: center;">237</td> </tr> </table>	■ WS3	Ingresos	Inducciones		237	237
■ WS3	Ingresos	Inducciones					
	237	237					

	INFORME MENSUAL DE INTERVENTORÍA				
	CONTRATO No. 148 DE 2020 INTERVENTORÍA INTEGRAL, TÉCNICA, ECONÓMICA, FINANCIERA, CONTABLE, JURÍDICA, ADMINISTRATIVA, OPERATIVA, PREDIAL, AMBIENTAL, SOCIAL Y DE SEGURIDAD SALUD EN EL TRABAJO PARA LA VIGENCIA DEL CONTRATO DE CONCESIÓN No. 163 DE 2019.				
	Código del Formato CSPLMB-FT-LFG-006	Vigencia del Formato 01/09/2024	Versión: V03	Pág. 745 de 1083	



Tabla 2.8-6. Seguimiento actividades de promoción y prevención – Inducciones periodo

Como se puede apreciar en la tabla 2.8-6 durante el periodo evaluado se presentó un total de exámenes de ingreso de 2396 trabajadores en el periodo de reporte. La interventoría verifica esta información para poder ser consolidado en el presente documento.

- Programa de Vigilancia Epidemiológica.

En el periodo se cumplió con el 100% de las actividades del PVE de prevención de lesiones osteomusculares.

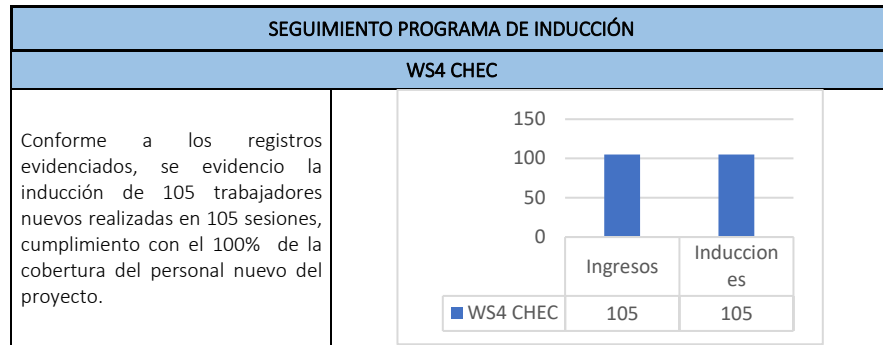
Promover el bienestar físico, mental y social de los trabajadores y contratistas, mediante la implementación de planes, programas y medidas de seguridad y salud en el trabajo.

De acuerdo con el Plan Anual de Trabajo SST presentado por Metro Línea 1 se realizaron:

Medicina preventiva				
Actividades	P	E	% Cumplimiento	Descripción
Actividades de Medicina preventiva programadas en el Plan de trabajo	7	7	100%	De acuerdo con el Plan Anual de Trabajo SST presentado por Metro Línea 1 se realizaron: <ul style="list-style-type: none"> Exámenes médicos Entrega de Recomendaciones medicas Seguimiento a recomendaciones medicas Capsulas saludables
PVE Para La Prevención De Hipoacusia Neurosensorial	12	12	100%	<ul style="list-style-type: none"> Seguimiento exámenes médicos énfasis auditivo (audiometría) ingreso y periódico Seguimiento inspecciones de EPP auditivo Capsula saludable importancia del uso de epp auditiva
PVE Respiratorio Por Exposición A Material Particulado Y Sílice.	12	12	100%	<ul style="list-style-type: none"> Seguimiento exámenes médicos énfasis respiratorio (espirometría) ingreso y periódico Seguimiento inspecciones de EPP respiratorio

	INFORME MENSUAL DE INTERVENTORÍA			
	CONTRATO No. 148 DE 2020 INTERVENTORÍA INTEGRAL, TÉCNICA, ECONÓMICA, FINANCIERA, CONTABLE, JURÍDICA, ADMINISTRATIVA, OPERATIVA, PREDIAL, AMBIENTAL, SOCIAL Y DE SEGURIDAD SALUD EN EL TRABAJO PARA LA VIGENCIA DEL CONTRATO DE CONCESIÓN No. 163 DE 2019.			
	Código del Formato CSPLMB-FT-LFG-006	Vigencia del Formato 01/09/2024	Versión: V03	

Medicina preventiva				
Actividades	P	E	% Cumplimiento	Descripción
				Capsula saludable importancia del uso de protección respiratoria
Campañas. Ejemplo: Tabaquismo, drogadicción, estilos de vida y trabajo saludable, nutrición, salud oral, HTA, Tabaquismo, drogadicción, bioseguridad (COVID-19) otras.	3	3	100%	<ul style="list-style-type: none"> Actividades en salud: Capsula saludable 5 píldoras saludables otros. actualización programas
Actividades de bienestar social	1	1	100%	Durante este periodo se realizaron las siguientes actividades de bienestar: <ul style="list-style-type: none"> Clases de mandarín para personal local, clases de español para trabajadores expatriados
Sistema de vigilancia epidemiológica: VE Psicosocial, osteomuscular, visual, químico, otros.	14	14	100%	<ul style="list-style-type: none"> Durante este periodo se realizaron actividades del PVE biomecánico,

Tabla 2.8-7. Seguimiento actividades de PVE – Medicina preventiva de trabajo

- Programa de capacitación y/o entrenamiento

En el periodo del 1 al 31 de enero de 2025, conforme al seguimiento y control realizado por la interventoría mediante el formato SST GA-FR-038 y la aplicación por parte del concesionario el formato SST GA-FR-029, se presenta a continuación los resultados obtenidos en el mes de reporte:

SEGUIMIENTO PROGRAMA DE FORMACIÓN		
BUILDING	GENERAL	JV
Inspección preoperacional Responsabilidad laboral, civil, penal y administrativa en SST Trabajo en alturas	Inspección preoperacional Responsabilidad laboral, civil, penal y administrativa en SST Trabajo en alturas	Inspección preoperacional Responsabilidad laboral, civil, penal y administrativa en SST Trabajo en alturas
Para el periodo de enero de 2025 se cumplieron con:	Para el periodo de enero de 2025 se cumplieron con:	Para el periodo de enero de 2025 se cumplieron con:
Indicador de cumplimiento (100 %); 3 actividades programadas y 3 ejecutadas	Indicador de cumplimiento (100 %); 3 actividades programadas y 3 ejecutadas	Indicador de cumplimiento (100 %); 3 actividades programadas y 3 ejecutadas
Indicador de Cobertura (99%)	Indicador de Cobertura (96%)	Indicador de Cobertura (99%)
Indicador de Eficacia (100%) para el periodo evaluado.	Indicador de Eficacia (100%) para el periodo evaluado.	Indicador de Eficacia (100%) para el periodo evaluado.
Horas Hombre de Capacitación (12) Horas	Horas Hombre de Capacitación (26) Horas	Horas Hombre de Capacitación (12) Horas
REDES	RIELES	WS1
Inspección preoperacional Responsabilidad laboral, civil, penal y administrativa en SST Trabajo en alturas CORRECTA instalación DE ENTIBADOS	Inspección preoperacional Responsabilidad laboral, civil, penal y administrativa en SST Trabajo en alturas socialización Plan de emergencias	Inspección pre operacional Responsabilidad laboral, civil, penal y administrativa en SST Trabajo en alturas Manejo De Productos químicos Manejo De Herramientas En Distinto Nivel Autocuidado Reporte At Reporte Condiciones Inseguras Trabajo En Excavaciones

	INFORME MENSUAL DE INTERVENTORÍA				
	CONTRATO No. 148 DE 2020 INTERVENTORÍA INTEGRAL, TÉCNICA, ECONÓMICA, FINANCIERA, CONTABLE, JURÍDICA, ADMINISTRATIVA, OPERATIVA, PREDIAL, AMBIENTAL, SOCIAL Y DE SEGURIDAD SALUD EN EL TRABAJO PARA LA VIGENCIA DEL CONTRATO DE CONCESIÓN No. 163 DE 2019.				
	Código del Formato CSPLMB-FT-LFG-006	Vigencia del Formato 01/09/2024	Versión: V03	Pág. 747 de 1083	

SEGUIMIENTO PROGRAMA DE FORMACIÓN		
		Trabajo En Caliente Seguridad Vial
Para el periodo de enero de 2025 se cumplieron con:	Para el periodo de enero de 2025 se cumplieron con:	Para el periodo de enero de 2025 se cumplieron con:
Indicador de cumplimiento (100 %); 3 actividades programadas y 3 ejecutadas	Indicador de cumplimiento (100 %); 3 actividades programadas y 3 ejecutadas	Indicador de cumplimiento (100 %); 3 actividades programadas y 3 ejecutadas
Indicador de Cobertura (93%)	Indicador de Cobertura (100%)	Indicador de Cobertura (96%)
Indicador de Eficacia (100%) para el periodo evaluado.	Indicador de Eficacia (100%) para el periodo evaluado.	Indicador de Eficacia (92%) para el periodo evaluado.
Horas Hombre de Capacitación (19) Horas	Horas Hombre de Capacitación (1) Horas	Horas Hombre de Capacitación (26) Horas
WS2	WS3	WS4 CHEC
Inspección preoperacional Responsabilidad laboral, civil, penal y administrativa en SST Trabajo en alturas Efectos Del Alcohol Y Las Sustancias Psicoactivas En Conductores Riesgo físico Actos Y Condiciones Inseguras Seguridad Con Herramientas Manuales Y De Potencia Socialización Pgrd	Inspección preoperacional Responsabilidad laboral, civil, penal y administrativa en SST Trabajo en alturas Socialización PGRD	Inspección preoperacional Responsabilidad laboral, civil, penal y administrativa en SST Trabajo en alturas
Para el periodo de enero de 2025 se cumplieron con:	Para el periodo de enero de 2025 se cumplieron con:	Para el periodo de enero de 2025 se cumplieron con:
Indicador de cumplimiento (100 %); 3 actividades programadas y 3 ejecutadas	Indicador de cumplimiento (100 %); 3 actividades programadas y 3 ejecutadas	Indicador de cumplimiento (100 %); 3 actividades programadas y 3 ejecutadas
Indicador de Cobertura (95%)	Indicador de Cobertura (97%)	Indicador de Cobertura (99%)
Indicador de Eficacia (100%) para el periodo evaluado.	Indicador de Eficacia (98%) para el periodo evaluado.	Indicador de Eficacia (100%) para el periodo evaluado.
Horas Hombre de Capacitación (23) Horas	Horas Hombre de Capacitación (9) Horas	Horas Hombre de Capacitación (2) Horas

Tabla 2.8-8. Seguimiento programa de formación del Concesionario

La Interventoría verificó que el Concesionario presentó el soporte de la capacitación y sus evaluaciones correspondientes. Se confirma que el cumplimiento reportado es del 100%, sin registros con valores inferiores.

- Seguimiento del personal.

En el periodo del 1 al 31 de enero de 2025, conforme al seguimiento y control realizado por la interventoría mediante el formato SST GA-FR-040 y la aplicación por parte del concesionario el formato SST GA-FR-025, se contó con 10519 trabajadores activos, 1178 trabajadores retirados y 1543 trabajadores rotativos, a continuación, se presenta la discriminados en cada uno de los frentes de trabajo.

INGRESO DE PERSONAL									
TIPO	BUILDING	GENERAL	JV	REDES	RIELES	WS1	WS2	WS3	WS4 CHEC
# trabajadores nuevos	892	98	19	46	14	603	382	237	105

	INFORME MENSUAL DE INTERVENTORÍA				
	CONTRATO No. 148 DE 2020 INTERVENTORÍA INTEGRAL, TÉCNICA, ECONÓMICA, FINANCIERA, CONTABLE, JURÍDICA, ADMINISTRATIVA, OPERATIVA, PREDIAL, AMBIENTAL, SOCIAL Y DE SEGURIDAD SALUD EN EL TRABAJO PARA LA VIGENCIA DEL CONTRATO DE CONCESIÓN No. 163 DE 2019.				
	Código del Formato CSPLMB-FT-LFG-006	Vigencia del Formato 01/09/2024	Versión: V03	Pág. 748 de 1083	

INGRESO DE PERSONAL									
# trabajadores antiguos	2005	675	105	502	25	1970	780	528	1533
# de trabajadores retirados	340	111	7	55	12	169	156	124	197
# de trabajadores ingreso/retiro	0	1	0	3	0	0	0	0	3
# de trabajadores rotativos	277	312	90	62	0	340	271	88	103
TOTAL PERSONAL CONTRATO	3514	1197	221	668	51	3082	1589	977	1941
	13240								
TOTAL PERSONAL ACTIVO (Antiguo+ nuevos)	2897	773	124	548	39	2573	1162	765	1638
	10519								
TOTAL RETIROS	1178								

Tabla 2.8-9. Seguimiento personal del proyecto

- Indicadores, accidentalidad, ausentismo y enfermedad laboral.

En el periodo del 1 al 31 de enero de 2025, conforme al seguimiento y control realizado por la interventoría mediante el formato SST GA-FR-049 y la aplicación por parte del concesionario el formato SST GA-FR-032, GA-FR-033 Y GA-FR-035, se presenta la estadística hasta donde el Concesionario reporta.

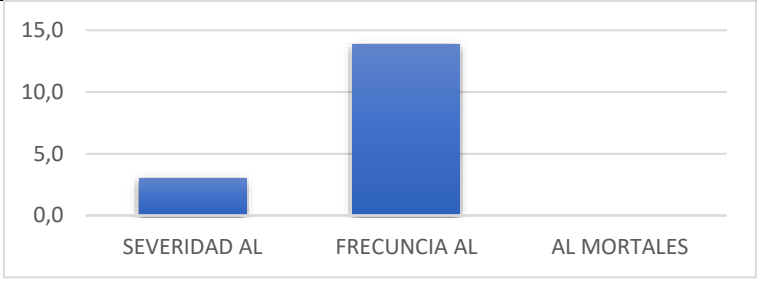
ACCIDENTES LABORALES										
										
TIPO	BUILDING	GENERAL	JV	REDES	RIELES	WS1	WS2	WS3	WS4 CHEC	TOTAL
ACCIDENTES OCURRIDOS	5	0	0	0	0	3	2	0	0	10
DÍAS INCAPACIDAD LABORAL MES REPORTE	45	0	0	0	0	9	18	0	0	72
PRORROGAS DÍAS INCAPACIDAD LABORAL	0	0	0	0	0	0	0	0	0	0
AUSENTISMO EG	108									108
TOTAL DÍAS AUSENTISMO	556									556
# TRABAJADORES ACTIVOS	892	98	19	46	14	603	382	237	105	2396

	INFORME MENSUAL DE INTERVENTORÍA				
	CONTRATO No. 148 DE 2020 INTERVENTORÍA INTEGRAL, TÉCNICA, ECONÓMICA, FINANCIERA, CONTABLE, JURÍDICA, ADMINISTRATIVA, OPERATIVA, PREDIAL, AMBIENTAL, SOCIAL Y DE SEGURIDAD SALUD EN EL TRABAJO PARA LA VIGENCIA DEL CONTRATO DE CONCESIÓN No. 163 DE 2019.				
	Código del Formato CSPLMB-FT-LFG-006	Vigencia del Formato 01/09/2024	Versión: V03	Pág. 749 de 1083	

ACCIDENTES LABORALES										
INCIDENTES Y ACCIDENTES A TERCEROS LABORALES										
REPORTE DE INCIDENTES LABORALES	0	0	0	0	0	0	0	0	0	0
REPORTE DE ACCIDENTALIDAD A TERCEROS	0	0	0	0	0	0	0	0	0	0
INDICADORES ACCIDENTALIDAD										
SEVERIDAD AL	0.8	0	0	35	0	9.0	1	0.0	0	3.3
FRECUENCIA AL	0.2	0	0	2	0	1.0	0	0.0	0	12.7
AL MORTALES	0	0	0	0	0	0	0	0	0	0.0
INDICADORES ENFERMEDAD LABORAL										
PREVALENCIA EL	0	0	0	0	0	0	0	0	0	0
INCIDENCIA EL	0	0	0	0	0	0	0	0	0	0

Tabla 2.8-10. Seguimiento accidentalidad del proyecto

Se informa que para el periodo de reporte se prestaron 10 accidentes laborales, 5 en patio taller-UBEAM, 2 en WF1, 1 en WF2, 1 en WF3 y 1 en el frente de obra de WF4.

- Se realizó atención oportuna de las personas lesionadas por parte de la brigada de emergencias.
- Fue remitido para atención médica por su ARL.
- Se realizó reporte del A.L en el FURAT.
- Se realizó la investigación del A.L
- Se realizó la socialización del A.L
- Se realizó la socialización de la lección aprendida.
- Se realizaron charlas con referencias puntuales a los hechos.
- Se dio cumplimiento a las indicaciones médicas de caso.

Con relación a este punto se presenta en el anexo 2.8-17 las investigaciones de los accidentes laborales, de igual manera se anexa la matriz del seguimiento realizado por la Interventoría a los planes de acción derivados de las investigaciones de los accidentes de trabajo presentados en el periodo del informe.

- Tareas de alto riesgo

En el periodo del 1 al 31 de enero de 2025, conforme al seguimiento y control realizado por la interventoría mediante el formato SST GA-FR-041 y la aplicación por parte del concesionario el formato SST GA-FR-047, se presenta a continuación los resultados obtenidos en el mes de reporte:



Tabla 2.8-11. Seguimiento permisos de trabajo

El seguimiento realizado por la Interventoría se llevó a cabo mediante listas de chequeo. En el mes reportado, este proceso se realizó a través de la plataforma Aconex para llevar las inspecciones de tareas de alto riesgo y se emitieron comunicaciones al Concesionario sobre los aspectos identificados. Esto se puede evidenciar en el anexo 2.8-15.1.

COMUNICADO	DESCRIPCIÓN
L1T1-INT-CE-25-0016	ADVERTENCIA – SEGUIMIENTO ACCIONES PARA EL CUMPLIMIENTO DE SST PARA ACTIVIDADES CRITICAS DE LA SEMANA CORRESPONDIENTE DEL 23 AL 29 DE DICIEMBRE DE 2024.
L1T1-INT-CE-25-0231	ADVERTENCIA – SEGUIMIENTO ACCIONES PARA EL CUMPLIMIENTO DE SST PARA ACTIVIDADES CRITICAS DE LA SEMANA CORRESPONDIENTE DEL 6 AL 12 DE ENERO DE 2025.
L1T1-INT-CE-25-0599	ADVERTENCIA – SEGUIMIENTO ACCIONES PARA EL CUMPLIMIENTO DE SST PARA ACTIVIDADES CRITICAS DE LA SEMANA CORRESPONDIENTE DEL 20 AL 26 DE ENERO DE 2025.

Tabla 2.8-12. Comunicados TAR

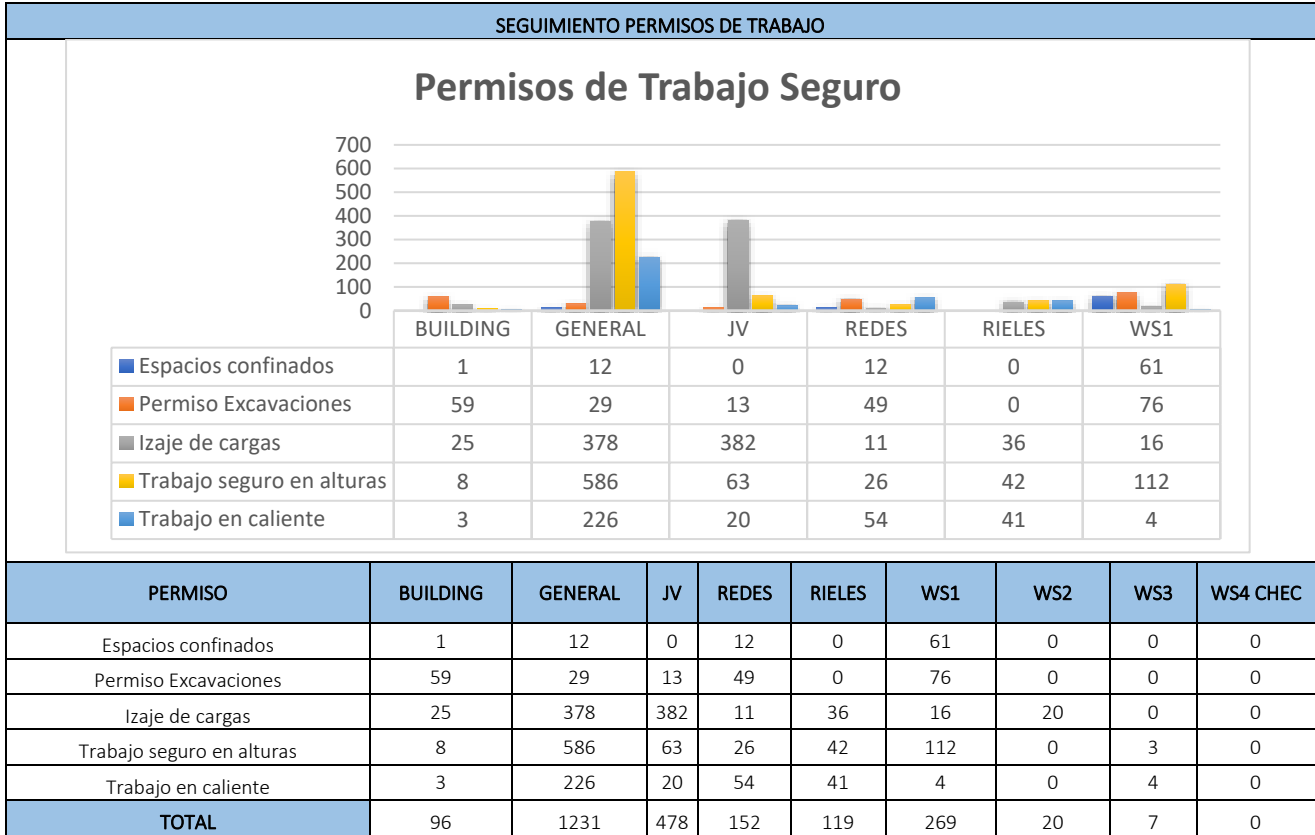
Entre lo analizado en el mes del reporte se presentó un porcentaje de cumplimiento total de las tareas de alto riesgo con relación a las listas de inspección más relevantes durante ese mes



Ilustración 2.8-1. Porcentaje de cumplimiento de TAR

Los porcentajes presentados en la siguiente gráfica son valores de cumplimiento de las listas desarrolladas en relación con el contratista evaluado

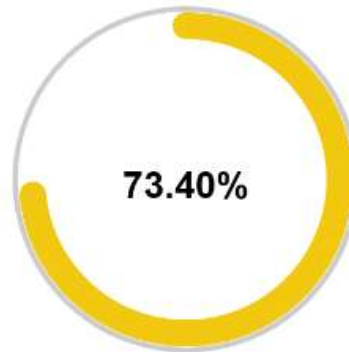

Tabla 2.8-13. Reporte TAR

En el mes del periodo del reporte con la plataforma de Aconex se realizó 116 inspecciones de tareas de alto riesgo siendo así:



Tabla 2.8-14. Cantidad TAR

En donde se realizó con relación a las inspecciones 260 incidencias que se encuentran en el siguiente estado:

- 244 incidencias cerradas
- 9 incidencias abiertas
- 6 incidencias listas para inspeccionar
- 1 incidencias en disputa

De igual manera la Interventoría ha requerido al Concesionario por lo hallazgos evidenciados en los recorridos de obra mediante comunicaciones e incidencias las cuales se encuentran en el anexo 2.8-15.7

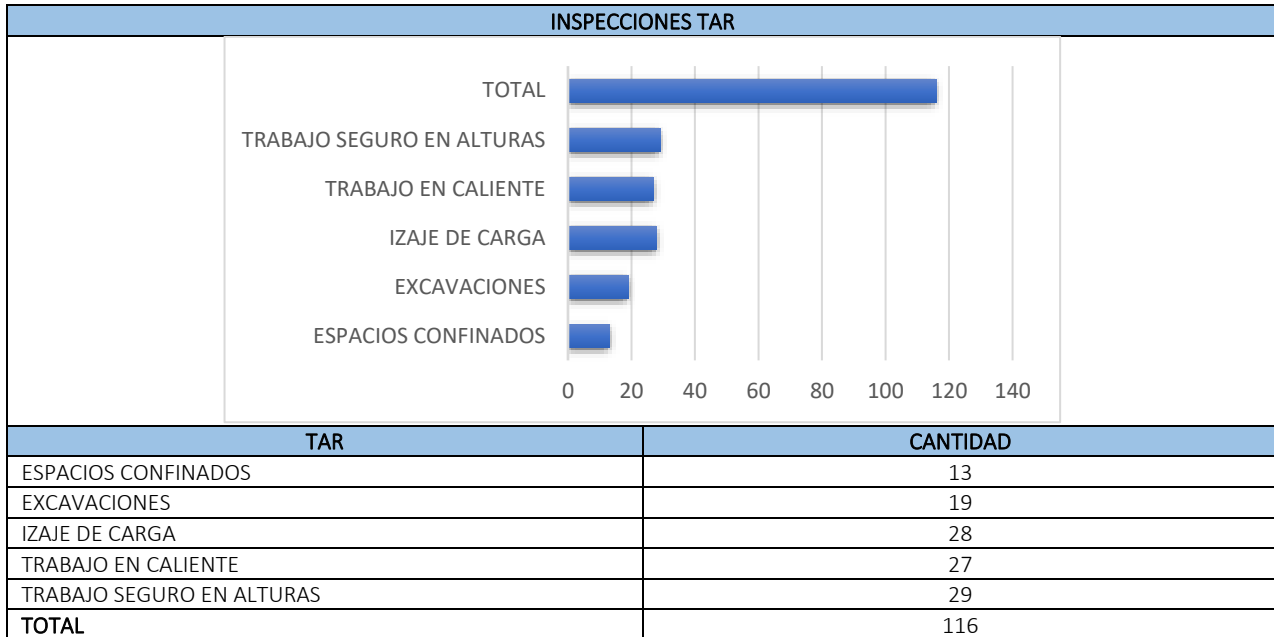
- **Registro de actos y condiciones inseguras.**

En el periodo del 1 al 31 de enero de 2025, conforme al seguimiento y control realizado por la interventoría mediante el formato SST GA-FR-041 y la aplicación por parte del concesionario el formato SST GA-FR-034, durante el mes de reporte se presentan los siguientes hallazgos de actos y condiciones inseguras:

	INFORME MENSUAL DE INTERVENTORÍA				
	CONTRATO No. 148 DE 2020 INTERVENTORÍA INTEGRAL, TÉCNICA, ECONÓMICA, FINANCIERA, CONTABLE, JURÍDICA, ADMINISTRATIVA, OPERATIVA, PREDIAL, AMBIENTAL, SOCIAL Y DE SEGURIDAD SALUD EN EL TRABAJO PARA LA VIGENCIA DEL CONTRATO DE CONCESIÓN No. 163 DE 2019.				
	Código del Formato CSPLMB-FT-LFG-006	Vigencia del Formato 01/09/2024	Versión: V03	Pág. 753 de 1083	



Tabla 2.8-15. Reporte de actos y condiciones inseguras

- **Manejo de sustancias químicas.**

En el periodo del 1 al 31 de enero de 2025, la interventoría realizó seguimiento y control a las sustancias químicas mediante el formato GA-FR42, el cual se consolidó mediante el reporte presentado por el concesionario mediante el formato GA-FR-036. La interventoría solicitó al concesionario consolidar en un formato independiente de ML1 llamado "Base de productos químicos" el análisis del tipo y el almacenamiento de las sustancias químicas utilizadas en los frentes de obra de Building, General, JV, Redes, Rieles, WS1 (WF1-WF2), WS2 (WF2-WF3), WS3 (WF4-WF5) y WF4 Chec; se presenta el seguimiento de las sustancias químicas presentes en el frente de obra.

SUSTANCIAS QUÍMICAS									
FRENTE DE OBRA	CANTIDAD	CONTROLES							
		(C "Cumple", NC "No Cumple", NA "No Aplica", CP "Cumple Parcialmente)							
		INVENTARIO	FICHAS DE SEGUIMIENTO	ETIQUETADO	CAP PERSONAL	EEP ADECUADOS	CONTROL DERRAMES	EXTINTORES	
BUILDING	20	C	C	C	NA	C	C	C	C
WS1	34	C	C	C	NA	C	C	C	C
WS2	22	C	C	C	NA	C	C	C	C
WS3	16	C	C	C	NA	C	C	C	C
WS4 CHEC	57	C	C	C	NA	C	C	C	C
REDES	12	C	C	C	NA	C	C	C	C
RIELES	7	C	C	C	NA	C	NC	C	C

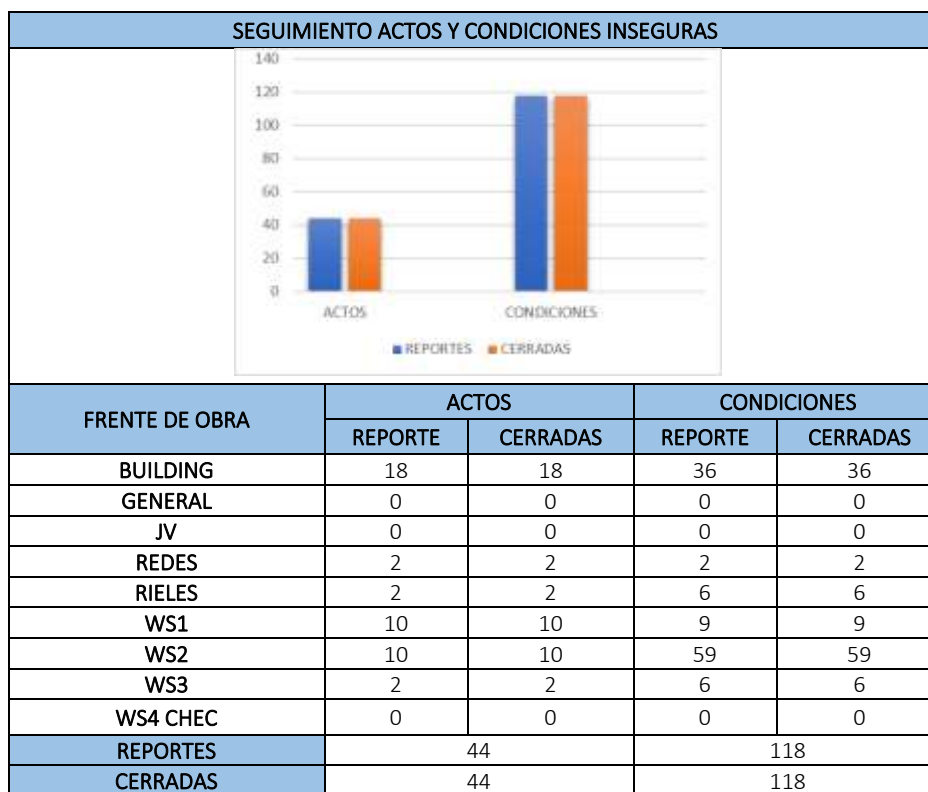
	INFORME MENSUAL DE INTERVENTORÍA				
	CONTRATO No. 148 DE 2020 INTERVENTORÍA INTEGRAL, TÉCNICA, ECONÓMICA, FINANCIERA, CONTABLE, JURÍDICA, ADMINISTRATIVA, OPERATIVA, PREDIAL, AMBIENTAL, SOCIAL Y DE SEGURIDAD SALUD EN EL TRABAJO PARA LA VIGENCIA DEL CONTRATO DE CONCESIÓN No. 163 DE 2019.				
	Código del Formato CSPLMB-FT-LFG-006	Vigencia del Formato 01/09/2024	Versión: V03	Pág. 754 de 1083	

SUSTANCIAS QUÍMICAS								
JV	3	C	C	C	NA	C	C	C
GENERAL	4	C	C	C	NA	C	C	C
TOTAL	175	C	C	C	NA	C	C	C

Tabla 2.8-16. Seguimiento sustancias químicas del proyecto

En el marco del SGA se realiza seguimiento, en los frentes de trabajo, a las fichas de seguridad, etiquetado uso adecuado de los EPP indicados, disposición de extintores y kit de derrames, entre otros controles.

- **Consolidado de emergencias.**

Del 1 al 31 de enero de 2025, conforme al seguimiento y control realizado por la interventoría mediante el formato SST GA-FR-042 y la aplicación por parte del concesionario el formato SST GA-FR-037, se identificó que, para el periodo de reporte en los frentes de ejecución de obra en la building, General, JV, Redes, Rieles, WS1 (WF1-WF2), WS2 (WF2-WF3), WS3 (WF4-WF5) y WF4 Chec, no se presentaron emergencias. Por lo cual la Interventoría en relación con la información presentada del informe se le indico que se debía reportar las emergencias presentadas en el mes del periodo que fueron las siguientes:

FRENTE DE OBRA	FECHA	EMERGENCIA
WF4	19/01/2025	WF4/UE 057 En maniobras para movimiento al apoyo S10-35 de la hincadora PC6 Se presenta rotura de tubería de 8" a 12" Número de radicado 1002218254 Sobre las 5:15 PM se realiza llamada a línea de emergencia del acueducto, en la cual informan que en un término de 6 horas vendrá una cuadrilla a verificar los daños, sobre las 7 PM se realiza segundo llamado con # de Registro 27063627, en la cual informan que está pendiente asignación de cuadrilla.

Tabla 2.8-17. Consolidado de emergencias

- **Manejo, uso y entrega de elementos de protección personal.**

En el periodo del 1 al 31 de enero de 2025, conforme al seguimiento y control realizado por la interventoría mediante el formato SST GA-FR-042 y la aplicación por parte del concesionario el formato SST GA-FR-050, la interventoría verifica el estado y entrega de los EPP, lo anterior durante las inspecciones en campo, evidenciando que los trabajadores cuenten con sus respectivos elementos de protección personal para la actividad, dentro de esas verificaciones se han encontrado elementos en mal estado y para reposición tales como los son guantes, gafas y overoles, de lo anterior se han generado incidencias a estos hallazgos que se realizaron en los frentes de obra de building, General, JV, Redes, Rieles, WS1 (WF1-WF2), WS2 (WF2-WF3), WS3 (WF4-WF5) y WF4 Chec.

Se relaciona el seguimiento realizado en campo por medio de las incidencias presentadas:

	INFORME MENSUAL DE INTERVENTORÍA			
	CONTRATO No. 148 DE 2020 INTERVENTORÍA INTEGRAL, TÉCNICA, ECONÓMICA, FINANCIERA, CONTABLE, JURÍDICA, ADMINISTRATIVA, OPERATIVA, PREDIAL, AMBIENTAL, SOCIAL Y DE SEGURIDAD SALUD EN EL TRABAJO PARA LA VIGENCIA DEL CONTRATO DE CONCESIÓN No. 163 DE 2019.			
	Código del Formato CSPLMB-FT-LFG-006	Vigencia del Formato 01/09/2024	Versión: V03	

INCIDENCIAS			
Descripción del incidente	Número de incidente	Fecha	Estatus
ALTA - Se evidencia personal realizando actividades de traslado de malla sin uso de hombreras. Se solicita mejorar condición acorde a la matriz de EPP	9030	2025-01-28	CERRADO
¿El personal cuenta con todos los Elementos de Protección Personal (EPP) acordes a la actividad ejecutada y los usa de forma correcta? - Durante el recorrido se evidencia que el trabajador no cuenta con casco. Se solicita realizar retroalimentación con el personal.	9008	2025-01-28	CERRADO
ALTA - Se evidencia personal sin dotación del proyecto. Se solicita realizar acción de mejora acorde a lo establecido en la matriz de EPP y dotación OHS-FR-85	8997	2025-01-28	CERRADO
ALTA - Se evidencia personal extranjero realizado trabajo en caliente sin: Equipo de Protección Personal (EPP) adecuado Dotación necesaria Sin documentación: Permisos de trabajo ATS Inspecciones preoperacionales de equipos Se ha informado a la SST (Lilibeth) en sitio para que se acerque y verifique la situación. La interventoría ha recomendado detener la actividad. Por otra parte el personal involucrado se ha negado a presentar su carnet de identificación, lo que impide identificarlos. Se solicita mejorar condición	8889	2025-01-25	CERRADO
ALTA - Se evidencia personal realizando actividades de trabajo en caliente donde el soldador no cuenta con protección para las piernas, adicional, los herreros a su alrededor no tienen distancia de seguridad mientras se realiza la actividad ni medidas de control para los humos metálicos generados por la actividad con soldadura. Se solicita mejorar las condiciones acorde a la matriz de EPP, procedimiento OHS-PR-10, además de socializar con el personal las medidas de control.	8812	2025-01-23	CERRADO
ALTA - Se evidencia EPP y dotación en mal estado o ausencia de los mismos. Se solicita mejorar condición acorde a lo establecido en la matriz de EPP.	8810	2025-01-23	CERRADO
alta - se evidencia personal dentro de Cámara calle 17 av. caracas occidental contratista mgm, no se evidenció línea guía, ni epp adecuados a aguas combinadas, no se evidencio presencia de sst en campo para validación de permisos y medidas de emergencia y rescate.	8783	2025-01-23	CERRADO
ALTA -Durante el recorrido línea 2 se evidencian TAR (trabajos en alturas, trabajos en caliente) sin la supervisión y verificación constante del área SST, adicional se presentan las siguientes desviaciones: 1. Trabajadores con riesgo de caída sin ningún tipo de restricción EPCC, barandas, guayas incumpliendo con res 4272 de 2021. 2. No se cuenta con ATS, permisos de trabajo en el sitio, por lo tanto la interventoría no puede verificarlos. 3. Personal no hace uso de los EPP, hacen saber a la interventoría que los han solicitado y no se los suministran. 4. Andamios con tarjeta verde, se evidencia base dañada. 5. Trabajos en caliente sin señalización. Se reitera al concesionario que en comités, actas de recorrido se ha dejado como compromisos que debe haber 1 SST por línea, la interventoría realiza el recorrido durante 1:30 min y no hay presencia de SST, se solicita tomar las medidas correspondientes a esta situación que es reiterativa.	8738	2025-01-22	CERRADO
ALTA - E1 AIA Se evidencia en recorrido de aseguramiento a personal realizando traslado de material sin los epp acordes a la actividad. (se resalta que no tienen protección sobre el Arnés, lo que puede generar desgaste sobre el mismo.	8649	2025-01-20	CERRADO
ALTA - Se evidencia personal haciendo uso inadecuado de EPP para la actividad. Se solicita mejorar la condición acorde a la matriz de EPP y requerimiento de la FDS de la sustancia química que se manipula (Cemento)	8617	2025-01-20	CERRADO
ALTA - trabajadores manifiestan que no les han suministrado los EPP que se requieren para desarrollar sus actividades "guantes de vaqueta, poliuretano, monogafas lentes oscuro y lente claro. Se solicita realizar la reposición de manera inmediata.	8580	2025-01-20	CERRADO
Se evidencia el siguiente colaborador sin los EPP y dotación establecida para el proyecto, indica que hace más de 2 meses no le entregan su dotación Elias Antonio barranco vergel c.c.:1083021514 Cargo: ayudante Empresa :Activos	8573	2025-01-20	CERRADO
ALTA -VL7 Durante el recorrido el domingo 19 enero, se evidencia personal extranjero realizando actividades de soldadura sin ATS, permisos de trabajo, listas de verificación, no cuenta con las competencias para realizar trabajos de soldadura, no cuenta con los EPP correspondientes a la	8567	2025-01-19	CERRADO

	INFORME MENSUAL DE INTERVENTORÍA				
	CONTRATO No. 148 DE 2020 INTERVENTORÍA INTEGRAL, TÉCNICA, ECONÓMICA, FINANCIERA, CONTABLE, JURÍDICA, ADMINISTRATIVA, OPERATIVA, PREDIAL, AMBIENTAL, SOCIAL Y DE SEGURIDAD SALUD EN EL TRABAJO PARA LA VIGENCIA DEL CONTRATO DE CONCESIÓN No. 163 DE 2019.				
	Código del Formato CSPLMB-FT-LFG-006	Vigencia del Formato 01/09/2024	Versión: V03	Pág. 756 de 1083	

INCIDENCIAS			
actividad, incumpliendo con proveimiento trabajos en caliente OHS-PR-10. Se solicita tomar medidas disciplinarias.			
ALTA -Durante el recorrido por el área de UBEAM se evidencia personal extranjero realizando actividades de soldadura sin ATS, permisos de trabajo, listas de verificación, no cuenta con las competencias para realizar trabajos de soldadura, no cuenta con los EPP correspondientes a la actividad, incumpliendo con proveimiento trabajos en caliente OHS-PR-10. Se solicita tomar medidas disciplinarias.	8561	2025-01-19	Abierto
alta - se evidencia personal sin uso de epp casco de seguridad desplazándose en areas operativas. terratest	8549	2025-01-18	CERRADO
ALTA -Durante el recorrido del 16 y 17 de enero se evidencia la no entrega de EPP (guantes y gafas) al personal del contratista PYP, el personal hace saber que no se les entrega hace más de una semana. Se solicita al concesionario realizar el seguimiento de la entrega de EPP y la calidad que se está suministrando, adjuntar los documentos de entregas de dotación y EPP de este contratista.	8522	2025-01-17	CERRADO
ALTA - se evidencia incumplimiento de protocolos de seguridad en actividades de soldadura se observó que personal extranjero realiza actividades de soldadura sin: - equipo de protección personal (epp) adecuado - documentación requerida - supervisión adecuada además, se detectó que el personal no cuenta con carnet de identificación y que no se consultó con el área de seguridad y salud en el trabajo (sst) antes de iniciar la actividad, incumpliendo el procedimiento OHS-PR-10. Se solicita adjuntar certificado de competencia del personal y medidas disciplinarias del señor Mr Chan Zuoli ya que ejecuto actividades sin consultar con la parte SST.	8446	2025-01-15	Abierto
ALTA -Se evidencia personal de cortes cañón realizando mantenimientos sin firmar ATS, el área no está señalizada y no se usan los EPP correspondientes a la actividad, no hay supervisión SST.	8429	2025-01-15	CERRADO
¿El personal cuenta con todos los Elementos de Protección Personal (EPP) acordes a la actividad ejecutada y los emplea de forma correcta? - No	8422	2025-01-15	CERRADO
ALTA -Durante la verificación de las actividades en conjunto con ML1 se puede evidenciar que en las actividades de manipulación de químicos el personal no hace uso de los EPP correspondientes a la actividad y riesgos expuestos, se realiza la observación a la inspectora en sitio Valentina Portilla y hace caso omiso a las recomendaciones por parte de la interventoría.	8406	2025-01-15	CERRADO
ALTA - Se evidencia Elementos de Protección Personal y dotación de los soldadores deteriorada, en mal estado o ausencia de la misma. Se solicita dar cumplimiento a la matriz de EPP y dotación y al procedimiento OHS-PR-10.	8383	2025-01-14	CERRADO
ALTA - ¿El personal cuenta con todos los Elementos de Protección Personal (EPP) acordes a la actividad ejecutada y los emplea de forma correcta (inclusive la dotación de invierno -si aplica-? El personal no utiliza los EPP adecuados para la manipulación de cemento. Se solicita mejorar la condición y dar cumplimiento a la matriz de EPP.	8344	2025-01-14	CERRADO
ALTA -Wf2 s3-8 relocalización de redes Cpm Se evidencia en recorrido: No se realizó pruebas de alcoholemia. Se están realizando actividades sobre planchones (no están asegurados) excavación presenta socavación. Personal realizando actividades en suspensión continua apoyados a un palo de madera (se requiere dar cumplimiento para actividades de este tipo acorde a res 4272) Se evidencia incumplimiento en conexiones eléctricas acorde a procedimientos OHS-PR-12 Se evidencia personal realizando perforación con taladro eléctrico sin los epp acordes a la actividad No se tiene inspección de los epcc del personal que ya se encuentra trabajando	8276	2025-01-13	CERRADO
ALTA - s1-41 concéntrico Se evidencia desviaciones en Acompañamiento sst (es la misma persona de los apoyos s1-8 a s1-17) Mejorar delimitación y señalización de acopio de Se requiere garantizar el uso de epp (gafas) Protección del personal expuesto a caídas a borde de excavación. Protección a extremos a varillas.	8271	2025-01-13	Abierto

	INFORME MENSUAL DE INTERVENTORÍA				
	CONTRATO No. 148 DE 2020 INTERVENTORÍA INTEGRAL, TÉCNICA, ECONÓMICA, FINANCIERA, CONTABLE, JURÍDICA, ADMINISTRATIVA, OPERATIVA, PREDIAL, AMBIENTAL, SOCIAL Y DE SEGURIDAD SALUD EN EL TRABAJO PARA LA VIGENCIA DEL CONTRATO DE CONCESIÓN No. 163 DE 2019.				
	Código del Formato CSPLMB-FT-LFG-006	Vigencia del Formato 01/09/2024	Versión: V03	Pág. 757 de 1083	

INCIDENCIAS			
ALTA -SE EVIDENCIA PERSONAL DENTRO DEL FRENTE DE TRABAJO SIN USO DE EPP'S CASCO, SE SOLICITA REALIZAR LLAMADO DE atención Y RECORDAR EL USO ADECUADO DE LOS EPP.	8223	2025-01-11	CERRADO
ALTA -Se evidencia un derrame de fluido hidráulico en el área de trabajo, el cual se atribuye a un daño en la manguera del estabilizador, según informó el ingeniero de maquinaria y equipos. Se evidencio que el operador del Telehandler no usa los elementos de protección personal necesarios. Se solicita garantizar el uso adecuado de EPP-	8212	2025-01-10	CERRADO
WF2-S5-12-ICMEC En recorrido de aseguramiento en alturas en capitel actividad de armado de stopers , se evidencia lo siguiente : 1. no hay acompañamiento SST en parte superior de capitel. 2. personal empleado erróneamente el uso adecuado de los EPPCC. 3. Personal no se encuentra asegurado a ningún sistema de protección contra caídas. 4. Las barandas se encuentran amarradas con sunchos y alambres. 5. Personal no cuenta con barbuquejos incumpliendo a la matriz de EPP establecida por ML1. 6. Inspección de EPPCC no cuenta con la identificación de los equipos (serial , marca , modelo , referencia , fecha de fabricación), incumpliendo a lo establecido en la res 4272 de 2021 y procedimiento de TSA de ML1. 7. Deficiencia en orden y aseo general en viga capitel. 8. Planta eléctrica sin bandeja antiderrames y tampoco se cuenta con extintor en situ. 9. Se resalta que cuentan con elementos de emergencia pero se encuentran retirado al punto de trabajo generando demoras en tiempos de respuesta.	8020	2025-01-08	CERRADO
WF2-V.L#6-CHEC Se realiza sondeo de verificación de inspección de EPPCC dónde se identifican las siguientes desviaciones: 1. La inspección de los EPPCC no coincide con los utilizados (serial , marca , referencia , fecha de fabricación). 2. EPPCC de encuentran en malas condiciones , impregnados de sustancias químicas (ACPM,EPOXICO,GRASA),equipos para dar de baja 3. Hojas de vida no coinciden con el equipo que utiliza el trabajador. 4. Están realizando inspección dónde reportan que los EPPCC están en buenas condiciones dónde in situ no es lo correcto. Se sugiere la suspensión y uso de EPPCC usados que se encuentran en malas condiciones. Se genera incidencia correspondiente	8018	2025-01-08	Abierto
ALTA - UBeams Chec activos línea 2 En recorrido de aseguramiento, se evidencia: deficientes condiciones de orden y aseo, falencias importantes en el uso de epp al personal. (Protector respiratorio y uso de gafas) No hay extintor cerca No se tienen las competencias del personal de soldadura disponibles. Faltan firmas del líder ejecutante en ats.	7967	2025-01-06	Abierto
BAJA -Edi ser900 Gshf- MGM Se evidencia en recorrido: Personal sin dotación del proyecto, No cuentan con epp acordes a la actividad y según FDS. En el ats no se contemplan riesgos biomecánicos aplicados a la actividad, no se contempla riesgos químicos aplicables a la actividad. Se evidencia tachones y enmendaduras sobre los documentos.	7957	2025-01-06	CERRADO
¿Cuándo se presenta acumulación de agua en las excavaciones, los trabajadores cuentan con los EPP adecuados? - No, se evidencia aguas aposadas sin medidas ambientales, no hay motobomba realizando el desagüe.	7930	2025-01-04	CERRADO
ALTA - ¿El personal cuenta con todos los Elementos de Protección Personal (EPP) acordes a la actividad ejecutada y los usa de forma correcta? Se evidencia que el personal extranjero no cuenta con barbuquejo y gafas de seguridad. Se solicita dar cumplimiento a lo establecido en la matriz de EPP, procedimiento OHS-PR-06 y resolución 4272/2021	7883	2025-01-03	CERRADO
ALTA -Se evidencia al señor Jesus Bustamante C.C: 1124011524 realizando actividades en la PC7 personal de CHEC, el casco de seguridad que usa esta deteriorado y no cuenta con barbuquejo. Se requiere de manera urgente el cambio del EPP al trabajador.	7873	2025-01-03	CERRADO

Tabla 2.8-18. Consolidado de EPP

- Seguimiento de interventoría listado de vehículos, maquinaria y equipo.

En el periodo de enero de 2025, conforme al seguimiento y control realizado por la interventoría mediante el formato SST GA-FR-028 y la aplicación por parte del concesionario el formato SST GA-FR-023, GA-FR-024, GA-FR-025, GA-FR-026 y GA-FR-027 durante el mes de reporte el concesionario empleó doscientos ochenta y cuatro (284) vehículos y cuatrocientos setenta y una (471) equipos para las actividades de los diferentes frentes de obra del concesionario:



Tabla 2.8-19. Total, vehículos y maquinarias



FRENTE DE OBRA

CONSOLIDADO MANTENIMIENTOS REDES

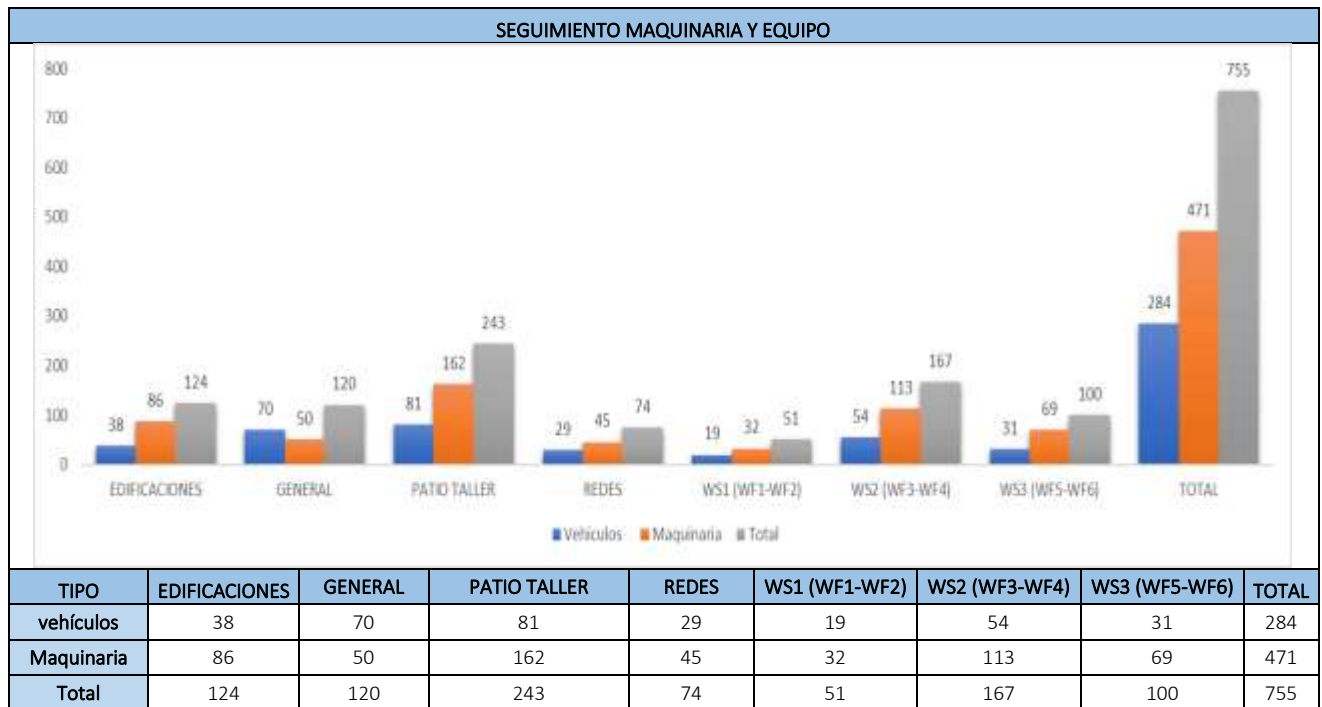
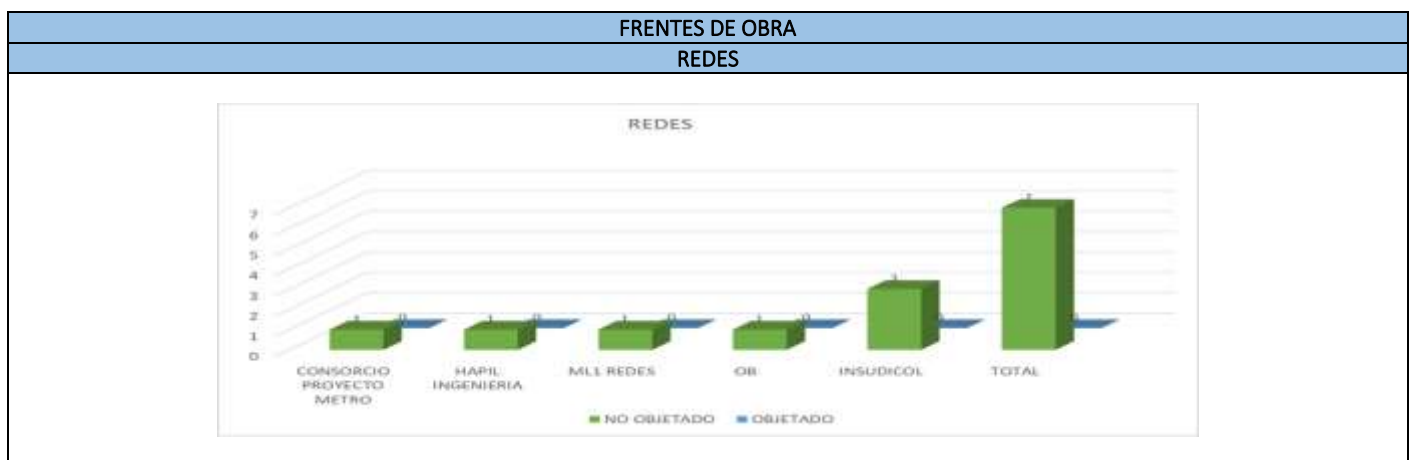
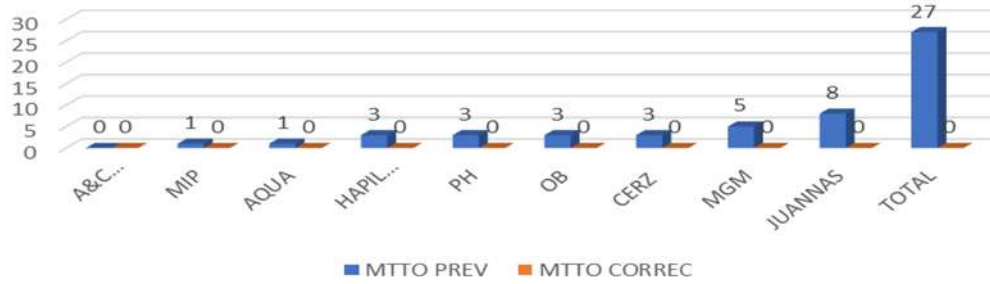

ÍTEM	OBSERVACIÓN
INGRESO EN EL MES DE MAQUINARIA, EQUIPOS Y VEHÍCULOS	7
INGRESO EN EL MES DE VEHÍCULOS	1
INGRESO EN EL MES DE MAQUINARIA Y EQUIPOS	6
ACTUALIZACIÓN DE DOCUMENTOS	MV2401 RCC 21/01/2026, MV2873 16/01/2026, MV2820 ONAC 31/01/2026, MV683 SOAT 28/01/2026,
PREOPERACIONALES DE VEHÍCULOS	29
PREOPERACIONALES DE MAQUINARIA Y EQUIPOS	45
MANTENIMIENTOS PREVENTIVOS REALIZADOS	27
MANTENIMIENTOS CORRECTIVOS REALIZADOS	0
TRASLADOS DE MAQUINARIA	8

PATIO TALLER

EQUIPOS PATIO TALLER

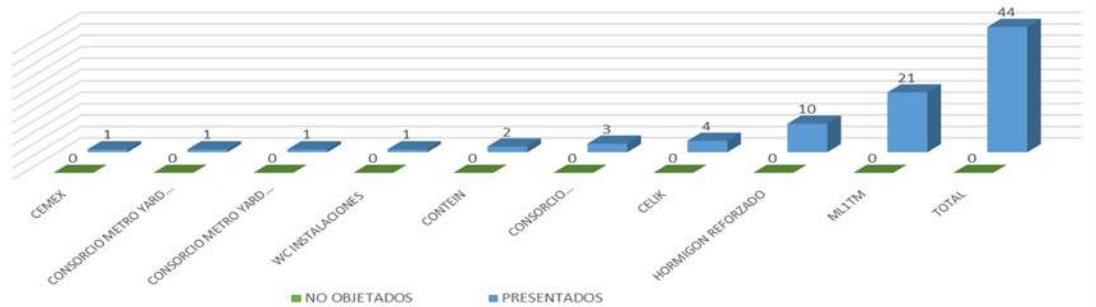

FRENTE DE OBRA

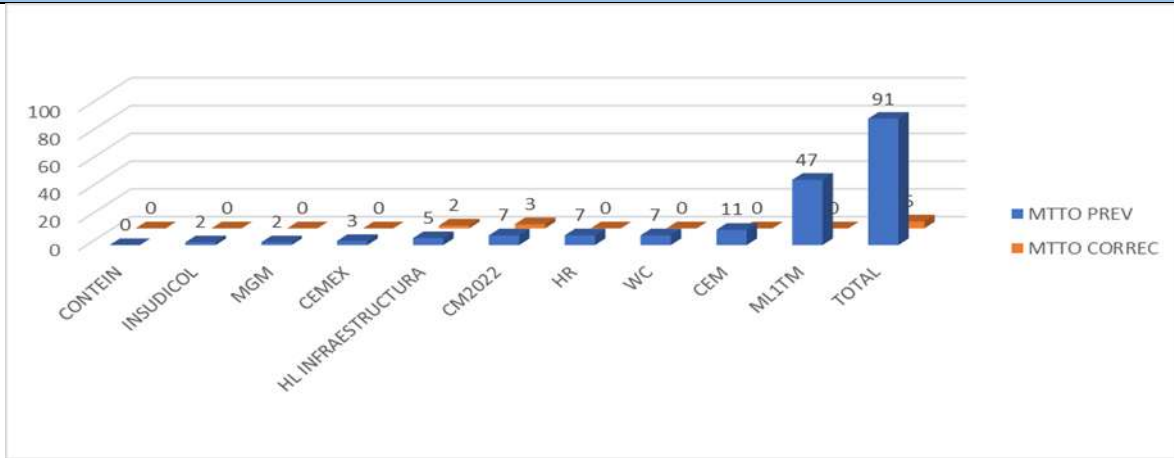

ÍTEM	OBSERVACIÓN
INGRESO EN EL MES DE MAQUINARIA, EQUIPOS Y VEHÍCULOS	44
INGRESO EN EL MES DE VEHÍCULOS	27
INGRESO EN EL MES DE MAQUINARIA Y EQUIPOS	17
ACTUALIZACIÓN DE DOCUMENTOS	N.A.
PREOPERACIONALES DE VEHÍCULOS	81
PREOPERACIONALES DE MAQUINARIA Y EQUIPOS	162
MANTENIMIENTOS PREVENTIVOS REALIZADOS	91
MANTENIMIENTOS CORRECTIVOS REALIZADOS	5
TRASLADOS DE MAQUINARIA	23

WS1

WORK SECTION 1

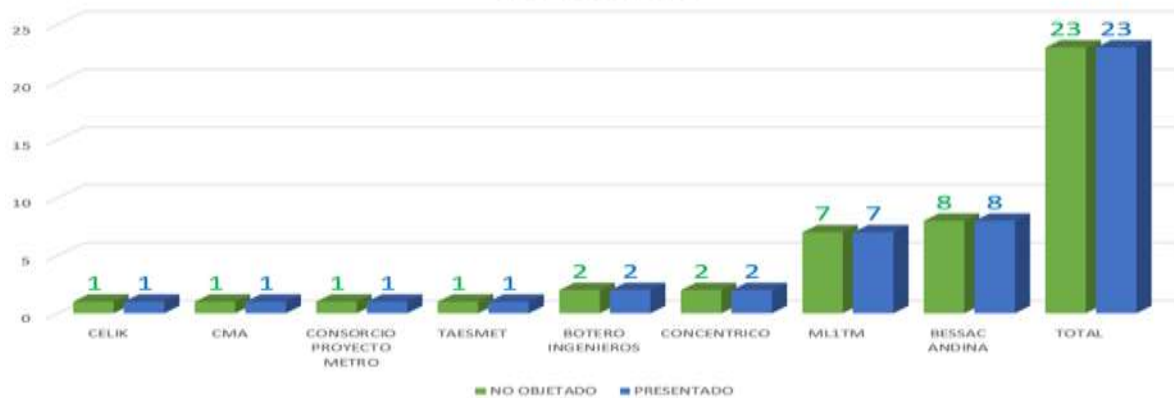

FRENTE DE OBRA

CONSOLIDADO MANTENIMIENTOS WS1

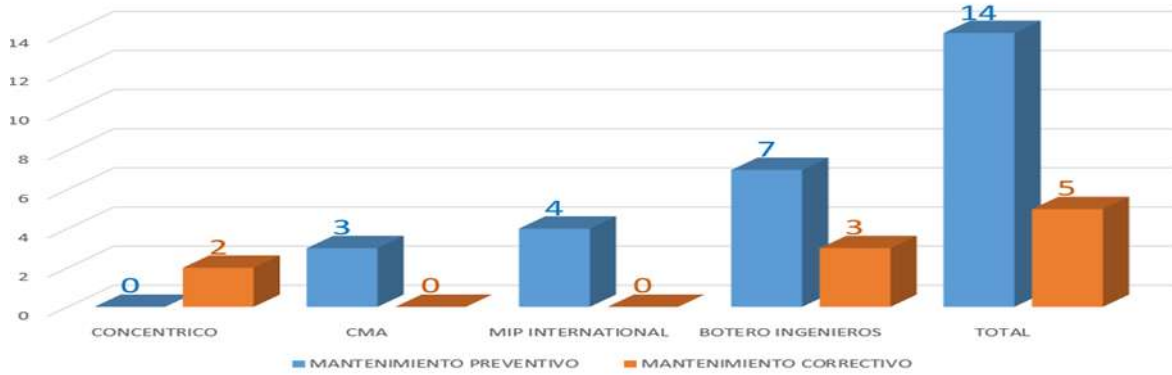

ÍTEM	OBSERVACIÓN
INGRESO EN EL MES DE MAQUINARIA, EQUIPOS Y VEHÍCULOS	23
INGRESO EN EL MES DE VEHÍCULOS	4
INGRESO EN EL MES DE MAQUINARIA Y EQUIPOS	19
ACTUALIZACIÓN DE DOCUMENTOS	MV250 RTM 15/01/2026, MV1566 RTM 11/01/2026, MV2214 RTM 13/01/2026, MV230 RCC 16/01/2026, MV2834 SOAT 12/01/2026, MV2834 RTM 07/01/2026
PREOPERACIONALES DE VEHÍCULOS	19
PREOPERACIONALES DE MAQUINARIA Y EQUIPOS	32
MANTENIMIENTOS PREVENTIVOS REALIZADOS	14
MANTENIMIENTOS CORRECTIVOS REALIZADOS	5
TRASLADOS DE MAQUINARIA	2

WS2

WS2

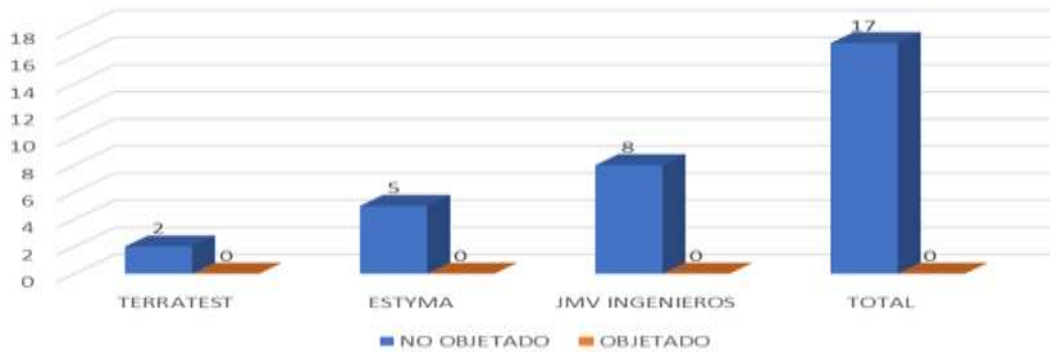

FRENTE DE OBRA

CONSOLIDADO MANTENIMIENTOS WS2

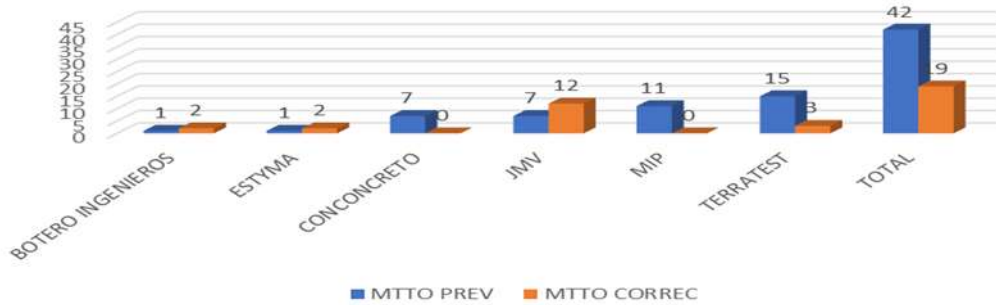

ÍTEM	OBSERVACIÓN
INGRESO EN EL MES DE MAQUINARIA, EQUIPOS Y VEHÍCULOS	17
INGRESO EN EL MES DE VEHÍCULOS	0
INGRESO EN EL MES DE MAQUINARIA Y EQUIPOS	17
ACTUALIZACIÓN DE DOCUMENTOS	MV1458 RETM 16/01/2026, MV1458 SOAT 17/01/2026, MV1974 RCC 21/01/2026,
PREOPERACIONALES DE VEHÍCULOS	54
PREOPERACIONALES DE MAQUINARIA Y EQUIPOS	113
MANTENIMIENTOS PREVENTIVOS REALIZADOS	42
MANTENIMIENTOS CORRECTIVOS REALIZADOS	19
TRASLADOS DE MAQUINARIA	27

WS3

WORK SECTION 3

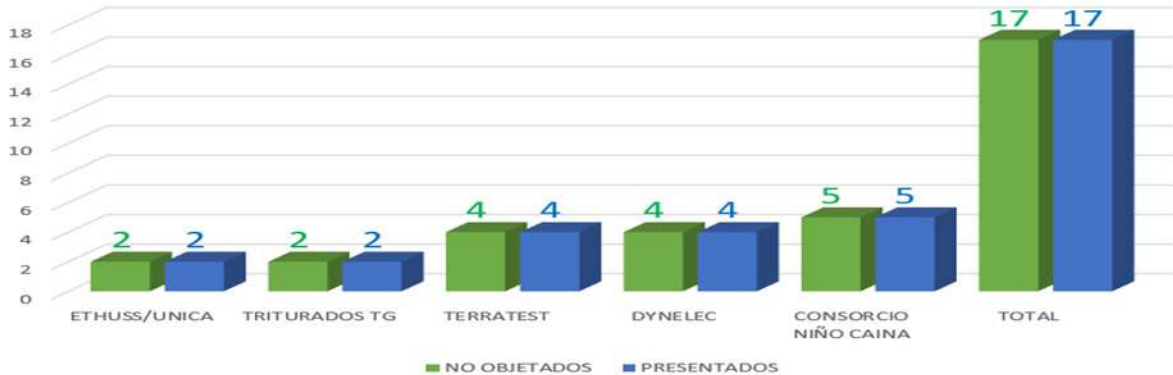

FRENTE DE OBRA

CONSOLIDADO MANTENIMIENTOS WS3

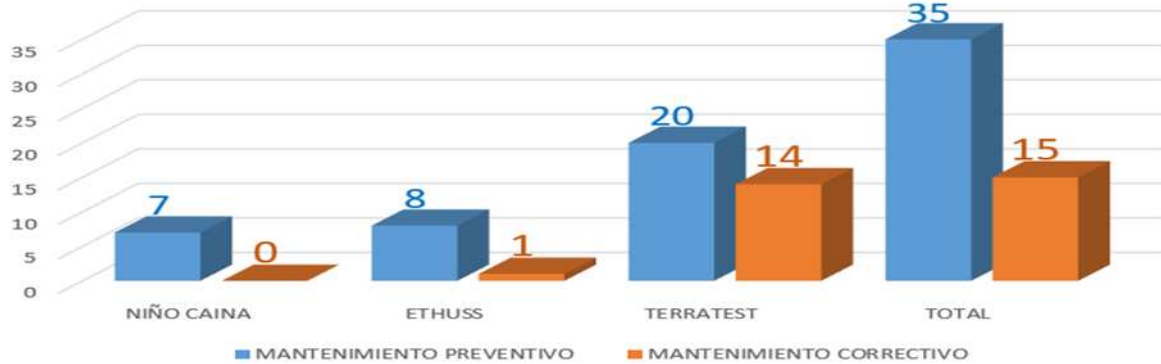

ÍTEM	OBSERVACIÓN
INGRESO EN EL MES DE MAQUINARIA, EQUIPOS Y VEHÍCULOS	17
INGRESO EN EL MES DE VEHÍCULOS	0
INGRESO EN EL MES DE MAQUINARIA Y EQUIPOS	17
ACTUALIZACIÓN DE DOCUMENTOS	MV2291 RTM 22/01/2026, MV1132 SOAT 15/01/2026, MV250 RTM 25/01/2026, MV1140 RTM 10/01/2026, MV971 RTM 29/01/2026, MV234 SOAT 24/01/2026, MV357 RTM 13/01/2026,
PREOPERACIONALES DE VEHÍCULOS	31
PREOPERACIONALES DE MAQUINARIA Y EQUIPOS	69
MANTENIMIENTOS PREVENTIVOS REALIZADOS	35
MANTENIMIENTOS CORRECTIVOS REALIZADOS	15
TRASLADOS DE MAQUINARIA	14

GENERAL

VIADUCTO



FRENTE DE OBRA

CONSOLIDADO MANTENIMIENTO VIADUCTO

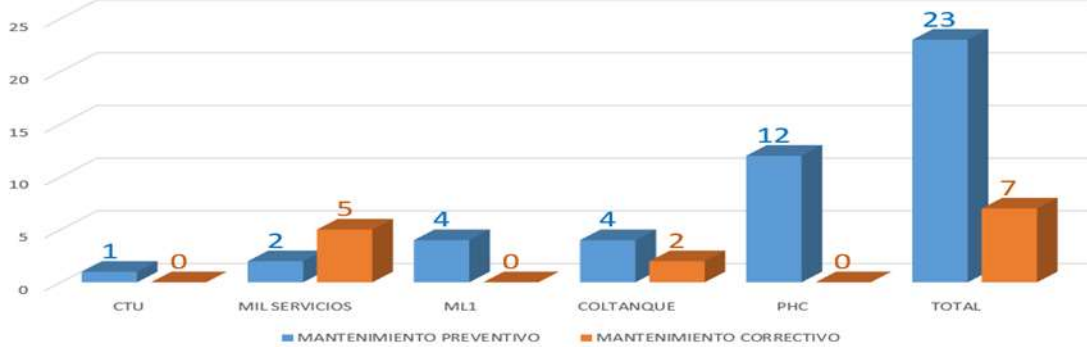

ÍTEM	OBSERVACIÓN
INGRESO EN EL MES DE MAQUINARIA, EQUIPOS Y VEHÍCULOS	15
INGRESO EN EL MES DE VEHÍCULOS	6
INGRESO EN EL MES DE MAQUINARIA Y EQUIPOS	9
ACTUALIZACIÓN DE DOCUMENTOS	MV3008 SOAT 29/01/2026, MV2608 SOAT 08/01/2026, MV2583 RTM 24/01/2026, MV2711 RTM 09/01/2026, MV2872 RCC 08/01/2026, MV1160 SOAT 05/01/2026, MV2812 RTM 29/01/2026, MV2812 SOAT 27/01/2026, MV1449 RTM 15/01/2026
PREOPERACIONALES DE VEHÍCULOS	70
PREOPERACIONALES DE MAQUINARIA Y EQUIPOS	50
MANTENIMIENTOS PREVENTIVOS REALIZADOS	23
MANTENIMIENTOS CORRECTIVOS REALIZADOS	7
TRASLADOS DE MAQUINARIA	22

EDIFICACIONES

ESTACIONES

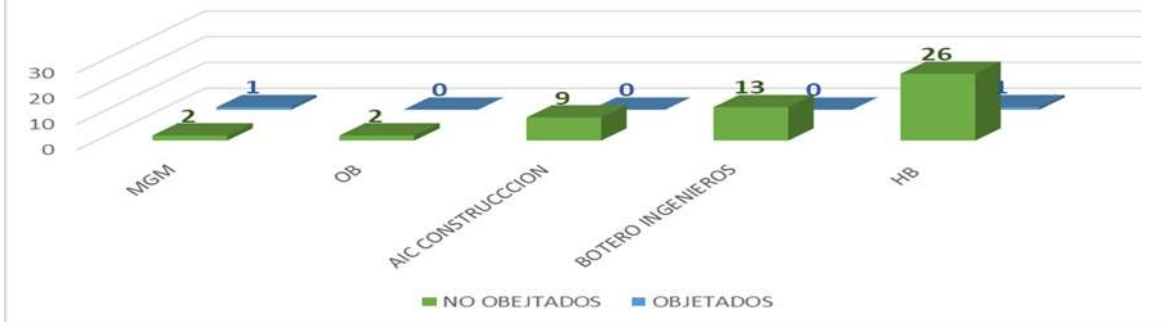



Tabla 2.8-20. Seguimiento maquinaria, equipos y vehículos del proyecto

En el formato GA-FR-028G presentado en el Anexo 2.8-1 se relaciona la maquinaria utilizada en el proyecto.

En el seguimiento realizado por la Interventoría se implementó una lista de chequeo de inspección de maquinaria, equipo y vehículos por medio de la plataforma Aconex donde se identificó:

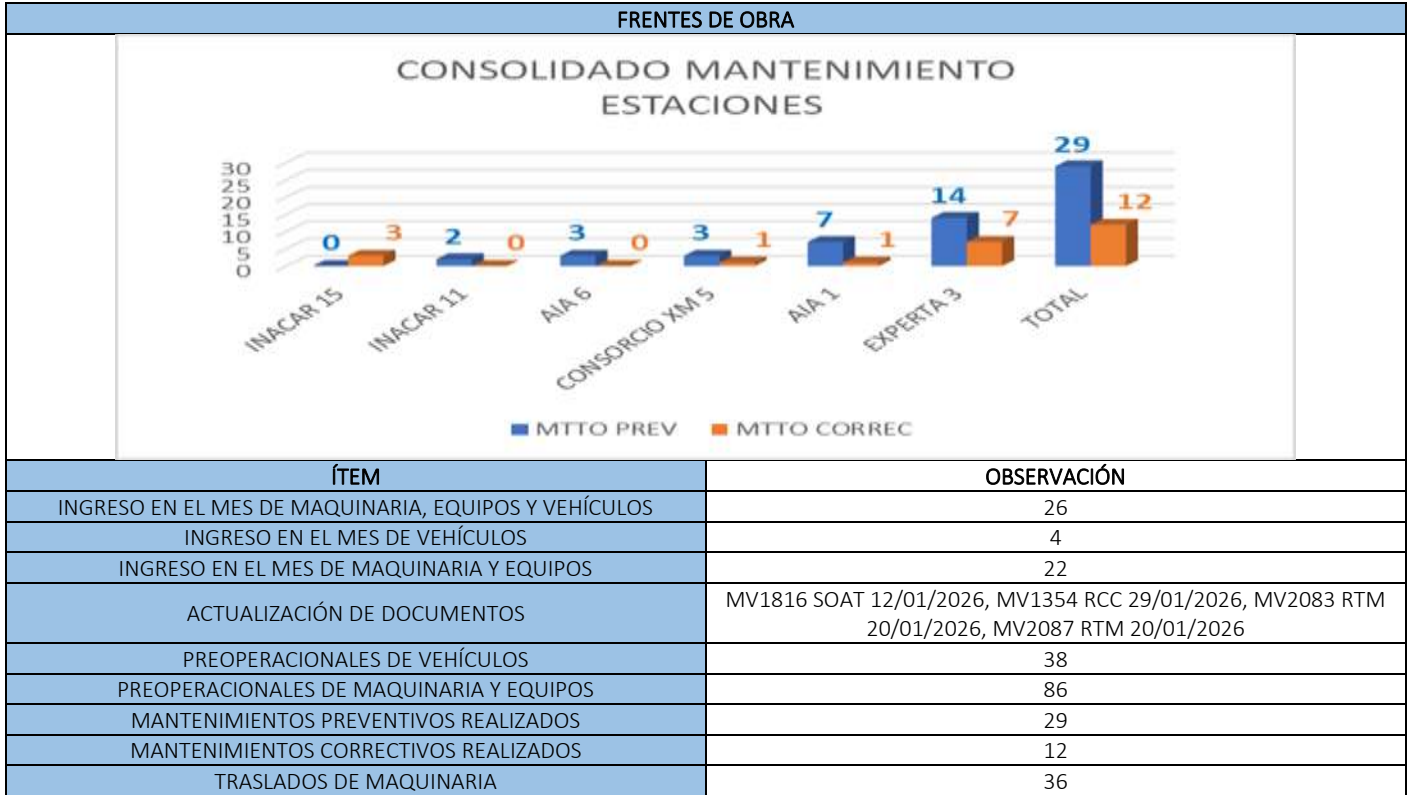
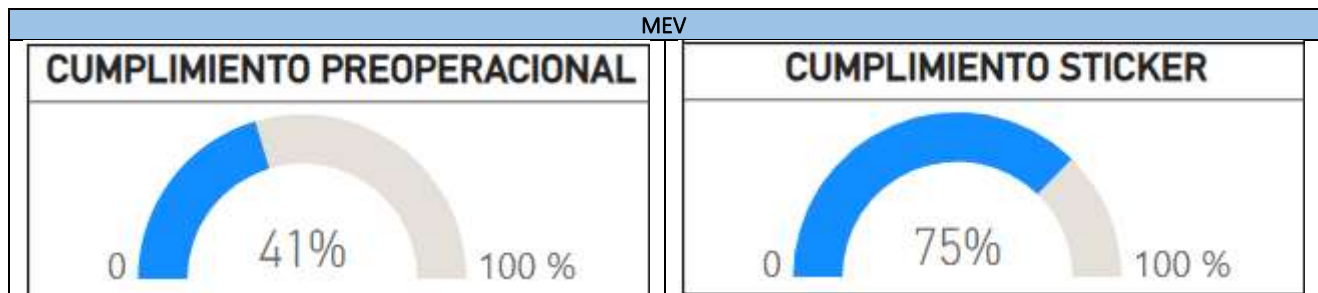

	INFORME MENSUAL DE INTERVENTORÍA				
	CONTRATO No. 148 DE 2020 INTERVENTORÍA INTEGRAL, TÉCNICA, ECONÓMICA, FINANCIERA, CONTABLE, JURÍDICA, ADMINISTRATIVA, OPERATIVA, PREDIAL, AMBIENTAL, SOCIAL Y DE SEGURIDAD SALUD EN EL TRABAJO PARA LA VIGENCIA DEL CONTRATO DE CONCESIÓN No. 163 DE 2019.				
	Código del Formato CSPLMB-FT-LFG-006	Vigencia del Formato 01/09/2024	Versión: V03	Pág. 766 de 1083	



Tabla 2.8-21. Hallazgos MEV

En donde se realizó con relación a las inspecciones 122 incidencias que se encuentran en el siguiente estado:

- 26 incidencias cerradas
- 50 incidencias abiertas
- 46 incidencias listas para inspeccionar
- 0 incidencias en disputa

En el periodo se realizó las siguientes incidencias incluidas con las que se realizaron las inspecciones:

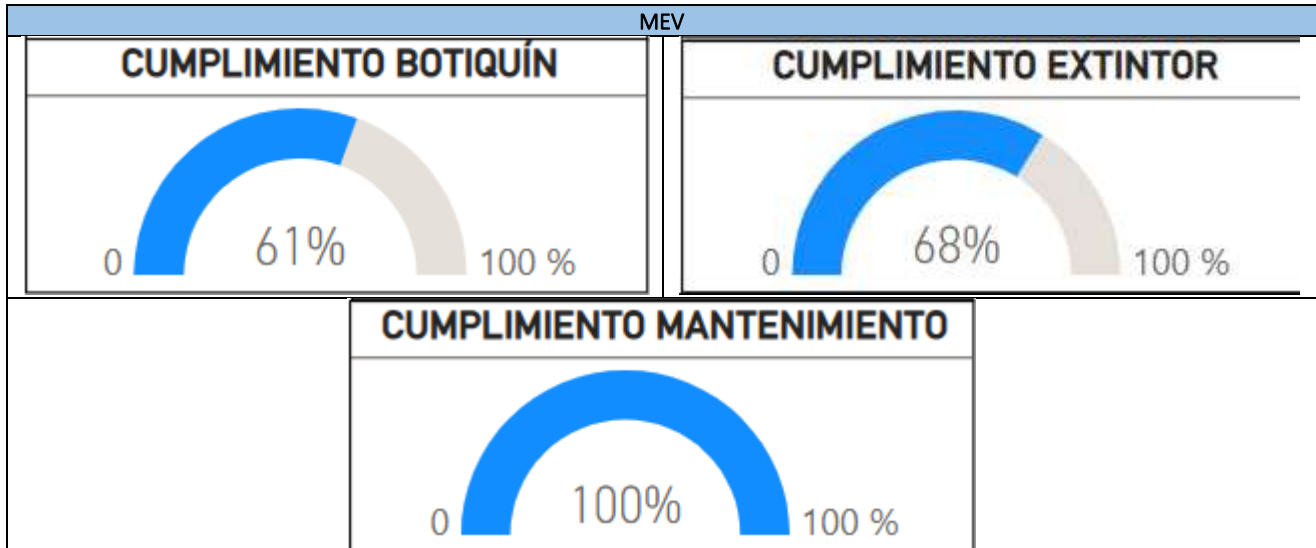
Número de incidente	Fecha	Descripción del incidente	Estatus
9217	2025-01-31	ALTA -Durante el recorrido, el día 31 de enero del 2025 en patio taller, se realiza la inspección de maquinaria, equipos y vehículos, se evidencia maquinaria que no se encuentra funcionando en óptimas condiciones, a continuación, se menciona maquinaria encontrada: Grúa telescópica marca Grove, referencia RT530E-2, serial 231067, modelo 2010, móvil 1064: 1. Presenta fugas de aceite hidráulico por mangueras hidráulicas. 2. Mangueras hidráulicas del estabilizador izquierdo y derecho eje 1 o delantero, están porosiadas, húmedas, desgafadas, se encuentran en malas condiciones. 3. Presenta fugas de aceite por la servo transmisión. Se realiza recomendaciones por parte de esta interventoría.	Abierto
9216	2025-01-31	ALTA -Durante el recorrido, el día 31 de enero del 2025 en patio taller, se realiza la inspección de maquinaria, equipos y vehículos, se evidencia vehículo sin sticker, sin documentación y sin visto bueno, a continuación, se menciona vehículo encontrado: Tractocamión marca Kenworth, placa UPN508, matrícula de Monquirá: Se realiza recomendaciones por parte de esta interventoría.	Abierto
9214	2025-01-31	ALTA -Durante el recorrido, el día 31 de enero del 2025 en patio taller, se realiza la inspección de maquinaria, equipos y vehículos, se evidencia vehículo con sticker de visitante, se verifica y no se encuentra registrado en app, a continuación, se menciona vehículo encontrado: Camión planchón marca Freightliner, placa WNN519, matrícula de Cota: 1. Se realiza la solicitud de registrarlo en app. Se realiza recomendaciones por parte de esta interventoría.	Lista para inspección

	INFORME MENSUAL DE INTERVENTORÍA			
	CONTRATO No. 148 DE 2020 INTERVENTORÍA INTEGRAL, TÉCNICA, ECONÓMICA, FINANCIERA, CONTABLE, JURÍDICA, ADMINISTRATIVA, OPERATIVA, PREDIAL, AMBIENTAL, SOCIAL Y DE SEGURIDAD SALUD EN EL TRABAJO PARA LA VIGENCIA DEL CONTRATO DE CONCESIÓN No. 163 DE 2019.			
	Código del Formato CSPLMB-FT-LFG-006	Vigencia del Formato 01/09/2024	Versión: V03	

Número de incidente	Fecha	Descripción del incidente	Estatus
9213	2025-01-31	ALTA -Durante el recorrido, el día 31 de enero del 2025 en patio taller, se realiza la inspección de maquinaria, equipos y vehículos, se evidencia equipo sin sticker, sin documentación y sin visto bueno, a continuación, se menciona equipo encontrado: Generador marca Airman, referencia Power Pro-25, serial 1238A80521, modelo SDG25S: Se realiza recomendaciones por parte de esta interventoría.	Abierto
9212	2025-01-31	ALTA -Durante el recorrido, el día 31 de enero del 2025 en patio taller, se realiza la inspección de maquinaria, equipos y vehículos, se evidencia vehículo sin sticker, sin documentación y sin visto bueno, a continuación, se menciona vehículo encontrado: Camioneta marca Nissan, referencia Frontier, placa GSO519, matrícula de Funza: Se realiza recomendaciones por parte de esta interventoría.	Cerrado
9208	2025-01-31	ALTA -Durante el recorrido, el día 31 de enero del 2025 en Patio taller, se realiza la inspección de maquinaria, equipos y vehículos, se evidencia maquinaria que no se encuentra funcionando en óptimas condiciones, a continuación, se menciona maquinaria encontrada: (Contratista CELIK) Grúa telescópica marca LINK BELT, referencia RTC 8050, móvil 2025: 1. Presenta fugas de aceite por la caja de cambios del motor y bomba. Se realiza recomendaciones por parte de esta interventoría.	Lista para inspección
9203	2025-01-31	ALTA -Durante el recorrido, el día 31 de enero del 2025 en Patio taller, se realiza la inspección de maquinaria, equipos y vehículos, se evidencia maquinaria que no se encuentra funcionando en óptimas condiciones, a continuación, se menciona maquinaria encontrada: (Contratista CELIK) Plataforma de elevación marca JLG, referencia 800 AJ, móvil 2910: 1. Presenta fugas de aceite hidráulico por cilindro hidráulico derecho, posición horizontal. 2. Presenta fugas de aceite hidráulico por acoples de las mangueras del bloque de válvulas. 3. Manguera hidráulica deteriorada, con desgaste. 4. Presenta fugas de aceite hidráulico por cilindro hidráulico izquierdo, posición vertical. Se realiza recomendaciones por parte de esta interventoría.	Lista para inspección
9201	2025-01-31	ALTA -Durante el recorrido, el día 31 de enero del 2025 en patio taller, se realiza la inspección de maquinaria, equipos y vehículos, se evidencia vehículo sin sticker, sin documentación y sin visto bueno, a continuación, se menciona vehículo encontrado: Camión marca Chevrolet, placa TTY943, matrícula de Cota: Se realiza recomendaciones por parte de esta interventoría.	Lista para inspección
9199	2025-01-31	ALTA -Durante el recorrido, el día 31 de enero del 2025 en patio taller, se realiza la inspección de maquinaria, equipos y vehículos, se evidencia vehículo con sticker de visitante, se verifica y no se encuentra registrado en app, a continuación, se menciona vehículo encontrado: Camión marca Chevrolet, Placa RZT751, matrícula de Bogotá: 1. Se solicita registrar en app. Se realiza recomendaciones por parte de esta interventoría.	Lista para inspección
9198	2025-01-31	ALTA -Durante el recorrido, el día 31 de enero del 2025 en Patio taller, se realiza la inspección de maquinaria, equipos y vehículos, se evidencia maquinaria que no se encuentra funcionando en óptimas condiciones, a continuación, se menciona maquinaria encontrada: Excavadora marca BOBCAT, referencia E42, modelo 2014, móvil 2134: 1. Presenta fugas de aceite hidráulico por manguera del brazo, manguera húmeda, porosiada, se encuentra en malas condiciones. 2. El número de móvil no es visible. 3. Los mandos del brazo presentan desgaste, se encuentran en malas condiciones. Se realiza recomendaciones por parte de esta interventoría.	Abierto
9196	2025-01-31	ALTA -Durante el recorrido, el día 31 de enero del 2025 en Patio taller, se realiza la inspección de maquinaria, equipos y vehículos, se evidencia maquinaria realizando actividades de izaje mecánico de cargas, lo cual no está certificada por la ONAC para dichas actividades, a continuación, se menciona maquinaria encontrada: Excavadora sobre orugas marca Komatsu, referencia PC210, serial 600688, modelo 2021, móvil 661: 1. Se solicita certificar maquinaria para izaje mecánico de cargas, para dichas actividades. Se realiza recomendaciones por parte de esta interventoría.	Abierto

	INFORME MENSUAL DE INTERVENTORÍA				
	CONTRATO No. 148 DE 2020 INTERVENTORÍA INTEGRAL, TÉCNICA, ECONÓMICA, FINANCIERA, CONTABLE, JURÍDICA, ADMINISTRATIVA, OPERATIVA, PREDIAL, AMBIENTAL, SOCIAL Y DE SEGURIDAD SALUD EN EL TRABAJO PARA LA VIGENCIA DEL CONTRATO DE CONCESIÓN No. 163 DE 2019.				
	Código del Formato CSPLMB-FT-LFG-006	Vigencia del Formato 01/09/2024	Versión: V03	Pág. 768 de 1083	

Número de incidente	Fecha	Descripción del incidente	Estatus
9131	2025-01-30	<p>ALTA -Durante el recorrido, el día 30 de enero del 2025 en WF3, se realiza la inspección de maquinaria, equipos y vehículos, se evidencia equipo menor que no se encuentra funcionando en óptimas condiciones, a continuación, se menciona equipo menor encontrado: (Contratista Conconcreto)</p> <p>Generador estructura color negro, modelo 186F, etiqueta del motor color amarillo y negro:</p> <ol style="list-style-type: none"> 1. Presenta fugas de Acpm por su filtro. 2. Presenta fugas de combustible por manguera, está húmeda, porosiada, se encuentra en malas condiciones. 3. Cables eléctricos del motor de arranque y conectores con residuos de combustible. 4. batería con residuos de Acpm y el borne del negativo no está bien ajustado. <p>Se realiza recomendaciones por parte de esta interventoría.</p>	Lista para inspección
9130	2025-01-30	<p>ALTA -Durante el recorrido, el día 30 de enero del 2025 en WF3, se realiza la inspección de maquinaria, equipos y vehículos, se evidencia equipo que no se encuentra funcionando en óptimas condiciones, a continuación, se menciona equipo encontrado: (Contratista Estyma)</p> <p>Compresor marca SULLAIR, referencia 375HDPQ, serial 201405-280021, móvil 2828:</p> <ol style="list-style-type: none"> 1. El número de móvil no es visible, está que se levanta la cinta. 2. Presenta fugas de combustible por el filtro. 3. Presenta fugas de combustible por manguera, se observa porosiada, húmeda, se encuentra en malas condiciones. <p>Se realiza recomendaciones por parte de esta interventoría.</p>	Lista para inspección
9129	2025-01-30	<p>ALTA -Durante el recorrido, el día 30 de enero del 2025 en WF3, se realiza la inspección de maquinaria, equipos y vehículos, se evidencia vehículo sin sticker, sin documentación y sin visto bueno, a continuación, se menciona vehículo encontrado: (Contratista Estyma)</p> <p>Camioneta marca KIA, placa BZM435, matrícula de Bogotá:</p> <p>Se realiza recomendaciones por parte de esta interventoría.</p>	Cerrado
9083	2025-01-29	<p>ALTA -Durante el recorrido, el día 29 de enero del 2025 en WF1, se realiza la inspección de maquinaria, equipos y vehículos, se evidencia equipo que no se encuentra funcionando en óptimas condiciones, a continuación, se menciona equipo encontrado: (Contratista ML1)</p> <p>Generador eléctrico marca Cormac, referencia 8GF-LDSF, serial 251825K005, modelo 2023, móvil 2975:</p> <ol style="list-style-type: none"> 1. Tomacorriente de corriente alterna 110V, se encuentra dañada, no está funcionando correctamente. 2. Cable eléctrico positivo de la batería está sulfatado, se encuentra en malas condiciones. 3. Presenta fugas de aceite internamente. 4. Se observa, en el tubo de escape, la expulsión de humo es de color azul, significa que está quemando aceite más de lo normal, se solicita reparación. <p>Se realiza recomendaciones por parte de esta interventoría.</p>	Abierto
9070	2025-01-29	<p>ALTA -Durante el recorrido, el día 29 de enero del 2025 en WF1, se realiza la inspección de maquinaria, equipos y vehículos, se evidencia vehículo que no se encuentra funcionando en óptimas condiciones, a continuación, se menciona vehículo encontrado: (Contratista Asecom)</p> <p>Camión marca Chevrolet, referencia NHR, placa WOS909, modelo 2017, móvil 725:</p> <ol style="list-style-type: none"> 1. El sistema de alarma de reversa o retroceso no funciona. <p>Se realiza recomendaciones por parte de esta interventoría.</p>	Abierto
9064	2025-01-29	<p>ALTA -Durante el recorrido, el día 29 de enero del 2025 en WF1, se realiza la inspección de maquinaria, equipos y vehículos, se evidencia equipo que no se encuentra funcionando en óptimas condiciones, a continuación, se menciona equipo encontrado: (Contratista ML1)</p> <p>Generador marca Modasa, referencia M-60, serial MBI107012-4/01, modelo 2023, móvil 1073:</p> <ol style="list-style-type: none"> 1. Los cables eléctricos de la batería se encuentran desnudos y borne negativo sulfatado. 2. Cable eléctrico de puesta a tierra con empalmes inadecuados y defectuosos, cables desnudos o pelados. <p>Se realiza recomendaciones por parte de esta interventoría.</p>	Abierto
9047	2025-01-29	<p>ALTA -Durante el recorrido, el día 29 de enero del 2025 en WF1, se realiza la inspección de maquinaria, equipos y vehículos, se evidencia vehículo que no se encuentra funcionando en óptimas condiciones, a continuación, se menciona vehículo encontrado: (Contratista transporte la sabana)</p> <p>Camioneta marca Ford, referencia Ranger, placa SXY076, modelo 2011, móvil 1211:</p>	Lista para inspección

	INFORME MENSUAL DE INTERVENTORÍA				
	CONTRATO No. 148 DE 2020 INTERVENTORÍA INTEGRAL, TÉCNICA, ECONÓMICA, FINANCIERA, CONTABLE, JURÍDICA, ADMINISTRATIVA, OPERATIVA, PREDIAL, AMBIENTAL, SOCIAL Y DE SEGURIDAD SALUD EN EL TRABAJO PARA LA VIGENCIA DEL CONTRATO DE CONCESIÓN No. 163 DE 2019.				
	Código del Formato CSPLMB-FT-LFG-006	Vigencia del Formato 01/09/2024	Versión: V03	Pág. 769 de 1083	

Número de incidente	Fecha	Descripción del incidente	Estatus
		1. El sistema de alarma de reversa o retroceso no funciona. Se realiza recomendaciones por parte de esta interventoría.	
9046	2025-01-29	ALTA -Durante el recorrido, el día 29 de enero del 2025 en WF1, se realiza la inspección de maquinaria, equipos y vehículos, se evidencia equipo que no se encuentra funcionando en óptimas condiciones, a continuación, se menciona equipo encontrado: (Contratista ML1) Torre iluminaria marca Yuanqong machinery, referencia BMA4000, modelo 2024, móvil 2254: 1. Batería no tiene bornes, se observa cables eléctricos de voltaje desnudo. (cable negativo). 2. Protector dieléctrico del cable positivo de la batería con residuos de acpm. 3. Filtro está ajustado con alambres. 4. presenta fugas de combustible por manguera del filtro del combustible porosiada, húmeda, se encuentra en malas condiciones. 5. Cables eléctricos con residuos de Acpm Se realiza recomendaciones por parte de esta interventoría.	Abierto
8994	2025-01-28	ALTA -Durante el recorrido, el día 28 de enero del 2025 en WF3, se realiza la inspección de maquinaria, equipos y vehículos, se evidencia maquinaria sin sticker, sin documentación y sin visto bueno, a continuación, se menciona maquinaria encontrada: (Contratista KRC ingenieros) Vibrocompactador marca WACKER NEUSON, serial CP2388-12-00728: Se realiza recomendaciones por parte de esta interventoría.	Cerrado
8989	2025-01-28	ALTA -Durante el recorrido, el día 28 de enero del 2025 en WF3, se realiza la inspección de maquinaria, equipos y vehículos, se evidencia maquinaria que no se encuentra funcionando en óptimas condiciones, a continuación, se menciona maquinaria encontrada: (Contratista MIP) Excavadora marca Caterpillar, referencia 349D2L, móvil 2235: 1. Presenta fugas de aceite hidráulico por mangueras hidráulicas del martillo vibratorio, están húmedas, porosiadas, se encuentran en malas condiciones. 2. Presenta fugas de aceite hidráulico por las dos bombas del martillo vibratorio. 3. Mangueras hidráulicas del brazo, con desgaste, deterioradas, se encuentran en malas condiciones. 4. El buje del brazo no tiene su pasador de seguridad. 5. El buje principal del brazo no tiene su tornillería completa. 6. Presenta fugas de aceite por el filtro. 7. El sistema de alarma de reversa o retroceso no funciona. Se realiza recomendaciones por parte de esta interventoría.	Lista para inspección
8988	2025-01-28	ALTA -Durante el recorrido, el día 28 de enero del 2025 en WF3, se realiza la inspección de maquinaria, equipos y vehículos, se evidencia maquinaria que no se encuentra funcionando en óptimas condiciones, a continuación, se menciona maquinaria encontrada: (Contratista Terratest) Piloteadora marca IMT, referencia AF 220, modelo 2008, móvil 1872: 1. El número de móvil no es visible. 2. Presenta fugas de aceite hidráulico por la bomba de la mesa de rotación. 3. Presenta fugas de aceite por mangueras hidráulicas porosiadas, húmedas, de la mesa de rotación, se encuentran en malas condiciones. 4. Presenta fugas de aceite hidráulico por las 2 bombas primarias. 5. Presenta fugas de aceite por mangueras hidráulicas de las bombas primarias, están húmedas, porosiadas, se encuentran en malas condiciones. 6. El cable de servicio en sus bujes no tiene sus pines de seguridad. 7. El indicador del nivel de aceite hidráulico está vacío. Se realiza recomendaciones por parte de esta interventoría.	Lista para inspección

	INFORME MENSUAL DE INTERVENTORÍA				
	CONTRATO No. 148 DE 2020 INTERVENTORÍA INTEGRAL, TÉCNICA, ECONÓMICA, FINANCIERA, CONTABLE, JURÍDICA, ADMINISTRATIVA, OPERATIVA, PREDIAL, AMBIENTAL, SOCIAL Y DE SEGURIDAD SALUD EN EL TRABAJO PARA LA VIGENCIA DEL CONTRATO DE CONCESIÓN No. 163 DE 2019.				
	Código del Formato CSPLMB-FT-LFG-006	Vigencia del Formato 01/09/2024	Versión: V03	Pág. 770 de 1083	

Número de incidente	Fecha	Descripción del incidente	Estatus
8986	2025-01-28	ALTA -Durante el recorrido, el día 28 de enero del 2025 en WF3, se realiza la inspección de maquinaria, equipos y vehículos, se evidencia vehículo sin sticker, sin documentación y sin visto bueno, a continuación, se menciona vehículo encontrado: Carro tanque marca Chevrolet, placa LRN553, matrícula de Mosquera: Se realiza recomendaciones por parte de esta interventoría.	Lista para inspección
8973	2025-01-27	ALTA -Durante el recorrido, el día 27 de enero del 2025 en WF1, se realiza la inspección de maquinaria, equipos y vehículos, se evidencia vehículo que no se encuentra funcionando en óptimas condiciones, a continuación, se menciona vehículo encontrado: Tractocamión marca Volkswagen, placa WZH993, móvil 1339: 1. Los dos Kits de protectores laterales se encuentran sin tornillería completa. 2. Espejo lateral derecho en malas condiciones para la visibilidad del operador. 3. Llantas izquierdas del eje 3, sin labrado, con desgaste, se encuentran en malas condiciones. 4. No tiene Cocuyo izquierdo de las direccionales izquierdas. Se realiza recomendaciones por parte de esta interventoría.	Abierto
8962	2025-01-27	ALTA -Durante el recorrido, el día 27 de enero del 2025 en WF1, se realiza la inspección de maquinaria, equipos y vehículos, se evidencia vehículo que no se encuentra funcionando en óptimas condiciones, a continuación, se menciona vehículo encontrado: Camioneta marca Renault, referencia New Koleos, placa PKQ145, móvil 2952: 1. El sistema de alarma de retroceso o reversa no funciona. Se realiza recomendaciones por parte de esta interventoría.	Abierto
8956	2025-01-27	ALTA -Durante el recorrido, el día 27 de enero del 2025 en WF1, se realiza la inspección de maquinaria, equipos y vehículos, se evidencia equipo menor que no se encuentra funcionando en óptimas condiciones, a continuación, se menciona equipo menor encontrado: (Contratista Chec) Dobladora serial B45X1.21060007, modelo 2021: 1. El contactor con temporizador se encuentra desconectado. 2. El equipo tiene 3 posiciones de funcionamiento, donde la posición 2, se encuentra dañado el sistema automático y solo funciona de manera manual. Al estar dañado los engranajes no se devuelven y quedan bloqueados. 3. Indicador de voltaje de la posición 1 está dañado, no da lectura de voltaje. 4. Piloto de la posición 3 dañado, no indica cuando está en funcionamiento Se realiza recomendaciones por parte de esta interventoría.	Abierto
8952	2025-01-27	ALTA -Durante el recorrido, el día 27 de enero del 2025 en WF1, se realiza la inspección de maquinaria, equipos y vehículos, se evidencia maquinaria que no se encuentra funcionando en óptimas condiciones, a continuación, se menciona maquinaria encontrada: (Contratista Concetrico) Excavadora marca Hitachi, referencia ZX 120, modelo 2005, móvil 1401: 1. Batería con cables desnudos, tornillería sulfatada y oxidación, bornes no tiene protectores dieléctricos. 2. Mangueras hidráulicas desgrafadas, porosidadas, húmedas, deterioradas, se encuentran en malas condiciones. 3. Presenta fugas de aceite hidráulico por bomba. 4. El cilindro hidráulico del brazo presenta fugas de aceite hidráulico. Se realiza recomendaciones por parte de esta interventoría.	Lista para inspección
8950	2025-01-27	ALTA -Durante el recorrido, el día 27 de enero del 2025 en WF1, se realiza la inspección de maquinaria, equipos y vehículos, se evidencia maquinaria que no se encuentra funcionando en óptimas condiciones, a continuación, se menciona maquinaria encontrada: (Contratista CMA) Vibrocompactador marca Kubota, referencia W265, serial JKC5306903, modelo 2009, móvil 2652: 1. Presenta fugas de aceite por la pera del motor de arranque. Se realiza recomendaciones por parte de esta interventoría.	Lista para inspección
8948	2025-01-27	ALTA -ALTA -Durante el recorrido, el día 27 de enero del 2025 en WF1, se realiza la inspección de maquinaria, equipos y vehículos, se evidencia vehículo que no se encuentra funcionando en óptimas condiciones, a continuación, se menciona vehículo encontrado: Bus Golden dragón, referencia G1, placa NHQ363, matrícula de Mosquera, móvil 2315: 1. El sistema de alarma de reversa o retroceso no funciona. Se realiza recomendaciones por parte de esta interventoría.	Abierto
8947	2025-01-27	ALTA -ALTA -Durante el recorrido, el día 27 de enero del 2025 en WF1, se realiza la inspección de maquinaria, equipos y vehículos, se evidencia vehículo con sticker de visitante, se verifica y no se encuentra registrado en app, a continuación, se menciona vehículo encontrado:	Abierto

	INFORME MENSUAL DE INTERVENTORÍA			
	CONTRATO No. 148 DE 2020 INTERVENTORÍA INTEGRAL, TÉCNICA, ECONÓMICA, FINANCIERA, CONTABLE, JURÍDICA, ADMINISTRATIVA, OPERATIVA, PREDIAL, AMBIENTAL, SOCIAL Y DE SEGURIDAD SALUD EN EL TRABAJO PARA LA VIGENCIA DEL CONTRATO DE CONCESIÓN No. 163 DE 2019.			
	Código del Formato CSPLMB-FT-LFG-006	Vigencia del Formato 01/09/2024	Versión: V03	

Número de incidente	Fecha	Descripción del incidente	Estatus
		Camioneta de estacas, marca Mazda, placa BUP540, matrícula de Bucaramanga: 1. Se realiza la solicitud de registrarlo en app. Se realiza recomendaciones por parte de esta interventoría.	
8945	2025-01-27	ALTA -ALTA -Durante el recorrido, el día 27 de enero del 2025 en WF1, se realiza la inspección de maquinaria, equipos y vehículos, se evidencia equipo sin sticker, sin documentación y sin visto bueno, a continuación, se menciona equipo encontrado: Torre iluminaria marca Atlas Copco, modelo HILIGHT V4, serial WUX921023: Se realiza recomendaciones por parte de esta interventoría.	Cerrado
8944	2025-01-27	ALTA -Durante el recorrido, el día 27 de enero del 2025 en WF1, se realiza la inspección de maquinaria, equipos y vehículos, se evidencia equipo sin sticker, sin documentación y sin visto bueno, a continuación, se menciona equipo encontrado: Torre iluminaria marca Magnum, modelo MLT3060K, serial 1300992: Se realiza recomendaciones por parte de esta interventoría.	Cerrado
8941	2025-01-27	ALTA -Durante el recorrido, el día 27 de enero del 2025 en WF1, se realiza la inspección de maquinaria, equipos y vehículos, se evidencia vehículo con sticker el cual pertenece a otro vehículo, el vehículo esta sin sticker, sin documentación y sin visto bueno, a continuación, se menciona vehículo encontrado: Bus marca Chevrolet, placa TTZ280, matrícula de Cota: Se realiza recomendaciones por parte de esta interventoría.	Abierto
8865	2025-01-24	ALTA -Durante el recorrido, el día 24 de enero del 2025 en WF1, se realiza la inspección de maquinaria, equipos y vehículos, se evidencia vehículo que no se encuentra funcionando en óptimas condiciones, a continuación, se menciona vehículo encontrado: Camioneta marca Ford, referencia Ranger, placa ELY229, modelo 2018, móvil 2935: 1. El sistema de alarma de reversa o retroceso no funciona. Se realiza recomendaciones por parte de esta interventoría.	Cerrado
8861	2025-01-24	ALTA -Durante el recorrido, el día 24 de enero del 2025 en WF1, se realiza la inspección de maquinaria, equipos y vehículos, se evidencia equipo que no se encuentra funcionando en óptimas condiciones, a continuación, se menciona equipo encontrado: Bomba de concreto, marca Putzmeister, referencia BSA1007 D3A, modelo 2024, móvil 2766: 1. Presenta fugas de aceite por mangueras. 2. Presenta fugas de aceite por la bomba. 3. Mangueras hidráulicas desgrafadas, porosidadas, húmedas, se encuentran en malas condiciones. Se realiza recomendaciones por parte de esta interventoría.	Lista para inspección
8854	2025-01-24	ALTA -Durante el recorrido, el día 24 de enero del 2025 en WF1, se realiza la inspección de maquinaria, equipos y vehículos, se evidencia equipo que no se encuentra funcionando en óptimas condiciones, a continuación, se menciona equipo encontrado: Generador marca Kohler, referencia SDMO, serial P-16312, modelo 2017, móvil 2118: 1. Presenta fugas de aceite por los sensores de presión de aceite. Se realiza recomendaciones por parte de esta interventoría.	Lista para inspección
8844	2025-01-24	ALTA -Durante el recorrido, el día 24 de enero del 2025 en WF1, se realiza la inspección de maquinaria, equipos y vehículos, se evidencia equipo que no se encuentra funcionando en óptimas condiciones, a continuación, se menciona equipo encontrado: Generador marca AOSIF, referencia AF50, serial SN23W12584418, modelo 2024, móvil 2230: 1. Presenta fugas de Acpm por el filtro. Se realiza recomendaciones por parte de esta interventoría.	Lista para inspección
8834	2025-01-24	ALTA -Durante el recorrido, el día 24 de enero del 2025 en WF1, se realiza la inspección de maquinaria, equipos y vehículos, se evidencia maquinaria que no se encuentra funcionando en óptimas condiciones, a continuación, se menciona maquinaria encontrada: Minicargador marca Caterpillar, referencia 236D, modelo 2014, móvil 2144: 1. Presenta fugas de aceite por manguera hidráulica porosidadas, húmeda y en malas condiciones. 2. Cable eléctrico desnudo o pelado en el conector. 3. Llanta derecha e izquierda del eje 1, presentan desgaste, sin labrado, están lisas, se encuentran en malas condiciones. 4. Manguera hidráulica del martillo hidráulico presentan desgaste y está deteriorada. Se realiza recomendaciones por parte de esta interventoría.	Lista para inspección
8792	2025-01-23	ALTA -Durante el recorrido, el día 23 de enero del 2025 en WF3, se realiza la inspección de maquinaria, equipos y vehículos, se evidencia equipo que no se encuentra funcionando en óptimas condiciones, a continuación, se menciona equipo encontrado: Torre iluminaria marca Magnum, serial MLT30560K, móvil 205:	Cerrado

	INFORME MENSUAL DE INTERVENTORÍA				
	CONTRATO No. 148 DE 2020 INTERVENTORÍA INTEGRAL, TÉCNICA, ECONÓMICA, FINANCIERA, CONTABLE, JURÍDICA, ADMINISTRATIVA, OPERATIVA, PREDIAL, AMBIENTAL, SOCIAL Y DE SEGURIDAD SALUD EN EL TRABAJO PARA LA VIGENCIA DEL CONTRATO DE CONCESIÓN No. 163 DE 2019.				
	Código del Formato CSPLMB-FT-LFG-006	Vigencia del Formato 01/09/2024	Versión: V03	Pág. 772 de 1083	

Número de incidente	Fecha	Descripción del incidente	Estatus
		1. El equipo cuando está en funcionamiento, hay una fluctuación de voltaje y dispara o se salta el disyuntor térmico protegiendo el equipo y se apaga. 2. El disyuntor térmico puede estar defectuoso o el microondas tiene un cortocircuito interno lo que genera la elevación de voltaje. Se realiza recomendaciones por parte de esta interventoría	
8768	2025-01-22	ALTA -Durante el recorrido, el día 22 de enero del 2025 en WF2, se realiza la inspección de maquinaria, equipos y vehículos, se evidencia maquinaria que no se encuentra funcionando en óptimas condiciones, a continuación, se menciona maquinaria encontrada: Excavadora marca King Max, referencia XE215C, móvil 799: 1. Presenta fugas de aceite hidráulico por mangueras hidráulicas porosiadas, húmedas, se encuentran en malas condiciones. 2. Presenta fugas de aceite por el cárter del motor y mangueras. Se realiza recomendaciones por parte de esta interventoría.	Lista para inspección
8767	2025-01-22	ALTA -Durante el recorrido, el día 22 de enero del 2025 en WF2, se realiza la inspección de maquinaria, equipos y vehículos, se evidencia vehículo que no se encuentra funcionando en óptimas condiciones, a continuación, se menciona vehículo encontrado: Camioneta marca Nissan, referencia Frontier, placa JZZ215, móvil 2849: 1. El sistema de alarma de reversa o retroceso no funciona. Se realiza recomendaciones por parte de esta interventoría.	Abierto
8766	2025-01-22	ALTA -Durante el recorrido, el día 22 de enero del 2025 en WF2, se realiza la inspección de maquinaria, equipos y vehículos, se evidencia maquinaria que no se encuentra funcionando en óptimas condiciones, a continuación, se menciona maquinaria encontrada: Excavadora marca Daewoo, referencia 300LCV, móvil 1258: 1. Presenta fugas de aceite por manguera, manguera porosiada, húmeda, se encuentra en malas condiciones. 2. Presenta fugas de aceite hidráulico por la bomba. 3. Conectores con residuos de aceite hidráulico. 4. Mangueras hidráulicas con desgaste y deterioradas. 5. El sistema de alarma de reversa o retroceso no funciona. Se realiza recomendaciones por parte de esta interventoría.	Lista para inspección
8764	2025-01-22	ALTA -Durante el recorrido, el día 22 de enero del 2025 en WF2, se realiza la inspección de maquinaria, equipos y vehículos, se evidencia equipo que no se encuentra funcionando en óptimas condiciones, a continuación, se menciona equipo encontrado: Compresor marca Airman, referencia PDS185S, móvil 1054: 1. Cables desnudos de la batería, los bornes no tienen sus protectores dieléctricos. 2. Parte eléctrica falta organización y cambio de cableado con residuos de aceite. 3. Presenta fugas de aceite por el motor. 4. Presenta fugas de aceite hidráulico por mangueras, mangueras en malas condiciones Se realiza recomendaciones por parte de esta interventoría.	Lista para inspección
8762	2025-01-22	ALTA -Durante el recorrido, el día 22 de enero del 2025 en WF2, se realiza la inspección de maquinaria, equipos y vehículos, se evidencia equipo que no se encuentra funcionando en óptimas condiciones, a continuación, se menciona equipo encontrado: Motosoldador marca Lincoln, referencia K2453-3, móvil 2623: 1. Bornes de batería sulfatados. 2. Cables eléctricos y conectores con desgaste, deteriorados, se encuentran en malas condiciones. 3. Bornes de batería no tiene sus protectores dieléctricos. Se realiza recomendaciones por parte de esta interventoría.	Lista para inspección
8759	2025-01-22	ALTA -Durante el recorrido, el día 22 de enero del 2025 en WF2, se realiza la inspección de maquinaria, equipos y vehículos, se evidencia equipo que no se encuentra funcionando en óptimas condiciones, a continuación, se menciona equipo encontrado: Compresor marca Sullair, referencia 183DPQ JD, móvil 2339: 1. Tubería del escape del equipo no tiene abrazadera. 2. Cables eléctricos desnudos y con empalmes defectuosos. 3. Manguera del filtro de Acpm, porosiada, húmeda y con desgaste. 4. Parte eléctrica falta organización adecuada y cambiar cableado defectuoso. 5. Mangueras del filtro de aceite, porosiadas, húmedas, deterioradas, se encuentra en malas condiciones. Se realiza recomendaciones por parte de esta interventoría.	Lista para inspección
8754	2025-01-22	ALTA -Durante el recorrido, el día 22 de enero del 2025 en WF2, se realiza la inspección de maquinaria, equipos y vehículos, se evidencia vehículo con sticker de visitante, se verifica y no se encuentra registrado en	Cerrado

	INFORME MENSUAL DE INTERVENTORÍA				
	CONTRATO No. 148 DE 2020 INTERVENTORÍA INTEGRAL, TÉCNICA, ECONÓMICA, FINANCIERA, CONTABLE, JURÍDICA, ADMINISTRATIVA, OPERATIVA, PREDIAL, AMBIENTAL, SOCIAL Y DE SEGURIDAD SALUD EN EL TRABAJO PARA LA VIGENCIA DEL CONTRATO DE CONCESIÓN No. 163 DE 2019.				
	Código del Formato CSPLMB-FT-LFG-006	Vigencia del Formato 01/09/2024	Versión: V03	Pág. 773 de 1083	

Número de incidente	Fecha	Descripción del incidente	Estatus
		app, a continuación, se menciona vehículo encontrado: Camión marca Ford, placa BGN583, matrícula de Bogotá: 1. Se realiza la solicitud de registrarlo en app. Se realiza recomendaciones por parte de esta interventoría.	
8752	2025-01-22	ALTA -Durante el recorrido, el día 22 de enero del 2025 en WF2, se realiza la inspección de maquinaria, equipos y vehículos, se evidencia vehículo sin sticker, sin documentación y sin visto bueno, a continuación, se menciona vehículo encontrado: Camioneta marca Renault, referencia Duster, placa HHN996, matrícula de Bogotá: Se realiza recomendaciones por parte de esta interventoría.	Cerrado
8751	2025-01-22	ALTA -Durante el recorrido, el día 22 de enero del 2025 en WF2, se realiza la inspección de maquinaria, equipos y vehículos, se evidencia vehículo sin sticker, sin documentación y sin visto bueno, a continuación, se menciona vehículo encontrado: Camión marca International, placa KSK274, matrícula de Mosquera: Se realiza recomendaciones por parte de esta interventoría	Cerrado
8684	2025-01-21	ALTA -Durante el recorrido, el día 21 de enero del 2025 en WF3, se realiza la inspección de maquinaria, equipos y vehículos, se evidencia maquinaria que no se encuentra funcionando en óptimas condiciones, a continuación, se menciona maquinaria encontrada: Grúa celosía marca Liebherr, referencia 843HD, serial 183322, modelo 1998, móvil 2120: 1. Mangueras hidráulicas con desgaste, deterioradas, porosidad, húmedas y en malas condiciones. 2. La pluma de servicio, en su buje principal no tiene su pasador de seguridad. 3. Los cilindros neumáticos de las compuertas derechas no están funcionando correctamente, se encuentran en malas condiciones. 4. Cables eléctricos con empalmes defectuosos e inadecuados, presentan residuos de aceite. 5. Sensores, conectores y cables eléctricos con residuos de aceite. 6. Presenta fugas de aceite por el motor. 7. Presenta fugas de aceite hidráulico por la bomba y tornillería. Se realiza recomendaciones por parte de esta interventoría.	Cerrado
8676	2025-01-21	ALTA -Durante el recorrido, el día 21 de enero del 2025 en WF3, se realiza la inspección de maquinaria, equipos y vehículos, se evidencia vehículo con sticker de visitante, se verifica y no se encuentra registrado en app, a continuación, se menciona vehículo encontrado: Tractocamión marca Ford, referencia F800, placa SVJ251, matrícula de Alvarado: 1. Se realiza la solicitud de registrarlo en la app. Se realiza recomendaciones por parte de esta interventoría.	Lista para inspección
8644	2025-01-20	ALTA -Durante el recorrido, el día 20 de enero del 2025 en patio taller, se realiza la inspección de maquinaria, equipos y vehículos, se evidencia maquinaria que no se encuentra funcionando en óptimas condiciones, a continuación, se menciona maquinaria encontrada: Vibrocompactador marca Caterpillar, referencia CB2.7, modelo 2019, móvil 919: 1. Presenta fugas de aceite por el motor. 2. Presenta fugas de aceite hidráulico por los dos rodillos delantero y trasero. 3. Presenta fugas de aceite hidráulico por el racor del cilindro hidráulico izquierdo. 4. Mangueras hidráulicas del rodillo delantero y trasero, presentan desgaste, deterioro, se encuentran en malas condiciones. Se realiza recomendaciones por parte de esta interventoría.	Abierto
8642	2025-01-20	ALTA -Durante el recorrido, el día 20 de enero del 2025 en patio taller, se realiza la inspección de maquinaria, equipos y vehículos, se evidencia equipo sin sticker, sin documentación y sin visto bueno, y no se encuentra funcionando en óptimas condiciones, a continuación, se menciona equipo encontrado: Manlift plataforma de elevación marca JLG, referencia E400AJPN, serial 0300096362: 1. Las 4 llantas del equipo presentan desgaste, deterioro, sin labrado, se encuentran lisas y en muy malas condiciones. Se realiza recomendaciones por parte de esta interventoría.	Cerrado
8640	2025-01-20	ALTA -Durante el recorrido, el día 20 de enero del 2025 en patio taller, se realiza la inspección de maquinaria, equipos y vehículos, se evidencia vehículo sin sticker, sin documentación y sin visto bueno, realiza actividades de mantenimiento, a continuación, se menciona vehículo encontrado: Carro taller placa NOX304, matrícula de Funza: 1. Personal realiza actividades de mantenimiento a vehículos de CEMEX, sin tener el formato (OHS-FR-33) de acuerdo a lo estipulado en el PROCEDIMIENTO MANTENIMIENTO DE MAQUINARIA, EQUIPO, VEHÍCULOS Y HERRAMIENTAS (OHS-PR-24). Se realiza recomendaciones por parte de esta interventoría.	Lista para inspección

	INFORME MENSUAL DE INTERVENTORÍA				
	CONTRATO No. 148 DE 2020 INTERVENTORÍA INTEGRAL, TÉCNICA, ECONÓMICA, FINANCIERA, CONTABLE, JURÍDICA, ADMINISTRATIVA, OPERATIVA, PREDIAL, AMBIENTAL, SOCIAL Y DE SEGURIDAD SALUD EN EL TRABAJO PARA LA VIGENCIA DEL CONTRATO DE CONCESIÓN No. 163 DE 2019.				
	Código del Formato CSPLMB-FT-LFG-006	Vigencia del Formato 01/09/2024	Versión: V03	Pág. 774 de 1083	

Número de incidente	Fecha	Descripción del incidente	Estatus
8638	2025-01-20	ALTA -Durante el recorrido, el día 20 de enero del 2025 en patio taller, se realiza la inspección de maquinaria, equipos y vehículos, se evidencia maquinaria que no se encuentra funcionando en óptimas condiciones, a continuación, se menciona maquinaria encontrada: Cargador frontal marca XCMG, referencia LW500FV, modelo 2020, móvil 1845: 1. El sistema de alarma de reversa o retroceso no funciona. Se realiza recomendaciones por parte de esta interventoría	Cerrado
8636	2025-01-20	ALTA -Durante el recorrido, el día 20 de enero del 2025 en patio taller, se realiza la inspección de maquinaria, equipos y vehículos, se evidencia maquinaria sin sticker, sin documentación y sin visto bueno, a continuación, se menciona maquinaria encontrada: Cargador frontal marca Hitachi, referencia ZW40, serial RYU4E100J00004455: Se realiza recomendaciones por parte de esta interventoría.	Abierto
8623	2025-01-20	ALTA -Durante el recorrido, el día 20 de enero del 2025 en patio taller, se realiza la inspección de maquinaria, equipos y vehículos, se evidencia maquinaria sin sticker, sin documentación y sin visto bueno, a continuación, se menciona maquinaria encontrada: Vibrocompactador marca Shantui, referencia SR10, serial CHSR10YAVM2000394, modelo 2021: Se realiza recomendaciones por parte de esta interventoría	Abierto
8620	2025-01-20	ALTA -Durante el recorrido, el día 20 de enero del 2025 en patio taller, se realiza la inspección de maquinaria, equipos y vehículos, se evidencia equipo sin sticker, sin documentación y sin visto bueno, a continuación, se menciona equipo encontrado: Generador modelo HY-W120, serial 2024003. Se realiza recomendaciones por parte de esta interventoría	Cerrado
8618	2025-01-20	ALTA -Durante el recorrido, el día 20 de enero del 2025 en patio taller, se realiza la inspección de maquinaria, equipos y vehículos, se evidencia vehículo sin sticker, sin documentación y sin visto bueno, a continuación, se menciona vehículo encontrado: Carro tanque marca Chevrolet, placa LRN 553, matrícula Mosquera. Se realiza recomendaciones por parte de esta interventoría.	Cerrado
8598	2025-01-20	ALTA -Durante el recorrido, el día 20 de enero del 2025 en patio taller, se realiza la inspección de maquinaria, equipos y vehículos, se evidencia equipo que no se encuentra funcionando en óptimas condiciones, a continuación se menciona equipo encontrado:Generador marca Power tide, referencia AF25, serial 1907405, móvil 1352:1. Presenta fugas de Acpm por la bomba. Se realiza recomendaciones por parte de esta interventoría.	Lista para inspección
8597	2025-01-20	ALTA -Durante el recorrido, el día 20 de enero del 2025 en patio taller, se realiza la inspección de maquinaria, equipos y vehículos, se evidencia vehículo que no se encuentra funcionando en óptimas condiciones, a continuación, se menciona vehículo encontrado: Camioneta marca Ford, referencia ranger, placa SPW897, móvil 2577: 1. El sistema de alarma de reversa o retroceso no funciona. Se realiza recomendaciones por parte de esta interventoría.	Cerrado
8534	2025-01-17	ALTA -Durante el recorrido, el día 16 de enero del 2025 en WF6, se realiza la inspección de maquinaria, equipos y vehículos, se evidencia equipo sin sticker, sin documentación y sin visto bueno, a continuación, se menciona equipo encontrado: Vibrocompactador marca Ingersollrand, modelo DD-24, serial 166381: Se realiza recomendaciones por parte de esta interventoría.	Cerrado
8530	2025-01-17	ALTA -Durante el recorrido, el día 17 de enero del 2025 en WF1, se realiza la inspección de maquinaria, equipos y vehículos, se evidencia vehículo que no se encuentra funcionando en óptimas condiciones, a continuación, se menciona vehículo encontrado: Tractocamión marca Freightliner, referencia M2 106, placa SSQ514, móvil 2419: 1. Presenta fugas de aceite por el turbo lo más probable. 2. Cables eléctricos del sistema de luces delanteras, no tiene organización adecuado. 3. Espejo lateral izquierdo en malas condiciones para la visibilidad del operador. 4. Cables eléctricos del sistema de luces, con empalmes inadecuados y protector del mismo, en malas condiciones. Se realiza recomendaciones por parte de esta interventoría.	Abierto
8528	2025-01-17	ALTA -Durante el recorrido, el día 17 de enero del 2025 en WF1, se realiza la inspección de maquinaria, equipos y vehículos, se evidencia vehículo sin sticker, sin documentación y sin visto bueno, a continuación, se menciona vehículo encontrado: Camión planchón JAC, placa KNZ240, matrícula de Funza Se realiza recomendaciones por parte de esta interventoría.	Cerrado

	INFORME MENSUAL DE INTERVENTORÍA				
	CONTRATO No. 148 DE 2020 INTERVENTORÍA INTEGRAL, TÉCNICA, ECONÓMICA, FINANCIERA, CONTABLE, JURÍDICA, ADMINISTRATIVA, OPERATIVA, PREDIAL, AMBIENTAL, SOCIAL Y DE SEGURIDAD SALUD EN EL TRABAJO PARA LA VIGENCIA DEL CONTRATO DE CONCESIÓN No. 163 DE 2019.				
	Código del Formato CSPLMB-FT-LFG-006	Vigencia del Formato 01/09/2024	Versión: V03	Pág. 775 de 1083	

Número de incidente	Fecha	Descripción del incidente	Estatus
8527	2025-01-17	ALTA -Durante el recorrido, el día 17 de enero del 2025 en WF1, se realiza la inspección de maquinaria, equipos y vehículos, se evidencia vehículo que tiene sticker de visitante, no se encuentra registrado en app, a continuación, se menciona vehículo encontrado: Camioneta marca Renault, placa LX718, matrícula de Mosquera, se realiza la solicitud de registrar en la app. Se realiza recomendaciones por parte de esta interventoría.	Cerrado
8525	2025-01-17	ALTA -Durante el recorrido, el día 17 de enero del 2025 en WF1, se realiza la inspección de maquinaria, equipos y vehículos, se evidencia vehículo que no se encuentra funcionando en óptimas condiciones, a continuación, se menciona vehículo encontrado: Volqueta marca Kenworth, referencia T800, placa TFR243, móvil 1165: 1. La llanta izquierda del eje 1, presenta desgaste, sin labrado, se encuentra en malas condiciones. 2. Las 2 llantas derechas y las 2 izquierdas del eje 2, presenta desgaste, sin labrado, se encuentran lisas y en malas condiciones. 3. No tiene llanta de repuesto. Se realiza recomendaciones por parte de esta interventoría.	Cerrado
8524	2025-01-17	ALTA -Durante el recorrido, el día 17 de enero del 2025 en WF1, se realiza la inspección de maquinaria, equipos y vehículos, se evidencia equipo que no se encuentra funcionando en óptimas condiciones, a continuación, se menciona equipo encontrado: Torre iluminaria marca yuanqong, referencia BMA4000, móvil 2254: 1. Presenta fugas de acpm. 2. La batería tiene residuos de acpm. 3. Los cables eléctricos de la batería tienen residuos de acpm. Se realiza recomendaciones por parte de esta interventoría.	Abierto
8513	2025-01-17	ALTA -Durante el recorrido, el día 17 de enero del 2025 en WF1, se realiza la inspección de maquinaria, equipos y vehículos, se evidencia equipo que no se encuentra funcionando en óptimas condiciones, a continuación, se menciona equipo encontrado: Generador marca tide power, referencia T90X, móvil 523: 1. Presenta fugas de aceite constante. Se realiza recomendaciones por parte de esta interventoría.	Abierto
8482	2025-01-16	ALTA -Durante el recorrido, el día 16 de enero del 2025 en WF6, se realiza la inspección de maquinaria, equipos y vehículos, se evidencia vehículo sin sticker, sin documentación y sin visto bueno, a continuación, se menciona vehículo encontrado: Camión marca Chevrolet, placa WGY226, matrícula de Cota Se realiza recomendaciones por parte de esta interventoría.	Abierto
8481	2025-01-16	ALTA -Durante el recorrido, el día 16 de enero del 2025 en WF6, se realiza la inspección de maquinaria, equipos y vehículos, se evidencia maquinaria que no se encuentra funcionando en óptimas condiciones, a continuación, se menciona maquinaria encontrada: Piloteadora marca casagrande, referencia B180HD, móvil 1082: 1. Cables eléctricos del conector din y bobina con desgaste. 2. Bornes de la batería sulfatados y con corrosión, batería no tiene sus protectores dieléctricos. 3. Cables desnudos o pelados y con residuos de aceite de la batería. 4. Mangueras hidráulicas deterioradas y con desgaste. 5. Presenta fugas de aceite por el enfriador izquierdo del aceite. 6. Presenta fugas de aceite hidráulico por bloque y filtro. 7. Cables eléctricos con empalmes defectuosos e inadecuados, y con residuos de aceite. 8. Presenta fugas de aceite por el motor. 9. Presenta fugas de aceite por el sensor. Se realiza recomendaciones por parte de esta interventoría.	Cerrado

	INFORME MENSUAL DE INTERVENTORÍA				
	CONTRATO No. 148 DE 2020 INTERVENTORÍA INTEGRAL, TÉCNICA, ECONÓMICA, FINANCIERA, CONTABLE, JURÍDICA, ADMINISTRATIVA, OPERATIVA, PREDIAL, AMBIENTAL, SOCIAL Y DE SEGURIDAD SALUD EN EL TRABAJO PARA LA VIGENCIA DEL CONTRATO DE CONCESIÓN No. 163 DE 2019.				
	Código del Formato CSPLMB-FT-LFG-006	Vigencia del Formato 01/09/2024	Versión: V03	Pág. 776 de 1083	

Número de incidente	Fecha	Descripción del incidente	Estatus
8480	2025-01-16	<p>ALTA -Durante el recorrido, el día 16 de enero del 2025 en WF6, se realiza la inspección de maquinaria, equipos y vehículos, se evidencia equipo que no se encuentra funcionando en óptimas condiciones, a continuación, se menciona equipo encontrado: Compresor marca atlas copco, referencia XAS375T3, móvil 2411:</p> <ol style="list-style-type: none"> 1. Los 4 cilindros neumáticos de las 2 compuertas del equipo se encuentran dañados, no están funcionando correctamente. 2. Manguera del escape se encuentra cristalizada. 3. Mangueras se encuentran deterioradas, porosadas y con desgaste, presentan fugas de aceite. <p>Se realiza recomendaciones por parte de esta interventoría.</p>	Lista para inspección
8479	2025-01-16	<p>ALTA -Durante el recorrido, el día 16 de enero del 2025 en WF6, se realiza la inspección de maquinaria, equipos y vehículos, se evidencia maquinaria que no se encuentra funcionando en óptimas condiciones, a continuación, se menciona maquinaria encontrada: Excavadora marca sany, referencia SY60C, móvil 2071:</p> <ol style="list-style-type: none"> 1. El buje del desgarrador no tiene su pasador de seguridad. <p>Se realiza recomendaciones por parte de esta interventoría.</p>	Lista para inspección
8478	2025-01-16	<p>ALTA -Durante el recorrido, el día 16 de enero del 2025 en WF6, se realiza la inspección de maquinaria, equipos y vehículos, se evidencia maquinaria que no se encuentra funcionando en óptimas condiciones, a continuación, se menciona maquinaria encontrada: Grúa celosía marca hitachi, referencia KH-230-3, serial 254-0176, móvil 1158:</p> <ol style="list-style-type: none"> 1. Una led del sistema de luces, se encuentra dañada y desconectada. 2. Manguera hidráulica con desgaste y deteriorada. 3. Presenta fugas de aceite hidráulico por el filtro. 4. Presenta fugas de aceite por acoples. 5. La pluma de servicio no tiene su prensacables y el buje no tiene su pasador de seguridad. <p>Se realiza recomendaciones por parte de esta interventoría.</p>	Lista para inspección
8476	2025-01-16	<p>ALTA -Durante el recorrido, el día 16 de enero del 2025 en WF6, se realiza la inspección de maquinaria, equipos y vehículos, se evidencia maquinaria que no se encuentra funcionando en óptimas condiciones, a continuación se menciona maquinaria encontrada: Retrocargador marca caterpillar, referencia 420E IT, móvil 1913:</p> <ol style="list-style-type: none"> 1. Presenta fugas de aceite hidráulico por cilindro hidráulico izquierdo. 2. No tiene espejos laterales para la visibilidad del operador. 3. Tiene fugas de aceite hidráulico por estabilizador izquierdo. 4. Presenta fugas de aceite del anclaje fijo de la pluma. 5. Mangueras hidráulicas porosadas, húmedas, deterioradas y en muy malas condiciones. 6. No tiene tornillería en el anclaje fijo de la pluma, se observa varilla doblada. 7. El buje del balde no tiene su pasador de seguridad. <p>Se realiza recomendaciones por parte de esta interventoría.</p>	Abierto
8473	2025-01-16	<p>ALTA -Durante el recorrido, el día 16 de enero del 2025 en WF6, se realiza la inspección de maquinaria, equipos y vehículos, se evidencia maquinaria que no se encuentra funcionando en óptimas condiciones, a continuación, se menciona maquinaria encontrado: Minicargador marca john deere, referencia 318E, móvil 1914:</p> <ol style="list-style-type: none"> 1. No tiene cilindro neumático de la compuerta del motor, el operador utiliza un palo como soporte. 2. Se escucha un ruido extraño de metal con metal en los frenos, parece que los discos tienen desgaste. <p>Se realiza recomendaciones por parte de esta interventoría.</p>	Abierto
8472	2025-01-16	<p>ALTA -Durante el recorrido, el día 16 de enero del 2025 en WF6, se realiza la inspección de maquinaria, equipos y vehículos, se evidencia vehículo con sticker de visitante, se verifica y no se encuentra registrado en la app, a continuación, se menciona vehículo encontrado: Carrotanque placa JTZ565, matrícula de Funza, se realiza la solicitud de registrar en la app.</p> <p>Se realiza recomendaciones por parte de esta interventoría.</p>	Lista para inspección
8471	2025-01-16	<p>ALTA -Durante el recorrido, el día 16 de enero del 2025 en WF6, se realiza la inspección de maquinaria, equipos y vehículos, se evidencia vehículo sin sticker, sin documentación y sin visto bueno, se observa que tiene los logos del metro, a continuación, se menciona vehículo encontrado: Camioneta placa DQK531, matrícula de Bogotá.</p> <p>Se realiza recomendaciones por parte de esta interventoría.</p>	Lista para inspección
8451	2025-01-15	<p>ALTA -Durante el recorrido, el día 15 de enero del 2025 en WF1, se realiza la inspección de maquinaria, equipos y vehículos, se evidencia vehículo que no se encuentra funcionando en óptimas condiciones, a continuación, se menciona vehículo encontrado: Tractocamión marca freightliner, referencia M2106, placa SSQ514, matrícula de STA ROSA VTO, móvil 2419:</p>	Abierto

	INFORME MENSUAL DE INTERVENTORÍA				
	CONTRATO No. 148 DE 2020 INTERVENTORÍA INTEGRAL, TÉCNICA, ECONÓMICA, FINANCIERA, CONTABLE, JURÍDICA, ADMINISTRATIVA, OPERATIVA, PREDIAL, AMBIENTAL, SOCIAL Y DE SEGURIDAD SALUD EN EL TRABAJO PARA LA VIGENCIA DEL CONTRATO DE CONCESIÓN No. 163 DE 2019.				
	Código del Formato CSPLMB-FT-LFG-006	Vigencia del Formato 01/09/2024	Versión: V03	Pág. 777 de 1083	

Número de incidente	Fecha	Descripción del incidente	Estatus
		1. Los dos kits protectores laterales, derecho e izquierdo, sus soportes fijos se observan desoldados, se encuentran en malas condiciones. 2. Llanta derecha del eje 4, con desgaste, deteriorada y sin labrado, se encuentra en malas condiciones. Se realiza recomendaciones por parte de esta interventoría.	
8449	2025-01-15	ALTA -Durante el recorrido, el día 15 de enero del 2025 en WF1, se realiza la inspección de maquinaria, equipos y vehículos, se evidencia equipo que no se encuentra funcionando en óptimas condiciones, a continuación, se menciona equipo encontrado: Manlift plataforma de elevación marca GENIE, referencia S-65, serial S6008-17698, móvil 593: 1. Presenta fugas de aceite hidráulico. 2. Mangueras hidráulicas porosidadas, húmedas y deterioradas, se encuentran en malas condiciones. 3. Fugas de aceite hidráulico por racores. Se realiza recomendaciones por parte de esta interventoria.	Lista para inspección
8444	2025-01-15	ALTA -Durante el recorrido, el día 15 de enero del 2025 en WF1, se realiza la inspección de maquinaria, equipos y vehículos, se evidencia equipo que no se encuentra funcionando en óptimas condiciones, a continuación, se menciona equipo encontrado: Equipo de soldadura marca Riland, referencia ARC400IH, serial 30042770: 1. El cable de masa se encuentra desnudo o pelado, se encuentra en malas condiciones. 2. Cable de alimentación con empalmes inadecuados y defectuosos. 3. La pinza de masa se encuentra en mal estado, se encuentra en malas condiciones. Se realiza recomendaciones por parte de esta interventoría.	Abierto
8441	2025-01-15	ALTA -Durante el recorrido, el día 15 de enero del 2025 en WF1, se realiza la inspección de maquinaria, equipos y vehículos, se evidencia vehículo que no se encuentra funcionando en óptimas condiciones, a continuación, se menciona vehículo encontrado: Tractocamión marca volkswagen, referencia costellation, placa WZH993, móvil 1339: 1. Los dos kits protectores laterales el derecho e izquierdo se encuentran con deformaciones, sin tornillería completa. (Se observa con varillas dobladas). 2. Llanta izquierda del eje 4, con desgaste, deteriorada y sin labrado, se encuentra lisa y en malas condiciones. 3. Tope izquierdo para muelle de carga sin tornillería completa. 4. Espejo lateral derecho en malas condiciones Se realiza recomendaciones por parte de esta interventoría.	Abierto
8439	2025-01-15	ALTA -Durante el recorrido, el día 15 de enero del 2025 en WF1, se realiza la inspección de maquinaria, equipos y vehículos, se evidencia equipo que no se encuentra funcionando en óptimas condiciones, a continuación, se menciona equipo encontrado: Generador marca tide power, referencia T90X, móvil 523: 1. Presenta fugas de aceite por el motor. Se realiza recomendaciones por parte de esta interventoría.	Abierto
8438	2025-01-15	ALTA -Durante el recorrido, el día 15 de enero del 2025 en WF1, se realiza la inspección de maquinaria, equipos y vehículos, se evidencia maquinaria realizando actividades de izaje mecánico de cargas, a continuación, se menciona maquinaria encontrada: Excavadora sobre orugas marca doosan, refrencia DX140LC, móvil 2758: 1. Maquinaria no está certificada por la ONAC, para realizar actividades de izaje mecánico de cargas. Se realiza recomendaciones por parte de esta interventoria.	Lista para inspección
8393	2025-01-14	ALTA -Durante el recorrido, el día 14 de enero del 2025 en WF4, se realiza la inspección de maquinaria, equipos y vehículos, se evidencia vehículo sin sticker, sin documentación y sin visto bueno, a continuación, se menciona vehículo encontrado: Tractocamión marca Kenworth, placa XIE575, matrícula de Duitama.	Lista para inspección
8390	2025-01-14	ALTA -Durante el recorrido, el día 14 de enero del 2025 en WF4, se realiza la inspección de maquinaria, equipos y vehículos, se evidencia equipo que no se encuentra funcionando en óptimas condiciones, a continuación, se menciona equipo encontrado: Generador marca power motors, referencia PT-35, serial 20121688, móvil 2731: 1. Presenta fugas de acpm 2. Cables eléctricos con residuos de acpm y con empalmes inadecuados y defectuosos. 3. Bornes de la batería no tiene sus protectores dieléctricos. Se realiza recomendaciones por parte de esta interventoría.	Lista para inspección
8372	2025-01-14	ALTA -Durante el recorrido, el día 14 de enero del 2025 en WF3, se realiza la inspección de maquinaria, equipos y vehículos, se evidencia vehículo sin sticker, sin documentación y sin visto bueno, se observa que	Lista para inspección

	INFORME MENSUAL DE INTERVENTORÍA				
	CONTRATO No. 148 DE 2020 INTERVENTORÍA INTEGRAL, TÉCNICA, ECONÓMICA, FINANCIERA, CONTABLE, JURÍDICA, ADMINISTRATIVA, OPERATIVA, PREDIAL, AMBIENTAL, SOCIAL Y DE SEGURIDAD SALUD EN EL TRABAJO PARA LA VIGENCIA DEL CONTRATO DE CONCESIÓN No. 163 DE 2019.				
	Código del Formato CSPLMB-FT-LFG-006	Vigencia del Formato 01/09/2024	Versión: V03	Pág. 778 de 1083	

Número de incidente	Fecha	Descripción del incidente	Estatus
		tiene logos del metro, a continuación, se menciona vehículo encontrado: Camioneta marca Ford, placa WCS953, matrícula de Cota.	
8370	2025-01-14	ALTA -Durante el recorrido, el día 13 de enero del 2025 en Patio taller, se realiza la inspección de maquinaria, equipos y vehículos, se evidencia vehículo con sticker de visitante, no se encuentra registrado en la app, a continuación, se menciona vehículo encontrado: Camión planchón, placa WCX052, matrícula de Funza, se realiza la solicitud de registrarlo en la app. Se realiza recomendaciones por parte de esta interventoría	Lista para inspección
8368	2025-01-14	ALTA -Durante el recorrido, el día 13 de enero del 2025 en Patio taller, se realiza la inspección de maquinaria, equipos y vehículos, se evidencia vehículo con sticker de visitante, no se encuentra registrado en la app, a continuación, se menciona vehículo encontrado: Tractocamión marca internacional, placa LCM037, matrícula de Funza, se realiza la solicitud de registrarlo en la app. Se realiza recomendaciones por parte de esta interventoría	Lista para inspección
8367	2025-01-14	ALTA -Durante el recorrido, el día 13 de enero del 2025 en Patio taller, se realiza la inspección de maquinaria, equipos y vehículos, se evidencia vehículo con sticker de visitante, no se encuentra registrado en la app, a continuación, se menciona vehículo encontrado: Camión de estacas, marca Chevrolet, placa CDP258, matrícula de Bogotá, se realiza la solicitud de registrarlo en la app. Se realiza recomendaciones por parte de esta interventoría.	Lista para inspección
8366	2025-01-14	ALTA -Durante el recorrido, el día 13 de enero del 2025 en Patio taller, se realiza la inspección de maquinaria, equipos y vehículos, se evidencia vehículo con sticker de visitante, no se encuentra registrado en la app, a continuación, se menciona vehículo encontrado: Camión planchón placa TTO636, matrícula de la calera, se realiza la solicitud de registrarlo en la app. Se realiza recomendaciones por parte de esta interventoría.	Lista para inspección
8364	2025-01-14	ALTA -Durante el recorrido, el día 11 de enero del 2025 en WF6, se realiza la inspección de maquinaria, equipos y vehículos, se evidencia equipo sin sticker, sin documentación y sin visto bueno, a continuación, se menciona equipo encontrado: Motosoldador marca lincoln, referencia K1643-7, código 11640, serial C1100900156. Se realiza recomendaciones por parte de esta interventoría.	Lista para inspección
8363	2025-01-14	ALTA -Durante el recorrido, el día 11 de enero del 2025 en WF6, se realiza la inspección de maquinaria, equipos y vehículos, se evidencia equipo sin sticker, sin documentación y sin visto bueno, a continuación, se menciona equipo encontrado: Motosoldador marca lincoln, referencia K2410-3, código 11785, serial U1110506893. Se realiza recomendaciones por parte de esta interventoría.	Lista para inspección
8362	2025-01-14	ALTA -Durante el recorrido, el día 11 de enero del 2025 en WF6, se realiza la inspección de maquinaria, equipos y vehículos, se evidencia equipo sin sticker, sin documentación y sin visto bueno, a continuación, se menciona equipo encontrado: Motosoldador marca lincoln, referencia K1278-9, código 11509, serial C1081100247. Se realiza recomendaciones por parte de esta interventoría.	Lista para inspección
8359	2025-01-14	ALTA -Durante el recorrido, el día 11 de enero del 2025 en WF6, se realiza la inspección de maquinaria, equipos y vehículos, se evidencia equipo sin sticker, sin documentación y sin visto bueno, a continuación, se menciona equipo encontrado: Motosoldador marca Lincoln, código 11509, referencia K1278-9, serial C1081100242.	Lista para inspección
8357	2025-01-14	ALTA -Durante el recorrido, el día 11 de enero del 2025 en WF6, se realiza la inspección de maquinaria, equipos y vehículos, se evidencia vehículo sin sticker, sin documentación y sin visto bueno, a continuación, se menciona vehículo encontrado: Carrotanque placa MMW546, matrícula de Medellín. Se realiza recomendaciones por parte de esta interventoría.	Lista para inspección
8355	2025-01-14	ALTA -Durante el recorrido, el día 11 de enero del 2025 en WF6, se realiza la inspección de maquinaria, equipos y vehículos, se evidencia vehículo sin sticker, sin documentación y sin visto bueno, a continuación, se menciona vehículo encontrado: Carrotanque placa SWM937, matrícula de Mosquera.	Lista para inspección
8348	2025-01-14	ALTA -Durante el recorrido, el día 11 de enero del 2025 en WF6, se realiza la inspección de maquinaria, equipos y vehículos, se evidencia vehículo que no se encuentra funcionando en óptimas condiciones, a continuación, se menciona vehículo encontrado: Volqueta placa TDY450, matrícula de envigado, móvil 1019: 1. El sistema de alarma de reversa o retroceso no funciona. Se realiza recomendaciones por parte de esta interventoría.	Abierto
8324	2025-01-13	ALTA -Durante el recorrido, el día 13 de enero del 2025 en patio taller, se realiza la inspección de maquinaria, equipos y vehículos, se evidencia vehículo con sticker de visitante, no se encuentra registrada en app, a	Lista para inspección

	INFORME MENSUAL DE INTERVENTORÍA				
	CONTRATO No. 148 DE 2020 INTERVENTORÍA INTEGRAL, TÉCNICA, ECONÓMICA, FINANCIERA, CONTABLE, JURÍDICA, ADMINISTRATIVA, OPERATIVA, PREDIAL, AMBIENTAL, SOCIAL Y DE SEGURIDAD SALUD EN EL TRABAJO PARA LA VIGENCIA DEL CONTRATO DE CONCESIÓN No. 163 DE 2019.				
	Código del Formato CSPLMB-FT-LFG-006	Vigencia del Formato 01/09/2024	Versión: V03	Pág. 779 de 1083	

Número de incidente	Fecha	Descripción del incidente	Estatus
		continuación, se menciona vehículo encontrado: Camión planchón placa WCX052, matrícula de Funza: Se realiza la solicitud de registrar en la app.	
8322	2025-01-13	ALTA -Durante el recorrido, el día 13 de enero del 2025 en patio taller, se realiza la inspección de maquinaria, equipos y vehículos, se evidencia maquinaria que no se encuentra funcionando en óptimas condiciones, a continuación, se menciona maquinaria encontrada: Vibrocompactador marca Dynapac, referencia CA25DT, móvil 433: 1. Presenta fugas de aceite hidráulico. Se realiza recomendaciones por parte de esta interventoría.	Abierto
8320	2025-01-13	ALTA -Durante el recorrido, el día 13 de enero del 2025 en patio taller, se realiza la inspección de maquinaria, equipos y vehículos, se evidencia maquinaria sin sticker, sin documentación y sin visto bueno, a continuación, se menciona maquinaria encontrada: Manlift plataforma de elevación referencia Z-45/25J, serial Z452515A-54939. modelo 2015.	Lista para inspección
8317	2025-01-13	ALTA -Durante el recorrido, el día 13 de enero del 2025 en patio taller, se realiza la inspección de maquinaria, equipos y vehículos, se evidencia vehículo sin sticker, sin documentación y sin visto bueno, a continuación, se menciona vehículo encontrado: Camioneta placa GUQ436, matrícula de Funza	Lista para inspección
8311	2025-01-13	ALTA -Durante el recorrido, el día 13 de enero del 2025 en patio taller, se realiza la inspección de maquinaria, equipos y vehículos, se evidencia vehículo sin sticker, sin documentación y sin visto bueno, a continuación, se menciona vehículo encontrado: Volqueta fotón placa KNZ827, matrícula de Funza.	Lista para inspección
8308	2025-01-13	ALTA -Durante el recorrido, el día 13 de enero del 2025 en patio taller, se realiza la inspección de maquinaria, equipos y vehículos, se evidencia maquinaria que no se encuentra funcionando en óptimas condiciones, a continuación, se menciona maquinaria: Minicargador marca Caterpillar, referencia 226B, móvil 2807: 1. Presenta fugas de aceite. Se realiza recomendaciones por parte de esta interventoría.	Lista para inspección
8307	2025-01-13	ALTA -Durante el recorrido, el día 13 de enero del 2025 en patio taller, se realiza la inspección de maquinaria, equipos y vehículos, se evidencia maquinaria sin sticker, sin documentación y sin visto bueno, a continuación, se menciona maquinaria encontrada: Plataforma de elevación marca JLG, modelo 800AJ, serial 0300155650.	Lista para inspección
8304	2025-01-13	ALTA -Durante el recorrido, el día 13 de enero del 2025 en patio taller, se realiza la inspección de maquinaria, equipos y vehículos, se evidencia maquinaria que no se encuentra funcionando en óptimas condiciones, a continuación, se menciona maquinaria: Vibro compactador marca caterpillar, referencia CB2.7, móvil 919: 1. Presenta fugas de aceite por el motor. 2. Mangueras hidráulicas del rodillo primario y rodillo secundario con desgaste, deterioradas y en malas condiciones. 3. Presenta fugas de aceite hidráulico por racor.	Abierto
8204	2025-01-10	ALTA -Durante el recorrido, el día 10 de enero del 2025 en WF2, se realiza la inspección de maquinaria, equipos y vehículos, se evidencia maquinaria que no se encuentra funcionando en óptimas condiciones, a continuación, se menciona maquinaria encontrada: Grúa telescópica marca SANY, referencia STC500, serial SYM5396JQZ50E, modelo 2023, móvil 1727: 1. El buje de la pluma principal no tiene su pin de seguridad. 2. El bomper delantero sufrió colisión frontal, se observa en mal estado y en malas condiciones. Se realiza recomendaciones por parte de esta interventoría	Lista para inspección
8203	2025-01-10	ALTA -Durante el recorrido, el día 10 de enero del 2025 en WF2, se realiza la inspección de maquinaria, equipos y vehículos, se evidencia maquinaria que no se encuentra funcionando en óptimas condiciones, a continuación, se menciona maquinaria encontrada: Grúa telescópica marca SANY, referencia STC750, serial LFCNPG6P2002246, móvil 2469: 1. Cables eléctricos del dispositivo anti Two block, se encuentran con desgaste y deteriorados. 2. Bujes de la pluma principal no tiene sus pines de seguridad. 3. El seguro de la pluma principal tiene desgaste, juego, deformación y su pasador también se encuentra en malas condiciones. Se realiza recomendaciones por parte de esta interventoría	Abierto

	INFORME MENSUAL DE INTERVENTORÍA				
	CONTRATO No. 148 DE 2020 INTERVENTORÍA INTEGRAL, TÉCNICA, ECONÓMICA, FINANCIERA, CONTABLE, JURÍDICA, ADMINISTRATIVA, OPERATIVA, PREDIAL, AMBIENTAL, SOCIAL Y DE SEGURIDAD SALUD EN EL TRABAJO PARA LA VIGENCIA DEL CONTRATO DE CONCESIÓN No. 163 DE 2019.				
	Código del Formato CSPLMB-FT-LFG-006	Vigencia del Formato 01/09/2024	Versión: V03	Pág. 780 de 1083	

Número de incidente	Fecha	Descripción del incidente	Estatus
8197	2025-01-10	ALTA -Durante el recorrido, el día 10 de enero del 2025 en WF2, se realiza la inspección de maquinaria, equipos y vehículos, se evidencia equipo que no se encuentra funcionando en óptimas condiciones, a continuación, se menciona equipo encontrado: Generador marca olympian, referencia GEP65-9, serial OLY00000YDDY00608, móvil 1103: 1. Presenta fugas de acpm constante 2. Los cables eléctricos con empalmes inadecuados e defectuosos, se observan cables eléctricos desnudos o pelados. 3. Cables eléctricos con residuos de acpm.	Lista para inspección
8191	2025-01-10	ALTA -Durante el recorrido, el día 10 de enero del 2025 en WF2, se realiza la inspección de maquinaria, equipos y vehículos, se evidencia vehículo sin sticker, sin documentación y sin visto bueno, tiene los logos de metro, a continuación, se menciona vehículo encontrado: Camioneta placa QFR564, matrícula de tunja.	Lista para inspección
8180	2025-01-10	ALTA -Durante el recorrido, el día 10 de enero del 2025 en WF1, se realiza la inspección de maquinaria, equipos y vehículos, se evidencia equipo que no se encuentra funcionando en óptimas condiciones, a continuación, se menciona equipo encontrado: Generador marca yangdong, referencia ecomax, serial GDE30SS-T, móvil 1295: 1. La correa de distribución con desgaste, deteriorada, se encuentra en malas condiciones. 2. Presenta fugas de aceite por el motor. 3. Cables eléctricos desnudos o pelados, se realiza recomendaciones por parte de esta interventoría	Lista para inspección
8177	2025-01-10	ALTA -Durante el recorrido, el día 10 de enero del 2025 en WF1, se realiza la inspección de maquinaria, equipos y vehículos, se evidencia vehículo sin sticker, sin documentación y sin visto bueno, y no se encuentra funcionando en óptimas condiciones, a continuación se menciona vehículo encontrado: Tractocamión placa TUL460, matrícula de duitama, 1.Llantas del costado derecho del eje 4 y 5, con fisuras laterales críticas, se encuentra en muy malas condiciones, se realiza recomendaciones por parte de esta interventoría.	Lista para inspección
8173	2025-01-10	ALTA -Durante el recorrido, el día 10 de enero del 2025 en WF2, se realiza la inspección de maquinaria, equipos y vehículos, se evidencia vehículo que no se encuentra funcionando en óptimas condiciones, a continuación, se menciona vehículo encontrado: Camioneta minivan, placa NIW602, modelo 2023, móvil 1257: 1. El sistema de alarma de reversa o retroceso no funciona, se realiza recomendaciones por parte de esta interventoría.	Abierto
8169	2025-01-10	ALTA -Durante el recorrido, el día 10 de enero del 2025 en WF2, se realiza la inspección de maquinaria, equipos y vehículos, se evidencia camioneta que no se encuentra funcionando en óptimas condiciones, a continuación, se menciona camioneta encontrada: Camioneta marca Renault, placa KZV773, modelo 2022, móvil 2872: 1. El sistema de alarma de reversa o retroceso no funciona, se realiza recomendaciones por parte de esta interventoría.	Lista para inspección
8147	2025-01-09	ALTA -Durante el recorrido, el día 9 de enero del 2025 en WF4, se realiza la inspección de maquinaria, equipos y vehículos, se evidencia equipo sin sticker, sin documentación y sin visto bueno, a continuación, se menciona equipo encontrado: Moto soldador marca Miller, serial ND290170R, se realiza recomendaciones por parte de esta interventoría	Abierto
8139	2025-01-09	ALTA -Durante el recorrido, el día 8 de enero del 2025 en WF6, se realiza la inspección de maquinaria, equipos y vehículos, se evidencia equipo menor que no se encuentra funcionando en óptimas condiciones, a continuación, se menciona equipo encontrado: Generador serial YN2406Q1741, modelo YDE6700T3: 1. El horómetro no está funcionando, se realiza recomendaciones por parte de esta interventoría.	Lista para inspección
8080	2025-01-08	ALTA -Durante el recorrido, el día 8 de enero del 2025 en WF6, se realiza la inspección de maquinaria, equipos y vehículos, se evidencia equipo sin sticker, sin documentación y sin visto bueno, a continuación, se menciona equipo encontrado: Generador marca MPMC, serial MBH1-07030-2/25, modelo M-40KW, se realiza recomendaciones por parte de esta interventoría.	Lista para inspección
8078	2025-01-08	ALTA -Durante el recorrido, el día 8 de enero del 2025 en WF6, se realiza la inspección de maquinaria, equipos y vehículos, se evidencia maquinaria que no está funcionando en óptimas condiciones y no tiene documentos, a continuación, se menciona maquinaria encontrada: Grua celosía marca link belt, referencia 108, serial LS-108-0632, modelo 1996, móvil 2908: 1. Presenta fugas de aceite hidráulico por racores, acoples, tuberías y mangueras. 2. Manguera porosiada, se encuentra en malas condiciones. 3. Pines de seguridad del tren de rodaje hacen falta reemplazar los que están en mal estado, se encuentran en malas condiciones. 4. No tiene espejos laterales para la visibilidad del operador. 5. Grúa no tiene documentos, (manual de operación, certificado ONAC), se realiza recomendaciones por parte de esta interventoría.	Lista para inspección
8071	2025-01-08	ALTA -Durante el recorrido, el día 8 de enero del 2025 en WF6, se realiza la inspección de maquinaria, equipos y vehículos, a continuación, se menciona maquinaria encontrada: Excavadora sobre orugas, marca Zaxis, referencia ZX120, serial HHEAYK00C00102166, modelo 2020, móvil 2924: 1. Fugas de aceite por la bomba. 2. Los 4 bujes del brazo se encuentran con desgaste, juego, tiene un ruido de golpeteo metálico, se encuentran en malas condiciones. 3. Uno de los bujes no tiene pasador de seguridad. (Se observa varilla). 4. Cables eléctricos con residuos de aceite. 5. Manguera hidráulica deteriorada. 6. No tiene espejos laterales para la visibilidad del	Lista para inspección

	INFORME MENSUAL DE INTERVENTORÍA				
	CONTRATO No. 148 DE 2020 INTERVENTORÍA INTEGRAL, TÉCNICA, ECONÓMICA, FINANCIERA, CONTABLE, JURÍDICA, ADMINISTRATIVA, OPERATIVA, PREDIAL, AMBIENTAL, SOCIAL Y DE SEGURIDAD SALUD EN EL TRABAJO PARA LA VIGENCIA DEL CONTRATO DE CONCESIÓN No. 163 DE 2019.				
	Código del Formato CSPLMB-FT-LFG-006	Vigencia del Formato 01/09/2024	Versión: V03	Pág. 781 de 1083	

Número de incidente	Fecha	Descripción del incidente	Estatus
		operador. 7. No tiene sistema de luces para la iluminación de las actividades, se realiza recomendaciones por parte de esta interventoría.	
8063	2025-01-08	ALTA -Durante el recorrido, el día 8 de enero del 2025 en WF6, se realiza la inspección de maquinaria, equipos y vehículos, se evidencia maquinaria que no se encuentra funcionando en óptimas condiciones, a continuación, se menciona maquinaria encontrada: Grúa celosía marca Liebherr, referencia HS873HD, serial 185151, modelo 2004, móvil 2497: 1. Fugas de aceite por el motor. 2. Enfriador de aceite con fugas de refrigerante, se encuentra en malas condiciones de operación. 3. Fugas de aceite hidráulico por bomba. 4. La compuerta #4 del costado derecho tiene dañado el cilindro neumático. 5. Cables eléctricos y conectores con residuos de aceite. 6. La pluma principal no tiene su pin de seguridad. Se realiza recomendaciones por parte de esta interventoría.	Lista para inspección
8055	2025-01-08	ALTA -Durante el recorrido, el día 8 de enero del 2025 en WF6, se realiza la inspección de maquinaria, equipos y vehículos, se evidencia equipo que no se encuentra funcionando en óptimas condiciones, a continuación, se menciona equipo encontrado: Generador marca Power motors, referencia PT-36, serial 2017010129, móvil 2732: 1. Presenta fugas de acpm por bomba. 2. Cables eléctricos con residuos de acpm. Se realiza recomendaciones por parte de esta interventoría.	Lista para inspección
8048	2025-01-08	alta - se evidencian vehículos particulares dentro del frente de obra e13 con sticker visitante sin estar avalados ni dentro de la data base de interventoria, incumpliendo estándares MEV	Cerrado
8001	2025-01-07	ALTA -Durante el recorrido, el día 7 de enero de 2025 en WF4, se realiza inspección de maquinaria, equipos y vehículos, se evidencia vehículo sin sticker, sin documentación y sin visto bueno, a continuación, se menciona vehículo encontrado: Camión foton placa EXZ670, matrícula de Funza.	Lista para inspección
8000	2025-01-07	ALTA -Durante el recorrido, el día 7 de enero del 2025 en WF4, se realiza la inspección de maquinaria, equipos y vehículos, se evidencia maquinaria sin sticker, sin documentación y sin visto bueno, y no se encuentra funcionando en óptimas condiciones, a continuación, se menciona maquinaria encontrada: Retrocargador marca caterpillar, referencia 426F2, serial CAT0426FTEJ401848, modelo 2019: 1. La llanta derecha del eje 1, sin labrado, está lisa, se encuentra en malas condiciones. 2. Las dos llantas del eje 2, sin labrado, están lisas, se encuentran en malas condiciones.	Lista para inspección
7997	2025-01-07	ALTA -Durante el recorrido, el día 7 de enero del 2025 en WF4, se realiza la inspección de maquinaria, equipos y vehículos, se evidencia maquinaria que no se encuentra funcionando en óptimas condiciones, a continuación, se menciona maquinaria encontrada: Excavadora sobre orugas marca caterpillar, referencia 323, serial CAT00323KYBL01604, modelo 2018, móvil 2234: 1. El sistema de alarma de reversa o retroceso no funciona. 2. Bocina presenta cables eléctricos con empalmes defectuosos e inadecuados, tornillería sulfatada y con corrosión, por ende, no está funcionando correctamente. Se realiza recomendaciones por parte de esta interventoría.	Lista para inspección
7989	2025-01-07	ALTA -Durante el recorrido, el día 7 de enero del 2025 en WF3, se realiza la inspección de maquinaria, equipos y vehículos, se evidencia equipo sin sticker, sin documentación y sin visto bueno, a continuación, se menciona equipo encontrado: Motosoldador marca lincoln, modelo Vantage 500, serial U1060808096. Se realiza recomendaciones por parte de esta interventoría.	Lista para inspección
7988	2025-01-07	ALTA -Durante el recorrido, el día 2 de enero del 2025 en WF5, se realiza la inspección de maquinaria, equipos y vehículos, se evidencia vehículo sin sticker, sin documentación y sin visto bueno, a continuación, se menciona vehículo encontrado: Vehículo marca volkswagen, placa MKX178, matrícula de Bogotá DC.	Lista para inspección
7987	2025-01-07	ALTA -Durante el recorrido, el día 2 de enero del 2025 en WF5, se realiza la inspección de maquinaria, equipos y vehículos, se evidencia vehículo sin sticker, sin documentación y sin visto bueno, a continuación, se menciona vehículo encontrado: Vehículo marca Chevrolet, placa HIT320, matrícula de Bogotá DC.	Lista para inspección
7986	2025-01-07	ALTA -Durante el recorrido, el día 2 de enero del 2025 en WF5, se realiza la inspección de maquinaria, equipos y vehículos, se evidencia vehículo sin sticker, sin documentación y sin visto bueno, a continuación, se menciona vehículo encontrado: Vehículo marca volkswagen, placa DQN610, matrícula de Bogotá DC.	Lista para inspección
7984	2025-01-07	ALTA -Durante el recorrido, el día 30 de diciembre del 2024 en patio taller, se realiza la inspección de maquinaria, equipos y vehículos, se evidencia vehículo sin sticker, sin documentación y sin visto bueno, a continuación, se menciona vehículo encontrado: Tractocamión marca Kenworth, placa TVA383, matrícula de combita.	Lista para inspección
7983	2025-01-07	ALTA -Durante el recorrido, el día 30 de diciembre del 2024 en patio taller, se realiza la inspección de maquinaria, equipos y vehículos, se evidencia vehículo sin sticker, sin documentación y sin visto bueno, a continuación, se menciona vehículo encontrado: Tractocamión marca Kenworth, placa SKP265, matrícula de combita.	Lista para inspección
7982	2025-01-07	ALTA -Durante el recorrido, el día 30 de diciembre del 2024 en patio taller, se realiza la inspección de maquinaria, equipos y vehículos, se evidencia vehículo sin sticker, sin documentación y sin visto bueno, a continuación, se menciona vehículo encontrado: Tractocamión marca international, placa UYY422, matrícula de zipaquirá.	Lista para inspección

	INFORME MENSUAL DE INTERVENTORÍA				
	CONTRATO No. 148 DE 2020 INTERVENTORÍA INTEGRAL, TÉCNICA, ECONÓMICA, FINANCIERA, CONTABLE, JURÍDICA, ADMINISTRATIVA, OPERATIVA, PREDIAL, AMBIENTAL, SOCIAL Y DE SEGURIDAD SALUD EN EL TRABAJO PARA LA VIGENCIA DEL CONTRATO DE CONCESIÓN No. 163 DE 2019.				
	Código del Formato CSPLMB-FT-LFG-006	Vigencia del Formato 01/09/2024	Versión: V03	Pág. 782 de 1083	

Número de incidente	Fecha	Descripción del incidente	Estatus
7981	2025-01-07	ALTA -Durante el recorrido, el día 30 de diciembre del 2024 en patio taller, se realiza la inspección de maquinaria, equipos y vehículos, se evidencia vehículo sin sticker, sin documentación y sin visto bueno, a continuación, se menciona vehículo encontrado: Tractocamión marca Kenworth, placa SKP320, matrícula de combita.	Lista para inspección
7977	2025-01-07	ALTA -Durante el recorrido, el día 7 de Enero del 2025 en WF3, se realiza la inspección de maquinaria, equipos y vehículos, se evidencia maquinaria realizando actividades de izaje mecánico de cargas, a continuación se menciona maquinaria encontrada: Excavadora sobre orugas, marca Komatsu, referencia PC130-8, serial 88952, modelo 2020, móvil 1099: 1. Maquinaria no está certificada por la ONAC, para realizar actividades de izaje mecánico de cargas. Se realizan recomendaciones por parte de esta interventoría.	Lista para inspección
7898	2025-01-03	ALTA -Durante el recorrido, el día 3 de enero del 2025 en Patio taller, se realiza la inspección de maquinaria, equipos y vehículos, se evidencia equipo que no se encuentra funcionando en óptimas condiciones, a continuación, se menciona el equipo encontrado: Formadora de lámina, marca Knudson, referencia Kr-24, serial 11725, modelo 1999, móvil 2801: 1. Cables eléctricos de batería presenta empalmes inadecuados. 2. El cable eléctrico de alimentación se encuentra con desgaste, deteriorado, se encuentra en malas condiciones. 3. Los bornes de la batería no tiene sus protectores dieléctricos. Se realiza recomendaciones por parte de esta interventoría.	Cerrado
7896	2025-01-03	ALTA -Durante el recorrido, el día 3 de enero del 2025 en patio taller, se realiza la inspección de maquinaria, equipos y vehículos, se evidencia maquinaria que no tiene el número de móvil visible en el sticker, sin documentación y sin visto bueno, y no se encuentra funcionando en óptimas condiciones, a continuación se menciona maquinaria encontrada: Grúa telescópica marca Terex, referencia RT230, serial 13697, modelo 2005: 1. Se solicita de que el número de móvil siempre sea visible en el sticker. 2. Presenta fugas de aceite hidráulico por cilindro del estabilizador izquierdo trasero. Se realiza recomendaciones por parte de esta interventoría.	Cerrado
7827	2025-01-02	ALTA -Durante el recorrido, el día 2 de enero del 2025 en WF5, se realiza la inspección de maquinaria, equipos y vehículos, se evidencia maquinaria que no se encuentra funcionando en óptimas condiciones, a continuación, se menciona maquinaria encontrada: Grúa de brazo hidráulico marca Mack, referencia CXU613E, placa WWA675, modelo 2014, móvil 2129: 1. Presenta fugas de aceite hidráulico por el cilindro del estabilizador delantero derecho. 2. Presenta fugas de aceite por el sistema operativo del mando de control del boom. 3. El seguro del gancho de la pluma presenta desgaste, juego y no tiene su pasador de seguridad. Se realiza recomendaciones por parte de esta interventoría.	Lista para inspección
7826	2025-01-02	ALTA -Durante el recorrido, el día 30 de diciembre del 2024 en Patio taller, se realiza la inspección de maquinaria, equipos y vehículos, se evidencia equipo que no se encuentra funcionando en óptimas condiciones, a continuación, se menciona equipo encontrado: Generador marca modasa, referencia MP110, móvil 2422: 1. Presenta fugas de acpm Se realiza recomendaciones por parte de esta interventoría.	Lista para inspección
7824	2025-01-02	ALTA -Durante el recorrido, el día 30 de diciembre del 2024 en Patio taller, se realiza la inspección de maquinaria, equipos y vehículos, se evidencia equipo sin sticker, sin documentación y sin visto bueno, a continuación, se menciona el equipo encontrado: Generador serial X14A043033. Se realiza recomendaciones por parte de esta interventoría.	Cerrado

Tabla 2.8-22. Incidencias MEV

- **Seguimiento a los contratistas:**

De acuerdo con el Manual de Contratistas y Proveedores del Concesionario, mediante el formato EL CONCESIONARIO-SMS-ENV-FR-0047, se realiza la evaluación semanal al desempeño SST de los contratistas.

	INFORME MENSUAL DE INTERVENTORÍA				
	CONTRATO No. 148 DE 2020 INTERVENTORÍA INTEGRAL, TÉCNICA, ECONÓMICA, FINANCIERA, CONTABLE, JURÍDICA, ADMINISTRATIVA, OPERATIVA, PREDIAL, AMBIENTAL, SOCIAL Y DE SEGURIDAD SALUD EN EL TRABAJO PARA LA VIGENCIA DEL CONTRATO DE CONCESIÓN No. 163 DE 2019.				
	Código del Formato CSPLMB-FT-LFG-006	Vigencia del Formato 01/09/2024	Versión: V03	Pág. 783 de 1083	

Cuando la evaluación mensual de un Contratista se obtenga una calificación inferior al 90%, o se reiteren los mismos hallazgos se deben plantear y documentar los planes acción correspondientes.

Teniendo en cuenta lo anterior, la evaluación reportada del mes de enero de 2025 de los contratistas fue la siguiente:

CUMPLIMIENTO SST CONTATISTA (%)									
CONTRATISTA	BUILDING	WS1	WS2	WS3	WS4 CHEC	REDES	RIELES	JV	GENERAL
Transmetro- CHEC									
Gvial					90				
Yunext TPD					90				
Protevis									95
Vise									95
Superior									95
Ramalza									95
MCS									95
Transportes Juannas									95
Ecosaf									70
Orquidea									90
TECNILIMPIO									70
SISA									100
REDECARGA VELOTAX									50
Gruas Dumma					90				
SAR									95
CTU					90				
CAXAR	92								
Fumigaciones G	98								
MGM	92								
CEMEX		91.4							
CEM -CRP	90								
UNICA				93.06					
A&C		72.6							
ICMEC		88.42							
PYP		70.1							
DASMEC		92							
INVERTRAC		95							
GIGACON		96							
EPSILON		64.1							

	INFORME MENSUAL DE INTERVENTORÍA				
	CONTRATO No. 148 DE 2020 INTERVENTORÍA INTEGRAL, TÉCNICA, ECONÓMICA, FINANCIERA, CONTABLE, JURÍDICA, ADMINISTRATIVA, OPERATIVA, PREDIAL, AMBIENTAL, SOCIAL Y DE SEGURIDAD SALUD EN EL TRABAJO PARA LA VIGENCIA DEL CONTRATO DE CONCESIÓN No. 163 DE 2019.				
	Código del Formato CSPLMB-FT-LFG-006	Vigencia del Formato 01/09/2024	Versión: V03	Pág. 784 de 1083	

CUMPLIMIENTO SST CONTRATISTA (%)									
CONTRATISTA	BUILDING	WS1	WS2	WS3	WS4 CHEC	REDES	RIELES	JV	GENERAL
MGM	85					92			
SISGEO				97					
OB INGENIERIA						91			
CNCCA				90.99					
HIDROOBRA				93.67					
HAPIL INGENIERIA						94			
Concreto			91.7						
CPM						90			
BOTERO		89.6	96.7						
AQUA ING						94			
INCITECO									
Terratest			91.8	90.96					
JMV			91.9						
MIP			94.4						
ESTYMA			88.5						
CMA		83.3							
CONCENTRICO		71.3							
IGRACO				80.7					
Invetrac				80	92				
Cortes Cañon	89			91.85					
AIA	90								
EXPERTA	90								
Consortio XM	92								
EQUIPOS Y TERRATES	93								
CHEC - Rieles							95		
CHEC - Rieles - Activos							95		
CHEC- Rieles - Dasmec - Temproser							90		
HB Estructuras Metalicas								90	
Celik Construcciones Metalicas								90	
Grupo Construccenter								80	
Vise								95	
CHEC - Redes MEP								90	
PROMEDIO	91	83	93	90	90	92	93	89	87
	90								
META	100								

Tabla 2.8-23. Seguimiento Desempeño de contratistas

	INFORME MENSUAL DE INTERVENTORÍA				
	CONTRATO No. 148 DE 2020 INTERVENTORÍA INTEGRAL, TÉCNICA, ECONÓMICA, FINANCIERA, CONTABLE, JURÍDICA, ADMINISTRATIVA, OPERATIVA, PREDIAL, AMBIENTAL, SOCIAL Y DE SEGURIDAD SALUD EN EL TRABAJO PARA LA VIGENCIA DEL CONTRATO DE CONCESIÓN No. 163 DE 2019.				
	Código del Formato CSPLMB-FT-LFG-006	Vigencia del Formato 01/09/2024	Versión: V03	Pág. 785 de 1083	

La tabla anterior es un resultado por promedio por frente de obra de los contratistas, hay empresas que según MANUAL DE CONTRATISTAS AMBIENTAL Y SST OHS-MA-01 no cumplieron con el mínimo requerido por ende se generaron acciones por parte del Concesionario de esos contratistas que obtuvieron una nota menor al 90% las cuales son:

- Suspensión de actividades y congelamiento de los ingresos de personal.
- Si es el caso aplicar el procedimiento de sanciones por incumplimiento.

Se realiza por parte de la Interventoría seguimiento al cumplimiento de los contratistas en aspectos SST por lo cual se realiza una calificación del contratista por parte de la Interventoría y se remite e a el Concesionario por medio de los siguientes comunicados:

FECHA	CONSECUTIVO	ASUNTO
03-ene-25	L1T1-INT-CE-25-0031	ADVERTENCIA – EVALUACIÓN A LOS CONTRATISTAS CORRESPONDIENTE A LA SEMANA DEL 23 AL 28 DE DICIEMBRE DE 2024.
17-ene-25	L1T1-INT-CE-25-0301	ADVERTENCIA – EVALUACIÓN A LOS CONTRATISTAS CORRESPONDIENTE A LA SEMANA DEL 06 AL 10 DE ENERO DE 2025.
23-ene-25	L1T1-INT-CE-25-0425	ADVERTENCIA – EVALUACIÓN A LOS CONTRATISTAS CORRESPONDIENTE A LA SEMANA DEL 13 AL 18 DE ENERO DE 2025

Tabla 2.8-24. Seguimientos comunicados de contratistas

Los comunicados antes mencionados se pueden verificar en el anexo 2.8-14.7 después del formato de WF6.

d) Relación actividades realizadas por la interventoría - seguimiento de la gestión SST

Las actividades realizadas por la Interventorías en el seguimiento SST son las siguientes:

- Verificación en campo de las medidas de seguridad implementadas por el Concesionario, evidencia la bitácora A-SST en la plataforma Aconex.
- Verificación medidas de seguridad actividades de alto riesgo. Ver anexo 2.8-15
- Verificación y seguimiento al cumplimiento de los requisitos del AT 15 y demás documentos que integran el Contrato del Concesionario, y del Contrato de la Interventoría. Ver numerales 1.5 y 2.8.
- Revisión del informe SST presentado por el Concesionario.
- Ejecución y participación en los comités ambientales y SST semanales e integrales.
- Asistencia a mesas de trabajo entre el Concesionario y EMB, con el fin de verificar el avance de informes mensuales para las obras tempranas.
- Seguimiento al cumplimiento por parte del Concesionario de los compromisos SST adquiridos en los comités de seguimiento A-SST. Ver Anexo 2.8-15

	INFORME MENSUAL DE INTERVENTORÍA				
	CONTRATO No. 148 DE 2020 INTERVENTORÍA INTEGRAL, TÉCNICA, ECONÓMICA, FINANCIERA, CONTABLE, JURÍDICA, ADMINISTRATIVA, OPERATIVA, PREDIAL, AMBIENTAL, SOCIAL Y DE SEGURIDAD SALUD EN EL TRABAJO PARA LA VIGENCIA DEL CONTRATO DE CONCESIÓN No. 163 DE 2019.				
	Código del Formato CSPLMB-FT-LFG-006	Vigencia del Formato 01/09/2024	Versión: V03	Pág. 786 de 1083	

- Validación de las hojas de vida enviadas por ML1, de personal pertinente a la gestión SST (residente e inspector A-SST)
- Revisión y validación de los documentos de ingreso del personal (afiliación al SGSST, concepto médico laboral de ingreso, inducción SST, notificación de riesgos).
- Revisión de los documentos del vehículo que ingresó al proyecto (Licencia de Tránsito, SOAT, Revisión técnico-mecánica), y validación el RUNT.
- Verificación del pago de la seguridad social de ML1 y los contratistas.
- Seguimiento del cumplimiento del cronograma de capacitación y del plan de trabajo anual.
- Seguimiento al mantenimiento y la seguridad de los equipos de perforación.

e) Relación y seguimiento de todas las PQRS relacionadas con el SST reportadas por el Concesionario y por el Interventor en el periodo respectivo.

Se reporta para el mes del periodo las siguientes PQRS

PQRS RELACIONADAS CON PRESUNTO NO CUMPLIMIENTO DE OBLIGACIONES LABORALES Y SST					
Fecha ingreso	No. Radicado	Nombre peticionario	Detalle de la petición	Estado en BTE	Fecha de cierre BTE
03/01/2025	15452025	ELIAS ANDRES MARTINEZ MORENO	DP Interés Particular Administración del talento humano	Cerrado por ML1	23/01/2025
07/01/2025	55992025	YELKIS DAYANA JAIMES MALDONADO	DP Interés Particular Administración del talento humano	Cerrado por ML1	24/01/2025
14/01/2025	161382025	ANÓNIMO	DP Interés Particular Administración del talento humano	Por gestionar	Por gestionar
16/01/2025	192042025	ROBIN DANIEL DUQUE Y OTROS	DP Interés Particular Administración del talento humano	Por gestionar	Por gestionar
16/01/2025	161842025	Sin información	DP Interés Particular Administración del talento humano	Por gestionar	Por gestionar
21/01/2025	286862025	YAMILE ROJAS SIERRA	DP Interés Particular Administración del talento humano	Por gestionar	Por gestionar
22/01/2025	299192025	ANDIS RANGEL RODRIGUEZ	DP Interés Particular Administración del talento humano	Por gestionar	Por gestionar
22/01/2025	303902025	ROCIO BERNAL	DP Interés Particular Administración del talento humano	Por gestionar	Por gestionar
20/01/2025	257702025	ANÓNIMO	DP Interés Particular Administración del talento humano	Por gestionar	Por gestionar
20/01/2025	257692025	ANÓNIMO	DP Interés Particular Administración del talento humano	Por gestionar	Por gestionar
20/01/2025	257152025	ANÓNIMO	DP Interés Particular Administración del talento humano	Por gestionar	Por gestionar

	INFORME MENSUAL DE INTERVENTORÍA				
	CONTRATO No. 148 DE 2020 INTERVENTORÍA INTEGRAL, TÉCNICA, ECONÓMICA, FINANCIERA, CONTABLE, JURÍDICA, ADMINISTRATIVA, OPERATIVA, PREDIAL, AMBIENTAL, SOCIAL Y DE SEGURIDAD SALUD EN EL TRABAJO PARA LA VIGENCIA DEL CONTRATO DE CONCESIÓN No. 163 DE 2019.				
	Código del Formato CSPLMB-FT-LFG-006	Vigencia del Formato 01/09/2024	Versión: V03	Pág. 787 de 1083	

PQRS RELACIONADAS CON PRESUNTO NO CUMPLIMIENTO DE OBLIGACIONES LABORALES Y SST					
Fecha ingreso	No. Radicado	Nombre peticionario	Detalle de la petición	Estado en BTE	Fecha de cierre BTE
20/01/2025	257682025	ANÓNIMO	DP Interés Particular Administración del talento humano	Por gestionar	Por gestionar
20/01/2025	257672025	ANÓNIMO	DP Interés Particular Administración del talento humano	Por gestionar	Por gestionar
22/01/2025	304212025	ROCIO BERNAL	DP Interés Particular Administración del talento humano	Por gestionar	Por gestionar
26/01/2025	360382025	PEDRO ANTONIO QUINTANA	DP Interés Particular Administración del talento humano	Por gestionar	Por gestionar
27/01/2025	373602025	EDWIN MAURICIO MEDINA MARIN	DP Interés Particular Administración del talento humano	Por gestionar	Por gestionar
28/01/2025	389132025	MARTHA VIVIANA BARRETO	DP Interés Particular Administración del talento humano	Por gestionar	Por gestionar
24/01/2025	411972025	DEYBY YASIR PEREZ MURGOS	DP Interés Particular Administración del talento humano	Por gestionar	Por gestionar

Tabla 2.8-255. Seguimientos pqrs

f) Correspondencia cruzada entre el Concesionario y el Interventor

Se presenta a continuación, la relación de la correspondencia cruzada entre el Concesionario y la interventoría, durante el mes de enero de 2025.

FECHA	RADICADO	DESTINO			Descripción específica
		EMPRESA	ENVIADA	RECIBIDA	
07-ene-25	L1T1-INT-CE-25-0046	CSPLMB	X		ALERTA – HALLAZGOS ASST EVIDENCIADOS EN RECORRIDO DE INTERVENTORÍA EN CADA UNO DE LOS FRENTES DE TRABAJO, REALIZADO DURANTE LOS DIAS 21 y 22 DE DICIEMBRE EN HORARIO DIURNO Y NOCTURNO EN LAS OBRAS DEL VIADUCTO DE LA PRIMERA LINEA DEL METRO BOGOTÁ.
16-ene-24	L1T1-INT-CE-25-0274	CSPLMB	X		ALERTA – HALLAZGOS SST E INCIDENCIAS ABIERTAS FRENTE DE OBRA WF3 Y WF4.
16-ene-25	L1T1-INT-CE-25-0276	CSPLMB	X		ALERTA CUMPLIMIENTO DE LAS OBLIGACIONES RELACIONADAS EN LOS NUMERALES SECCIÓN 20.1(B) (D) CONTRATO DE CONCESIÓN – APENDICE TECNICO 15, CAPITULO 2 NUMERAL 2.1. LIETRALES (ii) (iv) y (vii). CONTRATACIÓN DE PERSONAL EXTRANJERO Y REGULACIÓN DEL EJERCICIO DE LAS PROFESIONES.
20-ene-25	L1T1-INT-CE-25-0331	CSPLMB	X		RESPUESTA AL COMUNICADO L1T1-CON-CE-25-0293-RESPUESTA AL COMUNICADO L1T1-INT-CE-24-6244. ALERTA HALLAZGOS SST, DURANTE LAS ACTIVIDADES DE TRASLADO Y RELOCALIZACION DE REDES ACTIVIDADES NOCTURNAS, SECCION 3. POSIBLE PRESENCIA DE HIDROCARBUROS RED CALLE 17 AV. CARACAS
20-ene-25	L1T1-INT-CE-25-0357	CSPLMB	X		RESPUESTA A LA COMUNICACIÓN L1T1-CON-CE-25-0206 Y TRANSMISIÓN ML1-TRN-038456 INFOR-ME MENSUAL SST No 12 CONSTRUCCIÓN (DEL 01 AL 31 DE JULIO DE 2024) VGG.
23-ene-25	L1T1-INT-CE-25-0431	CSPLMB	X		RESPUESTA L1T1-CON-CE-25-0257 CON TRANSMISIÓN ML1-TRN-038480 INFORME MENSUAL SST No 17 CONSTRUCCION DEL 01 AL 31 DE DICIEMBRE DE 2024 VBB

	INFORME MENSUAL DE INTERVENTORÍA				
	CONTRATO No. 148 DE 2020 INTERVENTORÍA INTEGRAL, TÉCNICA, ECONÓMICA, FINANCIERA, CONTABLE, JURÍDICA, ADMINISTRATIVA, OPERATIVA, PREDIAL, AMBIENTAL, SOCIAL Y DE SEGURIDAD SALUD EN EL TRABAJO PARA LA VIGENCIA DEL CONTRATO DE CONCESIÓN No. 163 DE 2019.				
	Código del Formato CSPLMB-FT-LFG-006	Vigencia del Formato 01/09/2024	Versión: V03	Pág. 788 de 1083	

FECHA	RADICADO	DESTINO			Descripción específica
		EMPRESA	ENVIADA	RECIBIDA	
27-ene-25	L1T1-INT-CE-25-0485	CSPLMB	X		ADVERTENCIA – PRESUNTOS INCUMPLIMIENTOS A COMPROMISOS PACTADOS EN COMITÉ NIVEL 3 ACTA NÚMERO 056 PARA EL WF2 EN ESTACIÓN 5 ED. DESCENDENTE.
29-ene-25	L1T1-INT-CE-25-0530	CSPLMB	X		RESPUESTA A LA COMUNICACIÓN L1T1-CON-CE-25-0335 TRANSMISIÓN ML1-TRN-038585 INFORME MENSUAL SST No 13 CONSTRUCCIÓN (DEL 01 AL 31 DE AGOSTO DE 2024) VFF.
29-ene-25	L1T1-INT-CE-25-0537	CSPLMB	X		RESPUESTA A LA COMUNICACIÓN L1T1-CON-CE-25-0602 Y TRANSMISIÓN ML1-TRN-038995- IN-FORME MENSUAL SST NO 12 VHH (1 AL 31 DE JULIO DE 2024)
29-ene-25	L1T1-INT-CE-25-0558	CSPLMB	X		RESPUESTA A COMUNICACIÓN L1T1-CON-CE-25-0628 REMISION DE PERSONAL MINIMO INSPECTOR AMBIENTAL Y SST–YULY PAOLA HERRERA.
31-ene-25	L1T1-INT-CE-25-0620	CSPLMB	X		ALERTA- HALLAZGOS SST, DURANTE LAS ACTIVIDADES DE CONSTRUCCION DE LA SUBESTRUCTURA DEL VIADUCTO BRT CALLE 26, BRT MARLY.
05-feb-25	L1T1-INT-CE-25-0719	CSPLMB	X		RESPUESTA A LA COMUNICACIÓN L1T1-CON-CE-25-0336 TRANSMISIÓN ML1-TRN-038575 INFORME MENSUAL SST No 14 CONSTRUCCIÓN (DEL 01 AL 30 DE SEPTIEMBRE DE 2024) VDD.
07-feb-25	L1T1-INT-CE-25-0758	CSPLMB	X		RESPUESTA A LA COMUNICACIÓN L1T1-CON-CE-25-0765 TRANSMISIÓN ML1-TRN-039189 INFORME MENSUAL SST No 13 CONSTRUCCIÓN (DEL 01 AL 31 DE AGOSTO DE 2024) VGG.
07-feb-25	L1T1-INT-CE-25-0771	CSPLMB	X		LLAMADO DE ATENCION POR EL PRESUNTO INCUMPLIMIENTO A LA OBLIGACIÓN ESTABLECIDA EN EL APÉNDICE TÉCNICO 15, NUMERAL 2.1 LITERAL (O) DEL AT 15 POR NO COOPERAR CON EL INTERVENTOR EN LA ENTREGA DE INFORMACIÓN REQUERIDA MEDIANTE COMUNICADO L1T1-INT-CE-24-0267.
07-feb-25	L1T1-INT-CE-25-0772	CSPLMB	X		LLAMADO DE ATENCION POR EL PRESUNTO INCUMPLIMIENTO A LA OBLIGACIÓN ESTABLECIDA EN EL APÉNDICE TÉCNICO 15, NUMERAL 2.1 LITERAL (O) DEL AT 15 POR NO COOPERAR CON EL INTERVENTOR EN LA ENTREGA DE INFORMACIÓN REQUERIDA MEDIANTE COMUNICADO L1T1-INT-CE-25-0276.
13-feb-25	L1T1-INT-CE-25-0907	CSPLMB	X		ALERTA – HALLAZGOS SST EVIDENCIADOS EN RECORRIDO DE INTERVENTORÍA PRESENTADOS EN EL FRENTE WF3 Y WF4.
14-feb-25	L1T1-INT-CE-25-0929	CSPLMB	X		RESPUESTA A LA COMUNICACIÓN L1T1-CON-CE-25-0508 TRANSMISIÓN ML1-TRN-038674 INFORME MENSUAL SST No 15 CONSTRUCCIÓN (DEL 01 AL 31 DE OCTUBRE DE 2024) VDD.
14-feb-25	L1T1-INT-CE-25-0952	CSPLMB	X		ALERTA – HALLAZGOS SST EN EL FRENTE DE OBRA WF1 EN ACTIVIDADES DE TRABAJO EN CALIENTE (SOLDADURA).
20-feb-25	L1T1-INT-CE-25-1082	CSPLMB	X		RESPUESTA A LA COMUNICACIÓN L1T1-CON-CE-25-0477 TRANSMISIÓN ML1-TRN-038706 INFORME MENSUAL SST No 16 CONSTRUCCIÓN (DEL 01 AL 30 DE NOVIEMBRE DE 2024) VCC.
14/01/2025	L1T1-CON-CE-25-0205	CSPLMB		X	RESPUESTA AL COMUNICADO L1T1-INT-CE-24-6274. ALERTA HALLAZGOS SST EVIDENCIADOS EN RECORRIDO DE INTERVENTORÍA REALIZADO DURANTE LOS DIAS 14 Y 15 DE DICIEMBRE DE 2024 EN HORARIO DIURNO Y NOCTURNO.
14/01/2025	L1T1-CON-CE-25-0266	CSPLMB		X	RESPUESTA AL COMUNICADO L1T1-INT-CE-24-6075. ALERTA HALLAZGOS SST Y AMBIENTALES, DURANTE LAS ACTIVIDADES DE TRASLADO Y RELOCALIZACION DE REDES, SECCION 3.
20/01/2025	L1T1-CON-CE-25-0396	CSPLMB		X	LISTADO DE DOCUMENTOS A ENERO 13 DE 2025

	INFORME MENSUAL DE INTERVENTORÍA			
	CONTRATO No. 148 DE 2020 INTERVENTORÍA INTEGRAL, TÉCNICA, ECONÓMICA, FINANCIERA, CONTABLE, JURÍDICA, ADMINISTRATIVA, OPERATIVA, PREDIAL, AMBIENTAL, SOCIAL Y DE SEGURIDAD SALUD EN EL TRABAJO PARA LA VIGENCIA DEL CONTRATO DE CONCESIÓN No. 163 DE 2019.			
	Código del Formato CSPLMB-FT-LFG-006	Vigencia del Formato 01/09/2024	Versión: V03	

FECHA	RADICADO	DESTINO			Descripción específica
		EMPRESA	ENVIADA	RECIBIDA	
22/01/2025	L1T1-CON-CE-25-0486	CSPLMB		X	RESPUESTA AL COMUNICADO L1T1-INT-CE-25-0046. ALERTA HALLAZGOS ASST EVIDENCIADOS EN RECORRIDO DE INTERVENTORÍA EN LOS FRENTE DE TRABAJO, REALIZADO DURANTE LOS DIAS 21 Y 22 DE DICIEMBRE EN EL VIADUCTO DE LA PRIMERA LINEA DEL METRO B
24/01/2025	L1T1-CON-CE-25-0530	CSPLMB		X	RESPUESTA AL COMUNICADO L1T1-INT-CE-25-0277 - ALERTA-HALLAZGOS SST Y AMBIENTALES, DURANTE LAS ACTIVIDADES CONSTRUCCION ESTACIONES E13 Y E15, SECCION 3
28/01/2025	L1T1-CON-CE-25-0609	CSPLMB		X	RESPUESTA OFICIO L1T1-INT-CE-25-0241 - ALERTA HALLAZGOS AMBIENTALES EVIDENCIADOS EN RECORRIDO DE INTERVENTORÍA EN CADA UNO DE LOS FRENTE DE TRABAJO DE WF 3 Y 4, Y ESTADO DE INCIDENCIAS.
28/01/2025	L1T1-CON-CE-25-0613	CSPLMB		X	RESPUESTA AL COMUNICADO L1T1-INT-CE-25-0290. ALERTA HALLAZGOS ASST EVIDENCIADOS EN RECORRIDO DE INTERVENTORÍA EN CADA UNO DE LOS FRENTE DE TRABAJO, REALIZADO DURANTE LOS DIAS 4, 5, 6 Y 12 DE ENERO DE 2025 EN HORARIO DIURNO Y NOCTU
29/01/2025	L1T1-CON-CE-25-0644	CSPLMB		X	RESPUESTA AL COMUNICADO L1T1-INT-CE-25-0277 ALERTA-HALLAZGOS SST Y AMBIENTALES, DURANTE LAS ACTIVIDADES CONSTRUCCION ESTACIONES E13 Y E15, SECCION 3.
30/01/2025	L1T1-CON-CE-25-0654	CSPLMB		X	RESPUESTA AL COMUNICADO L1T1-INT-CE-25-0395. ALERTA HALLAZGOS EN RECORRIDO REALIZADO LOS DIAS 18, 20, 21 DE ENERO DE 2025. FRENTE DE OBRA WF3
05/02/2025	L1T1-CON-CE-25-0846	CSPLMB		X	LISTADO DE DOCUMENTOS Y LISTADO DE AUTORIDADES Y FIRMAS TECNICAS A FEBRERO 03 DE 2025
05/02/2025	L1T1-CON-CE-25-0869	CSPLMB		X	RESPUESTA AL COMUNICADO L1T1-INT-CE-25-0465. ALERTA ACTUALIZACIÓN DOCUMENTACIÓN POR CAMBIO DEL RESPONSABLE DEL SISTEMA DE GESTIÓN DE SEGURIDAD Y SALUD EN EL TRABAJO E INFORME DE RENDICION DE CUENTAS DEL SGSST EN CUMPLIMIENTO DEL A
06/02/2025	L1T1-CON-CE-25-0883	CSPLMB		X	RESPUESTA AL COMUNICADO L1T1-INT-CE-25-0462. ALERTA HALLAZGOS SST, DURANTE LAS ACTIVIDADES DE TRASLADO Y RELOCALIZACION DE REDES, SECCION 3
10/02/2025	L1T1-CON-CE-25-0969	CSPLMB		X	RESPUESTA AL COMUNICADO L1T1-INT-CE-25-0485 ADVERTENCIA – PRESUNTOS INCUMPLIMIENTOS A COMPROMISOS PACTADOS EN COMITÉ NIVEL 3 ACTA NÚMERO 056 DEL FRENTE DE OBRA WF2 - ESTACIÓN 5 EDIFICIO DESCENDENTE.
11/02/2025	L1T1-CON-CE-25-1027	CSPLMB		X	RESPUESTA AL COMUNICADO L1T1-INT-CE-25-0462. ALERTA HALLAZGOS ASST EVIDENCIADOS EN RECORRIDO DE INTERVENTORÍA EN CADA UNO DE LOS FRENTE DE TRABAJO, REALIZADO DURANTE LOS DIAS 18 Y 19 DE ENERO DE 2025
14/02/2025	L1T1-CON-CE-25-1127	CSPLMB		X	RESPUESTA AL COMUNICADO L1T1-INT-CE-25-0697. ALERTA HALLAZGOS ASST EVIDENCIADOS EN RECORRIDO DE INTERVENTORÍA EN CADA UNO DE LOS FRENTE DE TRABAJO, REALIZADO DURANTE LOS DIAS 25 Y 26 DE ENERO DE 2025
14/02/2025	L1T1-CON-CE-25-1129	CSPLMB		X	RESPUESTA AL COMUNICADO L1T1-INT-CE-25-0481. ALERTA – HALLAZGOS ASST EVIDENCIADOS EN RECORRIDO DE INTERVENTORÍA EN CADA UNO DE LOS FRENTE DE TRABAJO, REALIZADO DURANTE LOS DIAS 11-12 DE ENERO DE 2025
17/02/2025	L1T1-CON-CE-25-1243	CSPLMB		X	ALCANCE A LA COMUNICACIÓN L1T1-CON-CE-24-7914 CON ASUNTO RESPUESTA AL COMUNICADO L1T1-INT-CE-24-4914. ADVERTENCIA POR PRESUNTO INCUMPLIMIENTO EN RECORRIDO REALIZADO EN LA SEMANA DEL 7 DE OCTUBRE AL 11 DE OCTUBRE DE 2024, COMPONENTE

	INFORME MENSUAL DE INTERVENTORÍA				
	CONTRATO No. 148 DE 2020 INTERVENTORÍA INTEGRAL, TÉCNICA, ECONÓMICA, FINANCIERA, CONTABLE, JURÍDICA, ADMINISTRATIVA, OPERATIVA, PREDIAL, AMBIENTAL, SOCIAL Y DE SEGURIDAD SALUD EN EL TRABAJO PARA LA VIGENCIA DEL CONTRATO DE CONCESIÓN No. 163 DE 2019.				
	Código del Formato CSPLMB-FT-LFG-006	Vigencia del Formato 01/09/2024	Versión: V03	Pág. 790 de 1083	

FECHA	RADICADO	DESTINO			Descripción específica
		EMPRESA	ENVIADA	RECIBIDA	
19/02/2025	L1T1-CON-CE-25-1337	CSPLMB		X	RESPUESTA AL COMUNICADO L1T1-INT-CE-25-0482. ALERTA HALLAZGOS ASST RIESGO ELECTRICO EVIDENCIADOS EN RECORRIDO DE INTERVENTORÍA EN CADA UNO DE LOS FRENDES DE TRABAJO DE PATIO TALLER, REALIZADO DURANTE EL MES DE ENERO DE 2025
19/02/2025	L1T1-CON-CE-25-1347	CSPLMB		X	RESPUESTA AL COMUNICADO L1T1-INT-CE-25-0461. ALERTA-HALLAZGOS SST, DURANTE LAS ACTIVIDADES DE TRASLADO Y RELOCALIZACION DE REDES, SECCION 3
21/02/2025	L1T1-CON-CE-25-1403	CSPLMB		X	RESPUESTA A LA COMUNICACIÓN L1T1-INT-CE-25-0907. ADVERTENCIA – HALLAZGOS SST EVIDENCIADOS EN RECORRIDO DE INTERVENTORÍA PRESENTADOS EN EL FRENTE WF3 Y WF4.
24/02/2025	L1T1-CON-CE-25-1429	CSPLMB		X	LISTADO DE DOCUMENTOS A FEBRERO 17 DE 2025

Tabla 2.8-266. Correspondencia

g) Relación del seguimiento de los procesos administrativos y/o judiciales que se hayan iniciado en contra del Concesionario y estado de los trámites, relacionado con SST.

Durante la ejecución del contrato de Concesión, no se han presentado procesos administrativos y/o judiciales en contra del Concesionario, relacionados con el área SST.

h) Reporte y análisis de los indicadores de cumplimiento SST del Concesionario.

El reporte y análisis de los indicadores del cumplimiento de gestión SST del Concesionario, se presentan en el formato GA-FR-042 “Seguimiento de interventoría al cumplimiento SST del Concesionario/ Contratista”. Ver Anexo 2.8-14.

En el Anexo 2.8-14 se presentan los indicadores SST del Concesionario, de acuerdo con lo dispuesto en el SG SST de EL CONCESIONARIO.

En el anexo 2.8.14 se puede visualizar el cumplimiento de las obligaciones de Seguridad y Salud en el Trabajo, discriminado por la actividad realizada y el cumplimiento con la implementación de las tareas ejecutadas; describiendo en cada ítem las labores ejecutadas y la trazabilidad documental que se tiene como evidencia para cada actividad.

Conforme al registro de datos por indicador en el anexo 2.8.14 esta Interventoría realiza verificación por tema de SST, interpretación de la actividad, Meta establecida, la fuente de la información, periodicidad para detallar el porcentaje de cumplimiento para cada Indicador establecido de las actividades de Seguridad y Salud en el Trabajo.

En las siguientes tablas se presenta el análisis de los resultados de la medición de los indicadores SST para el periodo del informe se presentó un solo archivo como todos los frentes.

	INFORME MENSUAL DE INTERVENTORÍA				
	CONTRATO No. 148 DE 2020 INTERVENTORÍA INTEGRAL, TÉCNICA, ECONÓMICA, FINANCIERA, CONTABLE, JURÍDICA, ADMINISTRATIVA, OPERATIVA, PREDIAL, AMBIENTAL, SOCIAL Y DE SEGURIDAD SALUD EN EL TRABAJO PARA LA VIGENCIA DEL CONTRATO DE CONCESIÓN No. 163 DE 2019.				
	Código del Formato CSPLMB-FT-LFG-006	Vigencia del Formato 01/09/2024	Versión: V03	Pág. 791 de 1083	

SEGUIMIENTO INDICADORES				
NO	INDICADOR	META	CUMPLIMIENTO SST CONTRATISTA (%)	ANÁLISIS
			TODOS LOS FRENTE	
OHS1	Cumplimiento de los Programas de SST	90%	100%	Se cumplió con el 100% en todos los frentes de los programas
OHS2	Plan de Trabajo Anual en SST	95%	100%	Se evidencia el cumplimiento en cada frente de las actividades programadas en el plan anual de trabajo
OHS3	Plan de Prevención Preparación y Respuesta ante Emergencia	90%	100%	se cumplió con el 100% en algunos frentes con el plan de PGRD en excepción con patio taller y general que no cumplió con la meta
OHS4	Cumplimiento de los requisitos normativos aplicables en SST	90%	100%	Se realiza cumplimiento a los requisitos legales SST por el periodo no aplica
OHS5	Frecuencia de Accidentalidad	3%	0.42%	se presentaron 10 accidentes laborales los cuales no han afectado la meta del indicador
OHS6	Severidad de Accidentalidad	10%	4.51%	se presentaron 10 accidentes laborales los cuales no han afectado la meta del indicador
OHS7	Proporción de Accidentes de Trabajo Mortales	0%	0%	no se ha presentado accidentes de trabajo mortales
OHS8	Prevalencia de la enfermedad laboral	10%	0%	no se ha presentado enfermedad laboral
OHS9	Incidencia de la enfermedad laboral	5%	0%	no se ha presentado enfermedad laboral
OHS10	Ausentismo por causa medica	0%	0%	se presento perdida por ausencia por causa médica de 108 dias

Tabla 2.8-277. Indicadores

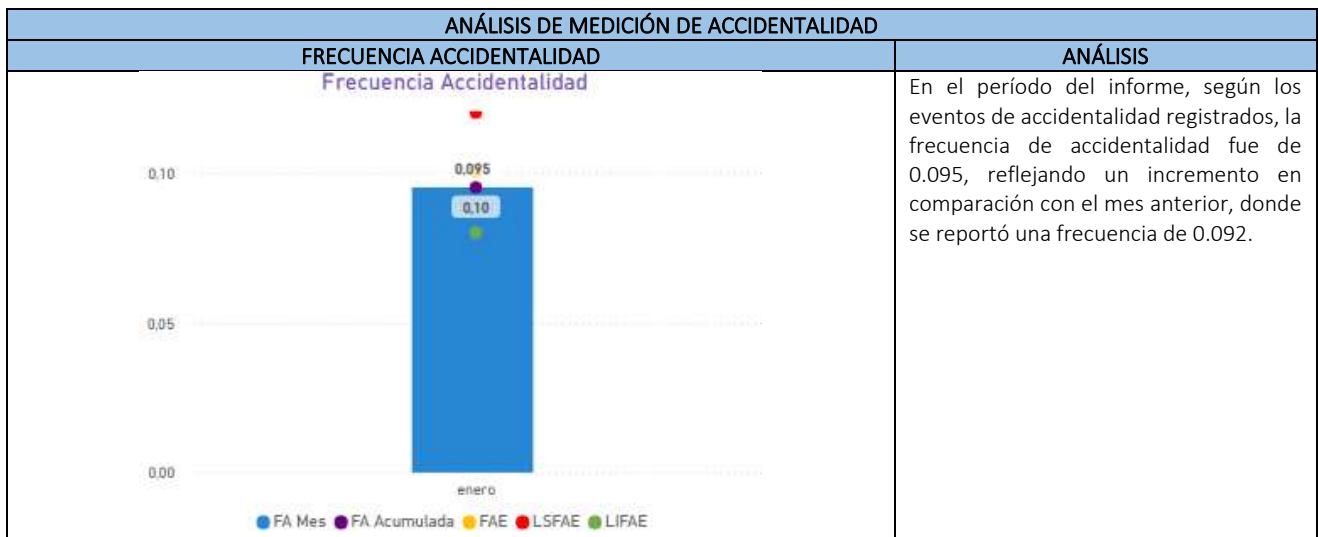

	INFORME MENSUAL DE INTERVENTORÍA				
	CONTRATO No. 148 DE 2020 INTERVENTORÍA INTEGRAL, TÉCNICA, ECONÓMICA, FINANCIERA, CONTABLE, JURÍDICA, ADMINISTRATIVA, OPERATIVA, PREDIAL, AMBIENTAL, SOCIAL Y DE SEGURIDAD SALUD EN EL TRABAJO PARA LA VIGENCIA DEL CONTRATO DE CONCESIÓN No. 163 DE 2019.				
	Código del Formato CSPLMB-FT-LFG-006	Vigencia del Formato 01/09/2024	Versión: V03		Pág. 792 de 1083

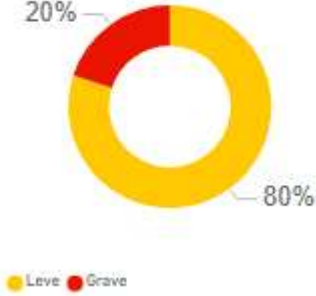
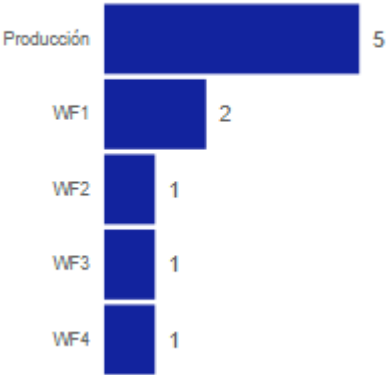
ANÁLISIS DE MEDICIÓN DE ACCIDENTALIDAD	
SEVERIDAD DE LA ACCIDENTALIDAD	ANÁLISIS
<p style="text-align: center;">Severidad</p>  <p style="text-align: center;">SA Mes SA Acumulada SAE LSSAE LISAE</p>	<p>En el período del informe, según los eventos de accidentalidad registrados, la severidad de accidentalidad fue de 1.0, lo que representa una reducción significativa en comparación con el mes anterior, donde se había registrado un valor de 1.1.</p>
ACCIDENTALIDAD POR GRAVEDAD	ANÁLISIS
<p style="text-align: center;">Accidentes por gravedad</p>  <p style="text-align: center;">Leve Grave</p>	<p>En el período del informe, según los eventos de accidentalidad registrados, se presentaron dos accidentes graves, mientras que los demás fueron leves. En comparación con el mes anterior, donde también se reportaron dos accidentes graves, se evidencia un incremento en el número total de accidentes, pasando de 9 a 10 en el período actual.</p>
CANTIDAD DE ACCIDENTES POR WF	ANÁLISIS
<p style="text-align: center;">Cantidad Accidentes por WF</p> 	<p>En el período del informe, según los eventos de accidentalidad registrados, el frente de obra con mayor número de accidentes fue Producción. se evidencia que Producción continúa presentando accidentalidad de manera recurrente en comparación con el mes anterior.</p>

	INFORME MENSUAL DE INTERVENTORÍA				
	CONTRATO No. 148 DE 2020 INTERVENTORÍA INTEGRAL, TÉCNICA, ECONÓMICA, FINANCIERA, CONTABLE, JURÍDICA, ADMINISTRATIVA, OPERATIVA, PREDIAL, AMBIENTAL, SOCIAL Y DE SEGURIDAD SALUD EN EL TRABAJO PARA LA VIGENCIA DEL CONTRATO DE CONCESIÓN No. 163 DE 2019.				
	Código del Formato CSPLMB-FT-LFG-006	Vigencia del Formato 01/09/2024	Versión: V03	Pág. 793 de 1083	

ANÁLISIS DE MEDICIÓN DE ACCIDENTALIDAD											
EVENTOS POR PARTE DE CUERPO AFECTADA	ANÁLISIS										
<p style="text-align: center;">Eventos por parte del cuerpo afectada</p>  <table border="1" style="margin-top: 10px;"> <caption>Datos del gráfico de barras</caption> <thead> <tr> <th>Parte Afectada</th> <th>Eventos</th> </tr> </thead> <tbody> <tr> <td>Manos</td> <td>3</td> </tr> <tr> <td>Miembros Sup.</td> <td>3</td> </tr> <tr> <td>Pie</td> <td>2</td> </tr> <tr> <td>Tronco</td> <td>1</td> </tr> </tbody> </table>	Parte Afectada	Eventos	Manos	3	Miembros Sup.	3	Pie	2	Tronco	1	<p>En el período del informe, según los eventos de accidentalidad registrados, las principales partes del cuerpo afectadas fueron manos y miembros inferiores.</p> <p>Se observa una tendencia en la que las manos continúan siendo la parte del cuerpo más afectada.</p>
Parte Afectada	Eventos										
Manos	3										
Miembros Sup.	3										
Pie	2										
Tronco	1										

Tabla 2.8-288. Análisis de accidentalidad

- i) Relación de los comités ambientales y de SST realizados en el periodo reportado indicando el estado de cumplimiento de compromisos adquiridos en relación con la gestión SST.

En los comités participaron los profesionales indicados en el Apéndice 15 Numeral 2.6.

Fecha	TIPO DE COMITÉ				COMPROMISOS	
	Interno	Contratistas	Semanal Interventoría y EMB	Mensual Interventoría y EMB	Descripción	Fecha Cierre
10/01/2025			X		Comité semanal Acta 138	
17/01/2025			X		Comité semanal acta 139	
24/01/2025			X		Comité semanal acta 140	

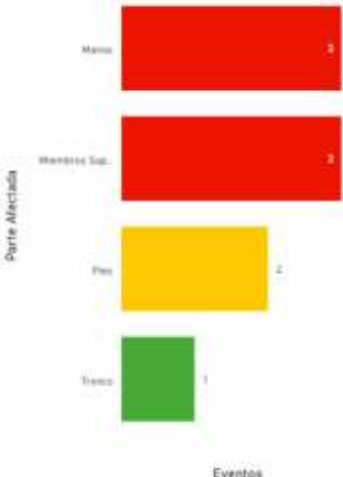
Tabla 2.8-299. Relación de comités.

Las actas de los comités se encuentran en el anexo 2.8-19

- j) Información sobre actividades PGRD.

Durante el mes de enero de 2025 se llevó a cabo las siguientes actividades del Plan de gestión del riesgo de desastres que incluyó las siguientes actividades:

	INFORME MENSUAL DE INTERVENTORÍA				
	CONTRATO No. 148 DE 2020 INTERVENTORÍA INTEGRAL, TÉCNICA, ECONÓMICA, FINANCIERA, CONTABLE, JURÍDICA, ADMINISTRATIVA, OPERATIVA, PREDIAL, AMBIENTAL, SOCIAL Y DE SEGURIDAD SALUD EN EL TRABAJO PARA LA VIGENCIA DEL CONTRATO DE CONCESIÓN No. 163 DE 2019.				
	Código del Formato CSPLMB-FT-LFG-006	Vigencia del Formato 01/09/2024	Versión: V03	Pág. 794 de 1083	

IMPLEMENTACIÓN DEL PLAN DE GESTIÓN DEL RIESGO DE DESASTRES									
SEGUIMIENTO	BUILDING	GENERAL	JV	REDES	RIELES	WS1	WS2	WS3	WS4 CHEC
ACTIVIDADES REALIZADAS	"Conformación Brigada de Emergencias (Cuando Aplique) Socialización plan de emergencias y sus procedimientos Seguimiento a la actualización PGRD SIMULACRO Rescate en Alturas Reunión seguimiento Comités de Ayuda Mutua por frentes de trabajo (Consejos locales de gestión del riesgo) Socialización y divulgación de Procedimiento Operativo Normalizados del proyecto"								
Act programadas	6	6	6	6	6	6	6	6	6
Act ejecutadas	6	6	6	6	6	6	6	6	6
Cumplimiento en el mes	100%	100%	100%	100%	100%	100%	100%	100%	100%
Meta	95%								
Actividades reprogramadas	N/A	N/A	N/A	N/A	N/A	N/A	N/A	N/A	N/A

Tabla 2.8-30. Seguimiento actividades gestión de Riesgos y Desastres

En el periodo del presente informe el Concesionario ML1 remitió la siguiente comunicación referente al PGRD:

COMUNICACIONES ML1 PGRD		
FECHA	RADICADO	CONCEPTO
14/02/2025	L1T1-CON-CE-25-1125	RESPUESTA AL COMUNICADO L1T1-INT-CE-25-0463. RESPUESTA A RADICADO ACONEX ML1-TRN-011763_L1T1-CON-SST-PN-0012_VG1-PLAN DE GESTIÓN DE RIESGOS DE DESASTRES PRIMERA LÍNEA DEL METRO DE BOGOTÁ.

Tabla 2.8-31. Seguimiento comunicaciones ML1 gestión de Riesgos y Desastres

la cual fue respondida por la Interventoría en su seguimiento y verificación por medios de la siguiente comunicación:

COMUNICACIONES CSPLMB PGRD		
FECHA	CONSECUTIVO	ASUNTO
24-ene-25	L1T1-INT-CE-25-0463	RESPUESTA A RADICADO ACONEX ML1-TRN-011763 L1T1-CON-SST-PN-0012_VG1 PLAN DE GESTIÓN DE RIESGOS DE DESASTRES PRIMERA LÍNEA DEL METRO DE BOGOTÁ
20-feb-25	L1T1-INT-CE-25-1084	RESPUESTA A COMUNICADOS L1T1-CON-CE-25-1125 Y L1T1-CON-CE-25-1165 PLAN DE GESTIÓN DE RIESGOS DE DESASTRES PRIMERA LÍNEA DEL METRO DE BOGOTÁ Y PLAN DE EMERGENCIAS WF6.

Tabla 2.8-32. Comunicaciones CSPLMB al PGRD de ML1

k) Documentación gestión SST.

Cuando se cause el último periodo (mes de diciembre) de cada anualidad ejecutada, el Interventor deberá adjuntar en el respectivo informe mensual la siguiente documentación respecto de la gestión SST del Concesionario, así:

- La certificación emitida por el revisor fiscal o el representante legal y el contador del Concesionario, en el que conste que, a la fecha, el Concesionario y sus Contratistas no tienen

	INFORME MENSUAL DE INTERVENTORÍA				
	CONTRATO No. 148 DE 2020 INTERVENTORÍA INTEGRAL, TÉCNICA, ECONÓMICA, FINANCIERA, CONTABLE, JURÍDICA, ADMINISTRATIVA, OPERATIVA, PREDIAL, AMBIENTAL, SOCIAL Y DE SEGURIDAD SALUD EN EL TRABAJO PARA LA VIGENCIA DEL CONTRATO DE CONCESIÓN No. 163 DE 2019.				
	Código del Formato CSPLMB-FT-LFG-006	Vigencia del Formato 01/09/2024	Versión: V03	Pág. 795 de 1083	

reclamaciones ni demandas en curso, por incumplimiento de obligaciones laborales, pago de honorarios, prestaciones sociales y/o de seguridad social de la totalidad del personal reportado en la respectiva anualidad.

Este requerimiento no aplica para el presente periodo.

- Certificación emitida por la ARL en el que conste el estado de los accidentes laborales acaecidos en la respectiva anualidad. Deberá entregarse una certificación por el Concesionario y por cada uno de sus Contratistas.

Este requerimiento no aplica para el presente periodo.

- Certificación emitida por ente competente del porcentaje de cumplimiento de la implementación por parte del Concesionario del Sistema de Gestión en Seguridad y Salud en el Trabajo.

Este requerimiento no aplica para el presente periodo.

- Soportes del Programa de Vigilancia Epidemiológica (si aplica en la anualidad).

Este requerimiento no aplica para el presente periodo.

- Soportes de reubicación laboral de trabajadores (si aplica).

Este requerimiento no aplica para el presente periodo.

I) Plan Estratégico de Seguridad Vial PESV

Para el mes de enero 2025 se tiene un porcentaje de cumplimiento del plan de trabajo del PESV del 100%, realizando la divulgación de información en buenas prácticas de seguridad vial.

PLAN DE TRABAJO SST			GENERAL	BUILDING	JV	REDES	RIELES	WS1	WS2	WS3	WS4 CHEC
			ACTIVIDADES DESARROLLADAS								
ACTIVIDADES	DESCRIPCIÓN	ESTADO	Programa de Formación								
Seguridad Industrial	Seguridad Vial (implementación y seguimiento del PESV)	P	1	1	1	1	1	1	1	1	1
		E	1	1	1	1	1	1	1	1	1
TEMAS			Inspección preoperacional								
CUMPLIMIENTO			100%	100%	100%	100%	100%	100%	100%	100%	100%
META			95%	95%	95%	95%	95%	95%	95%	95%	95%

Tabla 2.8-33. Seguimiento actividades PESV

Durante el periodo del reporte, se ha realizado un seguimiento a la implementación del Plan Estratégico de Seguridad Vial. Aunque los indicadores de revisión por GPS y siniestralidad se reportan con un desfase de dos meses, la interventoría continúa realizando un monitoreo en campo en relación con los siguientes aspectos



Tabla 2.8-34. Siniestros de transito

	INFORME MENSUAL DE INTERVENTORÍA			
	CONTRATO No. 148 DE 2020 INTERVENTORÍA INTEGRAL, TÉCNICA, ECONÓMICA, FINANCIERA, CONTABLE, JURÍDICA, ADMINISTRATIVA, OPERATIVA, PREDIAL, AMBIENTAL, SOCIAL Y DE SEGURIDAD SALUD EN EL TRABAJO PARA LA VIGENCIA DEL CONTRATO DE CONCESIÓN No. 163 DE 2019.			
	Código del Formato CSPLMB-FT-LFG-006	Vigencia del Formato 01/09/2024	Versión: V03	

UBICACIÓN DE LOS SINIESTROS

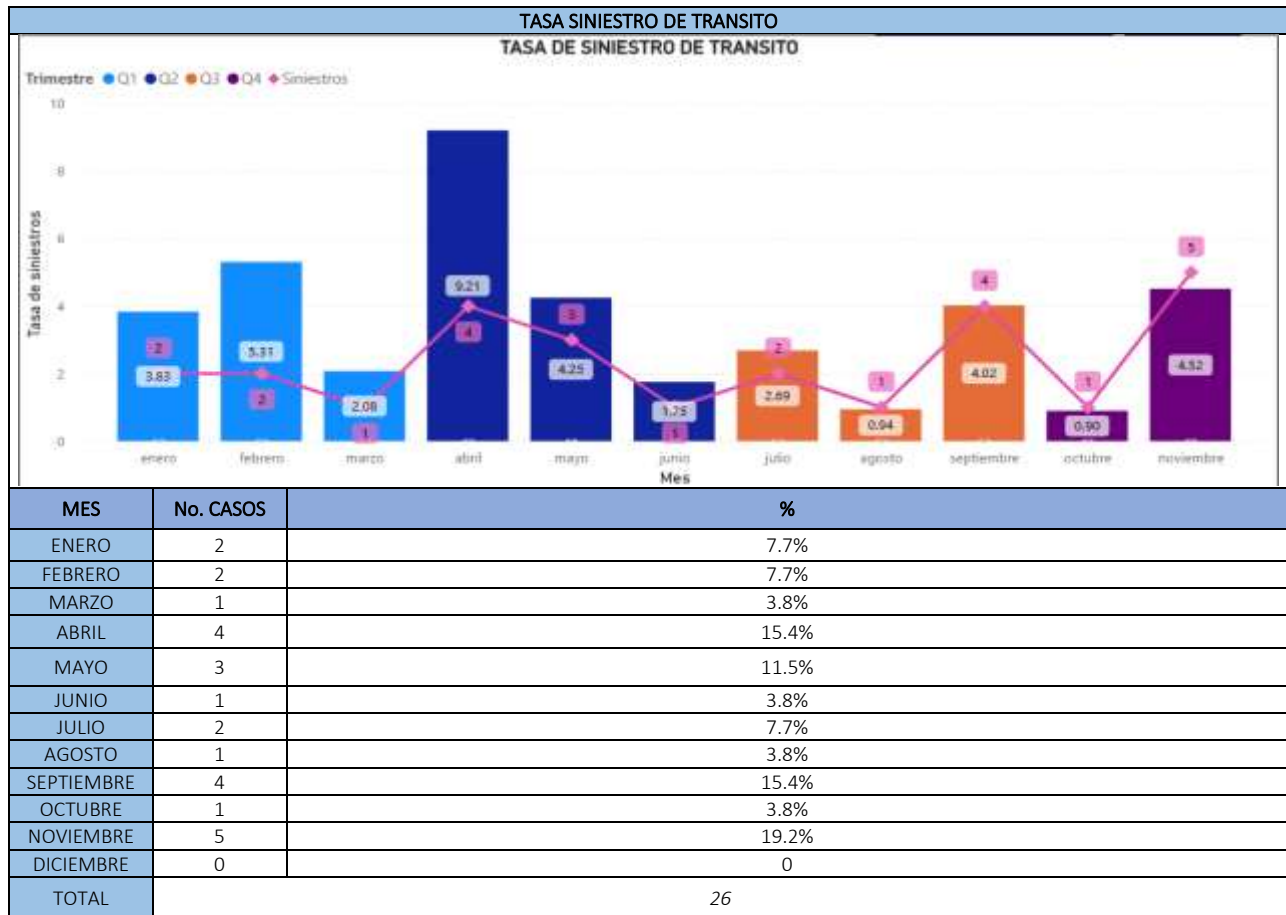
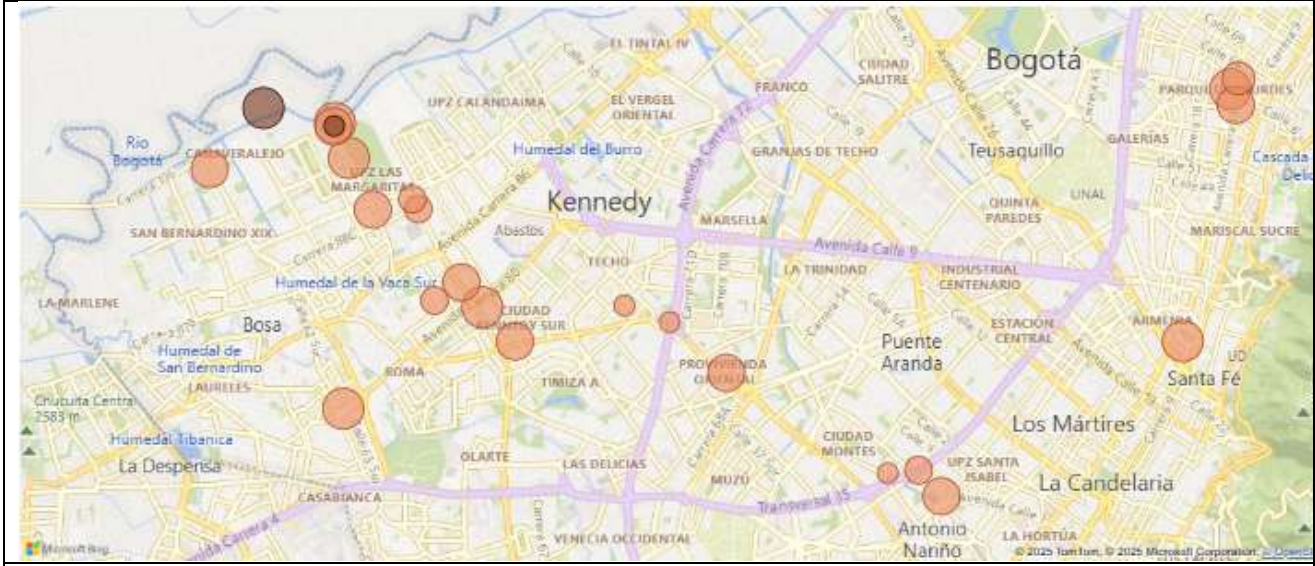

Se cierra el año 2024 con 26 siniestros de tránsito presentado, el mes del periodo y diciembre no se presentó ningún siniestro de tránsito

Tabla 2.8-35. Ubicación siniestros

Según la matriz de perdida de la resolución 40595 de 2022, para el cierre de año 2024 los siniestros de tránsito se categorizan así:



Tabla 2.8-306. Categoría matriz de nivel de perdida

	INFORME MENSUAL DE INTERVENTORÍA				
	CONTRATO No. 148 DE 2020 INTERVENTORÍA INTEGRAL, TÉCNICA, ECONÓMICA, FINANCIERA, CONTABLE, JURÍDICA, ADMINISTRATIVA, OPERATIVA, PREDIAL, AMBIENTAL, SOCIAL Y DE SEGURIDAD SALUD EN EL TRABAJO PARA LA VIGENCIA DEL CONTRATO DE CONCESIÓN No. 163 DE 2019.				
	Código del Formato CSPLMB-FT-LFG-006	Vigencia del Formato 01/09/2024	Versión: V03	Pág. 798 de 1083	

Así mismo y según lo presentado por el Concesionario ML1 todos los siniestros presentados se presentaron en el siguiente lote:

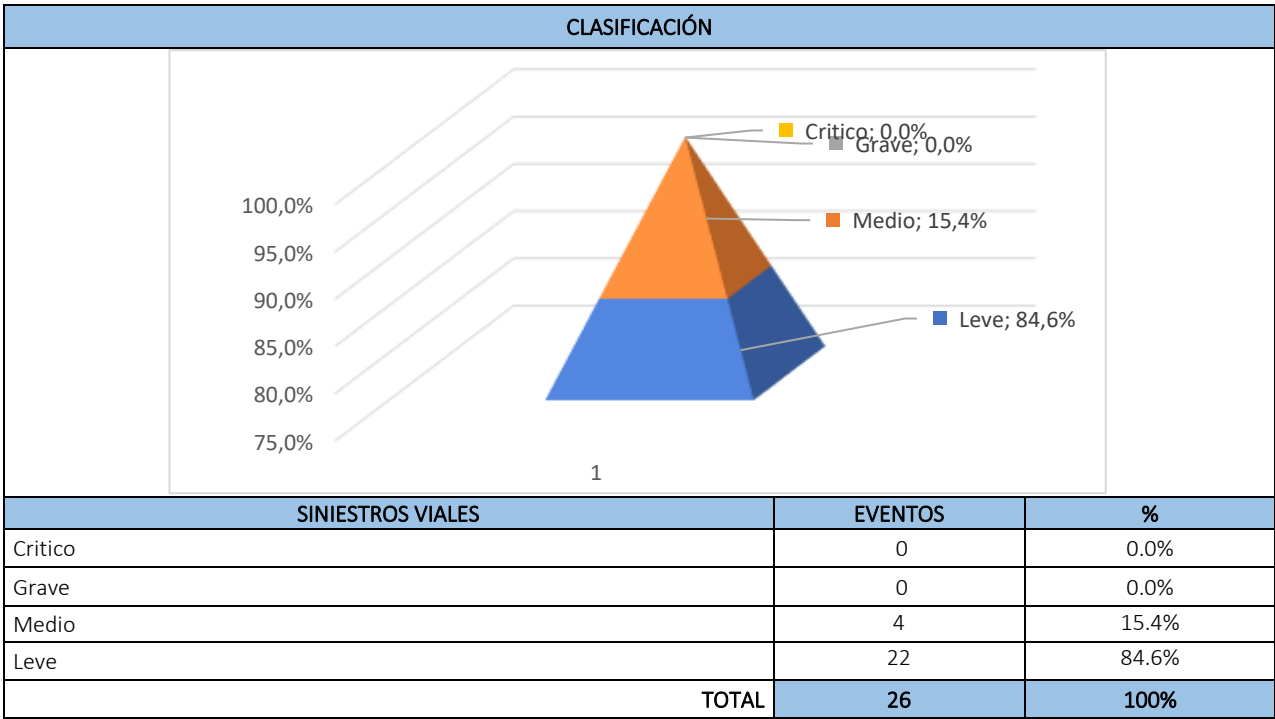

Tabla 2.8-317. Siniestro dividido por frente de obra

Seguimiento realizado por la Interventoría en relación con el cumplimiento del Plan estratégico de seguridad vial:

FECHA	CONSECUTIVO	TIPO DE DOCUMENTO	REMITIDO A	ASUNTO
09-ene-25	L1T1-INT-CE-25-0093	ADVERTENCIA	ML1	ADVERTENCIA POR EL PRESUNTO INCUMPLIMIENTO A LA OBLIGACIÓN ESTABLECIDA EN EL APÉNDICE TÉCNICO 15, NUMERAL 2.1 LITERAL (O) DEL CONTRATO DE COOPERAR CON EL INTERVENTOR EN LA ENTREGA DE INFORMACIÓN.
15-ene-25	L1T1-INT-CE-25-0248	RESPUESTA	ML1	RESPUESTA A LA COMUNICACIÓN L1T1-CON-CE-25-0090 DE FECHA 7 DE ENERO DE 2025: RESPUESTA AL COMUNICADO L1T1-INT-CE-24-3629 ADVERTENCIA POR PRESUNTO INCUMPLIMIENTO EN EL TRANSPORTE DE CARGA INDIVISIBLES, EXTRAPESADAS Y EXTRADIMENSIONADAS SEGÚN APÉNDICE TÉCNICO 15 CAPITULO 2, NUMERAL 2.1 LITERAL (MM)
29-ene-25	L1T1-INT-CE-25-0549	ALERTA	ML1	ALERTA POR PRESUNTO INCUMPLIMIENTO EN EL PLAN ESTRATÉGICO DE SEGURIDAD VIAL: MANIOBRAS INDEBIDAS EN EL CUMPLIMIENTO DE LOS PROCEDIMIENTOS PERTINENTES A LA ACTIVIDAD DE CONFORMIDAD CON LO DISPUESTO EN EL APÉNDICE TÉCNICO 16 NUMERAL 14 Y APÉNDICE TÉCNICO 15 CAPITULO 2, NUMERAL 2.1, LITERAL (MM) PROYECTO PLMB.
30-ene-25	L1T1-INT-CE-25-0588	ALERTA	ML1	ALERTA REPORTE DE AUTOGESTIÓN DEL PLAN ESTRATÉGICO DE SEGURIDAD VIAL (PESV) DE CONFORMIDAD CON LO DISPUESTO EN EL APÉNDICE TÉCNICO 16 NUMERAL 14 Y APÉNDICE TÉCNICO 15 CAPITULO 2, NUMERAL 2.1, LITERAL (MM) PROYECTO PLMB.

Tabla 2.8-38. Comunicados seguimiento PESV

m) Estado de los documentos SST del Concesionario

En la siguiente tabla se describe la relación de las versiones de los documentos pertinentes a la gestión SST del Concesionario, para las actividades de construcción:

	INFORME MENSUAL DE INTERVENTORÍA				
	CONTRATO No. 148 DE 2020 INTERVENTORÍA INTEGRAL, TÉCNICA, ECONÓMICA, FINANCIERA, CONTABLE, JURÍDICA, ADMINISTRATIVA, OPERATIVA, PREDIAL, AMBIENTAL, SOCIAL Y DE SEGURIDAD SALUD EN EL TRABAJO PARA LA VIGENCIA DEL CONTRATO DE CONCESIÓN No. 163 DE 2019.				
	Código del Formato CSPLMB-FT-LFG-006	Vigencia del Formato 01/09/2024	Versión: V03	Pág. 799 de 1083	

DOCUMENTO	CÓDIGO	FRENTE DE TRABAJO	VERSIÓN	VIGENCIA	DESCRIPCIÓN DEL CAMBIO
PLAN DE GESTIÓN DE RIESGOS DE DESASTRES	L1T1-CON-SST-PN-0012	TODOS	VG1	23/12/2024	Emitido para revisión y comentarios del cliente e interventoría - incluye comentarios / modificado donde se indica el control de cambios, el cual se encuentra observado por la interventoría por medio del comunicado L1T1-INT-CE-25-1084 del 20/02/2025
PLAN ANUAL PGRD	L1T1-CON-SST-PN-0012	PATIO TALLER	ACTUALIZADO	10/03/2024	Versión VA0
PLAN ANUAL PGRD	L1T1-CON-SST-PN-0012	WF1-WF2	ACTUALIZADO	10/03/2024	Versión VA0
PLAN ANUAL PGRD	L1T1-CON-SST-PN-0012	WF3-WF4	ACTUALIZADO	10/03/2024	Versión VA0
PLAN ANUAL PGRD	L1T1-CON-SST-PN-0012	WF5-WF6	ACTUALIZADO	10/03/2024	Versión VA0
Otros formatos presentados en el informe					
PLAN ANUAL DE TRABAJO	OHS-FR-01	GENERAL	ACTUALIZADO	01/07/2024	
PROGRAMA DE CAPACITACIÓN	OHS-FR-79	GENERAL	ACTUALIZADO	ENERO 2024	
CRONOGRAMA DE INSPECCIONES	OHS-FR-98	GENERAL	ACTUALIZADO	13/12/2023	
PROGRAMAS DE GESTIÓN RIESGO BIOLÓGICO	OHS-FR-11	GENERAL	ACTUALIZADO	19/12/2023	
PROGRAMA DE PROMOCIÓN DE LA SALUD Y PREVENCIÓN DE ENFERMEDAD Y EVENTOS DE INTERÉS EN SALUD PUBLICA	OHS-FR-11	GENERAL	ACTUALIZADO	21/12/2023	
PVE RESPIRATORIO POR EXPOSICIÓN A MATERIAL PARTICULADO Y SÍLICE	OHS-FR-11	GENERAL	ACTUALIZADO	22/12/2023	
PVE PARA LA PREVENCIÓN DE HIPOACUSIA NEUROSENSORIAL	OHS-FR-11	GENERAL	ACTUALIZADO	22/12/2023	
PROGRAMA DE VIGILANCIA EPIDEMIOLÓGICA PARA LA PREVENCIÓN DE LESIONES OSTEOMUSCULARES	OHS-FR-11	GENERAL	ACTUALIZADO	10/1/2024	
PROGRAMAS DE GESTIÓN RIESGO QUÍMICO	OHS-FR-11	PATIO TALLER	ACTUALIZADO	15/12/2023	

Tabla 2.8-39. Documentos SST del Concesionario

	INFORME MENSUAL DE INTERVENTORÍA				
	CONTRATO No. 148 DE 2020 INTERVENTORÍA INTEGRAL, TÉCNICA, ECONÓMICA, FINANCIERA, CONTABLE, JURÍDICA, ADMINISTRATIVA, OPERATIVA, PREDIAL, AMBIENTAL, SOCIAL Y DE SEGURIDAD SALUD EN EL TRABAJO PARA LA VIGENCIA DEL CONTRATO DE CONCESIÓN No. 163 DE 2019.				
	Código del Formato CSPLMB-FT-LFG-006	Vigencia del Formato 01/09/2024	Versión: V03	Pág. 800 de 1083	

2.9 Seguimiento a la Gestión Ambiental

Los anexos correspondientes a este informe pueden ser consultados a través del siguiente enlace:

[2.9. Seguimiento Gestion Ambiental.pdf](#)

Resumen Ejecutivo

Durante el periodo, la Gestión Ambiental se ha centrado en el seguimiento de las obligaciones establecidas en el Contrato de Concesión y los Apéndices Técnicos 15, junto con su Anexo 1. A continuación, se destacan las actividades más relevantes realizadas:

PM_AM_01: Manejo y Disposición de Materiales Sobrantes de Demolición y Excavación

En este periodo, el concesionario contribuyó al índice de aprovechamiento mediante la compra de materiales reutilizables, implementados en diversas actividades de obra. Además, se entregaron los certificados de disposición final correspondientes a cada uno de los frentes de obra. El cumplimiento real de la resolución 1115 de 2012 fue del 4.7 %, mientras que el aprovechamiento de residuos de construcción y demolición (RCD) fue del 8.8 % respecto al total generado.

PM_AB_02: Programa de Manejo de Materiales

El material más relevante para los frentes de obra fue el B200. En el frente de patio taller, se suministraron subbases recicladas, y el mayor suministro de materiales se realizó en los frentes de viaducto. Además, se utilizó grano de caucho reciclado.

PM_AB_03: Programa de Manejo de Residuos Convencionales

Se realizó el aprovechamiento de materiales reciclables y la disposición final de residuos ordinarios a través de gestores autorizados. Los residuos reciclables fueron entregados a los gestores correspondientes.

PM_AB_04: Plan de Gestión Integral de Residuos Peligrosos

Durante este periodo, se generaron residuos peligrosos (Respel), los cuales fueron entregados a los gestores autorizados en cada uno de los frentes de obra.

PM_AB_05: Programa de Manejo de Vertimientos

Se disponen de 469 unidades sanitarias (portátiles y fijas) en los frentes de obra. El mantenimiento y la recolección de Aguas Residuales Domésticas (ARD) fueron gestionados por proveedores autorizados, como Septiclean, Baño Móvil, Combi, Saniport y Ecobaños, entre otros.

	INFORME MENSUAL DE INTERVENTORÍA			
	CONTRATO No. 148 DE 2020 INTERVENTORÍA INTEGRAL, TÉCNICA, ECONÓMICA, FINANCIERA, CONTABLE, JURÍDICA, ADMINISTRATIVA, OPERATIVA, PREDIAL, AMBIENTAL, SOCIAL Y DE SEGURIDAD SALUD EN EL TRABAJO PARA LA VIGENCIA DEL CONTRATO DE CONCESIÓN No. 163 DE 2019.			
Código del Formato CSPLMB-FT-LFG-006	Vigencia del Formato 01/09/2024	Versión: V03	Pág. 801 de 1083	

PM_AB_06: Programa de Manejo de Pasivos Ambientales: Suelos Contaminados

En este periodo no se evidenciaron suelos contaminados, por lo que no se identificaron pasivos ambientales asociados.

PM_AB_07: Programa de Manejo de Derrames o Fugas de Combustibles Líquidos

No se presentaron derrames ni fugas de combustible en los frentes de obra durante este periodo.

PM_AB_08: Programa de Manejo de Fuentes de Emisiones Atmosféricas

Se cumplió con el control de volquetas, la limpieza de llantas cuando fue requerido y el traslado de RCD a sitios autorizados. No se registraron monitoreos de calidad de aire.

PM_AB_09: Programa de Manejo de Ruido

No se realizaron monitoreos de ruido en los frentes de obra. Sin embargo, las Alcaldías locales han otorgado permisos de trabajo nocturno para las actividades realizadas, sin que se hayan recibido quejas por parte de la comunidad.

PM_AB_10: Programa de Manejo de Vibraciones y Ruidos Estructurales

La maquinaria se encuentra ubicada a aproximadamente 10 metros de las viviendas, y no opera de manera continua. Se realizan pruebas de asentamientos en puntos específicos para monitorear el movimiento de las estructuras.

PM_AB_11: Programa de Manejo de Gases de Efecto Invernadero

Se estimó la emisión de gases de efecto invernadero (GEI) en 1976,48 toneladas de CO2 durante el periodo.

PM_AB_13: Programa de Manejo de Rondas Hídricas, Sumideros y Cuerpos de Aguas Superficiales

Se realizó la protección de los sumideros en los diferentes frentes de obra, asegurando que cada uno de ellos estuviera debidamente cubierto. Además, se verificaron los permisos de ocupación de cauce, confirmando el cumplimiento de las medidas establecidas en cada uno de los permisos otorgados por la AAC.

PM_AB_14: Programa de Manejo de Instalaciones Temporales

Se garantizó el orden, aseo y limpieza en las instalaciones, además de la disponibilidad de agua potable para los trabajadores. Las instalaciones contaron con unidades sanitarias portátiles, senderos peatonales señalizados, kits de emergencia y zonas de acopio de materiales.

	INFORME MENSUAL DE INTERVENTORÍA			
	CONTRATO No. 148 DE 2020 INTERVENTORÍA INTEGRAL, TÉCNICA, ECONÓMICA, FINANCIERA, CONTABLE, JURÍDICA, ADMINISTRATIVA, OPERATIVA, PREDIAL, AMBIENTAL, SOCIAL Y DE SEGURIDAD SALUD EN EL TRABAJO PARA LA VIGENCIA DEL CONTRATO DE CONCESIÓN No. 163 DE 2019.			
Código del Formato CSPLMB-FT-LFG-006	Vigencia del Formato 01/09/2024	Versión: V03	Pág. 802 de 1083	

PM_AB_15: Gestión para el Uso Eficiente del Agua

El consumo de agua estuvo relacionado principalmente con las actividades de obra, destacándose el uso en el frente de patio taller para la humectación de zonas de trabajo. El menor consumo de agua se registró en las actividades de instalación de mampostería de cajas de inspección.

Informe de Gestión Ambiental

Este informe corresponde a las actividades realizadas por el Concesionario durante el periodo del 1 al 31 de enero de 2025. Cabe mencionar que, debido a la programación de los informes, se están manejando informes correspondientes al mes anterior.

a. Relación y reporte del cumplimiento de cada una de las obligaciones del componente ambiental de la Gestión Social y Ambiental del Contrato de Concesión
Para el cumplimiento de esta obligación esta información es manejada y relacionada en el Anexo 2.9-5 Matrices Concesionario.
h Relación de la correspondencia cruzada entre el Interventor y el Concesionario, que esté relacionada con la Gestión Social y Ambiental.
Para el cumplimiento de esta obligación, se relaciona el consolidado de correspondencia cruzada entre el Interventor y el Concesionario información que puede ser consultada en el anexo 2.9-1. Correspondencia
i Relación del seguimiento de los procesos administrativos y/o judiciales que se hayan iniciado en contra del Concesionario y estado de los trámites, relacionado con la gestión ambiental.
En caso de aplicar en el periodo esta información se relaciona en Pm_GA_01
m Reportar los indicadores de seguimiento elaborados por el Interventor para el seguimiento y control de la gestión ambiental y su respectivo análisis.
Para cumplimiento de esta obligación se presentan el literal m en el capítulo de actividades del concesionario
O Reporte del avance de la implementación del PGRD del Concesionario.
Para cumplimiento de esta obligación se presentan el literal o en el capítulo de actividades del concesionario
r. Registro fotográfico a color de las actividades de seguimiento al componente ambiental de la Gestión Social y Ambiental, en el cual deberá señalarse la fecha, la ubicación física y una breve descripción del avance de cada una de estas.
Para cumplimiento de esta obligación se entrega el registro fotográfico en el Anexo 2.9-7 Registro fotográfico
t Demás información relacionada con el control y reporte del componente ambiental de la Gestión Social y Ambiental.
Este es presentado en el programa PM_GA_01
Actividades Técnicas
En la ficha se describen las actividades técnicas ejecutadas durante el periodo reporte.
Literales cumplimientos de acuerdo con lo estipulado en el Apéndice B
Literal b: Este se da cumplimiento ya que en la ficha se describen las actividades ejecutadas durante el periodo reporte
Programa de Cumplimiento de las obligaciones Ambientales y Sociales PM_GA_01
Para esta ficha se realiza la descripción de los permisos otorgados y tramitados durante el periodo reporte. Así mismo se muestra los comités y sus compromisos. Se evidencia la trazabilidad de cada uno de los informes ambientales y el estado actual de este
Literales cumplimientos de acuerdo con lo estipulado en el Apéndice B
Literal b: Este se da cumplimiento ya que se describen la trazabilidad de presentación de la validación de los informes Literales c y l: De acuerdo con el reporte de cada uno de los formatos se analizan las cantidades que fueron ejecutadas en el periodo para cada uno de los frentes de obra Literal t: en caso de realizar buenas prácticas ambientales serán reportadas por este literal Literales d, f y e: para el cumplimiento de esta ficha se presenta los permisos otorgados y solicitados en el periodo. . Literales q y m: Para el cumplimiento de estos literales se toma como referencia los indicadores estimados en el instrumento ambiental en el cual se realiza seguimiento y verificación de acuerdo con las cantidades estimadas para cada uno de los programas

	INFORME MENSUAL DE INTERVENTORÍA			
	CONTRATO No. 148 DE 2020 INTERVENTORÍA INTEGRAL, TÉCNICA, ECONÓMICA, FINANCIERA, CONTABLE, JURÍDICA, ADMINISTRATIVA, OPERATIVA, PREDIAL, AMBIENTAL, SOCIAL Y DE SEGURIDAD SALUD EN EL TRABAJO PARA LA VIGENCIA DEL CONTRATO DE CONCESIÓN No. 163 DE 2019.			
	Código del Formato CSPLMB-FT-LFG-006	Vigencia del Formato 01/09/2024	Versión: V03	

Literal g se realiza presentación de cada uno de los comités desarrollados en el periodo

Literal j: Se presenta la trazabilidad de las PQRs

Programa de coordinación interinstitucional, supervisión y seguimiento a las empresas de servicios públicos PM_GA_02

Es es presentado en caso de que aplique para el periodo en el programa PM_GA_02

Programa de manejo y disposición de materiales sobrantes de excavación PM_AB-01

En la ficha se describen las cantidades de disposición final para cada uno de los frentes de obra, en los sitios de disposición

En dicha ficha se relacionan los permisos ambientales para cada sitio de disposición final, las cantidades de RCD aprovechados en el periodo reporte bajo las obligaciones contractuales, los indicadores del programa y las actividades de seguimiento realizadas por la interventoría.

Literales cumplimientos de acuerdo con lo estipulado en el Apéndice B

Literal b: Este se da cumplimiento ya que en la ficha se describen las cantidades gestión de este programa.

Literales c y l: De acuerdo con el reporte de cada uno de los formatos se analizan las cantidades que fueron ejecutadas en el periodo para cada uno de los frentes de obra

Literales d y f: para el cumplimiento de esta obligación se realiza la presentación de cada uno de los sitios de disposición final en el cual se relaciona la licencia y/o permisos ambientales autorizados por la autoridad ambiental competente.

Literal k romanillo i: Para cumplimiento de este literal se presentan Anexos 2.9-9 Formatos Concesionario y Anexos 2.9-13 Certificaciones en el cual se entregan los formatos con cantidades utilizadas en el periodo y los soportes de estad cantidades

Literal s: Este se da cumplimiento con la entrega de cada una de las certificaciones de suministro y disposición de cada uno de los proveedores.

Literales q y m: Para el cumplimiento de estos literales se toma como referencia los indicadores estimados en el instrumento ambiental en el cual se realiza seguimiento y verificación de acuerdo con las cantidades estimadas para cada uno de los programas

Literal p: Para este literal se reporta y analiza el cumplimiento a la implementación de las medidas establecidas en el PMAS en donde se evalúan cada uno de los programas.

Literal u: Se remite a cada uno de los anexos

Programa de manejo de materiales PM_AB-02

Los insumos para utilizados en los frentes de obra son adquiridos en sitios de explotación de material que cuentan con Licencia Ambiental, de igual manera los proveedores se encuentran en cumplimiento con toda la normatividad minera y ambiental respectiva vigente para el suministro de los materiales de construcción requeridos en la construcción.

Literales cumplimientos de acuerdo con lo estipulado en el Apéndice B

Literal b: Este se da cumplimiento ya que en la ficha se describen las cantidades gestión de este programa.

Literales c y l: De acuerdo con el reporte de cada uno de los formatos se analizan las cantidades que fueron ejecutadas en el periodo para cada uno de los frentes de obra

Literales d y f: para el cumplimiento de esta obligación se realiza la presentación de cada uno de los sitios de disposición final en el cual se relaciona la licencia y/o permisos ambientales autorizados por la autoridad ambiental competente.

Literal k romanillo iii: Para cumplimiento de este literal se presentan Anexos 2.9-9 Formatos Concesionario y Anexos 2.9-13 Certificaciones en el cual se entregan los formatos con cantidades utilizadas en el periodo y los soportes de estad cantidades

Literal k romanillo v: Para cumplimiento de este literal se relacionan las cantidades de asfalto generado en el periodo reporte cantidades

Literal s: Este se da cumplimiento con la entrega de cada una de las certificaciones de suministro y disposición de cada uno de los proveedores.

Literales q y m: Para el cumplimiento de estos literales se toma como referencia los indicadores estimados en el instrumento ambiental en el cual se realiza seguimiento y verificación de acuerdo con las cantidades estimadas para cada uno de los programas

Literal p: Para este literal se reporta y analiza el cumplimiento a la implementación de las medidas establecidas en el PMAS en donde se evalúan cada uno de los programas.

Literal u: Se remite a cada uno de los anexos

Programa de residuos convencionales PM_AB-03

Los residuos sólidos convencionales son dispuestos en Relleno Sanitario autorizado con la empresa designada en cada zona, los residuos sólidos Reciclables se están entregando a los diferentes gestores encargado del aprovechamiento.

	INFORME MENSUAL DE INTERVENTORÍA				
	CONTRATO No. 148 DE 2020 INTERVENTORÍA INTEGRAL, TÉCNICA, ECONÓMICA, FINANCIERA, CONTABLE, JURÍDICA, ADMINISTRATIVA, OPERATIVA, PREDIAL, AMBIENTAL, SOCIAL Y DE SEGURIDAD SALUD EN EL TRABAJO PARA LA VIGENCIA DEL CONTRATO DE CONCESIÓN No. 163 DE 2019.				
	Código del Formato CSPLMB-FT-LFG-006	Vigencia del Formato 01/09/2024	Versión: V03	Pág. 804 de 1083	

El manejo de los residuos sólido-generados inicia con la separación en la fuente, para lo cual se cuenta con puntos ecológicos rotulados e identificados por tipo de residuos (Ordinarios, Reciclables y orgánico), en cada frente de obra, la recolección se realiza con una frecuencia diaria.

Literales cumplimiento de acuerdo con lo estipulado en el Apéndice B

Literal b: Este se da cumplimiento ya que en la ficha se describen las cantidades gestión de este programa.

Literales c y l: De acuerdo con el reporte de cada uno de los formatos se analizan las cantidades que fueron ejecutadas en el periodo para cada uno de los frentes de obra

Literales d y f: para el cumplimiento de esta obligación se realiza la presentación de cada uno de los sitios de disposición final en el cual se relaciona la licencia y/o permisos ambientales autorizados por la autoridad ambiental competente.

Literal k romanillo iii: Para cumplimiento de este literal se presentan Anexos 2.9-9 Formatos Concesionario y Anexos 2.9-13 Certificaciones en el cual se entregan los formatos con cantidades utilizadas en el periodo y los soportes de estas cantidades

Literal s: Este se da cumplimiento con la entrega de cada una de las certificaciones de suministro y disposición de cada uno de los proveedores.

Literales q y m: Para el cumplimiento de estos literales se toma como referencia los indicadores estimados en el instrumento ambiental en el cual se realiza seguimiento y verificación de acuerdo con las cantidades estimadas para cada uno de los programas

Literal p: Para este literal se reporta y analiza el cumplimiento a la implementación de las medidas establecidas en el PMAS en donde se evalúan cada uno de los programas.

Literal u: Se remite a cada uno de los anexos

Plan de Gestión Integral de Residuos Peligrosos PM_AB-04

En la ficha se reportan las cantidades de Residuos peligrosos generados en el periodo los cuales son dispuestos con el gestor autorizados. De igual manera se realiza la presentación de indicadores de gestión de acuerdo con los instrumentos ambientales objetados.

Literales cumplimiento de acuerdo con lo estipulado en el Apéndice B

Literal b: Este se da cumplimiento ya que en la ficha se describen las cantidades gestión de este programa.

Literales c y l: De acuerdo con el reporte de cada uno de los formatos se analizan las cantidades que fueron ejecutadas en el periodo para cada uno de los frentes de obra

Literales d y f: para el cumplimiento de esta obligación se realiza la presentación de cada uno de los sitios de disposición final en el cual se relaciona la licencia y/o permisos ambientales autorizados por la autoridad ambiental competente.

Literal k romanillo iii: Para cumplimiento de este literal se presentan Anexos 2.9-9 Formatos Concesionario y Anexos 2.9-13 Certificaciones en el cual se entregan los formatos con cantidades utilizadas en el periodo y los soportes de estas cantidades

Literal s: Este se da cumplimiento con la entrega de cada una de las certificaciones de suministro y disposición de cada uno de los proveedores.

Literales q y m: Para el cumplimiento de estos literales se toma como referencia los indicadores estimados en el instrumento ambiental en el cual se realiza seguimiento y verificación de acuerdo con las cantidades estimadas para cada uno de los programas

Literal p: Para este literal se reporta y analiza el cumplimiento a la implementación de las medidas establecidas en el PMAS en donde se evalúan cada uno de los programas.

Literal u: Se remite a cada uno de los anexos

Programa de manejo de vertimientos PM_AB_05

Para este periodo se cuenta con unidades sanitarias y fijas en los diferentes frentes de obra, el mantenimiento de las unidades y recolección de las Aguas Residuales Domesticas (ARD), se realizó a través de un gestor externo (Septiclean, Baño Móvil y combi) Proveedores que cuentan con los permisos ambientales vigentes. Para el manejo de residuos líquidos domésticos se debe tener en cuenta que no hay vertimientos directos dado a que en los frentes de trabajo hay instaladas unidades sanitarias portátiles cuyos mantenimientos están a cargo de una empresa especializada los cuales cuentan con permisos en plantas de tratamiento debidamente Autorizadas.

	INFORME MENSUAL DE INTERVENTORÍA				
	CONTRATO No. 148 DE 2020 INTERVENTORÍA INTEGRAL, TÉCNICA, ECONÓMICA, FINANCIERA, CONTABLE, JURÍDICA, ADMINISTRATIVA, OPERATIVA, PREDIAL, AMBIENTAL, SOCIAL Y DE SEGURIDAD SALUD EN EL TRABAJO PARA LA VIGENCIA DEL CONTRATO DE CONCESIÓN No. 163 DE 2019.				
	Código del Formato CSPLMB-FT-LFG-006	Vigencia del Formato 01/09/2024	Versión: V03	Pág. 805 de 1083	

Literales cumplimiento de acuerdo con lo estipulado en el Apéndice B

Literal b: Este se da cumplimiento ya que en la ficha se describen las cantidades gestión de este programa.

Literales c y l: De acuerdo con el reporte de cada uno de los formatos se analizan las cantidades que fueron ejecutadas en el periodo para cada uno de los frentes de obra

Literales d y f: para el cumplimiento de esta obligación se realiza la presentación de cada uno de los sitios de disposición final en el cual se relaciona la licencia y/o permisos ambientales autorizados por la autoridad ambiental competente.

Literal k romanillo ii: Para cumplimiento de este literal se presentan Anexos 2.9-9 Formatos Concesionario y Anexos 2.9-13 Certificaciones en el cual se entregan los formatos con cantidades utilizadas en el periodo y los soportes de estas cantidades

Literal s: Este se da cumplimiento con la entrega de cada una de las certificaciones de suministro y disposición de cada uno de los proveedores.

Literales q y m: Para el cumplimiento de estos literales se toma como referencia los indicadores estimados en el instrumento ambiental en el cual se realiza seguimiento y verificación de acuerdo con las cantidades estimadas para cada uno de los programas

Literal p: Para este literal se reporta y analiza el cumplimiento a la implementación de las medidas establecidas en el PMAS en donde se evalúan cada uno de los programas.

Literal u: Se remite a cada uno de los anexos

Programa de manejo de pasivos ambientales: suelos contaminados PM_AB_06

Para el periodo no se presentaron pasivos ambientales en los diferentes frentes de obra

Programa de manejo de pasivos ambientales: suelos contaminados PM_AB_06

Para el periodo no se presentaron pasivos ambientales en los diferentes frentes de obra

Programa de manejo de derrames o fugas de combustibles líquidos PM_AB_07

Para El presente periodo no se presentaron derrames o fugas de combustible

Programa de manejo de fuentes de emisiones atmosféricas PM_AB_08

Para el manejo de los residuos y materiales de construcción se realiza en volquetas que cuentan con buenas condiciones mecánicas y cerramientos herméticos en el platón.

En la ficha se remiten los puntos en el cual se desarrollaron la toma de muestras de calidad de aire los parámetros evaluados fueron: **PM10, PM2.5, NO2, SO2, O3, HTP, COV y CO.**

Literales cumplimiento de acuerdo con lo estipulado en el Apéndice B

Literal b: Este se da cumplimiento ya que en la ficha se describen las cantidades gestión de este programa.

Literales c y l: De acuerdo con el reporte de cada uno de los formatos se analizan las cantidades que fueron ejecutadas en el periodo para cada uno de los frentes de obra

Literales d y f: para el cumplimiento de esta obligación se realiza la presentación de cada uno de los sitios de disposición final en el cual se relaciona la licencia y/o permisos ambientales autorizados por la autoridad ambiental competente.

Literal s: Este se da cumplimiento con la entrega de cada una de las certificaciones de suministro y disposición de cada uno de los proveedores.

Literales q y m: Para el cumplimiento de estos literales se toma como referencia los indicadores estimados en el instrumento ambiental en el cual se realiza seguimiento y verificación de acuerdo con las cantidades estimadas para cada uno de los programas

Literal p: Para este literal se reporta y analiza el cumplimiento a la implementación de las medidas establecidas en el PMAS en donde se evalúan cada uno de los programas.

Literal u: Se remite a cada uno de los anexos

Programa de manejo de ruido PM_AB_09

Para el presente periodo se presentaron monitoreos de 29 puntos de ruido ambiental a lo largo del viaducto

Programa de manejo de vibraciones y ruidos estructurales PM_AB_10



Para el presente periodo no se presentaron monitoreos de vibraciones y ruido estructural del frente de obra

Programa de manejo de gases efecto invernadero PM_AB_11

Para el presente programa se realiza el análisis de GEI los cuales son presentados mensualmente por el concesionario

Literales cumplimiento de acuerdo con lo estipulado en el Apéndice B

Literal b: Este se da cumplimiento ya que en la ficha se describen las cantidades gestión de este programa.

	INFORME MENSUAL DE INTERVENTORÍA			
	CONTRATO No. 148 DE 2020 INTERVENTORÍA INTEGRAL, TÉCNICA, ECONÓMICA, FINANCIERA, CONTABLE, JURÍDICA, ADMINISTRATIVA, OPERATIVA, PREDIAL, AMBIENTAL, SOCIAL Y DE SEGURIDAD SALUD EN EL TRABAJO PARA LA VIGENCIA DEL CONTRATO DE CONCESIÓN No. 163 DE 2019.			
Código del Formato CSPLMB-FT-LFG-006	Vigencia del Formato 01/09/2024	Versión: V03	Pág. 806 de 1083	

Literales c y l: De acuerdo con el reporte de cada uno de los formatos se analizan las cantidades que fueron ejecutadas en el periodo para cada uno de los frentes de obra

Literales d y f: para el cumplimiento de esta obligación se realiza la presentación de cada uno de los sitios de disposición final en el cual se relaciona la licencia y/o permisos ambientales autorizados por la autoridad ambiental competente.

Literal s: Este se da cumplimiento con la entrega de cada una de las certificaciones de suministro y disposición de cada uno de los proveedores.

Literales q y m: Para el cumplimiento de estos literales se toma como referencia los indicadores estimados en el instrumento ambiental en el cual se realiza seguimiento y verificación de acuerdo con las cantidades estimadas para cada uno de los programas

Literal p: Para este literal se reporta y analiza el cumplimiento a la implementación de las medidas establecidas en el PMAS en donde se evalúan cada uno de los programas.

Literal u: Se remite a cada uno de los anexos

Programa de manejo de aceites usados PM_AB_12

No aplica para el periodo ya que no se realizó generación de aceites usados en los frentes de obra

Programa de manejo de rondas hídricas, sumideros y cuerpos de aguas superficiales PM_AB_13

En esta ficha se reporta la protección de los sumideros de los diferentes frentes de obra

Literales cumplimientos de acuerdo con lo estipulado en el Apéndice B

Literal b: Este se da cumplimiento ya que en la ficha se describen las cantidades gestión de este programa.

Literales c y l: De acuerdo con el reporte de cada uno de los formatos se analizan las cantidades que fueron ejecutadas en el periodo para cada uno de los frentes de obra

Literales d y f: para el cumplimiento de esta obligación se realiza la presentación de cada uno de los sitios de disposición final en el cual se relaciona la licencia y/o permisos ambientales autorizados por la autoridad ambiental competente.

Literal s: Este se da cumplimiento con la entrega de cada una de las certificaciones de suministro y disposición de cada uno de los proveedores.

Literales q y m: Para el cumplimiento de estos literales se toma como referencia los indicadores estimados en el instrumento ambiental en el cual se realiza seguimiento y verificación de acuerdo con las cantidades estimadas para cada uno de los programas

Literal p: Para este literal se reporta y analiza el cumplimiento a la implementación de las medidas establecidas en el PMAS en donde se evalúan cada uno de los programas.

Literal u: Se remite a cada uno de los anexos

Programa de manejo de instalaciones temporales PM_AB_14

Literales cumplimientos de acuerdo con lo estipulado en el Apéndice B

Literal b: Este se da cumplimiento ya que en la ficha se describen las cantidades gestión de este programa.

Literales c y l: De acuerdo con el reporte de cada uno de los formatos se analizan las cantidades que fueron ejecutadas en el periodo para cada uno de los frentes de obra

Literales d y f: para el cumplimiento de esta obligación se realiza la presentación de cada uno de los sitios de disposición final en el cual se relaciona la licencia y/o permisos ambientales autorizados por la autoridad ambiental competente.

Literal s: Este se da cumplimiento con la entrega de cada una de las certificaciones de suministro y disposición de cada uno de los proveedores.

Literal k romanillo iv: Para cumplimiento de este literal se presentan Anexos 2.9-9 Formatos Concesionario y Anexos 2.9-13 Certificaciones en el cual se entregan los formatos con cantidades utilizadas en el periodo y los soportes de esta cantidades

Literales q y m: Para el cumplimiento de estos literales se toma como referencia los indicadores estimados en el instrumento ambiental en el cual se realiza seguimiento y verificación de acuerdo con las cantidades estimadas para cada uno de los programas

Literal p: Para este literal se reporta y analiza el cumplimiento a la implementación de las medidas establecidas en el PMAS en donde se evalúan cada uno de los programas.

Literal u: Se remite a cada uno de los anexos

Gestión para el uso eficiente del agua PM_AB_15

En esta ficha se reporta el consumo de agua utilizado en los diferentes frentes de obra así mismo se reporta el agua usada para el mantenimiento de arbolado de acuerdo con su resolución

Literales cumplimientos de acuerdo con lo estipulado en el Apéndice B

	INFORME MENSUAL DE INTERVENTORÍA				
	CONTRATO No. 148 DE 2020 INTERVENTORÍA INTEGRAL, TÉCNICA, ECONÓMICA, FINANCIERA, CONTABLE, JURÍDICA, ADMINISTRATIVA, OPERATIVA, PREDIAL, AMBIENTAL, SOCIAL Y DE SEGURIDAD SALUD EN EL TRABAJO PARA LA VIGENCIA DEL CONTRATO DE CONCESIÓN No. 163 DE 2019.				
	Código del Formato CSPLMB-FT-LFG-006	Vigencia del Formato 01/09/2024	Versión: V03	Pág. 807 de 1083	

Literal b: Este se da cumplimiento ya que en la ficha se describen las cantidades gestión de este programa.

Literales c y l: De acuerdo con el reporte de cada uno de los formatos se analizan las cantidades que fueron ejecutadas en el periodo para cada uno de los frentes de obra

Literales d y f: para el cumplimiento de esta obligación se realiza la presentación de cada uno de los sitios de disposición final en el cual se relaciona la licencia y/o permisos ambientales autorizados por la autoridad ambiental competente.

Literal s: Este se da cumplimiento con la entrega de cada una de las certificaciones de suministro y disposición de cada uno de los proveedores.

Literales q y m: Para el cumplimiento de estos literales se toma como referencia los indicadores estimados en el instrumento ambiental en el cual se realiza seguimiento y verificación de acuerdo con las cantidades estimadas para cada uno de los programas

Literal p: Para este literal se reporta y analiza el cumplimiento a la implementación de las medidas establecidas en el PMAS en donde se evalúan cada uno de los programas.

Literal u: Se remite a cada uno de los anexos

Programa de manejo de aguas subterránea PM_AB_16

No aplica para el periodo

Programa de manejo operación planta de concretos móviles PM_AB_17

No aplica para el periodo

Programa de manejo de fauna urbana PMB_B-01

Literales cumplimientos de acuerdo con lo estipulado en el Apéndice B

Literal b: Este se da cumplimiento ya que en la ficha se describen las cantidades gestión de este programa.

Literales c y l: De acuerdo con el reporte de cada uno de los formatos se analizan las cantidades que fueron ejecutadas en el periodo para cada uno de los frentes de obra

Literales d, f e: para el cumplimiento de esta obligación se realiza la presentación de cada uno de los sitios de disposición final en el cual se relaciona la licencia y/o permisos ambientales autorizados por la autoridad ambiental competente.

Literal s: Este se da cumplimiento con la entrega de cada una de las certificaciones de suministro y disposición de cada uno de los proveedores.

Literal r: se evidencia registro fotográfico de la gestión ambiental desde el componente fauna

Literales q y m: Para el cumplimiento de estos literales se toma como referencia los indicadores estimados en el instrumento ambiental en el cual se realiza seguimiento y verificación de acuerdo con las cantidades estimadas para cada uno de los programas

Literal p: Para este literal se reporta y analiza el cumplimiento a la implementación de las medidas establecidas en el PMAS en donde se evalúan cada uno de los programas.

Literal u: Se remite a cada uno de los anexos

PM_BI_02 y 05 Programa de manejo de compensación para el medio biótico afectación paisajística; programa de manejo para el medio biótico por afectación de la calidad visual del paisaje

Para el presente programa la fecha del presente informe no se han adelantado actividades de implementación de diseño paisajístico y zonas verdes.

d) Relación de las Licencias y Permisos obtenidos por el Concesionario y sus Contratistas y proveedores, o estado de los mismos.

e) Relación y estado de avance de cada una de las obligaciones establecidas en los Actos Administrativos de las Licencias y Permisos obtenidos por el Concesionario.

f) Relación de las Licencias y Permisos ambientales de los proveedores y gestores ambientales de servicios prestados por el Concesionario.

i) Relación del seguimiento de los procesos administrativos y/o judiciales que se hayan iniciado en contra del Concesionario y estado de los trámites, relacionado con la gestión ambiental.

k) Reporte, control y validación de las cantidades de: viii) Áreas verdes existentes, áreas endurecidas y áreas remanentes.

l) Reportar en los formatos entregados por la EMB, la Información Ambiental Mensual señalada en el Manual de Seguimiento Ambiental y SST de la EMB.

n) Reporte del seguimiento a las Compensaciones Ambientales realizadas por el Concesionario

Programa de manejo y remoción de cobertura vegetal y descapoté PM_BI_03

K. Reporte, control y validación de las cantidades de: vi) Material de descapoté.

A la fecha del presente informe no se han adelantado actividades de implementación de diseño paisajístico y zonas verdes.

Programa de manejo silvicultural PM_BI_04

	INFORME MENSUAL DE INTERVENTORÍA				
	CONTRATO No. 148 DE 2020 INTERVENTORÍA INTEGRAL, TÉCNICA, ECONÓMICA, FINANCIERA, CONTABLE, JURÍDICA, ADMINISTRATIVA, OPERATIVA, PREDIAL, AMBIENTAL, SOCIAL Y DE SEGURIDAD SALUD EN EL TRABAJO PARA LA VIGENCIA DEL CONTRATO DE CONCESIÓN No. 163 DE 2019.				
	Código del Formato CSPLMB-FT-LFG-006	Vigencia del Formato 01/09/2024	Versión: V03	Pág. 808 de 1083	

A la fecha del presente informe, en relación con talas se tiene un acumulado total de 1108 y mensual de 81. En cuanto a los traslados, se tiene un acumulado total de 2116 y mensual de 45. Acerca de las podas se tiene un acumulado total de 1 y durante el mes no se ejecutaron. Mientras tanto no se han ejecutado actividades de conservación y plantación de árboles. En ese sentido, presenta un cumplimiento de 68% para talas, 83% para traslados, 6% para podas radicales y de 0% para tratamiento integral y conservar.

- d) Relación de las Licencias y Permisos obtenidos por el Concesionario y sus Contratistas y proveedores, o estado de los mismos.
- e) Relación y estado de avance de cada una de las obligaciones establecidas en los Actos Administrativos de las Licencias y Permisos obtenidos por el Concesionario.
- f) Relación de las Licencias y Permisos ambientales de los proveedores y gestores ambientales de servicios prestados por el Concesionario.
- i) Relación del seguimiento de los procesos administrativos y/o judiciales que se hayan iniciado en contra del Concesionario y estado de los trámites, relacionado con la gestión ambiental.
- k) Reporte, control y validación de las cantidades de: vii) Tratamientos silviculturales.
- l) Reportar en los formatos entregados por la EMB, la Información Ambiental Mensual señalada en el Manual de Seguimiento Ambiental y SST de la EMB.
- n) Reporte del seguimiento a las Compensaciones Ambientales realizadas por el Concesionario

Programa de manejo de epífitas vasculares y no vasculares PMB_B-06

Para el presente periodo no aplica

Literal b: Este se da cumplimiento ya que en la ficha se describen las cantidades gestión de este programa.

Literales c y l: De acuerdo con el reporte de cada uno de los formatos se analizan las cantidades que fueron ejecutadas en el periodo para cada uno de los frentes de obra

Literales d, f e: para el cumplimiento de esta obligación se realiza la presentación de cada uno de los sitios de disposición final en el cual se relaciona la licencia y/o permisos ambientales autorizados por la autoridad ambiental competente.

Literales q y m: Para el cumplimiento de estos literales se toma como referencia los indicadores estimados en el instrumento ambiental en el cual se realiza seguimiento y verificación de acuerdo con las cantidades estimadas para cada uno de los programas

Literal p: Para este literal se reporta y analiza el cumplimiento a la implementación de las medidas establecidas en el PMAS en donde se evalúan cada uno de los programas.

Literal r: se evidencia registro fotográfico de la gestión ambiental desde el componente fauna

Literal u: Se remite a cada uno de los anexos

	INFORME MENSUAL DE INTERVENTORÍA				
	CONTRATO No. 148 DE 2020 INTERVENTORÍA INTEGRAL, TÉCNICA, ECONÓMICA, FINANCIERA, CONTABLE, JURÍDICA, ADMINISTRATIVA, OPERATIVA, PREDIAL, AMBIENTAL, SOCIAL Y DE SEGURIDAD SALUD EN EL TRABAJO PARA LA VIGENCIA DEL CONTRATO DE CONCESIÓN No. 163 DE 2019.				
	Código del Formato CSPLMB-FT-LFG-006	Vigencia del Formato 01/09/2024	Versión: V03	Pág. 809 de 1083	

2.10. Seguimiento a la Gestión Social

- a) *Reporte y análisis en los formatos que la EMB dispondrá al momento de firma del Acta de Inicio del Contrato de Interventoría, de gestión social establecidos en el Manual de Seguimiento y Control a la Gestión Social de la EMB o el documento que lo remplace o sustituya, con los respectivos soportes.*

Para el presente mes la EMB remitió un correo al concesionario frente al comunicado que la interventoría remitió dando respuesta al oficio EXTS24-0007928, donde les manifiesto:

“En consonancia con lo comunicado por la Interventoría y lo advertido por ML1, consideramos pertinente comentar lo siguiente:

- *Atendiendo a la literalidad del objeto del Contrato de Concesión No. 163 de 2019, las actividades que debe desarrollar el Concesionario se realizarán por cuenta y riesgo propio.*
- *Adicionalmente, se establece que, derivado de las obligaciones contractuales el Concesionario deberá evitar la imposición de multas por incumplimiento de cualquier normatividad aplicable al Proyecto y, en caso de presentarse alguna sanción, multa o indemnización se deberá mantener indemne a la EMB.*
- *En el Contrato de concesión no se observa una obligación específica dirigida al cumplimiento de funciones de Encargado del tratamiento de datos personales.*
- *En el numeral 2.8 “Obligaciones del Concesionario frente a la elaboración de informes, procedimientos y aplicación de formatos” del Apéndice Técnico 14 - Gestión Social de la Primera Línea del Metro de Bogotá, se establece que el Concesionario deberá implementar los formatos que hacen parte del Manual de Seguimiento y Control de la Gestión Social de la EMB con el fin de dar cumplimiento a las obligaciones sociales contenidas en el Apéndice citado y en el Contrato de Concesión.*
- *Teniendo en consideración la segunda recomendación de la Interventoría nos encontramos de acuerdo con la incorporación de la autorización en los formatos para la inclusión de la autorización de tratamiento de datos en los formatos determinados en el Manual de Seguimiento y Control de la Gestión Social para la Empresa Metro de Bogotá.*
- *No obstante, respecto de la recomendación “Dependiendo de la parte que genere o produzca el formato a implementar, la Política de Protección de Datos sea incorporada” es preciso manifestar que nos apartamos de la afirmación, toda vez que el responsable de la información no es la persona jurídica que produzca el formato sino aquella quien decide que realizar con los datos que se han recopilado a través de estos. Por tanto, y como se ha advertido anteriormente, solo es pertinente agregar la autorización de datos personales de la EMB en el caso en que la Entidad, en ejercicio de sus funciones u obligaciones contractuales, sea fuente para el tratamiento de datos (recolección, procesamiento, custodia y/o análisis, entre otras).*

	INFORME MENSUAL DE INTERVENTORÍA				
	CONTRATO No. 148 DE 2020 INTERVENTORÍA INTEGRAL, TÉCNICA, ECONÓMICA, FINANCIERA, CONTABLE, JURÍDICA, ADMINISTRATIVA, OPERATIVA, PREDIAL, AMBIENTAL, SOCIAL Y DE SEGURIDAD SALUD EN EL TRABAJO PARA LA VIGENCIA DEL CONTRATO DE CONCESIÓN No. 163 DE 2019.				
	Código del Formato CSPLMB-FT-LFG-006	Vigencia del Formato 01/09/2024	Versión: V03	Pág. 810 de 1083	

- *Si bien se ha identificado que en los formatos se requiere de la recopilación de datos sensibles, es importante tener en cuenta, que se debe aplicar lo establecido en los artículos 5 y 6 de la Ley 1581 de 2012 y el Decreto 1377 de 2013, por quién materialice las acciones que involucra el tratamiento de datos e incorporar en el formato, las advertencias debidas...”*

En el siguiente enlace se puede visualizar la correspondencia:

<https://interventoriаметrobogota-my.sharepoint.com/:b:/p/jrubiano/EUllO2PRu25CviH3FCe8zKABllqEhgSlcFFurf4F-EtKsA?e=CAOUir>

- b) Relación y descripción de las actividades relacionadas con la gestión social y con los planes de manejo social, realizados por el Concesionario en cumplimiento del Plan de Ejecución durante el período a reportar, lo cual deberá contrastarse con el período inmediatamente anterior (de acuerdo con la etapa y fase en la que se encuentre el Contrato de Concesión).*

En el literal c) se desarrollan las actividades del plan de manejo social, para cada uno de los programas establecidos.



- c) Relación y descripción de las actividades realizadas de gestión social por parte del Concesionario, en el ejercicio de sus obligaciones de seguimiento de la gestión social con el período a reportar lo cual deberá contrastarse con el período inmediatamente anterior (de acuerdo con la Etapa y Fase en la que se encuentre el Contrato de Concesión).*

➤ **Informe ejecutivo PMAS**

A continuación, se realiza un reporte desde la matriz DOFA, donde se presenta las debilidades, oportunidades, fortalezas y amenazas que se presentaron durante el periodo para cada uno de los frentes de obra:

✓ **Frente de trabajo WF1**

DEBILIDADES	OPORTUNIDADES
<ul style="list-style-type: none"> - Poca participación en mesas intersectoriales. - Demora en los tiempos de seguimiento y respuesta a las reclamaciones por daños a predios. - Realización de actividades sin previa comunicación a Interventoría. - Realización de actividades con tiempos ajustados. - Poca comunicación entre áreas del Concesionario 	<ul style="list-style-type: none"> - Representantes de comunidad y comerciantes positivos - Estrategias y campañas para la generación de empleo - Etapa constructiva con avance significativo

	INFORME MENSUAL DE INTERVENTORÍA				
	CONTRATO No. 148 DE 2020 INTERVENTORÍA INTEGRAL, TÉCNICA, ECONÓMICA, FINANCIERA, CONTABLE, JURÍDICA, ADMINISTRATIVA, OPERATIVA, PREDIAL, AMBIENTAL, SOCIAL Y DE SEGURIDAD SALUD EN EL TRABAJO PARA LA VIGENCIA DEL CONTRATO DE CONCESIÓN No. 163 DE 2019.				
	Código del Formato CSPLMB-FT-LFG-006	Vigencia del Formato 01/09/2024	Versión: V03	Pág. 811 de 1083	

FORTALEZAS <ul style="list-style-type: none"> - Generación de espacios que buscan mayor incidencia de la comunidad. - Equipo social consolidado y articulado entre contratistas y Concesionario. - La comunidad reconoce avances de las obras en el tramo. 	AMENAZAS <ul style="list-style-type: none"> - Falta de cultura ciudadana. - Falencias y demoras en otras obras que se están realizando en el área de influencia. - La localidad presenta complejidad de problemáticas sociales que inciden y generan vías de hecho en el trazado del Proyecto.
---	---

Tabla 2.10-1. Reporte de las debilidades, oportunidades, fortalezas y amenazas que se han presentado en cada programa de la WF1

✓ Frente de trabajo WF2

DEBILIDADES <ul style="list-style-type: none"> - Próxima afectación a comerciantes por cierre de intersección Avenida Villavicencio entre Agoberto Mejía y carrera 81G - Realización de actividades sin previa comunicación a Interventoría. - Tiempos de programación de visita y respuesta a PQRSD por posibles afectaciones. - Débil relacionamiento del Concesionario con algunos líderes - Poca aceptación de ciertas comunidades al Proyecto y los profesionales 	OPORTUNIDADES <ul style="list-style-type: none"> - Estrategias y campañas para la generación de empleo - Equipo social consolidado - Avance significativo de las actividades constructivas. - La interventoría muestra disposición para apoyar y guiar los procesos, lo que facilita la ejecución eficiente del proyecto. - Las estrategias económicas pueden facilitar y mejorar el relacionamiento con los comerciantes de “la ruta de las cerámicas”
FORTALEZAS <ul style="list-style-type: none"> - Disposición de interventoría a acompañar los procesos. - Diferentes niveles sociales y culturales en el tramo. - Conocimiento del territorio y las dinámicas sociales. - Sectores comerciales con gran afluencia de personas 	AMENAZAS <ul style="list-style-type: none"> - Alarma de bloqueo avenida Villavicencio por implementación de PMT en la intersección con Agoberto Mejía y afectación al sector comercial de las cerámicas. - Implementación de PMT en sectores con gran movilidad. - Nuevos cierres que pueden representar impactos en el sector comercial

Tabla 2.10-2. Reporte de las debilidades, oportunidades, fortalezas y amenazas que se han presentado en cada programa de la WF2

✓ Frente de trabajo WF3

DEBILIDADES: (factores internos) <ul style="list-style-type: none"> -Falta de constancia y seguimiento de procesos económicos y estrategias implementadas con los comerciantes del sector. -Implementación de múltiples PMTs que colapsan la movilidad del sector. - Cierres de áreas de intervención que superar lo socializado a la comunidad. - Daños en redes que pueden afectar la movilidad vehicular de la zona. - Cerramientos intervenciones redes. 	OPORTUNIDADES (factores externos) <ul style="list-style-type: none"> -Relacionamiento líderes estratégicos comunidad y comerciantes que tienen interés de realizar acuerdos de trabajo en equipo con el proyecto. -Generación de empleo -Articulación interinstitucional para la viabilidad de las metas planteadas para el proyecto de la línea 1 del metro de Bogotá.
---	--



	INFORME MENSUAL DE INTERVENTORÍA				
	CONTRATO No. 148 DE 2020 INTERVENTORÍA INTEGRAL, TÉCNICA, ECONÓMICA, FINANCIERA, CONTABLE, JURÍDICA, ADMINISTRATIVA, OPERATIVA, PREDIAL, AMBIENTAL, SOCIAL Y DE SEGURIDAD SALUD EN EL TRABAJO PARA LA VIGENCIA DEL CONTRATO DE CONCESIÓN No. 163 DE 2019.				
	Código del Formato CSPLMB-FT-LFG-006	Vigencia del Formato 01/09/2024	Versión: V03	Pág. 812 de 1083	

FORTALEZAS (factores internos) -Mesas de trabajo y comités de nivel 3 -Articulación interinstitucional adelantándose a las posibles afectaciones. - Atención oportuna a la comunidad -Plan de ejecución en los tiempos programados -Envió permanente material audiovisual y fotográfico, según las dinámicas del proyecto. - Articulación con las entidades prestadoras de servicios de recolección de residuos sólidos.	AMENAZAS (factores externos) -La zona del proyecto tiene varios contratos de obra simultáneos. -Plan parcial de renovación urbana -Falta de cultura ciudadana. -Alto índice de comercio en la zona -Control político -Opositores de la línea 1 del metro de Bogotá.
---	--

Tabla 2.10-3. Reporte de las debilidades, oportunidades, fortalezas y amenazas que se han presentado en cada programa de la WF3

✓ **Frente de trabajo WF4**

DEBILIDADES - Av. caracas entre calle 1 y 6. Malos olores, residuos sólidos, RCD. - Afectación a tuberías por trabajo de traslado de redes de Acueducto. - Cumplimiento de compromisos y acuerdos generados con la comunidad. - Cerramientos temporales futuras estaciones del Metro.	OPORTUNIDADES - Articulación anticipada con entidades y líderes estratégicos con el fin de mitigar situaciones que afecten a la comunidad. - Relacionamiento con líderes estratégicos comunidad y comerciantes con disposición para trabajar -Generación de empleo -Constancia en la implementación de las estrategias económicas lo cual ha generado credibilidad en el sector. -Articulación interinstitucional para la viabilidad de las metas planteadas para la línea 1 del metro de Bogotá. -Desarrollo de recorridos de la Calle 1ra a la 13 con Entidades como UAESP, secretaria de integración social, desarrollo económico y proveedores de recolección de residuos domiciliario para articulaciones de temas de manejo de basuras, habitabilidad en calle y recicladores de oficio. -Solicitud de sector comercial de enfocar las estrategias con comerciantes en el embellecimiento del sector que fortalezca la confianza de los potenciales compradores del voto nacional y San Victorino. -Coordinación del uso de las pantallas de instaladas en los centros de venta en San Victorino para generar pautas o campañas de expectativas sobre las obras de la primera Línea del metro al sector.
--	---

	INFORME MENSUAL DE INTERVENTORÍA				
	CONTRATO No. 148 DE 2020 INTERVENTORÍA INTEGRAL, TÉCNICA, ECONÓMICA, FINANCIERA, CONTABLE, JURÍDICA, ADMINISTRATIVA, OPERATIVA, PREDIAL, AMBIENTAL, SOCIAL Y DE SEGURIDAD SALUD EN EL TRABAJO PARA LA VIGENCIA DEL CONTRATO DE CONCESIÓN No. 163 DE 2019.				
	Código del Formato CSPLMB-FT-LFG-006	Vigencia del Formato 01/09/2024	Versión: V03	Pág. 813 de 1083	

<p>FORTALEZAS</p> <ul style="list-style-type: none"> - Disposición de Metro línea 1 para gestionar con las entidades y mitigar las situaciones evidenciadas en territorio. - Plan de ejecución en los tiempos programados - Conocimiento del territorio, lideresa y lideresas través de acciones iniciales de acercamiento en el sector de San Victorino. - Disponibilidad de equipo del componente social - Contar con un equipo focalizado en las acciones a desarrollar en el sector de la 1ra a la 13 dadas las características del sector. - Envió permanente material audiovisual y fotográfico, según las dinámicas del proyecto. 	<p>AMENAZAS</p> <ul style="list-style-type: none"> - La zona del proyecto tiene varios contratos de obra simultáneos. - Plan parcial de renovación urbana - Falta de cultura ciudadana. - Alto índice de comercio informal en la zona - Control político - Redes sociales (youtubers) - Opositores de la línea 1 del metro de Bogotá. - Implementación de PMTs que no contemple las recomendaciones generadas en los diferentes espacios dadas las características del sector. - Condiciones preexistentes que pueden generar impacto sobre las obras y cerramientos. - Temas de inseguridad en el sector de san Victorino durante el desarrollo de actividades de la obra como recorridos, toma de registros fotográficos y actividades puntuales de la obra. - El sector de la 1ra a la 13 se caracteriza por tener de manera permanente temporada, dado que este sector maneja diversidad de productos de venta y servicios para mayoristas, no solo para comparadores de Bogotá sino del país en general.
---	---

Tabla 2.10-4. Reporte de las debilidades, oportunidades, fortalezas y amenazas que se han presentado en cada programa de la WF4

✓ **Frente de trabajo WF5**

<p>DEBILIDADES</p> <ul style="list-style-type: none"> - Baja ejecución en las obras (obras sin ejecución) – La interventoría realiza cada 15 días en conjunto con ML1 y la EMB un comité de nivel 3 con las áreas interdisciplinarias del proyecto con el fin de generar las alertas de atrasos a las obras próximas a iniciar. - Apropiación de ML1 de los procesos en obra, no solo los contratistas deben estar en territorio. Áreas interdisciplinarias en general- La Interventoría realiza la retroalimentación permanente. - Mejoramiento de las planeaciones para las reuniones con la comunidad, en cuento a claridades del tema y logística- - La interventoría deja la recomendación mediante correo electrónico. - Mejorar la programación de las actividades registradas en el cronograma referente a: cambio de fecha de actividades, cancelación de actividades, ingreso de actividades nuevas; lo anterior con el fin de realizar seguimiento de la interventoría – La interventoría deja trazabilidad mediante correo electrónico. - Articulación interinstitucional, en diferentes espacios se ha solicitado al concesionario definir las necesidades de articulación propuestas por la EMB, a las cuales ML1 no asisten – La interventoría deja la trazabilidad mediante correo electrónico. 	<p>OPORTUNIDADES</p> <ul style="list-style-type: none"> - Existe un período previo al inicio de las actividades que permite una adecuada preparación y organización de los procesos, esto debe ser aprovechado por el componente social para planear la mitigación de los impactos en el sector. - La interventoría muestra disposición para apoyar y guiar los procesos, lo que facilita la ejecución eficiente del proyecto. - Se cuenta con la posibilidad de establecer una coordinación efectiva con las entidades relacionadas, lo que optimiza los recursos y esfuerzos. - La comunidad que se muestra a favor del proyecto, facilita la implementación de acciones y reduce posibles conflictos. - Existe la oportunidad de articular esfuerzos con las Alcaldías Locales, lo que fortalece la gestión y el alcance del proyecto. - La capacidad de operar las 24 horas permite acelerar los plazos y optimizar el tiempo de ejecución. - La coincidencia del proyecto con la temporada seca reduce los riesgos asociados a las condiciones climáticas y facilita la ejecución de obras. - Mejorar la comunicación interna entre sus áreas, especialmente entre las áreas técnicas y el componente de comunicaciones, con el fin de tener de manera oportuna
---	---



	INFORME MENSUAL DE INTERVENTORÍA				
	CONTRATO No. 148 DE 2020 INTERVENTORÍA INTEGRAL, TÉCNICA, ECONÓMICA, FINANCIERA, CONTABLE, JURÍDICA, ADMINISTRATIVA, OPERATIVA, PREDIAL, AMBIENTAL, SOCIAL Y DE SEGURIDAD SALUD EN EL TRABAJO PARA LA VIGENCIA DEL CONTRATO DE CONCESIÓN No. 163 DE 2019.				
	Código del Formato CSPLMB-FT-LFG-006	Vigencia del Formato 01/09/2024	Versión: V03	Pág. 814 de 1083	

<p>-Se recomienda que para las obras que están por iniciar se logre completar el personal mínimo requerido para el Concesionario.</p>	<p>la información para el diseño, envío, revisión y aprobación de las piezas de divulgación, especialmente, la información de cortes de servicios públicos.</p>
<p>FORTALEZAS</p> <ul style="list-style-type: none"> -El equipo social mantiene una presencia constante en la zona, lo que permite un seguimiento cercano y una respuesta ágil a las necesidades de la comunidad. -Se cuenta con espacios de diálogo y coordinación, como mesas de trabajo y comités de nivel 3, que facilitan la participación de los actores involucrados y la toma de decisiones consensuadas. -Existe una comunicación efectiva y colaborativa entre las diferentes áreas interdisciplinarias, lo que garantiza una integración eficiente de esfuerzos y recursos. 	<p>AMENAZAS</p> <ul style="list-style-type: none"> -Diversidad social y cultural en el tramo: La existencia de diferentes niveles sociales y culturales en la zona puede dificultar la implementación de estrategias unificadas y la cohesión comunitaria. -Baja participación ciudadana: Se evidencia una mínima asistencia de la comunidad a los espacios de participación distritales y locales, lo que limita el involucramiento activo de los habitantes en la toma de decisiones. -La alta presencia de personas en situación de calle representa un desafío para el orden público y la convivencia en la zona. -Los altos índices de inseguridad afectan la calidad de vida de los residentes y limitan el desarrollo de actividades comunitarias y comerciales. -La gran cantidad de puntos no autorizados de disposición de residuos genera problemas ambientales y de salubridad. -La carencia de prácticas y valores cívicos dificulta la adopción de comportamientos responsables y sostenibles por parte de la comunidad. -La presencia de numerosos BIC en la zona implica restricciones y desafíos adicionales en la planificación y ejecución del proyecto. Adicionalmente la gestión de los permisos relacionados con los Bienes de Interés Cultural ha generado atrasos y complicaciones en los procesos de intervención. <p>Consideraciones de la interventoría: Estas amenazas son tenidas en cuenta por la interventoría durante la revisión previa de los documentos entregados por ML1, incluyendo los planes anuales, estrategias económicas y publicitarias, PGS (Planes de Gestión Social) y demás documentos contractuales que definen el que hacer del concesionario.</p>

Tabla 2.10-5. Reporte de las debilidades, oportunidades, fortalezas y amenazas que se han presentado en cada programa de la WF5

✓ Frente de trabajo WF6

<p>DEBILIDADES</p> <ul style="list-style-type: none"> - Poco personal en obra (obras sin ejecución) - La interventoría realiza cada 15 días en conjunto con ML1 y la EMB un comité de nivel 3 con las áreas interdisciplinarias del proyecto con el fin de generar las alertas de atrasos a las obras próximas a iniciar. -Ejecución de actividades fuera del AID del proyecto - La interventoría realiza acompañamiento con el fin de evaluar el alcance contractual de la gestión del contratista. 	<p>OPORTUNIDADES</p> <ul style="list-style-type: none"> - Existe un período previo al inicio de las actividades que permite una adecuada preparación y organización de los procesos, esto debe ser aprovechado por el componente social para planear la mitigación de los impactos en el sector. -La interventoría muestra disposición para apoyar y guiar los procesos, lo que facilita la ejecución eficiente del proyecto.
---	--

	INFORME MENSUAL DE INTERVENTORÍA				
	CONTRATO No. 148 DE 2020 INTERVENTORÍA INTEGRAL, TÉCNICA, ECONÓMICA, FINANCIERA, CONTABLE, JURÍDICA, ADMINISTRATIVA, OPERATIVA, PREDIAL, AMBIENTAL, SOCIAL Y DE SEGURIDAD SALUD EN EL TRABAJO PARA LA VIGENCIA DEL CONTRATO DE CONCESIÓN No. 163 DE 2019.				
	Código del Formato CSPLMB-FT-LFG-006	Vigencia del Formato 01/09/2024	Versión: V03	Pág. 815 de 1083	

<p>-Falta de constancia y seguimiento de procesos económicos y estrategias implementadas con los comerciantes del sector. (obras con ejecución y próximas a iniciar) – La interventoría remite comunicaciones alertando y advirtiendo sobre el tema</p> <p>-Ruido generado por maquinarias</p> <p>-Fechas de terminación y entrega sin cumplir (baja credibilidad) – La interventoría alerta al concesionario en los comités de nivel 3</p> <p>-Implementación de PMT en múltiples fases, obras de redes inician sin la aprobación de los mismo y generan problemas con la comunidad por la falta de información. – La interventoría alerta al concesionario en los comités de nivel 3</p> <p>-Se recomienda que para las obras que están por iniciar se logre completar el personal mínimo requerido para el Concesionario.</p>	<p>-Se cuenta con la posibilidad de establecer una coordinación efectiva con las entidades relacionadas, lo que optimiza los recursos y esfuerzos.</p> <p>-La comunidad que se muestra a favor del proyecto, facilita la implementación de acciones y reduce posibles conflictos.</p> <p>-Existe la oportunidad de articular esfuerzos con las Alcaldías Locales, lo que fortalece la gestión y el alcance del proyecto.</p> <p>-La capacidad de operar las 24 horas permite acelerar los plazos y optimizar el tiempo de ejecución.</p> <p>-La coincidencia del proyecto con la temporada seca reduce los riesgos asociados a las condiciones climáticas y facilita la ejecución de obras.</p> <p>-Mejorar la comunicación interna entre sus áreas, especialmente entre las áreas técnicas y el componente de comunicaciones, con el fin de tener de manera oportuna la información para el diseño, envío, revisión y aprobación de las piezas de divulgación, especialmente, la información de cortes de servicios públicos.</p>
<p>FORTALEZAS</p> <p>-La interventoría mantiene una comunicación constante y un acompañamiento activo, lo que facilita la supervisión y el cumplimiento de los objetivos del proyecto.</p> <p>-El equipo social tiene una presencia continua en la zona, lo que permite un seguimiento cercano a las necesidades de la comunidad y una respuesta ágil a sus inquietudes.</p> <p>-Se cuenta con espacios de diálogo y coordinación, como mesas de trabajo y comités de nivel 3, que fomentan la participación de los actores involucrados y la toma de decisiones consensuadas.</p> <p>-Se han adelantado acciones de coordinación con otras instituciones para anticiparse a posibles afectaciones, lo que reduce riesgos y garantiza una ejecución más eficiente.</p> <p>-El concesionario ha demostrado capacidad para gestionar y mitigar situaciones críticas, lo que contribuye a la estabilidad del proyecto.</p> <p>-Existe una comunicación efectiva y colaborativa entre las diferentes áreas interdisciplinarias, lo que permite una integración eficiente de esfuerzos y recursos.</p> <p>-ML1 ha entregado soportes y documentación en múltiples espacios, incluso a los opositores del proyecto, lo que refleja transparencia y disposición al diálogo.</p> <p>-El equipo ha demostrado habilidad para gestionar situaciones críticas con la comunidad, manteniendo la calma y buscando soluciones constructivas.</p>	<p>AMENAZAS</p> <p>-La gran concentración de personas en zonas comerciales puede dificultar la movilidad y la ejecución de obras, además de aumentar los riesgos logísticos.</p> <p>-La presencia de diferentes niveles sociales y culturales en la zona puede generar desafíos para la implementación de estrategias unificadas y la cohesión comunitaria.</p> <p>-Los sectores con una elevada presencia de comercio pueden verse afectados durante la ejecución del proyecto.</p> <p>-La significativa presencia de personas en situación de calle afecta el orden público y la convivencia en la zona.</p> <p>-Altos índices de inseguridad impactan negativamente en la calidad de vida de los residentes y en el desarrollo de las actividades del proyecto.</p> <p>-La existencia de numerosos puntos no autorizados de disposición de residuos genera problemas ambientales y de salubridad.</p> <p>-Falta de cultura ciudadana dificulta la adopción de comportamientos responsables y sostenibles por parte de la comunidad.</p> <p>-La presencia de numerosas entidades en la zona puede generar complicaciones en la coordinación y gestión de espacios.</p> <p>-Las expresiones de descontento o rechazo por parte de la comunidad pueden afectar la imagen del proyecto y su aceptación social.</p> <p>-Las posiciones individuales o con intereses políticos pueden interferir en la gestión social y en la implementación de estrategias.</p>

Tabla 2.10-6. Reporte de las debilidades, oportunidades, fortalezas y amenazas que se han presentado en cada programa de la WF6

Igualmente, a continuación, se deja informe cualitativo de mes por programas:

	INFORME MENSUAL DE INTERVENTORÍA			
	CONTRATO No. 148 DE 2020 INTERVENTORÍA INTEGRAL, TÉCNICA, ECONÓMICA, FINANCIERA, CONTABLE, JURÍDICA, ADMINISTRATIVA, OPERATIVA, PREDIAL, AMBIENTAL, SOCIAL Y DE SEGURIDAD SALUD EN EL TRABAJO PARA LA VIGENCIA DEL CONTRATO DE CONCESIÓN No. 163 DE 2019.			
	Código del Formato CSPLMB-FT-LFG-006	Vigencia del Formato 01/09/2024	Versión: V03	

Programa	Gestiones realizadas durante el periodo	Acciones de mejora solicitadas durante el mes
Programa de Información y Comunicación Pública	<p>Comunicación en el territorio</p> <p>Se realizó la revisión, validación y aprobación de piezas de comunicación dirigidas al Área de Influencia Directa, relacionadas con Planes de Manejo de Tránsito, cortes de servicios públicos, avance de construcción de estaciones y traslado de redes, entre otras.</p> <p>Algunos PMTs revisados: Pilotaje adicional Av. Caracas con calle 66, preliminares en la 1 de Mayo entre carreras 50 y 51, cierre BRT Calle 19, Av. Villavicencio entre Carrera 80 y 81G.</p> <p>Se verificó la distribución de piezas de comunicación aprobadas, especialmente relacionadas con Planes de Manejo de Tránsito, invitación a los Comités de Participación Zonal, cortes de servicios públicos, entre otros.</p> <p>Comunicación masiva/transversal</p> <p>Se revisaron y aprobaron los contenidos propuestos por el Concesionario para su divulgación en las parrillas de redes sociales, relacionados con los Planes de Manejo de Tránsito, avance de obra, actividades sociales y apoyo al comercio formal.</p> <p>Adicionalmente, se solicitó la producción de contenidos relacionados con el izaje del puente metálico #1, el envío del tercer riel desde China, el cruce de la viga lanzadora sobre la Autopista Sur, las pruebas de los primeros trenes en fábrica, entre otros.</p> <p>Se realizó actividades de Mapeo de actores sociales en el sector de Av Caracas entre Calles 26 a 34 para el WF5</p>	<p>Comunicación en el territorio</p> <p>A través de la comunicación L1T1-INT-CE-25-0966, se solicitó un plan de acción con el fin de mejorar la comunicación entre las áreas técnicas y de comunicaciones para la elaboración oportuna de las piezas de divulgación en lo relacionado a cortes de servicios públicos; el cuál fue presentado por el Concesionario y se le hará el seguimiento respectivo.</p> <p>Se solicitó el cumplimiento del Manual de Obra de la Empresa Metro de Bogotá, en lo relacionado con los cerramientos de obra. (Comunicación L1T1-INT-CE-25-1138).</p> <p>En el oficio L1T1-INT-CE-25-0964 se solicitó el uso correcto de la marca Metro en los productos dirigidos a la promoción de los comercios formales en el AID.</p> <p>Se solicitaron ajustes al Plan de Acción de Comunicaciones 2025 presentado por el Concesionario; los cuales fueron atendidos por ML1. Enviados en comunicación L1T1-INT-CE-25-0962.</p> <p>Se solicitó mediante incidencia 104 el cumplimiento del cronograma de los puntos móviles. Tramo WF5 - BRT Calle 19 (Av caracas Cl 18)</p> <p>Comunicación masiva/transversal</p> <p>A través de la revisión de las parrillas de redes sociales, se solicitó ajustes en la producción audiovisual y fotográfica de los contenidos enviados y un envío en tiempos más oportunos, acordes al avance de las actividades de obra.</p>
Programa Metro escucha, Metro resuelve	<p>En el presente periodo a reportar desde la interventoría se realizaron mesas de trabajo con el Concesionario tendiente a corregir las falencias que se están presentando en el desarrollo de la gestión de las PQRSD relacionadas con presuntas afectaciones de bienes inmuebles y/o daños a terceros.</p> <p>En consecuencia, se reunió el equipo de patólogos y la abogada del Concesionario con sus pares de la Interventoría, y se realizó el</p>	<p>En el periodo a reportar como plan de acción se realizará mensualmente mesa de trabajo integrada entre patólogos y la abogada de PQRSD tanto de ML1 como del CSPLMB con el objeto de verificar la gestión de cada una de las especialidades frente a la aplicación del <i>procedimiento de verificación del estado de los inmuebles y posibles reclamaciones (L1T1-0000-000-CON-AP-SOC-PR-0001)</i>, la cual deben evidenciar la oportuna y debida diligencia</p>

	INFORME MENSUAL DE INTERVENTORÍA				
	CONTRATO No. 148 DE 2020 INTERVENTORÍA INTEGRAL, TÉCNICA, ECONÓMICA, FINANCIERA, CONTABLE, JURÍDICA, ADMINISTRATIVA, OPERATIVA, PREDIAL, AMBIENTAL, SOCIAL Y DE SEGURIDAD SALUD EN EL TRABAJO PARA LA VIGENCIA DEL CONTRATO DE CONCESIÓN No. 163 DE 2019.				
	Código del Formato CSPLMB-FT-LFG-006	Vigencia del Formato 01/09/2024	Versión: V03	Pág. 817 de 1083	

Programa	Gestiones realizadas durante el periodo	Acciones de mejora solicitadas durante el mes
	seguimiento respecto de las PQRSD que se encuentran contenidas en el formato AC-FR-014, adjuntó al presente informe.	<p>para los cierres definitivos de los casos de presuntos daños reportados por la ciudadanía a través de PQRS.</p> <p>Finalmente, la interventoría reitera la recomendación al Concesionario de dar aplicación a lo establecido en la sección 5.3 (a) del Apéndice Técnico 14, relativa a vincular y destinar el personal adicional que se requiera para el cumplimiento de sus obligaciones contractuales.</p>
Programa de Participación Ciudadana	<p>Ajuste del documento de organizaciones comunitarias conforme a las observaciones remitidas por la Interventoría</p> <p>Por parte de la interventoría se solicitó para la WF5 la planeación de las reuniones extraordinaria y CPZ con el fin de contener y planear las estrategias de mitigación por los cierres y obras futuras. El concesionario no dio respuesta a dicha solicitud.</p>	<p>Mediante comunicado L1T1-INT-CE-25-0922 la interventoría remitió a metro línea 1 la respuesta a la transmisión ML1-TRN-038889. L1T1-CON-SOC-IN-0051 VB1 diagnóstico de organizaciones comunitarias de la PLMB PDT, adjuntando el memorando técnico MEM-TEC-SOC-0197 con las observaciones detalladas del documento y citando a mesa de trabajo para el 28 de febrero de 2025, las gestiones del resultado de mencionada mesa de trabajo se reportarán en el informe de marzo de 2025</p> <p>Se realizó comité de participación zonal para el tramo WF5, no se contó con planeación para dicha actividad.</p>
Programa de fortalecimiento ciudadano	<p>Ajuste del documento conforme a las observaciones remitidas por la Interventoría</p> <p>Adicionalmente se solicitó al concesionario específicamente tramo WF5, contar con una mejor planeación en los espacios de participación asegurando que se cumplan con los objetivos de manera efectiva y satisfactoria en cada espacio. Se recomendó al equipo social implementar estrategias, que puedan mejorar significativamente el desarrollo de las reuniones.</p>	<p>Para el presente mes mediante ACONEX ML1-TRN-038588 el concesionario metro línea 1, remitió el INFORME ANUAL DE REUNIONES DEL PROGRAMA DE FORTALECIMIENTO CIUDADANO PARA LA CONSTRUCCION DE VIDA URBANA DE LA PRIMERA LINEA DEL METRO DE BOGOTÁ AÑO 2024. El cual fue revisado por la Interventoría remitiendo observaciones y comentarios mediante el comunicado L1T1-INT-CE-25-0873, el resultado de esta mesa de trabajo se reportará en el mes de marzo de 2025.</p> <p>Se llevo a cabo Reunión Red de apoyo Centro Innovar KR 13 # 16-44 PISO 3 para tramo WF5, no obstante, la reunión se salió un poco de contexto enfocándose más a inquietudes de la comunidad por los futuros cierres en el sector.</p>
Programa de articulación interinstitucional	La Interventoría seguirá realizando el seguimiento a las necesidades de articulación y a los corredores seguros a lo largo del corredor de	Para el presente mes se realizaron las siguientes acciones:

	INFORME MENSUAL DE INTERVENTORÍA			
	CONTRATO No. 148 DE 2020 INTERVENTORÍA INTEGRAL, TÉCNICA, ECONÓMICA, FINANCIERA, CONTABLE, JURÍDICA, ADMINISTRATIVA, OPERATIVA, PREDIAL, AMBIENTAL, SOCIAL Y DE SEGURIDAD SALUD EN EL TRABAJO PARA LA VIGENCIA DEL CONTRATO DE CONCESIÓN No. 163 DE 2019.			
	Código del Formato CSPLMB-FT-LFG-006	Vigencia del Formato 01/09/2024	Versión: V03	

Programa	Gestiones realizadas durante el periodo	Acciones de mejora solicitadas durante el mes
	<p>la PLMB y trasladando las solicitudes que requiera el concesionario.</p> <p>En diferentes espacios se ha solicitado al concesionario tramo WF5 reforzar la articulación interinstitucional frente a las necesidades propias del sector las más relevantes; seguridad, movilidad, habitante de calle, basuras, luminarias entre otros.</p>	<p>El concesionario mediante comunicado L1T1-CON-CE-25-0907 solicitó a la interventoría remitir a la EMB el informe de necesidades de articulación interinstitucional en la localidad de mártires y Santafé, con entidades como Secretaría Distrital de Integración Social (SDIS), UAESP (Limpieza Metropolitana S.A. E.S.P, LIME, Promoambiental S.A.S-E.S.P), Secretaría Distrital de Seguridad Convivencia y Justicia, Alcaldías Locales, Secretaria Distrital de Movilidad, Instituto para la Economía Social, DADEP, Policía, Transmilenio.</p> <p>Interventoría mediante comunicado L1T1-INT-CE-25-0739 y conforme a lo establecido en la obligación establecida en el anexo 1 del AT 15 remitió a la EMB la necesidad de articulación remitida por Metro línea 1.</p> <p>EMB mediante comunicado EXTS25-0000527 solicitó a la Interventoría “...para que en el marco de sus obligaciones asegure y realice las gestiones necesarias que conminen al Concesionario de manera tal, que garantice el estricto cumplimiento del Contrato de Concesión y con ello, la atención inmediata de las situaciones evidenciadas y referenciadas por parte de la EMB en el WF4”</p> <p>Interventoría remitió respuesta al oficio de la EMB mediante comunicado L1T1-INT-CE-25-1151 aclarando las obligaciones contractuales y las gestiones realizadas por la interventoría para corredores seguros, explicando las solicitudes de articulación que el concesionario ha venido requiriendo para los sectores de san Victorino y San Bernardo, así mismo se remitió la trazabilidad de los comunicados en donde la interventoría a conminado al concesionario.</p> <p>El concesionario en el tramo del WF5 asiste a los espacios dispuestos por las entidades distritales para generar mapeo social y articulaciones que propendan por la mitigación de los impactos generados por el proyecto.</p>

	INFORME MENSUAL DE INTERVENTORÍA			
	CONTRATO No. 148 DE 2020 INTERVENTORÍA INTEGRAL, TÉCNICA, ECONÓMICA, FINANCIERA, CONTABLE, JURÍDICA, ADMINISTRATIVA, OPERATIVA, PREDIAL, AMBIENTAL, SOCIAL Y DE SEGURIDAD SALUD EN EL TRABAJO PARA LA VIGENCIA DEL CONTRATO DE CONCESIÓN No. 163 DE 2019.			
	Código del Formato CSPLMB-FT-LFG-006	Vigencia del Formato 01/09/2024	Versión: V03	

Programa	Gestiones realizadas durante el periodo	Acciones de mejora solicitadas durante el mes
Programa de cultura movilidad sostenible	<p>Se realizaron recorridos por los frentes de obras activos en donde se evidenció senderos peatonales con falencias, basuras, escombros (no asociados a los trabajos de obra), vectores, etc.</p> <p>Se realiza permanentes recorridos por los corredores seguros para los tramos donde identifican condiciones seguras que son notificadas por la interventoría de manera inmediata.</p>	<p>Como acción la Interventoría realizó a través de los siguientes comunicados: L1T1-INT-CE-25-0257, L1T1-INT-CE-25-0870, L1T1-INT-CE-25-1055, L1T1-INT-CE-25-1101 relacionados con la verificación de los corredores seguros y solicitando acciones de mejora por parte del concesionario, en relación con el refuerzo de iluminación en pasos peatonales, adecuación de senderos peatonales, articulación con la UAESP para la recolección de basuras y se realice la solicitud a la secretaría de integración social para el trabajo conjunto con demás entidades para el manejo de la problemática de habitabilidad en calle, empozamiento en los pasos seguros.</p>
Programa de protección a la infraestructura y bienes de terceros. "Metro Buen Vecino"	<p>Durante el mes se acompañó por parte de la Interventoría 123 visitas de verificación del estado de inmuebles que interpusieron PQRS.</p>	<p>Producto de las visitas realizadas la Interventoría revisó 135 conceptos técnicos</p>
Programa de inclusión socio laboral	<p>Como plan de acción se llevaron a cabo las mesas de trabajos en donde el concesionario se comprometió a remitir los soportes pendientes del programa antes del 28 de febrero de 2025.</p> <p>El seguimiento y resultado de la revisión de la interventoría se reportará en el mes de marzo de 2025.</p>	<p>Para el presente mes la Interventoría realizó las siguientes acciones:</p> <p>Recibió el comunicado L1T1-CON-CE-25-0788 con la respuesta a lo solicitado por la interventoría en cuanto al seguimiento al programa de inclusión sociolaboral.</p> <p>Mediante comunicado L1T1-INT-CE-25-0878 remitió respuesta del porque el concesionario no entregó toda la documentación solicitada, citando a mesa de trabajo del 17 de febrero a las 8: 00a.m de manera virtual.</p> <p>Por cruce actividades se reagendó mesa de trabajo para el 18 de febrero de 2024 en donde se verificaron los numerales pendientes por ajustar, acordando que la información solicitada por la interventoría se reportará para el trimestre de noviembre y diciembre de 2024 y enero de 2025.</p> <p>Teniendo en cuenta que se no se pudo validar la información de WF3 y WF4 porque los especialistas económicos se encontraban en territorio se reagendó mesa de trabajo para el 25 de febrero de 2025.</p>

	INFORME MENSUAL DE INTERVENTORÍA				
	CONTRATO No. 148 DE 2020 INTERVENTORÍA INTEGRAL, TÉCNICA, ECONÓMICA, FINANCIERA, CONTABLE, JURÍDICA, ADMINISTRATIVA, OPERATIVA, PREDIAL, AMBIENTAL, SOCIAL Y DE SEGURIDAD SALUD EN EL TRABAJO PARA LA VIGENCIA DEL CONTRATO DE CONCESIÓN No. 163 DE 2019.				
	Código del Formato CSPLMB-FT-LFG-006	Vigencia del Formato 01/09/2024	Versión: V03	Pág. 820 de 1083	

Programa	Gestiones realizadas durante el periodo	Acciones de mejora solicitadas durante el mes
		<p>El 25 de febrero de 2025 se acordó entre las partes que Metro Línea 1 responderá la comunicación con los soportes pendientes para el 28 de febrero de 2025, por lo tanto, el resultado de la revisión se reportará en el mes de marzo de 2025.</p> <p>Se refuerzan las capacitaciones sobre violencia contra la mujer en el tramo WF6 con el fin de atender solicitudes de la comunidad del sector y en cumplimiento a las obligaciones contractuales.</p>
Programa de manejo para la sostenibilidad económica del comercio formal	<p>En el presente mes la Interventoría mediante comunicado L1T1-INT-CE-25-0880 remitió a Metro línea 1 la solicitud de entrega del documento PLAN DE CAPACITACION A COMERCIANTES PLMB actualizado y la remisión de los soportes donde se evidencie la certificación de las capacitaciones a los comerciantes.</p> <p>Teniendo en cuenta el incumplimiento, interventoría generó la advertencia de incumplimiento mediante comunicado L1T1-INT-CE-25-1286, la cual vence en el mes de marzo de 2025</p> <p>Para el presente periodo se generaron emergencias a causa de las lluvias en el tramo WF6, los locales comerciales fueron atendidos directamente por el especialista económico y la residente social del concesionario, se levantaron las actas de visita con la situación presentada y las medidas de mitigación a implementar por el concesionario.</p> <p>La comunidad de los barrios Concepción norte y Colombia del tramo WF6 solicitaron en la mesa de concertación del 17 de febrero el inventario inicial de los comercios, el cual fue entregado mediante correo electrónico por la EMB.</p>	<p>Seguimiento a la advertencia de incumplimiento y reporte en el mes de marzo de 2025.</p> <p>L1T1-INT-CE-25-0658 EXT25-0002004 ADVERTENCIA ESTRATEGIA DEL PROGRAMA DE SOSTENIBILIDAD PARA EL COMERCIO FORMAL REFUERZO DE ACCIONES A LOS COMERCIOS DEL COSTADO OCCIDENTAL DE LA CALLE 72 CON CARACAS A LA CARRERA 17 - WF6</p> <p>L1T1-INT-CE-25-0880 AVISO ACTUALIZACION DEL PLAN DE CAPACITACION A COMERCIANTES PLMB AÑO 2025 ESTABLECIDO AT15 ANEXO 1 NUMERAL 8.2.4.9 PROGRAMA DE MANEJO PARA LA SOSTENIBILIDAD ECONOMICA DE COMERCIO FORMAL EXT25-0002746</p> <p>Para la situación de emergencia de tramo WF6 la interventoría remitió un comunicado solicitando la trazabilidad de la atención al comercio, Adicionalmente de manera semanal se están haciendo mesas de trabajo con el concesionario para verificar los compromisos de la entrega del espacio público del constado sur occidental de la calle 72.</p> <p>La interventoría remite L1T1-INT-CE-25-0939 EXT25-0002951 ADVERTENCIA PRESUNTO INCUMPLIMIENTO DE LA APLICACION AL MANUAL DE MANEJO DE CRISIS Y COMUNICACIONES ESTRATEGICAS</p>
Programa de manejo para ocupantes del espacio público	<p>El concesionario ha venido cumpliendo los puntos establecidos en el PGS donde realiza seguimiento a los vendedores ambulantes.</p>	<p>Se han remitido a la EMB 95 informes, de acuerdo con la obligación establecida en el AT15</p>

	INFORME MENSUAL DE INTERVENTORÍA				
	CONTRATO No. 148 DE 2020 INTERVENTORÍA INTEGRAL, TÉCNICA, ECONÓMICA, FINANCIERA, CONTABLE, JURÍDICA, ADMINISTRATIVA, OPERATIVA, PREDIAL, AMBIENTAL, SOCIAL Y DE SEGURIDAD SALUD EN EL TRABAJO PARA LA VIGENCIA DEL CONTRATO DE CONCESIÓN No. 163 DE 2019.				
	Código del Formato CSPLMB-FT-LFG-006	Vigencia del Formato 01/09/2024	Versión: V03	Pág. 821 de 1083	

Programa	Gestiones realizadas durante el periodo	Acciones de mejora solicitadas durante el mes
	Por lo que la interventoría los ha venido remitiendo a la EMB, dando cumplimiento a la obligación establecida en el AT15	
Programa para la construcción de tejido urbano	<p>Para el presente mes la Interventoría acompañó a diferentes acciones de divulgación del código de conducta, charlas y capacitaciones de prevención de violencia contra la mujer.</p> <p>Se realizaron mesas de trabajo con el área de cultura de EMB en donde el concesionario aclaró las actividades que aplican para el 2025 relacionados con cultura y género.</p>	Implementación del programa en general, seguimiento mediante cronograma y PGS.
Programa de Manejo para la Protección del Patrimonio Cultural	<p>Se realizó recorridos de campo, mesas de trabajo y comités de arqueología con ML1 y EMB.</p> <p>La interventoría realizó seguimiento al cumplimiento de la implementación de los Programas de arqueología preventiva registrados mediante Resolución 479 del 27 de abril de 2021 y Resolución 623 del 21 de mayo de 2021 y realizó recorridos de obra.</p> <p>Se realizó mesas de trabajo y envió comunicados e incidencias reiterando la necesidad del monitoreo permanente a actividades de excavación en todos los frentes de trabajo.</p>	<p>Continuar con las actividades de los Planes de Manejo en implementación.</p> <p>Contar con un arqueólogo por cada frente de obra activa con el fin de cumplir a cabalidad la medida de manejo de monitoreo tanto diurno como nocturno. Con respecto a este punto la interventoría ha radicado a ML1 una incidencia cada vez que ha detectado un frente de obra sin monitoreo arqueológico.</p> <p>Realizar el monitoreo permanente a todas las actividades de obra que requieran descapote o excavaciones. Con respecto a este punto la interventoría ha radicado a ML1 una incidencia cada vez que ha detectado un frente de obra sin monitoreo arqueológico.</p> <p>Avisar oportunamente a interventoría sobre la radicación de trámites ante el ICANH y las respuestas del Instituto. Se hizo énfasis en el envío de las respuestas al cambio mayor y los cambios menores solicitados para la ampliación tanto del polígono general como de los polígonos específicos.</p>
Programa de manejo para el influjo laboral	<p>Para la WF6 se participó en el Comité Operativo de Mujer y Género (COLMYEG) CIOM Barrios Unidos Carrera 27C #72-86, barrio Los Alcázares Norte.</p> <p>Atención en tramo WF6 por presunto acoso violencia de genero a administradora de la Bolirana CI 72</p>	<p>Interventoría mediante comunicado L1T1-INT-CE-25-0961 solicitó a Metro línea los soportes de cumplimiento de actividades descritas en la metodología del protocolo de prevención y atención de las violencias contra las mujeres y población LGBTIQ+.</p> <p>Teniendo en cuenta el incumplimiento del concesionario, interventoría remitió advertencia de incumplimiento mediante comunicado L1T1-INT-CE-25-1252.</p>
AT 14 Personal	Teniendo en cuenta las verificaciones adelantadas por la Interventoría en territorio y en	La interventoría mediante la comunicación L1T1-INT-CE-25-1191, se le solicitó al

	INFORME MENSUAL DE INTERVENTORÍA				
	CONTRATO No. 148 DE 2020 INTERVENTORÍA INTEGRAL, TÉCNICA, ECONÓMICA, FINANCIERA, CONTABLE, JURÍDICA, ADMINISTRATIVA, OPERATIVA, PREDIAL, AMBIENTAL, SOCIAL Y DE SEGURIDAD SALUD EN EL TRABAJO PARA LA VIGENCIA DEL CONTRATO DE CONCESIÓN No. 163 DE 2019.				
	Código del Formato CSPLMB-FT-LFG-006	Vigencia del Formato 01/09/2024	Versión: V03	Pág. 822 de 1083	

Programa	Gestiones realizadas durante el periodo	Acciones de mejora solicitadas durante el mes
	la Oficina de Atención al Ciudadano se evidencian cambios de personal social durante el mes de enero y febrero de 2025, se solicitó se remitiera la información actualizada de acuerdo con lo establecido en el AT14, numeral 5.3	concesionario en un plazo no mayor a cinco (5) días para que de respuesta al requerimiento.
Otros	El plan de gestión social del año 2025, con las fechas de ejecución de actividades para toda la fase de construcción.	Para el presente mes, mediante oficio L1T1-INT-CE-25-0798 la Interventoría solicitó a Metro línea 1 que, en el plan de gestión social del año 2025, establezca todas las fechas de ejecución de actividades para toda la fase de construcción, y así evitar que anualmente en las comunicaciones respondan el mismo argumento donde establecen que <i>"...la entrega de un modelo de gestión social. Sin embargo, dicho requerimiento no tiene una periodicidad anual, ya que, según las obligaciones establecidas, corresponde a una única entrega, la cual fue cumplida..."</i> Teniendo en cuenta lo anterior el concesionario mediante comunicado L1T1-CON-CE-25-0778 remitió el plan de gestión social 2025 el cual fue revisado por la Interventoría, remitiendo observaciones mediante el comunicado L1T1-INT-CE-25-0973 y citando a mesa de trabajo el 03 de marzo de 2025 a las 8: 00a.m

Tabla 2.10-7. Reporte informe cualitativo

➤ Reporte del estado de los informes mensuales presentados por Metro línea 1:

A continuación, se presenta la relación y estado de los informes presentados por el Concesionario Metro línea 1:

PRODUCTO ENTREGADO	PERIODO DEL MES ANTERIOR (enero 2025)	PERIODO DEL REPORTE (febrero 2025)	ESTADO DEL DOCUMENTO
ML1-TRN-032520 L1T1-CON-SOC-IN-0550 - informe de gestión social N° 7 fase de construcción 2024 - 1 al 31 de julio de 2024	El 03 de diciembre de 2024 mediante ACONEX ML1-TRN-036595 el Concesionario remitió el informe L1T1-CON-SOC-IN-0550_VDD - informe de gestión social N° 7 fase de construcción 2024 - 1 al 31 de julio de 2024 La Interventoría previa revisión detallada del informe mediante	El 05 de febrero de 2025 mediante correo electrónico se informó a Metro línea 1 que ya se contaba con la aprobación 00 del informe SST para que se procediera a radicar la versión 00 del informe social, con el ajuste de empleabilidad. Teniendo en cuenta que Metro línea 1 incumplió en la entrega se procedió a remitir el comunicado L1T1-INT-CE-25-0940 con advertencia de incumplimiento.	Pendiente radicación de Metro línea 1, en el siguiente enlace se puede visualizar la correspondencia julio

	INFORME MENSUAL DE INTERVENTORÍA				
	CONTRATO No. 148 DE 2020 INTERVENTORÍA INTEGRAL, TÉCNICA, ECONÓMICA, FINANCIERA, CONTABLE, JURÍDICA, ADMINISTRATIVA, OPERATIVA, PREDIAL, AMBIENTAL, SOCIAL Y DE SEGURIDAD SALUD EN EL TRABAJO PARA LA VIGENCIA DEL CONTRATO DE CONCESIÓN No. 163 DE 2019.				
	Código del Formato CSPLMB-FT-LFG-006	Vigencia del Formato 01/09/2024	Versión: V03	Pág. 823 de 1083	

PRODUCTO ENTREGADO	PERIODO DEL MES ANTERIOR (enero 2025)	PERIODO DEL REPORTE (febrero 2025)	ESTADO DEL DOCUMENTO
	comunicado L1T1-INT-CE-24-5979 le solicitó al Concesionario radicar la versión 00 con los ajustes del programa de inclusión sociolaboral.	Metro línea 1 mediante ACONEX ML1-TRN-039881 remitió el informe en versión 00. A la cual la Interventoría le emitió respuesta mediante comunicado L1T1-INT-CE-25-1185 indicando que se evidenció la atención a las observaciones contenidas en los comunicados L1T1-INT-CE-24-4221, L1T1-INT-CE-24-5188, L1T1-INT-CE-24-5979 y L1T1-INT-CE-25-0940, cumpliendo el documento en mención con los términos de calidad que exige el contrato de concesión, apéndices técnicos y demás anexos.	
ML1-TRN-033423 L1T1-CON-SOC-IN-057 - informe de gestión social N° 8 fase de construcción 2024 - 1 al 31 de agosto de 2024	N/A	N/A	Pendiente el ajuste de la V00. una vez se encuentre aprobado el reporte de personal de SST, el componente social debe incluir la información en el programa de inclusión sociolaboral.
ML1-TRN-034758 L1T1-CON-SOC-IN-0605- informe de gestión social N° 9 fase de construcción 2024 - 1 al 30 de septiembre de 2024	El 10 de diciembre de 2024 mediante transmisión ACONEX ML1-TRN-036801 el concesionario remitió el informe en versión VCC. La Interventoría mediante comunicado L1T1-INT-CE-24-6169 remitió respuesta solicitando ajustar las observaciones que no fueron subsanadas de los programas: Metro escucha resuelve: específicamente lo relacionado en la Matriz del programa, no coincide con los anexos reportados (formato AC-FR-004). 2. Inclusión sociolaboral: No se presentan los datos de contratación del personal MONC, MONCL y Mujeres, conforme la obligación establecida en el anexo 1 del apéndice técnico 15	N/A	Pendiente el ajuste de la V00. una vez se encuentre aprobado el reporte de personal de SST, el componente social debe incluir la información en el programa de inclusión sociolaboral.
ML1-TRN-035606 L1T1-CON-SOC-IN-0626_VBB	El 15 de enero de 2025 mediante comunicado L1T1-INT-CE-25-0242	El concesionario mediante ACONEX ML1-TRN-039146 remitió la versión EE del informe.	En el siguiente enlace se puede visualizar la correspondencia octubre

	INFORME MENSUAL DE INTERVENTORÍA				
	CONTRATO No. 148 DE 2020 INTERVENTORÍA INTEGRAL, TÉCNICA, ECONÓMICA, FINANCIERA, CONTABLE, JURÍDICA, ADMINISTRATIVA, OPERATIVA, PREDIAL, AMBIENTAL, SOCIAL Y DE SEGURIDAD SALUD EN EL TRABAJO PARA LA VIGENCIA DEL CONTRATO DE CONCESIÓN No. 163 DE 2019.				
	Código del Formato CSPLMB-FT-LFG-006	Vigencia del Formato 01/09/2024	Versión: V03	Pág. 824 de 1083	

PRODUCTO ENTREGADO	PERIODO DEL MES ANTERIOR (enero 2025)	PERIODO DEL REPORTE (febrero 2025)	ESTADO DEL DOCUMENTO
<p>- informe de gestión social N° 10 fase de construcción 2024 – 1 al 31 de octubre de 2024</p>	<p>remitió observaciones que no fueron ajustadas desde la versión BB.</p> <p>Teniendo en cuenta que el concesionario no cumplió en los tiempos de entrega, Interventoría generó la advertencia de presunto incumplimiento mediante el comunicado L1T1-INT-CE-25-0388 otorgando un plazo de entrega para el 24 de enero de 2025.</p> <p>El concesionario no realizó la entrega del informe por lo cual la Interventoría mediante comunicado L1T1-INT-CE-25-0533 envió la reiteración de la advertencia por presunto incumplimiento a lo solicitado mediante comunicado L1T1-INT-CE-25-0388 advertencia por presunto incumplimiento por la no atención a lo solicitado mediante comunicado L1T1-INT-CE-25-0242 - informe de gestión social N° 10 FASE DE CONSTRUCCION 2024 – 1 AL 31 DE OCTUBRE DE 2024. Pendiente de la entrega y el reporte en el mes de febrero de 2025.</p> <p>El 29 de enero de 2024 mediante comunicado L1T1-CON-CE-25-0669 Metro línea 1 notificó la entrega del informe mediante aconex ML1-TRN-039146, informe que se encuentra en revisión</p>	<p>El 06 de febrero de 2025 la interventoría mediante comunicado L1T1-INT-CE-25-0743 remitió respuesta a Metro línea 1, indicando que una vez SST apruebe la versión 00 del informe con respecto a la vinculación sociolaboral, se ajuste el informe social.</p>	

	INFORME MENSUAL DE INTERVENTORÍA				
	CONTRATO No. 148 DE 2020 INTERVENTORÍA INTEGRAL, TÉCNICA, ECONÓMICA, FINANCIERA, CONTABLE, JURÍDICA, ADMINISTRATIVA, OPERATIVA, PREDIAL, AMBIENTAL, SOCIAL Y DE SEGURIDAD SALUD EN EL TRABAJO PARA LA VIGENCIA DEL CONTRATO DE CONCESIÓN No. 163 DE 2019.				
	Código del Formato CSPLMB-FT-LFG-006	Vigencia del Formato 01/09/2024	Versión: V03	Pág. 825 de 1083	

PRODUCTO ENTREGADO	PERIODO DEL MES ANTERIOR (enero 2025)	PERIODO DEL REPORTE (febrero 2025)	ESTADO DEL DOCUMENTO
ML1-TRN-036974 L1T1-CON-SOC-IN-0644_VBB - informe de gestión social N° 11 fase de construcción 2024 – 1 al 30 de noviembre de 2024	<p>El 13 de enero de 2025, mediante comunicado L1T1-INT-CE-25-0148 la Interventoría remitió al Concesionario Metro línea 1 el memorando MEM-TEC-SOC-0195 con las observaciones al informe y citando a mesa de trabajo para el 24 de enero de 2025.</p> <p>Se llevaron a cabo dos mesas de trabajo, los días 24 y 27 de enero de 2025, el concesionario está pendiente de la entrega de los ajustes solicitados por la Interventoría, los cuales se reportarán en el informe del mes de febrero de 2025.</p>	<p>El 06 de febrero de 2025 mediante comunicado L1T1-INT-CE-25-0734 la interventoría informó a Metro línea 1 que teniendo en cuenta las observaciones las cuales persisten, se solicita al Concesionario radicar la versión VCC, con los ajustes enunciados anteriormente.</p> <p>Teniendo en cuenta que el concesionario no entregó el informe en el plazo indicado, la interventoría procedió a remitir el comunicado L1T1-INT-CE-25-1056 con advertencia de presunto incumplimiento. La cual fue reiterada mediante el comunicado L1T1-INT-CE-25-1279.</p> <p>El concesionario el 26 de febrero de 2024 mediante ACONEX ML1-TRN-040367 remitió la versión VCC del informe.</p>	<p>En revisión de Interventoría. En el siguiente enlace se puede visualizar la correspondencia noviembre</p>
ML1-TRN-038552 L1T1-CON-SOC-IN-0663_VBB informe de gestión social N° 12 diciembre fase de construcción 2024	N/A	<p>El 06 de febrero de 2025 mediante comunicado L1T1-INT-CE-25-0745 la interventoría remitió el memorando MEM-TEC-0196 con las observaciones y comentarios al informe y se citó a mesa de trabajo para el 21 de febrero de 2025.</p> <p>Se realizaron mesas de trabajo los días 24, 25, 26 y 28 de febrero de 2025 entre Metro línea y la interventoría en donde quedaron pendiente ajustes a observaciones realizadas en la versión BB y se solicitó al concesionario atender las observaciones para el 05 de marzo de 2025</p>	<p>En el siguiente enlace se puede visualizar la correspondencia mencionada diciembre</p>
Informe enero de 2025	N/A	<p>El 17 de febrero de 2025 mediante comunicado L1T1-INT-CE-25-0960 interventoría generó advertencia de incumplimiento por la no entrega del informe por parte de Metro línea 1 dentro de los plazos establecidos.</p> <p>El 24 de febrero de 2025 la Interventoría mediante comunicado L1T1-INT-CE-25-1188 reiteró la advertencia de incumplimiento, en seguimiento para el mes de marzo de 2025.</p>	<p>En el siguiente enlace se puede visualizar la correspondencia relacionada con el informe Enero</p>

	INFORME MENSUAL DE INTERVENTORÍA				
	CONTRATO No. 148 DE 2020 INTERVENTORÍA INTEGRAL, TÉCNICA, ECONÓMICA, FINANCIERA, CONTABLE, JURÍDICA, ADMINISTRATIVA, OPERATIVA, PREDIAL, AMBIENTAL, SOCIAL Y DE SEGURIDAD SALUD EN EL TRABAJO PARA LA VIGENCIA DEL CONTRATO DE CONCESIÓN No. 163 DE 2019.				
	Código del Formato CSPLMB-FT-LFG-006	Vigencia del Formato 01/09/2024	Versión: V03	Pág. 826 de 1083	

PRODUCTO ENTREGADO	PERIODO DEL MES ANTERIOR (enero 2025)	PERIODO DEL REPORTE (febrero 2025)	ESTADO DEL DOCUMENTO
		<p>El 24 de febrero de 2025 el concesionario remitió el informe mediante ACONEX ML1-TRN-040186</p> <p>Interventoría mediante comunicado L1T1-INT-CE-25-1224 emitió respuesta requiriendo a Metro línea 1 para que haga una revisión detallada del informe y realice el reporte de las actividades realizadas en el mes de enero de 2025 conforme a lo establecido en el plan de gestión social 2025, en los cronogramas semanales y en el reporte realizado en la plataforma de gestión social, ya que la información está incompleta, el plazo para los ajustes se vence en marzo, mes en el que en la interventoría reportará el resultado de lo solicitado.</p>	

Tabla 2.10-8. Seguimiento a la entrega las obligaciones

A continuación, se relacionan los informes a los cuales se le generó la revisados y aprobados y que pueden ser consultados en la plataforma ACONEX.

No	Informe	Periodo	Transmisión	Fecha	Respuesta Interventoría	Fecha
37	L1T1-CON-SOC-IN-0150_V00 Informe de gestión social N° 2	1 al 28 de febrero de 2023	ML1-TRN-021612	2023-09-04	L1T1-INT-CE-23-3953	2023-09-14
38	L1T1-CON-SOC-IN-0157_V00 Informe de gestión social No. 3	1 al 31 de marzo de 2023	ML1-TRN-021907	2023-09-18	L1T1-INT-CE-23-4264	2023-10-05
39	L1T1-CON-SOC-IN-0176_V00 Informe de gestión social N° 4	1 al 30 de abril de 2023	ML1-TRN-022012	2023-09-20	L1T1-INT-CE-23-4152	2023-09-27
40	L1T1-CON-SOC-IN-0223_V00 informe de gestión social N 5	1 al 31 de mayo de 2023	ML1-TRN-022557	2023-10-06	L1T1-INT-CE-23-5146	2023-12-11
41	L1T1-CON-SOC-IN-0243_V00 informe de gestión social N 6	1 al 30 de junio de 2023	ML1-TRN-023479	2023-11-15	L1T1-INT-CE-24-0108	2024-01-01
42	L1T1-CON-SOC-IN-0252_V00 informe de gestión social N 7-	1 al 24 de julio de 2023	ML1-TRN-027651	2024-04-22	L1T1-INT-CE-24-2010	2024-05-07
43	L1T1-CON-SOC-IN-0259_V00 informe de Gestión social N°1 fase de construcción	25 de julio al 31 de agosto de 2023.	ML1-TRN-027358	2024-04-11	L1T1-INT-CE-24-1680	2024-04-16
44	L1T1-CON-SOC-IN-0271_V00 informe de gestión social N°2 fase de construcción	01 al 30 de septiembre de 2023	ML1-TRN-028193	2024-05-03	L1T1-INT-CE-24-2023	2024-05-08
45	L1T1-CON-SOC-IN-0284_VBB - informe de gestión social N° 3 fase de construcción	01 al 31 de octubre de 2023	ML1-TRN-029985	2024-06-19	L1T1-INT-CE-24-2824	2024-06-27
46	L1T1-CON-SOC-IN-0287 - informe de gestión social N°4 fase de construcción	01 al 30 de noviembre de 2023	ML1-TRN-033130	2024-08-30	L1T1-INT-CE-24-3922	2024-09-03

	INFORME MENSUAL DE INTERVENTORÍA				
	CONTRATO No. 148 DE 2020 INTERVENTORÍA INTEGRAL, TÉCNICA, ECONÓMICA, FINANCIERA, CONTABLE, JURÍDICA, ADMINISTRATIVA, OPERATIVA, PREDIAL, AMBIENTAL, SOCIAL Y DE SEGURIDAD SALUD EN EL TRABAJO PARA LA VIGENCIA DEL CONTRATO DE CONCESIÓN No. 163 DE 2019.				
	Código del Formato CSPLMB-FT-LFG-006	Vigencia del Formato 01/09/2024	Versión: V03	Pág. 827 de 1083	

No	Informe	Periodo	Transmisión	Fecha	Respuesta Interventoría	Fecha
47	L1T1-CON-SOC-IN-0332 - informe de gestión social N°5 fase de construcción	01 al 31 de diciembre de 2023	ML1-TRN-033071	2024-08-28	L1T1-INT-CE-24-3915	2024-09-02
48	L1T1-CON-SOC-IN-0352 - informe de gestión social N° 1 fase de construcción 2024	01 al 31 de enero de 2024	ML1-TRN-033885	2024-09-23	L1T1-INT-CE-24-4815	2024-10-22
49	L1T1-CON-SOC-IN-0439 - informe de gestión social N° 2 fase de construcción 2024	01 al 28 de febrero de 2024	ML1-TRN-033078	2024-08-29	L1T1-INT-CE-24-3916	2024-09-02
50	L1T1-CON-SOC-IN-0457 - informe de gestión social N° 3 fase de construcción 2024	01 al 31 de marzo de 2024	ML1-TRN-033901	2024-09-24	L1T1-INT-CE-24-4741	2024-10-17
51	L1T1-CON-SOC-IN-0499 - informe de gestión social N° 4 fase de construcción 2024	01 al 30 de abril de 2024	ML1-TRN-033893	2024-10-17	L1T1-INT-CE-24-4751	2024-10-17
52	L1T1-CON-SOC-IN-0520 - informe de gestión social N° 5 fase de construcción 2024	01 al 31 de mayo de 2024	ML1-TRN-035317	2024-10-06	L1T1-INT-CE-24-5280	2024-11-12
53	L1T1-CON-SOC-IN-0548 informe de gestión social No 6 fase de construcción 2024	01 al 30 de junio de 2024	ML1-TRN-038419	2025-01-08	L1T1-INT-CE-25-0155	2025-01-13
54	L1T1-CON-SOC-IN-0550 informe de gestión social N° 7 fase de construcción 2024	1 al 31 de julio de 2024	ML1-TRN-039881	2025-02-25	L1T1-INT-CE-25-1185	2025-02-24

Tabla 2.10-9. Informes concesionario-revisados y aceptados por la interventoría

A continuación, se presentan las actividades consolidadas por cada uno de los programas en donde la interventoría acompañó y verificó el cumplimiento de la actividad, conforme a lo entregado por Metro línea 1:

➤ **Programa de información y comunicación:**

- Actividades realizadas por el Concesionario para dar cumplimiento al Plan Estratégico de Comunicaciones, manual de imagen institucional y al proceso de aprobación de piezas y material de divulgación por parte de la EMB.

En febrero de 2025, el Concesionario envió las piezas para que fueran validadas por la interventoría y aprobadas por EMB. Adicionalmente, se dio continuidad al proceso de revisión y aprobación de las piezas pendientes por aprobación de meses anteriores. En el siguiente enlace se presenta el documento con la trazabilidad y estado de cada una de ellas.

1. PEC

- Actividades establecidas en el Plan de Acción de Comunicaciones -PAC 2025 presentado por el Concesionario.

	INFORME MENSUAL DE INTERVENTORÍA				
	CONTRATO No. 148 DE 2020 INTERVENTORÍA INTEGRAL, TÉCNICA, ECONÓMICA, FINANCIERA, CONTABLE, JURÍDICA, ADMINISTRATIVA, OPERATIVA, PREDIAL, AMBIENTAL, SOCIAL Y DE SEGURIDAD SALUD EN EL TRABAJO PARA LA VIGENCIA DEL CONTRATO DE CONCESIÓN No. 163 DE 2019.				
	Código del Formato CSPLMB-FT-LFG-006	Vigencia del Formato 01/09/2024	Versión: V03	Pág. 828 de 1083	

El 06 de febrero de 2025 el Concesionario radicó el Plan de Acción de Comunicaciones 2025, luego de la presentación contractual realizada el mes anterior. Al momento del cierre de este informe el PAC 2025 se encuentra en ajustes por parte del Concesionario, luego del envío de los comentarios de la EMB e Interventoría.

Adicionalmente, en este periodo, el Concesionario envió el informe del mes de enero de 2025, donde se adjuntan los soportes de la realización de las actividades planeadas en el PAC 2025.

2. PAC

- Actividades encaminadas al manejo y atención a crisis de comunicaciones.

Durante este periodo no se presentaron situaciones que ameritaran la activación del protocolo de manejo y atención a crisis de comunicaciones, de acuerdo con los lineamientos establecidos.

- Actividades sobre la encuesta de percepción en el marco del Sistema de información “Metro comunica”

En este periodo no se realizaron acciones en este aspecto. Contractualmente, la próxima encuesta la debe realizar el Concesionario en junio de 2025.

- Actividades enmarcadas en las tácticas de comunicación masiva, free press y comunicación digital establecidas en el Sistema de información “Metro comunica”.
 - ✓ Boletines de prensa y free press. En este periodo se enviaron 6 boletines.
 - ✓ Eventos, congresos, foros, ferias y encuentros académicos. En este periodo, el Concesionario participó en la Gran Mega Feria de Empleabilidad, organizada por la Alcaldía Mayor de Bogotá, el 27 de febrero de 2025.
 - ✓ Página web. En este mes el concesionario envió 5 notas para la página web.
 - ✓ Redes sociales. En este mes el concesionario envió 4 parrillas de redes sociales, cumpliendo con los tiempos y periodicidad establecida contractualmente.

En el siguiente enlace se encuentran los soportes de las actividades mencionadas anteriormente.

5. COM MASIVA, FREE PRESS Y DIGITAL

Adicionalmente, en los comités de seguimiento semanales de este periodo, se realizó el seguimiento a los compromisos y acuerdos relacionados con las comunicaciones transversales de la Línea 1 del Metro de Bogotá.

- Metro en cifras de cumplimiento

	INFORME MENSUAL DE INTERVENTORÍA				
	CONTRATO No. 148 DE 2020 INTERVENTORÍA INTEGRAL, TÉCNICA, ECONÓMICA, FINANCIERA, CONTABLE, JURÍDICA, ADMINISTRATIVA, OPERATIVA, PREDIAL, AMBIENTAL, SOCIAL Y DE SEGURIDAD SALUD EN EL TRABAJO PARA LA VIGENCIA DEL CONTRATO DE CONCESIÓN No. 163 DE 2019.				
	Código del Formato CSPLMB-FT-LFG-006	Vigencia del Formato 01/09/2024	Versión: V03	Pág. 829 de 1083	

- ✓ Medición y evaluación de cumplimiento de indicadores que serán insumo para Metro en Cifras de Cumplimiento. Durante el periodo de este informe, el concesionario le envió a la interventoría el informe mensual de enero de 2025, en el que se reportan los indicadores de cumplimiento y calidad de las reuniones ejecutadas.
- ✓ Medición de la satisfacción de los ciudadanos. “Para esta actividad el Concesionario deberá presentar una propuesta de los momentos y actividades en los que se realizarán las mediciones, así como la metodología e instrumentos”. En este periodo no se realizaron encuestas de satisfacción pues, no hubo espacios de participación donde se hicieran.
- ✓ Estadísticas de atención de peticiones, quejas, reclamos o sugerencias (PQRS), así como las principales temáticas de estas y su estado. En este periodo, el concesionario remitió las cifras de enero de 2025. Cabe recordar que, estas cifras corresponden a las reportadas en los informes mensuales. Una vez aprobados, estas se publicarán en la página web del concesionario.
- ✓ Divulgación de las estadísticas de empleo (directo e indirecto) discriminado por hombres y mujeres. En este periodo, el concesionario remitió las cifras de diciembre de 2024. Cabe recordar que, estas cifras son entregadas por todas las partes que integran la PLMB y corresponden a las reportadas en los informes mensuales, una vez aprobados. Estas se publicarán en la página web del concesionario.

En el siguiente enlace se anexan los soportes de este apartado.

[6. METRO EN CIFRAS DE CUMPLIMIENTO](#)

- Volantes y/o Comunicados

En este periodo, el concesionario reportó la distribución de volantes y/o comunicados entregados en enero de 2025. El soporte de la entrega y cantidad de ejemplares entregados de cada volante se encuentra en el siguiente enlace.

[7. VOLANTES - COMUNICADOS](#)

- Afiches

En este periodo, el concesionario reportó que no entregó afiches en enero de 2025.

	INFORME MENSUAL DE INTERVENTORÍA				
	CONTRATO No. 148 DE 2020 INTERVENTORÍA INTEGRAL, TÉCNICA, ECONÓMICA, FINANCIERA, CONTABLE, JURÍDICA, ADMINISTRATIVA, OPERATIVA, PREDIAL, AMBIENTAL, SOCIAL Y DE SEGURIDAD SALUD EN EL TRABAJO PARA LA VIGENCIA DEL CONTRATO DE CONCESIÓN No. 163 DE 2019.				
	Código del Formato CSPLMB-FT-LFG-006	Vigencia del Formato 01/09/2024	Versión: V03	Pág. 830 de 1083	

- Plegables

En este periodo, el concesionario reportó que no entregó plegables en enero de 2025.

- Infografías

En este periodo, el concesionario reportó que no entregó infografías en enero de 2025.

- Código de conducta

En este periodo, el concesionario reportó la entrega del Código de conducta a sus colaboradores en enero de 2025. El soporte de la entrega y cantidad de ejemplares entregados de cada volante se encuentra en el siguiente enlace.

11. CÓDIGOS DE CONDUCTA

- Vallas

A continuación, se reporta el seguimiento y el avance publicado en las vallas para mantener informada a la comunidad, en los tramos en los que Metro Línea 1 está realizando actividades técnicas de obra.

Frete de obra	Estado	Porcentaje de avance	Días faltantes	Comentarios
WF1	Bueno	61.77%.	817	La valla fue instalada en la Avenida Villavicencio con carrera 86 bis, en el barrio Porvenir. En el siguiente enlace se puede visualizar el registro fotográfico de la verificación realizada. VALLA FIJA WF1.pdf
WF2	Bueno	39.63%	928	La valla fija está en la calle 34S con carrera 72K, en el predio de la futura Estación 6. En el siguiente enlace se puede visualizar el registro fotográfico levantado. VALLA FIJA WF2.pdf
WF3	Bueno	22.33 %	956	La valla está ubicada en la carrera 50 con av. Primero de Mayo, sobre la glorieta. En el siguiente enlace se puede visualizar el registro fotográfico. Valla Fija WF3.pdf
Av. 68 con Av. Primero de Mayo	Bueno	65.04%	381	La valla está en la av. Primero de Mayo 52b-62. En el siguiente enlace se puede visualizar el registro fotográfico. Valla Fija Puentes Av 68.pdf
WF4	Bueno	9.98%	962	La valla está ubicada en la calle 1 con cra 24a. En el siguiente enlace se puede visualizar el registro fotográfico levantado. Verificación Valla Fija.pdf

	INFORME MENSUAL DE INTERVENTORÍA				
	CONTRATO No. 148 DE 2020 INTERVENTORÍA INTEGRAL, TÉCNICA, ECONÓMICA, FINANCIERA, CONTABLE, JURÍDICA, ADMINISTRATIVA, OPERATIVA, PREDIAL, AMBIENTAL, SOCIAL Y DE SEGURIDAD SALUD EN EL TRABAJO PARA LA VIGENCIA DEL CONTRATO DE CONCESIÓN No. 163 DE 2019.				
	Código del Formato CSPLMB-FT-LFG-006	Vigencia del Formato 01/09/2024	Versión: V03	Pág. 831 de 1083	

Frente de obra	Estado	Porcentaje de avance	Días faltantes	Comentarios
WF5	Bueno	7.85%	951	<p>La valla se encuentra ubicada en la Avenida Caracas con calle 24, costado occidental.</p> <p>En el siguiente enlace se puede visualizar el registro fotográfico levantado.</p> <p>Valla fija WF5.pdf</p>
Intercambiador vial calle 72	N/A	N/A	N/A	<p>Desde el 23 de enero de 2024 la Interventoría evidenció que el concesionario retiró la valla para el intercambiador vial calle 72. Así mismo se cuenta con la copia del comunicado L1T1-CON-CE-24-0152 en donde el concesionario solicitó a la Secretaría de Medio Ambiental el permiso de instalación de la valla convencional de la calle 72 en la AK20 72A-16.</p> <p>Mientras se instala la valla en su nueva ubicación, el porcentaje de avance será publicado en la página web de la EMB.</p>
WF6	Bueno	11.47%	932 días	<p>La valla se encuentra ubicada en la Avenida Caracas con calle 63, costado oriental.</p> <p>En el siguiente enlace se puede visualizar el registro fotográfico levantado.</p> <p>Valla fija WF6 .pdf</p>

Tabla 2.10-10. Seguimiento de las vallas en el mes de febrero de 2025

- Folleto de finalización de obra

Como su nombre lo indica, este debe ser elaborado y distribuido por el concesionario “una vez el contrato de concesión haya completado el 100% de la fase de construcción”.

- Oficios enviados al Concesionario

Durante este periodo se enviaron oficios y se levantaron incidencias al Concesionario, en su mayoría.

14. OFICIOS E INCIDENCIAS

- Metro comunica

A continuación, se realiza el reporte de actividades en territorio, acercamientos a la comunidad e información que no se encuentran establecidas en alguna obligación específica del anexo 1 del AT 15 pero que, el concesionario Metro Línea 1 lleva a cabo en territorio.

	INFORME MENSUAL DE INTERVENTORÍA				
	CONTRATO No. 148 DE 2020 INTERVENTORÍA INTEGRAL, TÉCNICA, ECONÓMICA, FINANCIERA, CONTABLE, JURÍDICA, ADMINISTRATIVA, OPERATIVA, PREDIAL, AMBIENTAL, SOCIAL Y DE SEGURIDAD SALUD EN EL TRABAJO PARA LA VIGENCIA DEL CONTRATO DE CONCESIÓN No. 163 DE 2019.				
	Código del Formato CSPLMB-FT-LFG-006	Vigencia del Formato 01/09/2024	Versión: V03	Pág. 832 de 1083	

- **Reuniones en territorio consolidadas que aplican para la PLMB:** para el presente mes no se llevaron a cabo actividades que aplicaran para toda la PLMB, teniendo en cuenta que no se realizaron reuniones que involucran el territorio de toda la primera línea.
- **Reuniones en territorio consolidadas WF1 (incluye patio taller):** Para el presente mes el Concesionario realizó cuatro (4) actividades relacionadas con este programa, siendo estas: atención de solicitudes ciudadanas, red de apoyo de vecinos, distribución de comunicados e información de implementación de señalización. Las actividades pueden ser verificadas en el siguiente enlace:

[INFORMACIÓN WF1.xlsx](#)

- **Reuniones en territorio consolidadas WF2:** Para el presente mes se realizaron diez (10) actividades relacionadas al programa en mención, siendo las siguientes: socialización actividades de pilotaje y viga lanzadora en Av. Villavicencio, Divulgar movimiento de Piloteadora de S6-29 a S6 32 y S6-33, Socialización intervención alcantarillado - Emergencia Kr 80G Estación 3 Costado Norte, y divulgación de COI 6 y 8 “ruta de las cerámicas”; lo anterior, se puede verificar en el siguiente enlace:

[INFORMACIÓN WF2.xlsx](#)

- **Reuniones en territorio consolidadas WF3:** para el presente mes se llevaron a cabo (5) acercamientos en territorio con la comunidad, a lo largo del WF3. Entre estas: Apoyo pre-socialización PMT traslado de redes de alcantarillado PLU3-03 y ETB3-16 (Av. Primero de mayo con Carrea 51ª), seguimiento de información emergencia redes Av. primero de mayo con carrera 71F, pre-socialización de PMT redes sector de la Av. 1 de mayo, recorrido para verificar el estado actual de la malla -separador centro av. Boyacá y reunión preliminar con el Colegio Benjamín Herrera; lo descrito se puede evidenciar en el siguiente enlace:

https://interventoriаметrobogota-my.sharepoint.com/:x/p/jrubiano/EXYNCLtY_qhFmBfCuWcoy5gBADWLY3jY9I5Ie29IFYb1hg?e=nRefbK

- **Reuniones en territorio consolidadas WF4:** Para el presente se llevaron a cabo (16) acercamientos en territorio con la comunidad, a lo largo del WF4, siendo estos: Socialización adecuación andenes av. Caracas entre calle 3 y calle 11, reunión extraordinaria socialización COI 05 Redes, socialización del PMT en la Av. Caracas - PH Conjunto Residencial Diana Carolina, socialización del PMT CL1 - CL11 en la Iglesia Voto Nacional, coordinar actividades relacionadas con la construcción de caja de aguas negras en el predio, articulación propuesta componente económico CC El Sol, Mesa Coordinación implementación PMT'S Distrito Bronx, ML1, Mesa de trabajo para red de apoyo ML1 e informar el PMT de traslado de redes a la Estación de la Policía

	INFORME MENSUAL DE INTERVENTORÍA				
	CONTRATO No. 148 DE 2020 INTERVENTORÍA INTEGRAL, TÉCNICA, ECONÓMICA, FINANCIERA, CONTABLE, JURÍDICA, ADMINISTRATIVA, OPERATIVA, PREDIAL, AMBIENTAL, SOCIAL Y DE SEGURIDAD SALUD EN EL TRABAJO PARA LA VIGENCIA DEL CONTRATO DE CONCESIÓN No. 163 DE 2019.				
Código del Formato CSPLMB-FT-LFG-006	Vigencia del Formato 01/09/2024	Versión: V03	Pág. 833 de 1083		

calle 6, reunión JAC Eduardo Santos, seguimiento compromisos reunión Edilesa Edna Arteaga, visita administración edificio Tequendama para solicitud de instalación de cámara de seguridad, mesa de residuos, reunión de Asopartes, reunión de trabajo y recorrido por los puntos críticos de movilidad solicitados por la JAC del Voto Nacional, reunión CIOM Alcaldía Local de Santa Fe, reunión del CC El Sol para la revisión de la propuesta para los comerciantes.

<https://interventoriаметrobogota-my.sharepoint.com/:x:/p/jrubiano/ERLATWMKIt5GgscW4goPho0BtvAfZZGj22Xe3CBtaVCJnA?e=EvUcbb>

- **Reuniones en territorio consolidadas WF5:** Para el presente mes, el Concesionario llevó a cabo 11 actividades, las cuales se centraron en: socialización de PMT para construcción de viaducto Av Caracas Cl 24 y Cl 26, Reunión Universidad Cooperativa - Intervención del espacio público (Patrimonio) – Virtual, Mapeo de actores sociales Av Caracas entre Calles 26 a 34", "Mapeo de actores sociales Av Caracas entre Calles 26 a 34", Reunión con universidad cooperativa - informacion inicio de obra Virtual, "Atención de cierre vehicular en la Av Caracas con calle 17 Av. Caracas - Calle 17", "Divulgación inicio de pilotaje viaducto calle 34 a 37 y nueva estación BRT Calle 39 AV. Caracas con calle 45", Visita a predio de Patrimonio Estación 14, para coordinar la intervención del muro, Reunión Universidad Cooperativa - Intervención del espacio público (Espacio público Virtual ", Recorrido Universidad Cooperativa - Intervención del espacio público (Redes) Carrera 13BIS N° 43-23", "Mesa informativa con la representante de BIKER MALL cierre de BRT Calle 19 Av. Caracas # 15-53"

Las actividades se encuentran relacionadas en el siguiente enlace:

[WF5 INFO 11 ACT.xlsx](#)

- **Acciones de la interventoría WF5:** La Interventoría solicito al concesionario mediante correo electrónico los soportes correspondientes al mes de enero y febrero de 2025.

<https://interventoriаметrobogota-my.sharepoint.com/:f:/p/jrubiano/Ev48cmez9i5LsrGE5oCBaPoBY689I5qYEsLDC6o4moHggA?e=MHLKY8>

- **Reuniones en territorio consolidadas WF6 e Intercambiador vial calle 72:** En este mes el concesionario reportó un total de 19 actividades, las cuales se centraron en:
 - Atención Sr Orlando Amezcuita Cl 75 Av Caracas,
 - Información predio inicio de actividades de estructura frente de obra Cl 63,
 - Divulgación plegable P-WF6-02 sobre información PMT de habilitación del paso vehicular en el intercambiador vial de calle 72, Av. Caracas desde el sector de Héroes a calle 45,

	INFORME MENSUAL DE INTERVENTORÍA				
	CONTRATO No. 148 DE 2020 INTERVENTORÍA INTEGRAL, TÉCNICA, ECONÓMICA, FINANCIERA, CONTABLE, JURÍDICA, ADMINISTRATIVA, OPERATIVA, PREDIAL, AMBIENTAL, SOCIAL Y DE SEGURIDAD SALUD EN EL TRABAJO PARA LA VIGENCIA DEL CONTRATO DE CONCESIÓN No. 163 DE 2019.				
	Código del Formato CSPLMB-FT-LFG-006	Vigencia del Formato 01/09/2024	Versión: V03	Pág. 834 de 1083	

- Acercamiento a líderes - residentes y comerciantes, para aclarar el PMT de apertura intercambiador calle 72,
- Informar a los residentes de los predios del costado suroccidental la nueva ubicación de los medidores de la luz
- Informar a la comunidad acerca de las actividades de pilotaje y refuerzo del cierre de la calle 73,
- Refuerzo información inicio de actividades de pilotaje en estación 16 calle 72 / Cra 15,
- Visita al predio ubicado en la intersección de la calle 75 con Av Caracas/Andrés Narváez,
- Reunión informativa para inicio de actividades de redes anden Universidad Católica Calle 47 Av caracas.
- Mesa de trabajo comunidades de los barrios Colombia, Concepción, San Felipe y quinta Camacho Centro comercial Av Chile auditorio 301,
- Mesa de trabajo concejal Uscategui, EMB, ML1, INTERVENTORIA con el fin de verificar el acceso al predio. Av. Caracas calle 75 – 31,
- Reunión solicitada por los residentes del edificio Life 72, para actividades de pilotaje.
- TEAMS "Mesa de concertación comunidad barrios unidos, EMB, ML1, INTERVENTORIA - Intercambiador vial",
- Convocatoria a los residentes y comerciantes del Intercambiador Vial CL 72 predio a predio al CPZ No 20,
- Información de actividades de espacio público predio - VALBUENA"
- Visita requerimiento atención técnica por parte de predio Lexco, para tema de rampa de acceso. Calle 72 No 20-53,
- Visita atención establecimiento comercial Agrocampo / instalaciones Av caracas calle 74,
- Visita atención PQRSD Notaria 48 Av caracas No 75-77/ visita se programa y se informa que fue enviada la citación por correo electrónico,
- Visita actividades de espacio público al predio Cristian Castro Intercambiador Vial Calle 72

Las actividades pueden ser verificadas en el siguiente enlace:

[WF6 INFO 19 ACT.xlsx](#)

- **Acciones de la interventoría WF6:** La Interventoría solicito al concesionario mediante correo electrónico los soportes correspondientes al mes de enero y febrero de 2025.

[GESTION DE LA INTERVENTORIA WF6](#)

	INFORME MENSUAL DE INTERVENTORÍA				
	CONTRATO No. 148 DE 2020 INTERVENTORÍA INTEGRAL, TÉCNICA, ECONÓMICA, FINANCIERA, CONTABLE, JURÍDICA, ADMINISTRATIVA, OPERATIVA, PREDIAL, AMBIENTAL, SOCIAL Y DE SEGURIDAD SALUD EN EL TRABAJO PARA LA VIGENCIA DEL CONTRATO DE CONCESIÓN No. 163 DE 2019.				
	Código del Formato CSPLMB-FT-LFG-006	Vigencia del Formato 01/09/2024	Versión: V03	Pág. 835 de 1083	

➤ **Programa Metro escucha, Metro resuelve**

✓ **AC-FR-005 Formato de registro de cifras de gestión de PQRS**

En el formato AC-FR-005, tabla denominada “PQRS ciudadanas mensuales relacionadas con la PLMB”, se relacionan los indicadores del mes de febrero de 2025.

En consecuencia, se tiene los siguientes datos:

“Total de PQRSDF recibidas en el mes de febrero de 2025”: 441

“Total de PQRSDF cerradas en el mes de febrero de 2025”: 458, las cuales contienen las siguientes eventualidades:

- “Total de PQRSDF recibidas en febrero de 2025, y cerradas en el periodo a reportar.”: 97
- “Total de PQRSDF recibidas en febrero de 2025, y asignadas en el periodo a reportar”: 2
- “Total de PQRSDF recibidas en febrero de 2025, y trasladadas en el periodo a reportar”: 5
- “Total de PQRSDF recibidas en periodos anteriores, y cerradas en el periodo a reportar”: 354

Como soporte de lo mencionado ver el siguiente enlace:

<https://interventoriаметrobogota-my.sharepoint.com/:b:/p/jrubiano/EZF7pPyCJPNA5MkGL3Gq-C4B2wAaHm8uleqfCPtO2BjMmg?e=FhpaGr>

De las 441 PQRSDF recibidas en el mes de febrero de 2025, tenemos a reportar, lo siguiente:

Reporte del mes de febrero de 2025	Total	Links
Recibidas en el periodo de febrero y, cerradas en este periodo	97	https://interventoriаметrobogota-my.sharepoint.com/:b:/p/jrubiano/EYMYxV-d8eZPphONZVmF_ylBAyYu2NxM66r2Fsnks9wLA?e=HKox8z
Recibidas en el periodo de febrero y, asignadas	2	
Recibidas en el periodo de febrero y, trasladadas	5	
Recibidas en el periodo de febrero y, pendientes por gestionar	333	
Recibidas en el periodo de febrero y, con solicitud de ampliación / aclaración	4	

Tabla 2.10-11. reporte de ingresos de atenciones del mes de febrero de 2025

Con respecto, de las PQRSDF presentadas en periodos anteriores, tenemos a reportar conforme a su “ESTADO”, la siguiente información:

	INFORME MENSUAL DE INTERVENTORÍA				
	CONTRATO No. 148 DE 2020 INTERVENTORÍA INTEGRAL, TÉCNICA, ECONÓMICA, FINANCIERA, CONTABLE, JURÍDICA, ADMINISTRATIVA, OPERATIVA, PREDIAL, AMBIENTAL, SOCIAL Y DE SEGURIDAD SALUD EN EL TRABAJO PARA LA VIGENCIA DEL CONTRATO DE CONCESIÓN No. 163 DE 2019.				
	Código del Formato CSPLMB-FT-LFG-006	Vigencia del Formato 01/09/2024	Versión: V03	Pág. 836 de 1083	

Reporte de atenciones de periodos anteriores	Total	Links
PQRSDF de periodos anteriores, y cerradas en el periodo a reportar.	354	https://interventoriаметrobogota-my.sharepoint.com/:b:/p/jrubiano/EYMYxV-d8eZPphONZVmF_ylBAyYu2NxM66r2Fsnkns9wLA?e=HKox8z
PQRSDF de periodos anteriores, y con solicitud de ampliación / aclaración en el periodo a reportar	18	

Tabla 2.10-12. Reporte atenciones cerradas y abiertas de periodos anteriores

✓ **AC-FR-004 Formato para el seguimiento y control de gestión de PQRSDF**

El formato AC-FR-004, contiene todos los requerimientos que la comunidad ha venido presentando en los diferentes canales de comunicación.

En consecuencia, se anexa el formato “AC-FR-004”, el cual presenta la trazabilidad de las 441 PQRSDF recibidas en el mes de febrero de 2025.

Al respecto, es preciso mencionar que, de las 342 PQRSDF recibidas en el mes de febrero de 2025, tenemos la siguiente información:

- 97 PQR SDF recibidas en el periodo de febrero de 2025 y, cerradas en este periodo.
- 2 PQRSDF recibidas en el periodo de febrero de 2025 y, asignadas en este periodo.
- 5 PQRSDF recibidas en el periodo de febrero de 2025 y, trasladadas en este periodo.
- 333 PQRSDF recibidas en el periodo de febrero de 2025 y, pendientes por gestionar en este periodo.
- 4 PQRSDF recibidas en el periodo de febrero de 2025 y, con solicitud de ampliación / aclaración en este periodo.

Como soporte de lo mencionado, ver el siguiente enlace:

https://interventoriаметrobogota-my.sharepoint.com/:b:/p/jrubiano/EYMYxV-d8eZPphONZVmF_ylBAyYu2NxM66r2Fsnkns9wLA?e=HpcTI2

A corte de febrero de 2025, tenemos un consolidado de 7559 PQRSDF recibidas, las cuales se encuentran:

- Se tienen 7204 PQRSDF cerradas.
- Se tienen 355 PQRSDF en trámite.

✓ **Seguimiento y control PQRSDF cerradas con acta de compromiso**

Es de anotar que, frente a este aspecto existen PQRSDF que por casos excepcionales se cerraron en BTE con compromisos pendientes a gestionar para la atención clara, completa y de fondo a la petición;

	INFORME MENSUAL DE INTERVENTORÍA				
	CONTRATO No. 148 DE 2020 INTERVENTORÍA INTEGRAL, TÉCNICA, ECONÓMICA, FINANCIERA, CONTABLE, JURÍDICA, ADMINISTRATIVA, OPERATIVA, PREDIAL, AMBIENTAL, SOCIAL Y DE SEGURIDAD SALUD EN EL TRABAJO PARA LA VIGENCIA DEL CONTRATO DE CONCESIÓN No. 163 DE 2019.				
Código del Formato CSPLMB-FT-LFG-006	Vigencia del Formato 01/09/2024	Versión: V03	Pág. 837 de 1083		

no obstante, garantizando el cumplimiento de los preceptos contractuales y legales, se realiza desde el “Programa Metro escucha, Metro resuelve” un seguimiento para el cierre definitivo.

➤ **Programa de Participación Ciudadana**

- **Reuniones WF1 y patio taller:** Para el presente mes, el Concesionario llevo a cabo dos (2) actividades relacionadas con este programa, las cuales corresponden a CPZ # 21 y recorrido para inventario de predios con bajantes de agua lluvia. La información se encuentra registrada en el siguiente enlace:

[PARTICIPACIÓN WF1.xlsx](#)

- 1. Reuniones WF2:** Para el presente periodo se llevaron a cabo seis (6) actividades relacionadas al programa en mención, correspondientes a CPZ # 10, acercamiento a predios y comunidades para verificar afectaciones causadas por el proceso constructivo, y gestiones con empresas prestadoras de servicios; en el siguiente enlace se puede evidenciar lo mencionado:

[PARTICIPACIÓN WF2.xlsx](#)

- 2. Reuniones WF3:** Para el presente mes, el concesionario llevó a cabo una actividad correspondiente al Comité de Participación Zonal.

<https://interventoriаметrobogota-my.sharepoint.com/:x:/p/jrubiano/EVeQlGmjbOhHqukNfzliQuIBTI5pxzDD4TAo0Ubk3rF2Hw?e=T8M8a9>

- 3. Reuniones WF4:** Para el presente mes el concesionario reportó cuatro (4) actividades relacionadas con el programa en mención, siendo las siguientes: informar traslado de postes y suspensión del servicio, Comité de Participación Zonal No. 8, taller creativo plan comunicaciones y participación, reunión con DILE y rectores de los colegios del sector de Eduardo Santos y el Vergel.

<https://interventoriаметrobogota-my.sharepoint.com/:x:/p/jrubiano/EZPRnngerRsFPnNrZmRlktrQBWNLGpyb3a09nYgFCI8IMZQ?e=PWWxjh>

- 4. Reuniones WF5:** Para el presente periodo se llevaron a cabo 2 actividades relacionadas con el programa en mención: "Visita a predios - Corte de energía eléctrica Av Caracas entre Calles 34 y 36", "Comité de Participación Zonal Casa Ignaciana Cra 17A N° 37 - 41"

En el siguiente enlace se pueden ver las actividades descritas anteriormente:

	INFORME MENSUAL DE INTERVENTORÍA				
	CONTRATO No. 148 DE 2020 INTERVENTORÍA INTEGRAL, TÉCNICA, ECONÓMICA, FINANCIERA, CONTABLE, JURÍDICA, ADMINISTRATIVA, OPERATIVA, PREDIAL, AMBIENTAL, SOCIAL Y DE SEGURIDAD SALUD EN EL TRABAJO PARA LA VIGENCIA DEL CONTRATO DE CONCESIÓN No. 163 DE 2019.				
	Código del Formato CSPLMB-FT-LFG-006	Vigencia del Formato 01/09/2024	Versión: V03	Pág. 838 de 1083	

[WF5 PART 2 ACT.xlsx](#)

- 5. Acciones de la Interventoría WF5:** La interventoría alerta al concesionario por la no ejecución de actividades para el programa de participación ciudadana durante el mes de enero y febrero de 2025.

[SOLICITUD DE ACTAS PENDIENTES](#)

- 6. Reuniones WF6 e intercambiador vial calle 72:** Para el presente periodo se llevaron a cabo 2 actividades las cuales se relacionan a continuación: "Comité de participación Zonal No 20 / Av Caracas con calle 45 costado oriental ", "Reunión informativa extraordinaria inicio de construcción edificios estación 16 Cale 72 No 13-23 piso 9 edificio Nueva Granada "

Las actividades se encuentran en el siguiente enlace.

[WF6 PART 2 ACT.xlsx](#)

- **Acciones de la Interventoría WF6:** La Interventoría solicito al concesionario mediante correo electrónico los soportes correspondientes al mes de enero y febrero de 2025.

[GESTION DE LA INTERVENTORIA WF6](#)

Adicionalmente solicito la planeación de las reuniones extraordinaria y CPZ con el fin de contener y planear las estrategias de mitigación por los cierres y obras futuras. El concesionario no dio respuesta a dicha solicitud.

[SOLICITUD PARTICIPACION](#)

- **Programa de fortalecimiento ciudadano para la construcción de vida urbana de la primera línea del metro**
- 7. Actividades ejecutadas para WF1 (incluye patio taller):** Para el presente mes, el Concesionario no llevó a cabo actividades relacionadas con el programa en mención.
- **Actividades ejecutadas para WF2:** Para el presente mes, el Concesionario ejecutó una (1) actividad relacionada con el programa en mención. A continuación, se presenta el enlace con la información:

[FORTALECIMIENTO WF2.xlsx](#)

	INFORME MENSUAL DE INTERVENTORÍA				
	CONTRATO No. 148 DE 2020 INTERVENTORÍA INTEGRAL, TÉCNICA, ECONÓMICA, FINANCIERA, CONTABLE, JURÍDICA, ADMINISTRATIVA, OPERATIVA, PREDIAL, AMBIENTAL, SOCIAL Y DE SEGURIDAD SALUD EN EL TRABAJO PARA LA VIGENCIA DEL CONTRATO DE CONCESIÓN No. 163 DE 2019.				
	Código del Formato CSPLMB-FT-LFG-006	Vigencia del Formato 01/09/2024	Versión: V03	Pág. 839 de 1083	

- **Actividades ejecutadas para WF3:** Para el presente mes el Concesionario no llevó a cabo actividades relacionadas al programa.
- **Actividades ejecutadas para WF4:** Para el presente mes, el Concesionario llevó a cabo una (1) actividad relacionada con el programa en mención, siendo la asistencia a reunión para la conformación de frentes de seguridad en el barrio La Fraguita.

<https://interventoriаметrobogota-my.sharepoint.com/:x:/p/jrubiano/EUcTyWmEhUIOi5xnCW4dNaoBHIh3Z-1ZgKEGH7s4ckU2rA?e=eZqAao>

- **Actividades ejecutadas para WF5:** Para el presente mes, el Concesionario llevó a cabo 1 actividad relacionada con Red apoyo vecinos y comerciantes para los corredores seguros.

En el siguiente enlace se puede verificar la actividad descrita anteriormente:

[WF5 FORT 1 ACT.xlsx](#)

- **Acciones de la Interventoría WF5:** La Interventoría solicito al concesionario mediante correo electrónico los soportes correspondientes al mes de enero y febrero de 2025.

SOLICITUD DE ACTAS PENDIENTES

Adicionalmente se solicitó al concesionario contar con una mejor planeación en los espacios de participación asegurando que se cumplan con los objetivos de manera efectiva y satisfactoria en cada espacio. Se recomendó al equipo social implementar estrategias, que puedan mejorar significativamente el desarrollo de las reuniones.



Las actividades se encuentran en el siguiente enlace

https://interventoriаметrobogota-my.sharepoint.com/:b:/p/jrubiano/EUREIYOCYhVAs0aS9HA6k3kBpG_O-98sHyfbs984G6KvHA?e=7Y6Djw

- **Actividades ejecutadas para WF6, incluye intercambiador vial calle 72:** Para el presente mes, el Concesionario no llevó a cabo actividades relacionadas con el programa en mención.

➤ Programa de Cultura Movilidad Sostenible:

A continuación, se reportan las actividades realizadas con la ciudadanía o colegios, en relación con talleres, capacitaciones, reuniones informativas, reuniones con sector salud para la articulación de PMT, campañas o estrategias de movilidad sostenible:

	INFORME MENSUAL DE INTERVENTORÍA				
	CONTRATO No. 148 DE 2020 INTERVENTORÍA INTEGRAL, TÉCNICA, ECONÓMICA, FINANCIERA, CONTABLE, JURÍDICA, ADMINISTRATIVA, OPERATIVA, PREDIAL, AMBIENTAL, SOCIAL Y DE SEGURIDAD SALUD EN EL TRABAJO PARA LA VIGENCIA DEL CONTRATO DE CONCESIÓN No. 163 DE 2019.				
	Código del Formato CSPLMB-FT-LFG-006	Vigencia del Formato 01/09/2024	Versión: V03	Pág. 840 de 1083	

- **Actividades desarrolladas que aplican para toda la PLMB:**
- **Actividades desarrolladas WF1 (Incluye patio taller):** Para el presente mes, el Concesionario llevó a cabo una (1) actividad relacionada con el programa en mención. La información se puede verificar en el siguiente enlace:

[MOVILIDAD SOSTENIBLE - CAMPAÑAS WF1.xlsx](#)

- **Actividades desarrolladas WF2:** Para el presente mes, el Concesionario realizó una (1) actividad relacionada con el programa en mención. La información se puede verificar en el siguiente enlace:

[MOVILIDAD SOSTENIBLE - CAMPAÑAS WF2.xlsx](#)

- **Actividades desarrolladas WF3:** Para el presente mes el concesionario reportó **(7)** actividades; entre ellas tres (3) charlas semanales normas de tránsito y respeto a los usuarios, un (1) taller de movilidad sostenible, unan (1) campaña, una (1) reunión informativa, un (1) recorridos de corredores seguros.

<https://interventoriаметrobogota-my.sharepoint.com/:x:/p/jrubiano/EYXk4nWnT89MglunDMZxnEkB1gzyXJD7-93g-Zdb4hKlfw?e=yUQfbV>

- **Actividades desarrolladas WF4:** Para el presente mes el concesionario reportó **(1)** actividad: Acompañamiento campaña de sensibilización por parte de la empresa de aseo LIME.

<https://interventoriаметrobogota-my.sharepoint.com/:x:/p/jrubiano/Eao4VHoUf9JCmhwihHtk0iYEBc-ijhY6gp4bv-qTETm1NCg?e=K9bPJp>

- **Actividades desarrolladas WF5:** Para el presente mes se reportaron 10 actividades, entre las cuales están las siguientes: Seguimiento de corredores seguros Av Caracas entre Calles 26 a 37, Charla de seguridad vial Campamento Av Caracas con 13, Seguimiento de corredores seguros Av Caracas entre Calles 19 y 32, Charla de seguridad vial Campamento Av Caracas con 28, Charla de seguridad vial Campamento Av Caracas con 34, Taller de movilidad sostenible, Sector salud - Profamilia Av Caracas entre Calle 34, Campaña Movilidad Sostenible Cebra, Av Caracas entre Calle 34, Charla de seguridad vial, Campamento Av Caracas con 13 Charla de seguridad vial Campamento Av Caracas con 13 Recorrido corredores seguros Av Caracas entre Calles 13 y 19"

En el siguiente enlace se puede visualizar el detalle de la información:

[WF5 CULT 10 ACT.xlsx](#)

	INFORME MENSUAL DE INTERVENTORÍA				
	CONTRATO No. 148 DE 2020 INTERVENTORÍA INTEGRAL, TÉCNICA, ECONÓMICA, FINANCIERA, CONTABLE, JURÍDICA, ADMINISTRATIVA, OPERATIVA, PREDIAL, AMBIENTAL, SOCIAL Y DE SEGURIDAD SALUD EN EL TRABAJO PARA LA VIGENCIA DEL CONTRATO DE CONCESIÓN No. 163 DE 2019.				
	Código del Formato CSPLMB-FT-LFG-006	Vigencia del Formato 01/09/2024	Versión: V03	Pág. 841 de 1083	

- **Acciones de la Interventoría WF5:** La Interventoría solicito al concesionario mediante correo electrónico los soportes correspondientes al mes de enero y febrero de 2025.

SOLICITUD DE ACTAS PENDIENTES

- **Actividades desarrolladas WF6 incluye intercambiador vial calle 72:** Para el presente mes se reportaron 14 actividades, dentro de las cuales están las siguientes:
 - Seguimiento en corredores seguros Av caracas entre Cl 72 y Cl 76,
 - Corredores seguros Entre la CL 57 y 63,
 - Charla Cultura de movilidad sostenible Intercambiador Vial Calle 72,
 - Corredores seguros Av Caracas entre Cl 60 y Cl 64,
 - Recorrido Corredores seguros Intercambiador Vial Calle 72,
 - Charla corredores seguros Campamento TERRATEST,
 - Charla corredores seguros campamento AYC,
 - Recorrido Corredores seguros, Intercambiador Vial Calle 72,
 - Recorrido corredores seguros NCCA, Av caracas entre CL 45 Y CL 64,
 - Charla corredores seguros Intercambiador Cl 72,
 - Charla corredores seguros Trabajadores Campamento Terratest CL 57
 - Charla corredores seguros Trabajadores Campamento Ainpro,
 - Charla corredores seguros Trabajadores Intercambiador Vial Calle 72,
 - Recorrido corredores seguros, Av caracas entre CL 60 y Cl 64 costado oriental y occidental.

En el siguiente enlace se puede visualizar el detalle de la información:

[WF6 CULT 14 ACT.xlsx](#)

- **Acciones de la Interventoría:** La Interventoría solicito al concesionario mediante correo electrónico los soportes correspondientes al mes de enero y febrero de 2025.

GESTION DE LA INTERVENTORIA WF6

A continuación, se reportan las actividades realizadas en territorio con relación a corredores seguros, acceso peatonal, acceso vehicular a predios, locales comerciales, alternativa, pagos compensados, alternativa para ingreso a parqueaderos:

- **PLMB:** Durante el mes de febrero de 2025 no se requirieron llevar a cabo actividades relacionadas con este programa.
- **Actividades desarrolladas en WF1 (Incluye patio taller):** El Concesionario reporta cuatro (4) recorridos de corredores seguros, donde se identifica el estado de estos y se realiza

	INFORME MENSUAL DE INTERVENTORÍA				
	CONTRATO No. 148 DE 2020 INTERVENTORÍA INTEGRAL, TÉCNICA, ECONÓMICA, FINANCIERA, CONTABLE, JURÍDICA, ADMINISTRATIVA, OPERATIVA, PREDIAL, AMBIENTAL, SOCIAL Y DE SEGURIDAD SALUD EN EL TRABAJO PARA LA VIGENCIA DEL CONTRATO DE CONCESIÓN No. 163 DE 2019.				
	Código del Formato CSPLMB-FT-LFG-006	Vigencia del Formato 01/09/2024	Versión: V03	Pág. 842 de 1083	

actualización de los actores sociales localizados en el área de influencia. En el siguiente enlace se puede visualizar el consolidado de la actividad:

[MOVILIDAD SOSTENIBLE - CORREDORES SEGUROS WF1.xlsx](#)

- **Actividades desarrolladas en WF2:** Para el presente mes el concesionario reportó tres (3) actividades, las cuales corresponden a corredores seguros. En el siguiente enlace se puede visualizar el detalle de la información:

[MOVILIDAD SOSTENIBLE - CORREDORES SEGUROS WF2.xlsx](#)

- **Actividades desarrolladas en WF3:** Durante el periodo, el concesionario realizó **(1)** actividad de corredores seguros.

<https://interventoriаметrobogota-my.sharepoint.com/:x:/p/jrubiano/EeLc04BRKV1HtdkBasmyxT8BWqWJ9z2SuETw0GbDhyZa1Q?e=Q4oXeD>

- **Actividades desarrolladas en WF4:** Durante el periodo, el concesionario realizó **(4)** actividades de corredores seguros y **(2)** correspondientes a accesos vehiculares a predios.

<https://interventoriаметrobogota-my.sharepoint.com/:x:/p/jrubiano/EUMa3pfrDkFag6KroLflJI4BQG0JevEpMn2SaxtwZ43UTg?e=lpCcue>

- **Actividades desarrolladas en WF5:** Para el presente mes el concesionario reportó 3 actividades, correspondiente a: corredores seguros. En el siguiente enlace se puede verificar el detalle de la actividad:

[WF5 CULT CORR 3.xlsx](#)

- **Actividades desarrolladas en WF6 e intercambiador vial calle 72:** Para el presente mes el concesionario reportó 7 actividades, correspondiente a seguimientos por los corredores seguros. En el siguiente enlace se puede verificar el detalle de la actividad:

[WF6 CULT 7 CORR ACT.xlsx](#)

Por último, se reportan las actividades realizadas con los conductores y trabajadores, en relación con los Talleres anuales de código de conducta, capacitaciones mensuales, capacitaciones código de conducta, semestrales, charlas semanales y prevención de accidentes.

	INFORME MENSUAL DE INTERVENTORÍA				
	CONTRATO No. 148 DE 2020 INTERVENTORÍA INTEGRAL, TÉCNICA, ECONÓMICA, FINANCIERA, CONTABLE, JURÍDICA, ADMINISTRATIVA, OPERATIVA, PREDIAL, AMBIENTAL, SOCIAL Y DE SEGURIDAD SALUD EN EL TRABAJO PARA LA VIGENCIA DEL CONTRATO DE CONCESIÓN No. 163 DE 2019.				
	Código del Formato CSPLMB-FT-LFG-006	Vigencia del Formato 01/09/2024	Versión: V03	Pág. 843 de 1083	

- **PLMB:** Durante el mes de febrero de 2025 no se requirieron llevar a cabo actividades relacionadas con este programa.
- **Actividades desarrolladas en WF1 (Incluye patio taller):** Durante el período el Concesionario realizó cuatro (4) actividades relacionadas a charlas de seguridad vial, en las cuales se trataron temas de interés para el personal que labora en el Proyecto, relacionados con cuidado y salud. En el siguiente enlace se puede verificar el detalle de las actividades:

[MOVILIDAD SOSTENIBLE - CHARLAS WF1.xlsx](#)

- **Actividades desarrolladas en WF2:** El Concesionario realizó dos (2) actividades las cuales obedecen a charlas de seguridad vial. En el siguiente enlace se puede verificar el detalle de las actividades:

[MOVILIDAD SOSTENIBLE - CHARLAS WF2.xlsx](#)

- **Actividades desarrolladas en WF3:** Durante el periodo, el concesionario reportó (3) charlas a los trabajadores del proyecto.

https://interventoriаметrobogota-my.sharepoint.com/:x:/p/jrubiano/EXbX_SDUFsNBgYm_BekC2FgBLWdcs3wiVZ59F-VfXJ2GQA?e=Ob7lIt

- **Actividades desarrolladas en WF4:** Durante el periodo, el concesionario reportó (3) charlas a los trabajadores del proyecto.

https://interventoriаметrobogota-my.sharepoint.com/:x:/p/jrubiano/ERseO0g6_99HIsKvGoBF18cB54YQJH5YHvBOG5VPoVGmxA?e=63xIEA

- **Actividades desarrolladas en WF5:** Durante este periodo el concesionario reportó 5 actividades realizadas con los trabajadores, las cuales corresponden a las charlas semanales relacionadas a seguridad vial y un taller. En el siguiente enlace se puede visualizar el reporte:

[WF5 CULT TALL 1 CHA 5.xlsx](#)

- **Acciones de la Interventoría WF5:** La Interventoría solicito al concesionario mediante correo electrónico los soportes correspondientes al mes de enero y febrero de 2025.

[SOLICITUD DE ACTAS PENDIENTES](#)

	INFORME MENSUAL DE INTERVENTORÍA				
	CONTRATO No. 148 DE 2020 INTERVENTORÍA INTEGRAL, TÉCNICA, ECONÓMICA, FINANCIERA, CONTABLE, JURÍDICA, ADMINISTRATIVA, OPERATIVA, PREDIAL, AMBIENTAL, SOCIAL Y DE SEGURIDAD SALUD EN EL TRABAJO PARA LA VIGENCIA DEL CONTRATO DE CONCESIÓN No. 163 DE 2019.				
	Código del Formato CSPLMB-FT-LFG-006	Vigencia del Formato 01/09/2024	Versión: V03	Pág. 844 de 1083	

- **Actividades desarrolladas en WF6 e intercambiador vial calle 72:** Durante el presente periodo el concesionario reporto 7 charlas con el personal, relacionadas con movilidad sostenible y seguridad vial. En el siguiente enlace se puede visualizar la información:

[WF6 CULT 7 CHAR ACT.xlsx](#)

- **Acciones de la Interventoría:** La Interventoría solicito al concesionario mediante correo electrónico los soportes correspondientes al mes de enero y febrero de 2025.

GESTION DE LA INTERVENTORIA WF6

- Programa de infraestructura y bienes a terceros

Georreferenciación actas de vecindad:

- **Seguimiento en plataforma de las actas de vecindad levantadas en WF1:** Durante el periodo del presente informe, se cuenta con la siguiente información actualizada para el tramo 1 referente a actas de vecindad en el AID y en los desvíos. Se deja el enlace para visualizar.

[GEOREFERENCIACIÓN WF1.pdf](#)

- **Seguimiento en plataforma de las actas de vecindad levantadas en WF2:** Durante el periodo del presente informe, se cuenta con la siguiente información actualizada para el tramo 2 referente a actas de vecindad en el AID y en los desvíos. Se deja el enlace para visualizar.

[GEOREFERENCIACIÓN WF2.pdf](#)

- **Seguimiento en plataforma de las actas de vecindad levantadas en WF3:** Durante el periodo del presente informe, se cuenta con la siguiente información actualizada para el tramo 3 frente a actas de AID y en los desvíos. Se deja el enlace para visualizar.

<https://interventoriаметrobogota-my.sharepoint.com/:b:/p/jrubiano/EcuRNkf6OVRcG9oMqTfjhr8BDOvWejdrv5HyG4knmoaX4g?e=jlxsy>

- **Seguimiento en plataforma de las actas de vecindad levantadas en WF4:** Durante el periodo del presente informe, se cuenta con la siguiente información actualizada para el tramo 4 frente a actas de AID y en los desvíos. Se deja el enlace para visualizar.

	INFORME MENSUAL DE INTERVENTORÍA				
	CONTRATO No. 148 DE 2020 INTERVENTORÍA INTEGRAL, TÉCNICA, ECONÓMICA, FINANCIERA, CONTABLE, JURÍDICA, ADMINISTRATIVA, OPERATIVA, PREDIAL, AMBIENTAL, SOCIAL Y DE SEGURIDAD SALUD EN EL TRABAJO PARA LA VIGENCIA DEL CONTRATO DE CONCESIÓN No. 163 DE 2019.				
	Código del Formato CSPLMB-FT-LFG-006	Vigencia del Formato 01/09/2024	Versión: V03	Pág. 845 de 1083	

<https://interventoriаметrobogota-my.sharepoint.com/:b:/p/jrubiano/EVPS9RT1x6pk8p1l4MhLUoBD3eWp5H7FFTGPkUZzlD4PQ?e=hKonCg>

- **Seguimiento en plataforma de las actas de vecindad levantadas en WF5:** Durante el periodo del presente informe, se cuenta con la siguiente información frente a las actas de AID y en los desvíos para el tramo 5. Se deja el enlace para visualizar:

[Tramo 5 Georreferenciacion.pdf](#)

- **Seguimiento en plataforma de las actas de vecindad levantadas en WF6:** Durante el periodo del presente informe, se cuenta con la siguiente información frente a las actas de AID y en los desvíos para el tramo 6. Se deja el enlace para visualizar:

[Tramo 6 Georreferenciacion.pdf](#)

Notificaciones a los ciudadanos para el levantamiento de actas de vecindad por frente de obra

- **Notificación actas de vecindad levantadas en WF1 (incluye patio taller):** Durante el periodo el concesionario no reportó levantamiento de actas de vecindad para el tramo.
- **Notificación actas de vecindad levantadas en WF2:** Durante el periodo el concesionario reporto tres (3) actividades sobre el levantamiento de actas de vecindad. Se consolidan en el siguiente enlace.

[INFRAESTRUCTURA WF2.xlsx](#)

- **Notificación actas de vecindad en WF3:** Durante el periodo el concesionario reporto (14) actividades sobre el levantamiento de actas de vecindad. Se consolidan en el siguiente enlace.

<https://interventoriаметrobogota-my.sharepoint.com/:x:/p/jrubiano/EXrjxtcM3AFCmMi94ZzmrQoB14duBbbsORc7gUT8RghxVw?e=L8ashj>

- **Notificación actas de vecindad en WF4:** Durante el periodo el concesionario reportó (2) actividades sobre el levantamiento de actas de vecindad. Lo anterior se puede verificar en el siguiente enlace:

https://interventoriаметrobogota-my.sharepoint.com/:x:/p/jrubiano/ESpAwpVuhU9AqXP-hTEHkDkBZ8jQeGnaSwsm21mHe6mL_g?e=GgGntf

	INFORME MENSUAL DE INTERVENTORÍA				
	CONTRATO No. 148 DE 2020 INTERVENTORÍA INTEGRAL, TÉCNICA, ECONÓMICA, FINANCIERA, CONTABLE, JURÍDICA, ADMINISTRATIVA, OPERATIVA, PREDIAL, AMBIENTAL, SOCIAL Y DE SEGURIDAD SALUD EN EL TRABAJO PARA LA VIGENCIA DEL CONTRATO DE CONCESIÓN No. 163 DE 2019.				
	Código del Formato CSPLMB-FT-LFG-006	Vigencia del Formato 01/09/2024	Versión: V03	Pág. 846 de 1083	

- **Notificación actas de vecindad levantadas en WF5:** Durante el periodo el concesionario reportó el levantamiento de actas de vecindad en las siguientes abscisas: Levantamiento de actas de vecindad AID.17+600-17+700, Levantamiento de actas de acceso a garaje - BRT Calle 19 Av Caracas entre Calles 13 y 19 "

[WF5 INFRA 7 ACT.xlsx](#)

- **Acciones de la Interventoría WF5:** La Interventoría solicito al concesionario mediante correo electrónico los soportes correspondientes al mes de enero y febrero de 2025.

[SOLICITUD DE ACTAS PENDIENTES](#)

- **Notificación actas de vecindad levantadas en WF6:** Durante el periodo el concesionario reporto las siguientes actividades relacionadas con el levantamiento o notificaciones de actas de vecindad: Levantamiento de actas de vecindad de Desvío. 19+900 - 20+800, Levantamiento actas de vecindad desvíos WF6 22+900-23+300, Levantamiento de actas de vecindad desvíos WF6. 22+900-23+300, Levantamiento de actas de vecindad desvíos WF6. 22+900-23+300.

En el siguiente enlace se puede verificar la información:

<https://interventoriаметrobogota-my.sharepoint.com/:x:/p/jrubiano/EWbWbjMZq0VGpYtesQErnTIB52rdDso8PwwU5ry9Pmoz0A?e=kcTUjk>

- **Acciones de la Interventoría WF6:** La Interventoría solicito al concesionario mediante correo electrónico los soportes correspondientes al mes de enero y febrero de 2025.

[GESTION DE LA INTERVENTORIA WF6](#)

Actas de vecindad levantadas por tramo y entrega de copia a propietarios o encargados

- **Gestiones PLMB:** No se requirieron en el presente mes.
- **Actas de vecindad levantadas y entrega de copias en WF1:**

El Concesionario para el presente mes no remitió actas de vecindad para revisión de interventoría

	INFORME MENSUAL DE INTERVENTORÍA				
	CONTRATO No. 148 DE 2020 INTERVENTORÍA INTEGRAL, TÉCNICA, ECONÓMICA, FINANCIERA, CONTABLE, JURÍDICA, ADMINISTRATIVA, OPERATIVA, PREDIAL, AMBIENTAL, SOCIAL Y DE SEGURIDAD SALUD EN EL TRABAJO PARA LA VIGENCIA DEL CONTRATO DE CONCESIÓN No. 163 DE 2019.				
	Código del Formato CSPLMB-FT-LFG-006	Vigencia del Formato 01/09/2024	Versión: V03	Pág. 847 de 1083	

WF1					
No.	OFICIOS ENVIADO POR ML1 ACTAS DE VECINDAD	FECHA DE COMUNICADO ML1	LOCALIZACION ABSISADO	CANTIDAD ACTAS DE VECINDAD	DISPOSITIVO Y FECHA DE ENTREGA POR ML1
N/A	N/A	N/A	N/A	N/A	N/A

Tabla 2.10-13. Para revisión actas de vecindad casos especiales WF1

En el presente mes la interventoría remitió respuesta a Metro línea 1 de **actas de vecindad casos especiales**, las cuales se relacionan a continuación.

WF1					
No.	OFICIOS ENVIADO POR ML1 ACTAS DE VECINDAD	LOCALIZACION ABSISADO	CANTIDAD ACTAS DE VECINDAD	OFICIO RESPUESTA REVISION CSPLMB	FECHA DE ENTREGA
1	L1T1-CON-CE-24-8821	"2da 1+600 3+600"	64	L1T1-INT-CE-25-1026	2025-02-18

Tabla 2.10-14. Respuesta a las actas de vecindad casos especiales WF1

– **Actas de vecindad levantadas y entrega de copias en WF2:**

El Concesionario para el presente mes no remitió actas de vecindad para revisión de interventoría

WF2					
No.	OFICIOS ENVIADO POR ML1 ACTAS DE VECINDAD	FECHA DE COMUNICADO ML1	LOCALIZACION ABSISADO	CANTIDAD ACTAS DE VECINDAD	DISPOSITIVO Y FECHA DE ENTREGA POR ML1
N/A	N/A	N/A	N/A	N/A	N/A

Tabla 2.10-15. Para revisión actas de vecindad casos especiales WF2

La Interventoría revisó las **actas de vecindad casos especiales de WF2**, emitiendo comentarios y observaciones mediante los siguientes comunicados así:

WF2					
No.	OFICIOS ENVIADO POR ML1 ACTAS DE VECINDAD	LOCALIZACION ABSISADO	CANTIDAD ACTAS DE VECINDAD	OFICIO RESPUESTA REVISION CSPLMB	FECHA DE ENTREGA
1	L1T1-CON-CE-24-7333	5ta DESV 6+500-7+200	82	L1T1-INT-CE-25-0675	2025-02-04
2	L1T1-CON-CE-24-8602	2da 4+000 4+700.	3	L1T1-INT-CE-25-0970	2025-02-17
3	L1T1-CON-CE-24-8609	1ra DESV 4+100 5+400	67	L1T1-INT-CE-25-0348	2025-01-20

Tabla 2.10-16. Respuesta a las actas de vecindad casos especiales WF2

	INFORME MENSUAL DE INTERVENTORÍA				
	CONTRATO No. 148 DE 2020 INTERVENTORÍA INTEGRAL, TÉCNICA, ECONÓMICA, FINANCIERA, CONTABLE, JURÍDICA, ADMINISTRATIVA, OPERATIVA, PREDIAL, AMBIENTAL, SOCIAL Y DE SEGURIDAD SALUD EN EL TRABAJO PARA LA VIGENCIA DEL CONTRATO DE CONCESIÓN No. 163 DE 2019.				
	Código del Formato CSPLMB-FT-LFG-006	Vigencia del Formato 01/09/2024	Versión: V03	Pág. 848 de 1083	

– Actas de vecindad levantadas y entrega de copias en WF3:

El Concesionario no remitió a la Interventoría actas de vecindad para revisión.

WF3					
No.	OFICIOS ENVIADO POR ML1 ACTAS DE VECINDAD	FECHA DE COMUNICADO ML1	LOCALIZACION ABSISADO	CANTIDAD ACTAS DE VECINDAD	DISPOSITIVO Y FECHA DE ENTREGA POR ML1
N/A	N/A	N/A	N/A	N/A	N/A

Tabla 2.10-17. Para revisión actas de vecindad casos especiales WF3

La Interventoría revisó las actas de vecindad casos especiales de WF3, emitiendo comentarios y observaciones mediante los siguientes comunicados así:

WF3					
No.	OFICIOS ENVIADO POR ML1 ACTAS DE VECINDAD	LOCALIZACION ABSISADO	CANTIDAD ACTAS DE VECINDAD	OFICIO RESPUESTA REVISION CSPLMB	FECHA DE ENTREGA
1	L1T1-CON-CE-24-8375	DESV 9+000 – 11+800	15	L1T1-INT-CE-25-0842	2025-02-11
2	L1T1-CON-CE-24-8817	1ra DESV 9+600 12+600	9	L1T1-INT-CE-25-0957	2025-02-17

Tabla 2.10-18. Respuesta a las actas de vecindad casos especiales WF3

– Actas de vecindad levantadas y entrega de copias en WF4:

El Concesionario remitió a la Interventoría para la revisión de las actas de vecindad mediante los siguientes comunicados así:

WF4					
No.	OFICIOS ENVIADO POR ML1 ACTAS DE VECINDAD	FECHA DE COMUNICADO ML1	LOCALIZACION ABSISADO	CANTIDAD ACTAS DE VECINDAD	DISPOSITIVO Y FECHA DE ENTREGA POR ML1
1	L1T1-CON-CE-25-0817	2025-02-03	1ra 12+500 16+800	467	Disco duro 40 28-02-2025
2	L1T1-CON-CE-25-0824	2025-02-03	2da 12+500 16+800	10	Disco duro 40 28-02-2025
3	L1T1-CON-CE-25-1040	2025-02-07	2da DESV 14+600 16+800	289	Disco duro 40 28-02-2025
4	L1T1-CON-CE-25-1062	2025-02-11	1ra 14+600 16+800	0	Disco duro 40 28-02-2025

Tabla 2.10-19. Para revisión actas de vecindad casos especiales WF4

La Interventoría revisó las actas de vecindad casos especiales de WF4, emitiendo comentarios y observaciones mediante los siguientes comunicados así:

	INFORME MENSUAL DE INTERVENTORÍA				
	CONTRATO No. 148 DE 2020 INTERVENTORÍA INTEGRAL, TÉCNICA, ECONÓMICA, FINANCIERA, CONTABLE, JURÍDICA, ADMINISTRATIVA, OPERATIVA, PREDIAL, AMBIENTAL, SOCIAL Y DE SEGURIDAD SALUD EN EL TRABAJO PARA LA VIGENCIA DEL CONTRATO DE CONCESIÓN No. 163 DE 2019.				
	Código del Formato CSPLMB-FT-LFG-006	Vigencia del Formato 01/09/2024	Versión: V03	Pág. 849 de 1083	

WF4					
No.	OFICIOS ENVIADO POR ML1 ACTAS DE VECINDAD	LOCALIZACION ABSISADO	CANTIDAD ACTAS DE VECINDAD	OFICIO RESPUESTA REVISION CSPLMB	FECHA DE ENTREGA
1	L1T1-CON-CE-24-8610	1ra 14+100 16+000	174	L1T1-INT-CE-25-0782	2025-02-10

Tabla 2.10-20. Respuesta a las actas de vecindad casos especiales WF4

– **Actas de vecindad levantadas y entrega de copias en WF5:**

El Concesionario para este mes no remitió actas de vecindad para revisión de interventoría:

WF5					
No.	OFICIOS ENVIADO POR ML1 ACTAS DE VECINDAD	FECHA DE COMUNICADO ML1	LOCALIZACION ABSISADO	CANTIDAD ACTAS DE VECINDAD	DISPOSITIVO Y FECHA DE ENTREGA POR ML1
N/A	N/A	N/A	N/A	N/A	N/A

Tabla 2.10-21. Para revisión actas de vecindad casos especiales WF5

La Interventoría revisó las **actas de vecindad casos especiales de WF5**, emitiendo comentarios y observaciones mediante los siguientes comunicados así:

No.	OFICIOS ENVIADO POR ML1 ACTAS DE VECINDAD	LOCALIZACION ABSISADO	CANTIDAD ACTAS DE VECINDAD	OFICIO RESPUESTA REVISION CSPLMB	FECHA DE ENTREGA
1	L1T1-CON-CE-24-8604	1ra DESV 15+500 17+200	37	L1T1-INT-CE-25-1043	2025-02-18
2	L1T1-CON-CE-24-8611	1ra 14+600 21+700	23	L1T1-INT-CE-25-0839	2025-02-11
3	L1T1-CON-CE-24-8815	2da DESV 15+500 17+200	48	L1T1-INT-CE-25-1042	2025-02-18
4	L1T1-CON-CE-25-0521	1ra DESV 18+300 19+900	46	L1T1-INT-CE-25-0877	2025-02-12

Tabla 2.10-22. Respuesta a las actas de vecindad casos especiales WF5

– **Actas de vecindad levantadas y entrega de copias en WF6:**

El Concesionario para el presente mes no remitió actas de vecindad para revisión.

WF6					
No.	OFICIOS ENVIADO POR ML1 ACTAS DE VECINDAD	FECHA DE COMUNICADO ML1	LOCALIZACION ABSISADO	CANTIDAD ACTAS DE VECINDAD	COMUNICADO REVISION CSPLMB REVISION 1
N/A	N/A	N/A	N/A	N/A	N/A

Tabla 2.10-23. Para revisión actas de vecindad casos especiales WF6

La Interventoría revisó las **actas de vecindad casos especiales de WF6**, emitiendo comentarios y observaciones mediante los siguientes comunicados así:

	INFORME MENSUAL DE INTERVENTORÍA				
	CONTRATO No. 148 DE 2020 INTERVENTORÍA INTEGRAL, TÉCNICA, ECONÓMICA, FINANCIERA, CONTABLE, JURÍDICA, ADMINISTRATIVA, OPERATIVA, PREDIAL, AMBIENTAL, SOCIAL Y DE SEGURIDAD SALUD EN EL TRABAJO PARA LA VIGENCIA DEL CONTRATO DE CONCESIÓN No. 163 DE 2019.				
	Código del Formato CSPLMB-FT-LFG-006	Vigencia del Formato 01/09/2024	Versión: V03	Pág. 850 de 1083	

WF6					
No.	OFICIOS ENVIADO POR ML1 ACTAS DE VECINDAD	LOCALIZACION ABSISADO	CANTIDAD ACTAS DE VECINDAD	OFICIO RESPUESTA REVISION CSPLMB	FECHA DE ENTREGA
1	L1T1-CON-CE-24-8822	2da DESV 20+800 23+800	1	L1T1-INT-CE-25-0959	2025-02-14

Tabla 2.10-24. Respuesta a las actas de vecindad casos especiales WF6

Atención para daños de bienes de terceros

- **WF1:** En el periodo se realizó el acompañamiento a quince (15) visitas de verificación a posibles afectaciones a predios por daños a terceros, así:

NO. PQRS	NOMBRE PETICIONARIO	DIRECCIÓN	UBICACIÓN PLMB	FECHA VISITA DE VERIFICACIÓN
5099812024	Carmen Santamaría	KR 88 42f 95 sur	WF1	03/02/2025
105182025	Leidy Janeth Gonzalez	KR 86B 53 22 sur AP 442	WF1	10/02/2025
222692025	Jair Vera Bonilla	KR 89ª 45ª 33 sur AP C119	WF1	10/02/2025
337412025	Ana María Ninco Mejía	KR 92ª 42G 32 sur	WF1	10/02/2025
100282024	María Elena Chiquillo	CL 45ª 88C 98 sur AP 101 T19	WF1	12/02/2025
4978162024	Luis Eulises Molina Duarte	CL 45ª 88 C 98 T10 AP 601	WF1	12/02/2025
4971272024	Gertrudis del Carmen Perez Martinez	CL 45ª 88C 98 T24 AP 601	WF1	12/02/2025
280082025	Luz María Aguilar	KR 86 B bis A 42 F 46 sur	WF1	17/02/2025
287212025	Miguel Angel Guerrero	KR 87C 42 74 sur	WF1	17/02/2025
482842025	Daniela Alejandra Veloza	CL 49 sur 93 34	WF1	24/02/2025
4944942024	María Rosalba Najar Pulido	CL 42G sur 93d 03	WF1	27/02/2025
5296712024	Deiris Arenilla Moncada	CL 45ª 88 C 98 T10 AP 601	WF1	27/02/2025
5296712024	Yuli Rojas	CL 45ª 88 C 98 Zonas comunes	WF1	27/02/2025
549042025	María Jesús Parra	KR 87G bis 42G 20 sur	WF1	28/02/2025
652292025	María Basto	KR 90ª 45 A 05 sur etapa 4 casa 173	WF1	25/02/2025

Tabla 2.10-25. Acompañamiento de visitas PQRS realizadas en WF1

- **WF2:** En el periodo se realizó el acompañamiento a dieciséis (16) visitas de verificación a posibles afectaciones a predios por daños a terceros, así:

NO. PQRS	NOMBRE PETICIONARIO	DIRECCIÓN	UBICACIÓN PLMB	FECHA VISITA DE VERIFICACIÓN
114842025	Beatriz del Socorro Pachón	TV 78H BIS A 42 62	WF2	03/02/2025
5687122024	Carlos Hernando Meneses Caro	KR 80G BIS 43 78 SUR	WF2	03/02/2025
224792025	Alfonso Pérez Garzón	KR 81B 43 10 sur	WF2	05/02/2025
4992122024	Gladys Carvajal Espinosa	TV 78H BIS A 42 20 SUR	WF2	05/02/2025
5085402024	Daniel Rodríguez Castro	KR 79 47B 04 SUR	WF2	05/02/2025
323822025	Germán Ramos	CL 42 C BIS 78 F 55 SUR	WF2	11/02/2025
304222024	Beatriz Ruiz	CL 40 G SUR 74 D 16	WF2	11/02/2025

	INFORME MENSUAL DE INTERVENTORÍA				
	CONTRATO No. 148 DE 2020 INTERVENTORÍA INTEGRAL, TÉCNICA, ECONÓMICA, FINANCIERA, CONTABLE, JURÍDICA, ADMINISTRATIVA, OPERATIVA, PREDIAL, AMBIENTAL, SOCIAL Y DE SEGURIDAD SALUD EN EL TRABAJO PARA LA VIGENCIA DEL CONTRATO DE CONCESIÓN No. 163 DE 2019.				
	Código del Formato CSPLMB-FT-LFG-006	Vigencia del Formato 01/09/2024	Versión: V03	Pág. 851 de 1083	

NO. PQRS	NOMBRE PETICIONARIO	DIRECCIÓN	UBICACIÓN PLMB	FECHA VISITA DE VERIFICACIÓN
414722025	Hernando Vargas Prada	TV 77 40 G 54 SUR	WF2	11/02/2025
111902024	Diana Londoño	AV CL 43 SUR 80G 42	WF2	13/02/2025
4961482024	Helma Montoya Mejía	KR 80 J 42 F 79 SUR	WF2	13/02/2025
2465022025	Amadís Tamayo Suarez	CL 40 F SUR 74 F 22	WF2	13/02/2025
5363372024	Sonia Esperanza Pardo	CL 36 SUR 72 Q 78 INT 2 APT 205	WF2	13/02/2025
4906372024	Luis Alberto Lagos Suárez	TV 73 A BIS B 35 D 34 SUR	WF2	13/02/2025
254682025	Jaqueline Cristina Pizarro	KR 78 C 41 A 05 SUR CONJUNTO TONOLÍ III - INT 3 APT 103	WF2	13/02/2025
380862025	Jorge Arlex Linares	CL 36 S 72 Q 78 - Int 8 Apt 408	WF2	20/02/2025
490472025	María Virginia Garzón	Cl 46 SUR 80 D 04	WF2	28/02/2025

Tabla 2.10-26. Acompañamiento de visitas PQRS realizadas en WF2

- **WF3:** En el periodo se realizó acompañamiento a 19 visitas de verificación a posible afectación a predio por daños a terceros así:

No. PQRS	NOMBRE PETICIONARIO	DIRECCIÓN	UBICACIÓN PLMB	FECHA VISITA DE VERIFICACIÓN
4896252024	Rosa Carreño	Calle 27 Sur 52C 35 y Carrera 53 27 10 Sur	WF3	04/02/2025
4896402024	Petición anónima	Carrera 57 27 09	WF3	04/02/2025
4896832024	Petición anónima	Carrera 54 28 12 Sur	WF3	04/02/2025
4837292024	Camilo Andrés Urrego Sanabria	Calle 25 Sur 68H 23, Apto. 204	WF3	04/02/2025
167422025	Nubia Rodríguez Blanco	Conjunto Residencial La Guaca, Etapa 7	WF3	06/02/2025
34472025	Maritza Pedraza Montoya		WF3	06/02/2025
4917582024	Lina Calderón Beltrán	Calle 29 Sur #53-30	WF3	06/02/2025
4922882024	Alexander Garavito Martinez	Calle 27 Sur #53-35	WF3	06/02/2025
4837292024	Emperatriz Ruiz	Carrera 53 #27-63 Sur	WF3	06/02/2025
323622025	Nubia Méndez	Calle 34 Sur 71F 20 APT 501	WF3	10/02/2025
5040012024	Ana Ernestina López	Calle 18 Sur #34C-09	WF3	17/02/2025
569832025	Gloria Suárez	Calle 17 Sur #39-70 Int. 7 Apto. 414	WF3	18/02/2025
570232025	Irma Lozada	Calle 17 Sur #39-70	WF3	18/02/2025
470812025	Armando Rodríguez	Calle 17 Sur #30-51	WF3	18/02/2025
405442025	Diego Zamudio	Avenida Carrera 26 Sur #69B-37	WF3	18/02/2025
4922622024	Ruth Peña	Carrera 53 #27-32 Sur	WF3	18/02/2025
4992202024	Luisa Fernanda Murillo	Calle 28 Sur # 68C-25	WF3	19/02/2025
4989612024	William Sanabria y			
5110052024	Adriana Hincapié	Calle 26 Sur No. 39-11,	WF3	20/02/2025
5162342024	Bernardo Corredor.	Avenida 1 de mayo No. 34-04	WF3	20/02/2025

Tabla 2.10-27. Acompañamiento de visitas PQRS realizadas en WF3

- **WF4:** En el periodo se realizó el acompañamiento a (7) VISITAS DE VERIFICACIÓN A POSIBLES AFECTACIONES A PREDIOS por daños a terceros así:

	INFORME MENSUAL DE INTERVENTORÍA				
	CONTRATO No. 148 DE 2020 INTERVENTORÍA INTEGRAL, TÉCNICA, ECONÓMICA, FINANCIERA, CONTABLE, JURÍDICA, ADMINISTRATIVA, OPERATIVA, PREDIAL, AMBIENTAL, SOCIAL Y DE SEGURIDAD SALUD EN EL TRABAJO PARA LA VIGENCIA DEL CONTRATO DE CONCESIÓN No. 163 DE 2019.				
	Código del Formato CSPLMB-FT-LFG-006	Vigencia del Formato 01/09/2024	Versión: V03	Pág. 852 de 1083	

No. PQRSD	NOMBRE PETICIONARIO	DIRECCION	UBICACIÓN PLMB	FECHA VISITA DE VERIFICACION
	Claudia Xiomara Forero	Calle 1 # 27A-15	WF4	04/02/2025
303432025	Diana Paola Alarcón García	Cra 29C # 0 - 23	WF4	04/02/2025
302482025	Clara Inés Guerrero Lozano	Calle 18 Sur 34C - 14	WF4	04/02/2025
438572025	Jaime Escamilla	Carrera 24B #1-50	WF4	17/02/2025
523552025	Martha Rodríguez	Calle 3 #13-58, Apto. 402	WF4	26/02/2025
569342025	Carlos Julio Flórez	Calle 1 #25A-30	WF4	26/02/2025
4992882024	Carlos Santa	Calle 13 #14-43	WF4	26/02/2025

Tabla 2.10-28. Acompañamiento de visitas PQRSD realizadas en WF4

- **WF5:** En el periodo se realizó el acompañamiento a dos (2) visitas de verificación a posibles afectaciones a predios por daños a terceros así:

No. PQRSD	NOMBRE PETICIONARIO	DIRECCION	UBICACIÓN PLMB	FECHA VISITA DE VERIFICACION
548002025	María de las Mercedes	Viviendas BIC / TRAMO 5 Carrera 13 # 34 - 65 Carrera 14 # 34 - 94 Carrera 13A # 35 - 03	WF5	2025-02-25
5374352024	Visita a predio de Patrimonio Estación 14, intervención del muro	Estación 14 - Calle 44 N° 14 -47	WF5	2025-02-26

Tabla 2.10-29. Acompañamiento de visitas PQRSD realizadas en WF5

- **WF6:** En el periodo se realizó el acompañamiento a once (11) visitas de verificación a posibles afectaciones por daños a terceros así:

No. PQRSD	NOMBRE PETICIONARIO	DIRECCION	UBICACIÓN PLMB	FECHA VISITA DE VERIFICACION
189782025	Leonardo Vaca	Kr 13A # 61A - 12	Viaducto WF6	2025-02-05
250432025	Luz Marina Pedraza	Cl 61 14 60	Viaducto WF6	2025-02-07
249602025	Johan Quiroga Peña	Cl 65 14 21	Viaducto WF6	2025-02-07
254232025	Olga Acosta	Cl 61 # 14 - 42	Viaducto WF6	2025-02-07
242542025	Julio Roberto Lizarazo Garzón	Cl 61 A # 14 - 12	Viaducto WF6	2025-02-11
280632025	Clara María Yopasá Sánchez	Cl 65 13 50	Viaducto WF6	2025-2-14
281602025	Yuleidis Vergara	Kr 14 64 07 Oxxo	Viaducto WF6	2025-02-14
262952025	Alib María López	Kr 14 A 61 13	Viaducto WF6	2025-02-14
5099992024	Ana Garrido	Kr 13 # 61 - 65	Viaducto WF6	2025-02-24
4992822024	Luis Sierra Silva	Calle 72 # 10 - 34	Viaducto WF6	2025-02-24
5062842024	Sonia Acevedo	Kr 13 # 61 - 65	Viaducto WF6	2025-02-25

Tabla 2.10-30. Acompañamiento de visitas PQRSD realizadas en WF6

	INFORME MENSUAL DE INTERVENTORÍA				
	CONTRATO No. 148 DE 2020 INTERVENTORÍA INTEGRAL, TÉCNICA, ECONÓMICA, FINANCIERA, CONTABLE, JURÍDICA, ADMINISTRATIVA, OPERATIVA, PREDIAL, AMBIENTAL, SOCIAL Y DE SEGURIDAD SALUD EN EL TRABAJO PARA LA VIGENCIA DEL CONTRATO DE CONCESIÓN No. 163 DE 2019.				
	Código del Formato CSPLMB-FT-LFG-006	Vigencia del Formato 01/09/2024	Versión: V03	Pág. 853 de 1083	

Registros fílmicos de vías y espacio público:

- **Registro fílmico y de espacio público de WF1 (Incluye patio taller):** Para el periodo no se reportaron gestiones respecto a registro fílmicos.
 - **Registro fílmico y de espacio público WF2:** Para el periodo no se reportaron gestiones respecto a registro fílmicos.
 - **Registro fílmico y de espacio público WF3:** Para el periodo NO se reportaron gestiones respecto a registro fílmicos.
 - **Registro fílmico y de espacio público WF4:** Para el periodo NO se reportaron gestiones respecto a registro fílmicos.
 - **Registro fílmico y de espacio público WF 5:** Para el periodo actual NO se reportaron gestiones respecto a registro fílmicos.
 - **Registro fílmico y de espacio público WF6:** Para el periodo actual NO se reportaron gestiones respecto a registro fílmicos.
- **Programa de articulación interinstitucional**

Articulaciones realizadas por el concesionario Metro línea 1 o la Empresa Metro de Bogotá

- **Articulación interinstitucional que aplica para la PLMB:**
- **Articulación interinstitucional WF1 (Incluye patio taller):** Para el periodo actual no se realizaron articulaciones institucionales en el frente.
- **Articulación interinstitucional WF2:** Para este mes se realizaron cinco (5) actividades de articulación interinstitucional: Comité de habitabilidad en calle localidad de Kennedy, acercamiento con PONAL para articular acciones en los tramos 1, 2 y 3, Comité local de juventudes de Kennedy y seguimientos a los corredores con entidades de sector salud, lo descrito se puede verificar a continuación:

[ARTICULACIÓN WF2.xlsx](#)

- **Articulación interinstitucional WF3:** Para este mes se realizaron cuatro (4) actividades de articulación interinstitucional: recorrido de verificación de carreteros en acompañamiento de la Unidad Administrativa Especial de Servicios Públicos (UAESP), Reunión Comisión de movilidad

	INFORME MENSUAL DE INTERVENTORÍA				
	CONTRATO No. 148 DE 2020 INTERVENTORÍA INTEGRAL, TÉCNICA, ECONÓMICA, FINANCIERA, CONTABLE, JURÍDICA, ADMINISTRATIVA, OPERATIVA, PREDIAL, AMBIENTAL, SOCIAL Y DE SEGURIDAD SALUD EN EL TRABAJO PARA LA VIGENCIA DEL CONTRATO DE CONCESIÓN No. 163 DE 2019.				
	Código del Formato CSPLMB-FT-LFG-006	Vigencia del Formato 01/09/2024	Versión: V03	Pág. 854 de 1083	

Puente Aranda, recorrido LIME, Reunión solicitada con (IED) Marco Antonio Carreño lo descrito se puede verificar a continuación:

https://interventoriаметrobogota-my.sharepoint.com/:x:/p/jrubiano/EUej7ae52iNGlB_L_bhoDfsAB6H8FSXlerjhIQc1L2lb-rA?e=g9D02q

- **Articulación interinstitucional WF4:** Para el presente periodo, el Concesionario reporto un total de siete (7) actividades relacionadas con el programa en mención: Mesa informativa con HOMI, adecuaciones de acceso y PMT, Instancia de participación de la Comisión de Movilidad, febrero de 2025, en el Polideportivo Eduardo Santos, sector Eduardo Santos, visita de la Edil Edna Arteaga al tramo del barrio La Fragueta, en la localidad de Antonio Nariño, Recorrido por los corredores seguros con LIME, visita a la estación de policía Antonio Nariño con el delegado de la red de apoyo para coordinar actividades y mesa de trabajo con la JAC San Bernardo y comunidad.

<https://interventoriаметrobogota-my.sharepoint.com/:x:/p/jrubiano/EReGcrwdMujMp743i2OlzMEBhvr86Nh5G-k1k2fXQkdEbw?e=ESwv3D>



<https://interventoriаметrobogota-my.sharepoint.com/:x:/p/jrubiano/EReGcrwdMujMp743i2OlzMEBhvr86Nh5G-k1k2fXQkdEbw?e=ue1McY>

- **Articulación interinstitucional WF5:** Para el presente periodo el concesionario reporto cinco (5) actividades enfocadas en la articulación interinstitucional, de la siguiente manera: Reunión de articulación interinstitucional entre la SDDE-EMB-ML1 para fortalecer la ruta de empleabilidad ML1., Recorrido articulación institucional Habitabilidad de calle Localidad Teusaquillo, Reunión de Articulación Interinstitucional SDM Barrios Vitales Localidad de Teusaquillo Casa del espacio público Avenida calle 32 # 16-07, Comité Operativo Local para el Fenómeno de Habitabilidad en Calle de la Localidad de los Mártires Dg 22 B Bib #22-51 Barrio Samper Mendoza y Recorrido habitabilidad en calle - Localidad Santa Fe Av Caracas entre Calle 26 – 13.

[WF5 ART 5 ACT.xlsx](#)

- **Acciones de la Interventoría WF5:** La Interventoría solicito al concesionario mediante correo electrónico los soportes correspondientes al mes de enero y febrero de 2025.

[SOLICITUD DE ACTAS PENDIENTES](#)

	INFORME MENSUAL DE INTERVENTORÍA				
	CONTRATO No. 148 DE 2020 INTERVENTORÍA INTEGRAL, TÉCNICA, ECONÓMICA, FINANCIERA, CONTABLE, JURÍDICA, ADMINISTRATIVA, OPERATIVA, PREDIAL, AMBIENTAL, SOCIAL Y DE SEGURIDAD SALUD EN EL TRABAJO PARA LA VIGENCIA DEL CONTRATO DE CONCESIÓN No. 163 DE 2019.				
	Código del Formato CSPLMB-FT-LFG-006	Vigencia del Formato 01/09/2024	Versión: V03	Pág. 855 de 1083	

- **Articulación interinstitucional intercambiador vial calle 72 y WF6:** Para el presente periodo el concesionario reporto siete (7) actividades enfocadas en la articulación interinstitucional, de la siguiente manera:

[WF6 ART 7 ACT.xlsx](#)

- **Acciones de la Interventoría:** La Interventoría solicito al concesionario mediante correo electrónico los soportes correspondientes al mes de enero y febrero de 2025.

[GESTION DE LA INTERVENTORIA WF6](#)

- **Acciones de la Interventoría WF6:** La Interventoría solicito al concesionario mediante correo electrónico los soportes correspondientes al mes de enero y febrero de 2025.

[GESTION DE LA INTERVENTORIA WF6](#)

➤ Programa de inclusión sociolaboral

El Concesionario, realizó el reporte del personal a corte de 31 del mes de enero 2025, en la tabla que se presenta a continuación se encuentran los datos expuestos, en el comité integral del 28 de febrero de 2025, donde el concesionario presentó el reporte consolidado por el área SST del concesionario, el cual se encuentra pendiente aprobación de la interventoría del área SST:

TRAMO	TOTAL, PERSONAL
WF1	2573
WF2	661
WF3	765
WF4 CHEC	1638
ESTACIONES-BUILDING VF	2897
REDES	49
JV-BRT	107
RIELES	39
GENERAL -CCI	773
Total	9502

Tabla 2.10-31. Consolidado - Vinculación de personal enero de 2025

Los datos son verificados con las cantidades que reporte el concesionario en el respectivo informe mensual y con el área SST.

	INFORME MENSUAL DE INTERVENTORÍA				
	CONTRATO No. 148 DE 2020 INTERVENTORÍA INTEGRAL, TÉCNICA, ECONÓMICA, FINANCIERA, CONTABLE, JURÍDICA, ADMINISTRATIVA, OPERATIVA, PREDIAL, AMBIENTAL, SOCIAL Y DE SEGURIDAD SALUD EN EL TRABAJO PARA LA VIGENCIA DEL CONTRATO DE CONCESIÓN No. 163 DE 2019.				
	Código del Formato CSPLMB-FT-LFG-006	Vigencia del Formato 01/09/2024	Versión: V03	Pág. 856 de 1083	

Vinculación de mujeres cumplimiento decreto 332 de 2020

A continuación, se presentan los datos que el Concesionario reportó a corte de enero de 2025, datos que están siendo verificados por el componente social y SST de la Interventoría

TRAMO	# MUJERES	% MUJERES
WF1	166	6%
WF2	69	10%
WF3	56	7%
WF4 CHEC	463	28%
ESTACIONES-BUILDING VF	434	15%
REDES	10	20%
JV-BRT	30	28%
RIELES	1	3%
GENERAL -CCI	101	13%
Totales	1330	14%

Tabla 2.10-32. Consolidado - Vinculación de mujeres enero 2025

Apoyo de registro de hojas de vida en el portal del empleo, en los puntos de atención

En verificación realizada por la interventoría en los puntos de atención el concesionario ha brindado apoyo en la inscripción de hojas de vida en el portal del empleo de la Secretaría de Desarrollo Económico.

- Para el WF1, en la OAC ubicada en la carrera 88ª N° 42f-32 sur barrio Tintalito, se tiene un registro a la fecha del 31 de enero de 2025 de ciento trece (113) hojas de vida registradas durante el periodo del informe.
- Para el WF2, en la OAC ubicada en la Av. Primero de Mayo (Transversal 78h) N° 41 c -67 sur, se tiene un registro a la fecha 31 de enero de 2025 de ciento ocho (108) hojas de vida registradas durante el periodo del informe.
- Para el WF3, en la OAC ubicada en la calle 26 sur #68I-12/18, se tiene un registro a la fecha de 28 de febrero de 2025, de ciento cincuenta y cinco (155) hojas de vida registradas durante el periodo de informe.
- Para el WF4, en la OAC ubicada en la calle 1 #24b-55, se tiene un registro a la fecha de 28 de febrero de 2025, de cuarenta y siete (47) hojas de vida registradas durante el periodo de informe.

	INFORME MENSUAL DE INTERVENTORÍA				
	CONTRATO No. 148 DE 2020 INTERVENTORÍA INTEGRAL, TÉCNICA, ECONÓMICA, FINANCIERA, CONTABLE, JURÍDICA, ADMINISTRATIVA, OPERATIVA, PREDIAL, AMBIENTAL, SOCIAL Y DE SEGURIDAD SALUD EN EL TRABAJO PARA LA VIGENCIA DEL CONTRATO DE CONCESIÓN No. 163 DE 2019.				
	Código del Formato CSPLMB-FT-LFG-006	Vigencia del Formato 01/09/2024	Versión: V03	Pág. 857 de 1083	

- Para el WF5 en la OAC ubicada en la carrera 13 A # 38-90, se tiene un total a la fecha de 28 de febrero de 2025, de 17 hojas de vida registradas.
- Para el WF6 e intercambiador vial calle 72, a la fecha de 28 de febrero de 2025 se tiene un total de 71 hojas de vida registradas.

Jornadas de capacitación

A continuación, se presenta el resumen de las capacitaciones al personal, conforme a lo establecido en el anexo 1 del AT 15 y a lo programado en el plan de gestión social 2024.

- **Capacitaciones WF1 (incluyendo patio taller):** Durante el periodo el concesionario no realizo capacitaciones al personal de obra.
- **Capacitaciones WF2:** Para el presente periodo el concesionario reportó una (1) capacitación.

[INCLUSIÓN - CAPACITACIONES WF2.xlsx](#)

- **Capacitaciones WF3:** Para el presente periodo el concesionario reportó una (1) capacitación.

<https://interventoriаметrobogota-my.sharepoint.com/:x:/p/jrubiano/EctSvWmnkeNPmkAcz7mqQR0Bwd8hoW13coXtkS2sYvrDFg?e=wVTm0a>

- **Capacitaciones WF4:** Para el presente periodo el concesionario reportó una (1) capacitación.

https://interventoriаметrobogota-my.sharepoint.com/:x:/p/jrubiano/Ebqr8myMUZ1LjZOybYYpf9EB2TV4-amVNY4a_Mr1YxiX8g?e=PNYsbF

- **Capacitaciones WF5:** Para el presente periodo el concesionario reporto una capacitación, la cual se evidencia en el siguiente enlace:

[WF5 ICL 2 ACT.xlsx](#)

- **Acciones de la Interventoría WF5:** La Interventoría solicito al concesionario mediante correo electrónico los soportes correspondientes al mes de enero y febrero de 2025.

[SOLICITUD DE ACTAS PENDIENTES](#)

	INFORME MENSUAL DE INTERVENTORÍA				
	CONTRATO No. 148 DE 2020 INTERVENTORÍA INTEGRAL, TÉCNICA, ECONÓMICA, FINANCIERA, CONTABLE, JURÍDICA, ADMINISTRATIVA, OPERATIVA, PREDIAL, AMBIENTAL, SOCIAL Y DE SEGURIDAD SALUD EN EL TRABAJO PARA LA VIGENCIA DEL CONTRATO DE CONCESIÓN No. 163 DE 2019.				
	Código del Formato CSPLMB-FT-LFG-006	Vigencia del Formato 01/09/2024	Versión: V03	Pág. 858 de 1083	

- **Capacitaciones WF6:** Para el presente periodo, el Concesionario reportó 2 capacitación, la cual se evidencia en el siguiente enlace:

[WF6 INCL 3 ACT.xlsx](#)

- **Acciones de la Interventoría WF6:** La Interventoría solicito al concesionario mediante correo electrónico los soportes correspondientes al mes de enero y febrero de 2025.

GESTION DE LA INTERVENTORIA WF6

Procesos de inducción

- **Inducciones WF1 (incluyendo Patio Taller):** El concesionario adelantó tres (3) inducciones corporativas al personal vinculado al proyecto, En el siguiente enlace se puede visualizar el consolidado de las actividades:

[INCLUSIÓN - INDUCCIONES WF1.xlsx](#)

- **Inducciones WF2:** El concesionario adelantó tres (3) inducciones corporativas al personal vinculado al proyecto, En el siguiente enlace se puede visualizar el consolidado de las actividades:

[INCLUSIÓN - INDUCCIONES WF2.xlsx](#)

- **Inducciones WF3:** durante el periodo, el concesionario reportó (1) actividad: Inducción ASSTS para nuevos contratistas e Inducción ASSTS.

<https://interventoriаметrobogota-my.sharepoint.com/:x:/p/jrubiano/Eb1h6JYem1HsfVpR64bfjABgiU9lkoNvECsm0KSa4WcZA?e=vw39U!>

- **Inducciones WF4:** durante el periodo, el concesionario reportó (1) actividad: Inducción ASSTS para nuevos contratistas e Inducción ASSTS.

<https://interventoriаметrobogota-my.sharepoint.com/:x:/p/jrubiano/EXnvuiU-l6NLsmgLM4QMerYBrnsTVgfnWT5HerJipfNQ0A?e=eGpkZr>

- **Inducciones WF5:** Para el presente periodo el concesionario reporto una capacitación, la cual se evidencia en el siguiente enlace:

[WF5 ICL 2 ACT.xlsx](#)

	INFORME MENSUAL DE INTERVENTORÍA				
	CONTRATO No. 148 DE 2020 INTERVENTORÍA INTEGRAL, TÉCNICA, ECONÓMICA, FINANCIERA, CONTABLE, JURÍDICA, ADMINISTRATIVA, OPERATIVA, PREDIAL, AMBIENTAL, SOCIAL Y DE SEGURIDAD SALUD EN EL TRABAJO PARA LA VIGENCIA DEL CONTRATO DE CONCESIÓN No. 163 DE 2019.				
	Código del Formato CSPLMB-FT-LFG-006	Vigencia del Formato 01/09/2024	Versión: V03	Pág. 859 de 1083	

- **Acciones de la Interventoría WF5:** La Interventoría solicito al concesionario mediante correo electrónico los soportes correspondientes al mes de enero y febrero de 2025.

SOLICITUD DE ACTAS PENDIENTES

- **Inducciones WF6:** Durante el mes de noviembre de 2024, el Concesionario reportó 1 inducción, la cual se evidencia en el siguiente enlace:

WF6 INCL 3 ACT.xlsx

- **Acciones de la Interventoría WF6:** La Interventoría solicito al concesionario mediante correo electrónico los soportes correspondientes al mes de enero y febrero de 2025.

GESTION DE LA INTERVENTORIA WF6

➤ Programa de sostenibilidad económica comercio formal

A continuación, se reportan las actividades relacionadas con Diagnóstico, estrategias publicitarias, incremento a líneas de crédito, capacitación a comerciantes, gestión para la realización de eventos.

- **Actividades comercio formal WF1 (Incluye patio taller):** Durante el periodo el Concesionario llevó a cabo dos (2) actividades correspondientes al comercio formal, relacionadas con capacitación a comerciantes. En el siguiente enlace se puede verificar la información:

COMERCIO - CAPACITACIÓN COMERCIANTES WF1.xlsx

- **Actividades comercio formal WF2:** Durante el periodo el Concesionario llevó a cabo dos (2) actividades correspondientes al comercio formal, relacionadas con capacitación a comerciantes. En el siguiente enlace se puede verificar la información:

COMERCIO - CAPACITACIÓN COMERCIANTES WF2.xlsx

- **Actividades comercio formal WF3:** para el presente periodo, el Concesionario reportó (6) actividades dentro de las cuales se encuentra: Estrategia económica para la zona de moteles, estrategia económica para la zona de autolavados, asesoría para Pinturas Rosita, estrategia económica para la zona de moteros, estrategia comercial Centro comercial Plaza de las Américas y Recorrido Financiero Av. primero de mayo.

https://interventoriаметrobogota-my.sharepoint.com/:x:/p/jrubiano/Ee3R0RMHJF9LkqkQPS7XlmgBb-oof_tGJiTDiAx0NeD4wQ?e=FWb5kl

	INFORME MENSUAL DE INTERVENTORÍA				
	CONTRATO No. 148 DE 2020 INTERVENTORÍA INTEGRAL, TÉCNICA, ECONÓMICA, FINANCIERA, CONTABLE, JURÍDICA, ADMINISTRATIVA, OPERATIVA, PREDIAL, AMBIENTAL, SOCIAL Y DE SEGURIDAD SALUD EN EL TRABAJO PARA LA VIGENCIA DEL CONTRATO DE CONCESIÓN No. 163 DE 2019.				
	Código del Formato CSPLMB-FT-LFG-006	Vigencia del Formato 01/09/2024	Versión: V03	Pág. 860 de 1083	

- **Actividades comercio formal WF4:** para el presente periodo, el Concesionario reportó **(1)** actividad, siendo la instalación de flangers para la campaña 'Metro Impulsa el Comercio Local', en la Calle 1, entre las Carreras 25 y 27, costado norte., se puede verificar en el siguiente enlace:

<https://interventoriаметrobogota-my.sharepoint.com/:x/p/jrubiano/EdeZrc1gLgJlvkC5JGaHrKIBQjcBrA9R-2qT6zfytcOV0g?e=a3Y3Z8>

- **Actividades comercio formal WF5:** En el presente mes el Concesionario adelanto actividades de verificación de cargue y descargue de mercancía, el cual se realizará desde la 19 con caracas hasta la 13.

[WF5 COMER 1 ACT.xlsx](#)

- **Acciones de la Interventoría WF5:** La Interventoría solicito al concesionario mediante correo electrónico los soportes correspondientes al mes de enero y febrero de 2025.

[SOLICITUD DE ACTAS PENDIENTES](#)

- **Actividades comercio formal WF6 e Intercambiador vial calle 72:** El concesionario en el presente mes reporto un total de 8 actividades correspondiente a: Asistencia técnica y formación marketing digital en el parque las flores, atención técnica y formación Marketing digital comercio Av caracas entre Cl 72 y Cl 69, Mesa de trabajo administradora Edificio Avenida - Revisión de propuesta comercial del sector Intercambiador Vial Calle 72, atención técnica y formación Marketing digital comercio Av caracas entre Cl 72 y Cl 69, Presentación de la propuesta de ferretería "LA GRAN 72, Video publicitario de la Ruta del Amor Parque de las Flores, Revisar Estrategia Socioeconómica - Celulare.es Nazir Daler Av caracas No 71-10 costado oriental Actividades de cargue y descargue cl 72 costado sur oriental- economista Intercambiador Vial Calle 72 En el enlace que se presenta a continuación se evidencian las actividades relacionadas anteriormente

[WF6 COMER 8 ACT.xlsx](#)

- **Acciones de la Interventoría WF6:** La Interventoría solicito al concesionario mediante correo electrónico los soportes correspondientes al mes de enero y febrero de 2025.

[GESTION DE LA INTERVENTORIA WF6](#)

A continuación, se reportan las actividades relacionadas con acceso a clientes y cargue y descargue de mercancías.

	INFORME MENSUAL DE INTERVENTORÍA				
	CONTRATO No. 148 DE 2020 INTERVENTORÍA INTEGRAL, TÉCNICA, ECONÓMICA, FINANCIERA, CONTABLE, JURÍDICA, ADMINISTRATIVA, OPERATIVA, PREDIAL, AMBIENTAL, SOCIAL Y DE SEGURIDAD SALUD EN EL TRABAJO PARA LA VIGENCIA DEL CONTRATO DE CONCESIÓN No. 163 DE 2019.				
	Código del Formato CSPLMB-FT-LFG-006	Vigencia del Formato 01/09/2024	Versión: V03	Pág. 861 de 1083	

- **Actividades acceso a clientes y cargue y descargue de mercancía comercio formal WF1 (Incluye patio taller):** No se realizaron actividades durante este periodo.
- **Actividades acceso a clientes y cargue y descargue de mercancía comercio formal WF2:** Durante el período se realizó una (1) actividad de cargue y descargue en el tramo. Las cuales se evidencian en el siguiente enlace:

[COMERCIO - CARGUE DE MERCANCIA WF2.xlsx](#)

- **Actividades acceso a clientes y cargue y descargue de mercancía comercio formal WF3:** para el presente periodo se realizaron (2) actividades de cargue y descargue, se puede ver en el siguiente enlace.

<https://interventoriаметrobogota-my.sharepoint.com/:x:/p/jrubiano/EVs06o6o3kdNnLtcz9qYuAQBScY9Nep5NvABlrBfw0F5NA?e=6MdlTm>

- **Actividades acceso a clientes y cargue y descargue de mercancía comercio formal WF4:** No se realizaron actividades durante este periodo.
- **Actividades acceso a clientes y cargue y descargue de mercancía comercio formal WF5:** En el presente mes el Concesionario adelanto 1 actividad para el comercio formal. En el siguiente enlace se presenta la información detallada:

[WF5 COMER 1 ACT.xlsx](#)

- **Acciones de la Interventoría WF5:** La Interventoría solicito al concesionario mediante correo electrónico los soportes correspondientes al mes de enero y febrero de 2025.

[SOLICITUD DE ACTAS PENDIENTES](#)

- **Actividades acceso a clientes y cargue y descargue de mercancía comercio formal WF6 e Intercambiador vial calle 72:** No se realizaron actividades durante este periodo.
- **Programa de manejo para ocupantes de espacio público – Comercio informal**

Monitoreo de las dinámicas del comercio informal en el AID del Proyecto

El concesionario Metro línea 1 para el presente mes no presentó el monitoreo de comercio informal, razón por la cual la Interventoría se encuentra realizando y radicando la advertencia de presunto incumplimiento.

	INFORME MENSUAL DE INTERVENTORÍA				
	CONTRATO No. 148 DE 2020 INTERVENTORÍA INTEGRAL, TÉCNICA, ECONÓMICA, FINANCIERA, CONTABLE, JURÍDICA, ADMINISTRATIVA, OPERATIVA, PREDIAL, AMBIENTAL, SOCIAL Y DE SEGURIDAD SALUD EN EL TRABAJO PARA LA VIGENCIA DEL CONTRATO DE CONCESIÓN No. 163 DE 2019.				
	Código del Formato CSPLMB-FT-LFG-006	Vigencia del Formato 01/09/2024	Versión: V03	Pág. 862 de 1083	

- **Actividades de monitoreos WF1 (Incluye patio taller):** Durante este periodo no se realizaron monitoreos del comercio informal.
- **Actividades de monitoreos WF2:** Durante el periodo el concesionario remitió el ajuste al informe No. 91, correspondiente al periodo del 15 al 30 de octubre de 2024, la interventoría dio respuesta a través de la comunicación L1T1-INT-CE-25-0882 y posteriormente se remitió a la EMB a través de la comunicación L1T1-INT-CE-25-088.
- **Actividades de monitoreos WF3:** No se realizaron durante este periodo monitoreos del comercio informal en el AID.
- **Actividades de monitoreos WF4:** No se realizaron durante este periodo monitoreos del comercio informal en el AID.
- **Actividades de monitoreos WF5:** No se realizaron durante este periodo monitoreos del comercio informal en el AID.
- **Actividades de monitoreos WF6 e Intercambiador vial Calle 72:** No se realizaron durante este periodo monitoreos del comercio informal en el AID.
- **Programa de observatorio de ocupación y valor del suelo**

PLMB: no se reportan actividades, sin embargo, al revisar la página de EMB se tiene reportado el tema del observatorio, teniendo en cuenta la información suministrada por el concesionario:

<https://observatorio.metrodebogota.gov.co/>

➤ **Programa de influjo laboral**

Jornadas de sensibilización y prevención:

- **Sensibilización y prevención para abordar el riesgo de violencia de género WF1 (Incluye patio taller):** el concesionario Metro Línea 1 reportó una (1) actividad relacionada al programa.

[INFLUJO - SENSIBILIZACIONES WF1.xlsx](#)

- **Sensibilización y prevención para abordar el riesgo de violencia de género WF2:** el concesionario Metro línea 1 no reportó gestiones en este tema.
- **Sensibilización y prevención para abordar el riesgo de violencia de género WF3:** el concesionario Metro línea 1 reportó una (1) actividad relacionada al programa.

	INFORME MENSUAL DE INTERVENTORÍA				
	CONTRATO No. 148 DE 2020 INTERVENTORÍA INTEGRAL, TÉCNICA, ECONÓMICA, FINANCIERA, CONTABLE, JURÍDICA, ADMINISTRATIVA, OPERATIVA, PREDIAL, AMBIENTAL, SOCIAL Y DE SEGURIDAD SALUD EN EL TRABAJO PARA LA VIGENCIA DEL CONTRATO DE CONCESIÓN No. 163 DE 2019.				
Código del Formato CSPLMB-FT-LFG-006	Vigencia del Formato 01/09/2024	Versión: V03	Pág. 863 de 1083		

<https://interventoriаметrobogota-my.sharepoint.com/:x:/p/jrubiano/EVOG20apPvFDr08qDDGn-ScBwnAb-rJ67XLBiA01tyzl5g?e=77PWfI>

- **Sensibilización y prevención para bordar el riesgo de violencia de género WF4:** el concesionario Metro línea 1 reportó una (1) actividad relacionada al programa.

https://interventoriаметrobogota-my.sharepoint.com/:x:/p/jrubiano/EWPGazph4WFLodz9T2h_r60BVP3Enq8xpyrsO9tJ0ICNuA?e=IKbmSN

- **Sensibilización y prevención para bordar el riesgo de violencia de género WF5:** el concesionario Metro línea 1 reportó 1 actividad para el programa, en el siguiente enlace:

[WF5 INFL 1 ACTA.xlsx](#)

- **Socialización del protocolo de prevención y atención mujeres a los trabajadores WF6 incluye intercambiador vial calle 72:** el concesionario Metro línea 1 reportó 2 gestiones para el programa, en el siguiente enlace:

[WF6 INFL 2 ACT.xlsx](#)

Socialización del protocolo de prevención y atención mujeres a los trabajadores:

- **Socialización del protocolo de prevención y atención mujeres a los trabajadores WF1 (Incluye patio taller):** No se realizaron actividades durante el periodo.
- **Socialización del protocolo de prevención y atención mujeres a los trabajadores WF2:** No se realizaron actividades durante el periodo.
- **Socialización del protocolo de prevención y atención mujeres a los trabajadores WF3:** No se realizaron actividades durante el periodo.
- **Socialización del protocolo de prevención y atención mujeres a los trabajadores WF4:** No se realizaron actividades durante el periodo.
- **Socialización del protocolo de prevención y atención mujeres a los trabajadores WF5:** No se realizaron actividades durante este periodo.
- **Socialización del protocolo de prevención y atención mujeres a los trabajadores WF6 e Intercambiador vial calle 72:** No se realizaron actividades durante este periodo.

	INFORME MENSUAL DE INTERVENTORÍA				
	CONTRATO No. 148 DE 2020 INTERVENTORÍA INTEGRAL, TÉCNICA, ECONÓMICA, FINANCIERA, CONTABLE, JURÍDICA, ADMINISTRATIVA, OPERATIVA, PREDIAL, AMBIENTAL, SOCIAL Y DE SEGURIDAD SALUD EN EL TRABAJO PARA LA VIGENCIA DEL CONTRATO DE CONCESIÓN No. 163 DE 2019.				
	Código del Formato CSPLMB-FT-LFG-006	Vigencia del Formato 01/09/2024	Versión: V03	Pág. 864 de 1083	

Conformación de un (1) comité zonal de participación de mujeres y personas LGTBIQ.

- **PLMB:** No se realizaron es durante este periodo
- **Gestión para la conformación de un comité zonal de mujeres de WF1 (Incluye patio taller):** No se realizaron es durante este periodo.
- **Gestión para la conformación de un comité zonal de mujeres de WF2:** No se realizaron es durante este periodo.
- **Gestión para la conformación de un comité zonal de mujeres de WF3:** No se realizaron es durante este periodo.
- **Gestión para la conformación de un comité zonal de mujeres de WF4:** No se realizaron es durante este periodo.
- **Gestión para la conformación de un comité zonal de mujeres de WF5:** No se realizaron actividades relacionadas durante este periodo.
- **Gestión para la conformación de un comité zonal de mujeres de WF6 e Intercambiador vial calle 72:** No se realizaron actividades relacionadas durante este periodo.

➤ Programa de Manejo de Tránsito

Sensibilizaciones Plan Estratégico de Seguridad Vial

- **Sensibilización con trabajadores PESV WF1:** No se adelantaron actividades durante este periodo.
- **Sensibilización con trabajadores PESV WF2:** No se adelantaron actividades durante este periodo.
- **Sensibilización con trabajadores PESV WF3:** No se adelantaron actividades durante este periodo.
- **Sensibilización con trabajadores PESV WF4:** No se adelantaron actividades durante este periodo.
- **Sensibilización con trabajadores PESV WF5:** No se adelantaron actividades durante este periodo.

	INFORME MENSUAL DE INTERVENTORÍA				
	CONTRATO No. 148 DE 2020 INTERVENTORÍA INTEGRAL, TÉCNICA, ECONÓMICA, FINANCIERA, CONTABLE, JURÍDICA, ADMINISTRATIVA, OPERATIVA, PREDIAL, AMBIENTAL, SOCIAL Y DE SEGURIDAD SALUD EN EL TRABAJO PARA LA VIGENCIA DEL CONTRATO DE CONCESIÓN No. 163 DE 2019.				
	Código del Formato CSPLMB-FT-LFG-006	Vigencia del Formato 01/09/2024	Versión: V03	Pág. 865 de 1083	

- **Sensibilización con trabajadores PESV WF6 e Intercambiador vial Calle 72:** No se adelantaron actividades durante este periodo.

Cursos de seguridad vial:

- **Cursos de seguridad vial WF1 (Incluye patio taller):** No reportan actividades relacionadas con el plan estratégico.
- **Cursos de seguridad vial WF2:** No reportan actividades relacionadas con el plan estratégico.
- **Cursos de seguridad vial WF3:** No se reportan actividades durante este periodo.
- **Cursos de seguridad vial WF4:** No se realizaron actividades durante este periodo.
- **Cursos de seguridad vial WF5:** No se reportaron actividades durante este periodo.
- **Cursos de seguridad vial WF6 e Intercambiador vial calle 72:** Durante el periodo reportado el Concesionario no reporto actividades.
- **Divulgación PMT WF1 (Incluye patio taller):** Para el periodo, el Concesionario llevó a cabo dos (2) actividades de socialización de PMT, las cuales se puede evidenciar en el siguiente enlace:

[PMT - DIVULGACIONES WF1.xlsx](#)

- **Divulgación PMT WF2:** Para el periodo, el Concesionario reportó tres (3) actividades de socialización de PMT, siendo las siguientes: cierre Av Villavicencio entre agoberto mejía y carrera 81C y Socialización previa de PMT S3-18; lo anterior se puede evidenciar en el siguiente enlace:

[PMT - DIVULGACIONES WF2.xlsx](#)

- **Divulgación PMT WF3:** Para el periodo, el Concesionario reportó (2) actividades de divulgación de PMT relacionadas con: divulgación volante traslado de redes av. primero de mayo con 69B y jornada informativa sobre el traslado del paradero del SITP en la Primera de Mayo, debido al PMT de emergencia, lo descrito se puede visualizar a continuación:

https://interventoriаметrobogota-my.sharepoint.com/:x/p/jrubiano/ER4RSCMu_UxB16VZebgkaugB_IVG8B8cPsJzcOM_ttRskg?e=uprikm

	INFORME MENSUAL DE INTERVENTORÍA				
	CONTRATO No. 148 DE 2020 INTERVENTORÍA INTEGRAL, TÉCNICA, ECONÓMICA, FINANCIERA, CONTABLE, JURÍDICA, ADMINISTRATIVA, OPERATIVA, PREDIAL, AMBIENTAL, SOCIAL Y DE SEGURIDAD SALUD EN EL TRABAJO PARA LA VIGENCIA DEL CONTRATO DE CONCESIÓN No. 163 DE 2019.				
	Código del Formato CSPLMB-FT-LFG-006	Vigencia del Formato 01/09/2024	Versión: V03	Pág. 866 de 1083	

- **Divulgación PMT WF4:** Para el periodo, el Concesionario reportó cinco (5) actividades correspondientes a divulgación de PMT, todas relacionadas con la entrega del volante de PMT del cierre de la Av. Caracas entre Calle 1 y Calle 11.

<https://interventoriаметrobogota-my.sharepoint.com/:x/p/jrubiano/EfzrKZW2fe9NryLj46hFIPMBVpC08VG1y9qGmXeyq0FDIQ?e=Y1gR1T>

- **Divulgación PMT WF5:** Se adelantaron 4 actividades durante este periodo. Se relacionan en el siguiente enlace:

[WF5 PMT 4 ACT.xlsx](#)

- **Acciones de la Interventoría WF5:** La Interventoría solicito al concesionario mediante correo electrónico los portes correspondientes al mes de enero y febrero de 2025.

SOLICITUD DE ACTAS PENDIENTES

- **Divulgación PMT WF6 e Intercambiador vial Calle 72:** Se adelantaron 2 actividades durante este periodo. Se relacionan en el siguiente enlace:

[WF6 PMT 2 ACT.xlsx](#)

- **Acciones de la Interventoría:** La Interventoría solicito al concesionario mediante correo electrónico los portes correspondientes al mes de enero y febrero de 2025.

GESTION DE LA INTERVENTORIA WF6

- Programa de Manejo para la Protección del Patrimonio Cultural

Protección del Patrimonio Cultural

El presente informe tiene como objetivo dar a conocer el estado de los tramites y actividades en proceso y llevar una secuencia de los avances sobre los tramites realizados con el tema predial BIC, dirigido a los Inmuebles con declaratoria, Bienes Muebles y zonas de Conservación Arquitectónica, que se encuentran en el trazado de la primera línea de metro y que a la fecha se haya iniciado alguna actividad o trámite, con corte a febrero 28 de 2025.

El concesionario continuo con los tramites en curso, en esta oportunidad con mayor énfasis en los expedientes de estaciones teniendo entendido que la mayoría de tramites de traslado de redes, viaducto y espacio público ya cuentan con resolución de aprobación.

	INFORME MENSUAL DE INTERVENTORÍA				
	CONTRATO No. 148 DE 2020 INTERVENTORÍA INTEGRAL, TÉCNICA, ECONÓMICA, FINANCIERA, CONTABLE, JURÍDICA, ADMINISTRATIVA, OPERATIVA, PREDIAL, AMBIENTAL, SOCIAL Y DE SEGURIDAD SALUD EN EL TRABAJO PARA LA VIGENCIA DEL CONTRATO DE CONCESIÓN No. 163 DE 2019.				
Código del Formato CSPLMB-FT-LFG-006	Vigencia del Formato 01/09/2024	Versión: V03	Pág. 867 de 1083		

Estos trámites se encuentran divididos en cuatro grupos, dependiendo del alcance que se requiere para cada proceso y cada BIC.

- Reubicación de redes, ya sean secas o húmedas.
- Demolición de BTRs.
- Viaducto - urbanismo - paisajismo - pavimentos fase - desmonte y construcción BRTs.
- Estaciones.

Actividades ejecutadas en el mes para tramites y permiso:

Durante el periodo el concesionario realizó los siguientes tramites para las estaciones 12 (Centro Histórico) y 14 (SIC Teusaquillo):

- **Estación 12 y Estación 14:** por parte del IDPC, donde se destaca que la mayor razón de esta devolución corresponde a los radicados de observaciones fuera de tiempo, situación que se está estudiando y haciendo la trazabilidad.
- El Instituto Distrital de Patrimonio, informó que para la aprobación de las estaciones con incidencia BIC, se requiere el aval de la Secretaria de Cultura, específicamente al tema de las fachadas de las estaciones, que para el caso del contrato son las estaciones 12, 14 y 16.

Bienes Muebles

En las áreas con influencia de bienes muebles, se cuenta con aprobaciones de los planes de protección y monitoreo individual para los 35 bienes muebles, a lo largo del polígono de esta primera línea del metro de Bogotá.

- a) Reporte de Seguimiento, a la fecha se está ejecutando obra con incidencia en los sectores, Sic Chapinero en la calle 72, estación 12. estación 14 y estación 16, que cuentan con influencia de protección de patrimonio.

Por otra parte, se continua con las visitas de monitoreo de bienes muebles en los tramos 2 y 4, según lo establecido por los permisos emitidos por el IDPC. Se anexa cuadro de control de monitoreo.

- **Reporte del seguimiento y control de los tramites a cargo del Concesionario.**

El 05 de febrero 2025, reunión veeduría ciudadanas Alcaldía Mayor, se asistió a la citación realizada por la oficina de Gobernabilidad de la Alcaldía Mayor, donde se trató el tema de la petición generada por la entidad CORPOBIENES, por posibles daños al patrimonio en los procesos de diseño y construcción de la obra

	INFORME MENSUAL DE INTERVENTORÍA				
	CONTRATO No. 148 DE 2020 INTERVENTORÍA INTEGRAL, TÉCNICA, ECONÓMICA, FINANCIERA, CONTABLE, JURÍDICA, ADMINISTRATIVA, OPERATIVA, PREDIAL, AMBIENTAL, SOCIAL Y DE SEGURIDAD SALUD EN EL TRABAJO PARA LA VIGENCIA DEL CONTRATO DE CONCESIÓN No. 163 DE 2019.				
	Código del Formato CSPLMB-FT-LFG-006	Vigencia del Formato 01/09/2024	Versión: V03	Pág. 868 de 1083	

El 06 de febrero de 2025, notificación de la resolución de aprobación de bien mueble, el concesionario recibió la resolución IDPC No. 63 del 27 de enero de 2025, para las obras de acciones mínimas de intervención al espacio contenedor de la escultura Homenaje a Pedro Nel Ospina, acciones encaminadas a recuperar la estructura que conforma la jardinera que rodea el pedestal de dicho Monumento.

El 12 de febrero de 2025, Convocatoria Mesa interinstitucional con CORPOBIENES abordaje zona 5 Metro, Se asiste a la segunda mesa de trabajo donde participaron las entidades comprometidas y las citadas en el derecho de petición, Empresa Metro, el Concesionario ML1, Secretaria de Cultura y Deporte, secretaria de Movilidad, Personería de Bogotá, Instituto Distrital de Patrimonio Cultural IDPC, Ministerio de Cultura, Consorcio Supervisor Interventor del Contrato.

El 27 de febrero de 2025, Reunión IDPC, para realizar la revisión estado de tramites de estaciones, en la reunión se contó con la asistencia de EMB, Concesionario ML1 y esta interventoría, donde se trató el tema del desistimiento de las estaciones 12, y 14, el IDPC informa que estos proyectos serán remitidos a Secretaria de Cultura, para su aval muy específico en el tema de fachadas, donde el concesionario solicita se evalué esta nueva determinación, considerando que es un nuevo tramite a tener en la programación, como también hace el llamado para que esto se tenga en cuenta, pues esta nueva determinación afectara directamente los tiempos de entrega de la Primera Línea del Metro de Bogotá, prevista para el 2028.

A continuación, se deja el link donde se evidencia las gestiones realizadas en el mes:

<https://interventoriаметrobogota-my.sharepoint.com/:f:/p/jrubiano/EpM6hhcQa21Cnt1pBSImA7EBXsC0KRbPiOBHPu5oyG0B3Q?e=dV6pKn>

Plan de Manejo Arqueológico

ACTIVIDADES DE SEGUIMIENTO A LA IMPLEMENTACIÓN DEL PLAN DE MANEJO ARQUEOLÓGICO PARA EL SECTOR PATIO TALLER (RESOLUCIÓN NO. 479 DEL 27 DE MAYO DEL 2021)

Para este sector está aprobado el registro del programa de arqueología preventiva para la fase de implementación del Plan de Manejo Arqueológico Resolución No. 479 del 27 de mayo del 2021. Durante febrero de 2025 no se realizaron actividades arqueológicas, no se radicaron documentos ni solicitudes al ICANH ni se recibieron comunicados por parte de esta entidad. La interventoría hizo el recorrido por esto polígono específico y se comprobó que no se están realizando excavaciones que requieran implementar monitoreo arqueológico. ML1 realizó una capacitación a trabajadores el 11 de febrero de 2025.

	INFORME MENSUAL DE INTERVENTORÍA				
	CONTRATO No. 148 DE 2020 INTERVENTORÍA INTEGRAL, TÉCNICA, ECONÓMICA, FINANCIERA, CONTABLE, JURÍDICA, ADMINISTRATIVA, OPERATIVA, PREDIAL, AMBIENTAL, SOCIAL Y DE SEGURIDAD SALUD EN EL TRABAJO PARA LA VIGENCIA DEL CONTRATO DE CONCESIÓN No. 163 DE 2019.				
	Código del Formato CSPLMB-FT-LFG-006	Vigencia del Formato 01/09/2024	Versión: V03	Pág. 869 de 1083	

En la siguiente tabla se indican las medidas de manejo aprobadas y el estado de las actividades realizadas por el Concesionario para dar cumplimiento al Plan de manejo Arqueológico hasta febrero de 2025:

MEDIDA DE MANEJO	ESTADO	ACTIVIDADES
<p><u>1. Muestréos arqueológicos:</u> Se realizarán 40 pozos de 40x40 cm, distanciados cada 20 metros, en las áreas que no pudieron ser intervenidas previamente: i) el predio de la antena de televisión; ii) el barrio ilegal al sureste del predio; iii) la construcción demolida de la Empresa de Acueducto y Alcantarillado de Bogotá; iv) la zona de relleno moderno para evitar inundaciones. -Estas actividades deben realizarse posterior al retiro de los rellenos y previo al inicio de las actividades de obra. Una vez culminadas las actividades de muestreo deben aplicarse medidas de manejo, que como mínimo, deben incluir monitoreo arqueológico.</p>	<p><i>Los pozos de sondeo que debían ser excavados en las 35,59 hectáreas iniciales que conformaban el polígono específico de estudio de Patio Taller de acuerdo con el Plan de Manejo arqueológico aprobado por el ICANH (Resolución No. 479 del 27 de mayo del 2021) ya fueron culminados.</i></p> <p><i>La Resolución 1446 del 6 de septiembre de 2022 aprobó la inclusión de 10, 77 ha, adicionales al polígono específico de Patio Taller y definió como medida de manejo: "Muestréos arqueológicos: Se deberán efectuar pozos de sondeo de 40 x 40 cm, distanciados cada 20 metros. Estas actividades deben realizarse posterior al retiro de los rellenos y previo al inicio de las actividades de obra."</i></p> <p>Estas actividades continúan pendientes.</p> <p>La resolución No. 2009 de 2022 modificó la Resolución 479 de 27 de abril de 2021 en el sentido de "1. Adicionar 2,46 hectáreas al polígono general para incluir el área de traslado de las unidades removibles del campamento del Patio Taller en Bosa. De esta manera, el polígono pasará de tener una extensión de 47,80 a 50, 27 hectáreas (Cambio mayor)</p> <p>2. Ampliar 1,38 hectáreas el polígono específico registrado para incorporar el área destinada al nuevo campamento. Así, el polígono pasará de tener un tamaño de 46,36 a 47,74 hectáreas. En dicha área se prevén actividades de descapote (20 cm de profundidad) con bulldozer, la excavación de pozos sépticos (profundidad: 1.5 m, ancho: 1 m, largo: 2 m), excavación para redes (50 cm de profundidad) las cuales se realizarán con retroexcavadora, y la nivelación y relleno del terreno (80 cm) que se hará con vibro compactador (cambio menor)."</p> <p>El comunicado ICANH - 2023162000054261 No. Entrada 2023184200041802 excluyó la realización de muestréos arqueológicos en el sector del Patio de Almacenamiento.</p>	<p>Los muestréos arqueológicos determinados por el plan de Manejo para Patio Taller ya fueron realizados y por lo tanto se dio cumplimiento a esta medida de manejo.</p>
<p><u>2. Excavaciones y rescates:</u> Previo al inicio de las actividades de obra: Se propone la excavación de tres trincheras orientadas transversalmente al camellón que evidencien la estratigrafía de los camellones y</p>	<p>Ya se culminó la fase de campo y de laboratorio y los resultados han sido consignados por el contratista en los informes de avance presentados al ICANH.</p>	<p>Las excavaciones y rescates arqueológicos determinados por el plan de Manejo para Patio Taller ya fueron realizados por lo que no fue</p>

	INFORME MENSUAL DE INTERVENTORÍA				
	CONTRATO No. 148 DE 2020 INTERVENTORÍA INTEGRAL, TÉCNICA, ECONÓMICA, FINANCIERA, CONTABLE, JURÍDICA, ADMINISTRATIVA, OPERATIVA, PREDIAL, AMBIENTAL, SOCIAL Y DE SEGURIDAD SALUD EN EL TRABAJO PARA LA VIGENCIA DEL CONTRATO DE CONCESIÓN No. 163 DE 2019.				
	Código del Formato CSPLMB-FT-LFG-006	Vigencia del Formato 01/09/2024	Versión: V03	Pág. 870 de 1083	

MEDIDA DE MANEJO	ESTADO	ACTIVIDADES
<p>caractericen en su totalidad el sistema, canal, camellón, canal.</p> <p>-Dichos cortes tendrán una profundidad de dos metros (o hasta identificar el fondo de los canales), se registrarán con niveles arbitrarios cada 20 cm y se ubicarán de la siguiente manera:</p> <p>i) La primera trinchera se realizará cerca del perfil donde se registró el camellón. Esta deberá ser de al menos 20 m de largo por 2 m de ancho (E986663,8927; N1005810,558); ii) La segunda trinchera se ubicará al sur, cuya longitud debe ser de al menos 10 m de largo por 2 m de ancho (E986462,5029; N1005691,581); iii) La tercera trinchera se realizará al oriente, con un corte de al menos 10 m de largo por 2 m de ancho (E986848,8939; N1005717,658).</p> <p>-En cada uno de los cortes realizados se tomará un registro detallado de los perfiles estratigráficos, procurando la identificación de los horizontes naturales.</p> <p>-Se tomarán muestras de suelo de los horizontes estratigráficos con el fin de realizar los respectivos análisis fisicoquímicos.</p> <p>-Se tomarán muestras en los perfiles para análisis arqueobotánicos (polen y fitolitos), mediante canaletas adecuadas para tal efecto.</p> <p>-Estas actividades se realizarán previo al inicio de las actividades de obra. Una vez culminadas las actividades de rescate deben aplicarse medidas de manejo, que como mínimo, deben incluir monitoreo arqueológico.</p>		<p>necesario realizar rescates arqueológicos adicionales a los determinados por el Plan de Manejo.</p>
<p>3. Verificación y Monitoreo:</p> <p>Se realizará monitoreo arqueológico en cada frente de obra durante las actividades que impliquen remoción y movimiento de suelo por parte de la maquinaria de construcción en el PT-PLMB con el acompañamiento permanente de un arqueólogo y realizando los registros fotogeorreferenciados pertinentes.</p> <p>Medida puntual para patio de almacenamiento: <i>“● La metodología para esta porción del Patio Taller incluirá el monitoreo arqueológico siguiendo la medida aprobada en la Resolución 479 del 27 de abril del 2021.</i></p> <ul style="list-style-type: none"> ● <i>Se deberá informar al ICANH de manera oportuna el inicio de actividades para poder programar el respectivo seguimiento al proyecto.</i> ● <i>Si durante el monitoreo arqueológico se detectan suelos y/o rasgos que puedan estar asociados a los antiguos camellones deberán tomarse las medidas necesarias para recuperar la información arqueológica existente.”</i> 	<p>Para el sector de Patio Taller ya se culminó el monitoreo arqueológico de las 46,36 hectáreas iniciales que conformaban el polígono específico (Resolución No. 479 del 27 de mayo del 2021) y ya se culminó el monitoreo de la zona del campamento y de las zonas relacionadas con el área del puente metálico sobre el Canal Cundinamarca y vías anexas. Las últimas actividades que se realizaron corresponden a excavaciones asociadas con el cerramiento y con los datos de cimentación ubicados en este polígono.</p>	<p>Durante este mes no se realizaron actividades de verificación y monitoreo.</p>

	INFORME MENSUAL DE INTERVENTORÍA				
	CONTRATO No. 148 DE 2020 INTERVENTORÍA INTEGRAL, TÉCNICA, ECONÓMICA, FINANCIERA, CONTABLE, JURÍDICA, ADMINISTRATIVA, OPERATIVA, PREDIAL, AMBIENTAL, SOCIAL Y DE SEGURIDAD SALUD EN EL TRABAJO PARA LA VIGENCIA DEL CONTRATO DE CONCESIÓN No. 163 DE 2019.				
Código del Formato CSPLMB-FT-LFG-006	Vigencia del Formato 01/09/2024	Versión: V03	Pág. 871 de 1083		

MEDIDA DE MANEJO	ESTADO	ACTIVIDADES
4.Divulgación arqueológica: Se realizará en frentes de obra y en los barrios y comunidades aledañas a las Obras.	El Concesionario ha realizado las actividades de capacitación en los frentes de obra de manera permanente y los soportes los ha presentado en los informes mensuales donde se pueden consultar.	Durante este mes no se realizaron actividades de divulgación arqueológica

Tabla 2.10-33. Seguimiento Implementación del Plan de Manejo Arqueológico para el sector de Patio Taller

ACTIVIDADES DE SEGUIMIENTO A LA IMPLEMENTACIÓN DEL PLAN DE MANEJO ARQUEOLÓGICO PARA EL POLÍGONO ZONA CHAPINERO (RESOLUCIONES 623 DE 2021 Y 965 DEL 27 DE JULIO DE 2021)

Para este polígono específico en el mes de febrero ML1 realizó monitoreo a las siguientes excavaciones realizadas para la construcción del viaducto: 1) Redes y cajas: sobre la avenida caracas con calles 61, 62, 69 y 72; 2) Zapatas: sobre la avenida caracas con 47, entre las calles 55 y 57 y entre las calles 61 y 63; 3) Pilotaje pre-excavados: Avenida caracas con calle 59 y calle 63; 4) Estación 15: excavación de pantallas, barretes, zanjas y pilotaje y 5) Estación 16: excavación de zapatas.

Durante las excavaciones para redes, en la Av. Caracas con calle 61 costado occidental, se encontró un basurero con presencia de material cerámico, restos óseos de fauna, un clavo de acero entre otros. Se hizo el registro y rescate. No fue necesario realizar cortes arqueológicos.



Ilustración 2.10-1. Hallazgos Av. Caracas con Calle 61

Además, se realizó monitoreo nocturno sin hallazgos arqueológicos.

Como parte de las actividades de arqueología pública el Concesionario realizó una charla en el CPZ el 21 de febrero en la que se explicó a los asistentes la importancia de la arqueología en las obras, el programa de arqueología preventiva que se está implementando y se comunicó el traslado de la exposición de bienes hallados al museo de los niños.

En este mes el ICANH dio respuesta a la solicitud de cambios al programa de arqueología preventiva por medio de la resolución 0182 de 2025. Para el polígono Chapinero se aprobó lo siguiente:

	INFORME MENSUAL DE INTERVENTORÍA				
	CONTRATO No. 148 DE 2020 INTERVENTORÍA INTEGRAL, TÉCNICA, ECONÓMICA, FINANCIERA, CONTABLE, JURÍDICA, ADMINISTRATIVA, OPERATIVA, PREDIAL, AMBIENTAL, SOCIAL Y DE SEGURIDAD SALUD EN EL TRABAJO PARA LA VIGENCIA DEL CONTRATO DE CONCESIÓN No. 163 DE 2019.				
	Código del Formato CSPLMB-FT-LFG-006	Vigencia del Formato 01/09/2024	Versión: V03	Pág. 872 de 1083	

1. *“Cambio mayor tipo 1, Cambios del polígono general: este cambio consiste en ampliar 1.51 ha (0.48%) el tamaño del polígono general registrado, pasando de presentar un área de 312,482 ha a tener 313,991 ha.*
2. *Cambio menor tipo 3. Cambios en la forma de los polígonos específicos registrados: esta modificación consiste en ajustar la forma de los polígonos específicos registrados Bosa Teusaquillo (R0623A210005) y Chapinero (R0623A210004) para que incluya todas las áreas que serán intervenidas.*
3. *Cambio menor tipo 4, ampliación o reducción del tamaño de los polígonos específicos registrados: este cambio consiste en modificar el tamaño de los polígonos específicos registrados Bosa Teusaquillo (R0623A210005) y Chapinero (R0623A210004) para que incluya todas las áreas que serán intervenidas” (ver Anexo 2).*

En este mes el Concesionario presentó al ICANH el informe de avance 7 de monitoreo nocturno correspondiente al periodo de julio a septiembre de 2024 que incluye información sobre el polígono Chapinero (ver Anexo 1). No se recibieron comunicados del ICANH correspondientes al polígono específico Chapinero.

El Concesionario presentó al ICANH el informe de avance semestral 8 (julio 2024-enero 2025) implementación plan manejo arqueológico polígono específico chapinero por medio del comunicado L1T1-CON-CE-25-1519. (Ver Anexo 3).

En la siguiente tabla se indican las medidas de manejo aprobadas y las actividades realizadas por el Concesionario durante el mes de febrero de 2025

MEDIDA DE MANEJO	ESTADO	OBSERVACIONES
<p><u>1. Muestras arqueológicas:</u></p> <p><i>Teniendo en cuenta que se trata de un área urbana con superficies duras, se realizarán muestreos arqueológicos, posterior al retiro de la capa asfáltica:</i></p> <ul style="list-style-type: none"> • <i>Al retirar la capa asfáltica se realizará una inspección superficial sistemática para la identificación de bienes en superficie.</i> • <i>Se realizarán pozos de sondeo distanciados cada 10 metros, en el centro del área de intervención, con unas dimensiones mínimas de 1m² y una profundidad de 1,50 m excavado y registrado por niveles arbitrarios de 20 cm, las dimensiones de los pozos pueden variar dependiendo de los hallazgos culturales que se registren.</i> • <i>Se proyecta la realización de 425 sondeos arqueológicos.</i> • <i>En caso de hallazgo arqueológico se realizará la excavación correspondiente, a través de un corte con dimensiones mínimas de 2x2 m, con una</i> 	<p>Durante este mes no se realizaron nuevos muestreos en este polígono específico.</p>	<p>No se excavaron muestreos arqueológicos.</p>

	INFORME MENSUAL DE INTERVENTORÍA				
	CONTRATO No. 148 DE 2020 INTERVENTORÍA INTEGRAL, TÉCNICA, ECONÓMICA, FINANCIERA, CONTABLE, JURÍDICA, ADMINISTRATIVA, OPERATIVA, PREDIAL, AMBIENTAL, SOCIAL Y DE SEGURIDAD SALUD EN EL TRABAJO PARA LA VIGENCIA DEL CONTRATO DE CONCESIÓN No. 163 DE 2019.				
	Código del Formato CSPLMB-FT-LFG-006	Vigencia del Formato 01/09/2024	Versión: V03	Pág. 873 de 1083	

MEDIDA DE MANEJO	ESTADO	OBSERVACIONES
<p><i>profundidad relativa hasta la ausencia de material cultural o alcanzar estrato estéril, siendo como mínimo una profundidad de 1,50 m, cuya excavación tendrá control vertical con niveles arbitrarios de 20 cm.</i></p> <p><i>Esta metodología a tenido dos cambios:</i></p> <p>1. <i>Cambio menor posición muestreos subsuperficiales: "La línea de muestreos pasará de ser una (1) sobre el separador, a ser dos (2) sobre la malla vial que se encuentra a lado y lado del separador. Para ello se llevarán a cabo mayor número de sondeos, los cuales continúan teniendo una equidistancia de 10m y unas dimensiones de 1m2 por 1.50m de profundidad."</i></p> <p>2. <i>Ajuste metodológico de Se ajustó metodológicamente de los niveles arbitrarios de las excavaciones de los muestreos así: "... el registro pasará de realizarse por niveles arbitrarios de 20 cm a niveles de 5 y 10 cm, lo que permitirá detallar rasgos u anomalías en la estratigrafía del lugar, así como consignar dicha información de manera estandarizada en las fichas, dibujos de planta y perfil. De este modo, el ajuste permite normalizar la información que se obtengan de las intervenciones arqueológicas (muestreos, rescates y monitoreo) tanto en el costado oriental y occidental del intercambiador vial. Los niveles arbitrarios también guardan correspondencia y serán acordes a las intervenciones que se realicen sobre la Avenida Caracas. No obstante, la lectura estratigráfica dependerá del grado de intervención actual de dicha avenida la cual será manejada a partir de su excavación y registro, y serán."</i></p>		
<p><u>2.Verificación y Monitoreo:</u></p> <p>Se supervisarán la totalidad de las excavaciones realizadas durante las obras, hasta alcanzar una profundidad máxima de cinco metros.</p> <ul style="list-style-type: none"> • Se realizará en dos momentos: i) durante el retiro de la capa asfáltica; ii) durante la ejecución de las actividades de obra, posterior a los muestreos arqueológicos, hasta alcanzar una profundidad de 5 metros. • El registro tendrá un control sistemático horizontal cada 20m y vertical cada 20 cm. • Se concertará con el personal de la excavación sobre la profundidad de cada corte y la posibilidad de revisar los perfiles y superficies recién expuestas. • Se tomarán registros de los perfiles estratigráficos indicando su profundidad, y se tomarán muestras de los perfiles para la identificación de micro artefactos. 	<p>Las actividades de monitoreo y verificación continúan por parte de ML1.</p>	<p>Durante el mes de febrero de 2025 se hizo monitoreo a las excavaciones realizadas.</p>

	INFORME MENSUAL DE INTERVENTORÍA				
	CONTRATO No. 148 DE 2020 INTERVENTORÍA INTEGRAL, TÉCNICA, ECONÓMICA, FINANCIERA, CONTABLE, JURÍDICA, ADMINISTRATIVA, OPERATIVA, PREDIAL, AMBIENTAL, SOCIAL Y DE SEGURIDAD SALUD EN EL TRABAJO PARA LA VIGENCIA DEL CONTRATO DE CONCESIÓN No. 163 DE 2019.				
	Código del Formato CSPLMB-FT-LFG-006	Vigencia del Formato 01/09/2024	Versión: V03	Pág. 874 de 1083	

MEDIDA DE MANEJO	ESTADO	OBSERVACIONES
<ul style="list-style-type: none"> El registro se hará diariamente por medio de fichas de campo indicando las actividades, las eventualidades y los avances en la obra. Además del respectivo registro fotográfico. 		
<p>3. Excavaciones y Rescates</p> <p>La metodología para estas excavaciones se define tanto en la resolución aprobatoria del Plan de manejo arqueológico como en el cambio menor metodológico aprobados por el ICANH. Adicionalmente se solicitó un nuevo cambio menor al ICANH a raíz del hallazgo 2 de calle 72, el cual fue aprobado por medio del comunicado ICANH - 2022162000092671</p> <p>No. Entrada 2022184200086782 – 2022184200085382 del 14 de octubre de 2022.</p>	<p>Durante este mes en labores de monitoreo en la Av. Caracas con calle 61 se hizo un hallazgo.</p>	<p>Durante el mes de febrero de 2025 en la Av. Caracas con calle 61 costado occidental durante excavación para búsqueda de redes se encontró un basurero con presencia de material cerámico, restos óseos de fauna, un clavo de acero entre otros. Se hizo el registro y rescate. No fue necesario realizar cortes arqueológicos.</p>
<p>4.Arqueología pública:</p> <ul style="list-style-type: none"> Se proponen las siguientes actividades: capacitaciones y charlas dirigidas a personal de obra (contratistas e interventoría), socializaciones con la comunidad y las entidades interesadas en el área de influencia del proyecto. Se gestionarán espacios de divulgación con las instituciones educativas de la zona tales como universidades y colegios. Los temas a tratar serán: Conceptos básicos sobre arqueología preventiva y patrimonio arqueológico, marco jurídico, Avances o resultados del programa de arqueología preventiva desarrollado por el proyecto, Arqueología de la región, Acciones que se deben realizar ante el hallazgo fortuito de un bien de interés arqueológico. 	<p>El Concesionario ha realizado las actividades de charlas en los frentes de obra de manera permanente y los soportes los ha presentado en los informes mensuales. Adicionalmente ha participado en comités con la comunidad en los que ha dado a conocer el trabajo arqueológico que se está realizando.</p>	<p>El Concesionario realizó 1 charla en el CPZ el 21 de febrero dirigida a la comunidad.</p>

Tabla 2.10-34. Seguimiento Implementación del Plan de Manejo Arqueológico Polígono Chapinero

ACTIVIDADES DE SEGUIMIENTO A LA IMPLEMENTACIÓN DEL PLAN DE MANEJO ARQUEOLÓGICO PARA EL POLÍGONO BOSA TEUSAQUILLO (RESOLUCIÓN 1483, 9 DE SEPTIEMBRE 2022) (WF1, WF2, WF3, WF4 Y WF5)

Para este polígono el plan de manejo se aprobó mediante la Resolución 1483 del 9 de septiembre de 2022. Durante este mes las actividades de monitoreo realizadas por ML1 se llevaron a cabo en el WF1, WF2, WF3, WF4 y WF5.

En WF1, ML1 realizó monitoreo arqueológico a las siguientes excavaciones: 1) para redes: instalación de tuberías, cajas de drenaje y colector en la Av Cali con Calle 43s y 2) Estación 2: excavación para zapatas y pilotaje. No se hicieron hallazgos arqueológicos ni se realizó monitoreo nocturno.

	INFORME MENSUAL DE INTERVENTORÍA				
	CONTRATO No. 148 DE 2020 INTERVENTORÍA INTEGRAL, TÉCNICA, ECONÓMICA, FINANCIERA, CONTABLE, JURÍDICA, ADMINISTRATIVA, OPERATIVA, PREDIAL, AMBIENTAL, SOCIAL Y DE SEGURIDAD SALUD EN EL TRABAJO PARA LA VIGENCIA DEL CONTRATO DE CONCESIÓN No. 163 DE 2019.				
	Código del Formato CSPLMB-FT-LFG-006	Vigencia del Formato 01/09/2024	Versión: V03	Pág. 875 de 1083	

Capacitaciones arqueológicas en WF1: el equipo de arqueología de ML1, llevó a cabo dos capacitaciones dirigidas a los trabajadores involucrados en el proyecto. Estas capacitaciones tuvieron como objetivo sensibilizar sobre la importancia del patrimonio arqueológico, promover buenas prácticas durante las actividades de obra y garantizar el cumplimiento de los lineamientos establecidos en el plan de manejo arqueológico.

En WF2, ML1 realizó el monitoreo de las siguientes excavaciones: 1) Viaducto: excavación de zapatas en Av. Villavicencio con primera de mayo y en la primera de mayo con carrera 73, 2) excavación para redes en la Av Cali con 88 y en la Av Villavicencio con 82; 3) Estación 3: excavación para muros de pantalla sobre la vía guía y pre excavado para pilotaje; 4) Estación 4: excavaciones para instalación de barreras y excavación de pantalla; 5) Estación 5: excavaciones para zanjas y viga guía. No se hicieron hallazgos arqueológicos. No se realizó monitoreo nocturno.

Capacitaciones arqueológicas en WF2: el equipo de arqueología de ML1, llevó a cabo dos capacitaciones dirigidas a los trabajadores involucrados en el proyecto. Estas charlas tuvieron como objetivo sensibilizar sobre la importancia del patrimonio arqueológico, promover buenas prácticas durante las actividades de obra y garantizar el cumplimiento de los lineamientos establecidos en el plan de manejo arqueológico.

En la WF3, ML1 hizo el monitoreo a las excavaciones para: 1) Viaducto: redes y cajas, desde la primera de mayo con Boyacá hasta la primera de mayo con 68; pilotaje, en la Av. Boyacá con primera de mayo y en el Pulpo de la 68 con primera de mayo; 2) Estación 7: excavación para pantallas y pilotaje; 3) Estación 8: excavación para redes de aguas negras; Estación 9; excavación para pantallas, viga guía y zanjas.

El equipo de arqueología, representado por ML1, llevó a cabo una capacitación dirigida a los trabajadores involucrados en el proyecto. No se encontraron bienes arqueológicos. No se realizó monitoreo nocturno sin hallazgos arqueológicos.

En la WF4, ML1 hizo el monitoreo a las excavaciones para 1) Viaducto: excavación para redes en la Caracas con primera y Caracas con sexta; 2) Estación 11: excavación para pantallas, pilotaje e instalación de redes. Durante el trabajo de monitoreo a excavaciones para redes, en la octava con Caracas, el 27 de febrero de 2025, entre los 160 y los 250 cm de profundidad ML1 evidenció un perfil de suelo con presencia de restos de teja, ladrillos, huesos, cantos rodados y cerámica que se interpretó como un relleno de materiales de demolición. Los bienes arqueológicos fueron rescatados y registrados sin alteración en el cronograma de obra. Además, ML1 reportó el hallazgo de la base de una estructura en madera sobre la carrera 19 con Av. Caracas el 03 de febrero de 2025.

	INFORME MENSUAL DE INTERVENTORÍA			
	CONTRATO No. 148 DE 2020 INTERVENTORÍA INTEGRAL, TÉCNICA, ECONÓMICA, FINANCIERA, CONTABLE, JURÍDICA, ADMINISTRATIVA, OPERATIVA, PREDIAL, AMBIENTAL, SOCIAL Y DE SEGURIDAD SALUD EN EL TRABAJO PARA LA VIGENCIA DEL CONTRATO DE CONCESIÓN No. 163 DE 2019.			
Código del Formato CSPLMB-FT-LFG-006	Vigencia del Formato 01/09/2024	Versión: V03	Pág. 876 de 1083	



Ilustración 2.10-2. Material hallazgo Caracas con sexta

En la WF5 ML1 hizo el monitoreo a las excavaciones para: 1) Viaducto: redes y cajas, desde la Caracas con 17 hasta la Caracas con 45, pilotaje pre-excavados, Caracas con 33; 2) Estación 13: excavación de pantallas, barretes y zanjas. Durante estas labores, el 26 de febrero se encontró un fragmento de cerámica en estación 13 costado oriental a una profundidad de 20cm el cual fue rescatado y registrado.



Ilustración 2.10-3. Fragmento cerámico

Adicionalmente se realizó monitoreo nocturno en WF5 desde la calle 13 hasta la calle 17 sobre la Av. Caracas sin hallazgos arqueológicos.

	INFORME MENSUAL DE INTERVENTORÍA				
	CONTRATO No. 148 DE 2020 INTERVENTORÍA INTEGRAL, TÉCNICA, ECONÓMICA, FINANCIERA, CONTABLE, JURÍDICA, ADMINISTRATIVA, OPERATIVA, PREDIAL, AMBIENTAL, SOCIAL Y DE SEGURIDAD SALUD EN EL TRABAJO PARA LA VIGENCIA DEL CONTRATO DE CONCESIÓN No. 163 DE 2019.				
	Código del Formato CSPLMB-FT-LFG-006	Vigencia del Formato 01/09/2024	Versión: V03	Pág. 877 de 1083	

En este mes el Concesionario presentó al ICANH el informe de avance 7 de monitoreo nocturno correspondiente al periodo de julio a septiembre de 2024 que incluye información sobre el polígono Bosa Teusaquillo (ver Anexo 1).

El equipo de arqueología, representado por ML1, llevó a cabo una capacitación dirigida tanto a la comunidad como a los trabajadores involucrados en el proyecto.

En cuanto a actividades de laboratorio, interventoría en compañía de EMB realizó una visita al laboratorio de la Av Caracas con calle 49. ML1 manifestó que: *“hasta el momento en laboratorio se han realizado trabajos paralelos, unos por Erigaie en la Fundación y otros por ML1 en la 49. Erigaie tiene el material de la mayoría de los rescates y ML1 tiene lo de monitoreo. En la 49 se han adelantado labores de inventariado, limpieza, fotografía de algunos elementos. Actualmente ML1 está en proceso de contratación de apoyo para laboratorio, pues el interés es no dejarnos atrasarse están desarrollando en instalaciones de la Fundación Erigaie y ML1 entregará tanto a interventoría como al ICANH, los resultados cuando sean consolidados por este contratista”.*

En este mes el ICANH dio respuesta a la solicitud de cambios al programa de arqueología preventiva por medio de la resolución 0182 de 2025. Para el polígono Bosa Teusaquillo se aprobó lo siguiente:

1. *“Cambio mayor tipo 1, Cambios del polígono general: este cambio consiste en ampliar 1.51 ha (0.48%) el tamaño del polígono general registrado, pasando de presentar un área de 312,482 ha a tener 313,991 ha.*
2. *Cambio menor tipo 3. Cambios en la forma de los polígonos específicos registrados: esta modificación consiste en ajustar la forma de los polígonos específicos registrados Bosa Teusaquillo (R0623A210005) y Chapinero (R0623A210004) para que incluya todas las áreas que serán intervenidas.*
3. *Cambio menor tipo 4, ampliación o reducción del tamaño de los polígonos específicos registrados: este cambio consiste en modificar el tamaño de los polígonos específicos registrados Bosa Teusaquillo (R0623A210005) y Chapinero (R0623A210004) para que incluya todas las áreas que serán intervenidas”.*

En la siguiente tabla se indican las medidas de manejo aprobadas y las actividades realizadas por el Concesionario durante el mes de febrero de 2025:

MEDIDA DE MANEJO	ESTADO	OBSERVACIONES
<u>1.Actividades de revisión e inspección en superficie.</u> De manera previa a las actividades constructivas y una vez se levante la capa asfáltica, se realizará la respectiva inspección del área por parte de los arqueólogos de campo. La inspección superficial cubrirá la totalidad del área de intervención (datos de cimentación del viaducto, de los edificios de acceso, de las estaciones y del área de los puentes - Avenida 68- y de intervención por remoción de suelos y/o cualquier tipo de obra mecánica y manual	Se continuó con esta actividad para todas las excavaciones.	Se realizó esta actividad para los sectores excavados.

	INFORME MENSUAL DE INTERVENTORÍA				
	CONTRATO No. 148 DE 2020 INTERVENTORÍA INTEGRAL, TÉCNICA, ECONÓMICA, FINANCIERA, CONTABLE, JURÍDICA, ADMINISTRATIVA, OPERATIVA, PREDIAL, AMBIENTAL, SOCIAL Y DE SEGURIDAD SALUD EN EL TRABAJO PARA LA VIGENCIA DEL CONTRATO DE CONCESIÓN No. 163 DE 2019.				
	Código del Formato CSPLMB-FT-LFG-006	Vigencia del Formato 01/09/2024	Versión: V03	Pág. 878 de 1083	

MEDIDA DE MANEJO	ESTADO	OBSERVACIONES
<p>que se genere en el marco del proyecto). La inspección contará con una revisión en línea recta siguiendo un patrón de recorrido en S con orientación norte – sur/sur-norte y este-oeste y oeste-este sobre líneas paralelas imaginarias de un metro y medio de distancia. Esta revisión será georreferenciada con los puntos iniciales y finales de cada uno de los recorridos. En el caso de observarse bienes arqueológicos se procederá a verificar si corresponden a elementos aislados o agrupados. De tratarse de elementos dispersos y sin contexto se tomará un punto GPS, una fotografía in situ y se recolectará el material evitando al máximo su afectación. El material deberá guardarse dependiendo de su materialidad (bolsas plásticas, cajas, papel aluminio) y ser rotuladas con su información de procedencia. Por el contrario, de detectarse conglomeraciones, estructuras y/o rasgos se deberá delimitar el área y proceder con el respectivo rescate arqueológico.</p>		
<p><u>2.Actividades de verificación mediante muestreos arqueológicos.</u></p> <p>La metodología inicialmente aprobada para esta actividad en el Plan de Manejo arqueológico para el polígono Bosa – Teusaquillo fue replanteada como se indica en el Cambio menor al Programa de Arqueología Preventiva del proyecto registrado mediante Resolución 623 de 21 de mayo de 2021 aprobado mediante respuesta: ICANH – 2023162000026081 No. Entrada 2023184200013092 del 22 de marzo de 2023, en la que se indica:</p> <p><i>“Modificar parcialmente las medidas aprobadas para la implementación del polígono específico Bosa Teusaquillo (R0623A210005). De este modo, en las zonas con potencial medio del viaducto los muestreos serán reemplazados por actividades de monitoreo durante la excavación de los dados de cimentación; y en las áreas de las estaciones se realizará un (1) muestreo por cada dado. Asimismo, en las zonas con potencial alto del viaducto se realizará un (1) muestreo por cada dado; y en las estaciones se harán dos (2) muestreos por cada dado. Los muestreos mantendrán las dimensiones aprobadas en la Resolución 1483 del 09 de septiembre del 2022, pero en la medida de lo posible no se realizarán en la calzada, sino en las áreas verdes, los andenes y los separadores, es decir, se localizarán al interior de las áreas delimitadas para los dados de cimentación, pero en puntos con menor alteración por construcciones previas de proyectos viales, tales como la calzada de Transmilenio.”</i></p>	<p>MI1 ha implementado la metodología aprobada por medio de la respuesta: ICANH – 2023162000026081 No. Entrada 2023184200013092 del 22 de marzo de 2023. En febrero de 2025 no se excavaron muestreos.</p>	<p>Durante este mes no se realizaron muestreos.</p>

	INFORME MENSUAL DE INTERVENTORÍA				
	CONTRATO No. 148 DE 2020 INTERVENTORÍA INTEGRAL, TÉCNICA, ECONÓMICA, FINANCIERA, CONTABLE, JURÍDICA, ADMINISTRATIVA, OPERATIVA, PREDIAL, AMBIENTAL, SOCIAL Y DE SEGURIDAD SALUD EN EL TRABAJO PARA LA VIGENCIA DEL CONTRATO DE CONCESIÓN No. 163 DE 2019.				
	Código del Formato CSPLMB-FT-LFG-006	Vigencia del Formato 01/09/2024	Versión: V03	Pág. 879 de 1083	

MEDIDA DE MANEJO	ESTADO	OBSERVACIONES
<p>“• Con la aprobación del presente cambio menor se disminuye el número de sondeos inicialmente proyectados. De esta manera, se pasarán a efectuar 632 intervenciones puntuales de las 6083 propuestas.</p> <p>• El monitoreo y los muestreos arqueológicos deberán mantener la misma metodología que fue aprobada en la 1483 del 09 de septiembre del 2022.”</p>		
<p>3.Actividades de Verificación y Monitoreo y Rescate: Se dará un seguimiento a las remociones de suelos que se generen durante la construcción de los dados hasta los 5 metros de profundidad, a las actividades de obra de los muros de pantalla y/o otra actividad manual y mecánica que se genere en el marco del proyecto. El propósito de adelantar el seguimiento es evitar y mitigar el impacto que se pudiese ocasionar sobre el patrimonio arqueológico en las zonas afectadas por las actividades constructivas asociadas al proyecto de la primera Líneas del Metro de Bogotá (PLMB), y con el fin de dar cubrimiento total a las áreas de intervención para verificar la total ausencia de evidencia o detectar a tiempo rasgos o estructuras que puedan subyacer en el lugar. En este caso, las actividades de monitoreo arqueológico cubrirán la totalidad de las áreas de excavación de los dados de cimentación del viaducto, de los edificios de acceso a las estaciones y de los túneles que se levantarán en la avenida 68 y de todas las áreas que puedan ser intervenidas por remociones de suelos dentro de las actividades generales de obra. Estas remociones se verificarán por medio de descensos controlados cada 20 a 40 cm (dependiendo del tipo de maquinaria que operará en la obra), contarán con su respectiva lectura estratigráfica de perfil y su control horizontal dependerá del tamaño de cada dado de cimentación. No obstante, para intervenciones con longitudes mayores se realizará el control horizontal cada 25 metros. En el caso de observarse bienes arqueológicos se procederá a verificar si corresponden a elementos aislados o agrupados. De tratarse de elementos dispersos y sin contexto se tomará un punto GPS, una fotografía in situ y se recolectará el material evitando al máximo su afectación. El material deberá guardarse dependiendo de su materialidad (bolsas plásticas, cajas, papel aluminio) y ser rotuladas con su información de procedencia. De lo contrario, de detectarse conglomeraciones, estructuras y/o rasgos se deberá implementar la siguiente metodología de rescates arqueológicos que permita su registro y protección in situ y/o su reubicación:</p>	<p>Por parte de ML1 está realizando acompañamiento arqueológico (monitoreo y verificación a las excavaciones realizadas durante la fase de construcción del proyecto.</p>	<p>Durante el mes de febrero de 2025 ML1 continuó el acompañamiento arqueológico a las actividades de excavación haciendo el monitoreo diurno en WF1, WF2, WF3, WF 4 y WF 5 y monitoreo nocturno en WF5. Se encontraron materiales aislados en WF4: un perfil con cerámica y otros bienes en la Calle 8 con Av. Caracas; una estructura de madera en la calle 19 con Av. Caracas y en WF5 un fragmento de cerámica aislado en la estación 13 costado oriental. Todo fue rescatado y registrado.</p>

	INFORME MENSUAL DE INTERVENTORÍA				
	CONTRATO No. 148 DE 2020 INTERVENTORÍA INTEGRAL, TÉCNICA, ECONÓMICA, FINANCIERA, CONTABLE, JURÍDICA, ADMINISTRATIVA, OPERATIVA, PREDIAL, AMBIENTAL, SOCIAL Y DE SEGURIDAD SALUD EN EL TRABAJO PARA LA VIGENCIA DEL CONTRATO DE CONCESIÓN No. 163 DE 2019.				
	Código del Formato CSPLMB-FT-LFG-006	Vigencia del Formato 01/09/2024	Versión: V03	Pág. 880 de 1083	

MEDIDA DE MANEJO	ESTADO	OBSERVACIONES
<ul style="list-style-type: none"> - Se detendrán las actividades de monitoreo arqueológico en el área del hallazgo. - Se delimitará el área y la extensión del hallazgo a través de un re-muestreo arqueológico intensivo con pozos de sondeo (50 x 50 cm) alrededor del punto del hallazgo y con una distancia no mayor a los 5 metros. - Dependiendo de los resultados de la prospección y en el caso de haber identificado un sitio arqueológico, se realizará una excavación en área, con cuadrículas de 1 x 1 m y niveles estratigráficos de 10 cm. Las cuadrículas podrán ampliarse dependiendo de las dimensiones del hallazgo. Si bien la excavación se hará por medio de niveles estratigráficos, la lectura será registrada siguiendo la metodología de la Matriz de Harris. - Todos los niveles contarán con un registro fotográfico, levantamiento gráfico (planta y perfil) de los elementos identificados, dando cuenta del lugar y profundidad de los hallazgos y recolección de los mismos. De acuerdo con el tipo de bienes arqueológicos (rieles, traviesas, monedas, loza, cerámica, líticos, óseo animal, óseo humano, semillas, entre otros) se realizarán los procedimientos técnicos adecuados y especializados teniendo en cuenta las recomendaciones de manejo y tratamiento de los especialistas (ver numeral 4). - Toda la información será diligenciada en las fichas diseñadas para tal fin, por estrato, tipo de contexto y tipo de intervención arqueológica. <p>En el caso de hallar vestigios asociados con la red ferroviaria (tranvía), se seguirán las medidas previamente aprobadas en el Plan de Manejo Arqueológico para el polígono específico “Área Chapinero” (R0623A210004) bajo la Resolución 965 del 27 de julio del 2021 y del apartado de recomendaciones hechas por la Fundación Erigaie (2018) en el Plan de manejo arqueológico del Centro Histórico de Bogotá, donde se establece:</p> <p>Como primera opción y de ser posible, se recomienda no retirar los rieles, traviesas y/o clavos, si estos no afectan el diseño de la obra. La preservación in situ debe considerarse como prioritaria. De ser necesaria su intervención se deberá considerar los siguientes aspectos:</p> <p>o Determinar entre el Instituto Distrital de Patrimonio Cultural y la Empresa Metro Línea 1, si se requiere de un arquitecto restaurador para su caracterización, registro previo a la extracción y evaluación del estado de conservación.</p>		

	INFORME MENSUAL DE INTERVENTORÍA				
	CONTRATO No. 148 DE 2020 INTERVENTORÍA INTEGRAL, TÉCNICA, ECONÓMICA, FINANCIERA, CONTABLE, JURÍDICA, ADMINISTRATIVA, OPERATIVA, PREDIAL, AMBIENTAL, SOCIAL Y DE SEGURIDAD SALUD EN EL TRABAJO PARA LA VIGENCIA DEL CONTRATO DE CONCESIÓN No. 163 DE 2019.				
	Código del Formato CSPLMB-FT-LFG-006	Vigencia del Formato 01/09/2024	Versión: V03	Pág. 881 de 1083	

MEDIDA DE MANEJO	ESTADO	OBSERVACIONES
<p>o Llevar a cabo una ubicación georreferenciada de rieles, traviesas y pavimentos asociados.</p> <p>o Excavar cortes con dimensiones mínimas de 2 x 2 m por medio de niveles arbitrarios de 20 cm hasta alcanzar la profundidad necesaria para extraer los rieles y/o traviesas.</p> <p>o Registrar fotográficamente el proceso de excavación de los rieles, traviesas y pavimentos asociados. Este registro deberá dar cuenta de la posición estratigráfica de los elementos.</p> <p>o Realizar el levantamiento en cortes y perfiles que permitan identificar las características específicas de los rieles, traviesas y pavimentos asociados.</p> <p>o Para la extracción se deberá cortar el riel y traviesas con oxiacetileno cuando el diseño de la obra así lo demande. Previo o durante el proceso de corte se deben marcar los elementos que serán extraídos y se registra su posición, para que al reintegrarlos se mantenga la localización original, tanto en profundidad como en orientación o para registrar en documentos dicha ubicación.</p> <p>o Se deberá contar con un espacio idóneo para su tratamiento. Una vez se cuente con el especialista (restaurador-conservador), la limpieza puede contemplar la eliminación de los restos de concreto adherido a los rieles y elementos metálicos relacionados, mediante una limpieza mecánica con martillo y puntero (cincel). Luego, se podrá determinar si es necesario una limpieza por método de pasivación del metal haciendo uso de una solución de ácido fosfórico (H3PO4) al 5% en agua (v/v) aplicada a temperatura ambiente por medio de brochas. La solución debe estar en contacto con el metal durante 20 minutos. Luego de este tiempo debe realizarse un baño con agua corriente para neutralizar el efecto del ácido. Por último, se debe aplicar una capa de protección de aceite mineral como acabado final de las superficies, empleando estopas.</p> <p>o Relocalizar un lugar para el re-enterramiento o exhibición de los restos. La etapa inicial de pulido (como proceso para la eliminación de los puntos de corrosión), juega un papel importante en el comportamiento posterior del metal. Debido a las características de dureza del acero y al tratamiento por forja que ha recibido el metal para su uso como riel, es necesario trabajar con abrasivos fuertes que garanticen la eliminación de los puntos y concreciones de óxidos, al menos para el caso de aquellos rieles que van a ser exhibidos.</p> <p>o El anclaje, cuando queden expuestos los rieles, deberá hacerse con el fin de evitar la extracción de los rieles.</p>		

	INFORME MENSUAL DE INTERVENTORÍA				
	CONTRATO No. 148 DE 2020 INTERVENTORÍA INTEGRAL, TÉCNICA, ECONÓMICA, FINANCIERA, CONTABLE, JURÍDICA, ADMINISTRATIVA, OPERATIVA, PREDIAL, AMBIENTAL, SOCIAL Y DE SEGURIDAD SALUD EN EL TRABAJO PARA LA VIGENCIA DEL CONTRATO DE CONCESIÓN No. 163 DE 2019.				
	Código del Formato CSPLMB-FT-LFG-006	Vigencia del Formato 01/09/2024	Versión: V03	Pág. 882 de 1083	

MEDIDA DE MANEJO	ESTADO	OBSERVACIONES
<p>En el caso de identificar redes hidráulicas y vestigios asociados al manejo de aguas se seguirán las recomendaciones hechas por la Fundación Erigaie (2018) en el Plan de manejo arqueológico del Centro Histórico de Bogotá, donde se establece:</p> <ul style="list-style-type: none"> o La conservación in situ de las cañerías, canales, redes hidráulicas o túneles mientras son expuestos en el desarrollo del rescate y de las obras. En dado caso que no se extraigan, se deberá dar cubrimiento con telas apropiadas para mitigar su deterioro. o En el caso de proceder a la extracción de los materiales, para la eliminación de agentes patógenos se deberán aplicar tratamientos de conservación apropiados para la estabilización del bien. <p>Para estructuras murarías, de cimentación y pisos se deberá evaluar y caracterizar el objeto con el fin de establecer el sistema constructivo, estado de conservación y nivel de vulnerabilidad. Estos elementos ayudarán a establecer con mayor claridad y seguridad las acciones a desarrollar. Sin embargo, se deberán seguir los siguientes pasos:</p> <ul style="list-style-type: none"> Las excavaciones se deben realizar por partes, para evitar que se dejen grandes tramos de cimentación, muros o pisos expuestos. En ese sentido, los cortes no deberán superar los 2,5 metros lineales. o En dado caso de observarse que la cimentación, mamposterías, pisos y/o otra estructura se encuentre muy cercana a fuentes de agua, debe evaluarse la posibilidad de apuntalarla mientras se realizan los trabajos de obra e incluso construir un reforzamiento estructural. o Las actividades de obra se desarrollarán preferiblemente con herramientas y equipos manuales o de trabajo liviano, evitando el trabajo en estos sectores con presencia de cimentaciones, muros y pisos de maquinaria pesada. o En el caso de hallazgos de pisos y estructuras (similares a los del separador de la calle 72), se implementarán las medidas de manejo aprobadas por el ICANH, las cuales fueron ejecutadas por la Fundación Erigaie (2022) donde se determina: <ul style="list-style-type: none"> <input checked="" type="checkbox"/> Segmentación e identificación de los pisos y estructuras. División planimétrica y georreferenciada del área del proyecto. Se realizará a lo largo del separador, cada cinco (5) metros y con un ancho variable. <input checked="" type="checkbox"/> Limpieza del área donde se encuentran los pisos y estructuras identificadas: Se realizará una prospección con sondeos cada 5 m, con una lectura 		

	INFORME MENSUAL DE INTERVENTORÍA				
	CONTRATO No. 148 DE 2020 INTERVENTORÍA INTEGRAL, TÉCNICA, ECONÓMICA, FINANCIERA, CONTABLE, JURÍDICA, ADMINISTRATIVA, OPERATIVA, PREDIAL, AMBIENTAL, SOCIAL Y DE SEGURIDAD SALUD EN EL TRABAJO PARA LA VIGENCIA DEL CONTRATO DE CONCESIÓN No. 163 DE 2019.				
	Código del Formato CSPLMB-FT-LFG-006	Vigencia del Formato 01/09/2024	Versión: V03	Pág. 883 de 1083	

MEDIDA DE MANEJO	ESTADO	OBSERVACIONES
<p>vertical y horizontal de los estratos. La excavación se realizará por capas estratigráficas culturales. Cada estructura o piso con acabados será debidamente limpiado, registrado, georreferenciado y ubicado topográficamente y armonizado con los planos de la obra. Debido a su estandarización y geometría, la regularidad de ciertos eventos hará que no sea necesario registrar con el mismo detalle el mismo elemento arquitectónico que se repita cada 5 m.</p> <p>☑ Georeferenciación, planimetría y documentación. Al finalizar la limpieza del área con pisos y estructuras, se realizará su registro mediante el uso de un dron con cámara HD. Posteriormente, se realizará el registro planimétrico y la georeferenciación de todos los vestigios presentes. Además, se documentará mediante fotografía y video todo el contexto arqueológico, teniendo en cuenta los segmentos propuestos. El producto será un plano detallado de todo el yacimiento.</p> <p>☑ Traslado de los pisos y estructuras. Se propone como medida de manejo parcial, extraer muestras que no superen 1 m2, rescatando una única muestra por cada tipo de elemento encontrado, que brinde testimonio sobre la historia del lugar, para lo cual se deberá:</p> <p>☑ Marcar el área de la muestra a conservar y cortar con una cortadora para disco de 18”.</p> <p>☑ Una vez cortada, se instalará en estiba de madera plástica (con ayuda de un montacargas), se etiquetará y se trasladará hasta el sitio de almacenamiento destinada para dicho fin. En el sitio de almacenamiento, los elementos a conservar permanecerán sobre estibas plásticas y no serán manipulados manualmente para su reubicación. El espacio para el almacenamiento cumplirá con los requerimientos mínimos en términos tanto ambientales como de infraestructura. Será un espacio con ventilación constante, luz natural y artificial, en lo posible con una humedad relativa baja y una temperatura estable. En dicho espacio, las muestras serán ubicadas sobre las estibas de madera plástica, sin apilarlas para evitar deterioros. Los espacios serán limpiados periódicamente para evitar la acumulación de material particulado que pueda generar presencia de microorganismos que afecten la materialidad de las muestras. Las muestras almacenadas serán objeto de monitoreo por parte del profesional en conservación para garantizar la conservación de los materiales durante el tiempo que estén almacenados.</p> <p>☑ Manejo de muestras retiradas. Para el almacenamiento se organizará el material por estratos de hallazgo, siendo este orden de vital</p>		

	INFORME MENSUAL DE INTERVENTORÍA				
	CONTRATO No. 148 DE 2020 INTERVENTORÍA INTEGRAL, TÉCNICA, ECONÓMICA, FINANCIERA, CONTABLE, JURÍDICA, ADMINISTRATIVA, OPERATIVA, PREDIAL, AMBIENTAL, SOCIAL Y DE SEGURIDAD SALUD EN EL TRABAJO PARA LA VIGENCIA DEL CONTRATO DE CONCESIÓN No. 163 DE 2019.				
	Código del Formato CSPLMB-FT-LFG-006	Vigencia del Formato 01/09/2024	Versión: V03	Pág. 884 de 1083	

MEDIDA DE MANEJO	ESTADO	OBSERVACIONES
<p>importancia para todo el proceso de manejo. Para cada una de las muestras se elaborará una historia clínica, en la cual se registrará toda la información necesaria para su reconocimiento, valoración, estado de conservación y procedimientos realizados. Para esta historia clínica se realizará un levantamiento integral de cada una de las muestras en términos de identificación, análisis formal, tecnológico, estético y simbólico, estado de conservación, diagnóstico, y propuesta de tratamiento para la estabilización de su materialidad, en caso de ser necesaria. Los tratamientos a que haya lugar para estabilizar la materialidad de las muestras serán realizados en su totalidad en el laboratorio, contando con un completo registro fotográfico de los mismos y una descripción de los procesos y procedimientos realizados, que harán parte de la historia clínica.</p> <p><input checked="" type="checkbox"/> Por sus características, las muestras no serán envueltas; sin embargo, se debe tener cuidado de no colocar nada encima de estas piezas. Una vez se haya efectuado el rescate, se podrán continuar las obras civiles y su respectivo monitoreo arqueológico en los sitios de hallazgo de los pisos y estructuras identificadas.</p> <p><input checked="" type="checkbox"/> Re-enterramiento y reubicación de las estructuras. Si no es posible realizar el re-enterramiento en el área, se contempla la posibilidad de la re-ubicación o re-enterramiento de las estructuras, tipos de andenes o elementos en los andenes del proyecto. En el caso de re-ubicación, se deberá cumplir con lo dispuesto en la Cartilla de Andenes Bogotá D.C. (Dirección del Taller del Espacio Público, 2018), garantizando el “desplazamiento libre y autónomo y seguro de personas que tengan algún tipo de limitación física permanente o temporal” y asegurado la continuidad, firmeza y antideslizamiento de las superficies de la franja de circulación.</p> <p><input checked="" type="checkbox"/> Conservación y primeros auxilios. Se deberá contar con un buen registro gráfico y fotográfico de cada uno de los segmentos, donde se identifique la ubicación de cada una de las muestras de pisos y estructuras identificadas. Asignación de un número secuencial de registro a cada una de las muestras de pisos y estructuras identificadas, el cual será colocado sobre la materialidad de estos, a través de un método estable pero fácilmente removible. También, se deberá contar con un buen diligenciamiento de ficha de registro in situ, para cada una de las muestras de pisos y estructuras identificadas, donde se ingresen datos básicos de las mismas, registro fotográfico e indicadores de</p>		

	INFORME MENSUAL DE INTERVENTORÍA				
	CONTRATO No. 148 DE 2020 INTERVENTORÍA INTEGRAL, TÉCNICA, ECONÓMICA, FINANCIERA, CONTABLE, JURÍDICA, ADMINISTRATIVA, OPERATIVA, PREDIAL, AMBIENTAL, SOCIAL Y DE SEGURIDAD SALUD EN EL TRABAJO PARA LA VIGENCIA DEL CONTRATO DE CONCESIÓN No. 163 DE 2019.				
	Código del Formato CSPLMB-FT-LFG-006	Vigencia del Formato 01/09/2024	Versión: V03	Pág. 885 de 1083	

MEDIDA DE MANEJO	ESTADO	OBSERVACIONES
<p>deterioro que presentan. En caso de ser necesario, se deberán implementar estrategias de protección in situ que incluyan procedimientos de estabilización y protección ante factores ambientales a partir de recubrimientos con plástico y/o tela quirúrgica.</p> <p>☒ Museografía urbana. Se tomará en consideración está propuesta para exponer una parte de las muestras que hacen parte de los testimonios de las transformaciones del paisaje que ha sufrido Bogotá. Para ello, se contará con todos los parámetros dictados por el IDU y por los estudios geotécnicos.”</p>		
<p><u>4.Actividades de laboratorio</u></p> <p>Para el tratamiento de los bienes arqueológicos que se recuperen de las labores de campo contarán con los procedimientos técnicos necesarios con el fin de lograr la recopilación de los datos de la manera más adecuada. De esta manera, el análisis de los materiales tomará en cuenta tres variables generales: temporalidad, espacialidad y variabilidad.</p> <ul style="list-style-type: none"> - La temporalidad permitirá evaluar la época en que ocurrieron los fenómenos sociales que pretenden explicarse y también cómo cambiaron estos fenómenos a través del tiempo en las secuencias arqueológicas que se identifiquen. - La espacialidad tomará como punto de partida la ubicación de las evidencias en las diferentes unidades de excavación. Esta variable permitirá construir una relación temporal y estratigráfica de los elementos arqueológicos. - La variabilidad de las evidencias permitirá evaluar los cambios en los procesos arqueológicos que se estudian y también entender la complejidad de los hallazgos. <p>Conforme a lo anterior, para el tratamiento y la interpretación de los datos se adelantarán las siguientes actividades:</p> <ul style="list-style-type: none"> • Los materiales serán limpiados y lavados. Se realizará la clasificación dependiendo de la materialidad de los elementos recuperados. De este modo, para los materiales líticos se analizarán los procesos de fabricación y uso. Se hará el registro fotográfico de todos los artefactos clasificados y los dibujos de los más característicos en términos funcionales y tecnológicos. El material cerámico contará con un análisis técnico y tipológico. De este modo, se tomarán como base de referencia el catálogo elaborado por Therrien et al. 2002, y en caso de localizar elementos prehispánicos se clasificará conforme a los trabajos de Langebaek, el trabajo 	<p>Las actividades de laboratorio se están realizando por parte de Erigaie, contratista de ML1 y los resultados parciales se han presentado en los informes de avance.</p>	<p>Durante el mes de febrero ML1 informó que las actividades que se están realizando en laboratorio son de limpieza y conservación y que el contratista Erigaie está realizando los análisis a los materiales rescatados en las estaciones.</p>

	INFORME MENSUAL DE INTERVENTORÍA				
	CONTRATO No. 148 DE 2020 INTERVENTORÍA INTEGRAL, TÉCNICA, ECONÓMICA, FINANCIERA, CONTABLE, JURÍDICA, ADMINISTRATIVA, OPERATIVA, PREDIAL, AMBIENTAL, SOCIAL Y DE SEGURIDAD SALUD EN EL TRABAJO PARA LA VIGENCIA DEL CONTRATO DE CONCESIÓN No. 163 DE 2019.				
	Código del Formato CSPLMB-FT-LFG-006	Vigencia del Formato 01/09/2024	Versión: V03	Pág. 886 de 1083	

MEDIDA DE MANEJO	ESTADO	OBSERVACIONES
<p>de Cronología de la Sabana de Bogotá de (Boada y Cardale, 2017), y para loza industrial se consultará el catálogo del Museo de Historia Natural de Florida. Para los restos óseos humanos se realizará la limpieza del material y el complementario de la información recopilada en ampo, respecto a las variables, contexto, cuarteta básica y condiciones de vida, así como elementos asociados. Mientras tanto, para restos óseos de fauna se identificará el contexto al que pertenecen para establecer si son antiguos o contemporáneos. En seguida se realizará una clasificación taxonómica (orden, familia, especie) y una identificación anatómica definiendo la pieza y lateralidad a la cual pertenece. Se buscará evaluar si esta se encuentra relacionada con el hallazgo y su relación con el contexto arqueológico. Por último, los materiales constructivos tomarán como guía las recomendaciones elaboradas por la Fundación Erigaie (2018) para la mitigación del impacto en el patrimonio arqueológico del Centro Histórico de Bogotá para la formulación del plan de manejo arqueológico del Centro Histórico de Bogotá, teniendo en cuenta que, en la parte del trazado de la Primera Línea del Metro de Bogotá que no incluye el área del PMA del Centro Histórico, algunos de los contextos arqueológicos que fueron identificados en el PMA – CHB serán comunes y que lo más aconsejable es que sus medidas de manejo sean las mismas.</p> <ul style="list-style-type: none"> Creación de bases de datos para el diligenciamiento de datos del inventario y clasificación del material. 		
<p>5. Arqueología pública:</p> <ul style="list-style-type: none"> Capacitaciones y charlas dirigidas a personal de obra (contratistas e interventoría), socializaciones con la comunidad y las entidades interesadas en el área de influencia del proyecto. Se gestionarán espacios de divulgación con las instituciones educativas de la zona tales como universidades y colegios y se desarrollarán estrategias para que, el público en general conozca parte de la historia de la ciudad a través de acciones de promoción de arqueología pública. Con las comunidades ubicadas en el lugar en donde se ejecuta el Programa de Arqueología Preventiva se generarán espacios de diálogo con facultades de ciencias humanas, sociales, educación y/o patrimonio de diferentes 	<p>El Concesionario continuó con las actividades de arqueología pública y los soportes los ha presentado en los informes mensuales y allí pueden ser consultados.</p>	<p>ML1 realizó actividades de divulgación consistentes en charlas de inducción así:</p> <p>WF 1: 2 charlas.</p> <p>WF 2: 2 charlas.</p> <p>WF3: 1 charla y participación en CPZ.</p> <p>WF5: 1 charlas.</p>

	INFORME MENSUAL DE INTERVENTORÍA				
	CONTRATO No. 148 DE 2020 INTERVENTORÍA INTEGRAL, TÉCNICA, ECONÓMICA, FINANCIERA, CONTABLE, JURÍDICA, ADMINISTRATIVA, OPERATIVA, PREDIAL, AMBIENTAL, SOCIAL Y DE SEGURIDAD SALUD EN EL TRABAJO PARA LA VIGENCIA DEL CONTRATO DE CONCESIÓN No. 163 DE 2019.				
	Código del Formato CSPLMB-FT-LFG-006	Vigencia del Formato 01/09/2024	Versión: V03	Pág. 887 de 1083	

MEDIDA DE MANEJO	ESTADO	OBSERVACIONES
<p>universidades con sede en Bogotá y grupos de multiplicadores de las instituciones educativas del área del polígono Bosa-Teusaquillo. Se articularán estrategias de divulgación y promoción de la protección del patrimonio implementadas por el IDPC y Banco de la República del área del polígono Bosa-Teusaquillo. Por último, se definirán estrategias y mecanismos de sensibilización y divulgación de manera participativa respondiendo a las necesidades y contextos de las comunidades ubicadas en el polígono Bosa-Teusaquillo.</p> <p>Los temas a tratar serán: Conceptos básicos sobre arqueología preventiva y patrimonio arqueológico, marco jurídico, Avances o resultados del programa de arqueología preventiva desarrollado por el proyecto, Arqueología de la ciudad, Hitos históricos y geográficos del transporte público, Acciones que se deben realizar ante el hallazgo fortuito de un bien de interés arqueológico.</p>		
<p>6. Registro y tenencia de materiales arqueológicos</p> <p>El registro y tenencia de los materiales resultantes de las intervenciones arqueológicas quedarán en lo posible a disposición de instituciones culturales o educativas de carácter público o privado, así como de universidades públicas o privadas que garanticen, previo acto administrativo del ICANH, la protección, conservación, investigación y divulgación del patrimonio arqueológico. Se propone la entrega de los materiales a las instituciones que puedan estar interesadas en su tenencia, tales como la Universidad Nacional, la Universidad de la Andes, La Universidad Externado de Colombia, museos locales o departamentales, el Instituto Distrital de Patrimonio Cultural, o el Instituto Colombiano de Antropología e Historia ICANH. El concesionario adelantará las comunicaciones con dichas entidades, con el fin de gestionar la tenencia de los bienes identificados como arqueológicos, garantizando el cumplimiento de condiciones señaladas en Ley 397 de 1997, modificada por la Ley 1185 de 2008 y el artículo 112 de la Ley 1801 de 2016.</p>	<p>ML1 no ha iniciado este tipo de actividad</p>	<p>Durante el mes de febrero de 2025 no se realizó ninguna actividad relacionada con la tenencia de los bienes rescatados.</p>

Tabla 2.10-35. Seguimiento Implementación del Plan de Manejo Arqueológico para el polígono Bosa Teusaquillo

A continuación, se relacionan el link donde se reporta los anexos del componente:

https://interventoriаметrobogota-my.sharepoint.com/:f:/p/jrubiano/EvJTzwtw_81EkjBVGr5Aa9sBHEJJEJYUuIHDmJmIX3S6mw?e=ydkrrz

	INFORME MENSUAL DE INTERVENTORÍA				
	CONTRATO No. 148 DE 2020 INTERVENTORÍA INTEGRAL, TÉCNICA, ECONÓMICA, FINANCIERA, CONTABLE, JURÍDICA, ADMINISTRATIVA, OPERATIVA, PREDIAL, AMBIENTAL, SOCIAL Y DE SEGURIDAD SALUD EN EL TRABAJO PARA LA VIGENCIA DEL CONTRATO DE CONCESIÓN No. 163 DE 2019.				
	Código del Formato CSPLMB-FT-LFG-006	Vigencia del Formato 01/09/2024	Versión: V03	Pág. 888 de 1083	

d) Estado de los trámites de las Licencias y Permisos solicitados por el Concesionario para el desarrollo de la gestión social, de acuerdo con lo previsto en el Contrato de Concesión.

Teniendo en cuenta que el literal d) y e) se relacionan las licencias, se reportará el estado de cada una en el literal e).

e) Relación de las Licencias y Permisos obtenidos por el Concesionario para el desarrollo de la gestión social.

A continuación, se relacionan el estado de cada una de las licencias aprobadas para la gestión social para Patio Taller y para el Tramo 1 (WF 1 A WF6) (polígonos Chapinero y Bosa – Teusaquillo):

Solicitud	Radicado de solicitud	Radicado de Respuesta	Acto Administrativo	Estado
Registro del Programa de Arqueología Preventiva para el Proyecto "Fase de Implementación del Plan De Manejo Arqueológico relacionado con la Autorización ICANH 6819 de 2017. Estudio arqueológico para El Patio – taller de la PLMB. Estructuración técnica del tramo 1 de la primera línea del metro de Bogotá. Bogotá D.C"	2117 del 17/03/2021		Resolución 479 del 27 de abril de 2021	Se cuenta con el Aprobado
1.Cambio menor a la resolución 479 del 27 de abril de 2021 – Patio Taller: Cambio de arqueólogo líder	ICANH 130 – 7534 – 31/08/2021 No. Recibido 6694	ICANH 130 – 7534 – 31/08/2021 No. Recibido 6694	No. Recibido 6694	APROBADO: - Arqueóloga líder: JUDITH HERNANDEZ BACCA, con Registro Nacional de Arqueólogos No 318."(VER 1)
2.Cambio menor a la resolución 479 del 27 de abril de 2021 – Patio Taller- Cambio metodología de monitoreo	ML1-EXT-ICANH-2021-0010 Bogotá, 17 de septiembre de 2021	ICANH 130 – 8545 – 28/09/2021 No. Recibido 7492 – 7476 – 7621- 7645	No. Recibido 7492 – 7476 – 7621- 7645	APROBADO: Cambio en metodología de monitoreo y muestreos
3.Cambio mayor a la resolución 479 del 27 de abril de 2021: Modificar el polígono general registrado para que incluya totalmente el área de intervención	L1T1-CON-CE-22-1605 ML122-OG-02729 Bogotá, 10 de mayo 2022		RESOLUCIÓN No. 909 (07 JUN 2022)	APROBADO: 1. Corregir la posición y extensión del polígono general de 40,59 ha a 37,17 ha 2. Alinear y reducir el tamaño del polígono

	INFORME MENSUAL DE INTERVENTORÍA				
	CONTRATO No. 148 DE 2020 INTERVENTORÍA INTEGRAL, TÉCNICA, ECONÓMICA, FINANCIERA, CONTABLE, JURÍDICA, ADMINISTRATIVA, OPERATIVA, PREDIAL, AMBIENTAL, SOCIAL Y DE SEGURIDAD SALUD EN EL TRABAJO PARA LA VIGENCIA DEL CONTRATO DE CONCESIÓN No. 163 DE 2019.				
	Código del Formato CSPLMB-FT-LFG-006	Vigencia del Formato 01/09/2024	Versión: V03	Pág. 889 de 1083	

Solicitud	Radicado de solicitud	Radicado de Respuesta	Acto Administrativo	Estado
de patio taller: de 40,59 Ha a 37,17 Ha				especifico de 40,59 ha a 37,17 ha.
Cambio menor: Modificar el tamaño del polígono específico de 53,35 hectáreas a 57,30 hectáreas.	2022184200055252 del 30 de junio del 2022,	Respuesta a Radicado CR 2022184200055252 CE 2022162000061111.	ICANH - 2022162000061111 No. Entrada 2022184200055252	APROBADO: el polígono específico cambia de 53,35 hectáreas a 57,30 hectáreas.
4.Solicitud de cambio mayor y cambio menor en la extensión del polígono general 37,17 ha a tener 47,80 ha y el polígono específico de 35, 59 ha a 46,36 ha, para incluir las áreas de almacenamiento.	L1T1-CON-CE-22-2620 ML122-OG-4355 Bogotá, 5/8/2022	Notificación Resolución N° 1446 de 2022 CR 2022184200070222 CE 2022162000080981	RESOLUCIÓN No. 1446 (06 SEP 2022)	APROBADO: El polígono pasará de tener 37,17 a 47,80 hectáreas y el polígono específico pasará de tener una extensión de 35,59 a 46,36 hectáreas
5.Solicitud de cambio mayor y cambio menor: el área del polígono general, el cual cambia de tener 47, 80 ha a tener 50,27 ha y el polígono específico de 46,36 ha a 47,74 ha	L1T1-CON-CE-22-4642 ML122-OG-7125 Bogotá, 15/11/2022	Notificación Resolución N° 2009 de 2022 CR 2022184200104992 CE 022162000117651.	RESOLUCIÓN No. 2009 (15 DIC 2022)	APROBADO: <u>Cambio mayor:</u> se adicionan 2,46 ha al polígono general para incluir el área del campamento pasando de 47,80 a 50, 27 ha. <u>Cambio menor:</u> Ampliar 1,38 ha del polígono específico para incorporar el área del campamento. Pasando de 46,36 a 47,74 hectáreas.
6.Solicitud de cambio mayor y menor Patio Taller: ampliación de polígono general y específico para incluir vías y obras del ramal técnico en patio taller.	ML1: L1T1-CON-CE-23-0174 ML123-OG-0232 Bogotá, 11/1/2023	Resolución N° 164 de 2023 CR 2023184200002222 CE 2023162000009721	RESOLUCIÓN No. 164 (06 FEB 2023)	APROBADO <u>Cambio mayor:</u> Ampliación del polígono general para incluir el área del puente metálico y sus vías adyacentes pasando 50,27 ha a 51,66 ha. <u>Cambio menor:</u> Ampliar el tamaño del polígono específico registrado para incluir las obras del puente metálico y vías adyacentes pasando de r 47,74 ha a 49,75 ha.
Solicitud de cambio menor- metodológico: cambio en la ubicación,	L1T1-CON-CE-23-1525 ML123-OG-1983 Bogotá, 14/3/2023	ICANH - 2023162000033851 No. Entrada 2023184200022712	ICANH - 2023162000054261 No. Entrada 2023184200041802	APROBADO

	INFORME MENSUAL DE INTERVENTORÍA				
	CONTRATO No. 148 DE 2020 INTERVENTORÍA INTEGRAL, TÉCNICA, ECONÓMICA, FINANCIERA, CONTABLE, JURÍDICA, ADMINISTRATIVA, OPERATIVA, PREDIAL, AMBIENTAL, SOCIAL Y DE SEGURIDAD SALUD EN EL TRABAJO PARA LA VIGENCIA DEL CONTRATO DE CONCESIÓN No. 163 DE 2019.				
	Código del Formato CSPLMB-FT-LFG-006	Vigencia del Formato 01/09/2024	Versión: V03	Pág. 890 de 1083	

Solicitud	Radicado de solicitud	Radicado de Respuesta	Acto Administrativo	Estado
cantidad y tipo de muestreos en el sector del patio de almacenamiento. <i>"1.En el sector del patio de almacenamiento, en vez de realizar sondeos arqueológicos de 40x40 cm distanciados cada 20 m, se plantea efectuar dos (2) trincheras para verificación estratigráfica. 2."</i>		Bogotá D.C., 12-04-2023		
Solicitud de cambio mayor y cambio menor al programa de Arqueología preventiva del proyecto registrado mediante Resolución 479 del 27 de abril de 2021- Patio Taller	L1T1-CON-CE-24-4743 ML124-OG-06120 Bogotá, 12/7/2024	CR 2024184200114132 CE 2024162000127781	Resolución número 1143 DE 2024	APROBADO

Tabla 2.10-36. Relación de licencias y permisos Relación de licencias y permisos Patio Taller

Solicitud	Radicado de solicitud	Radicado de Respuesta	Acto Administrativo	Estado
Solicitud de Registro del Programa de Arqueología Preventiva para el Proyecto Fase de Implementación para el Tramo 1 de la primera Línea del Metro de Bogotá (23,9 km). Bogotá D.C.	ML1-EXT-ICANH-2021-0004	RESOLUCIÓN No. 623 (21 MAY 2021)	Resolución 623 del 21 de mayo de 2021	APROBADO: PAP para el Tramo 1 de la primera Línea del Metro de Bogotá (23,9 km). Bogotá D.C.
Solicitud de aprobación de Plan de Manejo Arqueológico Polígono Chapinero:	CR 4343-5271-5529	ICANH 130 – N°6374	Resolución 965 del 27 de julio de 2021	APROBADO: se aprueba y autoriza la implementación del Plan de Manejo Arqueológico para un polígono específico denominado N°4 Zona Chapinero.
Cambio mayor y menor: ampliación del área de los polígonos general y específico Chapinero	MII-EXT- ICANH-2021-0013 Bogotá, 29 de octubre de 2021	Notificación Resolución N° 1532 de 2021 CR 2021144200087622 CE 2021152000102081	RESOLUCIÓN No. 1532 (17 NOV 2021)	APROBADO: Los cambios mayores aprobados consisten en: Ampliación del Polígono General y ampliación del Polígono específico.

	INFORME MENSUAL DE INTERVENTORÍA				
	CONTRATO No. 148 DE 2020 INTERVENTORÍA INTEGRAL, TÉCNICA, ECONÓMICA, FINANCIERA, CONTABLE, JURÍDICA, ADMINISTRATIVA, OPERATIVA, PREDIAL, AMBIENTAL, SOCIAL Y DE SEGURIDAD SALUD EN EL TRABAJO PARA LA VIGENCIA DEL CONTRATO DE CONCESIÓN No. 163 DE 2019.				
	Código del Formato CSPLMB-FT-LFG-006	Vigencia del Formato 01/09/2024	Versión: V03	Pág. 891 de 1083	

Solicitud	Radicado de solicitud	Radicado de Respuesta	Acto Administrativo	Estado
Solicitud de cambio menor en la metodología con el objeto de incluir las medidas de manejo para pisos y estructuras identificadas en la calle 72.	ML1-EXT- ICANH-2021-0018 Bogotá, 25 de noviembre de 2021	ICANH - 2021152000106171 No. Entrada 2021144200095932	ICANH - 2021152000106171 No. Entrada 2021144200095932	APROBADO: Ajuste metodológico para el levantamiento de los pisos y estructuras identificadas en las obras del intercambiador de la calle 72.
Solicitud de Cambio menor inclusión de actividad de redes y el cambio menor metodológico en calle 72.	L1T1-CON-CE-22-3463 ML122-OG-5618 Bogotá, 26/9/2022	Respuesta a Radicado CR 2021144200106482 CE 202215200001351.	ICANH - 202215200001351 No. Entrada 2021144200106482	APROBADO: "La línea de muestreos pasará de ser una (1) sobre el separador, a ser dos (2) sobre la malla vial que se encuentra a lado y lado del separador. Para ello se llevarán a cabo mayor número de sondeos, los cuales continúan teniendo una equidistancia de 10m y unas dimensiones de 1m2 por 1.50m de profundidad."
Solicitud de cambio mayor Resolución 623: ampliar polígono general – excluir polígonos específicos, incluir polígono específico.	Solicitud: radicado interno 2022144200006082 del 25 de enero de 2022	Notificación Resolución N° 273 de 2022 CR 2022144200006082 CE 2022152000012481.	Resolución 273 de febrero de 2022	APROBADO: 1.El polígono general pasará de tener 287,36 ha a 287, 79 ha. 2. Excluir los polígonos específicos Área Viaducto (9,23 ha), Área Ponientes (7,17 hectáreas) y Área Centro (9,46 ha) (Cambio mayor). 3. Incluir el polígono específico Bosa – Teusaquillo (56,16 hectáreas.)
Solicitud de Cambio menor: ampliar el polígono específico Chapinero, para incluir las áreas proyectadas de dos estaciones	Radicado interno 2022144200012142 del 11 de febrero del 2022,	Respuesta a Radicado CR 2022144200012142 CE 2022152000016911.	ICANH - 2022152000016911 No. Entrada 2022144200012142	APROBADO: Adicionar 0,17 hectáreas al polígono específico Área Chapinero
Solicitud de cambio menor: ampliación del polígono específico	CR 2022184200055252	CE 2022162000061111	ICANH - 2022162000061111 No. Entrada 2022184200055252	APROBADO: 1. el polígono pasa de tener 53,35 hectáreas a 57,30 hectáreas.
Solicitud de cambio menor: ampliación del	CR 2022184200076572	CE 2022162000080391	ICANH - 2022162000080391	APROBADO:

	INFORME MENSUAL DE INTERVENTORÍA				
	CONTRATO No. 148 DE 2020 INTERVENTORÍA INTEGRAL, TÉCNICA, ECONÓMICA, FINANCIERA, CONTABLE, JURÍDICA, ADMINISTRATIVA, OPERATIVA, PREDIAL, AMBIENTAL, SOCIAL Y DE SEGURIDAD SALUD EN EL TRABAJO PARA LA VIGENCIA DEL CONTRATO DE CONCESIÓN No. 163 DE 2019.				
	Código del Formato CSPLMB-FT-LFG-006	Vigencia del Formato 01/09/2024	Versión: V03	Pág. 892 de 1083	

Solicitud	Radicado de solicitud	Radicado de Respuesta	Acto Administrativo	Estado
polígono específico "Área Chapinero" de 10.72 ha a 11.93 ha			No. Entrada 2022184200076572	1. Ampliar el polígono específico "Área Chapinero" (R0623A210004) De 10,72 ha a 11, 93 hectáreas.
Alcance a la respuesta con radicado interno 2022162000080391	CR 2022184200076572 - 2022162000080391	CE 2022162000082841.	ICANH - 2022162000082841 No. Entrada 2022184200076572 - 2022162000080391	APROBADO: Ajustar metodológicamente los niveles arbitrarios de las excavaciones de los muestreos arqueológicos que se adelantan en el área del intercambiador de la calle 72, de 20 cm a niveles de 5 y 10 cm..
Respuesta a las comunicaciones con radicados internos 2022184200085382 y 2022184200086782. Cambio menor al Programa de Arqueología Preventiva del proyecto registrado mediante Resolución 623 del 21 de mayo del 2021.	2022184200086782	2022162000092671	ICANH - 2022162000092671 No. Entrada 2022184200086782 - 2022184200085382 del 13 de octubre de 2022	APROBADO <i>"1. Modificar el manejo de los vestigios asociados al antiguo sistema del tranvía: se deberán adelantar los rescates correspondientes de acuerdo a las medidas del Plan de Manejo Arqueológico aprobadas en el numerales 3.1 y 3.2 de la Resolución 965 del 27 de julio del 2021 donde se establece"</i>
Cambio mayor y menor polígono Chapinero y otros	L1T1-CON-CE-23-0148 ML123-OG-0191 Bogotá, 10/1/2023	CR 2023184200001392	CE 2023162000009651	APROBADO
Solicitud de cambio mayor: Modificar el polígono general de 295,82 ha 310,91 ha cambio menor: Ampliación de los polígonos específicos Bosa Teusaquillo (R0623A210005) y Chapinero (R0623A210004)	Radicado por ML1 en 3 de abril de 2023 por medio de comunicado: L1T1-CON-CE-23-1989-	CR 2023184200047542	RESOLUCIÓN No. 0898 (21 JUN 2023)	APROBADO
Solicitud de cambio menor metodológico bajando la cantidad e intensidad de los muestreos.	CE: 202318420001309	CR: 2023162000026081	ICANH - 2023162000026081 No. Entrada 2023184200013092 Bogotá D.C., 22-03-2023	APROBADO

	INFORME MENSUAL DE INTERVENTORÍA				
	CONTRATO No. 148 DE 2020 INTERVENTORÍA INTEGRAL, TÉCNICA, ECONÓMICA, FINANCIERA, CONTABLE, JURÍDICA, ADMINISTRATIVA, OPERATIVA, PREDIAL, AMBIENTAL, SOCIAL Y DE SEGURIDAD SALUD EN EL TRABAJO PARA LA VIGENCIA DEL CONTRATO DE CONCESIÓN No. 163 DE 2019.				
	Código del Formato CSPLMB-FT-LFG-006	Vigencia del Formato 01/09/2024	Versión: V03	Pág. 893 de 1083	

Solicitud	Radicado de solicitud	Radicado de Respuesta	Acto Administrativo	Estado
Solicitud de cambio mayor y menor: Ampliar el área del polígono general de 295,82 a 310,91 ha y Ajustar el tamaño de dos zonas puntuales de los polígonos específicos Bosa-Teusaquillo (R0623A210005) y Chapinero (R0623A210004) para que incluya todas las áreas que serán intervenidas.	2023184200047542 del 29 de mayo de 2023,	CE 2023162000062741.	RESOLUCIÓN No. 0898-Notificación Resolución N 898 de 2023 CR 2023184200047542 CE 2023162000062741.	APROBADO
AJUSTE DE LA SOLICITUD DE CAMBIO MAYOR Y MENOR PARA EL PROYECTO "FASE DE IMPLEMENTACIÓN PARA EL TRAMO 1 DE LA PRIMERA LÍNEA DEL METRO DE BOGOTÁ (23,9 KM). BOGOTÁ D.C.",	L1T1-CON-CE-23-5774	2023184200084472 de 26 de septiembre de 2023.	Respuesta al radicado CR N.A CE 2023162000101391 MEDIANTE CORREO ELECTRÓNICO DEL 12-10-2023	SUBSANACIÓN: "...se solicita que por medio de un alcance se adjunte lo siguiente: 1. Modelo de datos actualizado con los cambios que desean implementar y los anexos correspondientes. Los archivos enviados presentan un error para su apertura y no ha sido posible su verificación."
RESPUESTA A SOLICITUD DE SUBSANACIÓN DEL RADICADO 2023162000101391 RECIBIDA MEDIANTE CORREO ELECTRÓNICO DEL 12-10-2023	L1T1-CON-CE-23-5774	Notificación Resolución N 1673 de 2023 CR 2023184200091682 CE 2023162000111341.	RESOLUCIÓN NÚMERO 1673 DE 2023	APROBADO
SOLICITUD DE CAMBIO MAYOR Y MENOR REALIZADA EL 24-07-2024: AMPLIACIÓN DEL POLÍGONO GENERAL Y DEL POLÍGONO ESPECÍFICO CHAPINERO. DE 27,82 HA A 28,58 HA	L1T1-CON-CE-24-5008 ML124-OG-06457 Radicado ICANH: 2024184200068152	Notificación Resolución N 1193 de 2024 CR 20241842200099722	RESOLUCIÓN NÚMERO 1193 DE 2024	APROBADO

Tabla 2.10-37. Relación de licencias y permisos Programa de Arqueología Preventiva PLMB Resolución 623 del 21 de mayo de 2021 Polígono Área Chapinero

	INFORME MENSUAL DE INTERVENTORÍA				
	CONTRATO No. 148 DE 2020 INTERVENTORÍA INTEGRAL, TÉCNICA, ECONÓMICA, FINANCIERA, CONTABLE, JURÍDICA, ADMINISTRATIVA, OPERATIVA, PREDIAL, AMBIENTAL, SOCIAL Y DE SEGURIDAD SALUD EN EL TRABAJO PARA LA VIGENCIA DEL CONTRATO DE CONCESIÓN No. 163 DE 2019.				
	Código del Formato CSPLMB-FT-LFG-006	Vigencia del Formato 01/09/2024	Versión: V03	Pág. 894 de 1083	

Solicitud	Radicado de solicitud	Radicado de Respuesta	Acto Administrativo	Estado
Solicitud de Registro del Programa de Arqueología Preventiva para la primera Línea del Metro de Bogotá (23,9 km). Bogotá D.C.	ML1-EXT-ICANH-2021-0004	RESOLUCIÓN No. 623 (21 MAY 2021)	Resolución 623 del 21 de mayo de 2021	APROBADO: Con esta resolución se cuenta con el Registro del programa de arqueología preventiva para la totalidad de la primera Línea metro de Bogotá.
Solicitud de aprobación del Plan de Manejo Arqueológico para un polígono específico denominado Bosa – Teusaquillo (R0623A210005)	CR 2022184200074332	CE 2022162000083011.	Resolución No. 1483 del 9 de septiembre de 2022	APROBADO: Con esta resolución se facultó a ML1 el inicio de la fase constructiva y la aplicación de las medidas de manejo en el polígono Bosa Teusaquillo.
Solicitud aclaración resolución 1483 (9 de septiembre 2022)	L1T1-CON-CE-22-3371 ML122-OG-5460 Bogotá, 20/9/2022	ICANH - 2022162000091741 No. Entrada 2022184200085342 – 2022184200085532 del 5 de octubre de 2022	ICANH - 2022162000091741 No. Entrada 2022184200085342 – 2022184200085532 del 5 de octubre de 2022	ACLARACIÓN: 1. <i>Actividades de verificación mediante muestreos arqueológicos.</i>
Solicitud de Cambio menor	L1T1-CON-CE-22-5141 ML122-OG-7773 2022184200114162 del 16 de diciembre del 2022	CE 2022162000080261	ICANH - 2022162000080261 No. Entrada 2022184200073442	APROBADO: 1. Ampliar el polígono específico Bosa – Teusaquillo (R0623A210005) de 57,29 a 57,98 hectáreas.
Solicitud radicada al Instituto de Desarrollo Urbano sobre actividades arqueológicas en los puentes de la avenida primero de mayo con avenida carrera 68	Solicitud ML1: 20225262139542 de 07-12-2002 Respuesta IDU:		del comunicado IDU 20221751916661	RESPUESTA Listado de documentos enviados
Cambio mayor y menor polígono Bosa-Teusaquillo y otros	Solicitud: L1T1-CON-CE-23-0148 ML123-OG-0191 Bogotá, 10/1/2023 (23,9 km). Bogotá D.C” - CR 2023184200001392	CE 2023162000009651	RESOLUCIÓN No. 162 (06 FEB 2023)	APROBADO: Cambio mayor: 1. Modificar el tamaño del polígono general de 287. 45 hectáreas a 295.82 2. Ampliar el tamaño del polígono Bosa – Teusaquillo (R0623A210005) para incluir las áreas de la línea de conexión subterránea de la subestación receptora SER 2 y las obras relacionadas con el puente metálico y las vías

	INFORME MENSUAL DE INTERVENTORÍA				
	CONTRATO No. 148 DE 2020 INTERVENTORÍA INTEGRAL, TÉCNICA, ECONÓMICA, FINANCIERA, CONTABLE, JURÍDICA, ADMINISTRATIVA, OPERATIVA, PREDIAL, AMBIENTAL, SOCIAL Y DE SEGURIDAD SALUD EN EL TRABAJO PARA LA VIGENCIA DEL CONTRATO DE CONCESIÓN No. 163 DE 2019.				
	Código del Formato CSPLMB-FT-LFG-006	Vigencia del Formato 01/09/2024	Versión: V03	Pág. 895 de 1083	

Solicitud	Radicado de solicitud	Radicado de Respuesta	Acto Administrativo	Estado
				<p>adyacentes al trazado, de tener una extensión de 57, 98 hectáreas a 73, 21 (Cambio menor).</p> <p>3. Ampliar el tamaño del polígono específico Chapinero (R0623A210004) de 12,07 hectáreas a 12.27 (Cambio menor).</p>
<p>Cambio mayor y menor polígono Bosa-Teusaquillo y otros: ampliación del polígono general y los polígonos específicos: Bosa Teusaquillo (R0623A210005) y Chapinero (R0623A210004) para que incluya todas las áreas que serán intervenidas.</p>	<p>comunicado: L1T1-CON-CE-23-1989 ML123-OG-2613 Bogotá, 29/3/2023 CR 2023184200047542</p>	<p>CE 2023162000062741.</p>	<p>Resolución N 898 de 2023</p>	<p>RESOLUCIÓN No. 0898 (21 JUN 2023) "Por la cual se modifica parcialmente la Resolución 623 de 21 de mayo de 2021 - 1. "Cambio mayor: Modificar el polígono general registrado para armonizar con el límite de intervención del proyecto. De esta manera, la modificación busca ampliar el área del polígono general de 295,82 a 310,91 ha, con un aumento de 15,09 ha, equivalentes al 5,10 % del área total</p> <p>2. Cambio menor: Ajustar el tamaño de dos zonas puntuales de los polígonos específicos Bosa-Teusaquillo (R0623A210005) y Chapinero (R0623A210004) para que incluya todas las áreas que serán intervenidas.</p> <p>De esta manera se ajusta hacia la altura de la estación 3 y 10 del polígono específico Bosa – Teusaquillo las áreas, así como a la altura de la calle 69 a la 70 con carrera 13 del polígono específico Chapinero para que queden incorporadas las intervenciones asociadas a dados de cimentación, pilotes y lugares de</p>

	INFORME MENSUAL DE INTERVENTORÍA				
	CONTRATO No. 148 DE 2020 INTERVENTORÍA INTEGRAL, TÉCNICA, ECONÓMICA, FINANCIERA, CONTABLE, JURÍDICA, ADMINISTRATIVA, OPERATIVA, PREDIAL, AMBIENTAL, SOCIAL Y DE SEGURIDAD SALUD EN EL TRABAJO PARA LA VIGENCIA DEL CONTRATO DE CONCESIÓN No. 163 DE 2019.				
	Código del Formato CSPLMB-FT-LFG-006	Vigencia del Formato 01/09/2024	Versión: V03	Pág. 896 de 1083	

Solicitud	Radicado de solicitud	Radicado de Respuesta	Acto Administrativo	Estado
				traslado de redes"
Solicitud de cambio mayor y menor: Ampliar el área del polígono general de 295,82 a 310,91 ha y Ajustar el tamaño de dos zonas puntuales de los polígonos específicos Bosa-Teusaquillo (R0623A210005) y Chapinero (R0623A210004) para que incluya todas las áreas que serán intervenidas.	2023184200047542 del 29 de mayo de 2023,	CE 2023162000062741.	RESOLUCIÓN No. 0898-Notificación Resolución N 898 de 2023 CR 2023184200047542 CE 2023162000062741.	APROBADO
Nueva solicitud de cambio mayor y menor para corregir imprecisiones en el aprobado de la Resolución 898 de 2023.	L1T1-CON-CE-23-4699 ML123-OG-6441 Bogotá, 21/7/2023 - 2023184200069592 del 09 de agosto del 2023	ICANH - 2023162000085361 No. Entrada 2023184200069592 Bogotá D.C., 24-08-2023	Solicitud de ajustes	APROBADO
AJUSTE DE LA SOLICITUD DE CAMBIO MAYOR Y MENOR PARA EL PROYECTO "FASE DE IMPLEMENTACIÓN PARA EL TRAMO 1 DE LA PRIMERA LÍNEA DEL METRO DE BOGOTÁ (23,9 KM). BOGOTÁ D.C.",	L1T1-CON-CE-23-5774	Notificación Resolución N 1673 de 2023 CR 2023184200091682 CE 2023162000111341.	RESOLUCIÓN NÚMERO 1673 DE 2023	APROBADO
SOLICITUD DE INTEGRACIÓN DE INFORME BIMENSUAL MONITOREO NOCTURNO A INFORMES DE AVANCE SEMESTRAL, RESOLUCIÓN ICANH 623 DE 2021	L1T1-CON-CE-23-6571-	ICANH - 2023162000117131 No. Entrada 2023184200096992	ICANH - 2023162000117131 No. Entrada 2023184200096992	NO APROBADO El ICANH no encuentra viable aprobar su solicitud teniendo en cuenta que el informe bimensual fue una de las condiciones básicas para la aprobación del monitoreo nocturno, y debido a que no se cuenta con antecedentes para este tipo de monitoreo en áreas urbanas en el país". integración informe monitoreo nocturno).

	INFORME MENSUAL DE INTERVENTORÍA			
	CONTRATO No. 148 DE 2020 INTERVENTORÍA INTEGRAL, TÉCNICA, ECONÓMICA, FINANCIERA, CONTABLE, JURÍDICA, ADMINISTRATIVA, OPERATIVA, PREDIAL, AMBIENTAL, SOCIAL Y DE SEGURIDAD SALUD EN EL TRABAJO PARA LA VIGENCIA DEL CONTRATO DE CONCESIÓN No. 163 DE 2019.			
	Código del Formato CSPLMB-FT-LFG-006	Vigencia del Formato 01/09/2024	Versión: V03	

Solicitud	Radicado de solicitud	Radicado de Respuesta	Acto Administrativo	Estado
PROPUESTA METODOLÓGICA PARA MONITOREO ARQUEOLÓGICO NOCTURNO EN EXCAVACIONES DE REDES EN WF3, PROYECTO FASE DE IMPLEMENTACIÓN PARA EL TRAMO 1 DE LA PRIMERA LÍNEA DEL METRO DE BOGOTÁ PLMB (23,9 KM). BOGOTÁ D.C, RESOLUCIÓN 623	L1T1-CON-CE-23-6624	ICANH - 2023162000120861 No. Entrada 2023184200098322	ICANH - 2023162000120861 No. Entrada 2023184200098322	Respuesta ICANH - 202416200004331 No. Entrada 2023184200112542
SOLICITUD DE CAMBIO MAYOR Y CAMBIO MENOR AL PROGRAMA DE ARQUEOLOGÍA PREVENTIVA DEL PROYECTO REGISTRADO MEDIANTE RESOLUCIÓN 623 DEL 21 DE MAYO DEL 2021	L1T1-CON-CE-24-5008 ML124-OG-06457 Bogotá, 24/7/2024	Respuesta al radicado CR 2024184200099722 CE 2024162000112261	RESOLUCIÓN NÚMERO 1193 DE 2024	APROBADO: RESOLUCIÓN NÚMERO 1193 DE 2024
SOLICITUD DE CAMBIO MAYOR Y MENOR REALIZADA EL 24-07-2024: AMPLIACIÓN DEL POLÍGONO GENERAL Y DEL POLÍGONO ESPECÍFICO BOSA TEUSAQUILLO. DE 142,4 HA A 144,6 HA	L1T1-CON-CE-24-5008 ML124-OG-06457 Radicado ICANH: 2024184200068152	Notificación Resolución N 1193 de 2024 CR 20241842200099722	RESOLUCIÓN NÚMERO 1193 DE 2024	APROBADO
Solicitud de cambio mayor y menor que fue radicada en el ICANH, para ampliación de polígonos del viaducto (Resolución 623 de 2021).	L1T1-CON-CE-25-0368 ML125-OG-00449 Bogotá, 16/1/2025	2025-02-19 a las 11:38:26	Resolución 0182 de 2025	APROBADO

Tabla 2.10-38. Relación de licencias y permisos Tramo 1 de la primera Línea del Metro de Bogotá _ Polígono Bosa Teusaquillo

f) Reporte sobre el cumplimiento del Concesionario frente a la actualización del Estudio de Impacto Ambiental y Social.

El estudio de impacto ambiental y social fue socializado durante la fase previa y, por lo tanto, el concesionario Metro línea 1 presentó el PMAS del viaducto para el cumplimiento de las actividades.

	INFORME MENSUAL DE INTERVENTORÍA				
	CONTRATO No. 148 DE 2020 INTERVENTORÍA INTEGRAL, TÉCNICA, ECONÓMICA, FINANCIERA, CONTABLE, JURÍDICA, ADMINISTRATIVA, OPERATIVA, PREDIAL, AMBIENTAL, SOCIAL Y DE SEGURIDAD SALUD EN EL TRABAJO PARA LA VIGENCIA DEL CONTRATO DE CONCESIÓN No. 163 DE 2019.				
Código del Formato CSPLMB-FT-LFG-006	Vigencia del Formato 01/09/2024	Versión: V03	Pág. 898 de 1083		

g) Reporte y análisis a la implementación por parte del Concesionario de todas y cada una de medidas y actividades establecidas en los programas del Plan de Manejo Ambiental y Social de la PLMB para las Entidades Multilaterales y el Plan de Monitoreo y Seguimiento de la PLMB para las Entidades Multilaterales en su componente socioeconómico dentro del período respectivo, lo cual deberá contrastarse con el período inmediatamente anterior (de acuerdo con la Etapa y Fase en la que se encuentre el Contrato de Concesión).

El PMAS del viaducto fase de construcción se encuentra no objetado por parte de la Banca, el cual fue reportado en el informe del mes de noviembre, dejando la nota: “El 18 de noviembre de 2024 la Interventoría recibió copia del comunicado EXTS24-0007288 con la no objeción del PMAS y el EIAS.”

En cuanto a las actividades de los programas establecidos en el PMAS, estos se relacionan en el **literal c).**

h) Reporte a los indicadores de cumplimiento social del Concesionario con base en lo establecido en el Manual de Seguimiento y Control a la Gestión Social de la EMB, al igual que de acuerdo con el Plan de Manejo Ambiental y Social de la PLMB para las Entidades Multilaterales y el Plan de Monitoreo y Seguimiento de la PLMB para las Entidades Multilaterales el período a reportar y en relación con el período anterior.

En el siguiente enlace se pueden ver las actividades e indicadores por cada uno de los tramos y programas que reportó Metro línea 1 en el informe mensual de enero de 2024, el cual se encuentran en revisión por la interventoría.

i) Reporte de las es judiciales o extrajudiciales en temas sociales

En el periodo comprendido en el mes de enero de 2025 no se reportó el inicio de acción judicial o extrajudicial derivados de la gestión del componente social del proyecto.

j) Reporte sobre los programas sociales contenidos en el PMAS (incluyendo el Plan de Monitoreo y Seguimiento) no objetado.

En el literal **c) Relación y descripción de las actividades realizadas de gestión social por parte del Concesionario, en el ejercicio de sus obligaciones de seguimiento de la gestión social con el período a reportar lo cual deberá contrastarse con el período inmediatamente anterior (de acuerdo con la Etapa y Fase en la que se encuentre el Contrato de Concesión).** Se presentan las actividades desarrolladas en el mes para los PMAS de Intercambiador vial calle 72, patio taller, Puentes Av. 68 y el viaducto de la PLMB.

	INFORME MENSUAL DE INTERVENTORÍA				
	CONTRATO No. 148 DE 2020 INTERVENTORÍA INTEGRAL, TÉCNICA, ECONÓMICA, FINANCIERA, CONTABLE, JURÍDICA, ADMINISTRATIVA, OPERATIVA, PREDIAL, AMBIENTAL, SOCIAL Y DE SEGURIDAD SALUD EN EL TRABAJO PARA LA VIGENCIA DEL CONTRATO DE CONCESIÓN No. 163 DE 2019.				
	Código del Formato CSPLMB-FT-LFG-006	Vigencia del Formato 01/09/2024	Versión: V03	Pág. 899 de 1083	

k) Relación de hallazgos y actividades sociales que requirieron revisión y plan de acción o de mejoramiento.

En el **literal c)**, para cada uno de los programas de gestión social la interventoría registró las es adelantadas, generando las diferentes alertas y advertencias de posibles incumplimientos que podrían generar hallazgos.

Así mismo en el **literal h)** se adjunta el enlace de consulta del desarrollo de los indicadores de gestión social en donde se registran los planes de acción o de mejoramiento propuestos por Metro línea 1 para las actividades sociales que obtuvieron un porcentaje por debajo del 60%.

l) Relación de la correspondencia recibida y/o remitida relacionada con la gestión social.

La interventoría realiza seguimiento a la correspondencia enviada y recibida:

Tipo de correspondencia	TOTAL, CORRESPONDENCIA MES
Correspondencia recibida y con respuesta en el periodo de ML1	5
Correspondencia recibida y con respuesta en el periodo de EMB	1
Correspondencia remitida por CSPLMB con respuesta	23
Correspondencia remitida por CSPLMB sin respuesta	19
Correspondencia de periodos anteriores recibida, que se dio respuesta en el mes de febrero de 2025	20
Correspondencia de periodos anteriores remitida, que se dio respuesta en el mes de febrero de 2025	6
Correspondencia remitida por ML1 en el mes de febrero de 2025	93
Correspondencia remitida por EMB en el mes febrero de 2025	7
Correspondencia remitida por CSPLMB en el mes de febrero de 2025	42

Tabla 2.10-39. Reporte de correspondencia recibida y enviada febrero 2025

m) Relación de actividades y apoyo solicitado a la mesa interinstitucional de la EMB donde se refleje tema de apoyo, fecha de la solicitud, fecha de la reunión con la mesa interinstitucional, solución propuesta por la mesa interinstitucional y actividad desempeñada por el concesionario.

En el **literal c) Relación y descripción de las actividades realizadas de gestión social por parte del Concesionario, en el ejercicio de sus obligaciones de seguimiento de la gestión social con el período a reportar lo cual deberá contrastarse con el período inmediatamente anterior (de acuerdo con la Etapa y Fase en la que se encuentre el Contrato de Concesión).**

	INFORME MENSUAL DE INTERVENTORÍA				
	CONTRATO No. 148 DE 2020 INTERVENTORÍA INTEGRAL, TÉCNICA, ECONÓMICA, FINANCIERA, CONTABLE, JURÍDICA, ADMINISTRATIVA, OPERATIVA, PREDIAL, AMBIENTAL, SOCIAL Y DE SEGURIDAD SALUD EN EL TRABAJO PARA LA VIGENCIA DEL CONTRATO DE CONCESIÓN No. 163 DE 2019.				
	Código del Formato CSPLMB-FT-LFG-006	Vigencia del Formato 01/09/2024	Versión: V03	Pág. 900 de 1083	

n) Relación de solicitudes y requerimientos ciudadanas, su ejecución y seguimiento.

Desde la suscripción del acta de inicio del contrato de concesión No. 163 de 2019; es decir, el 20 de octubre de 2020 hasta el 28 de febrero de 2025, el concesionario ha recibido 7559 PQRSDF.

En consecuencia, se ha cerrado, asignado a EMB, reasignado a EMB, trasladado a otras entidades o con seguimiento y control PQRSD cerradas con actas de compromiso 7204 PQRSDF, quedando en estado en trámite, es decir abiertas, 355 PQRSDF.

Atención de llamadas telefónicas Ciudadanas

A través del “FORMATO PARA REGISTRO DE LLAMADAS TELEFÓNICAS CIUDADANAS ML1 SMS-SOC-FR-00001 V2” el Concesionario registró las orientaciones ciudadanas, las cuales se llevaron a cabo a través de las líneas telefónicas dispuestas por ML1.

A continuación, se relaciona en la siguiente tabla, el reporte de los temas que se presentaron en el mes de febrero de 2025, a saber, así:

#	TEMAS	TOTAL
1	Acta de vecindad	38
2	Contratación	27
3	Información relacionada con el desarrollo del proyecto	25
4	Trámites administrativos	2
5	Afectación por obra	1
6	Afectación económica	1
7	Predial	1
8	Presunto no pago de salario y/o contraprestación	1
Total		96

Tabla 2.10-40. Reporte de Asuntos de la Atención de Llamadas Telefónicas recibidas en el mes de febrero de 2025

o) Relación de las reuniones, socializaciones, espacios de participación, actividades con la comunidad y demás mecanismos de participación, indicando el estado de cumplimiento de los compromisos adquiridos, de acuerdo con lo señalado en el Contrato de Concesión.

En el literal *c) Relación y descripción de las actividades realizadas de gestión social por parte del Concesionario, en el ejercicio de sus obligaciones de seguimiento de la gestión social con el período a reportar lo cual deberá contrastarse con el período inmediatamente anterior (de acuerdo con la Etapa y Fase en la que se encuentre el Contrato de Concesión).* Se describen las actividades de gestión social realizadas por el concesionario.

	INFORME MENSUAL DE INTERVENTORÍA				
	CONTRATO No. 148 DE 2020 INTERVENTORÍA INTEGRAL, TÉCNICA, ECONÓMICA, FINANCIERA, CONTABLE, JURÍDICA, ADMINISTRATIVA, OPERATIVA, PREDIAL, AMBIENTAL, SOCIAL Y DE SEGURIDAD SALUD EN EL TRABAJO PARA LA VIGENCIA DEL CONTRATO DE CONCESIÓN No. 163 DE 2019.				
	Código del Formato CSPLMB-FT-LFG-006	Vigencia del Formato 01/09/2024	Versión: V03	Pág. 901 de 1083	

p) Relación de comités sociales realizados en el periodo correspondiente, indicando el estado de cumplimiento de los compromisos adquiridos.

En la tabla que a continuación se relaciona se presentan las actas de comité realizadas en el mes de febrero de 2025:

Número de comité / Código del acta	Fecha	Temas tratados
L1T1-INT-SOC-AR-0154-V00	2025-02-07	Se adelanto seguimiento al Reporte de PQRSD, Consolidado de las peticiones del año 2024, discriminado por mes, además Seguimiento a los cierres de obra, también se comentaron el estado de las acciones y reporte por frente de obra, así como el seguimiento al programa de información y comunicación pública y temas varios.
L1T1-INT-SOC-AR-0155-V00	2025-02-14	
L1T1-INT-SOC-AR-0156-V00	2025-02-21	

Tabla 2.10-41. Comités de seguimiento social y de comunicaciones realizados

q) Relación de comités socioambientales realizados, indicando el estado de cumplimiento de los compromisos adquiridos.

Durante el periodo se realizó el comité integral No 52, se llevó a cabo el 28 de febrero de 2025, el cual se encuentra en elaboración.

r) Registro fotográfico de las actividades de seguimiento a la Gestión Social, en el cual deberá señalarse la fecha, ubicación física y una breve descripción

En el literal c) para cada uno de los programas se menciona el enlace de consulta del registro fotográfico

s) Seguimiento PQRSD (Programa Metro escucha, Metro resuelve)

“(...) i) Registro acumulado de las PQRS gestionadas por el Concesionario. El formato será acordado con la EMB al momento de la firma del Acta de Inicio del Contrato de Interventoría, y el mismo se ajustará de acuerdo con las necesidades de la EMB. (...)”

El registro acumulado de las PQRSD gestionadas por el concesionario desde el mes de octubre de 2020 hasta febrero de 2025, es el siguiente:

	INFORME MENSUAL DE INTERVENTORÍA				
	CONTRATO No. 148 DE 2020 INTERVENTORÍA INTEGRAL, TÉCNICA, ECONÓMICA, FINANCIERA, CONTABLE, JURÍDICA, ADMINISTRATIVA, OPERATIVA, PREDIAL, AMBIENTAL, SOCIAL Y DE SEGURIDAD SALUD EN EL TRABAJO PARA LA VIGENCIA DEL CONTRATO DE CONCESIÓN No. 163 DE 2019.				
	Código del Formato CSPLMB-FT-LFG-006	Vigencia del Formato 01/09/2024	Versión: V03	Pág. 902 de 1083	

PQRSDF			
Periodo	Recibidas	Cerradas	Pendientes por cerrar
De octubre de 2020 a diciembre de 2020	304	211	0
De enero de 2021 a diciembre de 2021	1166	1138	0
De enero de 2022 a diciembre de 2022	549	532	0
De enero de 2023 a diciembre de 2023	698	642	0
De 1 de enero a 31 de diciembre de 2024	3843	3611	232
De enero de 2025 a febrero de 2025	999	644	355
Total	7559		

Tabla 2.10-42. Consolidado de PQRSDF octubre de 2020 a febrero de 2025

DETALLE DEL PERIODO REPORTADO				
PQRSDF recibidas en el mes de febrero de 2025	PQRSDF cerradas, trasladadas a otras entidades, asignadas, con seguimiento y control PQRSDF cerradas con actas de compromiso – febrero de 2025	PQRSDF pendientes por cerrar en términos de ley (Corte a febrero de 2025)	PQRSDF que continúan abiertas de periodos anteriores	PQRSDF contestadas por fuera de los términos de ley para el presente periodo
441	448	355	18	0

Tabla 2.10-43. Detalle de PQRSDF – mes de febrero de 2025

- ii) *“(…) Trazabilidad mensual en función de vigilar que las PQRS sean respondidas por el Concesionario en los términos previstos en la Ley Aplicable. (...)”*

La gestión mensual de las PQRSDF, se registran en el formato: “AC-FR-005 Formato de registro de cifras de gestión de PQRSDF”; en el cual se podrá evidenciar la trazabilidad de los consolidados meses a mes de las PQRSDF recibidas, PQRSDF cerradas, las tipologías presentadas respecto de cada periodo reportado y sus correspondientes temas.

Registros que se podrán corroborar con el formato: “AC-FR-004 Formato para el seguimiento y control de gestión de PQRSDF”; herramienta que contiene la información detallada de cada una de las PQRSDF y, que le permite llevar un control y seguimiento diario a la interventoría respecto de:

1) Trazabilidad de la gestión en las PQRSDF y seguimiento de términos legales.

Para el periodo a reportar en el presente informe, en la gráfica que se pega a continuación, se expondrá, entre otras cosas, lo siguiente

–PQRSDF recibidas en el periodo de: febrero de 2025

–PQRSDF recibidas en el periodo de: febrero de 2025 a través de BTE.

	INFORME MENSUAL DE INTERVENTORÍA				
	CONTRATO No. 148 DE 2020 INTERVENTORÍA INTEGRAL, TÉCNICA, ECONÓMICA, FINANCIERA, CONTABLE, JURÍDICA, ADMINISTRATIVA, OPERATIVA, PREDIAL, AMBIENTAL, SOCIAL Y DE SEGURIDAD SALUD EN EL TRABAJO PARA LA VIGENCIA DEL CONTRATO DE CONCESIÓN No. 163 DE 2019.				
	Código del Formato CSPLMB-FT-LFG-006	Vigencia del Formato 01/09/2024	Versión: V03	Pág. 903 de 1083	

- PQRSDF recibidas en el periodo de: febrero de 2025 y, pendientes por cerrar en este periodo.
- PQRSDF recibidas en el periodo de: febrero de 2025 y, cerradas en este periodo, etc.



Figura 2.10-1 Trazabilidad del mes de febrero de 2025 de PQRSDF

2) Tipologías presentes

De las 441 PQRSDF recibidas en el presente periodo a reportar, conforme a su tipología tenemos la siguiente grafica.



Figura 2.10-2 Tipología de PQRSD, febrero de 2025

3) Temas tratados.

De las 441 PQRSD recibidas en el presente periodo a reportar, conforme a su tema se expone en la siguiente gráfica los casos cuya cifra numérica es mayor a 8.



Figura 2.10-3. Temas de PQRSD, febrero de 2025

	INFORME MENSUAL DE INTERVENTORÍA				
	CONTRATO No. 148 DE 2020 INTERVENTORÍA INTEGRAL, TÉCNICA, ECONÓMICA, FINANCIERA, CONTABLE, JURÍDICA, ADMINISTRATIVA, OPERATIVA, PREDIAL, AMBIENTAL, SOCIAL Y DE SEGURIDAD SALUD EN EL TRABAJO PARA LA VIGENCIA DEL CONTRATO DE CONCESIÓN No. 163 DE 2019.				
	Código del Formato CSPLMB-FT-LFG-006	Vigencia del Formato 01/09/2024	Versión: V03	Pág. 905 de 1083	

Aunado a lo anterior, la interventoría en su labor de vigilancia del componente que contempla las PQRSD, realizó para el mes de febrero de 2025, las siguientes actividades, a saber:

- a) Se remitió al Concesionario con copia a la Entidad comunicado mediante el cual se instó al cumplimiento del procedimiento para la gestión de peticiones ciudadanas de ML1 (actualmente vigente).

#	CONSECUTIVO	ASUNTO
1	L1T1-INT-CE-25-0457	LLAMADO DE ATENCIÓN – INCUMPLIMIENTO AL COMPROMISO DERIVADO DE LA GESTION A LA PQRSD 5349002024

Tabla 2.10-44. Relación de correspondencia remitida – febrero de 2025 - PQRSD

- b) Aunado a lo anterior, se realizó seguimiento a la gestión de atención de peticiones ciudadanas a cargo de ML1 a través de los Comités de Seguimiento Social a los que asisten ML1, EMB y esta interventoría, y a través de recorrido realizado a los puntos de atención de ML1.

- iii) ***Reportar y analizar las respuestas otorgadas por el Concesionario, para verificar que se esté dando una respuesta de fondo y a cada una de las inquietudes formuladas.***

La interventoría con el objeto de garantizar el cumplimiento a los lineamientos legales en las respuestas a las PQRSD impetradas y asociadas con el Proyecto de la Primera Línea de Metro Bogotá, en el periodo de febrero de 2025, realizó proceso de revisión de las respuestas a las PQRSD ciudadanas de competencia del Concesionario, dentro de las cuales se encuentran las que se relacionan en la tabla a continuación:

#	No de Radicado en BTE o de comunicado
1	5713842024
2	5731872024
3	135582025
4	301472025
5	5651452024
6	143782025
7	180702025
8	170572025
9	151592025
10	171692025
11	208452025
12	168322025
13	136712025
14	304152025

	INFORME MENSUAL DE INTERVENTORÍA				
	CONTRATO No. 148 DE 2020 INTERVENTORÍA INTEGRAL, TÉCNICA, ECONÓMICA, FINANCIERA, CONTABLE, JURÍDICA, ADMINISTRATIVA, OPERATIVA, PREDIAL, AMBIENTAL, SOCIAL Y DE SEGURIDAD SALUD EN EL TRABAJO PARA LA VIGENCIA DEL CONTRATO DE CONCESIÓN No. 163 DE 2019.				
	Código del Formato CSPLMB-FT-LFG-006	Vigencia del Formato 01/09/2024	Versión: V03	Pág. 906 de 1083	

#	No de Radicado en BTE o de comunicado
15	199762025
16	223682025
17	175682025
18	197442025
19	5734102024
20	208182025

Tabla 2.10-45. Revisión de respuestas de PQRSDF emitidas por CONCESIONARIO, revisadas por la interventoría en el mes de febrero de 2025

iv) Reporte y análisis sobre la gestión de los puntos de información y atención a la ciudadanía

PUNTOS DE ATENCIÓN FIJOS

Patio Taller y WF1

Para el punto atención durante el periodo del presente informe, la interventoría realizó la verificación, acompañamiento y seguimiento al punto de atención, ubicado la carrera 88A 42F-32 barrio Tintalito en la localidad de Kennedy. En el siguiente enlace se puede visualizar el registro fotográfico del seguimiento realizado por la Interventoría.

[Verificación OAC FEB.pdf](#)

WF2

Durante el periodo del informe la interventoría realizó verificación del punto de atención fijo ubicado en la Av. primero de mayo 41C 67Sur. En el siguiente enlace se puede visualizar el registro fotográfico del seguimiento realizado por la Interventoría.

[Verificación OAC.pdf](#)

WF3 y Puentes Av. 68:

Durante el presente periodo, la interventoría realizó el seguimiento y verificación de la Oficina de Atención a la Ciudadanía de forma semanal. En las visitas se evidenció que el punto cuenta con todo el mobiliario suficiente, así como con el personal idónea para la atención al público. En el siguiente enlace se puede visualizar el registro fotográfico.

	INFORME MENSUAL DE INTERVENTORÍA			
	CONTRATO No. 148 DE 2020 INTERVENTORÍA INTEGRAL, TÉCNICA, ECONÓMICA, FINANCIERA, CONTABLE, JURÍDICA, ADMINISTRATIVA, OPERATIVA, PREDIAL, AMBIENTAL, SOCIAL Y DE SEGURIDAD SALUD EN EL TRABAJO PARA LA VIGENCIA DEL CONTRATO DE CONCESIÓN No. 163 DE 2019.			
Código del Formato CSPLMB-FT-LFG-006	Vigencia del Formato 01/09/2024	Versión: V03	Pág. 907 de 1083	

https://interventoriаметrobogota-my.sharepoint.com/:b:/p/jrubiano/EaT0evZN4ltMghAIOU_44IIBUTYPwMYJQimWDHjNrZ1aLg?e=yhnZ4L

WF4

Durante el presente periodo, la interventoría realizó el seguimiento y verificación de la Oficina de Atención a la Ciudadanía de forma semanal, ubicada en la av. Calle 1 #24b-55. En las visitas se evidenció que el punto cuenta con todo el mobiliario suficiente, así como con el personal idónea para la atención al público. En el siguiente enlace se puede visualizar el registro fotográfico.

<https://interventoriаметrobogota-my.sharepoint.com/:b:/p/jrubiano/EVU4B-VszBBBiHLcfs34XXYBYV8gQhrms7y7PLrwcP9-tg?e=7JdepX>

WF5

Durante este periodo, la interventoría realizo el seguimiento y verificación de la Oficina de Atención a la Ciudadanía, ubicado la Carrera 13 A 38-90 barrio Sagrado corazón en la localidad de Santa Fe. En el siguiente enlace se puede visualizar el registro fotográfico del seguimiento realizado por la Interventoría.

[Verificación OAC WF5.pdf](#)

Intercambiador vial calle 72 -WF6

Durante el presente periodo la Interventoría realizó verificación de la Oficina de Atención al Ciudadano, la cual se encuentra ubicada en el Centro Comercial Av. Chile local 147, el cual presto su servicio dentro de los horarios establecidos y en los canales de atención, telefónico, presencial y de correo electrónico.

[Verificación OAC WF6.pdf](#)

PUNTOS DE INFORMACIÓN Y ATENCIÓN MÓVILES:

- **Patio taller y WF1:** Durante el presente mes, el Concesionario reportó los puntos móviles ubicados en diferentes zonas de la localidad de Bosa, para la atención de la comunidad. En el siguiente enlace se puede visualizar el enlace en donde se encuentra el registro fotográfico de la verificación realizada por la interventoría.

[PUNTO MÓVIL WF1.pdf](#)

	INFORME MENSUAL DE INTERVENTORÍA				
	CONTRATO No. 148 DE 2020 INTERVENTORÍA INTEGRAL, TÉCNICA, ECONÓMICA, FINANCIERA, CONTABLE, JURÍDICA, ADMINISTRATIVA, OPERATIVA, PREDIAL, AMBIENTAL, SOCIAL Y DE SEGURIDAD SALUD EN EL TRABAJO PARA LA VIGENCIA DEL CONTRATO DE CONCESIÓN No. 163 DE 2019.				
	Código del Formato CSPLMB-FT-LFG-006	Vigencia del Formato 01/09/2024	Versión: V03	Pág. 908 de 1083	

- **WF2:** En el presente mes, el concesionario Metro línea reporto la instalación de las oficinas móviles, para la atención a la comunidad en territorio. En el siguiente enlace se puede visualizar el enlace en donde se encuentra el registro fotográfico de la verificación realizada por la interventoría.

[PUNTO MÓVIL WF2.pdf](#)

- **WF3 - Puentes Av. 68:** En el presente mes, el concesionario Metro línea 1 instaló oficina de atención móvil, para la atención a la comunidad en territorio. La interventoría realizó seguimiento a la atención móvil en los puntos propuestos. En el siguiente enlace se puede visualizar el registro fotográfico de la verificación efectuada por la interventoría.

<https://interventoriаметrobogota-my.sharepoint.com/:b:/p/jrubiano/EVuh-qZJRyxNiOruVcq5A14B4IW9MyHZhHdraPTbuok4bA?e=I1IJVS>

- **WF4:** En el presente mes, el concesionario Metro línea 1 instaló oficina de atención móvil, para la atención a la comunidad en territorio. La interventoría realizó seguimiento a la atención móvil en los puntos propuestos. En el siguiente enlace se puede visualizar el registro fotográfico de la verificación efectuada por la interventoría.

<https://interventoriаметrobogota-my.sharepoint.com/:b:/p/jrubiano/EVU4B-VszBBBiHLcfs34XXYBYV8gQhrms7y7PLrwcP9-tg?e=S7a3Xw+++6>

- **WF5:** En el presente mes, el concesionario Metro línea 1 instaló oficina de atención móvil, para la atención a la comunidad en territorio. La interventoría realizó seguimiento a la atención móvil en los puntos propuestos. En el siguiente enlace se puede visualizar el registro fotográfico de la verificación efectuada por la interventoría.

[Punto movil WF5.pdf](#)

- **WF6 e Intercambiador vial calle 72:** Durante el periodo reportado la interventoría no acompañó la verificación de los puntos móviles.

[Punto Movil WF6.pdf](#)

A Continuación, se reportan las Bitácoras por tramo

Patio Taller:

[BITACORAS FEBRERO WF1.xlsx](#)

	INFORME MENSUAL DE INTERVENTORÍA				
	CONTRATO No. 148 DE 2020 INTERVENTORÍA INTEGRAL, TÉCNICA, ECONÓMICA, FINANCIERA, CONTABLE, JURÍDICA, ADMINISTRATIVA, OPERATIVA, PREDIAL, AMBIENTAL, SOCIAL Y DE SEGURIDAD SALUD EN EL TRABAJO PARA LA VIGENCIA DEL CONTRATO DE CONCESIÓN No. 163 DE 2019.				
	Código del Formato CSPLMB-FT-LFG-006	Vigencia del Formato 01/09/2024	Versión: V03	Pág. 909 de 1083	

WF2:

[BITACORAS FEBRERO WF2.xlsx](#)

WF3:

https://interventoriаметrobogota-my.sharepoint.com/:b:/p/jrubiano/EYbXDZ3-BKZEuCdNpM913ZYBn1LeEoImT_OU-ljSjiL84w?e=GwLYXU

WF4:

https://interventoriаметrobogota-my.sharepoint.com/:b:/p/jrubiano/EX2sS_7dgrVGvgfEZBtLoksBLotXt7v3V7mk0mODhkBDUA?e=9SeH0D

WF5

[WF5. Bitacoras.pdf](#)

WF6 e Intercambiador vial calle 72:

[WF6. Bitacoras.pdf](#)

t) *Seguimiento a comunicaciones (programa de información y comunicación pública)*



En el literal c) se realiza el reporte.

1. *Relación y evaluación del desempeño de las actividades de comunicación realizadas por el Concesionario dentro del período a reportar, bajo los lineamientos establecidos en el Plan Estratégico de Comunicaciones de la EMB vigente para cada Etapa del Proyecto, que la EMB entregará antes de la firma del Acta de Inicio de cada Fase.*

En el literal c) se realiza el reporte.

2. *Relación y descripción de actividades realizadas por parte del Interventor, en relación con el seguimiento a las es de información, comunicaciones y/o divulgación que adelante el Concesionario durante el periodo correspondiente, contrastándolo con el período inmediatamente anterior.*

En el literal c) se realiza el reporte.

	INFORME MENSUAL DE INTERVENTORÍA				
	CONTRATO No. 148 DE 2020 INTERVENTORÍA INTEGRAL, TÉCNICA, ECONÓMICA, FINANCIERA, CONTABLE, JURÍDICA, ADMINISTRATIVA, OPERATIVA, PREDIAL, AMBIENTAL, SOCIAL Y DE SEGURIDAD SALUD EN EL TRABAJO PARA LA VIGENCIA DEL CONTRATO DE CONCESIÓN No. 163 DE 2019.				
	Código del Formato CSPLMB-FT-LFG-006	Vigencia del Formato 01/09/2024	Versión: V03	Pág. 910 de 1083	

3. Reporte y análisis al programa de información y comunicación pública contenido en el PMAS.

En el literal c) se realiza el reporte.

4. Reporte y seguimiento al cronograma de actividades de información, comunicación y/o divulgación del Proyecto en cada una de sus Fases y Etapas.

En el literal c) se realiza el reporte.

5. Relación de las actividades realizadas por el Concesionario, en cuanto a la producción y generación de contenidos, actividades realizadas en el marco del Programa de información y participación, resaltando casos de éxito y oportunidades de mejora.

En el literal c) se realiza el reporte.

6. Reporte y análisis de las encuestas de percepción y satisfacción que realiza el Concesionario.

En el literal c) se realiza el reporte.

u) Informes de programa para la construcción de tejido urbano del Proyecto

- i. Reporte de las actividades cultura ciudadana alrededor del metro, las cuales estarán articuladas con la Gerencia de Comunicaciones y Ciudadanía de la EMB, bajo los lineamientos establecidos por la EMB, antes del inicio de cada etapa del proyecto.**

En el siguiente enlace se puede visualizar el consolidado de las actividades desarrolladas por el concesionario en relación con cultura ciudadana de la red metro de Bogotá. [14. Consolidado Cultura Ciudadana.xlsx](#)

- ii. Análisis y reporte del monitoreo de las es adelantadas y las mediciones realizadas por el Concesionario, conclusiones y recomendaciones.**

El monitoreo del mes se realiza mediante el reporte realizado para los programas de tejido urbano y fortalecimiento, junto con los indicadores que se reportan en el **literal h)**.

- iii. Registro de las capacitaciones impartidas al personal.**

En el **literal c)**, en los programas que aplica se reportaron las capacitaciones e inducciones impartidas al personal.

	INFORME MENSUAL DE INTERVENTORÍA				
	CONTRATO No. 148 DE 2020 INTERVENTORÍA INTEGRAL, TÉCNICA, ECONÓMICA, FINANCIERA, CONTABLE, JURÍDICA, ADMINISTRATIVA, OPERATIVA, PREDIAL, AMBIENTAL, SOCIAL Y DE SEGURIDAD SALUD EN EL TRABAJO PARA LA VIGENCIA DEL CONTRATO DE CONCESIÓN No. 163 DE 2019.				
	Código del Formato CSPLMB-FT-LFG-006	Vigencia del Formato 01/09/2024	Versión: V03	Pág. 911 de 1083	

iv. Reporte y análisis a las estrategias, plan de acción y cronograma planteados para la construcción de tejido urbano del Proyecto.

El cronograma de las actividades propuestas por parte de Metro línea 1 se encuentran establecidas en el anexo del literal h)

v) Metro en cifras de cumplimiento

Reporte de cumplimiento de indicadores definidos en el anexo 1 del Apéndice Técnico 15 del Contrato de Concesión.

En el literal h) se menciona el enlace en donde se pueden visualizar los indicadores.

Reporte de los resultados de la medición de la satisfacción de los ciudadanos según lo definido en el Apéndice 15 del Contrato de Concesión, en desarrollo de las Etapas y Fases del Contrato de Concesión, con sus respectivas recomendaciones.

Para el periodo reportado, Concesionario se encuentra pendiente de presentar los soportes, que evidencian el cumplimiento de la obligación.

Registro acumulado (mensual, trimestral, semestral y anual) de las PQRS gestionadas por el Concesionario y directamente por el Interventor.

En el formato AC-FR-005 se registró 441 PQRSDF recibidas en el presente periodo objeto a reportar, al igual que el número de PQRSDF cerradas, trasladadas, asignadas, con seguimiento y control PQRSDF para cierres con actas de compromiso, el cual corresponde a 458 PQRSDF; evidenciando que, de las 441 PQRSDF recibidas, el tema más reiterativo fue relacionado con actas de vecindad, y la tipología más recurrente fue “DERECHO DE PETICIÓN DE INTERÉS PARTICULAR”.

Reporte sobre las estadísticas de empleo (directo e indirecto) discriminado por hombres y mujeres en el proyecto.

En el literal c) *Relación y descripción de las actividades realizadas de gestión social por parte del Concesionario, en el ejercicio de sus obligaciones de seguimiento de la gestión social con el período a reportar lo cual deberá contrastarse con el período inmediatamente anterior (de acuerdo con la Etapa y Fase en la que se encuentre el Contrato de Concesión), programa de inclusión sociolaboral se amplía la*

	INFORME MENSUAL DE INTERVENTORÍA			
	CONTRATO No. 148 DE 2020 INTERVENTORÍA INTEGRAL, TÉCNICA, ECONÓMICA, FINANCIERA, CONTABLE, JURÍDICA, ADMINISTRATIVA, OPERATIVA, PREDIAL, AMBIENTAL, SOCIAL Y DE SEGURIDAD SALUD EN EL TRABAJO PARA LA VIGENCIA DEL CONTRATO DE CONCESIÓN No. 163 DE 2019.			
	Código del Formato CSPLMB-FT-LFG-006	Vigencia del Formato 01/09/2024	Versión: V03	

2.11. Seguimiento Actividades Financieras

En el siguiente capítulo se realizará un seguimiento al cumplimiento de las obligaciones contractuales por parte del Concesionario con corte a febrero de 2024 y un informe sobre la operación del Patrimonio Autónomo.

Con respecto a la información financiera del Patrimonio Autónomo, se presenta y analiza la del mes de enero de 2025 que es la que se encuentra disponible por el Interventor, ya que a la fecha de realización del presente informe no se cuenta con el informe fiduciario del mes de febrero de 2025, que debe ser entregado por Fiduciaria Bancolombia dentro de los quince primeros días del mes de marzo de 2025.

a) Financiación del Proyecto

i) Giros de Equity

Según lo estipulado en la sección 4.3 (a) del Contrato de Concesión, el Concesionario deberá girar a la Cuenta Proyecto por lo menos los siguientes valores:

Giros de Equity		
Valor (\$ de diciembre 2017)	%	Fecha máxima
15.380.000.000	1,71%	6 meses de la fecha de inicio
10.310.000.000	1,15%	12 meses de la fecha de inicio
22.020.000.000	2,45%	18 meses de la fecha de inicio
29.170.000.000	3,24%	24 meses de la fecha de inicio
57.950.000.000	6,44%	30 meses de la fecha de inicio
67.030.000.000	7,45%	36 meses de la fecha de inicio
121.550.000.000	13,51%	42 meses de la fecha de inicio
107.870.000.000	11,99%	48 meses de la fecha de inicio
135.110.000.000	15,01%	54 meses de la fecha de inicio
119.630.000.000	13,29%	60 meses de la fecha de inicio
39.380.000.000	4,38%	66 meses de la fecha de inicio
112.800.000.000	12,53%	72 meses de la fecha de inicio
61.800.000.000	6,87%	78 meses de la fecha de inicio
Total \$ dic 2017	900.000.000.000	

Tabla 2.11-1. Giros de Equity Requeridos

En cumplimiento de la sección 4.3, el 10 de octubre de 2024 la fiduciaria recibió un nuevo Giro de Equity por valor de USD 42.500.000, que reexpresados a la TRM del día, COP 4.233,17, equivalen a COP 179.909.725.000,00, y COP 121.072.424.295,24 constantes de diciembre de 2017.

A continuación, se presenta el valor acumulado.

	INFORME MENSUAL DE INTERVENTORÍA				
	CONTRATO No. 148 DE 2020 INTERVENTORÍA INTEGRAL, TÉCNICA, ECONÓMICA, FINANCIERA, CONTABLE, JURÍDICA, ADMINISTRATIVA, OPERATIVA, PREDIAL, AMBIENTAL, SOCIAL Y DE SEGURIDAD SALUD EN EL TRABAJO PARA LA VIGENCIA DEL CONTRATO DE CONCESIÓN No. 163 DE 2019.				
	Código del Formato CSPLMB-FT-LFG-006	Vigencia del Formato 01/09/2024	Versión: V03	Pág. 913 de 1083	

Giros de Equity			
Fecha	Pesos corrientes	Pesos constantes dic 2017	%
13 de marzo de 2020	18.769.014.862,00	17.334.599.965,93	1,93%
24 de septiembre de 2020	3.886.000.000,00	3.588.330.030,49	0,40%
19 de noviembre de 2020	7.292.000.000,00	6.716.151.667,78	0,75%
27 de noviembre de 2020	7.240.780.000,00	6.668.976.504,80	0,74%
15 de diciembre de 2020	10.278.000.000,00	9.479.860.677,58	1,05%
13 de enero de 2021	9.330.544.921,50	8.573.344.840,65	0,95%
29 de enero de 2021	10.756.320.000,00	9.883.414.243,46	1,10%
2 de febrero de 2021	4.002.529.756,00	3.662.781.455,50	0,41%
16 de abril de 2021	18.102.000.000,00	16.378.321.882,00	1,82%
19 de abril de 2021	12.913.060.000,00	11.683.474.376,40	1,30%
15 de junio de 2021	36.260.200.000,00	32.289.035.134,14	3,59%
19 de octubre de 2021	37.687.175.100,00	33.193.756.912,87	3,69%
28 de octubre de 2021	25.500.000,00	22.459.651,04	0,00%
28 de octubre de 2021	4.580.018,40	4.033.945,69	0,00%
28 de octubre de 2021	4.500.000,00	3.963.467,83	0,00%
18 de noviembre de 2021	18.367.365,00	16.174.495,87	0,00%
17 de diciembre de 2021	24.017.820.000,00	21.047.080.600,36	2,34%
12 de enero de 2022	16.046.600.000,00	13.959.576.985,91	1,55%
19 de enero de 2022	6.349.300.000,00	5.523.509.164,35	0,61%
4 de marzo de 2022	11.749.063.550,00	9.892.444.090,57	1,10%
13 de junio de 2022	19.562.550.000,00	15.973.061.044,65	1,77%
28 de junio de 2023	10.381.200.000,00	7.543.454.071,08	0,84%
19 de abril de 2024	156.729.200.000,00	107.366.370.257,28	11,93%
10 de octubre de 2024	179.909.725.000,00	121.072.424.295,24	13,45%
Acumulado total	601.316.030.572,90	461.876.599.761,45	51,32%
Mínimo contractual acumulado al 20 de octubre 2024		431.280.000.000,00	

Tabla 2.11-2. Giros de Equity acumulados

Al mes de enero de 2025 el acumulado de Giros de Equity debía ser por lo menos de COP \$ 431.280.000.000,00 pesos constantes de diciembre de 2017 (incluidos los aportes de los cuarenta y ocho primeros meses desde la fecha de inicio), sin embargo, el valor acumulado en pesos constantes de diciembre de 2017 es un 7,09% superior a lo estipulado en el Contrato de Concesión. Los Giros de Equity realizados corresponden al 51,32% del total de aportes requeridos.

	INFORME MENSUAL DE INTERVENTORÍA				
	CONTRATO No. 148 DE 2020 INTERVENTORÍA INTEGRAL, TÉCNICA, ECONÓMICA, FINANCIERA, CONTABLE, JURÍDICA, ADMINISTRATIVA, OPERATIVA, PREDIAL, AMBIENTAL, SOCIAL Y DE SEGURIDAD SALUD EN EL TRABAJO PARA LA VIGENCIA DEL CONTRATO DE CONCESIÓN No. 163 DE 2019.				
	Código del Formato CSPLMB-FT-LFG-006	Vigencia del Formato 01/09/2024	Versión: V03	Pág. 914 de 1083	



Figura 2.11-1. Giros de Equity requeridos y efectuados

ii) Cierre Financiero

Previo concepto de la Interventoría, el 6 de enero de 2023, la Empresa Metro de Bogotá mediante radicado EXTS23-0000070, manifestó su conformidad con los documentos aportados por el Concesionario para acreditar el Cierre Financiero, bajo las modalidades de préstamos bancarios con las entidades Bancolombia S.A. y Banco Bilbao Vizcaya Argentaria Colombia S.A. y compromisos de pago derivados de la enajenación del derecho a recibir los Títulos de Pago por Ejecución (TPEs), mediante un Contrato de Factoring Comercial con Recurso suscrito con CCCC Financial Leasing Company Limited.

iii) Flujos del Patrimonio Autónomo

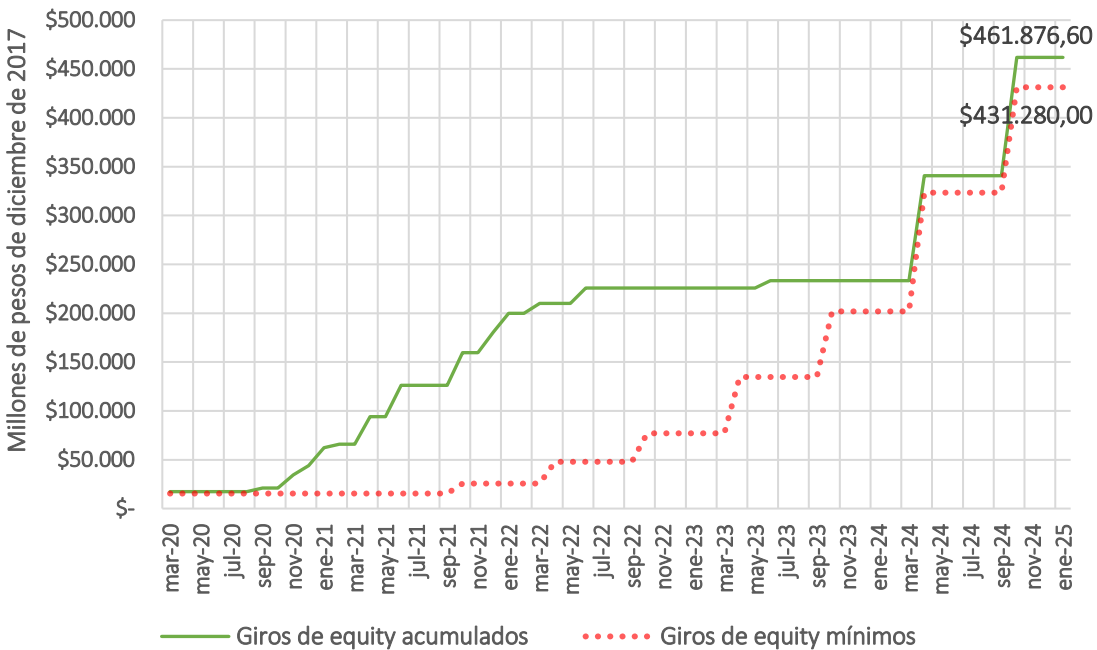
Se presenta los flujos de caja detallados de las subcuentas, y los saldos contables de dichas subcuentas, los cuales fueron verificados contra los extractos bancarios.

Cuentas a cargo del Concesionario:

Subcuenta Recaudo COP:

	INFORME MENSUAL DE INTERVENTORÍA				
	CONTRATO No. 148 DE 2020 INTERVENTORÍA INTEGRAL, TÉCNICA, ECONÓMICA, FINANCIERA, CONTABLE, JURÍDICA, ADMINISTRATIVA, OPERATIVA, PREDIAL, AMBIENTAL, SOCIAL Y DE SEGURIDAD SALUD EN EL TRABAJO PARA LA VIGENCIA DEL CONTRATO DE CONCESIÓN No. 163 DE 2019.				
	Código del Formato CSPLMB-FT-LFG-006	Vigencia del Formato 01/09/2024	Versión: V03	Pág. 915 de 1083	

SUBCUENTA RECAUDO COP CUENTA DE AHORROS 031-089845-53 (\$ COP)		
CONCEPTO	ene-25	ACUMULADO
Saldo inicial	167.179.191.086,78	
Ingresos		
Desembolso crédito puente Bancolombia		339.225.250.000,00
Desembolso crédito puente BBVA		339.225.250.000,00
Desembolso Banco de Bogotá		250.000.000.000,00
Desembolso FDN		500.000.000.000,00
Devolución descuentos pagos a terceros		404.494,00
Devolución anticipo		42.037.660.495,25
Traslado entre cuentas	12.603.000.000,00	858.846.952.380,51
Traslado entre cuentas / TPEs	15.850.000.000,00	15.850.000.000,00
Incentivo aporte estatal		232.843.650,00
Pagos no aplicados		337.002.421,82
Devolución GMF		61.250.575,45
Devolución Impuestos		5.804.553,00
Devolución intereses de mora		1.588.797,20
Devolución notas crédito		6.332.191,00
Cuentas por cobrar proveedores		320.657.783,90
Rendimientos	509.394.892,85	29.478.061.222,18
Rendimientos financieros		512.012,16
Devolución rendimientos		222.434,02
Retribución EMB		838.844.530.610,93
Retribución Explotación Comercial		22.930.498,00
Reintegro por incapacidad	130.000,00	255.979.687,00
Reversión servicios bancarios		260.604,45
Recuperación de costos y gastos		3.924.833,00
Devolución vacunación		5.032.514,00
Otros ingresos		2.545.751.461,95
Ingresos recibidos por anticipado		143.917.181,00
Traslado por explotación comercial		40.000.000,00
Devolución mayor valor girado		30.617.444,00
Legalizaciones por siniestro		100.358.770,00
Legalizaciones por siniestro		
Total recursos recibidos	28.962.524.892,85	3.217.623.096.614,82
Egresos		
Traslado entre cuentas		3.261.862.698,00
Pagos a terceros	170.058.188.515,10	2.501.273.992.436,59
Gravamen Movimiento Financiero	726.335.612,39	12.667.161.895,46
Impuestos ML1	6.649.829.000,00	21.840.026.330,00
Impuestos	7.213.911.607,80	99.891.128.315,23
Comisión Fiduciaria	58.824.080,00	2.556.934.235,00
Servicios bancarios		9.377.249,11
Gastos bancarios		515.816,00
Comisión registro deuda externa		915.285,00
Cobro de comisión Cenit		7.100,00
Reconocimiento GMF	735.614,49	50.210.776,75
Devolución impuestos		8.277.455,00
Fondeo Subcuenta Amigable Composición		3.290.693.272,74
Reversión servicios bancarios		220.983,00
Pago Intereses		132.887.381.217,09
Pago amortización créditos		428.450.500.000,00

	INFORME MENSUAL DE INTERVENTORÍA			
	CONTRATO No. 148 DE 2020 INTERVENTORÍA INTEGRAL, TÉCNICA, ECONÓMICA, FINANCIERA, CONTABLE, JURÍDICA, ADMINISTRATIVA, OPERATIVA, PREDIAL, AMBIENTAL, SOCIAL Y DE SEGURIDAD SALUD EN EL TRABAJO PARA LA VIGENCIA DEL CONTRATO DE CONCESIÓN No. 163 DE 2019.			
	Código del Formato CSPLMB-FT-LFG-006	Vigencia del Formato 01/09/2024	Versión: V03	

SUBCUENTA RECAUDO COP CUENTA DE AHORROS 031-089845-53 (\$ COP)		
CONCEPTO	ene-25	ACUMULADO
Total egresos	184.707.824.429,78	3.206.189.205.064,97
Saldo Final	11.433.891.549,85	11.433.891.549,85
Saldo en extracto		11.433.891.549,85
Diferencia		-

Tabla 2.11-3. Flujo de caja fuentes y usos P.A. Metro Línea 1 Subcuenta Recaudo COP

Dentro de los ingresos, los rubros más significativos corresponden a los traslados recibidos desde las subcuentas TPE Proyecto y compensación USD No. 100300450069719.

En el caso de los egresos, el rubro más significativo corresponde a pagos a terceros.

A continuación, se discrimina el rubro de impuestos.

CONCEPTO	VALOR
Impuestos:	
Retenciones nacionales diciembre 2024	5.531.428.000,00
Retenciones municipales nov, dic 2024	1.682.483.607,80
Total:	7.213.911.607,80

Tabla 2.11-4. Impuestos

Subcuenta Indemnizaciones:

SUBCUENTA INDEMNIZACIONES CUENTA DE AHORROS 031-090299-38 (\$COP)		
CONCEPTO	ene-25	ACUMULADO
Saldo inicial	-	
Ingresos		
Deuda Subordinada		57.145.184.636
Aportes Equity		30.000.000
Préstamo Chec Colombia		800.000.000
Traslado entre cuentas		1.434.784
Rendimientos		48.362.827
Total recursos recibidos	-	58.024.982.247,81
Egresos		
Fondeo Subcuenta Amigable Composición		703.786.628
Pago total Deuda Subordinada		816.764.322
Traslado entre cuentas		56.501.164.241
Gastos Bancarios		3.267.057
Total Egresos	-	58.024.982.247,81
Saldo Final	-	-
Saldo en extracto		-
Diferencia		-

Tabla 2.11-5. Flujo de caja fuentes y usos P.A. Metro Línea 1 Subcuenta Indemnizaciones

La Subcuenta Indemnizaciones no presentó ni ingresos ni egresos y termina sin saldo.

Subcuenta TPE Proyecto:

	INFORME MENSUAL DE INTERVENTORÍA			
	CONTRATO No. 148 DE 2020 INTERVENTORÍA INTEGRAL, TÉCNICA, ECONÓMICA, FINANCIERA, CONTABLE, JURÍDICA, ADMINISTRATIVA, OPERATIVA, PREDIAL, AMBIENTAL, SOCIAL Y DE SEGURIDAD SALUD EN EL TRABAJO PARA LA VIGENCIA DEL CONTRATO DE CONCESIÓN No. 163 DE 2019.			
	Código del Formato CSPLMB-FT-LFG-006	Vigencia del Formato 01/09/2024	Versión: V03	

SUBCUENTA TPE PROYECTO CUENTA DE AHORROS 031-09029946(\$COP)		
CONCEPTO	ene-25	ACUMULADO
Saldo inicial	15.779.567.657,65	
Ingresos		
Retribución Componente C		15.638.686.078,74
Pago Cupón		
Rendimientos	74.296.967,03	215.177.546
Traslado entre cuentas		1.000
Total recursos recibidos	74.296.967,03	15.853.864.624,68
Egresos		
Traslado entre cuentas	15.850.000.000,00	15.850.000.000,00
Total Egresos	15.850.000.000,00	15.850.000.000,00
Saldo Final	3.864.624,68	3.864.624,68
Saldo en extracto		3.864.624,68
Diferencia		-

Tabla 2.11-6. Flujo de caja fuentes y usos P.A. Metro Línea 1 Subcuenta TPE Proyecto

Esta subcuenta presentó ingresos por concepto de rendimientos financieros y como egresos, el traslado de recursos a la subcuenta Recaudo COP.

Subcuenta Compartimiento RP:

SUBCUENTA COMPARTIMIENTO RP CUENTA DE AHORROS 031-09029954 (\$COP)		
CONCEPTO	ene-25	ACUMULADO
Saldo inicial	1.216,75	
Ingresos		
Rendimientos	8,76	225,51
Traslado entre cuentas		1.000,00
Total recursos recibidos	8,76	1.225,51
Egresos		
Traslado entre cuentas		
Total Egresos	-	-
Saldo Final	1.225,51	1.225,51
Saldo en extracto		1.225,51
Diferencia		-

Tabla 2.11-7. Flujo de caja fuentes y usos P.A. Metro Línea 1 Subcuenta Compartimiento RP

Esta subcuenta presentó un ingreso por concepto de rendimientos financieros y no presentó egresos.

Subcuenta Explotación Comercial:

SUBCUENTA EXPLOTACIÓN COMERCIAL CUENTA DE AHORROS 031-09029962 (\$COP)		
CONCEPTO	ene-25	ACUMULADO
Saldo inicial	1.216,75	
Ingresos		
Rendimientos	8,76	225,51
Traslado entre cuentas		100.001.000,00
Total recursos recibidos	8,76	100.001.225,51
Egresos		

	INFORME MENSUAL DE INTERVENTORÍA			
	CONTRATO No. 148 DE 2020 INTERVENTORÍA INTEGRAL, TÉCNICA, ECONÓMICA, FINANCIERA, CONTABLE, JURÍDICA, ADMINISTRATIVA, OPERATIVA, PREDIAL, AMBIENTAL, SOCIAL Y DE SEGURIDAD SALUD EN EL TRABAJO PARA LA VIGENCIA DEL CONTRATO DE CONCESIÓN No. 163 DE 2019.			
	Código del Formato CSPLMB-FT-LFG-006	Vigencia del Formato 01/09/2024	Versión: V03	

SUBCUENTA EXPLOTACIÓN COMERCIAL CUENTA DE AHORROS 031-09029962 (\$COP)		
CONCEPTO	ene-25	ACUMULADO
Traslado a Subcuenta Excedentes		60.000.000,00
Traslado a Subcuenta Proyecto		40.000.000,00
Total Egresos	-	100.000.000,00
Saldo Final	1.225,51	1.225,51
Saldo en extracto		1.225,51
Diferencia		0,00

Tabla 2.11-8. Flujo de caja fuentes y usos P.A. Metro Línea 1 Subcuenta Explotación Comercial

Esta subcuenta presentó un ingreso por concepto de rendimientos financieros y no presentó egresos.

La Subcuenta de ahorros No. 690-000068-18, Cartas de Crédito COP no ha presentado movimientos.

Subcuenta Compensación USD

BANCO DE CHINA CUENTA DE AHORROS 100300450069719 (\$ USD)		
CONCEPTO	ene-25	ACUMULADO
Saldo inicial	USD 3.948.418,81	
Ingresos		
Aportes Equity Deuda Subordinada		USD 125.994.650,00
Desembolso crédito	USD 13.043.478,26	USD 45.652.178,91
Desembolso crédito ICBC	USD 6.956.521,74	USD 24.347.821,09
Desembolso crédito puente		USD 50.000.000,00
Deuda Subordinada		7.115.000,00
Traslado entre cuentas		USD 2.661.990,00
Rendimientos		USD 0,00
Ingreso Depósito a Término		USD 374.655.654,81
Devolución retenciones - impuestos		USD 77.577,52
Devolución anticipo		USD 5.000.000,00
Devolución pago a tercero		USD 20.219,03
Retribución EMB		USD 208.819.816,13
Total recursos recibidos	USD 20.000.000,00	USD 844.344.907,49
Egresos		
Comisión desembolso crédito	USD 10,00	USD 130.020,00
Comisión desembolso aporte		USD 10,00
Pago a terceros	USD 10.805.156,01	USD 163.687.008,85
Traslado entre cuentas	USD 7.070.000,00	USD 242.690.000,00
Impuestos	USD 354,61	USD 5.538,87
Comisiones	USD 5.215,67	USD 73.040,97
Constitución Depósitos a Término		USD 373.000.000,00
Gastos bancarios		USD 1.198,00
Devolución impuestos		USD 615,50
Pago amortización créditos		USD 50.000.000,00
Pago de comisión de disponibilidad		USD 2.401.250,00
Pago de intereses		USD 6.288.542,78

	INFORME MENSUAL DE INTERVENTORÍA			
	CONTRATO No. 148 DE 2020 INTERVENTORÍA INTEGRAL, TÉCNICA, ECONÓMICA, FINANCIERA, CONTABLE, JURÍDICA, ADMINISTRATIVA, OPERATIVA, PREDIAL, AMBIENTAL, SOCIAL Y DE SEGURIDAD SALUD EN EL TRABAJO PARA LA VIGENCIA DEL CONTRATO DE CONCESIÓN No. 163 DE 2019.			
	Código del Formato CSPLMB-FT-LFG-006	Vigencia del Formato 01/09/2024	Versión: V03	

BANCO DE CHINA CUENTA DE AHORROS 100300450069719 (\$ USD)		
CONCEPTO	ene-25	ACUMULADO
Total Egresos	USD 17.880.736,29	USD 838.277.224,97
Saldo Final	USD 6.067.682,52	USD 6.067.682,52
Saldo en extracto		6.067.682,52
Diferencia con extracto		USD 0,00

Tabla 2.11-9. Flujo de caja fuentes y usos P.A. Metro Línea 1 Subcuenta Compensación USD

La cuenta de compensación USD recibió desembolsos de créditos por valor de USD 20.0000.000 y como egresos, los valores más significativos corresponden a pago a terceros y traslados a otras cuentas.

Subcuenta Cash Collateral:

BANCO DE CHINA CUENTA DE AHORROS 100300450095648 (\$ USD) CASH COLLATERAL		
CONCEPTO	ene-25	ACUMULADO
Saldo inicial	USD 230.170,17	
Rendimientos	USD 97,74	USD 267,91
Traslado entre cuentas		USD 230.000,00
Total recursos recibidos	USD 97,74	USD 230.267,91
Egresos		
Total Egresos	USD 0,00	USD 0,00
Saldo Final	USD 230.267,91	USD 230.267,91
Saldo en extracto		USD 230.267,91
Diferencia		USD 0,00

Tabla 2.11-10. Flujo de caja fuentes y usos P.A. Metro Línea 1 Subcuenta Cash Collateral USD

Esta subcuenta presentó ingresos por concepto de rendimientos financieros y no tuvo egresos.

Subcuenta Compensación EUR

BANCO DE CHINA CUENTA DE AHORROS 100300450069720 (\$ EUR)		
CONCEPTO	ene-25	ACUMULADO
Saldo inicial	EUR 50.336,18	
Aportes equity deuda subordinada		2.200.000,00
Traslado entre cuentas	EUR 665.968,98	15.688.211,96
Total recursos recibidos	EUR 665.968,98	EUR 17.888.211,96
Egresos		
Gastos bancarios		5,00
Pagos a terceros		14.971.461,80
Traslado entre cuentas		2.200.000,00
Comisiones		440,00
Total Egresos	EUR 0,00	EUR 17.171.906,80
Saldo Final	EUR 716.305,16	EUR 716.305,16
Saldo en extracto		EUR 716.305,16
Diferencia		EUR 0,00

Tabla 2.11-11. Flujo de caja fuentes y usos P.A. Metro Línea 1 Subcuenta Compensación EUR

	INFORME MENSUAL DE INTERVENTORÍA			
	CONTRATO No. 148 DE 2020 INTERVENTORÍA INTEGRAL, TÉCNICA, ECONÓMICA, FINANCIERA, CONTABLE, JURÍDICA, ADMINISTRATIVA, OPERATIVA, PREDIAL, AMBIENTAL, SOCIAL Y DE SEGURIDAD SALUD EN EL TRABAJO PARA LA VIGENCIA DEL CONTRATO DE CONCESIÓN No. 163 DE 2019.			
	Código del Formato CSPLMB-FT-LFG-006	Vigencia del Formato 01/09/2024	Versión: V03	

La cuenta de compensación en EUR recibió traslados de otras cuentas.

Subcuenta Compensación CNY:

BANCO DE CHINA CUENTA 100300450069731 (\$ CNY)		
CONCEPTO	ene-25	ACUMULADO
Saldo inicial	CNY 573.774,98	
Aportes equity deuda subordinada		CNY 10.000.000,00
Traslado entre cuentas	CNY 24.578.738,00	CNY 225.078.059,50
Total recursos recibidos	CNY 24.578.738,00	CNY 235.078.059,50
Egresos		
Pagos a terceros	CNY 24.454.820,14	CNY 234.380.206,66
Traslado entre cuentas		CNY 0,00
Comisiones		CNY 160,00
Total Egresos	CNY 24.454.820,14	CNY 234.380.366,66
Saldo Final	CNY 697.692,84	CNY 697.692,84
Saldo en extracto		CNY 697.692,84
Diferencia		CNY 0,00

Tabla 2.11-12. Flujo de caja fuentes y usos P.A. Metro Línea 1 Subcuenta Compensación yuanes

La cuenta de compensación en yuanes recibió traslados entre cuentas y como egresos presentó pagos a terceros.

Cuentas EMB

Subcuenta Amigable Composición:

SUBCUENTA AMIGABLE COMPOSICIÓN CUENTA DE AHORROS 031-090299-89 (\$COP)		
CONCEPTO	ene-25	ACUMULADO
Saldo inicial	1.083.667.186,61	
Ingresos		
Devolución pagos a terceros		-
Devolución GMF		0,53
Fondeos		3.994.479.900,74
Rendimientos	7.662.842,28	296.363.035,87
Ajuste rendimientos		0,01
Reconocimiento GMF	418.918,49	15.691.159,15
Traslado entre cuentas		1.003.868.495,00
Reversión servicios bancarios		134,31
Total recursos recibidos	8.081.760,77	5.310.402.725,61
Egresos		
Ajuste		3,69
Comisión ACH		112,86
Pago a terceros	74.170.924,25	3.545.146.888,73
Gravamen movimiento financiero	321.215,69	16.012.375,37
Giro rendimientos Subcuenta Obras Menores	8.527.660,10	288.700.193,59

	INFORME MENSUAL DE INTERVENTORÍA			
	CONTRATO No. 148 DE 2020 INTERVENTORÍA INTEGRAL, TÉCNICA, ECONÓMICA, FINANCIERA, CONTABLE, JURÍDICA, ADMINISTRATIVA, OPERATIVA, PREDIAL, AMBIENTAL, SOCIAL Y DE SEGURIDAD SALUD EN EL TRABAJO PARA LA VIGENCIA DEL CONTRATO DE CONCESIÓN No. 163 DE 2019.			
	Código del Formato CSPLMB-FT-LFG-006	Vigencia del Formato 01/09/2024	Versión: V03	

SUBCUENTA AMIGABLE COMPOSICIÓN CUENTA DE AHORROS 031-090299-89 (\$COP)		
CONCEPTO	ene-25	ACUMULADO
Impuestos	6.133.000,00	457.946.982,58
Servicios bancarios		21,45
Total Egresos	89.152.800,04	4.307.806.578,27
Saldo Final	1.002.596.147,34	1.002.596.147,34
Saldo en extracto		1.002.596.147,34
Diferencia		0,00

Tabla 2.11-13. Flujo de caja fuentes y usos P.A. Metro Línea 1 Subcuenta Amigable Composición

Presentó ingresos por concepto de rendimientos financieros, y por el reconocimiento del gravamen a los movimientos financieros desde la Subcuenta Recaudo COP.

En cumplimiento con lo previsto en el numeral 5.2 del contrato fiduciario y el capítulo V del Contrato de Concesión, los rendimientos del mes de diciembre de 2024, por valor de COP 8.527.660,10 fueron trasladados a la Subcuenta Obras Menores. Los pagos corresponden a los honorarios de los amigables componedores e impuestos.

De acuerdo con lo estipulado en la sección 5.2 (g)(iii) del Contrato, esta subcuenta se encuentra debidamente fondeada. El 18 de octubre 2024, se realizó un nuevo fondeo por valor de COP \$650.000.000 constantes de diciembre de 2017, valor que indexado ascendió a la suma de COP \$ 965.879.075,53.

Subcuenta Excedentes EMB:

SUBCUENTA EXCEDENTES EMB CUENTA DE AHORROS 031-090299-97 (\$COP)		
CONCEPTO	ene-25	ACUMULADO
Saldo inicial	1.629.630.613,87	
Ingresos		
Fondeo desde Subcuenta Proyecto		2.156.556.419,00
Rendimientos	11.768.172,86	744.213.748,52
Traslado Explotación Comercial		60.000.000,00
Traslado entre cuentas	101.840.000,00	8.243.967.000,00
Reconocimiento GMF	159.916,00	34.362.837,60
Total recursos recibidos	113.768.088,86	11.239.100.005,12
Egresos		
Giro rendimientos Subcuenta Obras Menores	12.222.835,67	732.445.575,66
Gravamen movimientos financieros	407.360,00	34.770.197,60
Pagos a terceros		8.129.208.324,80
Impuestos EMB	101.840.000,00	713.747.400,00
Total Egresos	114.470.195,67	9.610.171.498,06
Saldo Final	1.628.928.507,06	1.628.928.507,06
Saldo en extracto		1.628.928.507,06
Diferencia		-

Tabla 2.11-14. Flujo de caja fuentes y usos P.A. Metro Línea 1 Subcuenta Excedentes EMB

	INFORME MENSUAL DE INTERVENTORÍA			
	CONTRATO No. 148 DE 2020 INTERVENTORÍA INTEGRAL, TÉCNICA, ECONÓMICA, FINANCIERA, CONTABLE, JURÍDICA, ADMINISTRATIVA, OPERATIVA, PREDIAL, AMBIENTAL, SOCIAL Y DE SEGURIDAD SALUD EN EL TRABAJO PARA LA VIGENCIA DEL CONTRATO DE CONCESIÓN No. 163 DE 2019.			
	Código del Formato CSPLMB-FT-LFG-006	Vigencia del Formato 01/09/2024	Versión: V03	

La Subcuenta Excedentes EMB presentó ingresos por concepto de rendimientos financieros, un traslado desde la Subcuenta Obras Menores y reconocimiento de GMF desde la Subcuenta Recaudo COP. Como egresos, el valor más significativo corresponde a pago de impuestos de EMB.

En cumplimiento con lo previsto en el numeral 5.2 del contrato fiduciario y el capítulo V del Contrato de Concesión, los rendimientos del mes de diciembre de 2024, por valor de COP \$ 12.222.835,67, fueron trasladados a la Subcuenta Obras Menores.

Subcuenta Obras Menores:

SUBCUENTA OBRAS MENORES CUENTA DE AHORROS 031-090300-06 (\$COP)		
CONCEPTO	ene-25	ACUMULADO
Saldo inicial	38.836.160.212,31	
Ingresos		
Traslado rendimientos	3.881.174.401,61	48.162.015.374,78
Rendimientos	303.609.141,17	3.001.055.380,31
Traslado entre cuentas		1.000,00
Total recursos recibidos	4.184.783.542,78	51.163.071.755,09
Egresos		
Traslado entre cuentas	101.840.000,00	8.243.968.000,00
Total Egresos	101.840.000,00	8.243.968.000,00
Saldo Final	42.919.103.755,09	42.919.103.755,09
Saldo en extracto		42.919.103.755,09
Diferencia		-

Tabla 2.11-15. Flujo de caja fuentes y usos P.A. Metro Línea 1 Subcuenta Obras Menores

Los movimientos presentados en la Subcuenta Obras Menores corresponden a los rendimientos generados en el mes de enero de 2025 y el traslado de rendimientos del mes de diciembre de 2024 de las subcuentas Amigable Composición, Excedentes EMB y TPEs.

Como egresos, se presentó un traslado a la Subcuenta Excedentes, para el pago de impuestos de EMB.

Subcuenta Aportes EMB:

SUBCUENTA APORTES EMB CUENTA DE AHORROS 031-09029971 (\$COP)		
CONCEPTO	ene-25	ACUMULADO
Saldo inicial	0,80	
Ingresos		
Rendimientos		0,80
Traslado entre cuentas		1.000,00
Total recursos recibidos	-	1.000,80
Egresos		
Traslado entre cuentas		1.000,00
Total Egresos	-	1.000,00
Saldo Final	0,80	0,80

	INFORME MENSUAL DE INTERVENTORÍA				
	CONTRATO No. 148 DE 2020 INTERVENTORÍA INTEGRAL, TÉCNICA, ECONÓMICA, FINANCIERA, CONTABLE, JURÍDICA, ADMINISTRATIVA, OPERATIVA, PREDIAL, AMBIENTAL, SOCIAL Y DE SEGURIDAD SALUD EN EL TRABAJO PARA LA VIGENCIA DEL CONTRATO DE CONCESIÓN No. 163 DE 2019.				
	Código del Formato CSPLMB-FT-LFG-006	Vigencia del Formato 01/09/2024	Versión: V03		Pág. 923 de 1083

SUBCUENTA APORTES EMB CUENTA DE AHORROS 031-09029971 (\$COP)		
CONCEPTO	ene-25	ACUMULADO
Saldo en extracto		0,80
Diferencia		- 0,00

Tabla 2.11-16. Flujo de caja fuentes y usos P.A. Metro Línea 1 Subcuenta Aportes EMB

La subcuenta aportes EMB no presentó movimientos.

Subcuenta TPEs:

SUBCUENTA TPEs CUENTA DE AHORROS 690-000059-75 (\$COP)		
CONCEPTO	ene-25	ACUMULADO
Saldo inicial	515.136.737.248,10	
Ingresos		
Pago Cupón e intereses TPEs		526.954.351.201,00
Reconocimiento GMF	156.780,00	156.780,00
Rendimientos	3.712.826.793,32	50.853.696.398,85
Total recursos recibidos	3.712.983.573,32	577.808.204.379,85
Egresos		
Gravamen Movimientos Financieros		156.780,00
Pago Contribución Obra Pública		39.195.000,00
Pago Retribución TPEs		15.638.686.078,74
Giro rendimientos subcuenta obras menores	3.860.423.905,84	47.140.869.605,53
Total Egresos	3.860.423.905,84	62.818.907.464,27
Saldo Final	514.989.296.915,58	514.989.296.915,58
Saldo en extracto		514.989.296.915,58
Diferencia		-

Tabla 2.11-17. Flujo de caja fuentes y usos P.A. Metro Línea 1 Subcuenta TPEs

La Subcuenta TPEs presentó ingresos por concepto de rendimientos financieros y el reconocimiento del GMF desde la subcuenta Recaudo COP. En cumplimiento con lo previsto en el numeral 5.2 del contrato fiduciario y el capítulo V del Contrato de Concesión, los rendimientos del mes de diciembre de 2024, por valor de COP \$ 3.860.423.905,84, fueron trasladados a la Subcuenta Obras Menores.

Con corte a enero de 2025, en los Estados Financieros del Patrimonio Autónomo, en el Activo – Inversiones, la Subcuenta TPEs, presenta un saldo de COP \$ 3.605.341.944.630,45.

Dicho valor es calculado por el Patrimonio Autónomo con base en la metodología de costo amortizado para la valoración de instrumentos financieros que consiste en traer a valor presente neto los flujos por pagar, descontándolos con la Tasa Interna de Retorno.

	INFORME MENSUAL DE INTERVENTORÍA				
	CONTRATO No. 148 DE 2020 INTERVENTORÍA INTEGRAL, TÉCNICA, ECONÓMICA, FINANCIERA, CONTABLE, JURÍDICA, ADMINISTRATIVA, OPERATIVA, PREDIAL, AMBIENTAL, SOCIAL Y DE SEGURIDAD SALUD EN EL TRABAJO PARA LA VIGENCIA DEL CONTRATO DE CONCESIÓN No. 163 DE 2019.				
	Código del Formato CSPLMB-FT-LFG-006	Vigencia del Formato 01/09/2024	Versión: V03	Pág. 924 de 1083	

b) Registro de Prestamistas

Según lo estipulado en el Contrato de Concesión, sección 4.4, el Concesionario deberá enviar una notificación a la EMB cuando se acredite el Cierre Financiero, en el cual identificará a todos y cada uno de los prestamistas.

El Concesionario, mediante notificación a la Empresa Metro de Bogotá S.A., identificó como Prestamistas a las entidades Banco Bilbao Vizcaya Argentaria Colombia S.A., identificada con NIT 860003020 – 1, Bancolombia S.A. identificada con NIT 890903938 – 8 y CCC Financial Leasing Company Limited. Igualmente, informó que el representante de los Prestamistas ante la Empresa Metro de Bogotá S.A. es Credicorp Capital Fiduciaria S.A. La Empresa Metro de Bogotá presentó conformidad a este Registro, EXTS23-0005877 del 17 de noviembre de 2023.

El 28 de junio de 2024, envió a la EMB una notificación de cambio de prestamistas registrados (L1T1-CON-CE-24-4383). Adicionalmente a los registrados anteriormente, tendrán la condición de Prestamistas, el Bank of China Limited (Panamá Branch) identificada con el Aviso de Operación número 22848-247-447-2007-27371 emitido por el Ministerio de Comercio e Industrias de la República de Panamá, Industrial and Commercial Bank of China Limited (Panamá Branch) identificada con el Certificado de Persona Jurídica número 95798 emitido por el Registro Público de Panamá, Banco de Bogotá S.A. y Financiera de Desarrollo Nacional S.A.

c) Operación del Patrimonio Autónomo

En cumplimiento al Capítulo V del Contrato de Concesión, el Concesionario constituyó un Patrimonio Autónomo el 6 de marzo de 2020, mediante la celebración de un contrato de fiducia mercantil irrevocable con Fiduciaria Bancolombia S.A. Sociedad Fiduciaria, que tiene por objeto administrar todos los recursos del Proyecto y efectuar el registro contable de todos los hechos económicos del mismo.

El 21 de octubre de 2024 la EMB S.A., mediante comunicado EXTS24-0006746, autorizó la Enmienda Integral al Contrato de Fiducia Mercantil Irrevocable de Administración, Garantía, Fuente de Pago y Pagos del Contrato No. 12995, mediante la cual se modifica integralmente el contrato número 12995 de fiducia mercantil irrevocable de administración y pagos celebrado entre Metro Línea 1 S.A.S. y Fiduciaria Bancolombia S.A. Sociedad Fiduciaria el 6 de marzo de 2020.

i) Partes del Contrato de Fiducia

Fideicomiso: P.A. Metro Línea 1

- Tipo de contrato: Contrato de Fiducia Mercantil Irrevocable de Administración, Garantía, Fuente de Pago y Pagos

	INFORME MENSUAL DE INTERVENTORÍA			
	CONTRATO No. 148 DE 2020 INTERVENTORÍA INTEGRAL, TÉCNICA, ECONÓMICA, FINANCIERA, CONTABLE, JURÍDICA, ADMINISTRATIVA, OPERATIVA, PREDIAL, AMBIENTAL, SOCIAL Y DE SEGURIDAD SALUD EN EL TRABAJO PARA LA VIGENCIA DEL CONTRATO DE CONCESIÓN No. 163 DE 2019.			
	Código del Formato CSPLMB-FT-LFG-006	Vigencia del Formato 01/09/2024	Versión: V03	

- Fideicomitente: Metro Línea 1 S.A.S.
- Fiduciaria: Fiduciaria Bancolombia S.A. Sociedad Fiduciaria
- Agente de Garantías Local COP: Credicorp Capital Fiduciaria S.A.
- Agente de Garantías Local USD: Credicorp Capital Fiduciaria S.A.
- Beneficiarios:
 - Empresa Metro de Bogotá S.A.
 - Metro Línea 1 S.A.S.
 - Credicorp Capital Fiduciaria S.A., Banco Bilbao Vizcaya Argentaria Colombia S.A., Banco de Bogotá S.A., Industrial and Commercial Bank Of China Limited, Panamá Branch como beneficiarios de la Cuenta Proyecto.
- Otrosíes al Contrato de Fiducia Irrevocable de Administración y Pagos:
 - Otrosí No. 1 suscrito el 6 de marzo de 2023.
 - Otrosí No. 2 suscrito el 4 de diciembre de 2023.
 - Enmienda Integral al Contrato de Fiducia Mercantil Irrevocable de Administración, Garantía, Fuente de Pago y Pagos del Contrato No. 12995, autorizada por EMB S.A., suscrito el 7 de noviembre de 2024.

En junio de 2024, el Concesionario dio la instrucción del cambio de nombre de algunas subcuentas. Se presenta la información actualizada.

CUENTA	CUENTA BANCARIA	ENTIDAD
Proyecto		
Subcuenta Recaudo COP	031-089845-53	Bancolombia
Subcuenta Indemnizaciones	031-090299-38	Bancolombia
Subcuenta TPE Proyecto	031-090299-46	Bancolombia
Subcuenta Compartimiento RP	031090299-54	Bancolombia
Subcuenta Explotación Comercial	031-090299-62	Bancolombia
Cuenta de compensación USD	100300450069719	Bank of China
Cash Collateral USD	100300450095648	Bank of China
Cuenta de compensación EUR	100300450069720	Bank of China
Cuenta de compensación CNY	100300450069731	Bank of China
Subcuenta Cartas de Crédito COP	690000068-18	Bancolombia
EMB		
Subcuenta Aportes EMB	031-090299-71	Bancolombia
Subcuenta Amigable Composición	031-090299-89	Bancolombia

	INFORME MENSUAL DE INTERVENTORÍA				
	CONTRATO No. 148 DE 2020 INTERVENTORÍA INTEGRAL, TÉCNICA, ECONÓMICA, FINANCIERA, CONTABLE, JURÍDICA, ADMINISTRATIVA, OPERATIVA, PREDIAL, AMBIENTAL, SOCIAL Y DE SEGURIDAD SALUD EN EL TRABAJO PARA LA VIGENCIA DEL CONTRATO DE CONCESIÓN No. 163 DE 2019.				
	Código del Formato CSPLMB-FT-LFG-006	Vigencia del Formato 01/09/2024	Versión: V03		Pág. 926 de 1083

CUENTA	CUENTA BANCARIA	ENTIDAD
Subcuenta Excedentes EMB	031-090299-97	Bancolombia
Subcuenta Obras Menores	031-090300-06	Bancolombia
Subcuenta de Compensación	36419065	Citibank
Subcuenta TPes	69000005975	Bancolombia

Tabla 2.11-18. Cuentas y Subcuentas del Fideicomiso

ii) Aportes:

Durante el período objeto del informe no se recibieron nuevos aportes en la cuenta del Fideicomiso.

iii) Rendimientos generados

La rentabilidad de las cuentas de ahorro del grupo Bancolombia del 01 al 09 de enero de 2025 fue de 9.25% EA y del 10 de enero al 31 de enero de 2025 fue de 8.75%.

CUENTA	CUENTA BANCARIA	ene-25	ACUM
Proyecto			
Subcuenta Recaudo COP	031-089845-53	509.394.892,85	29.478.061.222,18
Subcuenta Indemnizaciones	031-090299-38	-	48.362.827,41
Subcuenta TPE Proyecto	031-090299-46	74.296.967,03	215.177.545,94
Subcuenta Compartimiento RP	031090299-54	8,76	225,51
Subcuenta Explotación Comercial	031-090299-62	8,76	225,51
Subcuenta Cartas de Crédito COP	690-000068-18	-	
	Total cuentas Proyecto	583.691.877,40	29.741.602.046,55
EMB			
Subcuenta Aportes EMB	031-090299-71	-	0,80
Subcuenta Amigable Composición	031-090299-89	7.662.842,28	296.363.035,87
Subcuenta Excedentes EMB	031-090299-97	11.768.172,86	744.213.748,52
Subcuenta TPes	690-000059-75	3.712.826.793,32	50.853.696.398,85
Subcuenta Obras Menores	031-090300-06	303.609.141,17	3.001.055.380,31
	Total cuentas EMB	4.035.866.949,63	54.895.328.564,35
TOTAL RENDIMIENTOS		4.619.558.827,03	84.636.930.610,90

Tabla 2.11-19. Rendimientos financieros COP

Adicionalmente, la subcuenta Cash Collateral No. 100300450095648, obtuvo rendimientos financieros por valor de USD 97,74, para un acumulado de USD 267,91, que reexpresados con la TRM de 4.183.93, ascienden a COP 1.120.916,69.

Conforme con lo previsto en el numeral 5.2 del contrato fiduciario y sección 5.2 (g) del Contrato de Concesión, los rendimientos del mes de diciembre de 2024, de las Subcuentas Amigable Composición, Excedentes y TPes, de la Cuenta EMB, fueron trasladados a la Subcuenta de Obras Menores.

	INFORME MENSUAL DE INTERVENTORÍA				
	CONTRATO No. 148 DE 2020 INTERVENTORÍA INTEGRAL, TÉCNICA, ECONÓMICA, FINANCIERA, CONTABLE, JURÍDICA, ADMINISTRATIVA, OPERATIVA, PREDIAL, AMBIENTAL, SOCIAL Y DE SEGURIDAD SALUD EN EL TRABAJO PARA LA VIGENCIA DEL CONTRATO DE CONCESIÓN No. 163 DE 2019.				
	Código del Formato CSPLMB-FT-LFG-006	Vigencia del Formato 01/09/2024	Versión: V03	Pág. 927 de 1083	

MES	CUENTA DÉBITO	CUENTA CRÉDITO	VALOR
dic-24	Subcuenta Amigable Composición	Subcuenta Obras Menores	8.527.660,10
	Subcuenta Excedentes EMB		12.222.835,67
	Subcuenta TPEs		3.860.423.905,84
TOTAL			3.881.174.401,61

Tabla 2.11-20. Traslado rendimientos financieros

iv) Saldos

CUENTA	CUENTA BANCARIA	ENTIDAD	ene-25
Cuentas Proyecto			
Subcuenta Recaudo COP	031-089845-53	Bancolombia	11.433.891.549,85
Subcuenta Indemnizaciones	031-090299-38	Bancolombia	-
Subcuenta TPE Proyecto	031-090299-46	Bancolombia	3.864.624,68
Subcuenta Cartas de Crédito COP	090-00000818	Bancolombia	-
Subcuenta Compartimiento RP	031090299-54	Bancolombia	1.225,51
Subcuenta Explotación Comercial	031-090299-62	Bancolombia	1.225,51
Cuenta de compensación USD	100300450069719	Bank of China	25.386.758.925,90
Cash Collateral USD	100300450095648	Bank of China	963.424.816,69
Cuenta de compensación EUR	100300450069720	Bank of China	3.115.497.662,90
Cuenta de compensación CNY	100300450069731	Bank of China	401.815.260,41
TOTAL			41.305.255.291,46
Cuentas EMB			
Subcuenta Aportes EMB	031-090299-71	Bancolombia	0,80
Subcuenta Amigable Composición	031-090299-89	Bancolombia	1.002.596.147,34
Subcuenta Excedentes EMB	031-090299-97	Bancolombia	1.628.928.507,06
Subcuentas TPEs	690-000059-75	Bancolombia	514.989.296.915,58
Subcuenta Obras Menores	031-090300-06	Bancolombia	42.919.103.755,09
TOTAL			560.539.925.325,87
TOTAL DISPONIBLE			601.845.180.617,33

Tabla 2.11-21. Saldos

A continuación, se presenta los detalles de la re expresión de los saldos de las cuentas de compensación, acorde con lo reportado en el informe de gestión del Patrimonio Autónomo.

REEXPRESIÓN SALDOS			
	SALDO EN DIVISAS	TRM	SALDO EN PESOS
USD	6.067.682,52	4.183,93	25.386.758.925,90
USD	230.267,91	4.183,93	963.424.816,69
EUR	716.305,16	4.349,40	3.115.497.662,90
CNY	697.692,8	575,92	401.815.260,41

Tabla 2.11-22. Reexpresión saldos cuentas de compensación

v) Partidas conciliatorias

Al corte de enero de 2025, no se presentan partidas conciliatorias en las cuentas del fideicomiso.

	INFORME MENSUAL DE INTERVENTORÍA				
	CONTRATO No. 148 DE 2020 INTERVENTORÍA INTEGRAL, TÉCNICA, ECONÓMICA, FINANCIERA, CONTABLE, JURÍDICA, ADMINISTRATIVA, OPERATIVA, PREDIAL, AMBIENTAL, SOCIAL Y DE SEGURIDAD SALUD EN EL TRABAJO PARA LA VIGENCIA DEL CONTRATO DE CONCESIÓN No. 163 DE 2019.				
	Código del Formato CSPLMB-FT-LFG-006	Vigencia del Formato 01/09/2024	Versión: V03	Pág. 928 de 1083	

vi) Comisión fiduciaria

Durante el mes de enero de 2025 se causó una factura por concepto de comisión fiduciaria un valor de COP \$ 8.808.618 incluido IVA.

vii) Cuentas por cobrar

Al mes de enero de 2025, el Fideicomiso registró cuentas por cobrar de la siguiente manera:

NOMBRE CUENTA CONTABLE	VALOR	%
Acuerdos de Concesión - Retribución	2.329.616.157.603,15	90,22%
Remuneración Principal	224.623.434.344,12	8,70%
A fideicomitentes	16.640.900.871,03	0,64%
IVA Activo Fijo Real	11.015.956.830,06	0,43%
Retención sobre utilidades	153.374.816,98	0,01%
A vinculados	31.225.942,00	0,00%
Venta material reciclable	19.604.865,00	0,00%
Proveedores	232.225,20	0,00%
TOTAL	2.582.100.887.497,54	100%

Tabla 2.11-23. Cuentas por cobrar

Las cuentas por cobrar están compuestas principalmente por la causación de la Retribución por cobrar por las obras ejecutadas.

viii) Cuentas por pagar

El Fideicomiso presentó al mes de enero de 2025, un valor de cuentas por pagar de COP \$ 1.168.535.738.512,79.

NOMBRE CUENTA CONTABLE	VALOR	%
Deuda subordinada socios	684.865.135.230,09	58,609%
Otras cuentas por pagar	338.673.411.685,26	28,983%
Proveedores	139.850.821.810,78	11,968%
Impuestos - Retenciones	4.114.495.105,55	0,352%
A fideicomitentes	810.674.634,54	0,069%
Cuenta por pagar a EMB	221.200.046,57	0,019%
Total	1.168.535.738.512,79	100,00%

Tabla 2.11-24. Cuentas por pagar

Dentro de los principales terceros se encuentran China Harbour Engineering Company Limited, CRRC Changchun Railway Vehicles CO LTD, Metro Línea 1 S.A.S., Compañía de Trabajos Urbanos S.A., Doble A Ingeniería S.A., Chubb Seguros Colombia S.A., entre otros.

	INFORME MENSUAL DE INTERVENTORÍA			
	CONTRATO No. 148 DE 2020 INTERVENTORÍA INTEGRAL, TÉCNICA, ECONÓMICA, FINANCIERA, CONTABLE, JURÍDICA, ADMINISTRATIVA, OPERATIVA, PREDIAL, AMBIENTAL, SOCIAL Y DE SEGURIDAD SALUD EN EL TRABAJO PARA LA VIGENCIA DEL CONTRATO DE CONCESIÓN No. 163 DE 2019.			
	Código del Formato CSPLMB-FT-LFG-006	Vigencia del Formato 01/09/2024	Versión: V03	

(ix) Anticipos

CONCEPTO	VALOR
Anticipo a contratos	520.956.654.604,69
Anticipo a proveedores	783.537.998,40
Total Anticipos	521.740.192.603,09

Tabla 2.11-25. Anticipos

Dentro de los anticipos los valores más significativos se han girado a Alston Movilidad SLU, China Harbour Engineering Limited, Consorcio HR-ESTABL, CRRC Changchun Railway Vehicles Co Ltd, Consorcio Contrato Transmilenio, Constructora Experta S.A., Cemex Colombia S.A., entre otros.

x) Costos y gastos

El acumulado de costos y los gastos al mes de enero de 2025 ascendió a la suma de COP \$ 177.367.220.769,39, compuestos en un 12,53% por gastos operacionales y un 87,47% por costos de operación e inversión.

Costos y Gastos de Operación	Acumulado a enero 2025	%
Gastos de Operación	22.218.935.050,25	12,53%
Costos de Operación e Inversión	155.148.285.719,14	87,47%
Total	177.367.220.769,39	100,00%

Tabla 2.11-26. Costos y Gastos

Entre los valores más significativos que han causado se encuentran, inversión en infraestructura, acero, concreto, transportes y fletes, arrendamientos bienes inmuebles, insumos para obra, edificaciones, mantenimientos y reparaciones, sueldos, entre otros.

xi) Revisor Fiscal Metro Línea 1 SAS y Certificaciones Auditor Externo PA Metro Línea 1

La Revisoría Fiscal del Concesionario (PwC Contadores y Auditores S.A.S.), mediante certificación emitida el 12 de febrero de 2025, informó que, de acuerdo con las políticas contables vigentes al 31 de enero de 2025, la Compañía aplicó en sus registros contables, no auditados, los principios de causación para el registro de ingresos y gastos contemplados en el marco conceptual para la información financiera para aplicación de las NIIF.

A su vez, el Revisor Fiscal de Fiduciaria Bancolombia S.A. (PwC Contadores y Auditores S.A.S.), mediante comunicación a la Administración de Fiduciaria Bancolombia S.A. Sociedad Fiduciaria, emitida el 6 de febrero de 2025, certificó que, de acuerdo a las políticas contables vigentes al 31 de enero de 2025, el Patrimonio Autónomo aplicó en sus registros contables, no auditados, los principios de causación para el registro de ingresos y gastos contemplados en el marco conceptual para la información financiera para aplicación de las NIIF.

	INFORME MENSUAL DE INTERVENTORÍA				
	CONTRATO No. 148 DE 2020 INTERVENTORÍA INTEGRAL, TÉCNICA, ECONÓMICA, FINANCIERA, CONTABLE, JURÍDICA, ADMINISTRATIVA, OPERATIVA, PREDIAL, AMBIENTAL, SOCIAL Y DE SEGURIDAD SALUD EN EL TRABAJO PARA LA VIGENCIA DEL CONTRATO DE CONCESIÓN No. 163 DE 2019.				
	Código del Formato CSPLMB-FT-LFG-006	Vigencia del Formato 01/09/2024	Versión: V03	Pág. 930 de 1083	

xii) Obligaciones financieras a cargo del fideicomitente

El Concesionario contó con dos créditos puente. Uno de ellos en pesos con Bancolombia S.A. y Banco Bilbao Vizcaya Argentaria Colombia S.A. (BBVA) con un cupo de COP \$ 678.450.500.000, del cual, con los desembolsos realizados en el mes de abril de 2024, se agotó el cupo disponible.

DESEMBOLSOS CRÉDITO PUENTE EN PESOS			
FECHA	PRESTAMISTA	VALOR RECIBIDO	%
4-feb-22	Bancolombia S.A	46.050.000.000,00	6,79%
14-feb-22	Banco Bilbao Vizcaya Argentaria Colombia S.A	46.050.000.000,00	6,79%
20-may-22	Bancolombia S.A	21.500.000.000,00	3,17%
20-may-22	Banco Bilbao Vizcaya Argentaria Colombia S.A	21.500.000.000,00	3,17%
12-ago-22	Bancolombia S.A	13.450.000.000,00	1,98%
10-ago-22	Banco Bilbao Vizcaya Argentaria Colombia S.A	13.450.000.000,00	1,98%
27-sep-22	Bancolombia S.A	40.600.000.000,00	5,98%
27-sep-22	Banco Bilbao Vizcaya Argentaria Colombia S.A	40.600.000.000,00	5,98%
10-ene-23	Bancolombia S.A	10.000.000.000,00	1,47%
10-ene-23	Banco Bilbao Vizcaya Argentaria Colombia S.A	10.000.000.000,00	1,47%
1-ago-23	Bancolombia S.A	47.500.000.000,00	7,00%
1-ago-23	Banco Bilbao Vizcaya Argentaria Colombia S.A	47.500.000.000,00	7,00%
5-dic-23	Bancolombia S.A	40.000.000.000,00	5,90%
5-dic-23	Banco Bilbao Vizcaya Argentaria Colombia S.A	40.000.000.000,00	5,90%
5-ene-24	Bancolombia S.A	20.000.000.000,00	2,95%
5-ene-24	Banco Bilbao Vizcaya Argentaria Colombia S.A	20.000.000.000,00	2,95%
22-mar-24	Bancolombia S.A	40.000.000.000,00	5,90%
22-mar-24	Banco Bilbao Vizcaya Argentaria Colombia S.A	40.000.000.000,00	5,90%
19-abr-24	Bancolombia S.A	60.125.250.000,00	8,86%
19-abr-24	Banco Bilbao Vizcaya Argentaria Colombia S.A	60.125.250.000,00	8,86%
TOTAL RECURSOS DE DEUDA RECIBIDOS COP		678.450.500.000,00	100,00%
CUPO DISPONIBLE COP		-	0,00%

Tabla 2.11-27. Desembolsos créditos en pesos

El segundo de ellos es un crédito en dólares con el Industrial and Commercial Bank of China con un cupo de USD \$ 50.000.000, del cual ya se desembolsó la totalidad.

DESEMBOLSOS CRÉDITO PUENTE EN DÓLARES			
FECHA	PRESTAMISTA	VALOR RECIBIDO	%
30-ago-22	Industrial And Commercial Bank Of China Limited, Panamá Branch	USD 14.000.000,00	28,00%
17-ene-23	Industrial And Commercial Bank Of China Limited, Panamá Branch	USD 23.000.000,00	46,00%
18-abr-23	Industrial And Commercial Bank Of China Limited, Panamá Branch	USD 13.000.000,00	26,00%
TOTAL RECURSOS DE DEUDA RECIBIDOS		USD 50.000.000,00	100,00%
CUPO DISPONIBLE		USD -	0,00%

Tabla 2.11-28. Desembolsos créditos en dólares

	INFORME MENSUAL DE INTERVENTORÍA				
	CONTRATO No. 148 DE 2020 INTERVENTORÍA INTEGRAL, TÉCNICA, ECONÓMICA, FINANCIERA, CONTABLE, JURÍDICA, ADMINISTRATIVA, OPERATIVA, PREDIAL, AMBIENTAL, SOCIAL Y DE SEGURIDAD SALUD EN EL TRABAJO PARA LA VIGENCIA DEL CONTRATO DE CONCESIÓN No. 163 DE 2019.				
	Código del Formato CSPLMB-FT-LFG-006	Vigencia del Formato 01/09/2024	Versión: V03	Pág. 931 de 1083	

En noviembre de 2024, se pagó la totalidad de las obligaciones con Bancolombia S.A., e Industrial And Commercial Bank Of China Limited, Panamá Branch. Adicionalmente, se realizó una novación de la obligación financiera con el Banco Bilbao Vizcaya Argentaria Colombia S.A, por valor de COP 250.000 millones.

El deudor de estas obligaciones es el Concesionario, sin embargo, la deuda se reconoció en los Estados Financieros del Fideicomiso teniendo en cuenta la instrucción irrevocable firmada entre las partes.

Se presenta el acumulado de pagos.

FECHA DE PAGO	BENEFICIARIO	DESCRIPCIÓN	VALOR
15/03/2022	BBVA COLOMBIA S.A	INTERESES CRÉDITO BBVA No. 4019600084900	311.796.875,00
15/03/2022	BANCOLOMBIA	INTERESES CRÉDITO BANCOLOMBIA No.1260095241	311.796.875,00
16/06/2022	BBVA COLOMBIA S.A	INTERESES CRÉDITO BBVA No. 4019600084900	1.061.314.244,44
16/06/2022	BANCOLOMBIA	INTERESES CRÉDITO BANCOLOMBIA No.1260095241	1.061.314.243,00
15/09/2022	BBVA COLOMBIA S.A	INTERESES CRÉDITO BBVA No. 4019600084900	1.765.337.778,00
15/09/2022	BANCOLOMBIA	INTERESES CRÉDITO BANCOLOMBIA No.1260095241	1.765.337.778,00
15/12/2022	BBVA COLOMBIA S.A	INTERESES CRÉDITO BBVA No. 4019600084900	3.564.690.111,11
16/12/2022	BANCOLOMBIA	INTERESES CRÉDITO BANCOLOMBIA No.1260095241	3.564.690.111,00
15/03/2023	BBVA COLOMBIA S.A	INTERESES CRÉDITO BBVA No. 4019600084900	4.319.360.000,00
15/03/2023	BANCOLOMBIA	INTERESES CRÉDITO BANCOLOMBIA No.1260095241	4.318.755.556,00
15/06/2023	BBVA COLOMBIA S.A	INTERESES CRÉDITO BBVA No. 4019600084900	4.775.617.778,00
15/06/2023	BANCOLOMBIA	INTERESES CRÉDITO BANCOLOMBIA No.1260095241	4.775.617.778,00
14/09/2023	BBVA COLOMBIA S.A	INTERESES CRÉDITO BBVA No. 4019600084900	5.719.491.905,56
14/09/2023	BANCOLOMBIA	INTERESES CRÉDITO BANCOLOMBIA No.1260095241	5.719.491.905,56
15/12/2023	BBVA COLOMBIA S.A	INTERESES CRÉDITO BBVA No. 4019600084900	6.666.326.046,41
15/12/2023	BANCOLOMBIA	INTERESES CRÉDITO BANCOLOMBIA No.1260095241	6.666.326.046,41
15/03/2024	BBVA COLOMBIA S.A	INTERESES CRÉDITO BBVA No. 4019600084900	8.449.079.002,78
15/03/2024	BANCOLOMBIA	INTERESES CRÉDITO BANCOLOMBIA No.1260095241	8.449.079.004,00
17/06/2024	BBVA COLOMBIA S.A	INTERESES CRÉDITO BBVA No. 4019600084900	10.592.116.013,62
17/06/2024	BANCOLOMBIA	INTERESES CRÉDITO BANCOLOMBIA No.1260095241	10.592.116.015,00
13/09/2024	BBVA COLOMBIA S.A	INTERESES CRÉDITO BBVA No. 4019600084900	10.995.006.494,69
13/09/2024	BANCOLOMBIA	INTERESES CRÉDITO BANCOLOMBIA No.1260095241	10.995.006.496,00
25/11/2024	BANCOLOMBIA	INTERESES CRÉDITO BANCOLOMBIA No.1260095242	8.220.511.440,00
25/11/2024	BBVA COLOMBIA S.A	INTERESES CRÉDITO BBVA No. 4019600084900	8.227.201.719,48
25/11/2024	BBVA COLOMBIA S.A	PAGO AMORTIZACIÓN A CAPITAL	89.225.250.000

	INFORME MENSUAL DE INTERVENTORÍA				
	CONTRATO No. 148 DE 2020 INTERVENTORÍA INTEGRAL, TÉCNICA, ECONÓMICA, FINANCIERA, CONTABLE, JURÍDICA, ADMINISTRATIVA, OPERATIVA, PREDIAL, AMBIENTAL, SOCIAL Y DE SEGURIDAD SALUD EN EL TRABAJO PARA LA VIGENCIA DEL CONTRATO DE CONCESIÓN No. 163 DE 2019.				
	Código del Formato CSPLMB-FT-LFG-006	Vigencia del Formato 01/09/2024	Versión: V03	Pág. 932 de 1083	

FECHA DE PAGO	BENEFICIARIO	DESCRIPCIÓN	VALOR
25/11/2024	BANCOLOMBIA	PAGO AMORTIZACIÓN TOTAL	339.225.250,000
TOTAL PAGOS CRÉDITOS COP \$			561.337.881.217,06
18/10/2022	INDUSTRIAL AND COMMERCIAL BANK OF CHINA	INTERESES PRESTAMO DÓLARES No. 2007122281	USD 76.459,85
16/01/2023	INDUSTRIAL AND COMMERCIAL BANK OF CHINA	INTERESES PRESTAMO DÓLARES No. 2007122282	USD 186.905,25
14/04/2023	INDUSTRIAL AND COMMERCIAL BANK OF CHINA	INTERESES PRESTAMO DÓLARES No. 2007122283	USD 567.635,05
17/07/2023	INDUSTRIAL AND COMMERCIAL BANK OF CHINA	INTERESES PRÉSTAMO EN DÓLARES	USD 808.627,26
17/10/2023	INDUSTRIAL AND COMMERCIAL BANK OF CHINA	INTERESES PRÉSTAMO EN DÓLARES	USD 858.611,72
16/01/2024	INDUSTRIAL AND COMMERCIAL BANK OF CHINA	INTERESES PRÉSTAMO EN DÓLARES	USD 861.269,50
15/04/2024	INDUSTRIAL AND COMMERCIAL BANK OF CHINA	INTERESES PRÉSTAMO EN DÓLARES	USD 840.700,00
15/07/2024	INDUSTRIAL AND COMMERCIAL BANK OF CHINA	INTERESES PRÉSTAMO EN DÓLARES	USD 851.882,60
26/11/2024	INDUSTRIAL AND COMMERCIAL BANK OF CHINA	INTERESES PRÉSTAMO EN DÓLARES	USD 378.681,88
26/11/2024	INDUSTRIAL AND COMMERCIAL BANK OF CHINA	PAGO AMORTIZACIÓN A CAPITAL	USD 50.000.000,00
TOTAL PAGOS CRÉDITOS USD \$			USD 55.430.773,11

Tabla 2.11-29. Pagos por créditos bancarios

xiii) Obligaciones financieras a cargo del Fideicomiso

En la comunicación del 28 de junio de 2024 (L1T1-CON-CE-24-4383), el Concesionario, en los términos de la Sección 4.2(a)(i)(2), anexó la certificación emitida por ICBC Perú Bank S.A., como Agente Administrativo Extranjero, que acredita la celebración del Contrato de Crédito entre el Fideicomiso P.A. Metro Línea 1 y Metro Línea 1 S.A.S, como obligados, y Bank of China Limited (Panama Branch) como Prestamistas en Dólares y el Agente Administrativo Extranjero.

Adicionalmente, adjuntó la certificación emitida por Credicorp Capital Fiduciaria S.A., como Agente Administrativo Local, que acredita la celebración del contrato de Modificación Integral al Contrato de Crédito celebrado entre el Fideicomiso P.A. Metro Línea 1 y Metro Línea 1 S.A.S, la Financiera de Desarrollo Nacional S.A., Banco Bilbao Vizcaya Argentaria Colombia S.A., y el Banco de Bogotá como Prestamistas en Pesos y el Agente Administrativo Local.

Así mismo, informó que los Prestamistas en Pesos y los Prestamistas en Dólares designaron y ratificaron como Representante común a Credicorp Capital Fiduciaria S.A.

	INFORME MENSUAL DE INTERVENTORÍA			
	CONTRATO No. 148 DE 2020 INTERVENTORÍA INTEGRAL, TÉCNICA, ECONÓMICA, FINANCIERA, CONTABLE, JURÍDICA, ADMINISTRATIVA, OPERATIVA, PREDIAL, AMBIENTAL, SOCIAL Y DE SEGURIDAD SALUD EN EL TRABAJO PARA LA VIGENCIA DEL CONTRATO DE CONCESIÓN No. 163 DE 2019.			
	Código del Formato CSPLMB-FT-LFG-006	Vigencia del Formato 01/09/2024	Versión: V03	

De acuerdo con las notificaciones emitidas por Fiduciaria Bancolombia S.A., el P.A. Metro Línea 1, ha recibido los siguientes recursos:

Fecha	Prestamista	Valor recibido COP
25 de noviembre de 2024	Banco Bilbao Vizcaya Argentaria Colombia S.A.*	250.000.000.000
25 de noviembre de 2024	Financiera de Desarrollo Nacional S.A.	500.000.000.000
25 de noviembre de 2024	Banco de Bogotá	250.000.000.000
Total Desembolso		1.000.000.000.000

* Recursos novados

Tabla 2.11-30. Desembolsos COP

Fecha	Prestamista	Valor recibido USD
27 de noviembre de 2024	Industrial and Commercial Bank of China Limited, Panama Branch	USD 17.391.294,35
27 de noviembre de 2024	Bank of China, Panama Branch	USD 32.608.695,65
27 de noviembre de 2024	Comisión	USD 10,00
3 de enero de 2025	Industrial and Commercial Bank of China Limited, Panama Branch	USD 6.956.521,74
3 de enero de 2025	Bank of China, Panamá Branch	USD 13.043.478,26
Total Desembolso		USD 70.000.000,00

Tabla 2.11-31. Desembolsos USD

En el mes de enero la subcuenta de compensación en USD recibió USD 20.000.000.

xiv) Comités Fiduciarios

En cumplimiento a lo estipulado en la cláusula décima del contrato fiduciaria, referente al comité fiduciario, desde el mes de marzo de 2020 se han realizado los comités fiduciarios mensualmente. El Comité correspondiente al mes enero de 2025 se realizó el 28 de febrero de 2025.

d) Inventarios de Activos de la Concesión

Conforme a la sección 1.114, el Inventario de Activos de la Concesión, corresponde al acta suscrita por las Partes en la cual se incluirá un inventario detallado de todos los activos entregados por la EMB y recibidos por el Concesionario, y una descripción del estado de tales activos al momento de entrega. Éste deberá ser presentado por el Concesionario en el primer trimestre de cada año.

Se encuentra pendiente la actualización con corte a diciembre de 2024. La Interventoría mediante comunicado L1T1-INT-CE-25-0161 del 13 de enero de 2025, solicitó al Concesionario remitir dicha actualización, con el fin de realizar la revisión con la debida antelación, previo al vencimiento del término contractual.

e) Ingresos por Explotación Comercial

En los meses de febrero y marzo de 2024 fueron suscritas las actas de inicio del aprovechamiento económico del espacio público para la realización de la actividad de publicidad exterior visual en los

	INFORME MENSUAL DE INTERVENTORÍA				
	CONTRATO No. 148 DE 2020 INTERVENTORÍA INTEGRAL, TÉCNICA, ECONÓMICA, FINANCIERA, CONTABLE, JURÍDICA, ADMINISTRATIVA, OPERATIVA, PREDIAL, AMBIENTAL, SOCIAL Y DE SEGURIDAD SALUD EN EL TRABAJO PARA LA VIGENCIA DEL CONTRATO DE CONCESIÓN No. 163 DE 2019.				
	Código del Formato CSPLMB-FT-LFG-006	Vigencia del Formato 01/09/2024	Versión: V03	Pág. 934 de 1083	

cerramientos temporales de obra de las estaciones, 13 (calle 26), 14 (calle 45), 15 (calle 63), 16 (calle 72) e intercambiador calle 72.

La Subcuenta Explotación Comercial recibió el primer pago en el mes de marzo de 2024 por concepto de Aprovechamiento Económico del Espacio Público – AEEP, de acuerdo con la propuesta del Concesionario aprobada por la EMB. Este es el único ingreso obtenido por este concepto.

En los flujos de caja del mes de marzo se evidencia el traslado de los recursos a las Subcuentas Excedentes y Proyecto, de acuerdo con la establecido en la sección 3.1 (j) del Contrato de Concesión. Este pago fue el único recibido en el marco del Proyecto AEEP.

Por temas de vandalismo, grafitis e invasión del espacio público, no se logró llevar a cabo este proyecto.

El 9 de diciembre de 2024, la EMB emitió la Resolución No. 648 de 2024, “Por medio de la cual cesan los efectos de la autorización concedida mediante la Resolución No. 812 de 2023, para el aprovechamiento económico en el espacio público en los frentes de obra de las Estaciones 13, 14, 15, 16 e Intercambiador Calle 72 de la PLMB.”

f) Obligaciones tributarias a cargo del Concesionario

Al ser el Patrimonio Autónomo el centro de imputación contable, Fiduciaria Bancolombia será la encargada de la declaración y pago de los impuestos nacionales y municipales.

Según lo estipulado en la Sección 23.1 del Contrato de Concesión, a los 10 días siguientes a la presentación de la declaración de renta correspondiente al 2024, el Concesionario deberá enviar copia a la EMB e Interventor junto con los medios magnéticos adjuntos.

g) Desembolso del Cierre Financiero

Los Recursos de Deuda que se desembolsaron en el Patrimonio Autónomo en el marco del Cierre Financiero ascendieron a COP \$ 263.200.000.000. Dicho monto deflactado con el IPC de diciembre de 2022 alcanza un valor de COP \$ 202.406.918.987,54 constantes de diciembre de 2017, cumpliendo con el valor mínimo contractual.

h) Fondeo Cuentas y Subcuentas Patrimonio Autónomo

i) Cuenta Proyecto:

Subcuenta Compensación del Proyecto: En caso de constituirse, se fondeará con los recursos en dólares que se aporten a la Cuenta Proyecto.

	INFORME MENSUAL DE INTERVENTORÍA				
	CONTRATO No. 148 DE 2020 INTERVENTORÍA INTEGRAL, TÉCNICA, ECONÓMICA, FINANCIERA, CONTABLE, JURÍDICA, ADMINISTRATIVA, OPERATIVA, PREDIAL, AMBIENTAL, SOCIAL Y DE SEGURIDAD SALUD EN EL TRABAJO PARA LA VIGENCIA DEL CONTRATO DE CONCESIÓN No. 163 DE 2019.				
	Código del Formato CSPLMB-FT-LFG-006	Vigencia del Formato 01/09/2024	Versión: V03	Pág. 935 de 1083	

ii) Cuenta EMB:

- Subcuenta Compensación Aportes EMB: Se fondeará con los recursos que la EMB disponga para ser destinados al pago de la Retribución al Fideicomitente.

- Subcuenta Amigable Composición: Según lo establecido en el Contrato de Concesión, el Fideicomitente deberá consignar dentro de los cinco (5) días hábiles siguientes a:

- La constitución del fideicomiso
- La expiración de cada período de trescientos sesenta y cinco (365) días contados desde la fecha de inicio, la suma anual de seiscientos cincuenta millones de pesos constantes de diciembre de 2017 (\$ 650.000.000).

Esta Subcuenta se encuentra debidamente fondada. De acuerdo con lo estipulado en la sección 5.2 (g)(iii) del Contrato, el 18 de octubre 2024, se realizó un nuevo fondeo por valor de COP \$650.000.000 constantes de diciembre de 2017, valor que indexado ascendió a la suma de COP \$ 965.879.075,53.

iii) Subcuenta Excedentes EMB:

Se fondeará con los excedentes o remanentes de otras subcuentas de la Cuenta EMB y con el 60% de los ingresos por explotación comercial. En el mes de marzo de 2024 esta Subcuenta recibió COP \$ 60.000.000, que corresponden al 60% de los ingresos efectivamente recaudados, de acuerdo con la oferta de Aprovechamiento Económico del Espacio Público, aprobada por la EMB. Este fue el único ingreso que se obtuvo por concepto de la explotación comercial en los cerramientos temporales de obra.

iv) Subcuenta Obras Menores:

Se fondeará con los rendimientos financieros de todas las subcuentas de la Cuenta EMB, con excepción de la Subcuenta de Compensación cuyos rendimientos acrecentarán su saldo. A la fecha del presente informe se han realizado los traslados correspondientes.

v) Subcuenta de Compensación:

Se creará dentro de los sesenta (60) días siguientes a la fecha de inicio, con los recursos en dólares que la EMB disponga para ser destinados al pago del Componente B de la Retribución del Concesionario.

	INFORME MENSUAL DE INTERVENTORÍA				
	CONTRATO No. 148 DE 2020 INTERVENTORÍA INTEGRAL, TÉCNICA, ECONÓMICA, FINANCIERA, CONTABLE, JURÍDICA, ADMINISTRATIVA, OPERATIVA, PREDIAL, AMBIENTAL, SOCIAL Y DE SEGURIDAD SALUD EN EL TRABAJO PARA LA VIGENCIA DEL CONTRATO DE CONCESIÓN No. 163 DE 2019.				
	Código del Formato CSPLMB-FT-LFG-006	Vigencia del Formato 01/09/2024	Versión: V03		Pág. 936 de 1083

Conforme a lo establecido en el Contrato, sección 5.2 (g) (iv) (1), y al Contrato Fiduciario, Sección 6.2.5. de la cláusula sexta, el 23 de octubre de 2020 la EMB constituyó la Subcuenta de Compensación:

Entidad: Citibank
 No. Cuenta: 36419065
 Moneda: USD
 Nombre: P.A. Metro Línea 1

i) Retribución del Concesionario

La Retribución del Concesionario corresponderá a la sumatoria de los pagos que reciba por cada uno de los componentes de la Retribución, así como los pagos por Compensación Especial de ser aplicable.

La Retribución que se cause en cada trimestre calendario de ejecución del Contrato se calculará en cada Acta de Cálculo de la Retribución y se pagará dentro de los veinte (20) días siguientes.

Retribución IV trimestre de 2024:

Se presenta los valores de la Retribución del IV trimestre de 2024, los cuales se encuentran No Objetados por la EMB.

Componente de la Retribución	Unidad	Valor efectivo Trimestre (valores dic 2017)	Valor efectivo Trimestre (valores corrientes)
Componente A (UE 28, 74, 83, 86, 91)	COP	67.655.610.000,00	101.134.386.884,03
Componente B (UE 398)	USD	1.635.480,00	2.093.774,50
Componente C	COP	12.332.002.144,32	17.856.835.138,75
Componente D:		5.865.809.875,35	8.654.707.913,08
<i>Adecuación y reparación de desvíos</i>	COP	2.396.844.280,91	3.571.998.400,86
<i>Redes a cargo del Concesionario</i>	COP	3.468.965.594,44	5.082.709.512,22
<i>Intersecciones especiales</i>	COP		-
Componente E	COP	3.632.683.950,00	5.430.285.293,81
Componente F	COP	-	-
Componente G	COP	-	-
Componente H	COP	-	-
Componente I	COP	-	-
TOTAL COP	COP	89.486.105.969,67	133.076.215.229,68
TOTAL USD		1.635.480,00	2.093.774,50
TOTAL TPes			56.375

Tabla 2.11-32. Retribución cuarto trimestre 2024

A continuación, se presenta la Retribución causada a favor del Concesionario hasta el IV trimestre de 2024.

Componente de la Retribución	Unidad	Valor máximo	Valor Trimestre IV 2024	Acumulado Trimestre IV 2024	% acumulado
Componente A	COP dic 2017	4.070.000.000.000	67.655.610.000,00	651.761.660.000,00	16,0138%
Componente B	USD dic 2017	990.000.000	1.635.480,00	168.561.360,00	17,0264%
Componente C	COP dic 2017		12.332.002.144,32	23.407.884.017,28	

	INFORME MENSUAL DE INTERVENTORÍA				
	CONTRATO No. 148 DE 2020 INTERVENTORÍA INTEGRAL, TÉCNICA, ECONÓMICA, FINANCIERA, CONTABLE, JURÍDICA, ADMINISTRATIVA, OPERATIVA, PREDIAL, AMBIENTAL, SOCIAL Y DE SEGURIDAD SALUD EN EL TRABAJO PARA LA VIGENCIA DEL CONTRATO DE CONCESIÓN No. 163 DE 2019.				
	Código del Formato CSPLMB-FT-LFG-006	Vigencia del Formato 01/09/2024	Versión: V03	Pág. 937 de 1083	

Componente de la Retribución	Unidad	Valor máximo	Valor Trimestre IV 2024	Acumulado Trimestre IV 2024	% acumulado
Componente C	TPEs	2.400.000	56.375	152.733,00	6,3639%
Componente D:					
<i>Adecuación y reparación de desvíos</i>	<i>COP dic 2017</i>	<i>67.000.000.000</i>	2.396.844.280,91	8.027.270.778,71	11,9810%
<i>Redes a cargo del Concesionario</i>	<i>COP dic 2017</i>	<i>171.700.000.000</i>	3.468.965.594,44	9.407.613.541,80	5,4791%
<i>Intersecciones especiales</i>	<i>COP dic 2017</i>	<i>95.300.000.000</i>		-	0%
Componente E	COP dic 2017	45.000.000.000	3.632.683.950,00	14.992.848.000,00	33,3174%
Componente F	COP dic 2017	264.550.000.000	-	-	0%
Componente G	COP dic 2017	1.485.550.000.000	-	-	0%
Componente H	COP dic 2017 trimestre	34.918.750.000	-	-	0%
Componente I	COP dic 2017	1.400.000.000.000	-	-	0%

Tabla 2.11-33. Retribución acumulada

	INFORME MENSUAL DE INTERVENTORÍA				
	CONTRATO No. 148 DE 2020 INTERVENTORÍA INTEGRAL, TÉCNICA, ECONÓMICA, FINANCIERA, CONTABLE, JURÍDICA, ADMINISTRATIVA, OPERATIVA, PREDIAL, AMBIENTAL, SOCIAL Y DE SEGURIDAD SALUD EN EL TRABAJO PARA LA VIGENCIA DEL CONTRATO DE CONCESIÓN No. 163 DE 2019.				
	Código del Formato CSPLMB-FT-LFG-006	Vigencia del Formato 01/09/2024	Versión: V03	Pág. 938 de 1083	

2.12. Seguimiento Plan de Manejo de Tránsito, Señalización y Desvíos (PMT)

Una vez realizado el seguimiento a las actividades del componente de tránsito durante el mes de febrero de 2025, se continúan con mesas de trabajo con la Secretaría Distrital de Movilidad (en adelante SDM), Empresa Metro de Bogotá (en adelante EMB), PMO, Concesionario Metro Línea 1 (en adelante Concesionario) y Consorcio Supervisor PLMB (en adelante interventoría) para los Planes de Manejo de Tránsito (en adelante PMT) específicos del alto impacto de la Primera Línea Metro de Bogotá (en adelante PLMB), comités de tránsito para el seguimiento de los Planes de Manejo de Tránsito y comités de seguimiento del componente de tránsito.

La interventoría efectuó recorridos en conjunto con el Concesionario para constatar la correcta implementación de los PMT a lo largo del corredor; en los cuales, se hallaron incumplimientos, observaciones y recomendaciones al Concesionario en la implementación del PMT para:

- Construcción patio Taller.
- Traslado de redes en el frente de obra 1 y 2
- Construcción de viaducto Avenida Ciudad de Villavicencio entre Avenida Guayacanes y Carrera 81J.
- Construcción de viaducto Avenida Ciudad de Villavicencio entre Carrera 80 y Carrera 81C.
- Construcción de viaducto en la Avenida Ciudad de Villavicencio entre Carrera 80 y Avenida Primero de Mayo.
- Cruce y posicionamiento de maquinaria a lo largo del frente 1 y 2.
- Construcción estación METRO 1, 2, 3, 4, 5 y 6.
- Construcción del viaducto en la Avenida Primero de Mayo entre Avenida Ciudad de Villavicencio y Calle 34 Sur.
- Mantenimiento y demarcación vial para los PMT vigentes en el frente 1 y 2.
- Traslado y construcción de redes en la Avenida Primero de Mayo entre Carrera 69 y Calle 8 Sur.
- Continua la demolición y construcción del puente sur de la Avenida Carrera 68 por Avenida Primero de Mayo.
- Construcción de viaducto en la Avenida Primero de Mayo entre Avenida Carrera 50 y Autopista Sur.
- Mantenimiento y demarcación vial para los PMT vigentes en el frente 3 y 4.
- Construcción de viaducto Autopista Sur entre Avenida Primero de Mayo y Calle 8 Sur.
- Construcción de viaducto Avenida Calle 8 Sur entre Avenida NQS y Carrera 27 y Calle 1 entre Carrera 27 y Carrera 25.
- Construcción de viga capitel tipo pórtico en los apoyos S9-34, S9-35 y S9-36.
- Traslado de redes sobre la calle 1.
- Traslado de redes en la Avenida Caracas entre Calle 1 y Calle 11.
- Construcción estación METRO 7, 8, 9, 10 y 11 del frente de obra 3 y 4.
- Construcción de viaducto Avenida Caracas entre Calle 26 y Calle 32.

	INFORME MENSUAL DE INTERVENTORÍA				
	CONTRATO No. 148 DE 2020 INTERVENTORÍA INTEGRAL, TÉCNICA, ECONÓMICA, FINANCIERA, CONTABLE, JURÍDICA, ADMINISTRATIVA, OPERATIVA, PREDIAL, AMBIENTAL, SOCIAL Y DE SEGURIDAD SALUD EN EL TRABAJO PARA LA VIGENCIA DEL CONTRATO DE CONCESIÓN No. 163 DE 2019.				
	Código del Formato CSPLMB-FT-LFG-006	Vigencia del Formato 01/09/2024	Versión: V03	Pág. 939 de 1083	

- Construcción de viaducto Avenida Caracas entre Calle 34 y Calle 37.
- Construcción de viaducto Avenida Caracas entre Calle 45 y Calle 53.
- Construcción de viaducto Avenida Caracas entre Calle 57 y Calle 67.
- Traslado de redes en el frente de obra 5 y 6.
- Traslado de redes Avenida Caracas entre Calle 69 y Calle 77.
- Mantenimiento y demarcación vial para los PMT vigentes en el frente 5 y 6.
- Apertura por PMT del intercambiador vial de la Avenida Calle 72 por Avenida Caracas.
- Construcción estación METRO 13 y 15 del frente de obra 5 y 6.

a) Cuantificación PMT específicos.

Una vez realizado el seguimiento a las actividades del componente de tránsito durante el mes de febrero de 2025, a continuación, se presenta el detalle de PMT específicos de bajo, mediano y alto impacto para revisión y validación por parte de la interventoría, y posteriormente aprobados por la Secretaría Distrital de Movilidad (en adelante SDM).

ENTIDAD	ESTADO	WF1	WF2	WF3	WF4	WF5	WF6	TOTAL
SDM	APROBADO	10	34	35	10	75	81	245
	NEGADO	5	3	0	0	3	0	11
	SUSPENDIDO	0	0	0	0	2	9	11
INTERVENTORIA	NO OBJETADO	3	11	31	8	84	43	180
	OBJETADO	0	0	5	5	6	0	16
	EN REVISION	1	4	0	0	24	25	54
VIGENTES		42	208	215	342	192	359	1.358

Tabla 2.12-1. Relación de PMT específicos del mes de febrero de 2025.

Se aprueban por parte de la SDM – subdirección de PMT en COI (No. 6, 7, 8 y 9 de 2025) los PMT presentados por el Concesionario para las siguientes actividades:

LOTE A

- ✓ PMT PARA TRASLADO DE REDES, PILOTAJE Y ARMADO DE VIGA LANZADORA SOBRE AV. VILLAVICENCIO ENTRE CARRERA 81C Y AV. CARRERA 80 (AV. AGOBERTO MEJIA)-WF2
- ✓ PMT PARA TRASLADO DE REDES, PILOTAJE Y ARMADO DE VIGA LANZADORA SOBRE AV. VILLAVICENCIO ENTRE CARRERA 81C Y AV. CARRERA 80 (AV. AGOBERTO MEJIA)-WF2
- ✓ PMT PARA POSICIONAMIENTO DE LA MAQUINA (PILOTAJE PILAS S4-23 Y S4-24) SOBRE LA AV. VILLAVICENCIO (AC. 43 SUR) ENTRE LA AV. PRIMERO DE MAYO Y LA TRANSVERSAL 78I – WF2
- ✓ PMT PARA PILOTAJE Y SUBESTRUCTURA DE LAS PILAS S4-14 Y S4-15 SOBRE LA AV. VILLAVICENCIO (AC. 43 SUR) POR CARRERA 79 – WF2
- ✓ PMT PARA IZAJE DE FORMALETA PARA LA VIGA CAPITEL DE LAS PILAS E5-1 A E5-7 SOBRE LA AV. PRIMERO DE MAYO ENTRE LA CALLE 40 SUR Y LA CALLE 38B SUR (COSTADO NORTE) – WF2

	INFORME MENSUAL DE INTERVENTORÍA				
	CONTRATO No. 148 DE 2020 INTERVENTORÍA INTEGRAL, TÉCNICA, ECONÓMICA, FINANCIERA, CONTABLE, JURÍDICA, ADMINISTRATIVA, OPERATIVA, PREDIAL, AMBIENTAL, SOCIAL Y DE SEGURIDAD SALUD EN EL TRABAJO PARA LA VIGENCIA DEL CONTRATO DE CONCESIÓN No. 163 DE 2019.				
	Código del Formato CSPLMB-FT-LFG-006	Vigencia del Formato 01/09/2024	Versión: V03	Pág. 940 de 1083	

- ✓ PMT PARA ENTRADA Y SALIDA DE VOLQUETAS Y MAQUINARIA DE OBRA PARA CONSTRUCCIÓN DEL VIADUCTO EN EL RAMAL TÉCNICO (PARQUE GIBRALTAR)
- ✓ PMT PARA ACTIVIDADES DE SUBESTRUCTURA PILA S6— AV. PRIMERO DE MAYO POR CALLE 38B SUR – WF2
- ✓ PMT PARA CRUCE DE MAQUINARIA DE LA PILA S6-29 HASTA LA S6-32 SOBRE LA AV. PRIMERO DE MAYO ENTRE CALLE 35 SUR Y CALLE 34 SUR - WF2 - MANEJO NOCTURNO CALZADA SUR
- ✓ PMT PARA CRUCE DE MAQUINARIA DESDE LA PILA S6-32 A LA PILA S6-33 SOBRE LA AV. PRIMERO DE MAYO POR CALLE 34 SUR – WF2
- ✓ PMT PARA RETIRO Y TRASLADO DE CÁMARAS DE SEGURIDAD SOBRE EL COSTADO NORTE DE LA AV. VILLAVICENCIO ENTRE LA AVENIDA AGOBERTO MEJIA (AK. 80) Y LA CARRERA 80H – WF2
- ✓ PMT PARA IZAJE DE VIGAS VANO S5-18 A S5-19 DE LA AV. PRIMERO DE MAYO POR CALLE 40F SUR – WF2
- ✓ PMT PARA CRUCE DE MAQUINARIA DE LA PILA S6-28 A LA PILA S6-29 DE LA AV. PRIMERO DE MAYO ENTRE LA CALLE 35 SUR Y CALLE 34 SUR – WF2
- ✓ PMT PARA SUBESTRUCTURA DE LAS PILAS S6-30 Y S6-31 SOBRE ANDEN COSTADO SUR DE LA AV. PRIMERO DE MAYO ENTRE CARRERA 72 N Y CARRERA 72M BIS- WF2
- ✓ PMT PARA PILOTAJE DE LA PILA S3-4 SOBRE LA CALZADA SUR Y SEPARADOR CENTRAL DE LA AV. VILLAVICENCIO (AC. 43 SUR) POR AV. CIUDAD DE CALI (AK. 86) - WF1
- ✓ PMT PARA CONSTRUCCIÓN DE SUBESTRUCTURA DE LA PILA S4-3 HASTA LA PILA S4-13 SOBRE LA AV. VILLAVICENCIO (AV. CALLE 43 SUR) ENTRE CARRERA 80 Y CARRERA 79- WF2
- ✓ PMT PARA PILOTAJE Y SUBESTRUCTURA DESDE LA PILA S4-14 HASTA LA PILA S4-23 SOBRE LA CALZADA NORTE DE LA AV. VILLAVICENCIO (AV. CALLE 43 SUR) ENTRE CARRERA 79 Y TRANSVERSAL 78HBI
- ✓ PMT PARA PILOTAJE Y SUBESTRUCTURA DESDE LA PILA S3-22 A LA PILA S3-18 SOBRE AV. VILLAVICENCIO ENTRE CARRERA 81C Y CARRERA 81G - WF2
- ✓ PMT PARA IZAJE DE DOVELAS DE LA VIGA LANZADORA NO.6 EN EL VANO QUE CRUZA DE S5-23 A S5-24 SOBRE EL CRUCE DE TRAFICO MIXTO DE LA CALLE 40 SUR CON AV. PRIMERO DE MAYO - WF2
- ✓ PMT PARA IZAJE VANO DE LA PILA S4-2 A LA PILA S4-3 DE LA AV. VILLAVICENCIO (AC. 43 SUR) POR AV. CARRERA 80 – WF2
- ✓ PMT PARA PILOTAJE DE LA PILA S3-5 SOBRE LA ISLETA SUR-ORIENTAL Y ESPACIO PUBLICO DEL COSTADO SUR DE LA AV. VILLAVICENCIO (AC. 43 SUR) POR AV. CIUDAD DE CALI (AK. 86) - WF1
- ✓ PMT PARA SUBESTRUCTURA PILA S5-19– AV. PRIMERO DE MAYO POR CALLE 40F SUR – WF2
- ✓ PMT PARA CRUCE DE MAQUINARIA DE LA PILA S6-21 A LA PILA S6-22 DE LA AV. PRIMERO DE MAYO POR CALLE 35B SUR – WF2
- ✓ PMT PARA PILOTAJE DE LAS PILAS S6-22 HASTA LA S6-28 SOBRE LA AV. PRIMERO DE MAYO ENTRE AV. CALLE 35B SUR Y CARRERA 72N - WF2 - MANEJO NOCTURNO CALZADA SUR
- ✓ PMT PARA TRASLADO DE REDES SOBRE CALZADA SUR DEL COSTADO SUR DE LA AV. VILLAVICENCIO (AV. CALLE 43 SUR) ENTRE AV. CIUDAD DE CALI Y CARRERA 81H

	INFORME MENSUAL DE INTERVENTORÍA			
	CONTRATO No. 148 DE 2020 INTERVENTORÍA INTEGRAL, TÉCNICA, ECONÓMICA, FINANCIERA, CONTABLE, JURÍDICA, ADMINISTRATIVA, OPERATIVA, PREDIAL, AMBIENTAL, SOCIAL Y DE SEGURIDAD SALUD EN EL TRABAJO PARA LA VIGENCIA DEL CONTRATO DE CONCESIÓN No. 163 DE 2019.			
Código del Formato CSPLMB-FT-LFG-006	Vigencia del Formato 01/09/2024	Versión: V03	Pág. 941 de 1083	

- ✓ PMT PARA TRASLADO DE REDES Y CONSTRUCCIÓN DE URBANISMO (CARRIL Y/O CALZADAS MIXTAS Y ESPACIO PUBLICO SOBRE LA AV. VILLAVICENCIO ENTRE CARRERA 98 Y AV. GUAYACANES (S1-48 A S2-14)
- ✓ PMT PARA TRASLADO DE REDES Y CONSTRUCCIÓN DE URBANISMO (CARRIL Y/O CALZADAS MIXTAS Y ESPACIO PUBLICO SOBRE LA AV. VILLAVICENCIO ENTRE CARRERA 98 Y AV. GUAYACANES (S1-48 A S2-14)
- ✓ PMT PARA ACTIVIDADES DE PARQUEO TEMPORAL CARGUE Y DESCARGUE DE MATERIAL SOBRE LA BAHÍA DE LA CALLE 42A SUR A LA ALTURA DE LA CARRERA 78G (COSTADO NORTE) – WF2
- ✓ PMT PARA IZAJE DE VIGAS VANO S5-18 A S5-19 DE LA AV. PRIMERO DE MAYO POR CALLE 40F SUR – WF2
- ✓ PMT PARA POSICIONAMIENTO DE TORRE GRÚA SOBRE LA AV. PRIMERO DE MAYO (11 METROS AL OCCIDENTE DE LA CALLE 39 A SUR)- WF2
- ✓ PMT PARA PILOTAJE DE LA PILA S6-22 POR AV. PRIMERO DE MAYO Y AV. CALLE 35B SUR - WF2 - MANEJO NOCTURNO

LOTE B

- ✓ PMT PARA TRASLADO DE REDES DE SERVICIOS PUBLICOS SOBRE LA (ENE4-10, ETB4-08) PILAS (S11-34, S12-3) PARA LAS OBRAS DE LA PRIMERA LINEA DEL METRO
- ✓ PMT PARA TRASLADO DE REDES HUMEDAS Y SECAS Y ACTIVIDADES DE PILOTAJE (FRENTE DE OBRA 3)
- ✓ PMT PARA IZAJE DE DOVELAS Y MOVIMIENTO DE VIGAS LANZADORA ENTRE APOYOS S10 -15 A S10 -16 SUBESTRUCTURA, SUPERESTRUCTURA Y OTRAS OBRAS PARA CONSTRUCCION DE VIADUCTO
- ✓ PMT PARA CONSTRUCCION DE LAS REDES HUMEDAS EN LA INTERSECCION DE LA AV.68 CON PRIMERO DE MAYO (CALLE 26 SUR) COSTADO SUR OCCIDENTAL. (FRENTE 3).
- ✓ PMT PARA ENTRADA Y SALIDA DE VOLQUETAS AV.68 COSTADO OCCIDENTAL COMO PARTE DE LAS OBRAS DE LA PRIMERA LINEA DEL METRO DE BOGOTA – (FRENTE 3 VIADUCTO)
- ✓ PMT PARA ENTRADA Y SALIDA DE VOLQUETAS SOBRE LA AVENIDA CONGRESO EUCARISTICO (AK 68) COSTADO ORIENTAL COMO PARTE DE LAS OBRAS DE LA PRIMERA LINEA DEL METRO DE BOGOTA – (FRENTE 3 VIADUCTO)
- ✓ PMT PARA CIERRES DE LAS CALZADAS LENTA Y RAPIDA DE LA CONECTANTE NORTE-SUR DE LA AV. CARRERA 68 POR AV. PRIMERO DE MAYO PARA LA INSTALACION DE ANDAMIOS, ENTRE LAS PILAS S7-46 Y S7 -47
- ✓ PMT PARA TRASLADO DE REDES SECAS Y HUMEDAS EN LA AVENIDA NQS ENTRE LA DIAGONAL 16 S Y LA CALLE 17 S -(FRENTE 3)
- ✓ PMT PARA IZAJE DE VIGAS EN U, CONSTRUCCION DE DOVELAS Y VIGAS PORTICO EN LOS APOYOS S9-33 A S9-36 SOBRE LA CALZADA MIXTA OCCIDENTAL DE AVENIDA NQS ENTRE 32 METROS AL NORTE
- ✓ PMT PARA CIERRE PARCIAL DE LAS CALZADAS VEHICULARES NORTE Y SUR Y CIERRE TOTAL DEL SEPARADOR CENTRAL

	INFORME MENSUAL DE INTERVENTORÍA			
	CONTRATO No. 148 DE 2020 INTERVENTORÍA INTEGRAL, TÉCNICA, ECONÓMICA, FINANCIERA, CONTABLE, JURÍDICA, ADMINISTRATIVA, OPERATIVA, PREDIAL, AMBIENTAL, SOCIAL Y DE SEGURIDAD SALUD EN EL TRABAJO PARA LA VIGENCIA DEL CONTRATO DE CONCESIÓN No. 163 DE 2019.			
Código del Formato CSPLMB-FT-LFG-006	Vigencia del Formato 01/09/2024	Versión: V03	Pág. 942 de 1083	

- ✓ PMT PARA CIERRE PERIMETRAL A LA ZONIFICACION ESTABLECIDA POR PLMB PARA ACTIVIDADES DE LA ESTACION N°11 (CONSTRUCCION DE SUPERESTRUCTURA, PILOTAJE Y SUBESTRUCTURA, ENTRADA Y SALIDA
- ✓ PMT PARA CONSTRUCCION DE LAS REDES HUMEDAS EN LA INTERSECCION DE LA AV.68 CON PRIMERO DE MAYO (CALLE 26 SUR) COSTADO SUR OCCIDENTAL. (FRENTE 3).

LOTE C

- ✓ PMT PARA TRASLADO DE REDES
- ✓ PMT PARA CONSTRUCCION DE DOVELAS SUCESIVAS
- ✓ PMT PARA CIERRE DE CALZADA BRT – WF6-TRASLADO DE RED ENE6-07
- ✓ PMT PARA TRASLADO DE REDES DE LA AV. CARACAS ENTRE CALLE 60 Y 63 (E15) PARA LA FASE PREVIA DE LAS OBRAS DE VIADUCTO DE LA PRIMERA LÍNEA DEL METRO DE BOGOTA
- ✓ PMT PARA CIERRE DE ANDEN CALLE 47 CON AV. CARACAS INTERFERENCIA ENE 6-07.
- ✓ PMT PARA TRASLADO DE REDES DE LA AV CARACAS ENTRE CALLE 22 Y CALLE 24 PARA LA FASE PREVIA DE LAS OBRAS DE VIADUCTO DE LA PRIMERA LINEA DEL METRO DE BOGOTA.
- ✓ PMT PARA TRASLADO DE REDES DE LA AV CARACAS ENTRE AV CALLE 45 Y 53 PARA LA FASE PREVIA DE LAS OBRAS DE VIADUCTO DE LA PRIMERA LINEA DEL METRO DE BOGOTA PARA ADECUACIONES GEOMETRICAS EN LAS VIAS DE DESVIO PRELIMINAR A LA CONSTRUCCION DE VIADUCTO DE LA
- ✓ PMT PARA TRASLADO DE REDES DE LA CALLE 61 POR CARRERA 14A PARA LA FASE PREVIA DE LAS OBRAS DE VIADUCTO DE LA PRIMERA LINEA DEL METRO DE BOGOTA. - WF6.
- ✓ PMT PARA DEMARCAACION Y MANTENIMIENTO DESVIOS VIADUCTO CIERRE CALLE 45 – CALLE 53.
- ✓ PMT PARA TRASLADO DE REDES PARA LA FASE PREVIA DE LAS OBRAS DE VIADUCTO DE LA PRIMERA LINEA DEL METRO DE BOGOTA
- ✓ PMT PARA CONSTRUCCION DE ESTACIÓN 14 (LOTES Y REDES)
- ✓ PMT PARA CONSTRUCCIÓN DE ANDENES ESTACIÓN BRT CALLE 19
- ✓ PMT PARA CONSTRUCCIÓN EDIFICIO ASCENDENTE ESTACIÓN 15
- ✓ PMT PARA CONSTRUCCIÓN DE VIADUCTO CL24-CL26 K17+580 - K17+900
- ✓ PMT PARA CONSTRUCCION DE ESTACIÓN 15 (LOTES)
- ✓ PMT PARA CARGUE Y DESCARGUE PARA OBRAS DE VIADUCTO EN LA CALLE 51
- ✓ PMT PARA MANTENIMIENTO Y DEMARCAACION DESVIOS VIADUCTO CL13 - CL19
- ✓ PMT PARA TRASLADO DE REDES CALLE 42 Y CALLE 45"
- ✓ PMT PARA ENTRADAS Y SALIDAS NUEVA FLORES (CL 63)
- ✓ PMT PARA CONSTRUCCIÓN ESTACIÓN 16
- ✓ PMT PARA CONSTRUCCIÓN Y COMPLEMENTO PARA REDES - ESTACION No.15 – Calle 61A a Calle 63.

Lo anterior, se puede observar y detallar en el anexo 2.12.1 del SEGUIMIENTO PLAN DE MANEJO DE TRÁNSITO, SEÑALIZACIÓN Y DESVÍOS (PMT). COMPONENTE DE TRÁNSITO Y TRANSPORTE, en donde se

	INFORME MENSUAL DE INTERVENTORÍA				
	CONTRATO No. 148 DE 2020 INTERVENTORÍA INTEGRAL, TÉCNICA, ECONÓMICA, FINANCIERA, CONTABLE, JURÍDICA, ADMINISTRATIVA, OPERATIVA, PREDIAL, AMBIENTAL, SOCIAL Y DE SEGURIDAD SALUD EN EL TRABAJO PARA LA VIGENCIA DEL CONTRATO DE CONCESIÓN No. 163 DE 2019.				
	Código del Formato CSPLMB-FT-LFG-006	Vigencia del Formato 01/09/2024	Versión: V03	Pág. 943 de 1083	

presenta el resumen de PMT específicos presentados por el Concesionario en la etapa de construcción, para revisión, validación y emisión de concepto de NO objeción por parte de la interventoría y así continuar el trámite de aprobación de PMT correspondiente ante la Secretaría Distrital de Movilidad – Subdirección de Planes de Manejo de Tránsito.

A continuación, se presenta la relación de diecisiete (17) comunicaciones generadas por la Interventoría debido incumplimiento en la implementación de PMT por parte del Concesionario.

No.	FECHA	RADICADO	ASUNTO	FRENTE OBRA
1	4-feb-25	L1T1-INT-CE-25-0656	ADVERTENCIA POR EL PRESUNTO INCUMPLIMIENTO A LA OBLIGACIÓN ESTABLECIDA EN EL APÉNDICE TÉCNICO 16 – SECCIÓN 1 – PLAN DE MANEJO DE TRÁFICO, SEÑALIZACIÓN Y DESVÍOS (EN ADELANTE PMT) ESTADO DE CONDICIÓN PARA TRASLADO DE REDES EN LA AVENIDA CARACAS ENTRE CALLE 13 Y CALLE 26 (PMT-REDES-WF5).	WF5
2	4-feb-25	L1T1-INT-CE-25-0681	RECOMENDACIÓN DE PLAZO DE CURA POR EL PRESUNTO INCUMPLIMIENTO A LA OBLIGACION ESTABLECIDAS EN EL APÉNDICE TÉCNICO 16 – SECCIÓN 1 – NUMERAL 6.7 PUBLICIDAD DE TERCEROS EN SEÑALIZACIÓN VERTICAL. (PMT-CORREDOR).	CORREDOR
3	5-feb-25	L1T1-INT-CE-25-0714	ADVERTENCIA POR PRESUNTO INCUMPLIMIENTO A LA OBLIGACIÓN ESTABLECIDA EN EL APÉNDICE TÉCNICO 16 – SECCIÓN 1 – PLAN DE MANEJO DE TRÁFICO, SEÑALIZACIÓN Y DESVÍOS (EN ADELANTE PMT) ACTIVIDADES DE OBRA SIN PMT SOBRE LA AVENIDA PRIMERA DE MAYO CON CARRERA 71F (PMT-REDES-WF3).	WF3
4	5-feb-25	L1T1-INT-CE-25-0761	ADVERTENCIA DE PRESUNTO INCUMPLIMIENTO A LA EJECUCIÓN DE LAS ACTIVIDADES PRELIMINARES Y POSIBLE INCUMPLIMIENTO A LA IMPLEMENTACIÓN DEL PLAN DE MANEJO DE TRÁNSITO (EN ADELANTE PMT) PARA LA APERTURA DEL INTERCAMBIADOR VIAL DE LA AVENIDA CALLE 72 CON AVENIDA CARACAS (PMT-INTERCAMBIADOR-WF6)	WF6
5	11-feb-25	L1T1-INT-CE-25-0833	ADVERTENCIA DE PRESUNTO INCUMPLIMIENTO A LA EJECUCION DE LAS ACTIVIDADES PRELIMINARES Y POSIBLE INCUMPLIMIENTO A LA IMPLEMENTACIÓN DEL PLAN DE MANEJO DE TRÁNSITO PARA TRASLADO DE REDES PMT REDES WF4	WF4
6	21-feb-25	L1T1-INT-CE-25-1121	ADVERTENCIA POR EL PRESUNTO INCUMPLIMIENTO A LA OBLIGACIÓN ESTABLECIDA EN EL APÉNDICE TÉCNICO 16 – SECCIÓN 1 PARA ACTIVIDADES DE PILOTAJE Y CONSTRUCCION DE REDES SOBRE AVENIDA CIUDAD DE VILLAVICENCIO Y AVENIDA PRIMERO DE MAYO (PMT-PILOTAJE- REDES-WF2)	WF2
7	21-feb-25	L1T1-INT-CE-25-1123	ADVERTENCIA POR EL PRESUNTO INCUMPLIMIENTO A LA OBLIGACIÓN ESTABLECIDA EN EL APÉNDICE TÉCNICO 16 – SECCIÓN 1 PARA ACTIVIDADES DE PILOTAJE Y CONSTRUCCION DE REDES SOBRE AVENIDA CALLE 1 ENTRE LA CARRERA 24 Y LA AVENIDA CARACAS (PMT-PILOTAJE- REDES-WF4).	WF4
8	20-feb-25	L1T1-INT-CE-25-1120	ADVERTENCIA PRESUNTO INCUMPLIMIENTO A LA OBLIGACIÓN ESTABLECIDA EN EL AT16 POR OBRAS SIN PLAN DE MANEJO DE TRÁNSITO PARA ACCIONES DE MOVILIDAD EN VÍAS DE DESVIO PMT DESVIOS WF3-WF4	WF4
9	20-feb-25	L1T1-INT-CE-25-1115	ADVERTENCIA PRESUNTO INCUMPLIMIENTO A LA OBLIGACION ESTABLECIDA EN EL AT16SECCION 1 EN LA IMPLEMENTACION DE LOS PLANES DE MANEJO DE TRANSITO PMT REDES VIADUCTO WF1-WF2	WF2
10	20-feb-25	L1T1-INT-CE-25-1155	ADVERTENCIA PRESUNTO INCUMPLIMIENTO A LA OBLIGACION ESTABLECIDA EN EL AT16SECCION 1 EN LA IMPLEMENTACION DE LOS PLANES DE MANEJO DE TRANSITO PMT REDES VIADUCTO WF1-WF2	WF2
11	20-feb-25	L1T1-INT-CE-25-1092	ADVERTENCIA POR EL PRESUNTO INCUMPLIMIENTO A LA OBLIGACIÓN ESTABLECIDA EN EL APÉNDICE TÉCNICO 16 – SECCIÓN 1 EN LA IMPLEMENTACIÓN DE LOS PLANES DE MANEJO DE TRÁNSITO (PMT-REDES-DESVÍOS- -WF3 Y WF4).	WF4/WF3

	INFORME MENSUAL DE INTERVENTORÍA				
	CONTRATO No. 148 DE 2020 INTERVENTORÍA INTEGRAL, TÉCNICA, ECONÓMICA, FINANCIERA, CONTABLE, JURÍDICA, ADMINISTRATIVA, OPERATIVA, PREDIAL, AMBIENTAL, SOCIAL Y DE SEGURIDAD SALUD EN EL TRABAJO PARA LA VIGENCIA DEL CONTRATO DE CONCESIÓN No. 163 DE 2019.				
	Código del Formato CSPLMB-FT-LFG-006	Vigencia del Formato 01/09/2024	Versión: V03	Pág. 944 de 1083	

No.	FECHA	RADICADO	ASUNTO	FRENTE OBRA
12	20-feb-25	L1T1-INT-CE-25-1091	ADVERTENCIA POR INCUMPLIMIENTO A LA OBLIGACIÓN ESTABLECIDA EN EL APÉNDICE TÉCNICO 16 – SECCIÓN 1 EN LA IMPLEMENTACIÓN DEL PLANES DE MANEJO DE TRÁNSITO (EN ADELANTE PMT) PARA LA CONSTRUCCIÓN DE VIADUCTO SOBRE LA AV PRIMERO DE MAYO ENTRE CALLE 35SUR Y CARRERA 72N (PMT-VIADUCTO-WF2).	WF2
13	26-feb-25	L1T1-INT-CE-25-1240	ADVERTENCIA DE PRESUNTO INCUMPLIMIENTO EN LA EJECUCIÓN E IMPLEMENTACIÓN DEL PLAN DE MANEJO DE TRÁNSITO (PMT) PARA LA APERTURA DEL INTERCAMBIADOR VIAL DE LA AVENIDA CALLE 72 CON AVENIDA CARACAS (PMT-INTERCAMBIADOR-WF6)	WF6
14	26-feb-25	L1T1-INT-CE-25-1239	ADVERTENCIA POR EL PRESUNTO INCUMPLIMIENTO A LA OBLIGACION ESTABLECIDA EN EL AT16 PLAN DE MANEJO DE TRANSITO PARA TRASLADO DE REDES, PILOTAJE Y ARMADO DE VIGA LANZADORA SOBRE AVENIDA CIUDAD DE VILLAVICENCIO ENTRE CARRERA 81C Y AVENIDA AGOBERTO MEJÍA PMT-TRASLADO DE REDES VIADUCTO WF2	WF2
15	28-feb-25	L1T1-INT-CE-25-1305	ADVERTENCIA PRESUNTO INCUMPLIMIENTO A LA OBLIGACIÓN ESTABLECIDA EN EL AT 16 – SECCIÓN 1 POR OBRAS SIN PLAN DE MANEJO DE TRANSITO TRASLADO DE REDES Y VIADUCTO ENTRE AV CARACAS CON CALLE 45 Y CALLE 73 ENTRE CARRERA 15 Y CARRERA 20 (PMT-REDES-VIADUCTO-WF6)	WF6
16	28-feb-25	L1T1-INT-CE-25-1307	ADVERTENCIA PRESUNTO INCUMPLIMIENTO A LA OBLIGACIÓN ESTABLECIDA EN EL AT 16 – SECCION 1, POR OBRAS SIN PLAN DE MANEJO DE TRANSITO PARA TRASLADO DE REDES SOBRE LA AV CARACAS ENTRE CALLE 13 Y CALLE 23 (PMT-REDES-WF5)	WF5
17	28-feb-25	L1T1-INT-CE-25-1313	ADVERTENCIA POR EL PRESUNTO INCUMPLIMIENTO A LA OBLIGACIÓN ESTABLECIDA EN EL AT 16 –FALTA DE PERSONAL DE TRANSITO PARA EL CONTROL Y VIGILANCIA (PMT-VIADUCTO-WF2)	WF2

Tabla 2.12-2. Relación de comunicaciones de incumplimientos PMT para el mes de febrero de 2025.

b) Comités de tránsito.

De acuerdo con el numeral 6.1 CONFORMACIÓN DEL COMITÉ DEL TRÁNSITO del Apéndice Técnico 16 – Especificaciones Técnicas para el Plan de Manejo de Tráfico, Señalización y Desvíos y Estudios de Movilidad se viene efectuando cada quince (15) los comités de tránsito para el seguimiento de PMT, los cuales se relacionan a continuación:

Comité de tránsito No. 84 LOTE B. 4 de febrero de 2025 (CSPLMB-FT-OCI-060_V00_L1T1-INT-AM-0704_V00 anexo 2.6. (g) – componente de tránsito y transporte).

Comité de tránsito No. 82 LOTE A. 5 de febrero de 2025 (CSPLMB-FT-OCI-060_V00_L1T1-INT-AM-0709_V00 anexo 2.6. (g) – componente de tránsito y transporte).

Comité de tránsito No. 83 LOTE C. 6 de febrero de 2025 (CSPLMB-FT-OCI-060_V00_L1T1-INT-AM-0711_V00 anexo 2.6. (g) – componente de tránsito y transporte).

Comité de tránsito No. 83 LOTE A. 19 de febrero de 2025 (CSPLMB-FT-OCI-060_V00_L1T1-INT-AM-0723_V00 anexo 2.6. (g) – componente de tránsito y transporte).

	INFORME MENSUAL DE INTERVENTORÍA				
	CONTRATO No. 148 DE 2020 INTERVENTORÍA INTEGRAL, TÉCNICA, ECONÓMICA, FINANCIERA, CONTABLE, JURÍDICA, ADMINISTRATIVA, OPERATIVA, PREDIAL, AMBIENTAL, SOCIAL Y DE SEGURIDAD SALUD EN EL TRABAJO PARA LA VIGENCIA DEL CONTRATO DE CONCESIÓN No. 163 DE 2019.				
	Código del Formato CSPLMB-FT-LFG-006	Vigencia del Formato 01/09/2024	Versión: V03	Pág. 945 de 1083	

Comité de tránsito No. 84 LOTE C. 20 de febrero de 2025 (CSPLMB-FT-OCI-060_V00_L1T1-INT-AM-724_V00 anexo 2.6. (g) – componente de tránsito y transporte).

Comité de tránsito No. 85 LOTE B. 25 de febrero de 2025 (CSPLMB-FT-OCI-060_V00_L1T1-INT-AM-0726_V00 anexo 2.6. (g) – componente de tránsito y transporte).

c) Matriz de Evaluación PMT específico.

En el anexo 2.12.2 se presentará la Matriz de Evaluación PMT específico realizada por la interventoría en la Etapa de Construcción del periodo comprendido entre el 01 al 28 de febrero de 2025 la cual a la fecha no se encuentra conciliada con el Concesionario en el periodo evaluado. Para el presente mes de evaluación se califica los siguientes parámetros por actividad

- Señalización Vertical y dispositivos.
- Señalización horizontal.
- Manejo Peatonal.
- Estado de condición de las vías.
- Manejo de intersecciones e intercambiadores.
- Cumplimiento de parámetros de control de tránsito.
- Cumplimiento de compromisos.
- Tiempo de vigencia de los PMT.
- Personal asignado al PMT.
- Informes Mensuales.
- Actividades de contingencia.
- Inconformidades al PMT.

En el cumplimiento de parámetros de control de tránsito se remite la siniestralidad encontrada por el Concesionario, el cual se reporta para el mes inmediatamente anterior, dado que en el mes en evaluación no se cuenta con la información de los siniestros capturados por la SDM a partir del sistema de información geográfico de siniestralidad.



Siniestro viales de la PLMB							
Periodo	LOTE	WF	Cierres viales y desvios (PMT)			Total Siniestros	Total Equivalentes
			Solo daños	Heridos	Fallecidos		
ene-25	A	WF1	0	9	0	9	18
		WF2	1	19	0	20	39
	B	WF3	1	13	0	14	27
		WF4	0	2	0	2	4
	C	WF5	1	4	1	6	22,4
		WF6	0	3	2	5	32,8

Tabla 2.12-3. Relación de siniestros viales sobre el corredor y vías de desvío de la PLMB

	INFORME MENSUAL DE INTERVENTORÍA				
	CONTRATO No. 148 DE 2020 INTERVENTORÍA INTEGRAL, TÉCNICA, ECONÓMICA, FINANCIERA, CONTABLE, JURÍDICA, ADMINISTRATIVA, OPERATIVA, PREDIAL, AMBIENTAL, SOCIAL Y DE SEGURIDAD SALUD EN EL TRABAJO PARA LA VIGENCIA DEL CONTRATO DE CONCESIÓN No. 163 DE 2019.				
	Código del Formato CSPLMB-FT-LFG-006	Vigencia del Formato 01/09/2024	Versión: V03	Pág. 946 de 1083	

De acuerdo con la tabla anterior, se observa un aumento en la siniestralidad con fallecido en los frentes de obra 5 y 6, el cual se atribuye posiblemente al comportamiento de los conductores.

[2.12. Segto Plan Manejo Transito.pdf](#)

	INFORME MENSUAL DE INTERVENTORÍA				
	CONTRATO No. 148 DE 2020 INTERVENTORÍA INTEGRAL, TÉCNICA, ECONÓMICA, FINANCIERA, CONTABLE, JURÍDICA, ADMINISTRATIVA, OPERATIVA, PREDIAL, AMBIENTAL, SOCIAL Y DE SEGURIDAD SALUD EN EL TRABAJO PARA LA VIGENCIA DEL CONTRATO DE CONCESIÓN No. 163 DE 2019.				
	Código del Formato CSPLMB-FT-LFG-006	Vigencia del Formato 01/09/2024	Versión: V03	Pág. 947 de 1083	

2.13. Seguimiento a los Riesgos

El presente capítulo reporta el seguimiento a los riesgos del Contrato de Concesión 163 /2019, a febrero de 2025, con base en el contenido establecido en el Apéndice B del Contrato de Interventoría 148/2020, el cual señala:

El Interventor deberá reportar cualquier desviación que se presente, teniendo en cuenta un registro de riesgos que, sean de responsabilidad compartida o exclusiva de la EMB, que contenga como mínimo: i) ID consecutivo; ii) Actividad (según WBS donde se identifica); iii) Nombre del riesgo. iv) Causas; v) Posibles consecuencias; vi) Clasificación del riesgo; vii) Controles propuestos.

Con base en reunión del 24/09/2024, se acordó con la EMB que, a partir del informe de septiembre, se reportara únicamente el seguimiento a los riesgos del Contrato 163/2019, Capítulo XVII de asignación Pública y/o Compartida, excluyéndose de esta parte los riesgos del privado. Además, se acordó que el otro componente del presente informe corresponde al seguimiento y análisis de los riesgos Top 10 reportados por el Concesionario.

Sin perjuicio de esto y de la obligación de realizar seguimiento únicamente a los riesgos compartidos o de EMB, esto con el fin de identificar de forma temprana si la Entidad cuenta o deberá pedir los recursos contingentes para mitigar los efectos de los riesgos que se llegasen a materializar; teniendo en cuenta la envergadura del proyecto, con el presente informe se reportara el seguimiento y recomendaciones en la gestión de riesgos del privado, para lo cual se deja la salvedad que este ejercicio se realiza a petición de la Entidad y por lo tanto lo consignado por la Interventoría corresponden a una opinión y/o evaluación de la información suministrada por el Concesionario y de las situaciones que se evidencian en el seguimiento que se realiza al contrato de concesión y en ningún modo, modifica o sustituye las obligaciones que el Concesionario tiene en materia de gestionar sus riesgos, por lo tanto no se profundiza en el planteamiento de acciones de mitigación sobre componentes técnicos y/o administrativos que se enmarquen en la obligación del concesionario de valorar y gestionar sus riesgos.

Finalmente, se reporta de forma ejecutiva el seguimiento a los riesgos operativos, con apoyo del tablero de los disparadores de “Riesgos Banca” que el área de riesgos de la interventoría mensualmente carga en la herramienta Power Bi, precisando que su reporte será con un mes anterior al corte del presente informe.

Contextualización

La Interventoría mediante Memorando Técnico INTERVENTOR-FT-OCI-008_L1T1-CON-GRI-PN-0001_VEE, emitió concepto de No Objeción a la versión VEE del Plan de Gestión de Riesgos del proyecto presentado por el concesionario el Concesionario, en adelante PGR, allegada mediante comunicado

	INFORME MENSUAL DE INTERVENTORÍA				
	CONTRATO No. 148 DE 2020 INTERVENTORÍA INTEGRAL, TÉCNICA, ECONÓMICA, FINANCIERA, CONTABLE, JURÍDICA, ADMINISTRATIVA, OPERATIVA, PREDIAL, AMBIENTAL, SOCIAL Y DE SEGURIDAD SALUD EN EL TRABAJO PARA LA VIGENCIA DEL CONTRATO DE CONCESIÓN No. 163 DE 2019.				
	Código del Formato CSPLMB-FT-LFG-006	Vigencia del Formato 01/09/2024	Versión: V03	Pág. 948 de 1083	

L1T1-CON-GRI-PN-0001_VEE del día 2021-05-26, a partir del cual se remitió el PGR en Versión 00 para su implementación.

Lo anterior de conformidad con lo señalado en los Numerales 3.1 y 3.7 del Apéndice Técnico No. 3, donde se establece que se debe tomar como insumo para la construcción el Plan de Gestión de Riesgos del Proyecto, la guía PMBOK-PMI o la ISO 21500, previamente entregadas por la Empresa Metro Bogotá al Concesionario, en las cuales se establece en el Capítulo 11 de la Guía PMBOK sexta edición sobre **GESTIÓN DE LOS RIESGOS DEL PROYECTO**, donde se indica que: *“La Gestión de los riesgos del proyecto incluye los procesos para llevar a cabo la planificación de la gestión, identificación, análisis, planificación de respuesta, implementación de respuesta y monitoreo de los riesgos de un proyecto. Los objetivos de la gestión de los riesgos del proyecto son aumentar la probabilidad y/o el impacto de los riesgos positivos y disminuir la probabilidad y/o el impacto de los riesgos negativos, a fin de optimizar las posibilidades de éxito del proyecto.”*

Por lo cual, mediante transmittal CONCESIONARIO-TRN-001597 de ACONEX, el Concesionario envió el Plan de Gestión de Riesgos Version-01 (documento L1T1-CON-GRI-PN-0001), bajo el cual se reportan ajustes en los criterios de clasificación y calificación del Plan de Gestión de Riesgos Versión 00



Durante el mes de noviembre de 2022, se radicó el Plan de Gestión de Riesgos V_02 el cual recoge la alineación de criterios de calificación dados por la EMB a partir de enfoques metodológicos dados por la Banca de Inversión. Entre diciembre de 2022 y febrero de 2023 se adelantaron mesas conjuntas con la EMB, para la revisión de dicho documento PGR V_02.

A partir de lo anterior, el Concesionario mediante transmittal ML1-TRN-016943 del 17 de abril de 2023 presentó el Plan de Gestión de Riesgos versión 03 (L1T1-CON-GRI-PN-0001), el cual la interventoría respondió en los primeros días de junio de 2023, bajo comunicado EXT23-0011254 del 30 de junio de 2023, indicando “documento sin observaciones”

Conforme lo establecido en el Apéndice Técnico 3, numeral 3.7, el concesionario debe hacer un monitoreo de los riesgos asociado al seguimiento de la efectividad de los tratamientos implementados. Igualmente, en el PGR se estableció lo siguiente: *“...Cada tres meses se realizará un informe consolidado que se revisará por el comité de riesgos del concesionario, una vez este se apruebe será remitido de manera oficial a la interventoría y la EMB.”*

El 22 de noviembre de 2024, mediante transmittal **ML1-TRN-036055**, el concesionario presentó el Análisis de Riesgos correspondiente al periodo mayo – julio de 2024, el cual se revisó en forma conjunta con la EMB y la PMO, y las observaciones enviadas con radicado L1T1-INT-CE-25-0510 del 28 de enero de 2025.

La Interventoría reporta el seguimiento a los riesgos del proyecto en dos aspectos:

	INFORME MENSUAL DE INTERVENTORÍA				
	CONTRATO No. 148 DE 2020 INTERVENTORÍA INTEGRAL, TÉCNICA, ECONÓMICA, FINANCIERA, CONTABLE, JURÍDICA, ADMINISTRATIVA, OPERATIVA, PREDIAL, AMBIENTAL, SOCIAL Y DE SEGURIDAD SALUD EN EL TRABAJO PARA LA VIGENCIA DEL CONTRATO DE CONCESIÓN No. 163 DE 2019.				
	Código del Formato CSPLMB-FT-LFG-006	Vigencia del Formato 01/09/2024	Versión: V03	Pág. 949 de 1083	

Un primer componente, es el **seguimiento a los 10 riesgos con mayor calificación de probabilidad e impacto (Top 10 de los riesgos)**², y conforme con el seguimiento que se hace en los comités de riesgos que se llevan a cabo de forma mensual, y complementando con lo considerado en la metodología de la banca en la que se identifica el evento, la causa y el impacto.

Este seguimiento, se hace conforme con los criterios de clasificación, calificación, los planes de acción y controles fijados en el Plan de Gestión de Riesgos vigente. Así mismo, se relacionan las alertas tempranas de la Interventoría, las acciones sobre las mismas y el seguimiento al Plan de Acción sobre los 10 principales riesgos que se analizan juntamente con la Empresa Metro De Bogotá, la PMO, el Concesionario y la Interventoría, en los comités de riesgos mensuales.

Se precisa que el seguimiento a los riesgos de seguridad y salud en el trabajo , seguridad vial y gestión de riesgos de desastres se reportan por el área ambiental, social y seguridad en el trabajo de la interventoría en el cuerpo integral de este informe con anexos separados, en el presente capítulo se resaltan eventualmente aspectos de seguridad cuando se vea afectados los riesgos puntuales de la descripción del proyecto en su responsabilidad, bien sea que como consecuencia de un accidente o incidente se impacte la triple restricción (costo, tiempo , alcance) o temas reputacionales.

Un segundo componente corresponde al seguimiento de los riesgos contractuales, conforme con lo regulado en **el Contrato de Concesión No 163 de 2019, (Capítulo 17)**, para lo cual se reporta el contexto del riesgo, el seguimiento en el periodo correspondiente y la actualización de la probabilidad e impacto esta última únicamente en lo correspondiente a los riesgos públicos o compartidos.

La gestión de los riesgos del proyecto corresponde al Concesionario y a la Empresa Metro Bogotá como entidad contratante, asignatarios y responsables de los riesgos, no obstante, en función de las obligaciones de reportar cualquier desviación, se presenta la siguiente contextualización sobre la gestión de riesgos de proyectos, bajo las técnicas de herramientas del PMI, conforme el PMBOK 6, sobre las cuales la interventoría adopta las tareas asociadas al control y reporte.

a) Planificación de los Riesgos

Etapa correspondiente a la elaboración y formulación de Plan de Gestión de Riesgos del proyecto, sobre el cual la interventoría sobre la versión 03, como se indicó anteriormente, conceptuó que no tenía observaciones, por lo tanto, se toma como la vigente.

b) Identificación de los Riesgos

La identificación de los riesgos se realizó de acuerdo con las técnicas y herramientas relacionadas en informes anteriores considerando los lineamientos incluidos en la sexta edición del PMBOK. Acorde

² Identificados a partir del Plan de Gestión de Riesgos no Objetado, en su versión actualizada PGR-V03

	INFORME MENSUAL DE INTERVENTORÍA				
	CONTRATO No. 148 DE 2020 INTERVENTORÍA INTEGRAL, TÉCNICA, ECONÓMICA, FINANCIERA, CONTABLE, JURÍDICA, ADMINISTRATIVA, OPERATIVA, PREDIAL, AMBIENTAL, SOCIAL Y DE SEGURIDAD SALUD EN EL TRABAJO PARA LA VIGENCIA DEL CONTRATO DE CONCESIÓN No. 163 DE 2019.				
	Código del Formato CSPLMB-FT-LFG-006	Vigencia del Formato 01/09/2024	Versión: V03	Pág. 950 de 1083	

con los lineamientos del CONPES 3961 de 2019 se realizó la asignación y clasificación de los riesgos que se encuentran relacionados en el contrato 163 de 2019, Capítulo 17

c) Matriz de Riesgos del proyecto PLMB

La matriz de riesgos del proyecto se construyó a partir de los criterios de clasificación y calificación concertados con el Plan de Gestión de Riesgos no objetado (PGR-V0) actualizado (PGR-V01) y PGR-V03 (vigente). A partir de lo anterior, en los comités de riesgos se analizan nuevos eventos sobre los cuales se discute sobre su incorporación en la matriz y se presenta en el Análisis de Riesgos conforme con el Apéndice Técnico 3, Numeral 3.7 del Contrato de Concesión No 163 de 2019.

Dicha Matriz, es contrastada con los riesgos identificados en el Contrato de Concesión, los riesgos identificados por la PMO, la interventoría y el documento CONPES 3691 de 2019.

d) Evaluación Cualitativa

En razón a que evaluar cualitativamente los riesgos supone la comparación de percepciones subjetivas con respecto a los diferentes eventos de riesgo, una vez obtenido el Plan de Gestión de Riesgos del Proyecto como el resultado de alinear los PGR de EL CONCESIONARIO y el PGR de EMB, se concertaron los siguientes criterios de calificación y que es importante presentar en los presente informes para que se tenga el contexto de cómo se analiza la probabilidad de los riesgos que conforman el Top 10.

En el presente informe, se muestran los criterios que corresponden a una matriz de calificación de 4x4, alineados con el Plan de Gestión de Riesgos que la Empresa Metro de Bogotá y siguiendo las recomendaciones de la Banca. Criterios cuya aplicación para evaluar los riesgos del proyecto inició con el informe mensual del mes de octubre de 2023.

PROBABILIDAD	Común	4	4	8	12	16
	Posible	3	3	6	9	12
	Poco común	2	2	4	6	8
	Remoto / Nunca	1	1	2	3	4
			1	2	3	4
		Bajo	Medio Bajo	Medio Alto	Alto	
		IMPACTO				

Figura 2.13-1. Mapa de probabilidad e impacto del PGR V 03 Documento Alineado EL CONCESIONARIO-EMPRESA METRO DE BOGOTÁ

	INFORME MENSUAL DE INTERVENTORÍA				
	CONTRATO No. 148 DE 2020 INTERVENTORÍA INTEGRAL, TÉCNICA, ECONÓMICA, FINANCIERA, CONTABLE, JURÍDICA, ADMINISTRATIVA, OPERATIVA, PREDIAL, AMBIENTAL, SOCIAL Y DE SEGURIDAD SALUD EN EL TRABAJO PARA LA VIGENCIA DEL CONTRATO DE CONCESIÓN No. 163 DE 2019.				
	Código del Formato CSPLMB-FT-LFG-006	Vigencia del Formato 01/09/2024	Versión: V03		Pág. 951 de 1083





Figura 2.13-2. Criterios de criticidad de riesgos

Impact Value	Expresión	Sobrecosto		Sobre el tiempo o cronograma de proyecto	Dañños intangibles Reputación	Ambiente / Sociales
1	Bajo	menor a 69.5 Miles de Millones COP	<0.1%	Retrasos menores a un mes	<ul style="list-style-type: none"> - Aceptación general del público - Cantidad mínima o nula, de quejas o reclamaciones publico especifico o grupos focales, incluye grupos especificos tales como JAL juntas de acción comunal, agremiaciones veedurías ciudadanas ONG y otras organizaciones. - No presenta un nivel de severidad o criticidad contra la reputación del proyecto - Sin Reportes en Medios de comunicación local y redes sociales. - Alertas internas (únicamente concesionario) que pueden generar exposición del proyecto. 	<ul style="list-style-type: none"> -Afectación Leve de recursos naturales (agua, suelo, aire, biótico, etc.). -Áreas de influencia directa y zona de trabajos particular o puntual a un frente de trabajo -Recuperación o remediación Menor a 3 mes, efectos que no requieren medidas de mitigación.
2	Medio	entre 69,5 y 417 Miles de Millones COP	Entre 0,1 a 2%	Retraso entre 1 y 3 meses	<ul style="list-style-type: none"> - Aceptación condicionada o parcial del público. - Cantidad de quejas bajas o reclamaciones especificas publico adyacente al proyecto, incluye grupos especificos tales como, JAL juntas de accion comunal, agremiaciones, veedurías ciudadanas ONG y otras organizaciones. - Nivel de severidad o criticidad leve contra la reputación del proyecto - Reportes en Medios de comunicación local y redes sociales, con afectaciones negativas bajo o leve. - Accidentalidad leve conocida por medios (ej. Tránsito) - Alertas internas (Actores del Proyecto) que pueden generar exposición del proyecto. 	<ul style="list-style-type: none"> -Afectación o daño moderado a los recursos naturales (agua, suelo, aire, biótico, etc.). -Áreas adyacentes, aledañas a la zona de trabajos o intervención que incluye un tramo o seccion de proyecto, dentro del area de influencia directa -Recuperación y/o remediación entre 3 y 6 meses, requiere medidas de mitigación bajas o leves
3	Alto	entre 417 y 695 Miles de Millones COP	Entre 2 a 4%	Retraso entre 3 y 6 meses	<ul style="list-style-type: none"> - Insatisfacción moderada o de publico sectorizado - Moderada cantidad de Quejas o reclamaciones de escala local incluye grupos especificos tales como, JAL juntas de acción comunal, agremiaciones, veedurías ciudadanas ONG y otras organizaciones, publico focalizado. - Presenta un nivel de severidad o criticidad media o moderada contra la reputación del proyecto -Despliegue de noticias o reportes en medios nacionales y regionales, redes sociales entre otros, con exposición negativa moderada. - Exposición negativa del proyecto por parte de cualquier parte interesada. 	<ul style="list-style-type: none"> -Afectación o daño grave de recursos naturales (agua, suelo, aire, biótico, etc.) -Áreas adyacentes, aledañas a la zona de trabajos o intervención y puede llegar a comprometer áreas parciales ambientalmente sensibles con una connotación local (Barrio, UPZ) -Recuperación y/o remediación entre 6 y 12 meses, requiere medidas de mitigación o contingencia moderadas.
4	Muy Alto	encima de 695Miles de Millones COP	4% Base Contractual de (2017)	Retraso de más de 6 meses	<ul style="list-style-type: none"> - Insatisfacción total del público con el proyecto - Gran cantidad de reclamaciones o quejas de una elevada escala publica y legal, incluye grupos especificos tales como JAL juntas de acción comunal, agremiaciones, veedurías ciudadanas ONG y otras organizaciones. - Presenta un nivel de severidad o criticidad alta contra la reputación del proyecto - Despligue de noticias o reportes en medios nacionales, internacionales, redes sociales entre otros con alto nivel de exposición negativa. - Escándalos que comprometan continuidad del proyecto (Malas practicas, Management Override, Procesos de tipo de legal) 	<ul style="list-style-type: none"> - Afectación catastrófica de recursos naturales (agua, suelo, aire, biótico, etc.). -Áreas adyacentes, aledañas a la zona de trabajos o intervención y compromete áreas ambientalmente sensibles con una connotación regional (departamento, ciudad, localidad) -Recuperación ambientales superiores a 12 meses, requiere medida de contingencia o reparación integral.

	INFORME MENSUAL DE INTERVENTORÍA				
	CONTRATO No. 148 DE 2020 INTERVENTORÍA INTEGRAL, TÉCNICA, ECONÓMICA, FINANCIERA, CONTABLE, JURÍDICA, ADMINISTRATIVA, OPERATIVA, PREDIAL, AMBIENTAL, SOCIAL Y DE SEGURIDAD SALUD EN EL TRABAJO PARA LA VIGENCIA DEL CONTRATO DE CONCESIÓN No. 163 DE 2019.				
	Código del Formato CSPLMB-FT-LFG-006	Vigencia del Formato 01/09/2024	Versión: VO3	Pág. 952 de 1083	

Impact Value	Expresión	Sobrecosto	Seguridad y Salud	Cumplimiento regulatorio y legal	Alcance y Calidad (Desviación en entregables)	
1	Bajo	menor a 69.5 Miles de Millones COP	<0.1%	<p>Accidente o enfermedad de menor afectación (incapacidad temporal menor a 8 días)</p>	<ul style="list-style-type: none"> -Afectación o violación de convenios o acuerdos a nivel interno. -Alerta preventiva por actores del proyecto (EMB-CSPLMB-PMO) -Violación de un documento o instrucción de un departamento interno de ML1. -Solicitudes, recomendaciones para el cumplimiento de cualquier aspecto contractual o legal. 	<ul style="list-style-type: none"> -Cambios al alcance y/o calidad no críticos, no necesitan modificación del contrato, ni utilización de protocolos contractuales, tales como una sección de área de trabajos específica (frente de trabajos o sección de obra) - Sin generación de reprocesos constructivos - Cambios que no generan la detención del proyecto
2	Medio	entre 69,5 y 417 Miles de Millones COP	Entre 0,1 a 2 %	<p>Accidente o enfermedad (incapacidad temporal entre 8 y 60)</p>	<ul style="list-style-type: none"> -Afectación o violación de convenios a nivel contractual o específico de contrato. -Imposición de alerta contrato de concesión. Violar un requisito del proyecto o compañía, incumplimientos contractuales, llamados de atención, imposición de periodos de cura. 	<ul style="list-style-type: none"> -Cambios al alcance y/o calidad que requieren modificaciones utilizando los protocolos y herramientas contractuales, áreas secundarias del alcance afectadas parte de no sustancial de una UE como un tramo o una sección. - Con la generación de algún reprocesos menor - Cambios que podrían generar la detención de una UE.
3	Alto	entre 417 y 695 Miles de Millones COP	Entre 2 a 4%	<p>Accidente o enfermedad (incapacidad temporal entre 60 en 180 adelante)</p> <p>Accidente o enfermedad (incapacidad permanente parcial o muerte a largo plazo de una persona)</p>	<ul style="list-style-type: none"> -Afectación o violación de normas o regulaciones locales, de moderado impacto sobre el proyecto. -Incumplimientos contractuales que den como consecuencia la Imposición de Multas/Sanciones moderadas, conflictos contractuales. - Reclamaciones, litigios o Juicios importantes. 	<ul style="list-style-type: none"> -Cambios al alcance y/o calidad que requieren modificaciones utilizando los protocolos y herramientas contractuales, áreas principales de una UE del alcance afectadas como un tramo o una sección del proyecto. - Con la generación de reprocesos importante que afectan una sección específica o sección constructiva del proyecto. - Cambios que podrían generar la detención total de varias UE. (ver tiempos correlacionados en retraso de Ruta Crítica)
4	Muy Alto	encima de 695Miles de Millones COP	4% Base Contractual de (2017)	<p>Accidente o enfermedad que comprometa la vida de una o varias personas (incluye causas de enfermedades infectocontagiosas)</p>	<p>Afectación o Violación de convenios o regulaciones nacionales internacionales de alto impacto sobre el proyecto.</p> <p>Imposición de Multas/Sanciones y litigios o Juicios que podrían detener la ejecución de contrato de concesión. (caducidad, nulidad de contrato, terminación anticipada, suspensión , diferencia contractual, entre otros)</p>	<ul style="list-style-type: none"> -Cambios al alcance y/o calidad que requieren modificaciones al contrato de forma general, áreas principales del alcance que afectan sustancialmente una sección de los entregables o sección importante del proyecto. -Generación de reprocesos que afectan una o varias unidades de ejecución de manera importante y que obstaculiza la continuidad de proyecto. - Cambios que podrían detener el proyecto en su totalidad

	INFORME MENSUAL DE INTERVENTORÍA				
	CONTRATO No. 148 DE 2020 INTERVENTORÍA INTEGRAL, TÉCNICA, ECONÓMICA, FINANCIERA, CONTABLE, JURÍDICA, ADMINISTRATIVA, OPERATIVA, PREDIAL, AMBIENTAL, SOCIAL Y DE SEGURIDAD SALUD EN EL TRABAJO PARA LA VIGENCIA DEL CONTRATO DE CONCESIÓN No. 163 DE 2019.				
	Código del Formato CSPLMB-FT-LFG-006	Vigencia del Formato 01/09/2024	Versión: V03	Pág. 953 de 1083	

Valor de Impacto	Expresión	Seguridad y Salud	Cumplimiento regulatorio y legal	Alcance y Calidad (Desviación en entregables)
1	Bajo	Accidente o enfermedad de menor afectación (incapacidad temporal menor a 8 días)	-Afectación o violación de convenios o acuerdos a nivel interno. -Alerta preventiva por actores del proyecto (EMB-CSPLMB-PMO) -Violación de un documento o instrucción de un departamento interno de ML1. -Solicitudes, recomendaciones para el cumplimiento de cualquier aspecto contractual o legal.	-Cambios al alcance y/o calidad no críticos, no necesitan modificación del contrato, ni utilización de protocolos contractuales, tales como una sección de área de trabajos específica (frente de trabajos o sección de obra) - Sin generación de reprocesos constructivos - Cambios que no generan la detención del proyecto
2	Medio	Accidente o enfermedad (incapacidad temporal entre 8 y 60)	-Afectación o violación de convenios a nivel contractual o específico de contrato. -Imposición de alerta contrato de concesión. Violar un requisito del proyecto o compañía, incumplimientos contractuales, llamados de atención, imposición de periodos de cura.	-Cambios al alcance y/o calidad que requieren modificaciones utilizando los protocolos y herramientas contractuales, áreas secundarias del alcance afectadas parte de no sustancial de una UE como un tramo o una sección. - Con la generación de algún reproceso menor - Cambios que podrían generar la detención de una UE.
3	Alto	Accidente o enfermedad (incapacidad temporal entre 60 en 180 adelante) Accidente o enfermedad (incapacidad permanente parcial o muerte a largo plazo de una persona)	-Afectación o violación de normas o regulaciones locales, de moderado impacto sobre el proyecto. -Incumplimientos contractuales que den como consecuencia la Imposición de Multas/Sanciones moderadas, conflictos contractuales. - Reclamaciones, litigios o Juicios importantes.	-Cambios al alcance y/o calidad que requieren modificaciones utilizando los protocolos y herramientas contractuales, áreas principales de una UE del alcance afectadas como un tramo o una sección del proyecto. - Con la generación de reprocesos importante que afectan una sección específica o sección constructiva del proyectó. - Cambios que podrían generar la detención total de varias UE. (ver tiempos correlacionados en retraso de Ruta Critica)
4	Muy Alto	Accidente o enfermedad que comprometa la vida de una o varias personas (incluye causas de enfermedades infectocontagiosas)	Afectación o Violación de convenios o regulaciones nacionales internacionales de alto impacto sobre el proyecto. Imposición de Multas/Sanciones y litigios o Juicios que podrían detener la ejecución del contrato de concesión. (caducidad, nulidad de contrato, terminación anticipada, suspensión, diferencia contractual, entre otros)	-Cambios al alcance y/o calidad que requieren modificaciones al contrato de forma general, áreas principales del alcance que afectan sustancialmente una sección de los entregables o sección importante del proyecto. -Generación de reprocesos que afectan una o varias unidades de ejecución de manera importante y que obstaculiza la continuidad de proyecto. - Cambios que podrían detener el proyecto en su totalidad

Tabla 2.13-1. Escala de Probabilidad e impacto PGR alineados

En los siguientes LINK se encuentran los Anexos:

[2.13. Seguimiento a los Riesgos.pdf](#)

1. ESCALA DE IMPACTO PGR ALINEADOS: Corresponde a la escala de los criterios de evaluación de probabilidad e impacto 4 x 4, del Plan de Gestión de Riesgos V_03, alineados con el nuevo Plan de Gestión de Riesgos de la EMB.
2. TOP 10 DE RIESGOS: Corresponde al Top 10 de los riesgos del mes objeto del informe, mostrando el nivel de riesgo, el Plan de Acción, el seguimiento al mes del presente informe y el seguimiento y recomendaciones de la interventoría.

	INFORME MENSUAL DE INTERVENTORÍA				
	CONTRATO No. 148 DE 2020 INTERVENTORÍA INTEGRAL, TÉCNICA, ECONÓMICA, FINANCIERA, CONTABLE, JURÍDICA, ADMINISTRATIVA, OPERATIVA, PREDIAL, AMBIENTAL, SOCIAL Y DE SEGURIDAD SALUD EN EL TRABAJO PARA LA VIGENCIA DEL CONTRATO DE CONCESIÓN No. 163 DE 2019.				
	Código del Formato CSPLMB-FT-LFG-006	Vigencia del Formato 01/09/2024	Versión: V03	Pág. 954 de 1083	

3. EVOLUCIÓN DEL NIVEL DE RIESGO Últimos Meses: Evolución del nivel de riesgo para los riesgos que más se han mantenido en los últimos meses en el Top 10.
4. Acta Comité de Riesgos del mes en la relación de actas del informe.

2.13.1. Análisis Top 10 Riesgos febrero 2025

Análisis comparativo con respecto al mes anterior, evaluado en la matriz de seguimiento evidenciando los cambios de valoración o nivel de riesgo con corte al 28 de febrero de 2025³,

³ Pueden existir cambios o ajustes posteriores a criterio de la ML1.

	INFORME MENSUAL DE INTERVENTORÍA			
	CONTRATO No. 148 DE 2020 INTERVENTORÍA INTEGRAL, TÉCNICA, ECONÓMICA, FINANCIERA, CONTABLE, JURÍDICA, ADMINISTRATIVA, OPERATIVA, PREDIAL, AMBIENTAL, SOCIAL Y DE SEGURIDAD SALUD EN EL TRABAJO PARA LA VIGENCIA DEL CONTRATO DE CONCESIÓN No. 163 DE 2019.			
	Código del Formato CSPLMB-FT-LFG-006	Vigencia del Formato 01/09/2024	Versión: V03	



enero-25	NIVEL R.S	febrero-25	NIVEL R.S
Inicio tardío de obras o retraso significativo por gestiones técnicas u operativas de obra	12	Inicio tardío de obras o retraso significativo por gestiones técnicas u operativas de obra	12
Obstáculo en el movimiento o protección de los TR (Redes en responsabilidad de ML 1)	9	Obstáculo en el movimiento o protección de los TR (Redes en responsabilidad de ML 1)	9
Problemas de logística operativa (transporte) de insumos, personal, equipos, maquinaria, vehículos o materiales durante transporte en infraestructura externa o durante maniobras	6	Problemas de logística operativa (transporte) de insumos, personal, equipos, maquinaria, vehículos o materiales durante transporte en infraestructura externa o durante maniobras	6
Falla en la implementación de Planes de Manejo de Tránsito	6	Falla en la implementación de Planes de Manejo de Tránsito	6
Retrasos u omisión de permisos y licencias, gestión de ML1	6	Retrasos u omisión de permisos y licencias, gestión de ML1	6
Acciones de hecho en contra del proyecto por razones sociales, políticas, económicas medio ambientales u otras que detienen o afectan la ejecución de las obras.	6	Acciones de hecho en contra del proyecto por razones sociales, políticas, económicas medio ambientales u otras que detienen o afectan la ejecución de las obras.	6
Disposición de tierras, lotes, tardía o con impedimentos para la ejecución de los trabajos.	6	Disposición de tierras, lotes, tardía o con impedimentos para la ejecución de los trabajos.	6
Diseño (-Oportunidad -Calidad -Cumplimiento normativo/ Legal -Ejecutable -construible -Cambios o ajustes)	6	 Ocurrencia de accidentes en zonas de trabajo acciones propias acciones previsibles (diferentes a los provocados en el SE16)	6
Ocurrencia de accidentes en zonas de trabajo acciones propias acciones previsibles (diferentes a los provocados en el SE16)	6	 Diseño (-Oportunidad -Calidad -Cumplimiento normativo/ Legal -Ejecutable -construible -Cambios o ajustes)	6
Daños a infraestructuras de servicios públicos o a terceros durante la construcción	6	 Fallo en los procesos de construcción conectado con (SE 16 en caso de ser de desastre)	6
PROMEDIO NIVEL DE RIESGO	6.90	PROMEDIO NIVEL DE RIESGO	6.90

Figura 2.13-3. Comparativo top 10 riesgos.

Datos ML1.

Se mantiene el nivel de riesgo a general del top 10 en 6.90. con variación en la ubicación de Ocurrencias de Accidentes den zonas de trabajo, y El impacto de los Diseños en (-Oportunidad

	INFORME MENSUAL DE INTERVENTORÍA			
	CONTRATO No. 148 DE 2020 INTERVENTORÍA INTEGRAL, TÉCNICA, ECONÓMICA, FINANCIERA, CONTABLE, JURÍDICA, ADMINISTRATIVA, OPERATIVA, PREDIAL, AMBIENTAL, SOCIAL Y DE SEGURIDAD SALUD EN EL TRABAJO PARA LA VIGENCIA DEL CONTRATO DE CONCESIÓN No. 163 DE 2019.			
Código del Formato CSPLMB-FT-LFG-006	Vigencia del Formato 01/09/2024	Versión: V03	Pág. 956 de 1083	

-Calidad, -Cumplimiento normativo/ Legal, -Ejecutable – construible, - Cambios o ajustes), ingresa al top 10 "Fallo en los procesos de construcción conectado con (SE 16 en caso de ser de desastre) dado la presencia y evidencia de fallos de calidad por parte de la interventoría en diversos elementos entregados y que al aumentar los niveles de entregas en los próximos periodos este riesgo permanecerá latente y constante que esperamos con la acción de las partes podamos controlar en su debida medida.

En el presente análisis se observan estos riesgos en su estado actual y a partir del control que adelanta la interventoría, soportando en las comunicaciones de la gestión temprana de riesgos que se ha denominado las "TRIPLE A" (Avisos, Alertas y Advertencias).

1. CO22 Inicio tardío de obras o retraso significativo por gestiones técnicas u operativas de obra

Los retrasos significativos por las gestiones técnicas u operativos en la obra se mantienen en un nivel preponderante puesto que aún persisten los riesgos de retraso en entrega de obras y cumplimiento de los hitos de entrega principalmente por bajos capacidad de instalación de Vigas e izaje de Vanos.

En febrero se agudiza la diferencia porcentual entre lo programado 46.96% y lo ejecutado 43.02% acercándose a un retraso del 4%; por parte de la interventoría se realiza seguimiento y avisos tempranos con el fin de medidas técnicas y administrativas generales para controlar desviaciones mayores.

Por medio del incremento de las líneas de producción con la adquisición de nuevas formaletas que permitan mayor rendimiento en los modelos de vigas y vanos, se planea lograr menores retraso y estabilidad en los procesos de instalación en el viaducto, para el mes de febrero se lograron llegar a 330 vigas producidas, pero aún está por debajo de la meta de 360. El rendimiento esperado del PV12 para instalación es de 7 a 9 días de duración promedio por Vano sin embargo para lograr disminuir el retraso persistente en la line aplaneada del cronograma se requiere mejorar este tiempo a 6 a 7 días e incluso lograr 5 días por Vano.

Persisten retrasos amplios en el montaje de estaciones BTR en estaciones 2 y 3.

Los tiempos de armado del puente metálico se han aumentado por el cambio de sistema y realización de maniobras para no intervenir el cauce del rio.

Los procesos de interfaces entre producción, transporte e instalación y a su vez las interfases entre contratistas crean desfases amplios en los tiempos de los cronogramas, por lo cual se debería incorporar el seguimiento de los riesgos de interfases para observar causas mas amplias de los retrasos generales.

	INFORME MENSUAL DE INTERVENTORÍA			
	CONTRATO No. 148 DE 2020 INTERVENTORÍA INTEGRAL, TÉCNICA, ECONÓMICA, FINANCIERA, CONTABLE, JURÍDICA, ADMINISTRATIVA, OPERATIVA, PREDIAL, AMBIENTAL, SOCIAL Y DE SEGURIDAD SALUD EN EL TRABAJO PARA LA VIGENCIA DEL CONTRATO DE CONCESIÓN No. 163 DE 2019.			
Código del Formato CSPLMB-FT-LFG-006	Vigencia del Formato 01/09/2024	Versión: V03	Pág. 957 de 1083	

Dada la experiencia del concesionario el aumento de trabajadores y la experiencia de los Contratistas se espera una mejora en los procesos que redunde en una mejor productividad para los próximos meses

Se espera ajuste al PV13 para el mes de marzo

Como parte del seguimiento y análisis del riesgo, a continuación se evidencian algunas actividades con desviaciones con respecto al seguimiento del PEV_12, sobre las cuales se deben focalizar las acciones de mitigación del riesgo o gestión temprana sobre la base del criterio de Plan de Gestión del Cronograma que establece que si la ejecución con respecto a la programación acumulada es inferior al 92% corresponde a un indicador crítico (rojo), mientras que entre el 92% y el 95% es tolerable (amarillo) y una ejecución mayor al 95% del programado es aceptable(verde). Se precisa que este análisis sobre las principales actividades con atraso y sobre las Unidades de Ejecución de mayor impacto, que involucran algunos componentes del Patio Taller, Estaciones y viaductos.

	INFORME MENSUAL DE INTERVENTORÍA				
	CONTRATO No. 148 DE 2020 INTERVENTORÍA INTEGRAL, TÉCNICA, ECONÓMICA, FINANCIERA, CONTABLE, JURÍDICA, ADMINISTRATIVA, OPERATIVA, PREDIAL, AMBIENTAL, SOCIAL Y DE SEGURIDAD SALUD EN EL TRABAJO PARA LA VIGENCIA DEL CONTRATO DE CONCESIÓN No. 163 DE 2019.				
	Código del Formato CSPLMB-FT-LFG-006	Vigencia del Formato 01/09/2024	Versión: V03	Pág. 958 de 1083	

ACTIVIDAD	PROGRAMAD	% EJECUTADO	INDICADOR	SEGUIMIENTO META		
				95%<= X<=100%	92%<= X<95%	X<92%
Intercambiador Vial Calle 72 - Pavimentos	100	97.49	97%	X		
Intercambiador Vial Calle 72 - Espacio Público	100	84.58	85%			X
PUENTE SUR INTERSECCIÓN KR 68 x AV 1 MAYO	47.26	41.39	88%			X
UE-031. Patio y talleres - Edificios - Edificio Administrativo, Edificio Administrativo y Caseta vigilancia. (Comprende todas las actividades para la construcción de la obra civil de los edificios, incluyendo acabados arquitectónicos, redes de servicios públicos, instalaciones físicas del CCO de respaldo. (A T 5)	46.78	41.03	88%			X
UE-037. Patio y talleres - Edificios - Tanque SCI, Tanque tratamiento de aguas y almacén de residuos. Comprende todas las actividades para la construcción de la obra civil, incluyendo acabados arquitectónicos, redes de servicios públicos. (A T 5)	28.24	5.57	20%			X
UE-057. Construcción estructura del viaducto - Cimentaciones, pilas y capiteles (incluyendo los aparatos de apoyo) del viaducto del metro a lo largo de la sección lineal mostrada en el Anexo 2 del AT 4. Absc 3+250 a 13+600	85.27	61.89	73%			X
UE-072 . Construcción estructura del viaducto - Cimentaciones, pilas y capiteles (incluyendo los aparatos de apoyo) del viaducto del metro a lo largo de la sección lineal mostrada en el Anexo 2 del AT 4. Se incluyen las obras de adecuación del separador central, incluyendo el espacio público - Sección de la Absc 6+545 a 6+ 760	94.51%	72.04%	76%			X
UE-073 . Construcción estructura del viaducto - Cimentaciones, pilas y capiteles (incluyendo los aparatos de apoyo) del viaducto del metro a lo largo de la sección lineal mostrada en el Anexo 2 del AT 4. Se incluyen las obras de adecuación del separador central, incluyendo el espacio público - Sección de la Absc Sección de la Absc 6+ 170 a 6+545	94.51%	91.62%	97%	X		
UE-076 . Construcción estructura del viaducto - - Sección de la Absc Sección de la Absc 5+ 110 a 5+405	84.91%	59.87%	71%			X
UE-077 . Construcción estructura del viaducto - - Sección de la Absc Sección de la Absc 4+ 740 a 5+110	94.51%	71.80%	76%			X
UE-078 . Construcción estructura del viaducto - - Sección de la Absc Sección de la Absc4+480 a 4+740	94.51%	86.47%	91%			X
UE-079 . Construcción estructura del viaducto - - Sección de la Absc Sección de la Absc 4+050 a 4+480	91.30%	61.28%	67%			X

De la anterior tabla se analiza que hay actividades de construcción en diferentes UE con atraso en ejecución con respecto al indicador de seguimiento en materia de control de cronograma, deben mejorar su desempeño para lograr mejorar el estado del proyecto.

	INFORME MENSUAL DE INTERVENTORÍA				
	CONTRATO No. 148 DE 2020 INTERVENTORÍA INTEGRAL, TÉCNICA, ECONÓMICA, FINANCIERA, CONTABLE, JURÍDICA, ADMINISTRATIVA, OPERATIVA, PREDIAL, AMBIENTAL, SOCIAL Y DE SEGURIDAD SALUD EN EL TRABAJO PARA LA VIGENCIA DEL CONTRATO DE CONCESIÓN No. 163 DE 2019.				
	Código del Formato CSPLMB-FT-LFG-006	Vigencia del Formato 01/09/2024	Versión: V03	Pág. 959 de 1083	

Al respecto de este riesgo en general se ha realizado seguimiento con las siguientes comunicaciones.

Control de Interventoría, comunicaciones con Avisos, Alertas, Advertencias

FECHA	CONSECUTIVO	ASUNTO
2/7/2025	L1T1-INT-CE-25-0763	ADVERTENCIA POR DESVIACIONES EN LAS UNIDADES DE EJECUCION SEGUN PLAN DE EJECUCION VIGENTE (V.12) DEL CONTRATO DE CONCESION CON CORTE AL 31 DE ENERO DE 2025 APENDICE TECNICO 3 NUMERAL 3.3 GESTIÓN DE CRONOGRAMA
2/13/2025	L1T1-INT-CE-25-0921	PRONUNCIAMIENTO SOBRE PLAN DE EJECUCION VERSION VB13 RESPUESTA TRANSMISION ML1-TRN-039234 Y COMUNICADO L1T1-CON-CE-25-0877 OBJECCION AL PLAN DE EJECUCIÓN VERSIÓN VB13
2/14/2025	L1T1-INT-CE-25-0944	AVISO DE-POSIBLE AFECTACION A LA FECHA MAXIMA DE TERMINACION DE LA FASE DE CONSTRUCCION ESTABLECIDA EN LA CLAUSULA PRIMERA DEL MODIFICATORIO No. 7 DEL CONTRATO DE CONCESIÓN NO. 163 DE 2019 POR PRESUNTO INCUMPLIMIENTO AL PLAN DE EJECUCIÓN VIGENTE V.12
2/14/2025	L1T1-INT-CE-25-0945	ADVERTENCIA POR NO INICIO DE 9 UNIDADES DE EJECUCION DE ACUERDO CON EL SEGUIMIENTO AL PLAN DE EJECUCIÓN VIGENTE V.12, CON CORTE DEL 31 DE ENERO DE 2025
2/14/2025	L1T1-INT-CE-25-0947	ALERTA ACTIVIDADES DE CONSTRUCCION PROXIMAS A VENCER DE ACUERDO CON LA PROGRAMACION DEL PLAN DE EJECUCION VIGENTE PARA UNIDADES DE EJECUCIÓN EN EL Q1 2025
2/17/2025	L1T1-INT-CE-25-0975	ALERTA – POR ACTIVIDADES PRÓXIMAS A INICIAR DURANTE EL PRESENTE MES DE FEBRERO EN LOS FRENDES DE OBRA DE ACUERDO CON EL SEGUIMIENTO EN EL PLAN DE EJECUCIÓN VIGENTE (V.12) DEL CONTRATO DE CONCESIÓN.
2/17/2025	L1T1-INT-CE-25-0977	NOTIFICACION DE INICIO DE ACTIVIDADES DE 14 UNIDADES DE EJECUCION EN ENERO 2025 PLAN DE EJECUCION VIGENTE (V.12) APENDICE TECNICO 19
2/17/2025	L1T1-INT-CE-25-0979	ADVERTENCIA POR BAJO DESEMPEÑO EN LA PRODUCCION DE ELEMENTOS ESTRUCTURALES VIADUCTO SEGUN PLAN DE EJECUCION VIGENTE (V.12) DEL CONTRATO DE CONCESIÓN CON CORTE AL 31 DE ENERO DE 2025 APENDICE TECNICO 3 NUMERAL 3.3 GESTION DE CRONOGRAMA
2/17/2025	L1T1-INT-CE-25-0980	ADVERTENCIA POR BAJO DESEMPEÑO EN LAS VIGAS LANZADORAS Y DESVIACIONES EN EL MONTAJE VIGAS LANZADORAS SEGUN PLAN DE EJECUCIÓN VIGENTE (V.12) DEL CONTRATO DE CONCESIÓN CON CORTE AL 09 DE FEBRERO DE 2025. APÉNDICE TECNICO 3 NUMERAL 3.3 GESTION DE CRONOGRAMA
2/17/2025	L1T1-INT-CE-25-0981	ADVERTENCIA POR BAJO DESEMPEÑO EN LA PRODUCCION DE ELEMENTOS ESTRUCTURALES VIADUCTO SEGUN PLAN DE EJECUCION VIGENTE (V.12) DEL CONTRATO DE CONCESION CON CORTE AL 6 DE FEBRERO DE 2025 APENDICE TECNICO 3 NUMERAL 3.3 GESTION DE CRONOGRAMA
2/19/2025	L1T1-INT-CE-25-1059	RESPUESTA A COMUNICADO DE RADICADO EXTS25-0000531 ESTADO DE INICIO UNIDADES DE EJECUCION PLAN DE EJECUCION V12 CORTE 31 DE ENERO DE 2025
2/19/2025	L1T1-INT-CE-25-1072	RESPUESTA A COMUNICADO DE RADICADO No. EXTS25-0000583 SEGUIMIENTO AL ESTADO DE LAS UNIDADES DE EJECUCIÓN CON FECHA DE VENCIMIENTO EN MARZO DE 2025: UE-125, UE-149, UE-151, UE-385, UE-514 Y UE-580.
2/21/2025	L1T1-INT-CE-25-1133	ADVERTENCIA POR BAJO DESEMPEÑO EN LAS VIGAS LANZADORAS Y DESVIACIONES EN EL MONTAJE VIGAS LANZADORAS SEGUN PLAN DE EJECUCION VIGENTE (V.12) DEL CONTRATO DE CONCESION CON CORTE AL 16 DE FEBRERO DE 2025. APENDICE TECNICO 3 NUMERAL 3.3 GESTIN DE CRONOGRAMA
2/21/2025	L1T1-INT-CE-25-1134	ADVERTENCIA POR BAJO DESEMPEÑO EN LA PRODUCCION DE ELEMENTOS ESTRUCTURALES VIADUCTO SEGUN PLAN DE EJECUCION VIGENTE (V.12) DEL CONTRATO DE CONCESION CON CORTE AL 13 DE FEBRERO DE 2025 APENDICE TÉCNICO 3. NUMERAL 3.3 GESTION DE CRONOGRAMA
2/26/2025	L1T1-INT-CE-25-1235	ADVERTENCIA POR BAJO DESEMPEÑO EN LAS VIGAS LANZADORAS Y DESVIACIONES EN EL MONTAJE VIGAS LANZADORAS SEGUN PLAN DE EJECUCION VIGENTE (V.12) DEL CONTRATO DE CONCESION CON CORTE AL 23 DE FEBRERO DE 2025 APENDICE TECNICO 3 NUMERAL 3.3 GESTION DE CRONOGRAMA

	INFORME MENSUAL DE INTERVENTORÍA			
	CONTRATO No. 148 DE 2020 INTERVENTORÍA INTEGRAL, TÉCNICA, ECONÓMICA, FINANCIERA, CONTABLE, JURÍDICA, ADMINISTRATIVA, OPERATIVA, PREDIAL, AMBIENTAL, SOCIAL Y DE SEGURIDAD SALUD EN EL TRABAJO PARA LA VIGENCIA DEL CONTRATO DE CONCESIÓN No. 163 DE 2019.			
	Código del Formato CSPLMB-FT-LFG-006	Vigencia del Formato 01/09/2024	Versión: V03	

FECHA	CONSECUTIVO	ASUNTO
2/26/2025	L1T1-INT-CE-25-1237	ADVERTENCIA POR BAJO DESEMPEÑO EN LA PRODUCCION DE ELEMENTOS ESTRUCTURALES VIADUCTO SEGUN PLAN DE EJECUCION VIGENTE (V.12) DEL CONTRATO DE CONCESION CON CORTE AL 20 DE FEBRERO DE 2025 APENDICE TECNICO 3 NUMERAL 3.3 GESTIÓN DE CRONOGRAMA
2/27/2025	L1T1-INT-CE-25-1254	RECOMENDACION PLAZO DE CURA POR PRESUNTO INCUMPLIMIENTO AL PLAZO MAXIMO ESTABLECIDO EN EL PLAN DE EJECUCION VIGENTE V.12 FINALIZACION DE LA UE155, FINALIZACION OBRAS DE CONSTRUCCION DE TODOS LOS TRABAJOS NECESARIOS PARA LA REALIZACION DEL TABLERO DE LA VIGA EN U DEL VIADUCTO, INCLUYENDO ELEMENTOS Y DISPOSITIVOS DE DRENAJE, A LO LARGO DE LA SECCIÓN LINEAL MOSTRADA EN EL ANEXO 2 DEL AT 5
2/27/2025	L1T1-INT-CE-25-1273	ESTADO AVANCE PROYECTO PLMB A 30.01.2025 EVENTUALES IMPACTOS EN FINALIZACION DE LA FASE DE CONSTRUCCION DENTRO DEL PLAZO CONTRACTUAL POR PRESUNTO INCUMPLIMIENTO AL PLAN DE EJECUCION VIGENTE V.12
2/28/2025	L1T1-INT-CE-25-1296	ADVERTENCIA POR BAJO DESEMPEÑO EN LA PRODUCCION DE ELEMENTOS ESTRUCTURALES VIADUCTO TRAMO 5+760 SEGUN PLAN DE EJECUCION VIGENTE (V.12) DEL CONTRATO DE CONCESION CON CORTE AL 31 DE ENERO DE 2025. APENDICE TECNICO 3 NUMERAL 3.3 GESTION DE CRONOGRAMA

Dentro de estas Advertencias y comunicaciones se describe las siguientes comunicaciones:

1. L1T1-INT-CE-25-1254, donde la interventoría resalta el atraso con respecto a los ítems del PV 12 vigente a la fecha de informe, resaltando:

1-De conformidad con el Plan de Ejecución V12, la UE155 tenía como fecha de inicio el día 09/08/2024.

2- Según la programación contenida en el PV12 la fecha de terminación de la UE 155 se estableció para el 24 de febrero de 2025.

3- Mediante el comunicado L1T1-INT-CE-24-4293, se alertó al Concesionario por bajo desempeño en las vigas lanzadoras y desviaciones en el montaje vigas lanzadoras según plan de ejecución vigente (V.12) del Contrato de Concesión – con corte al 22 de septiembre de 2024. apéndice técnico 3. numeral 3.3 – gestión de cronograma.

4- Mediante el comunicado L1T1-INT-CE-24-4312 del 25/09/2024, la interventoría emite Advertencia - Estado de las lanzadoras del proyecto de la PLMB (WF1, superestructura, viaducto, instalación de dovelas).

5- Mediante el comunicado L1T1-INT-CE-24-4410, se alertó al Concesionario por bajo desempeño en las vigas lanzadoras y desviaciones en el montaje vigas lanzadoras según plan de ejecución vigente (V.12) del Contrato de Concesión – con corte al 29 de septiembre de 2024. apéndice técnico 3. numeral 3.3 – gestión de cronograma.

6- Mediante el comunicado L1T1-INT-CE-24-4539, se alertó al Concesionario por bajo

	INFORME MENSUAL DE INTERVENTORÍA				
	CONTRATO No. 148 DE 2020 INTERVENTORÍA INTEGRAL, TÉCNICA, ECONÓMICA, FINANCIERA, CONTABLE, JURÍDICA, ADMINISTRATIVA, OPERATIVA, PREDIAL, AMBIENTAL, SOCIAL Y DE SEGURIDAD SALUD EN EL TRABAJO PARA LA VIGENCIA DEL CONTRATO DE CONCESIÓN No. 163 DE 2019.				
	Código del Formato CSPLMB-FT-LFG-006	Vigencia del Formato 01/09/2024	Versión: V03	Pág. 961 de 1083	

desempeño en las vigas lanzadoras y desviaciones en el montaje vigas lanzadoras según plan de ejecución vigente (V.12) del Contrato de Concesión – con corte al 6 de octubre de 2024, apéndice técnico 3. numeral 3.3 – gestión de cronograma.

- 7- Mediante el comunicado L1T1-INT-CE-24-4716, se alertó al Concesionario por bajo desempeño en las vigas lanzadoras y desviaciones en el montaje vigas lanzadoras según plan de ejecución vigente (V.12) del Contrato de Concesión – con corte al 13 de octubre de 2024 apéndice técnico 3. numeral 3.3 – gestión de cronograma.
- 8- De acuerdo con el seguimiento mensual reportado con corte al 30 de septiembre de 2024, mediante comunicación L1T1-INT-CE-24-4830 se alertó al concesionario sobre las desviaciones en las unidades de ejecución (incluida la UE155) según plan de ejecución vigente (v.12) del contrato de concesión. Apéndice técnico 3. numeral 3.3 – Gestión De Cronograma. Planificado 36,03% Vs Ejecutado 28,32%, desviación de -7,71%.
- 9- Mediante el comunicado L1T1-INT-CE-24-4878, se alertó al Concesionario por bajo desempeño en las vigas lanzadoras y desviaciones en el montaje vigas lanzadoras según plan de ejecución vigente (V.12) del Contrato de Concesión – con corte al 20 de octubre de 2024. Apéndice técnico 3. numeral 3.3 – gestión de cronograma.
- 10- Mediante el comunicado L1T1-INT-CE-24-4997, se alertó al Concesionario por bajo desempeño en las vigas lanzadoras y desviaciones en el montaje vigas lanzadoras según plan de ejecución vigente (V.12) del Contrato de Concesión – con corte al 27 de octubre de 2024. apéndice técnico 3. numeral 3.3 – gestión de cronograma.
- 11- Mediante el comunicado L1T1-INT-TE-24-5271, se alertó al Concesionario por bajo desempeño en las vigas lanzadoras y desviaciones en el montaje vigas lanzadoras según plan de ejecución vigente (V.12) del Contrato de Concesión – con corte al 3 de noviembre de 2024. apéndice técnico 3. numeral 3.3 – gestión de cronograma.
12. Mediante el comunicado L1T1-INT-TE-24-5276, se alertó al Concesionario por bajo desempeño en las vigas lanzadoras y desviaciones en el montaje vigas lanzadoras según plan de ejecución vigente (V.12) del Contrato de Concesión – con corte al 10 de noviembre de 2024. apéndice técnico 3. numeral 3.3 – gestión de cronograma.
13. De acuerdo con el seguimiento mensual reportado con corte al 31 de octubre de 2024, mediante comunicación L1T1-INT-CE-24-5458 se alertó al concesionario sobre las desviaciones en las unidades de ejecución (incluida la UE155) según plan de ejecución vigente (v.12) del contrato de concesión. Apéndice técnico 3. numeral 3.3 – Gestión De Cronograma. Planificado 61,93% Vs Ejecutado 44,00%, desviación de -17,93%.

	INFORME MENSUAL DE INTERVENTORÍA				
	CONTRATO No. 148 DE 2020 INTERVENTORÍA INTEGRAL, TÉCNICA, ECONÓMICA, FINANCIERA, CONTABLE, JURÍDICA, ADMINISTRATIVA, OPERATIVA, PREDIAL, AMBIENTAL, SOCIAL Y DE SEGURIDAD SALUD EN EL TRABAJO PARA LA VIGENCIA DEL CONTRATO DE CONCESIÓN No. 163 DE 2019.				
	Código del Formato CSPLMB-FT-LFG-006	Vigencia del Formato 01/09/2024	Versión: V03	Pág. 962 de 1083	

14. Mediante el comunicado L1T1-INT-CE-24-5499, se alertó al Concesionario por bajo desempeño en las vigas lanzadoras y desviaciones en el montaje vigas lanzadoras según plan de ejecución vigente (V.12) del Contrato de Concesión – con corte al 17 de noviembre de 2024. apéndice técnico 3. numeral 3.3 – gestión de cronograma.

15. Mediante el comunicado L1T1-INT-CE-24-5647, se alertó al Concesionario por bajo desempeño en las vigas lanzadoras y desviaciones en el montaje vigas lanzadoras según plan de ejecución vigente (V.12) del Contrato de Concesión – con corte al 24 de noviembre de 2024. apéndice técnico 3. numeral 3.3 – gestión de cronograma.

16. Mediante el comunicado L1T1-INT-CE-24-5843, se alertó al Concesionario por bajo desempeño en las vigas lanzadoras y desviaciones en el montaje vigas lanzadoras según plan de ejecución vigente (V.12) del Contrato de Concesión – con corte al 1 de diciembre de 2024. apéndice técnico 3. numeral 3.3 – gestión de cronograma.

17. Mediante el comunicado L1T1-INT-CE-24-5913, se alertó al Concesionario por bajo desempeño en las vigas lanzadoras y desviaciones en el montaje vigas lanzadoras según plan de ejecución vigente (V.12) del Contrato de Concesión – con corte al 8 de diciembre de 2024. apéndice técnico 3. numeral 3.3 – gestión de cronograma.

18. De acuerdo con el seguimiento mensual reportado con corte al 30 de noviembre de 2024, mediante comunicación L1T1-INT-CE-24-5921 se alertó al concesionario sobre las desviaciones en las unidades de ejecución (incluida la UE150) según plan de ejecución vigente (v.12) del contrato de concesión. Apéndice técnico 3. numeral 3.3 – Gestión De Cronograma. Planificado 76,63% Vs Ejecutado 58,93%, desviación de -17,70%.

19. Mediante el comunicado L1T1-INT-CE-24-6222, se alertó al Concesionario por bajo desempeño en las vigas lanzadoras y desviaciones en el montaje vigas lanzadoras según plan de ejecución vigente (V.12) del Contrato de Concesión – con corte al 22 de diciembre de 2024. apéndice técnico 3. numeral 3.3 – gestión de cronograma.

20. Mediante el comunicado L1T1-INT-CE-25-0013, se alertó al Concesionario por bajo desempeño en las vigas lanzadoras y desviaciones en el montaje vigas lanzadoras según plan de ejecución vigente (V.12) del Contrato de Concesión – con corte al 31 de diciembre de 2024. apéndice técnico 3. numeral 3.3 – gestión de cronograma.

21. Mediante comunicado L1T1-INT-CE-25-0206, se alertó al Concesionario la próxima terminación de actividades de construcción Q1 2025 para las Unidades de Ejecución No. 125, 149, 151, 155, 190, 385, 514 y 580, de acuerdo con PEV12.

	INFORME MENSUAL DE INTERVENTORÍA				
	CONTRATO No. 148 DE 2020 INTERVENTORÍA INTEGRAL, TÉCNICA, ECONÓMICA, FINANCIERA, CONTABLE, JURÍDICA, ADMINISTRATIVA, OPERATIVA, PREDIAL, AMBIENTAL, SOCIAL Y DE SEGURIDAD SALUD EN EL TRABAJO PARA LA VIGENCIA DEL CONTRATO DE CONCESIÓN No. 163 DE 2019.				
Código del Formato CSPLMB-FT-LFG-006	Vigencia del Formato 01/09/2024	Versión: V03	Pág. 963 de 1083		

22. De acuerdo con el seguimiento mensual reportado con corte al 31 de diciembre de 2024, mediante comunicación L1T1-INT-CE-25-0209 se alertó al concesionario sobre las desviaciones en las unidades de ejecución (incluida la UE155) según plan de ejecución vigente (v.12) del contrato de concesión y la presentación de un Plan de Contingencia, en el marco del Apéndice técnico 3. numeral 3.3 – Gestión De Cronograma. Planificado 90,92% Vs Ejecutado 88,20%, desviación de - 2,72%.

23. Mediante el comunicado L1T1-INT-CE-25-0323, se alertó al Concesionario por bajo desempeño en las vigas lanzadoras y desviaciones en el montaje vigas lanzadoras según plan de ejecución vigente (V.12) del Contrato de Concesión – con corte al 12 de enero de 2025. apéndice técnico 3. numeral 3.3 – gestión de cronograma.

24. Mediante el comunicado L1T1-INT-CE-25-0409, se alertó al Concesionario por bajo desempeño en las vigas lanzadoras y desviaciones en el montaje vigas lanzadoras según plan de ejecución vigente (V.12) del Contrato de Concesión – con corte al 19 de enero de 2025. apéndice técnico 3. numeral 3.3 – gestión de cronograma.

25. Mediante comunicado L1T1-INT-CE-25-0516, se alertó al Concesionario por bajo desempeño en las vigas lanzadoras y desviaciones en el montaje vigas lanzadoras según plan de ejecución vigente (V.12) del Contrato de Concesión – con corte al 26 de enero de 2025. Apéndice técnico 3. numeral 3.3 – gestión de cronograma.

26. Mediante comunicado L1T1-INT-CE-25-0947, se alertó al Concesionario la próxima terminación de actividades en el Q 12025, de acuerdo con PEV12.

27. Mediante comunicado L1T1-INT-CE-25-0980, se alertó al Concesionario por bajo desempeño en las vigas lanzadoras y desviaciones en el montaje vigas lanzadoras según plan de ejecución vigente (V.12) del Contrato de Concesión – con corte al 9 de febrero de 2025. Apéndice técnico 3. numeral 3.3 – gestión de cronograma.

28. Mediante comunicado L1T1-INT-CE-25-1133, se alertó al Concesionario por bajo desempeño en las vigas lanzadoras y desviaciones en el montaje vigas lanzadoras según plan de ejecución vigente (V.12) del Contrato de Concesión – con corte al 16 de febrero de 2025. Apéndice técnico 3. numeral 3.3 – gestión de cronograma.

29. Mediante comunicado L1T1-INT-CE-25-1235, se alertó al Concesionario por bajo desempeño en las vigas lanzadoras y desviaciones en el montaje vigas lanzadoras según plan de ejecución vigente (V.12) del Contrato de Concesión – con corte al 23 de febrero de 2025. Apéndice técnico 3. numeral 3.3 – gestión de cronograma.

	INFORME MENSUAL DE INTERVENTORÍA				
	CONTRATO No. 148 DE 2020 INTERVENTORÍA INTEGRAL, TÉCNICA, ECONÓMICA, FINANCIERA, CONTABLE, JURÍDICA, ADMINISTRATIVA, OPERATIVA, PREDIAL, AMBIENTAL, SOCIAL Y DE SEGURIDAD SALUD EN EL TRABAJO PARA LA VIGENCIA DEL CONTRATO DE CONCESIÓN No. 163 DE 2019.				
	Código del Formato CSPLMB-FT-LFG-006	Vigencia del Formato 01/09/2024	Versión: V03	Pág. 964 de 1083	

30. El 24 de febrero de 2025, fecha en la cual se tenía prevista la finalización de la UE 155, el Concesionario no notificó la terminación de la UE 155 ni puso a disposición la UE en mención.

31. Mediante comunicado L1T1-INT-CE-25-1230, se advirtió al Concesionario ML1 presunto incumplimiento por la no finalización de las obras de la Unidad de UE-155 dentro de los plazos establecidos en el Plan de Ejecución vigente (v.12) del Contrato de Concesión No. 163 DE 2019.

32. De conformidad con el seguimiento realizado por la Interventoría a corte del 25 de febrero de 2025, se verificó un porcentaje de desviación de Programado (100.00%) VS ejecutado (99.88%) equivalente a una desviación de -0.12%.

Estos seguimientos a los desfases en durante el trayecto del periodo en las gestiones técnicas y operativas descritas en cada aparte, y se les especifica un plazo de cura que la Interventoría RECOMIENDA A EMB CONCEDER AL CONCESIONARIO ES DE veinte (20) DÍAS CALENDARIO, para que en dicho plazo el Concesionario termine las obras pendientes de la Construcción las obras de construcción de todos los trabajos necesarios para la realización del tablero, de la viga en U del viaducto, incluyendo todos los elementos y dispositivos de drenaje, a lo largo de la sección lineal mostrada en el anexo 2 del at 5. Todos los trabajos se desarrollan de acuerdo al AT 5. Sección de la absc 0+650 a 1+030”, de acuerdo con los términos establecidos en el contrato de Concesión y sus apéndices técnicos, y las ponga a disposición de la Interventoría y EMB, en los términos de la sección 9.15 “Procedimiento de Verificación

Plan de Acción – febrero 2025:

- Aumento de las Formaletas para mejorar línea de producción.
- Mejora de los rendimientos de instalación con las Vigas Lanzadoras.
- Coordinación de cronogramas con producción, transporte e instalación de Vigas.
- Seguimiento a compras de equipos críticos (Sistemas y Material Rodante) (coordinación de rieles y equipos SER 1, equipos electromecánicos y cubiertas)).
- Atención a los procesos de transporte vertical.
- Aumento de producción de Vigas.
- Seguimiento al plan de ejecución v.12 con énfasis parciales en algunos frentes para mejorar el aspecto técnico y en monitoreo de calidad.
- Coordinación entre gestión previa y construcción en monitoreo permanente logrando la gestión de equipos y logística en los tiempos adecuados.
- Realización del Plan de acción puente Norte Av. 68 para poner al día el cronograma.
- Seguimiento de rendimientos y performance (gestión control de contratistas, tiempos muertos, paradas y otros) SMART SITE el software siguen en implementación
- En espera del plan de ejecución v.13 con ajustes importantes en estaciones y BRT (especial frente de Caracas).

	INFORME MENSUAL DE INTERVENTORÍA			
	CONTRATO No. 148 DE 2020 INTERVENTORÍA INTEGRAL, TÉCNICA, ECONÓMICA, FINANCIERA, CONTABLE, JURÍDICA, ADMINISTRATIVA, OPERATIVA, PREDIAL, AMBIENTAL, SOCIAL Y DE SEGURIDAD SALUD EN EL TRABAJO PARA LA VIGENCIA DEL CONTRATO DE CONCESIÓN No. 163 DE 2019.			
	Código del Formato CSPLMB-FT-LFG-006	Vigencia del Formato 01/09/2024	Versión: V03	

2. CO03 “Obstáculo en el movimiento o protección de los TR (Redes en responsabilidad de ML 1)”

Se presenta atraso en el traslado de redes secundarias evidenciado un programado de 40,91% Vs 35.83%, continua un retraso del 5%

El avance en el traslado de redes para el mes de febrero fue de 804 mts lineales llegando a 2729 mts. Y se tiene calculado para la fase 1 pendientes de 2.608 divididos por Sección 1 147 mts, Sección 2 332 mts. En la actualidad se encuentran activas por parte de las entidades 44 maniobras de traslado divididas así: ENEL 27, ETB 1, VANTI 4, EAAB 12.

Este retraso corresponde a varias causas que vienen desde los reprocesos y demoras en los tramites y permisos con las empresas prestadoras de servicios públicas encargadas de las redes, en cierre del 2024 y ajustes internos para permisos de urbanismo uso de vías o permisos de manejo de tráfico. Persisten problemas de Coordinación de Maniobras entre subcontratistas o entidades externas y equipos de trabajo.

Las obras de redes de gas y energía o alumbrado ejecutadas por las mismas Empresas de Servicios Públicos encargadas han tenido amplios retrasos por la capacidad de estas entidades.

A continuación, se muestra un análisis de los principales Avisos, Alertas y Advertencias generadas por la interventoría en febrero 2025, comunicaciones en materia de redes.

FECHA	CONSECUTIVO	ASUNTO
2/3/2025	L1T1-INT-CE-25-0649	RESPUESTA A LA INSPECCION No 53604 REFERENTE AL CAMBIO SUSTANCIAL RELOCALIZACION REDES DE ACUEDUCTO POR MODIFICACION EN EL URBANISMO WF2
2/4/2025	L1T1-INT-CE-25-0686	RESPUESTA A SU COMUNICACION L1T1-CON-CE-25-0359 DE 17 DE ENERO DE 2025 RESPUESTA COMUNICACION L1T1-INT-CE-24-6211 PERIODO DE CURA PROTECCIÓN DE REDES
2/11/2025	L1T1-INT-CE-25-0809	ADVERTENCIA POR EL ATRASO EN EL INICIO Y EJECUCION DE ACTIVIDADES PARA TRASLADO DE REDES EN EL TRAMO WF6 DEL CORREDOR PRINCIPAL Y QUE SON COMPLEMENTAO AL DESAGUE DE LA EBALL DEL DEPRIMIDO DE LA CALLE 72 – UE 304
2/11/2025	L1T1-INT-CE-25-0849	ADVERTENCIA POR EL ATRASO EN EL INICIO Y EJECUCION DE ACTIVIDADES PARA TRASLADO DE REDES EN EL TRAMO WF3 DEL CORREDOR PRINCIPAL DENTRO DE LOS PLAZOS PREVISTOS EN EL PLAN DE EJECUCIÓN VIGENTE CORTE 31-01-2025 FRENTE DE OBRA WF3
2/11/2025	L1T1-INT-CE-25-0850	ALERTA POR LA EJECUCION DE ACTIVIDADES PARA TRASLADO DE REDES EN EL TRAMO WF1 FASE 1 DEL CORREDOR PRINCIPAL DENTRO DE LOS PLAZOS PREVISTOS EN EL PLAN DE EJECUCIÓN VERSIÓN 12 CORTE 31-01-2025 FRENTE DE OBRA WF1
2/11/2025	L1T1-INT-CE-25-0852	ADVERTENCIA POR ATRASO EN EL INICIO Y EJECUCION DE ACTIVIDADES PARA TRASLADO DE REDES EN EL TRAMO WF2 DEL CORREDOR PRINCIPAL DENTRO DE LOS PLAZOS PREVISTOS EN EL PLAN DE EJECUCIÓN VERSIÓN 12 A CORTE DEL 31-01-2025 FRENTE DE OBRA WF2
2/11/2025	L1T1-INT-CE-25-0854	ADVERTENCIA POR ATRASO EN EL INICIO Y EJECUCION DE ACTIVIDADES PARA TRASLADO DE REDES EN EL TRAMO WF4 DEL CORREDOR PRINCIPAL DENTRO DE LOS PLAZOS PREVISTOS EN EL PLAN DE EJECUCIÓN VIGENTE CORTE 31-01-2025 FRENTE DE OBRA WF4
2/11/2025	L1T1-INT-CE-25-0858	ADVERTENCIA POR ATRASO EN EL INICIO Y EJECUCIÓN DE ACTIVIDADES PARA TRASLADO DE REDES EN EL TRAMO WF5 DEL CORREDOR PRINCIPAL, DENTRO DE LOS PLAZOS PREVISTOS EN EL PLAN DE EJECUCIÓN V12 CON CORTE AL 31-01-2025. FRENTE DE OBRA WF5.

	INFORME MENSUAL DE INTERVENTORÍA				
	CONTRATO No. 148 DE 2020 INTERVENTORÍA INTEGRAL, TÉCNICA, ECONÓMICA, FINANCIERA, CONTABLE, JURÍDICA, ADMINISTRATIVA, OPERATIVA, PREDIAL, AMBIENTAL, SOCIAL Y DE SEGURIDAD SALUD EN EL TRABAJO PARA LA VIGENCIA DEL CONTRATO DE CONCESIÓN No. 163 DE 2019.				
	Código del Formato CSPLMB-FT-LFG-006	Vigencia del Formato 01/09/2024	Versión: V03	Pág. 966 de 1083	

FECHA	CONSECUTIVO	ASUNTO
2/12/2025	L1T1-INT-CE-25-0859	ADVERTENCIA POR ATRASO EN EL INICIO Y EN LA EJECUCIÓN DE ACTIVIDADES PARA TRASLADO DE REDES EN EL TRAMO WF6 DEL CORREDOR PRINCIPAL, DENTRO DE LOS PLAZOS PREVISTOS EN EL PLAN DE EJECUCIÓN VERSIÓN 12 CON CORTE A 31-01-2025. FRENTE DE OBRA WF6
2/12/2025	L1T1-INT-CE-25-0861	ALERTA LLAMADO DE ATENCION POR EL PRESUNTO INCUMPLIMIENTO DE LAS ESPECIFICACIONES TÉCNICAS EN LA EJECUCIÓN DE LAS ACTIVIDADES DE TRASLADO DE REDES EN EL FRENTE DE OBRA WF3 RED SAN3-01
2/19/2025	L1T1-INT-CE-25-1061	REITERACION ADVERTENCIA POR EL ATRASO EN EL INICIO Y EJECUCION DE ACTIVIDADES TRASLADO DE REDES DEL TRAMO WF6 DEL CORREDOR PRINCIPAL Y QUE SON COMPLEMENTO AL DESAGUE DE LA EBALL DEL DEPRIMIDO DE LA CALLE 72 – UE 304
2/25/2025	L1T1-INT-CE-25-1204	TERCERA ADVERTENCIA POR EL ATRASO EN EL INICIO Y EJECUCION DE ACTIVIDADES PARA TRASLADO DE REDES EN EL TRAMO WF6 DEL CORREDOR PRINCIPAL Y QUE SON COMPLEMENTO AL DESAGUE DE LA EBALL DEL DEPRIMIDO DE LA CALLE 72 UE 304
2/26/2025	L1T1-INT-CE-25-1242	ADVERTENCIA SOLICITUD CONSTANCIAS DE EJECUCION A SATISFACCION DE LAS EMPRESAS DE SERVICIO PÚBLICO – ESP DE LAS OBRAS DE TRASLADO DE REDES A CARGO DEL CONCESIONARIO ML1 EJECUTADAS.
2/27/2025	L1T1-INT-CE-25-1264	RESPUESTA A SU COMUNICADO EXTS25-0000687 REITERACION SOLICITUD SEGUIMIENTO A LA CALIDAD Y CANTIDADES DE OBRA DE TRASLADO DE REDES A CARGO DEL CONCESIONARIO ML1



Dentro de estas advertencias y comunicaciones se resalta la

Advertencia L1T1-INT-CE-25-0859 por atraso en el inicio y en la ejecución de actividades traslado de redes del tramo wf6 del corredor principal, dentro de los plazos previstos en el pev v12 corte a 31-01-2025 frente de obra wf6

Donde se resalta que De acuerdo con lo programado en el PET V12, el Concesionario se encuentra en un presunto incumplimiento por los atrasos en el inicio y ejecución de las actividades relacionadas con la no relocalización de redes en el frente de trabajo WF6, (actividades del Traslado de redes de Alcantarillado, red de acueducto, redes de ENEL, ETB y VANTI) las cuales, se encuentran impactando el inicio de las actividades constructivas de cimentación del viaducto en las Unidades de Ejecución UE044, UE043, UE042, UE041, UE040, UE039.

Al respecto, se reitera al Concesionario que, es su obligación cumplir con la programación establecida en el Plan de Ejecución Vigente, por cuanto dicho documento, es de obligatorio cumplimiento una vez cuenta con la No Objeción por parte de la Interventoría, tal como lo indica la sección 9.16 en su literal (e)3 del Contrato de Concesión.

En virtud de lo anterior, con corte al 31 de enero de 2025, de acuerdo con el PET V12 descrito en la tabla 1, se tiene una desviación negativa del 23.22% (93.52% programado vs. 70.30% ejecutado en fase 1) y el avance de redes acumulado para este frente WF6 (Fase 1 y Fase 2) tiene una desviación negativa de 4.02%. Por lo anterior, se comunica que, conforme al corte de 31 de enero de 2025 del Plan de Ejecución PET V12, se tiene el siguiente avance de la ejecución de actividades de obra de traslado de redes:

	INFORME MENSUAL DE INTERVENTORÍA				
	CONTRATO No. 148 DE 2020 INTERVENTORÍA INTEGRAL, TÉCNICA, ECONÓMICA, FINANCIERA, CONTABLE, JURÍDICA, ADMINISTRATIVA, OPERATIVA, PREDIAL, AMBIENTAL, SOCIAL Y DE SEGURIDAD SALUD EN EL TRABAJO PARA LA VIGENCIA DEL CONTRATO DE CONCESIÓN No. 163 DE 2019.				
	Código del Formato CSPLMB-FT-LFG-006	Vigencia del Formato 01/09/2024	Versión: V03	Pág. 967 de 1083	

Frente a lo anterior, es pertinente señalar que, de no iniciar con las mencionadas actividades dentro de los términos contractuales y las fechas programadas en el Plan de Ejecución V12, dicha situación, representa para el proyecto una condición adversa y de alto riesgo para el inicio de la construcción del viaducto en este tramo.

Como se ha evidenciado en los diferentes comunicados, efectuados por esta interventoría a ML1, en los cuales, se ha advertido al concesionario la afectación ocasionada por la no ejecución oportuna de las actividades de redes que supeditan la ejecución de algunas actividades de cimentación contenidas en las unidades de ejecución del proyecto para cada uno de los frentes de obra, y que, a la fecha, a su vez, están siendo objeto de solicitud de planes de acción, se requiere al concesionario que, por lo cual, se advierte al Concesionario que de la correcta implementación y disposición de recursos (personal/materiales/equipos) y la gestión oportuna de los permisos requeridos (PMT) depende, la superación de las desviaciones negativas en las actividades relacionadas con el traslado de redes y por ende, las actividades de cimentación supeditadas a esta. Ante los atrasos evidenciados, teniendo en cuenta que, a corte del 31 de enero de 2025 de acuerdo con el PE V12 descrito, se tiene una desviación negativa del 23.22%, razón por la cual, la Interventoría en el marco de las obligaciones contractuales, reitera la solicitud al Concesionario de presentar un Plan de contingencia de acuerdo con la Metodología del Plan de Gestión de Cronograma, que permita a esta interventoría adelantar un seguimiento cuantificable y de control semanal, con el cual, se logre superar las desviaciones negativas en las actividades relacionadas con el traslado de redes, de conformidad con lo programado en el Plan de Ejecución V12, y de esta manera supere el presunto incumplimiento, esto en un plazo no mayor a CINCO (5) DÍAS HÁBILES a partir del recibo de la comunicación.

Plan de Acción

- Gestionar Dificultades en la aprobación de diseños por parte de las ESP en cierre
- Monitoreo permanente y Gestión de Nuevas interferencias
- Control de bajos rendimientos en obra.
- Coordinación de Maniobras (gestión moderada y manejo con entidades)
- Mejora en las interfases de Obras de Gas y energía (alumbrado) ejecutadas por las mismas ESP
- Plan de incorporación de nuevos contratistas y trabajadores.

3. CO21 Problemas de logística operativa (transporte) de insumos, personal, equipos, maquinaria, vehículos o materiales durante transporte en infraestructura externa o durante maniobras.

Se agudizan niveles del riesgo por proceso de logística por mayor actividad constructiva a lo largo del viaducto. Continua altos niveles de producción de vigas y pilotes se debe observar implicaciones de la Gestión de Inventario y Almacenamiento que impactan los posibles requerimientos de traslados de materiales.

	INFORME MENSUAL DE INTERVENTORÍA				
	CONTRATO No. 148 DE 2020 INTERVENTORÍA INTEGRAL, TÉCNICA, ECONÓMICA, FINANCIERA, CONTABLE, JURÍDICA, ADMINISTRATIVA, OPERATIVA, PREDIAL, AMBIENTAL, SOCIAL Y DE SEGURIDAD SALUD EN EL TRABAJO PARA LA VIGENCIA DEL CONTRATO DE CONCESIÓN No. 163 DE 2019.				
Código del Formato CSPLMB-FT-LFG-006	Vigencia del Formato 01/09/2024	Versión: V03	Pág. 968 de 1083		

Aumento de traslados de equipos extralargo o extra pesados para la construcción del puente metálico en el Canal Cundinamarca, además del traslado de las grupas especiales que se han planteado dentro del nuevo esquema constructivo.

Se hace énfasis en accidente grave el 26 de febrero con un transporte de carga extralarga y un vehículo particular en la Av. NQS, para activar acciones preventivas y de ser necesario definición de esquemas de carros escolta.

Plan de Acción.

- Identificación de rutas de acceso al patio de prefabricados, teniendo en cuenta el posible impacto en el transporte de la zona.
- Adquirir derechos de uso para las carreteras identificadas y definir los requisitos de mantenimiento.
- Gestión con las entidades públicas respectivas el uso de las vías
- Revisiones contractuales respecto a requisitos de mantenimiento (gestión de O&M)
- Realizar acciones de prueba para el transporte de elementos sobredimensionados.
- Utilizar el turno de noche para permitir un impacto mínimo en el tráfico, respetando al mismo tiempo la regulación de las autoridades de tráfico con respecto a las cargas grandes y anchas.
- Mantener listos los camiones alternativos en caso de daños a la flota de trabajo principal
- Revisar problemas de mantenimiento en vías de corredor (especialmente AV. Caracas)
- Pruebas de Maniobras en intersecciones para los lanzamientos de vanos.
- Implementar Protocolo de gestión integral para situaciones de crisis.
- Coordinación entre producción y construcción, con monitoreo permanente (gestión de equipos y logística).

4. CO23 Falla en la implementación de Planes de Manejo de Tránsito

El Riesgo a tenido mayor estabilidad dado la mejor coordinación entre la interventoría y el concesionario, pero se mantiene en su evaluación dada la implicación de los Planes en diferentes acciones del proyecto, lo cual requiere de alto número de PMT.



Los PMT han tenido influencia en los tiempos de construcción del viaducto en intersecciones con malla vial existente y sobre estaciones BRT, influyendo en el avance de redes dado que los planes de acción presentan dificultades por diferencias entre lo que se encuentra en el sitio de obra Vs lo que se tenía autorizado.

Se han presentado problemas en la disposición de los PMT, especialmente para los trabajos en intersecciones especiales, los PMTS se han visto afectados por fenómenos de renovación urbana y armonizaciones de diseños.

	INFORME MENSUAL DE INTERVENTORÍA			
	CONTRATO No. 148 DE 2020 INTERVENTORÍA INTEGRAL, TÉCNICA, ECONÓMICA, FINANCIERA, CONTABLE, JURÍDICA, ADMINISTRATIVA, OPERATIVA, PREDIAL, AMBIENTAL, SOCIAL Y DE SEGURIDAD SALUD EN EL TRABAJO PARA LA VIGENCIA DEL CONTRATO DE CONCESIÓN No. 163 DE 2019.			
	Código del Formato CSPLMB-FT-LFG-006	Vigencia del Formato 01/09/2024	Versión: V03	

Se realiza seguimiento de la gestión respectiva a los PMT se señala comunicaciones enviadas por la interventoría en el mes, la cual mantiene el enfoque de control temprano de riesgos, a partir de los Avisos, Alertas y Advertencias:

FECHA	CONSECUTIVO	ASUNTO
2/4/2025	L1T1-INT-CE-25-0656	ADVERTENCIA POR EL PRESUNTO INCUMPLIMIENTO A LA OBLIGACION ESTABLECIDA EN EL APENDICE TECNICO 16 SECCION 1 PLAN DE MANEJO DE TRAFICO SEÑALIZACION Y DESVIOS EN ADELANTE PMT ESTADO DE CONDICIÓN PARA TRASLADO DE REDES EN LA AVENIDA CARACAS ENTRE CALLE 13 Y CALLE 26 PMT-REDES-WF5
2/4/2025	L1T1-INT-CE-25-0679	REVISION AL DOCUMENTO L1T1-2100-213-CON-CN-TRN-PN-0032_VBB TRANSMISION ML1-TRN-037031 PMT PARA LA CONSTRUCCION DEL DEPRIMIDO PEATONAL DE LA AVENIDA CARACAS CON AVENIDA CALLE 13 PMT-DEPRIMIDO-WF5
2/4/2025	L1T1-INT-CE-25-0681	RECOMENDACION DE PLAZO DE CURA POR EL PRESUNTO INCUMPLIMIENTO A LA OBLIGACION ESTABLECIDAS EN EL APÉNDICE TECNICO 16 SECCION 1 NUMERAL 6.7 PUBLICIDAD DE TERCEROS EN SEÑALIZACION VERTICAL PMT CORREDOR
2/5/2025	L1T1-INT-CE-25-0714	ADVERTENCIA POR PRESUNTO INCUMPLIMIENTO A LA OBLIGACION ESTABLECIDA EN EL APENDICE TECNICO 16 SECCION 1 PMT SEÑALIZACIÓN Y DESVIOS EN ADELANTE PMT ACTIVIDADES DE OBRA SIN PMT SOBRE LA AVENIDA PRIMERA DE MAYO CON CARRERA 71F PMT-REDES-WF3
2/6/2025	L1T1-INT-CE-25-0735	RESPUESTA A TRANSMITALL ML1-TRN-038743 CON ASUNTO DISEÑO DE PAVIMENTOS PARA DESVÍOS PROVISIONALES RELACIONADOS AL PMT DE VIADUCTO ENTRE CALLE 24 A CALLE 26_ V00
2/6/2025	L1T1-INT-CE-25-0748	RESPUESTA A OFICIO EXTS24-0007929 Y EXTS25-0000145 CONTROL Y SEGUIMIENTO A LOS CERRAMIENTOS DE OBRA QUE NO CUENTEN O QUE INCUMPLAN CON EL RESPECTIVO PMT AUTORIZADO POR LA SDM Y NO OBJETADO POR INTERVENTORIA CONCEPTOS DE LA SDM A LOS PLANES DE SEGURIDAD VIAL Y DE MANEJO DE TRANSITO PMT-VIADUCTO-CORREDOR
2/7/2025	L1T1-INT-CE-25-0761	ADVERTENCIA DE PRESUNTO INCUMPLIMIENTO A LA EJECUCION DE LAS ACTIVIDADES PRELIMINARES Y POSIBLE INCUMPLIMIENTO A LA IMPLEMENTACIÓN DEL PLAN DE MANEJO DE TRÁNSITO EN ADELANTE PMT PARA LA APERTURA DEL INTERCAMBIADOR VIAL DE LA AVENIDA CALLE 72 CON AVENIDA CARACAS PMT-INTERCAMBIADOR-WF6
2/11/2025	L1T1-INT-CE-25-0833	ADVERTENCIA DE PRESUNTO INCUMPLIMIENTO A LA EJECUCION DE LAS ACTIVIDADES PRELIMINARES Y POSIBLE INCUMPLIMIENTO A LA IMPLEMENTACIÓN DEL PLAN DE MANEJO DE TRÁNSITO PARA TRASLADO DE REDES PMT REDES WF4
2/13/2025	L1T1-INT-CE-25-0895	REVISION DOCUMENTO L1T1-2100-215-CON-CN-TRN-PN-0043 VCC CON TRANSMISION ML1-TRN-037420, PLAN DE MANEJO DE TRANSITO APERTURA DEL INTERCAMBIADOR AV. CALLE 72 Y CONSTRUCCION VIADUCTO EN LA AV. CARACAS ENTRE CALLE 69 Y CALLE 72 PMT-VIADUCTO-WF6
2/14/2025	L1T1-INT-CE-25-0923	COMUNICADO REMISORIO INFORME DE APERTURA DEL INTERCAMBIADOR VIAL CALLE 72 HITO UE-304 CON OCASION A LA IMPLEMENTACION DEL PMT APROBADO
2/19/2025	L1T1-INT-CE-25-1055	ALERTA CORREDORES SEGUROS IMPLEMENTACION PMT CRUCE PILOTEADORA S6-29 A S6-32 Y S6-32 A S6-33 - WF2
2/20/2025	L1T1-INT-CE-25-1091	ADVERTENCIA POR INCUMPLIMIENTO A LA OBLIGACION ESTABLECIDA EN EL APENDICE TECNICO 16 SECCION 1 EN LA IMPLEMENTACION DEL PMT EN ADELANTE PMT PARA LA CONSTRUCCION DE VIADUCTO SOBRE LA AV PRIMERO DE MAYO ENTRE CALLE 35SUR Y CARRERA 72N PMT-VIADUCTO-WF2
2/20/2025	L1T1-INT-CE-25-1092	ADVERTENCIA POR EL PRESUNTO INCUMPLIMIENTO A LA OBLIGACION ESTABLECIDA EN EL APENDICE TECNICO 16 SECCION 1 EN LA IMPLEMENTACIÓN DE LOS PLANES DE MANEJO DE TRÁNSITO PMT-REDES-DESVOOS WF3 Y WF4
2/20/2025	L1T1-INT-CE-25-1115	ADVERTENCIA PRESUNTO INCUMPLIMIENTO A LA OBLIGACION ESTABLECIDA EN EL AT16 SECCION 1 EN LA IMPLEMENTACION DE LOS PLANES DE MANEJO DE TRANSITO PMT REDES VIADUCTO WF1-WF2
2/20/2025	L1T1-INT-CE-25-1117	ADVERTENCIA PRESUNTO INCUMPLIMIENTO A LA OBLIGACION ESTABLECIDA EN EL AT 16 IMPLEMENTACION DE LOS PLANES DE MANEJO DE TRANSITO SOBRE AVENIDA CIUDAD DE VILLAVICENCIO Y AVENIDA PRIMERO DE MAYO PMT-REDES Y VIADUCTO WF1 Y WF2

	INFORME MENSUAL DE INTERVENTORÍA				
	CONTRATO No. 148 DE 2020 INTERVENTORÍA INTEGRAL, TÉCNICA, ECONÓMICA, FINANCIERA, CONTABLE, JURÍDICA, ADMINISTRATIVA, OPERATIVA, PREDIAL, AMBIENTAL, SOCIAL Y DE SEGURIDAD SALUD EN EL TRABAJO PARA LA VIGENCIA DEL CONTRATO DE CONCESIÓN No. 163 DE 2019.				
	Código del Formato CSPLMB-FT-LFG-006	Vigencia del Formato 01/09/2024	Versión: V03	Pág. 970 de 1083	

FECHA	CONSECUTIVO	ASUNTO
2/20/2025	L1T1-INT-CE-25-1120	ADVERTENCIA PRESUNTO INCUMPLIMIENTO A LA OBLIGACION ESTABLECIDA EN EL AT16 POR OBRAS SIN PLAN DE MANEJO DE TRANSITO PARA ACCIONES DE MOVILIDAD EN VÍAS DE DESVIO PMT DESVIOS WF3-WF4
2/21/2025	L1T1-INT-CE-25-1121	ADVERTENCIA POR EL PRESUNTO INCUMPLIMIENTO A LA OBLIGACION ESTABLECIDA EN EL APENDICE TECNICO 16 SECCION 1 PARA ACTIVIDADES DE PILOTAJE Y CONSTRUCCION DE REDES SOBRE AVENIDA CIUDAD DE VILLAVICENCIO Y AVENIDA PRIMERO DE MAYO PMT PILOTAJE REDES-WF2
2/21/2025	L1T1-INT-CE-25-1123	ADVERTENCIA POR EL PRESUNTO INCUMPLIMIENTO A LA OBLIGACION ESTABLECIDA EN EL APENDICE TECNICO 16 SECCION 1 PARA ACTIVIDADES DE PILOTAJE Y CONSTRUCCION DE REDES SOBRE AVENIDA CALLE 1 ENTRE LA CARRERA 24 Y LA AVENIDA CARACAS PMT-PILOTAJE REDES-WF4
2/26/2025	L1T1-INT-CE-25-1239	ADVERTENCIA POR EL PRESUNTO INCUMPLIMIENTO A LA OBLIGACION ESTABLECIDA EN EL AT16 PLAN DE MANEJO DE TRANSITO PARA TRASLADO DE REDES, PILOTAJE Y ARMADO DE VIGA LANZADORA SOBRE AVENIDA CIUDAD DE VILLAVICENCIO ENTRE CARRERA 81C Y AVENIDA AGOBERTO MEJÍA PMT-TRASLADO DE REDES VIADUCTO WF2
2/26/2025	L1T1-INT-CE-25-1240	ADVERTENCIA DE PRESUNTO INCUMPLIMIENTO EN LA EJECUCION E IMPLEMENTACION DEL PLAN DE MANEJO DE TRANSITO PMT PARA LA APERTURA DEL INTERCAMBIADOR VIAL DE LA AVENIDA CALLE 72 CON AVENIDA CARACAS PMT-INTERCAMBIADOR-WF6
2/28/2025	L1T1-INT-CE-25-1305	ADVERTENCIA PRESUNTO INCUMPLIMIENTO A LA OBLIGACION ESTABLECIDA EN EL AT 16 SECCIÓN 1 POR OBRAS SIN PLAN DE MANEJO DE TRANSITO TRASLADO DE REDES Y VIADUCTO ENTRE AV CARACAS CON CALLE 45 Y CALLE 73 ENTRE CARRERA 15 Y CARRERA 20 PMT-REDES-VIADUCTO-WF6
2/28/2025	L1T1-INT-CE-25-1307	ADVERTENCIA PRESUNTO INCUMPLIMIENTO A LA OBLIGACION ESTABLECIDA EN EL AT 16 – SECCION 1, POR OBRAS SIN PLAN DE MANEJO DE TRANSITO PARA TRASLADO DE REDES SOBRE LA AV CARACAS ENTRE CALLE 13 Y CALLE 23 (PMT-REDES-WF5
2/28/2025	L1T1-INT-CE-25-1313	ADVERTENCIA POR EL PRESUNTO INCUMPLIMIENTO A LA OBLIGACIÓN ESTABLECIDA EN EL AT 16 – FALTA DE PERSONAL DE TRANSITO PARA EL CONTROL Y VIGILANCIA PMT-VIADUCTO-WF2

Dentro de estas advertencias y comunicaciones se resalta la

L1T1-INT-CE-25-1305 ADVERTENCIA presunto incumplimiento a la obligación establecida en el AT 16 – sección 1 por obras sin plan de manejo de tránsito traslado de redes y viaducto entre av caracas con calle 45 y calle 73 entre carrera 15 y carrera 20 (pmt-redes-viaducto-wf6)

En el cual se resalta la Falencia de PMT según el AT 16, En diversas actividades que se ejecutaron sin contar con PMT autorizado por la SDM e interventoría, estas actividades incluyeron intervenciones con cierre total y parcial de vía. Evidenciando cada situación en el comunicado.

En concordancia con lo anterior, ante la evidencia de ejecución de actividades sin contar con los debidos permisos aprobados por la entidad competente, se advierte al Concesionario que estas situaciones se pueden configurar en presuntos incumplimientos a las obligaciones contractuales, en particular la pactada en el numeral 5 del AT 16, la cual establece que: en los “PLANES DE MANEJO DE TRANSITO ESPECIFICOS El Concesionario deberá obtener la aprobación de la SDM; previa revisión y aprobación de la Interventoría, de los Planes de Manejo de Tránsito (PMT) Especificas, antes del inicio de cualquier tipo de obra o actividad que pretenda ejecutar y que pueda generar una afectación vial o del tránsito. (...)”

Teniendo en cuenta lo anteriormente descrito, el Concesionario no cumple con lo indicado en el numeral 13.8 del AT 16, el cual señala que: “(...) Se entenderán como obras con PMT vigente aquellas

	INFORME MENSUAL DE INTERVENTORÍA				
	CONTRATO No. 148 DE 2020 INTERVENTORÍA INTEGRAL, TÉCNICA, ECONÓMICA, FINANCIERA, CONTABLE, JURÍDICA, ADMINISTRATIVA, OPERATIVA, PREDIAL, AMBIENTAL, SOCIAL Y DE SEGURIDAD SALUD EN EL TRABAJO PARA LA VIGENCIA DEL CONTRATO DE CONCESIÓN No. 163 DE 2019.				
	Código del Formato CSPLMB-FT-LFG-006	Vigencia del Formato 01/09/2024	Versión: V03	Pág. 971 de 1083	

intervenciones que se realicen dentro de los plazos aprobados por la SDM. Dicho cumplimiento se evaluará y se calificará SI o NO, con 100% cuando las obras se desarrollen con PMT y en un periodo vigente y 0% cuando al menos una de ellas se ejecute sin PMT y por fuera de los tiempos autorizados por la entidad. (...)"

Ante los hallazgos evidenciados, el Concesionario debe implementar todas las medidas conducentes que le permitan prevenir los riesgos y preservar la salud de los trabajadores y terceros como una medida para evitar, reducir o mitigar eventos y/o accidentes que se puedan presentar en este frente de obra.

En línea con lo expuesto, se le recuerda al Concesionario que es el único responsable de ejecutar las actividades cumpliendo con la normatividad aplicable, por lo tanto, deberá responder ante cualquier reclamación de terceros derivadas de las acciones del Concesionario sin el cumplimiento de las exigencias contractuales y legales.

Por todo lo anterior, se insta al Concesionario para que, en el término de DOS (2) días hábiles informe lo siguiente:

1. Presente un informe detallado en el cual se indiquen las acciones implementadas que evidencien que se superó el hallazgo, y que se restableció el estado habitual de la movilidad en el sector, garantizando las óptimas condiciones de seguridad vial a los usuarios de la infraestructura.
2. Presentar los soportes del inicio de la gestión de elaboración y aprobación del PMT correspondiente para los trabajos realizados.
3. Capacitaciones donde se evidencie la divulgación del PMT al personal de obra.

En vista de esta situación, la Interventoría exhorta al Concesionario dar estricto cumplimiento a los permisos otorgados por las entidades competentes; instando al Concesionario abstenerse de incurrir nuevamente en este tipo de hallazgos, frente a lo cual de considerarlo necesario o pertinente, la Interventoría en aplicación de la sección 23.5 literal (b) del Contrato de concesión, recomendará a la EMB el cambio del subcontratista de traslado de redes por los presuntos incumplimientos a las obligaciones contractuales.

2. L1T1-INT-CE-25-1307 ADVERTENCIA presunto incumplimiento a la obligación establecida en el AT 16 – sección 1, por obras sin plan de manejo de tránsito para traslado de redes sobre la Av. Caracas entre calle 13 y calle 23 (pmt-redes-WF5

Que menciona que durante el seguimiento realizado el 23 de febrero de 2025, el Concesionario llevó a cabo actividades de ocupación de calzada y andén en la Avenida Caracas entre Calle 13 y Calle 23; actividades que se están realizando sin la debida autorización de la Secretaría Distrital de Movilidad (SDM). Con soporte de esta situación, se adjunta en el comunicado.

	INFORME MENSUAL DE INTERVENTORÍA				
	CONTRATO No. 148 DE 2020 INTERVENTORÍA INTEGRAL, TÉCNICA, ECONÓMICA, FINANCIERA, CONTABLE, JURÍDICA, ADMINISTRATIVA, OPERATIVA, PREDIAL, AMBIENTAL, SOCIAL Y DE SEGURIDAD SALUD EN EL TRABAJO PARA LA VIGENCIA DEL CONTRATO DE CONCESIÓN No. 163 DE 2019.				
	Código del Formato CSPLMB-FT-LFG-006	Vigencia del Formato 01/09/2024	Versión: V03	Pág. 972 de 1083	

Frente a la situación presentada, y en cumplimiento de nuestras obligaciones contractuales, la interventoría elaboró las incidencias ACONEX No. 9664, 10177 y 10269 del 10, 20 y 22 de febrero, de 2025 las cuales no han sido cerradas por parte del Concesionario.

Frente a los precitados hallazgos, se exhorta al Concesionario dar estricto cumplimiento al Contrato de Concesión, en particular lo dispuesto en el literal (s) de la sección 9.2 (conforme Modificadorio 7); En ese sentido, se advierte que toda actividad que se realiza por parte del Concesionario sin los debidos permisos y licencias aprobados por las entidades gubernamentales, sus consecuencias deberán ser asumidas por el Concesionario, quien, tiene absoluta responsabilidad frente a cualquier tipo de reclamación que se genere con ocasión de la ejecución de actividades sin el cumplimiento de los requisitos legales exigidos para este tipo de actividades.

En concordancia con lo anterior, ante la evidencia de ejecución de actividades sin contar con los debidos permisos aprobados por la entidad competente, se advierte al Concesionario que estas situaciones se pueden configurar como presuntos incumplimientos a las obligaciones contractuales, en particular la pactada en el numeral 5 del AT 16, sobre los Planes de Manejo de tránsito.

Se insta al Concesionario para que, en el término de DOS (2) días hábiles informe lo siguiente:

1. Presente un informe detallado en el cual se indiquen las acciones implementadas que evidencien que se superó el hallazgo, y que se restableció el estado habitual de la movilidad en el sector, garantizando las óptimas condiciones de seguridad vial a los usuarios de la infraestructura.
2. Presentar los soportes del inicio de la gestión de elaboración y aprobación del PMT correspondiente para los trabajos realizados en la Avenida Caracas entre Calle 13 y Calle 24 con horario efectivo para actividades de 24 horas.
3. Capacitaciones donde se evidencie la divulgación del PMT al personal de obra.

En vista de la situación presentada, la Interventoría exhorta al Concesionario dar estricto cumplimiento a los permisos otorgados por las entidades competentes; instando al Concesionario abstenerse de incurrir nuevamente en este tipo de hallazgos, frente a lo cual de considerarlo necesario o pertinente, la Interventoría en aplicación de la sección 23.5 literal (b) del Contrato de concesión, recomendará a la EMB el cambio del subcontratista de traslado de redes por los presuntos incumplimientos a las obligaciones contractuales.

Plan de Acción

- Coordinación con el equipo de planeación y ejecución para desarrollo de los PMT
- Mejoras en la gestión con Subcontratistas
- Capacitación y manejo de coordinación con autoridades.
- Control y vigilancia permanente de la señalización y dinámica de obra
- Especial atención en las necesidades de traslado de redes.
- Seguimiento al comportamiento del tránsito y armonización con los PMT y otras obras alternas.

	INFORME MENSUAL DE INTERVENTORÍA				
	CONTRATO No. 148 DE 2020 INTERVENTORÍA INTEGRAL, TÉCNICA, ECONÓMICA, FINANCIERA, CONTABLE, JURÍDICA, ADMINISTRATIVA, OPERATIVA, PREDIAL, AMBIENTAL, SOCIAL Y DE SEGURIDAD SALUD EN EL TRABAJO PARA LA VIGENCIA DEL CONTRATO DE CONCESIÓN No. 163 DE 2019.				
	Código del Formato CSPLMB-FT-LFG-006	Vigencia del Formato 01/09/2024	Versión: V03	Pág. 973 de 1083	

5. CO02 Retrasos u omisión de permisos y licencias, gestión de ML1

En seguimiento general de los permisos solicitados se tiene el siguiente esquema.

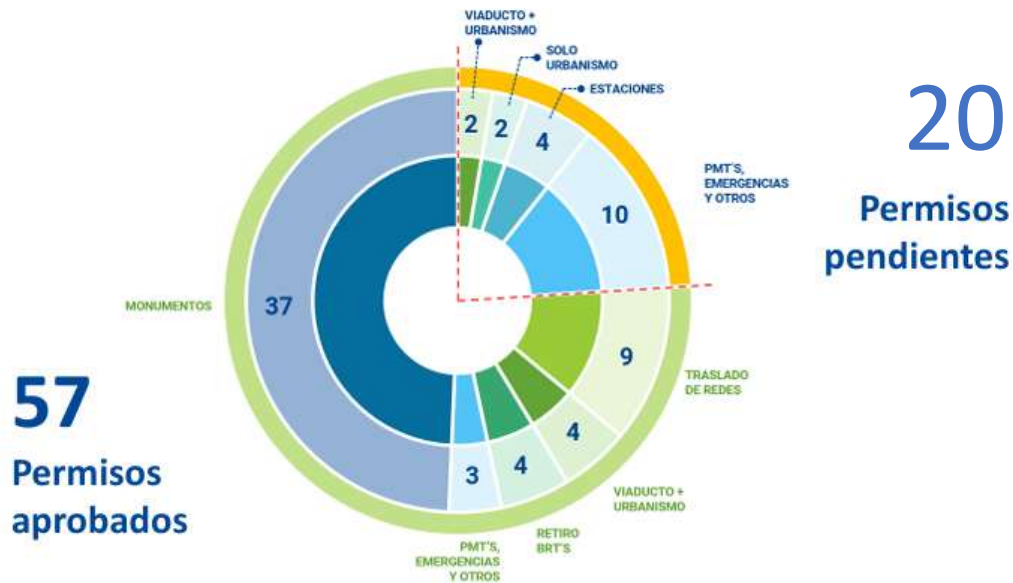

Permisos de Manejo y Protección de bienes de interés cultural / patrimonial en proceso todos radicados

Se radicó permiso de ocupación de cause en canal Cundinamarca con ajuste para maniobras de lanzamiento de vigas de acero en puente metálico 1 y 2 en WF1 solo como prevención dado que se plantea realizar las maniobras sin la invasión de las áreas del canal.

Obtención de servidumbre de los 22 predios, se requiere traslado de campamento para cumplir con los espacios de los permisos de las obras de ENEL.

Se ha logrado avanzar en los permisos de los cuales se tienen ya los 24 radicadas Permisos de Manejo y Protección de bienes de interés cultural patrimonial.

Plan de Acción

- Monitoreo permanente a tramites y gestión a tramites iniciados, Herramienta de seguimiento mensual a todos los permisos y licencias necesarias.
- Gestiones de tipo legal para excluir el proyecto de la necesidad de solicitar licencias.
- Gestionar los diseños necesarios para el trámite de licencias requeridas.
- Acelerar gestión de todos los permisos posibles en especial SDA.

	INFORME MENSUAL DE INTERVENTORÍA				
	CONTRATO No. 148 DE 2020 INTERVENTORÍA INTEGRAL, TÉCNICA, ECONÓMICA, FINANCIERA, CONTABLE, JURÍDICA, ADMINISTRATIVA, OPERATIVA, PREDIAL, AMBIENTAL, SOCIAL Y DE SEGURIDAD SALUD EN EL TRABAJO PARA LA VIGENCIA DEL CONTRATO DE CONCESIÓN No. 163 DE 2019.				
Código del Formato CSPLMB-FT-LFG-006	Vigencia del Formato 01/09/2024	Versión: V03	Pág. 974 de 1083		

6. SE11 Acciones de hecho en contra del proyecto por razones sociales, políticas, económicas medio ambientales u otras que detienen o afectan la ejecución de las obras.

Se presentaron PQR de comerciantes en diferentes sectores de las zonas de intervención de las obras, que han sido atendidos con apoyo y gestión publicitaria en diferentes sectores.

Se han presentado protestas internas de trabajadores de contratistas o subcontratistas que detienen momentáneamente la producción.

Han disminuido ampliamente los PQR por obras en la Av. 1 de Mayo

Plan de Acción

- Acciones de mitigación para atender a las comunidades afectadas.
- Estrategias para robustecer lazos con los diferentes actores sociales.
- Estrategia conjunta y verificación de actas de vecindad y entorno, mejorando el proceso técnico de mejoramiento en la toma de actas de vecindad referido a las franjas de afectación.
- Acciones de acompañamiento a grupos específicos como los comerciantes para mitigación de los efectos de las obras.
- Acciones integradas con entes distritales con miras Comercial, Legal y/o de carácter policivo de forma preventiva.

7. CO06 Disposición de tierras, lotes, tardía o con impedimentos para la ejecución de los trabajos 4

Riesgo que se mantienen en el Top dada la necesidad aproximadamente 85 predios reportada por ML1, especialmente para el cumplimiento de zonas comunes, pasos seguros y áreas paisajísticas, o zonas de protección ambiental.

Se han presentado impedimentos para realizar los trabajos en varios predios del proyecto se han presentado condiciones del suelo con mezcla de hidrocarburos en la estación 11 y Presencia de Bio Gas por descomposición de material orgánico en la zona del Edificio 1 ascendente de la Estación 9, lo que ha devenido en nuevos procesos para el manejo y control de riesgos en la remoción de tierras.

Con respecto a este riesgo a continuación se señalan las principales acciones de la interventoría para controlar el riesgo:

FECHA	CONSECUTIVO	ASUNTO
2/7/2025	L1T1-INT-CE-25-0762	VERIFICACION DEL ESTRICTO CUMPLIMIENTO DE LA OBLIGACION DE MANTENIMIENTO Y GUARDA FISICA Y JURIDICA DE PREDIOS Y/O ESPACIO PUBLICO ENTREGADOS POR LA EMPRESA METRO DE BOGOTA S.A. AL CONCESIONARIO ML1- RECORRIDO REALIZADO POR LA INTERVENTORIA EL 3 DE FEBRERO DE 2025
2/7/2025	L1T1-INT-CE-25-0769	RESPUESTA A COMUNICADO EMB EXTS25-0000410 SEGUIMIENTO A EVENTO EXIMENTE DE RESPONSABILIDAD POR EL HALLAZGO DE SUELO PRESUNTAMENTE AFECTADO CON TRAZAS DE HIDROCARBUROS EN PREDIOS DE LA ESTACION 11

	INFORME MENSUAL DE INTERVENTORÍA				
	CONTRATO No. 148 DE 2020 INTERVENTORÍA INTEGRAL, TÉCNICA, ECONÓMICA, FINANCIERA, CONTABLE, JURÍDICA, ADMINISTRATIVA, OPERATIVA, PREDIAL, AMBIENTAL, SOCIAL Y DE SEGURIDAD SALUD EN EL TRABAJO PARA LA VIGENCIA DEL CONTRATO DE CONCESIÓN No. 163 DE 2019.				
	Código del Formato CSPLMB-FT-LFG-006	Vigencia del Formato 01/09/2024	Versión: V03	Pág. 975 de 1083	

FECHA	CONSECUTIVO	ASUNTO
2/17/2025	L1T1-INT-CE-25-0967	VERIFICACION DEL ESTRICTO CUMPLIMIENTO DE LA OBLIGACION DE MANTENIMIENTO Y GUARDA FISICA Y JURIDICA DE PREDIOS Y/O ESPACIO PUBLICO ENTREGADOS POR LA EMB A ML1 RECORRIDO INTERVENTORIA EL 13 DE FEBRERO DE 2025
2/19/2025	L1T1-INT-CE-25-1073	ADVERTENCIA RESPECTO DEL MANTENIMIENTO Y GUARDA FISICA Y JURIDICA DE PREDIOS Y/O ESPACIO PUBLICO ENTREGADOS AL CONCESIONARIO ML1 POR PARTE DE LA EMPRESA METRO DE BOGOTA S.A
2/21/2025	L1T1-INT-CE-25-1135	VERIFICACION DEL ESTRICTO CUMPLIMIENTO DE LA OBLIGACION DE MANTENIMIENTO Y GUARDA FISICA Y JURIDICA DE PREDIOS Y/O ESPACIO PUBLICO ENTREGADOS POR LA EMPRESA METRO DE BOGOTA S.A. AL CONCESIONARIO ML1- RECORRIDO REALIZADO POR LA INTERVENTORIA EL 17 DE FEBRERO DE 2025
2/28/2025	L1T1-INT-CE-25-1308	VERIFICACION DEL ESTRICTO CUMPLIMIENTO DE LA OBLIGACION DE MANTENIMIENTO Y GUARDA FISICA Y JURIDICA DE PREDIOS Y/O ESPACIO PUBLICO ENTREGADOS POR LA EMB A ML1 RECORRIDO REALIZADO POR LA INTERVENTORIA EL 26 DE FEBRERO DE 2025

De esta Comunicaciones y advertencias se resalta:

1. L1T1-INT-CE-25-1073 ADVERTENCIA respecto del mantenimiento y guarda física y jurídica de predios y/o espacio público entregados al concesionario ml1 por parte de la empresa metro de Bogota s.a

En razón de lo anterior, en el marco del seguimiento y control que adelanta esta Interventoría a las precitadas obligaciones contractuales, de conformidad con el los recorridos realizados a lo largo del desarrollo del proyecto de la primera línea del metro de Bogotá en las áreas de espacio público ubicados en la zona sur (Estación 1 a Estación 9) y zona norte (Interestación 9 a Estación 16) que se encuentran bajo la guarda, custodia y mantenimiento del Concesionario, nos permitimos realizar la presente ADVERTENCIA al Concesionario, en virtud de las siguientes observaciones evidenciadas en reiteradas ocasiones:

- Cerramientos de obra deteriorados, en mal estado o caídos.
- Presencia de basura y escombros en el espacio público y en los predios puestos a disposición por la EMB a ML1.
- Presencia de vegetación y animales en los predios.
- Presencia de cambuches y habitantes de calle en el espacio público.

Se reitera al concesionario que, el mantenimiento a las estaciones e Interestaciones se debe realizar de forma integral, no solo prestando atención de los puntos reportados por la EMB y la Interventoría, sino a la totalidad de los predios.

Se evidencia múltiples situaciones en los diferentes predios con registro fotográfico, que han sido puestas en conocimiento del concesionario con anterioridad, siendo persistentes en cada uno de los comunicados de verificación del estricto cumplimiento de la obligación de mantenimiento y guarda física y jurídica de predios y/o espacio público entregados por la Empresa Metro De Bogotá S.A. al concesionario ML1, sin que este atienda las recomendaciones dadas por la interventoría.

	INFORME MENSUAL DE INTERVENTORÍA				
	CONTRATO No. 148 DE 2020 INTERVENTORÍA INTEGRAL, TÉCNICA, ECONÓMICA, FINANCIERA, CONTABLE, JURÍDICA, ADMINISTRATIVA, OPERATIVA, PREDIAL, AMBIENTAL, SOCIAL Y DE SEGURIDAD SALUD EN EL TRABAJO PARA LA VIGENCIA DEL CONTRATO DE CONCESIÓN No. 163 DE 2019.				
	Código del Formato CSPLMB-FT-LFG-006	Vigencia del Formato 01/09/2024	Versión: V03	Pág. 976 de 1083	

De conformidad con lo expuesto, esta interventoría requiere al Concesionario para que en su calidad de ejecutor del Contrato de Concesión 163 de 2019, el cual se encuentra actualmente en fase de construcción, garantice el cumplimiento de sus obligaciones contractuales en relación con el mantenimiento y guarda física y jurídica de predios y/o espacio público puestos a disposición por la EMB.

En consecuencia, la Interventoría requiere nuevamente al concesionario para que, en un término máximo de cinco (5) días hábiles a partir del recibo de la comunicación, atienda los siguientes requerimientos:

- Presentar un plan de acciones correctivas tendientes a eliminar las causas que generan de manera reiterativa que se presenten este tipo de hallazgos.

Plan de Acción

- Gestión de administración predial para el mantenimiento de los predios entregados para evitar invasiones, actos ilícitos entre otros.
- Revisión de requerimientos de zonas en proceso de intervención.

8. SE07 Ocurrencia de accidentes en zonas de trabajo acciones propias acciones previsibles (diferentes a los provocados en el SE16)

Riesgo que afecta directamente al personal del concesionario (ML1), personal de la interventoría o externos en el área.

En febrero se tuvieron 11 accidentes de los cuales 3 con más de 30 días de incapacidad, hay gran cantidad de accidentes leves, estos se deben a la operación de maniobras críticas, y algún caso exceso de confianza en acciones rutinarias.

Con respecto a la gestión de la interventoría, el seguimiento se corrobora con base en la correspondencia enviada por la interventoría en el mes objeto del presente informe, la cual mantiene el enfoque de control temprano de riesgos, a partir de los Avisos, Alertas y Advertencias. Lo anterior se evidencia en la siguiente tabla con las comunicaciones enviadas por el área de SST, se seleccionan las más relevantes asociadas al riesgo

FECHA	CONSECUTIVO	ASUNTO
2/4/2025	L1T1-INT-CE-25-0695	ADVERTENCIA SEGUIMIENTO ACCIONES PARA EL CUMPLIMIENTO DE SST PARA ACTIVIDADES CRITICAS DE LA SEMANA CORRESPONDIENTE DEL 27 DE ENERO AL 2 DE FEBRERO DE 2025
2/5/2025	L1T1-INT-CE-25-0697	ALERTA HALLAZGOS SST EVIDENCIADOS EN RECORRIDO DE INTERVENTORÍA EN CADA UNO DE LOS FRENTES DE TRABAJO REALIZADO DURANTE LOS DIAS 25 Y 26 DE ENERO DE 2025 EN HORARIO DIURNO Y NOCTURNO EN LAS OBRAS DEL VIADUCTO DE LA PRIMERA LINEA DEL METRO BOGOTÁ

	INFORME MENSUAL DE INTERVENTORÍA				
	CONTRATO No. 148 DE 2020 INTERVENTORÍA INTEGRAL, TÉCNICA, ECONÓMICA, FINANCIERA, CONTABLE, JURÍDICA, ADMINISTRATIVA, OPERATIVA, PREDIAL, AMBIENTAL, SOCIAL Y DE SEGURIDAD SALUD EN EL TRABAJO PARA LA VIGENCIA DEL CONTRATO DE CONCESIÓN No. 163 DE 2019.				
	Código del Formato CSPLMB-FT-LFG-006	Vigencia del Formato 01/09/2024	Versión: V03	Pág. 977 de 1083	

FECHA	CONSECUTIVO	ASUNTO
2/5/2025	L1T1-INT-CE-25-0718	ESTADO DE LA OBLIGACION PRESUNTAMENTE INCUMPLIDA RELACIONADA L1T1-INT-CE-25-0066 RECOMENDACION DE PLAZO DE CURA POR EL PRESUNTO INCUMPLIMIENTO A LAS OBLIGACIONES ESTABLECIDAS EN LA SECCION 2.4 LITERAL (F) DEL APENDICE TECNICO 15 OBSERVACIONES INFORME SST No. 12 VFF FASE DE CONSTRUCCION 1 AL 31 DE JULIO DE 2024
2/11/2025	L1T1-INT-CE-25-0808	ADVERTENCIA SOLICITUD DE INFORMACION Y MEDIDAS SST IMPLEMENTADAS POR CONCESIONARIO ML1 EN LAS ACTIVIDADES DE LEVANTAMIENTO DE ACTAS DE VECDAD CON EL ACCIDENTE DE TRABAJO OCURRIDO EL 7 FEBRERO DE 2025 EN EL FRENTE DE OBRA DE WF6
2/13/2025	L1T1-INT-CE-25-0907	ALERTA – HALLAZGOS SST EVIDENCIADOS EN RECORRIDO DE INTERVENTORÍA PRESENTADOS EN EL FRENTE WF3 Y WF4.
2/14/2025	L1T1-INT-CE-25-0929	RESPUESTA A LA COMUNICACIÓN L1T1-CON-CE-25-0508 CON TRANSMISION ML1-TRN-038674 INFORME MENSUAL SST No 15 CONSTRUCCION 01 AL 31 DE OCTUBRE DE 2024 VDD
2/14/2025	L1T1-INT-CE-25-0952	ALERTA HALLAZGOS SST EN EL FRENTE DE OBRA WF1 EN ACTIVIDADES DE TRABAJO EN CALIENTE (SOLDADURA).
2/18/2025	L1T1-INT-CE-25-0998	ALERTA SOLICITUD DE INFORMACION Y MEDIDAS AMBIENTALES Y SST IMPLEMENTADAS POR ML1 EN LAS ACTIVIDADES DE TRASLADO DE REDES CONTINGENCIA POR INUNDACIONES Y AFECTACIONES A PREDIOS CALLE 72 A 76 AV CARACAS WF6
2/18/2025	L1T1-INT-CE-25-1004	INFORME DE PRESUNTO INCUMPLIMIENTO DE LA OBLIGACIÓN ESTABLECIDA EN EL AT15, NUMERAL 2.4 LITERAL (F) DEL CONTRATO DE CONCESIÓN INFORME SST No 13 VEE DE CONSTRUCCION DEL PERIODO COMPRENDIDO DEL 01 AL 31 DE AGOSTO DE 2024.
2/18/2025	L1T1-INT-CE-25-1009	INFORME DE PRESUNTO INCUMPLIMIENTO DE LA OBLIGACION ESTABLECIDA EN EL AT15, NUMERAL 2.4 LITERAL (F) DEL CONTRATO DE CONCESION INFORME SST No 14 VCC DE CONSTRUCCION DEL PERIODO COMPRENDIDO DEL 01 AL 30 DE SEPTIEMBRE DE 2024
2/18/2025	L1T1-INT-CE-25-1044	ALERTA SOLICITUD DE INFORMACION Y MEDIDAS AMBIENTALES Y SST IMPLEMENTADAS POR ML1 EN LAS ACTIVIDADES DE TRASLADO DE REDES CONTINGENCIA POR INUNDACIONES Y AFECTACIONES A PREDIOS CALLE 72 A 76 AV CARACAS WF6
2/19/2025	L1T1-INT-CE-25-1045	ADVERTENCIA SEGUIMIENTO ACCIONES PARA EL CUMPLIMIENTO DE SST PARA ACTIVIDADES CRITICAS DE LA SEMANA CORRESPONDIENTE DEL 10 AL 16 DE FEBRERO DE 2025
2/20/2025	L1T1-INT-CE-25-1082	RESPUESTA A LA COMUNICACION L1T1-CON-CE-25-0477 TRANSMISION ML1-TRN-038706 INFORME MENSUAL SST No 16 CONSTRUCCION DEL 01 AL 30 DE NOVIEMBRE DE 2024 VCC
2/20/2025	L1T1-INT-CE-25-1097	ADVERTENCIA PRESUNTOS INCUMPLIMIENTOS Y DESVIACIONES A NIVEL TECNICO DE CONDICIONES DE TRABAJO Y OPERACION QUE AFECTAN EL COMPONENTE AMBIENTAL Y SST PARA LAS ACTIVIDADES DE TRASLADO DE REDES EN WF3
2/20/2025	L1T1-INT-CE-25-1119	ADVERTENCIA SEGUIMIENTO ACCIONES PARA EL CUMPLIMIENTO DE SST PARA ACTIVIDADES CRITICAS DE LA SEMANA CORRESPONDIENTE DEL 3 AL 9 DE FEBRERO DE 2025
2/26/2025	L1T1-INT-CE-25-1238	RESPUESTA A LA COMUNICACIÓN L1T1-CON-CE-25-1100 CON TRANSMISIÓN ML1-TRN-039650 INFORME MENSUAL SST No 18 CONSTRUCCIÓN (DEL 01 AL 31 DE ENERO DE 2025) VBB.
2/27/2025	L1T1-INT-CE-25-1246	RESPUESTA EXTS25-0000588 COMPROMISOS AMBIENTALES Y SST GENERADOS POR LA BANCA MULTILATERAL EN EL MARCO DE LA MISIÓN DE SEGUIMIENTO AL PROYECTO PLMB 18 AL 22 DE NOVIEMBRE 2024
2/27/2025	L1T1-INT-CE-25-1275	ALERTA HALLAZGOS A SST EVIDENCIADOS EN RECORRIDO DE INTERVENTORIA EN CADA UNO DE LOS FRENTE DE TRABAJO, REALIZADO DURANTE LOS DIAS 8, 9 Y 10 DE FEBRERO DE 2025 EN HORARIO DIURNO Y NOCTURNO EN LAS OBRAS DEL VIADUCTO DE LA PRIMERA LINEA DEL METRO BOGOTÁ.

De los relacionados se destaca:

1. L1T1-INT-CE-25-1097 ADVERTENCIA presuntos incumplimientos y desviaciones a nivel técnico de condiciones de trabajo y operación que afectan el componente ambiental y SST para las actividades de traslado de redes en WF3.

	INFORME MENSUAL DE INTERVENTORÍA			
	CONTRATO No. 148 DE 2020 INTERVENTORÍA INTEGRAL, TÉCNICA, ECONÓMICA, FINANCIERA, CONTABLE, JURÍDICA, ADMINISTRATIVA, OPERATIVA, PREDIAL, AMBIENTAL, SOCIAL Y DE SEGURIDAD SALUD EN EL TRABAJO PARA LA VIGENCIA DEL CONTRATO DE CONCESIÓN No. 163 DE 2019.			
Código del Formato CSPLMB-FT-LFG-006	Vigencia del Formato 01/09/2024	Versión: V03	Pág. 978 de 1083	

En el cual la Interventoría se permite ADVERTIR a Metro Línea 1 S.A.S. (en adelante ML1) por los hechos observados por esta Interventoría, en las actividades de traslado de redes del metro de Bogotá, en los distintos frentes de trabajo ubicados en WF3.

Dentro de los hallazgos a nivel de cumplimiento de los procedimientos de las actividades constructivas que se adelantan y las cuales pueden llegar a afectar la seguridad y salud de las personas y a terceros, se tienen las siguientes:

1. Se evidencia excavación a más de 2m de profundidad la cual no cuenta con sistemas de protección (entibado) en todas las caras de la excavación y/o perfilado del talud.
2. No se cuentan con accesos seguros para el personal.
3. El contratista no da cumplimiento al PMAS, se observan acopios inadecuados de RCD.
4. Se evidencia que no todo el personal cuenta con carné del proyecto.
5. Se evidenció personal extranjero fumando dentro del frente de obra.
6. En el ATS de la actividad realizada en SAN3-01 no se contemplan riesgo biológico por actividades con presencia de posibles aguas residuales.
7. En S7-6 el personal no cuenta con comedor y lockers.
8. No se da cumplimiento al procedimiento manejo de excavaciones y taludes OHS-PR-09.
9. Se identificó inadecuado manejo de sustancias químicas, no se cuenta con un área señalizada, con dique de contención, señalización, matriz de compatibilidad, hoja de seguridad, rotulado y etiquetado.
10. Presunto Incumplimiento al programa de manejo de instalaciones temporales PM_AB_14, el personal no cuenta con comedor y lockers.
11. Los materiales acopiados en obra no están correctamente señalizados y cubiertos con plástico negro o geotextil.
12. La limpieza de las llantas de los vehículos que salen de los frentes de obra no se realiza.

Durante el seguimiento constante realizado por la Interventoría, el pasado 11 y 12 de febrero de 2025, se evidenció la falta de compromiso por parte del área técnica de ML1 en las actividades de traslado de redes y el desconocimiento de sus procedimientos, teniendo en cuenta que no les preocupa la integridad de su personal.

Es importante mencionar que debido a los constantes incumplimientos por parte del Concesionario y a la falta de medidas de control, se advierte que toda actividad que se realiza por el Concesionario sin las medidas conducentes y de acuerdo con las disposiciones normativas a nivel nacional que apliquen en la labor para prevenir los impactos ambientales negativos sobre el medio ambiente y la comunidad, así como la no aplicación de las disposiciones normativas y legales a nivel nacional vigente, para mitigar, reducir y/o eliminar los riesgos, peligros, incidentes o accidentes o si se llega a generar una fatalidad que pueda afectar a los contratistas, subcontratistas, o terceros, sus consecuencias deberán ser asumidas por el Concesionario, quien tiene la absoluta y plena responsabilidad frente a cualquier reclamación que se genere con ocasión de la ejecución de actividades sin el cumplimiento de los requisitos legales exigidos para este tipo de actividades.

	INFORME MENSUAL DE INTERVENTORÍA				
	CONTRATO No. 148 DE 2020 INTERVENTORÍA INTEGRAL, TÉCNICA, ECONÓMICA, FINANCIERA, CONTABLE, JURÍDICA, ADMINISTRATIVA, OPERATIVA, PREDIAL, AMBIENTAL, SOCIAL Y DE SEGURIDAD SALUD EN EL TRABAJO PARA LA VIGENCIA DEL CONTRATO DE CONCESIÓN No. 163 DE 2019.				
	Código del Formato CSPLMB-FT-LFG-006	Vigencia del Formato 01/09/2024	Versión: V03	Pág. 979 de 1083	

Plan de Acción

- Planes de prevención contenidos en SGSST – Seguimiento y Planes de acción presentados en las misiones periódicas.
- Énfasis en la Cultura de la seguridad (políticas y capacitaciones)
- PESV, (Plan de movilización de carga y movilidad segura de vehículos)
- Secciones de lecciones aprendidas cuando ocurre un incidente.
- Plan de gestión de la seguridad en ajuste por varias revisiones y auditorias
- Plan de gestión de riesgo de desastres y emergencias en actualización.
- Plan de Manejo de Emergencias
- Actualización del Protocolo de gestión de crisis.
- Plan de gestión de la seguridad en gestión
- Plan de gestión estratégico de la seguridad vial
- Medida de compensación y gestión con aseguradoras en caso de demandas o reclamaciones.
- Desarrollo del protocolo de gestión integral para situaciones de crisis que comprenda un mecanismo de respuesta integral.

9. DE02 Diseño (-Oportunidad -Calidad -Cumplimiento normativo/ Legal -Ejecutable – construible - Cambios o ajustes)

Riesgo que aún persiste por los ajustes a los de Diseño de Estaciones, en componentes de Arquitectura, Estructuras Edificio Accesos y Pasarelas y componentes Manejo de Espacio Público (MEP), Paquetes de Diseño de Estaciones (Arquitectura – MEH y Estructuras, para el inicio de estaciones (interfaces abiertas) EST 1, 2, 3, 4 y otros puntos específicos de las estaciones 8, 9, 10 y 14.

Se encuentra en rediseño general todas las redes de primera y segunda fase por ajustes en los planos de urbanismo, con Cambios y optimizaciones en revisión implementación de nuevo esquema desde enero de 2025, en automatización y gestión coordinada.

Este evento se señala la correspondencia enviada por la interventoría en el mes sobre las variaciones en los diseños la cual mantiene el enfoque de control temprano de riesgos, a partir de los Avisos, Alertas y Advertencias.

FECHA	CONSECUTIVO	ASUNTO
2/4/2025	L1T1-INT-CE-25-0667	ADVERTENCIA POR INCUMPLIMIENTO EN LOS DISEÑOS DE CIMENTACION DEL VIADUCTO ALTURA DE HINCADO DE PILOTES PHC CUMPLIMIENTO COTA DE DISEÑO APOYO S6-34 UE69, WF2, CIMENTACION VIADUCTO
2/4/2025	L1T1-INT-CE-25-0693	RESULTADO DE LA REVISION DE LOS ESTUDIOS Y DISEÑOS EN AVANCE DEL 90% REFERENTE AL COMPONENTE DE ESTRUCTURAS TRANSMISIÓN ML1-TRN-038063 Y ASUNTO ESTACION BRT 2 CALLE 1 HOSPITAL ESTRUCTURAS_VBB
2/5/2025	L1T1-INT-CE-25-0701	RESULTADO DE LA REVISIÓN DE LOS ESTUDIOS Y DISEÑOS EN AVANCE DEL 90% REFERENTE AL COMPONENTE DE ESTRUCTURAS TRANSMISIÓN ML1-TRN-038312 Y ASUNTO ESTACION BRT 8 CALLE 45 ESTRUCTURAS DISEÑO ESCALERAS Y ASCENSOR_VBB

	INFORME MENSUAL DE INTERVENTORÍA				
	CONTRATO No. 148 DE 2020 INTERVENTORÍA INTEGRAL, TÉCNICA, ECONÓMICA, FINANCIERA, CONTABLE, JURÍDICA, ADMINISTRATIVA, OPERATIVA, PREDIAL, AMBIENTAL, SOCIAL Y DE SEGURIDAD SALUD EN EL TRABAJO PARA LA VIGENCIA DEL CONTRATO DE CONCESIÓN No. 163 DE 2019.				
	Código del Formato CSPLMB-FT-LFG-006	Vigencia del Formato 01/09/2024	Versión: V03	Pág. 980 de 1083	

FECHA	CONSECUTIVO	ASUNTO
2/6/2025	L1T1-INT-CE-25-0738	ADVERTENCIA POR PRESUNTO INCUMPLIMIENTO POR LA NO OBTENCION DE NO OBJECCION DE ESTUDIOS Y DISEÑOS DE LAS UNIDADES DE LAS UNIDADES DE EJECUCION CUYO INICIO SE TENIA DE ACUERDO CON EL PLAN DE EJECUCION V12
2/6/2025	L1T1-INT-CE-25-0746	RESULTADO DE LA REVISION DE LOS ESTUDIOS Y DISEÑOS EN AVANCE DEL 90% REFERENTE AL COMPONENTE DE HVAC Y EEM DE LA ESTACION DE METRO 03 TRANSMISIÓN ML1-TRN-020197, ML1-TRN-010150, ML1-TRN-011493 Y ML1-TRN-038398 SISTEMA MEC ASCENSORES Y ESCALERAS ESTACION METRO 03_VEE
2/10/2025	L1T1-INT-CE-25-0781	RESPUESTA L1T1-CON-CE-25-0461 DEL 17 DE ENERO DE 2025 AJUSTE DE ESTUDIOS Y DISEÑOS PARA ESTACIONES BRT POR CAMBIO DE ESPECIFICACIONES DE FACHADAS BARANDA DE PASARELAS Y PUERTAS AUTOMATICAS REDES MEP
2/11/2025	L1T1-INT-CE-25-0822	RESULTADO DE LA REVISION DE LOS ESTUDIOS Y DISEÑOS AVANCE DEL 90% REFERENTE AL COMPONENTE DE URBANISMO Y PAISAJISMO TRANSMISION ML1-TRN-035814 L1T1-2220-210-CON-ED-URP-CA-0002_VDD PARQUE URBANIZACION SANTA ISABEL QUINTO SECTOR URBANISMO CATALOGO DE DETALLES ARQUITECTONICOS
2/11/2025	L1T1-INT-CE-25-0827	SOLICITUD DE VERIFICACION Y CUMPLIMIENTO A LOS DISEÑOS EN SU VERSIÓN NO OBJETADA DE LOS ELEMENTOS ESTRUCTURALES DE LA PLMB, ESPECIFICAMENTE CAPITEL APOYO E3-6 UE162, WF2, SUBESTRUCTRURA, CAPITEL, VIADUCTO
2/11/2025	L1T1-INT-CE-25-0832	SOLICITUD DE VERIFICACION Y CUMPLIMIENTO A LOS DISEÑOS EN SU VERSION NO OBJETADA DE LOS ELEMENTOS ESTRUCTURALES DE LA PLMB ESPECIFICAMENTE CAPITEL APOYO E3-5 UE162, WF2 SUBESTRUCTRURA, CAPITEL, VIADUCTO
2/18/2025	L1T1-INT-CE-25-1041	RESPUESTA L1T1-CON-CE-25-0928 AJUSTE DE DISEÑOS PARA ESTACIONES BRT DE FACHADAS BARANDA DE PASARELAS Y PUERTAS AUTOMÁTICAS MEP
2/24/2025	L1T1-INT-CE-25-1170	SOLICITUD DE VERIFICACION Y CUMPLIMIENTO A LOS DISEÑOS EN SU VERSION NO OBJETADA DE LOS ELEMENTOS ESTRUCTURALES DE LA PLMB ESPECIFICAMENTE CAPITEL APOYO S14-14 UE047, WF5, SUBESTRUCTRURA, CAPITEL, VIADUCTO
2/24/2025	L1T1-INT-CE-25-1183	LLAMADO DE ATENCION NO RESPUESTA A LA SOLICITUD CONTENIDA EN EL COMUNICADO EXT24-0011774 ASUNTO OBSERVACIONES MESA DE TRABAJO DISEÑOS MEP ESTACION BRT 01 SENA PRIMERA LÍNEA METRO DE BOGOTA TRAMO 1 DE JULIO 24 DE 2024
2/26/2025	L1T1-INT-CE-25-1236	RESPUESTA A LA INSPECCION No 64321 DEL 18 DE NOVIEMBRE DE 2024 REFERENTE AL AJUSTE A LOS DISEÑOS DE RELOCALIZACIÓN DE REDES HUMEDAS DEL WF1 DEBIDO A MODIFICACIONES EN EL URBANISMO
2/26/2025	L1T1-INT-CE-25-1241	ADVERTENCIA Y SOLICITUD DE CUMPLIMIENTO DE DISEÑOS NO OBJETADOS EN LA CONSTRUCCION DE LAS ESTRUCTURAS DE LA PLMB DESVIACIONES EN LAS COTAS Y COORDENADAS DEL CAPITEL DEL APOYO S14-4. WF5, UE198 SUBESTRUCTURA VIADUCTO
2/27/2025	L1T1-INT-CE-25-1261	ADVERTENCIA Y SOLICITUD DE CUMPLIMIENTO DISEÑOS NO OBJETADOS EN ESTRUCTURAS DE LA PLMB, VIGA CAPITEL DEL APOYO S14-14 WF5, UE047, SUBESTRUCTURA, VIADUCTO CAPITEL S14-14
2/28/2025	L1T1-INT-CE-25-1293	AJUSTE DE ESTUDIOS Y DISEÑOS PARA ESTACIONES BRT POR CAMBIO DE ESPECIFICACIONES DE FACHADAS BARANDA DE PASARELAS Y PUERTAS AUTOMATICAS REDES MEP

Der estas comunicaciones y advertencias se resalta:

1. L1T1-INT-CE-25-0738 ADVERTENCIA por presunto incumplimiento por la no obtención de no objeción de estudios y diseños de las unidades de las unidades de ejecución cuyo inicio se tenía de acuerdo con el plan de ejecución V12

Con el fin de garantizar la ejecución idónea y oportuna de las actividades constructivas programadas en el Plan de Ejecución Vigente (V12), se encuentra necesario advertir al Concesionario sobre el las unidades de ejecución UE357, UE362, UE375, UE361, UE367, UE364, UE329, UE363, UE327, UE369, UE373, UE371 y UE359, cuyas actividades constructivas de acuerdo con el Plan de Ejecución Vigente V.12 iniciaron en el periodo comprendido entre

	INFORME MENSUAL DE INTERVENTORÍA				
	CONTRATO No. 148 DE 2020 INTERVENTORÍA INTEGRAL, TÉCNICA, ECONÓMICA, FINANCIERA, CONTABLE, JURÍDICA, ADMINISTRATIVA, OPERATIVA, PREDIAL, AMBIENTAL, SOCIAL Y DE SEGURIDAD SALUD EN EL TRABAJO PARA LA VIGENCIA DEL CONTRATO DE CONCESIÓN No. 163 DE 2019.				
	Código del Formato CSPLMB-FT-LFG-006	Vigencia del Formato 01/09/2024	Versión: V03	Pág. 981 de 1083	

septiembre del 2024 y febrero del 2025 sin que a la fecha se cuente con la totalidad de los Estudios y Diseños aplicables No Objetados

Al respecto, es pertinente instar al Concesionario a acelerar su gestión al interior del Consorcio, para que presente a esta Interventoría de manera inmediata los Estudios y Diseños de los componentes antes mencionados, completos, organizados y con el cumplimiento de las especificaciones técnicas, de tal forma que se surta el proceso de revisión previsto en Capítulo VIII, Secciones 8.1, 8.2 y 8.3 del Contrato de Concesión en aras de obtener su no objeción.

Así mismo, y en relación con las Actividades constructivas que, según Plan de Ejecución Vigente, se encuentra programado su inicio para el mes de abril de 2025, se exhorta al Concesionario a presentar con la debida antelación y de forma oportuna, organizada, completa y con la calidad exigida, los E&D de los componentes que se relacionan a continuación, con el fin de que conforme lo prevé la sección 9.2(b), se surta el proceso de revisión previsto en Capítulo VIII, Secciones 8.1, 8.2 y 8.3 del Contrato de Concesión, de tal manera que cinco días antes de la fecha de inicio prevista para la ejecución de las actividades constructivas relacionadas, se cuente con los diseños en V00.

Por lo anterior, con el fin de garantizar la ejecución idónea y oportuna de las actividades constructivas programadas en el Plan de Ejecución Vigente (V12), se encuentra necesario ALERTAR al Concesionario sobre las unidades de ejecución a iniciar en el primer trimestre del año 2025; las cuales a la fecha no cuentan con la totalidad de los Estudios y Diseños No Objetados y se insta al Concesionario a presentar las acciones correctivas en un plazo de CINCO (5) días calendario

Plan de Acción

- Manejo a través de diseñadores en paralelo
- Ajustes y esquema aplicado al Plan de ejecución V12
- Plan de manejo integrado de cambios y procedimientos de cambio aplicados en proceso
- Alerta por interfaces no cerradas y posible detención de procesos de obra.
- Seguimiento y gestión de riesgos específicos de diseños.

10 SE 09 Fallo en los procesos de construcción (SE 16 en caso de ser de desastre)

Para este riesgo se tiene como puntos principales de seguimiento:

Fallos de calidad por movimiento de formaletas en la pila S3-28.

Revisión de las maniobras y avances de los Procesos constructivos PUENTE METÁLICO No. 1 y 2.

Seguimiento de los Movimientos de instalación de las Lanzadoras 4 y 5

	INFORME MENSUAL DE INTERVENTORÍA				
	CONTRATO No. 148 DE 2020 INTERVENTORÍA INTEGRAL, TÉCNICA, ECONÓMICA, FINANCIERA, CONTABLE, JURÍDICA, ADMINISTRATIVA, OPERATIVA, PREDIAL, AMBIENTAL, SOCIAL Y DE SEGURIDAD SALUD EN EL TRABAJO PARA LA VIGENCIA DEL CONTRATO DE CONCESIÓN No. 163 DE 2019.				
	Código del Formato CSPLMB-FT-LFG-006	Vigencia del Formato 01/09/2024	Versión: V03	Pág. 982 de 1083	

Revisión de calidad con el aumento de producción capiteles con nuevos contratistas
 Revisión de los equipos y obra por la posibilidad de inundación en el deprimido de la calle 72 que permanece en monitoreo permanente hasta la colocación de energía directa y automatización del sistema de bombeo
 Revisión de la Construcción y coordinación de actividades en Puente de la Av 68
 Cierre de excavaciones y terminación de actividades de redes Fase 1 en Sección 1 y 2 cpn énfasis en los entibados de gran profundidad.

En seguimiento a estos casos y del riesgo general se han realizado las siguientes Alerta y advertencias

FECHA	CONSECUTIVO	ASUNTO
12/26/2024	L1T1-INT-CE-24-6233	ALERTA INCUMPLIMIENTO REPARACION DE DAÑOS PREDIO APARCAR LOCALIZADO EN LA CALLE 74 # 15 - 61. WF6
1/22/2025	L1T1-INT-CE-25-0400	ADVERTENCIA POR DAÑO EN LA TUBERIA DE 12 Y 16 DE LA RED COM 4-08 EN EL FRENTE DE OBRA WF4

Plan de Acción⁴



- Definiciones relevantes y revisión de métodos con el departamento de Calidad
- Implementación de revisión y control de construcción en cada zona
- Revisar la planificación de construcción durante en el proceso de licitación junto con los contratistas.
- Aplicación de metodologías de construcción integral
- mesas de trabajo para revisión con interventoría

Mapa de Calor top 10 de los riesgos a partir del Plan de Gestión de Riesgos del proyecto

Común	4			CO22	
Posible	3		CO06, CO21, CO23, DE02, SE07, SE11,	CO03	
Poco común	2			CO02 SE 09	
Remoto/ Nunca	1				
		1	2	3	4
		Menor	Bajo	Medio	Alto

Figura 2.13-4. Mapa de calor del nivel de riesgo a partir del TOP 10 de los riesgos

⁴ Se precisa que la interventoría se asocia con el resultado sobre las medidas de mitigación propuestas, ni es responsable de las medidas planteadas. Lo anterior sin perjuicio de la experticia de los profesionales y expertos del interventor, en razón a que sobre los riesgos del privado se constituirá en una coadministración de un riesgo, con repercusiones como eventualidad de reclamaciones por adoptar lo consignado por el interventor.

	INFORME MENSUAL DE INTERVENTORÍA				
	CONTRATO No. 148 DE 2020 INTERVENTORÍA INTEGRAL, TÉCNICA, ECONÓMICA, FINANCIERA, CONTABLE, JURÍDICA, ADMINISTRATIVA, OPERATIVA, PREDIAL, AMBIENTAL, SOCIAL Y DE SEGURIDAD SALUD EN EL TRABAJO PARA LA VIGENCIA DEL CONTRATO DE CONCESIÓN No. 163 DE 2019.				
	Código del Formato CSPLMB-FT-LFG-006	Vigencia del Formato 01/09/2024	Versión: V03	Pág. 983 de 1083	

CONTROL RIESGOS CONTRATO DE CONCESIÓN 163 DE 2019

A continuación, se muestra el control de riesgos a partir del seguimiento a los riesgos del Contrato 163 de 2019, Capítulo 17, se presentará a partir del enfoque metodológico del informe de seguimiento⁵ precisando que conforme reunión sostenida el 1 de noviembre de 2022 con el equipo de riesgos de la EMB, se acordó reportar únicamente los riesgos que tuvieron alguna actividad asociada durante el periodo del respectivo informe, lo que infiere en que este informe sea menos extenso, se hace bajo los criterios de calificación con el CONPES 3714/2011 (Ver Tabla 2.13-3), conforme con lo establecido en el Decreto 423 de 2001. En cuanto a la definición del área valorable se aplica lo establecido en la metodología de valoraciones contingentes del Ministerio de Hacienda del año 2019 (Ver figura 2.13-5), conforme con la combinación de probabilidad e impacto, establecido en la Metodología de Valoración de Obligaciones Contingentes en proyectos de Infraestructura desarrollada por la Dirección General de Crédito Público y Tesoro Nacional del Ministerio de Hacienda, la cual se aplica a partir de la Resolución 4859 de 2019, cuyo criterio de calificación, se expone a continuación, en donde los riesgos valorables son los de asignación pública y/o compartidas ubicados en la zona azul.





Figura 2.13-5. Evaluación Cualitativa (Probabilidad e impacto).

Probabilidad Ocurrencia / Impacto	Abreviación	Probabilidad / Impacto
Bajo	B	>=0% - 5%
Medio – Bajo	MB	>=5% - 15%
Medio – Alto	MA	>=15% - 30%
Alto	A	>= 30%

Tabla 2.13-2. Criterios de calificación Probabilidad e Impacto de los Riesgos. Conpes 3714/2011

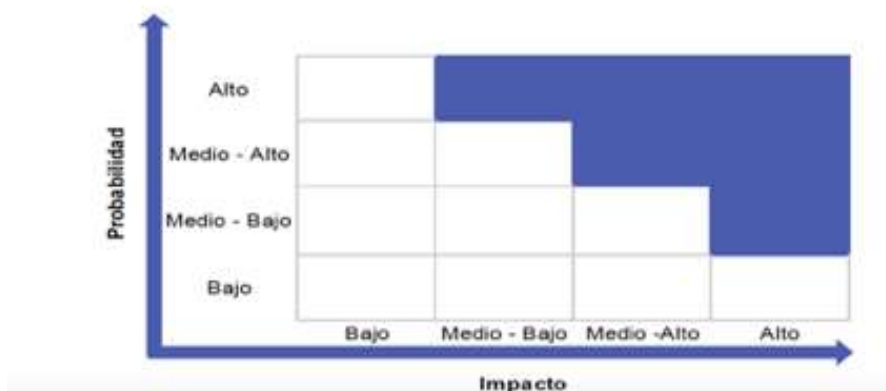
Por lo tanto, se presenta el seguimiento para cada riesgo “Contractual”, que corresponde a las actividades de la fase actual del proyecto.

⁵ Presentado por el Ministerio de Hacienda y Crédito Público en diciembre de 2022

	INFORME MENSUAL DE INTERVENTORÍA				
	CONTRATO No. 148 DE 2020 INTERVENTORÍA INTEGRAL, TÉCNICA, ECONÓMICA, FINANCIERA, CONTABLE, JURÍDICA, ADMINISTRATIVA, OPERATIVA, PREDIAL, AMBIENTAL, SOCIAL Y DE SEGURIDAD SALUD EN EL TRABAJO PARA LA VIGENCIA DEL CONTRATO DE CONCESIÓN No. 163 DE 2019.				
	Código del Formato CSPLMB-FT-LFG-006	Vigencia del Formato 01/09/2024	Versión: V03	Pág. 984 de 1083	

2.13.2 Análisis contractual de Riesgos a Área de Diseños

6. Los efectos favorables o desfavorables de las decisiones de una Autoridad Ambiental o Gubernamental de supeditar el trámite y/o aprobación de una Licencia y/o Permiso a la modificación de las Especificaciones Técnicas y, por lo tanto, la modificación de los diseños.

Asignación	Probabilidad	Impacto	Valorable
PUBLICO	BAJA	BAJO	NO

Contexto particular del riesgo

De acuerdo con la sección 17.3 del contrato “Riesgos asignados a la EMB”, el literal (a), numeral (vii) indica:

“(vii)Parcialmente, los efectos favorables y desfavorables de las decisiones de una Autoridad Ambiental o Gubernamental de supeditar el trámite y/o aprobación de una Licencia y/o Permiso a la modificación de las Especificaciones Técnicas, en la medida que la asunción de este riesgo conlleva, exclusivamente, la obligación de la EMB de cumplir con lo previsto en la Sección 12.1(e) de este Contrato.”.

Seguimiento febrero 2025:

Se tiene la aprobación de la prórroga de los permisos del Cauce de los canales del rio Fucha y rio Cundinamarca.

Permisos ambientales y silviculturales se logran poner al día en el cronograma.

En cuanto a los riesgos de impacto Ambiental se realiza seguimiento desde el área ambiental en los anexos correspondientes a este informe numeral 2.9 Seguimiento Gestión Ambiental.

Justificación de la probabilidad

Riesgo cuya probabilidad es BAJA por cuenta de la aprobación de los permisos y licencias ambientales solicitados en los últimos meses.

Justificación del impacto

Los permisos o licencias adicionales que se requieran no afectarían de forma significativa las especificaciones técnicas dada la actual cobertura de los permisos, prorrogas y autorizaciones vigentes, los costos asociados a la modificación de las especificaciones no superaría significativamente el costo total de la inversión requerida, por tanto, el impacto se evalúa como BAJO.

	INFORME MENSUAL DE INTERVENTORÍA				
	CONTRATO No. 148 DE 2020 INTERVENTORÍA INTEGRAL, TÉCNICA, ECONÓMICA, FINANCIERA, CONTABLE, JURÍDICA, ADMINISTRATIVA, OPERATIVA, PREDIAL, AMBIENTAL, SOCIAL Y DE SEGURIDAD SALUD EN EL TRABAJO PARA LA VIGENCIA DEL CONTRATO DE CONCESIÓN No. 163 DE 2019.				
	Código del Formato CSPLMB-FT-LFG-006	Vigencia del Formato 01/09/2024	Versión: V03	Pág. 985 de 1083	

Mecanismos de mitigación

Se realiza seguimiento de la totalidad de permisos ambientales requeridos, y se adelantan consultas con entes de control en relación con autorizaciones y permisos, cuyo concepto a la fecha es que no se necesitan permisos ambientales adicionales en el desarrollo del proyecto.

De igual forma, la PMO, EMB e Interventoría realizan continuo seguimiento sobre las obras o actividades que puedan llegar a tener alguna influencia sobre los permisos o autorizaciones en materia ambiental.

b Área Construcción

12. Efectos favorables o desfavorables de la variación de las cantidades de obra para el cumplimiento de las especificaciones técnicas del Proyecto, en relación con traslado y protección de redes directamente a cargo del Concesionario.

Asignación	Probabilidad	Impacto	Valorable
PUBLICO	MEDIO ALTA	MEDIO-BAJO	NO

Contexto particular del riesgo

De acuerdo con la sección 17.3 del contrato “Riesgos asignados a la EMB”, el literal (a), numeral (viii), indica:

“(viii) Los efectos favorables y desfavorables del riesgo de la variación de las Cantidades de Obra para Redes a Cargo del Concesionario, en la medida que la asunción de este riesgo conlleva, exclusivamente, la obligación de la EMB de cumplir con lo previsto en la Sección 3.2(d)(ii) de este Contrato”

El seguimiento de las actividades realizadas para el componente de Redes Húmedas del Concesionario y su contratista de diseño WSP, se lleva a cabo tomando como línea base los requerimientos contenidos en el contrato de Concesión, el Apéndice Técnico 3 “Gestión de las Fases Previa, de Construcción, de Pruebas, Certificación y Puesta en marcha”, el Apéndice 13 “Especificaciones técnicas de redes de servicios públicos” (Anexo 3. “Redes de servicios públicos” y Anexo 2 “Normas EAAB”) y el Apéndice Técnico 4 (Anexo 10 “Alcance de los entregables en etapa de Diseños”) y demás normas técnicas vigentes, para cada uno de los sectores objeto de estudio contemplados a lo largo del corredor principal de la Primera Línea del Metro de Bogotá.

El Concesionario tiene la obligación de advertir oportunamente la necesidad de solicitar recursos adicionales previa a la ejecución de dichas cantidades, para el componente D - subcomponente Redes.

	INFORME MENSUAL DE INTERVENTORÍA				
	CONTRATO No. 148 DE 2020 INTERVENTORÍA INTEGRAL, TÉCNICA, ECONÓMICA, FINANCIERA, CONTABLE, JURÍDICA, ADMINISTRATIVA, OPERATIVA, PREDIAL, AMBIENTAL, SOCIAL Y DE SEGURIDAD SALUD EN EL TRABAJO PARA LA VIGENCIA DEL CONTRATO DE CONCESIÓN No. 163 DE 2019.				
	Código del Formato CSPLMB-FT-LFG-006	Vigencia del Formato 01/09/2024	Versión: V03	Pág. 986 de 1083	

Seguimiento febrero 2025:

Los diseños de redes se encuentran no objetados, se encuentra en curso de revisión las nuevas partidas de obras, sus precios y cantidades para permitir calcular el valor estimado final para las redes a cargo del Concesionario, si existen eventuales aumentos de costos frente al monto de las obras civiles del Contrato para este rubro.

Con relación a la información del presupuesto del componente D – Redes remitida por parte de ML1 y con la cual se cerró el Proceso Sancionatorio PSC-010 de 2024, Interventoría realizó un ejercicio de inclusión de los precios unitarios recomendados por parte del CSPLMB a la EMB para los ítems no previstos aceptados por la Entidad y un análisis a los valores globales presentados por ML1 para la Estimación de Otros Costos.

Este ejercicio y su análisis se remitió a la EMB mediante la comunicación L1T1-INT-CE-25-0721 Dando respuesta al oficio exts25-0000230 de 22 de enero de 2025 - solicitud cálculo del valor de las obras ejecutadas, por traslado de redes del componente D radicado el 05 de febrero de 2025⁶.

En la actualidad se observa un nivel programado de 40.91% y un avance de 35.83% según lo cual se presenta un retraso del 5% en el traslado de redes por parte del concesionario, y se espera siga su disminución durante los próximos meses.

Justificación de la probabilidad

Se califica la probabilidad de ocurrencia como MEDIA ALTA, en razón a que pueden existir variaciones en retribución del componente D, Sección 3.2 del contrato de Concesión producto del Proceso sancionatorio con la incorporación de nuevas partidas.



Justificación del impacto:

El impacto se evalúa como MEDIO-BAJO teniendo en cuenta a que los análisis efectuados, indican que los eventuales aumentos de costos no serían significativos frente al monto de las obras civiles del Contrato.

Mecanismos de mitigación:

Seguimiento a las obras y las variaciones de las cantidades iniciales,
 Revisión del Diseño de las obras de redes secundarias, por parte de la Interventoría.
 Velar por el cumplimiento de la correcta aplicación de lo dispuesto en la Ley 1682 de 2013 (Ley de Infraestructura) en cuanto a la responsabilidad de asumir los costos de traslado y protección de redes

⁶ Fecha en la que se cierra el presente informe.

	INFORME MENSUAL DE INTERVENTORÍA				
	CONTRATO No. 148 DE 2020 INTERVENTORÍA INTEGRAL, TÉCNICA, ECONÓMICA, FINANCIERA, CONTABLE, JURÍDICA, ADMINISTRATIVA, OPERATIVA, PREDIAL, AMBIENTAL, SOCIAL Y DE SEGURIDAD SALUD EN EL TRABAJO PARA LA VIGENCIA DEL CONTRATO DE CONCESIÓN No. 163 DE 2019.				
	Código del Formato CSPLMB-FT-LFG-006	Vigencia del Formato 01/09/2024	Versión: V03	Pág. 987 de 1083	

que tienen las Empresas de Servicios Públicos propietarias y operadoras de las redes, y los mecanismos de financiación establecidos en dicha Ley, por parte de la Interventoría.

13. Efectos favorables o desfavorables derivados de la variación de las cantidades de obra para el cumplimiento de las especificaciones técnicas del Proyecto, en relación con reparaciones y adecuaciones por desvíos

Asignación	Probabilidad	Impacto	Valorable
PUBLICO	MEDIO BAJA	BAJO	NO

Contexto particular del riesgo

De acuerdo con la sección 17.3 del contrato “Riesgos asignados a la EMB”, el literal (a), numeral (ix), indica:

“(ix) Los efectos favorables y desfavorables derivados de la variación de las Cantidades de Obra para Adecuación y Reparación de Desvíos; en la medida que la asunción de este riesgo conlleva, exclusivamente, la obligación de la EMB de cumplir con lo previsto en la Sección 3.2(d)(i) del Contrato.”

El contrato establece que la retribución, por cuenta de este componente corresponde al resultado de multiplicar las cantidades de obra para adecuación y reparación de desvíos por los precios unitarios correspondientes. Los desvíos son obras temporales que se pagan según el listado de precios del Apéndice Técnico 16 del contrato de Concesión 163 de 2019. Las reparaciones en las estructuras del pavimento de la vía deberán tener un diseño básico en donde debe procurarse el uso de los ítems previsto en este apéndice técnico, de acuerdo con esto, las cantidades dependen de la situación o condición estructural de la vía en el momento de intervenir por lo que las variaciones dependen del estado de la vía y de la duración del desvío (plan de ejecución de la obra).

Seguimiento Febrero 2025: Para este mes se tiene como intervenciones de vías a nivel de reparaciones y adecuaciones civiles, la ubicación de obra en San victorino PMT – traslado de redes sobre la AVENIDA CARRERA 14 ENTRE LA CALLE 11 Y LA AVENIDA CALLE 1, CR 30 CLL 30S- AV 1 DE MAYO, S10 38 A S11 07 COMP, CR 15 ENTRE CLL 64 – 66, CL 61 ENTRE AV CARACAS CR 16, CL 24 – ADECUACIONES y CL 20 ENTRE CR 11 - 13A

Costos Relacionados con las desviaciones para los últimos periodos.

El total de los costos relacionados con las desviaciones se incrementó el último mes en \$494.837.647 por lo cual se calcula se ha gastado un 14,53% de la bolsa máxima programada dado el Total de Gasto \$9,735,972,214.42 sobre el máximo del subcomponente \$67,000,000,000⁷.

⁷ Datos base según el área de seguimiento de Desvíos de la interventoría, cálculo del área de riesgos.

	INFORME MENSUAL DE INTERVENTORÍA				
	CONTRATO No. 148 DE 2020 INTERVENTORÍA INTEGRAL, TÉCNICA, ECONÓMICA, FINANCIERA, CONTABLE, JURÍDICA, ADMINISTRATIVA, OPERATIVA, PREDIAL, AMBIENTAL, SOCIAL Y DE SEGURIDAD SALUD EN EL TRABAJO PARA LA VIGENCIA DEL CONTRATO DE CONCESIÓN No. 163 DE 2019.				
	Código del Formato CSPLMB-FT-LFG-006	Vigencia del Formato 01/09/2024	Versión: V03	Pág. 988 de 1083	

Justificación de la probabilidad

Se revisa califica con probabilidad a MEDIA-BAJA, puesto que si bien es cierto eventualmente se podrían generar variaciones por precios nuevos o aumento de cantidades de obra en relación con reparaciones o adecuaciones por desvíos, el porcentaje de gasto actual es moderado y adecuado para el estado de avance de las obras.

Justificación del impacto:

La calificación del impacto se estima BAJO, puesto que los eventuales aumentos de costos están calculados dentro del monto de las obras civiles del Contrato.

Mecanismos de mitigación:

Revisión periódica del presupuesto.

Se realiza la suscripción de acuerdos y coordinación permanente con las entidades (Secretaría de Movilidad) y terceros responsables (Empresas de Servicios Públicos, subcontratistas) de las aprobaciones requeridas.

14. Efectos favorables o desfavorables asociados con la variación de las cantidades de obra para el cumplimiento de las especificaciones técnicas del Proyecto, en relación con Intersecciones Especiales



Asignación	Probabilidad	Impacto	Valorable
PUBLICO	BAJA	BAJO	NO

Contexto particular del riesgo

De acuerdo con la Sección 17.3 del contrato “Riesgos asignados a la EMB”, el literal (a), numeral (x), indica: “(x) Los efectos favorables y desfavorables derivados de la variación de las Cantidades de Obra para Intersecciones Especiales; en la medida que la asunción de este riesgo conlleva, exclusivamente, la obligación de la EMB de cumplir con lo previsto en la Sección 3.2 (d) de este Contrato.”

La EMB y la interventoría, establece seguimiento semanal de las obras por concepto de intersecciones especiales, verificando las posibles variaciones de las cantidades de obra iniciales

El rubro destinado en el componente D para desvíos en su Valor Máximo de la Retribución por Obras de Adecuación y Reparación de Desvíos corresponde a la suma de COP\$95.300'000.000 *constantes referencia diciembre 2017.*

	INFORME MENSUAL DE INTERVENTORÍA				
	CONTRATO No. 148 DE 2020 INTERVENTORÍA INTEGRAL, TÉCNICA, ECONÓMICA, FINANCIERA, CONTABLE, JURÍDICA, ADMINISTRATIVA, OPERATIVA, PREDIAL, AMBIENTAL, SOCIAL Y DE SEGURIDAD SALUD EN EL TRABAJO PARA LA VIGENCIA DEL CONTRATO DE CONCESIÓN No. 163 DE 2019.				
	Código del Formato CSPLMB-FT-LFG-006	Vigencia del Formato 01/09/2024	Versión: V03	Pág. 989 de 1083	

Las previsiones con relación a intersecciones especiales están contempladas desde la estructuración del proyecto. Actualmente lo presentado por el Concesionario en sus diseños evidencia ajuste en lo estimado por ejecutar frente a lo presupuestado.

Seguimiento Febrero 2025: A la fecha, se esperan los datos confirmados del mes por parte de cronograman se mantienen los datos del mes anterior. Para la intersección especial de la Calle 72 con Avenida Caracas se tiene un porcentaje programado debería estar al 100% desde hace tres meses, pero el ejecutado actual es del 96.28% con avance lento en los detalles de paisajismo, pavimentos (94.30%) y obras de espacio público y acabados (77.57%), en donde se ha reajustado varias partes acabadas por revisión de calidad.

Por su parte el puente Norte de la Avenida 68 con Avenida Primero de Mayo actualmente en construcción se evidencia que del 82,45% programado se está cumpliendo con este cronograma gracias al esfuerzo conjunto de varios frentes y al adelanto de obra de la demolición con adelanto del PMT de trabajo nocturno. Se presenta un avance combinado de la intersección de 63.44% sobre un programado de 66.61% con una desviación de 3.17% debido a retrasos en el puente sur, sobre esta zona se puntualiza los avances:

La primera fase de cimentación de los apoyos del S7-43 al S7-46 ya se encuentra terminada. * La segunda fase de pilotaje de los apoyos S7-47 a S7-49 se encuentra en proceso. Empezaron las actividades de excavación para la subestructura en los apoyos de la primera fase, específicamente en S7-44 y S7-45, y S7-46. Y se empezó con el armado de las zapatas en el apoyo S7-45.

Justificación de la probabilidad

Se califica con probabilidad BAJA, en razón a los ajustes expuestos en el contexto y teniendo en cuenta que no se han generado variaciones por precios nuevos o aumento de cantidades de obra.

Justificación del impacto:

La calificación del impacto se estima BAJO, puesto que los eventuales aumentos de costos no serían significativos frente al monto de las obras civiles del Contrato.

Mecanismos de mitigación:

Se hace suscripción de acuerdos y coordinación permanente con las entidades (Secretaría de Movilidad) y terceros responsables (ESP, subcontratistas) de las aprobaciones requeridas. Definición de acuerdos en interfases para el adecuado desarrollo de las obras en los puntos especiales de intersección.

	INFORME MENSUAL DE INTERVENTORÍA				
	CONTRATO No. 148 DE 2020 INTERVENTORÍA INTEGRAL, TÉCNICA, ECONÓMICA, FINANCIERA, CONTABLE, JURÍDICA, ADMINISTRATIVA, OPERATIVA, PREDIAL, AMBIENTAL, SOCIAL Y DE SEGURIDAD SALUD EN EL TRABAJO PARA LA VIGENCIA DEL CONTRATO DE CONCESIÓN No. 163 DE 2019.				
	Código del Formato CSPLMB-FT-LFG-006	Vigencia del Formato 01/09/2024	Versión: V03	Pág. 990 de 1083	

c Área ambiental, social y patrimonio cultural

23. Efectos favorables y desfavorables derivados de la gestión de permisos e intervenciones en Bienes de Interés Cultural

Asignación	Probabilidad	Impacto	Valorable
PUBLICO	BAJA	BAJO	NO

Contexto particular del riesgo.

De acuerdo con la sección 17.3 del contrato “Riesgos asignados a la EMB”, el literal (a), numeral (xxi) indica:

“(xxi) Los efectos favorables o desfavorables derivados del trámite y obtención de las autorizaciones necesarias para disponer, proteger, reubicar o retirar bienes de interés cultural ubicados en el Espacio Público que pondrá a disposición del Concesionario la EMB, trámite que estará cargo de la EMB, a su costo y riesgo, como se señala en el Apéndice Técnico 12. “

De acuerdo con lo establecido en el AT 15 numeral 8.2.4.13 "...busca proteger los Bienes de Interés Cultural (Inmuebles, Muebles y Sectores de Interés Cultural que se encuentran dentro del polígono de intervención del Proyecto de la PLMB y su zona de influencia."

Seguimiento Febrero 2025: Sobre los permisos de Bienes de Interés Cultural (BIC), se hace seguimiento a la Solicitud pendiente de aprobación de intervención en el espacio público para intervención y adelantar el traslado de redes en la zona de influencia del BIC y el Centro Histórico de Bogotá, el estado del proceso de los tramites con incidencia patrimonial en curso

24 permisos en curso actualmente, 16 Aprobados, 4 en proceso y 4 por presentar en recopilación de documentación. (ampliación de los datos del Programa de Manejo para la Protección del Patrimonio Cultural de este informe.)

Justificación de la probabilidad

Se califica un impacto BAJO, teniendo en cuenta que la gestión predial a cargo de la EMB, que requirieron bajo porcentaje de estos permisos, y/o requerimientos de permisos de Bienes de Interés Cultural.

	INFORME MENSUAL DE INTERVENTORÍA				
	CONTRATO No. 148 DE 2020 INTERVENTORÍA INTEGRAL, TÉCNICA, ECONÓMICA, FINANCIERA, CONTABLE, JURÍDICA, ADMINISTRATIVA, OPERATIVA, PREDIAL, AMBIENTAL, SOCIAL Y DE SEGURIDAD SALUD EN EL TRABAJO PARA LA VIGENCIA DEL CONTRATO DE CONCESIÓN No. 163 DE 2019.				
	Código del Formato CSPLMB-FT-LFG-006	Vigencia del Formato 01/09/2024	Versión: V03	Pág. 991 de 1083	

Justificación del Impacto

Se considera BAJO, las entidades culturales y la administración distrital han manifestado toda la proactividad institucional para darle celeridad a los tramites asociados a la obtención de los permisos que puedan requerirse sobre Bienes de interés Cultural.

Mecanismos de mitigación.

Se tienen contactos permanentes con las entidades del sector cultura (Ministerio, secretaria de Cultura e IDPC), donde se socializa el avance de las actividades relacionadas con el mantenimiento y traslado de bienes de interés cultural.

d Área Cambiaria

29. Efectos derivados del comportamiento de la TRM y de la inflación de los Estados Unidos de América sobre el componente B de la retribución.



Asignación	Probabilidad	Impacto	Valorable
PUBLICO	MEDIO BAJA	BAJO	NO

Contexto particular del riesgo

De acuerdo con la sección 17.3 del contrato “Riesgos asignados a la EMB”, el literal (a), numeral (iii) indica:

“(iii) Parcialmente, los efectos derivados del comportamiento de la TRM y de la inflación de los Estados Unidos de América sobre el Componente B de la Retribución, en la medida que la asunción de este riesgo sólo conlleva la obligación, a cargo de la EMB, de 1) incorporar el IPCEU dentro de las variables de actualización del Componente B de la Retribución, 2) desembolsar los recursos asociados con dicho Componente en Dólares, en los precisos términos previstos en la Sección 3.2(b) de este Contrato, así como en las fórmulas de liquidación previstas en las Secciones 22.3(d), 22.3(e) y 22.3(f) en caso de Terminación Anticipada del Contrato, y 3) incorporar la TRM en las fórmulas de cálculo de los Componentes H e I de la Retribución.”

Seguimiento Febrero 2025: El peso colombiano con respecto al dólar continua con una revalorización del 6.8%, con un cierre en el mes en 4.123 pesos por dólar.

	INFORME MENSUAL DE INTERVENTORÍA				
	CONTRATO No. 148 DE 2020 INTERVENTORÍA INTEGRAL, TÉCNICA, ECONÓMICA, FINANCIERA, CONTABLE, JURÍDICA, ADMINISTRATIVA, OPERATIVA, PREDIAL, AMBIENTAL, SOCIAL Y DE SEGURIDAD SALUD EN EL TRABAJO PARA LA VIGENCIA DEL CONTRATO DE CONCESIÓN No. 163 DE 2019.				
Código del Formato CSPLMB-FT-LFG-006	Vigencia del Formato 01/09/2024	Versión: V03	Pág. 992 de 1083		

Gráfica del precio del dólar



En cuanto al IPC en Estados Unidos llega al 3% anual.

Justificación de la probabilidad

El comportamiento del dólar refleja que el peso colombiano se continúa revalorizando. Con el cierre del mes en 4.123 por lo cual la probabilidad del riesgo se mantiene en MEDIA-BAJA.

Justificación del impacto

Considerando la estructura de financiación de la EMB, especialmente los recursos en dólares que ésta recibirá de las bancas multilaterales, así como los mecanismos de coberturas con dichas entidades para los pagos respectivos, la entidad cuenta con un cubrimiento natural respecto a las obligaciones de pago en dólares frente al Concesionario. Por lo anterior, el impacto de este riesgo se evalúa como BAJO.

En la estructuración financiera del proyecto, se utilizaron proyecciones de TRM superiores a los que ha tenido la tasa en el periodo y según las proyecciones económicas, es muy poco probable alcanzar los valores considerados en los modelos de estructuración financiera del proyecto.

Mecanismos de mitigación

Revisión de las necesidades financieras del proyecto y de las fuentes de pago disponibles, con el objetivo de procurar asegurar una cobertura natural.

	INFORME MENSUAL DE INTERVENTORÍA				
	CONTRATO No. 148 DE 2020 INTERVENTORÍA INTEGRAL, TÉCNICA, ECONÓMICA, FINANCIERA, CONTABLE, JURÍDICA, ADMINISTRATIVA, OPERATIVA, PREDIAL, AMBIENTAL, SOCIAL Y DE SEGURIDAD SALUD EN EL TRABAJO PARA LA VIGENCIA DEL CONTRATO DE CONCESIÓN No. 163 DE 2019.				
	Código del Formato CSPLMB-FT-LFG-006	Vigencia del Formato 01/09/2024	Versión: V03	Pág. 993 de 1083	

Análisis de las coberturas que se pueden contratar con la Banca para que los créditos desembolsados en dólares se puedan controlar.

Realizar seguimiento de las tasas con el fin de verificar las variaciones de TRM dadas en el tiempo.

e. Área Económica

31. Efectos derivados de la inflación colombiana sobre ciertos componentes de retribución y/o ciertos componentes de liquidación en caso de terminación anticipada

Asignación	Probabilidad	Impacto	Valorable
PUBLICO	MEDIO BAJA	BAJO	NO

Contexto particular del riesgo

De acuerdo con la sección 17.3 del contrato “Riesgos asignados a la EMB”, el literal (a), numeral (ii) indica:

“(ii) Parcialmente, los efectos derivados de la inflación colombiana sobre ciertos componentes de la Retribución, y/o sobre ciertos componentes de la liquidación en caso de Terminación Anticipada, en la medida que la asunción de este riesgo sólo conlleva la actualización de ciertos valores por la variación del IPC o el IPP en los precisos términos que señalan las fórmulas contenidas en la Sección 3.2 de este Contrato, así como en las fórmulas de liquidación por Terminación Anticipada incluidas en la Sección 22.3 del mismo.”

Seguimiento Febrero 2025: La tasa de intermediación bancaria se mantiene en 9.50%, la inflación pronosticada para el año 2025 está en 3.07%, con un avance en lo corrido del año de 1.05%

Justificación de la probabilidad

La meta planeada para la inflación se mantiene baja y se espera que las medidas de la política fiscal permitan lograr esta meta junto al aumento de los niveles de crecimiento de la economía y basados en la estabilidad y comportamiento actual de la inflación se considera probabilidad de ocurrencia de este riesgo como MEDIO BAJA.

Justificación del impacto

Tanto los costos como las fuentes de pago al Concesionario cuentan con indexación al IPC, lo cual con el nivel actual el efecto del impacto del riesgo, en consecuencia, se evalúa como BAJO.

	INFORME MENSUAL DE INTERVENTORÍA				
	CONTRATO No. 148 DE 2020 INTERVENTORÍA INTEGRAL, TÉCNICA, ECONÓMICA, FINANCIERA, CONTABLE, JURÍDICA, ADMINISTRATIVA, OPERATIVA, PREDIAL, AMBIENTAL, SOCIAL Y DE SEGURIDAD SALUD EN EL TRABAJO PARA LA VIGENCIA DEL CONTRATO DE CONCESIÓN No. 163 DE 2019.				
	Código del Formato CSPLMB-FT-LFG-006	Vigencia del Formato 01/09/2024	Versión: V03	Pág. 994 de 1083	

Mecanismos de mitigación

En la parte del riesgo que afecta a la EMB, esta cuenta con una cobertura natural ya que las vigencias futuras asignadas para el proyecto se encuentran en precios constantes.

f. Área de cambio regulatorio

37. Cambios en especificaciones técnicas por modificación en normatividad o decisión unilateral de la Entidad Contratante

Asignación	Probabilidad	Impacto	Valorable
PUBLICO	MEDIO BAJA	MEDIO BAJO	NO



Contexto particular del riesgo.

De acuerdo con la sección 17.3 del contrato “Riesgos asignados a la EMB”, el literal (a), numeral (xiii), indica:

“(xiii) Parcialmente, los efectos favorables o desfavorables derivados de los cambios de las Especificaciones Técnicas, incluyendo la realización de obras, o la provisión de equipos no previstos en este Contrato, siempre que (a) sean decididas autónoma y exclusivamente por la EMB, (b) que no sean necesarias para cumplir con lo previsto originalmente en este Contrato (especialmente con las Especificaciones Técnicas), y (c) que no correspondan a las descritas en la Sección 8.4 de este Contrato ni en la Sección 9.8, en tanto éstos son realizados a cuenta y riesgo del Concesionario. La forma de asunción de estos costos y la fuente de recursos será determinada exclusivamente conforme a lo previsto en la Sección 9.9 de este Contrato.”

Los diseños geotécnicos entregados por el Concesionario cumplen la norma NSR-10, la cual está vigente. Los diseños estructurales de las estaciones además de cumplir la NSR-10 tienen en cuenta en los parámetros de diseño los estándares internacionales, incluyendo los estándares de evacuación de pasajeros.

Seguimiento Febrero 2025: Se concertaron los cambios de diseño de las estaciones en la zona de la Caracas sobre esto los ajustes más amplios se relacionan con las Puertas y Fachadas y adaptación del Urbanismo de la Av. Caracas, se requieren puertas automáticas y barandas con especificaciones nuevas para esto se han ajustado los cambios de diseño y la planeación y ejecución en cada estación para dar cumplimiento en los nuevos tiempos presentados

	INFORME MENSUAL DE INTERVENTORÍA				
	CONTRATO No. 148 DE 2020 INTERVENTORÍA INTEGRAL, TÉCNICA, ECONÓMICA, FINANCIERA, CONTABLE, JURÍDICA, ADMINISTRATIVA, OPERATIVA, PREDIAL, AMBIENTAL, SOCIAL Y DE SEGURIDAD SALUD EN EL TRABAJO PARA LA VIGENCIA DEL CONTRATO DE CONCESIÓN No. 163 DE 2019.				
	Código del Formato CSPLMB-FT-LFG-006	Vigencia del Formato 01/09/2024	Versión: V03	Pág. 995 de 1083	

Justificación de la probabilidad

Teniendo en cuenta que en la vigencia los estudios y diseños principales no presentan cambios de modificación en la normatividad, pero las solicitudes mencionadas en fachadas de BRT pueden afectar este riesgo, por lo cual la calificación de la probabilidad se califica como MEDIO BAJA.

Justificación del impacto

Los diseños principales entregados por el Concesionario y aprobados por la Interventoría cumplen con la normatividad vigente, parámetros de diseño, estándares internacionales, pero dados los impactos que puedan tener los diseños de las nuevas BRT presentadas la calificación del impacto es MEDIO BAJO.

Mecanismos de mitigación

Se realiza el seguimiento a través de la Interventoría donde éste verifica que el Concesionario cumpla con la normatividad vigente y especificaciones técnicas definidas, cuya aplicabilidad está vinculada al Contrato de Concesión No 163 de 2019 o las modificaciones aprobadas.

38. Efectos favorables o desfavorables derivados de cambios de la Ley Tributaria.

Asignación	Probabilidad	Impacto	Valorable
COMPARTIDO	MEDIO ALTA	BAJO	NO



Contexto particular del riesgo

De acuerdo con la sección 17.3 del contrato “Riesgos asignados a la EMB”, el literal (a), numeral (xiv) indica:

“(xiv) Parcialmente, los efectos favorables o desfavorables derivados de Cambios de Ley Tributaria; en la medida que la asunción de este riesgo conlleva, exclusivamente, la obligación de la EMB de cumplir con lo previsto en la Sección 23.1 de este Contrato.”

Cambio de Ley Tributaria

- a) Se compensarán entre las Partes las reducciones o aumentos que sobre el patrimonio líquido del Concesionario genere cualquier Cambio de Ley Tributaria, siempre que tales reducciones o aumentos sean superiores al valor señalado en la Sección 23.1(c) siguiente y se calculen de acuerdo con lo establecido en esta Sección 23.1. Sin perjuicio de lo señalado en la Sección 9.7(f) de este Contrato, ninguna de las Partes tendrá derecho a que la otra Parte le compense de forma distinta de la señalada en la presente Sección 23.1 efecto alguno derivado de cualquier

	INFORME MENSUAL DE INTERVENTORÍA				
	CONTRATO No. 148 DE 2020 INTERVENTORÍA INTEGRAL, TÉCNICA, ECONÓMICA, FINANCIERA, CONTABLE, JURÍDICA, ADMINISTRATIVA, OPERATIVA, PREDIAL, AMBIENTAL, SOCIAL Y DE SEGURIDAD SALUD EN EL TRABAJO PARA LA VIGENCIA DEL CONTRATO DE CONCESIÓN No. 163 DE 2019.				
	Código del Formato CSPLMB-FT-LFG-006	Vigencia del Formato 01/09/2024	Versión: V03	Pág. 996 de 1083	

cambio sobre la Ley Aplicable vigente a la expiración del plazo máximo para la presentación de las ofertas contenido en el Pliego de Condiciones.

- b) Para efectos de establecer la afectación de un Cambio de Ley Tributaria, deberá compararse el monto del patrimonio líquido del Concesionario que esté consignado en la Declaración presentada por dicho Concesionario para un determinado año gravable , con el cálculo de ese patrimonio líquido que hubiese conestado en la Declaración, si no se hubiese(n) presentado el/los Cambio(s) de Ley Tributaria (contrafactual) con posterioridad al plazo máximo establecido en el Pliego de Condiciones para la presentación de las ofertas.
- c) La ocurrencia de un Cambio Ley de Tributaria sólo será susceptible de compensación respecto de un año gravable determinado, cuando la reducción o aumento del patrimonio líquido del Concesionario consignado en la Declaración para dicho año gravable, comparado con el patrimonio líquido derivado del ejercicio contrafactual del que trata la Sección 23.1(b) anterior, sea superior a la suma de dos mil millones de pesos (COP\$ 2.000'000.000) del Mes de Referencia 2017.”

Este riesgo será asumido de manera compartida entre el Concesionario y la EMB. Para estos efectos, en el contrato 163 de 2019, se asigna un rango en donde el Concesionario asume dicho riesgo mientras no se supere el umbral preestablecido en el contrato de Concesión, numeral 23.1 literal (c).

De acuerdo con el concepto No. L1T1-PMO-GCL-AQ-0018 de la PMO, se tiene lo siguiente: La empresa ML1 está constituida bajo la forma jurídica de una sociedad comercial con capital extranjero y cuyos accionistas son dos sociedades chinas (APCA- China Harbour Engineering Company Limited y XI AN RAIL Transportation Group Company Limited).

Esta sociedad conjunta es la titular del Contrato de Concesión suscrito con la Empresa Metro de Bogotá para la ejecución del Proyecto Metro de Bogotá, siendo la responsable de la inversión, financiamiento, diseño, construcción, suministro, puesta en marcha, operación y mantenimiento de la primera línea del metro de Bogotá. En tal sentido, su régimen del impuesto sobre la renta está previsto por el artículo 32 del Estatuto Tributario y su reglamento el Decreto 2235 de 2017 incorporado en el Decreto 1625 de 2016, que señalan en reglas especiales en materia del impuesto sobre la renta sobre ingresos, costos y deducciones que se aplican de manera prevalente sobre las disposiciones generales del Estatuto Tributario que regulan el reconocimiento fiscal de los ingresos, costos y gasto deducibles para los demás contribuyentes.

El Contrato de Concesión del Proyecto Metro de Bogotá al no estar en la etapa de operación y mantenimiento, para los efectos de la determinación del impuesto sobre la renta y del patrimonio fiscal en la etapa de construcción con base en lo dispuesto por el artículo 32 del Estatuto Tributario y el Decreto 2235 de 2017, no se genera un renta fiscal gravable derivada de la concesión, lo anterior de acuerdo con las siguientes reglas: (i) todos los costos devengados por el Concesionario (en la etapa de construcción) se capitalizan como un activo intangible para solo ser amortizado fiscalmente a partir del inicio de la etapa de operación; y (ii) los ingresos devengados y asociados a la etapa de construcción

	INFORME MENSUAL DE INTERVENTORÍA				
	CONTRATO No. 148 DE 2020 INTERVENTORÍA INTEGRAL, TÉCNICA, ECONÓMICA, FINANCIERA, CONTABLE, JURÍDICA, ADMINISTRATIVA, OPERATIVA, PREDIAL, AMBIENTAL, SOCIAL Y DE SEGURIDAD SALUD EN EL TRABAJO PARA LA VIGENCIA DEL CONTRATO DE CONCESIÓN No. 163 DE 2019.				
	Código del Formato CSPLMB-FT-LFG-006	Vigencia del Formato 01/09/2024	Versión: V03	Pág. 997 de 1083	

se llevan como un pasivo diferido para ser reversado y reconocido como ingreso fiscal solo a partir del inicio de la etapa de operación y mantenimiento.

Es de aclarar, que se encuentran expresamente exceptuados los contratos de concesión y las Asociaciones Público-Privadas – APP, en donde se incorporan las etapas de construcción, administración, operación y mantenimiento previstos en el artículo 32 del Estatuto Tributario.

Dado que entre Colombia y China no existe un convenio para la eliminación de la doble tributación–CDI, la regla vigente sobre la tarifa del impuesto sobre la renta será del 20%, aplicable a los dividendos recibidos por sociedades chinas accionistas no residentes fiscales en Colombia, con cargo a utilidades que “SI” tributaron en el país en la sociedad que los distribuye.

La tarifa del impuesto sobre la renta a los dividendos recibidos por sociedades chinas accionistas no residentes fiscales en Colombia, con cargo a utilidades que excepcionalmente NO tributaron en el país en la sociedad que los distribuye será del 35%, en cuyo caso la tarifa del 20% se aplicará sobre el saldo de los dividendos que quede después de tomar en primer lugar la tarifa del 35 %.

No obstante, lo anterior, a continuación, se resumen los principales componentes de la reforma tributaria que entró en vigencia en el año 2023 (Ley 2277 de 2022):

1. Se mantiene para Empresas Jurídicas sector real la tarifa del 35% en impuesto de Renta.
2. Se establece la tasa mínima de tributación del 15% para personas jurídicas (Una especie de renta presuntiva).
2. Cambios en la tarifa de los impuestos en Ganancia Ocasional del 10% pasa al 15% en ganancias ocasionales por venta de PPYE, Inversiones, Acciones, propiedades de inversión.
3. Impuesto al Patrimonio para Personas Naturales a partir de un Patrimonio Líquido de 72.000 UVT.
4. Se limita al 3% los descuentos de renta, del impuesto total de la renta.



El Concesionario no presento requerimientos en relación con impactos fiscales relacionados con la reforma tributaria.

Justificación de la probabilidad

La probabilidad se evalúa como MEDIO ALTA, considerando la experiencia colombiana en relación con el cambio en las normas tributarias, a razón de una reforma cada 24 meses y con proyectos de nuevas reformas del gobierno actual.

Justificación del Impacto

Dado que no se puede determinar con certeza si se realizaran reformas tributarias que puedan presentarse durante el periodo de duración del contrato de concesión o si estas tendrán un efecto

	INFORME MENSUAL DE INTERVENTORÍA				
	CONTRATO No. 148 DE 2020 INTERVENTORÍA INTEGRAL, TÉCNICA, ECONÓMICA, FINANCIERA, CONTABLE, JURÍDICA, ADMINISTRATIVA, OPERATIVA, PREDIAL, AMBIENTAL, SOCIAL Y DE SEGURIDAD SALUD EN EL TRABAJO PARA LA VIGENCIA DEL CONTRATO DE CONCESIÓN No. 163 DE 2019.				
	Código del Formato CSPLMB-FT-LFG-006	Vigencia del Formato 01/09/2024	Versión: V03	Pág. 998 de 1083	

positivo o negativo sobre el Concesionario, se consideran escenarios y se estima que el efecto por cambios tributarios durante el contrato puede ser bajo, máxime si el contrato prevé el mecanismo de compensación, este impacto se evalúa como BAJO teniendo en cuenta que un posible cambio en la Ley Tributaria no genera necesariamente una disminución en el patrimonio líquido del Concesionario superior a 2.000 millones de pesos de diciembre de 2017 y en todo caso, en un escenario ácido, las eventuales sumas a cargo de la EMB por la asunción del riesgo (Sección 23.1, Literal c), seguirían siendo bajas en comparación con el valor del proyecto.

Mecanismos de mitigación

Realizar ejercicios de socialización con las entidades estatales relacionadas, sobre los principales impactos en el proyecto generados por los cambios en la normatividad tributaria, entendiendo que EMB asumirá una parte del riesgo en caso de superar el límite establecido previamente.

39. Cambios en especificaciones técnicas por cambios en la Ley Aplicable

Asignación	Probabilidad	Impacto	Valorable
PUBLICO	MEDIO BAJA	BAJO	NO

Contexto particular del riesgo

De acuerdo con la sección 17.3 del contrato “Riesgos asignados a la EMB”, el literal (a), numeral (xv) indica:

“(xv) Los efectos desfavorables derivados de un cambio de la Ley Aplicable que pueda implicar una modificación de las Especificaciones Técnicas, los cuales serán asumidos por la EMB en los términos establecidos en la Sección 9.7(f) anterior.”

Si durante la ejecución del Proyecto hubiera un cambio en la Ley aplicable, está cubierto en la sección 9.7 literal f) del Contrato de Concesión que indica lo siguiente: "Si, durante la ejecución del presente Contrato sobreviene un cambio de la Ley Aplicable que pudiese implicar a su vez un cambio en las Especificaciones Técnicas que implique mayores costos para el Concesionario, esa modificación no le será obligatoria al Concesionario, salvo que la EMB lo requiera mediante una Notificación, en la que se indique la forma en que la EMB cubrirá los mayores costos que conlleve la ejecución del cambio en las Especificaciones Técnicas. Si las modificaciones a que se refiere esta Sección no implican mayores costos, las mismas serán de obligatorio cumplimiento para el Concesionario, sin necesidad de requerimiento alguno por parte de la EMB."

De acuerdo con esta disposición contractual, podemos señalar que el cambio de la Ley aplicable se puede presentar durante la ejecución del contrato en cualquiera de las etapas, posterior a la aprobación de los E&D la cual implicaría una modificación a las Especificaciones Técnicas. El riesgo que

	INFORME MENSUAL DE INTERVENTORÍA				
	CONTRATO No. 148 DE 2020 INTERVENTORÍA INTEGRAL, TÉCNICA, ECONÓMICA, FINANCIERA, CONTABLE, JURÍDICA, ADMINISTRATIVA, OPERATIVA, PREDIAL, AMBIENTAL, SOCIAL Y DE SEGURIDAD SALUD EN EL TRABAJO PARA LA VIGENCIA DEL CONTRATO DE CONCESIÓN No. 163 DE 2019.				
	Código del Formato CSPLMB-FT-LFG-006	Vigencia del Formato 01/09/2024	Versión: V03	Pág. 999 de 1083	

asumiría la EMB frente al cambio de la Ley Aplicable son los mayores costos que se puedan generar para el Concesionario en cumplimiento de una obligación; sin embargo, y tal como lo menciona el contrato si las modificaciones que se requieran por el cambio de la Ley aplicable no implican mayores costos, el Concesionario tendrá la obligación de ejecutarlas.

Se encuentra pendiente una nueva actualización de la Ley 400 (NSR-10), además en este momento, la Asociación Colombiana de Ingeniería Sísmica (AIS) está trabajando todos los documentos de soporte de actualización, que pasarán luego a la Comisión Asesora Permanente (CAP), que da el visto bueno al informe final que se eleva al Ministerio de Vivienda. Fuente de información: <https://www.asosismica.org.co/comision-sismo-resistente> y <https://sai.org.co/lo-que-se-debe-saber-de-la-norma-nsr-10/>

El contrato de Concesión en la sección 8.4 contempla posibilidad de modificar los estudios y diseños durante la ejecución del contrato: “... Modificaciones y Adecuaciones a los Estudios y Diseños (a) (b) (c) (d) (e) Salvo por las excepciones expresas del Contrato, las adecuaciones y/o modificaciones que deba hacer el Concesionario durante la ejecución del Proyecto a los Estudios y Diseños con el objeto de garantizar la obtención de los resultados exigidos en el Contrato, serán a su costo y riesgo y bajo su entera responsabilidad, considerando que el Concesionario mantiene siempre la obligación de adelantar todas las Unidades de Ejecución y demás obras y actividades requeridas para cumplir con las obligaciones de resultado señaladas en este Contrato, en los términos y condiciones establecidos en el mismo.”

Seguimiento febrero 2025:

Durante el periodo anterior se presentó la Resolución 20243040045005 DE 2024 expedida por el Ministerio de Transporte, por medio de la cual se sustituye el Capítulo 1 del Título 8 de la Resolución Única de Tránsito 20223040045295 de 2022 y se adopta el Manual de Señalización Vial de Colombia. Dispositivos uniformes en la infraestructura vial, para la regulación del tránsito y la seguridad vial. Y la cual versa y define parámetros sobre:

- Énfasis en la funcionalidad, uniformidad, homogeneidad de la señalización vial en todas las vías del territorio nacional y del mensaje que entregan y correcta aplicación de los dispositivos de señalización.
- Especificaciones de los diferentes elementos de señalización con criterios técnicos, en concordancia con dinámicas territoriales y urbanas, bajo un enfoque de sistema seguro.
- Aporta contenidos, lineamientos y recomendaciones para usuarios vulnerables e integra contenidos de innovación como el de ITS.
- Concurrencia de los contenidos del Manual con el documento de señalización vial emitido por la Convención de Viena.
- Incorporación de la metodología de pruebas de uso experimental de nuevos dispositivos de señalización o modificación de los existentes.

	INFORME MENSUAL DE INTERVENTORÍA				
	CONTRATO No. 148 DE 2020 INTERVENTORÍA INTEGRAL, TÉCNICA, ECONÓMICA, FINANCIERA, CONTABLE, JURÍDICA, ADMINISTRATIVA, OPERATIVA, PREDIAL, AMBIENTAL, SOCIAL Y DE SEGURIDAD SALUD EN EL TRABAJO PARA LA VIGENCIA DEL CONTRATO DE CONCESIÓN No. 163 DE 2019.				
	Código del Formato CSPLMB-FT-LFG-006	Vigencia del Formato 01/09/2024	Versión: V03	Pág. 1000 de 1083	

- Participación en el proceso de actores públicos, privados, y de colectivos ciudadanos.
- Considera la evolución conceptual de la temática de seguridad vial a nivel mundial utiliza la expresión “siniestro vial”, que refleja la concepción incorporada en el enfoque Sistema Seguro, según la cual estos eventos no son un hecho fortuito debido al azar sino a un fallo en alguna de las partes que conforman el Sistema de movilidad segura.
- Énfasis en el liderazgo y responsabilidad de las autoridades de tránsito.
- Concurrencia de los contenidos del Manual de Señalización Vial y las Guías de Pacificación del Tránsito y Urbanismo Táctico.
- Atención a las necesidades de las personas en situación de vulnerabilidad, los modos de transporte y usuarios.
- Objetivos de Desarrollo Sostenible: ODS 3.6 “reducir a la mitad el número de muertes y lesiones causadas por accidentes de tráfico en el mundo”; y ODS 11.2 “para 2030 proporcionar acceso a sistemas de transporte seguros, asequibles, accesibles y sostenibles para todos y mejorar la seguridad vial, en particular mediante la ampliación del transporte público”
- Previsiones necesarias derivadas de las nuevas tendencias de movilidad de los usuarios de las vías abiertas al público.
- Regulaciones que contemplan las condiciones de tránsito y el comportamiento de los distintos actores viales.
- Disfrute seguro del espacio público.
- Incorporación del repositorio de imágenes del Manual
- Política de Equidad de Género para las Mujeres (Conpes 161 de 2013)



Normativa que bajo la revisión del área de tránsito de la interventoría venía previéndose dentro de las acciones del Manejo de PMTS activos con las diferentes entidades de control distritales, y se está verificando el cumplimiento con los cambios de las normas.

Justificación de la probabilidad

Durante la vigencia no se han presentado modificaciones de la ley aplicable que hubiera generado cambios en las especificaciones técnicas de algunos de los componentes de los estudios y diseños, por lo que el concesionario diseño y desarrolló conforme a las especificaciones técnicas propuestas en el proyecto. Por lo que la calificación de probabilidad de ocurrencia es Medio-Baja.

Justificación del Impacto

A la fecha del presente informe, no se han presentado cambios de Ley Aplicable que impliquen un cambio de las especificaciones técnicas, por lo anterior, el impacto se evalúa como BAJO”.

	INFORME MENSUAL DE INTERVENTORÍA				
	CONTRATO No. 148 DE 2020 INTERVENTORÍA INTEGRAL, TÉCNICA, ECONÓMICA, FINANCIERA, CONTABLE, JURÍDICA, ADMINISTRATIVA, OPERATIVA, PREDIAL, AMBIENTAL, SOCIAL Y DE SEGURIDAD SALUD EN EL TRABAJO PARA LA VIGENCIA DEL CONTRATO DE CONCESIÓN No. 163 DE 2019.				
	Código del Formato CSPLMB-FT-LFG-006	Vigencia del Formato 01/09/2024	Versión: V03	Pág. 1001 de 1083	

Medidas de mitigación

La interventoría revisa que el concesionario cumpla con las especificaciones técnicas normatividad vigente.

Se realizan seguimiento entre la Interventoría y concesionario para poder identificar potenciales cambios de la ley aplicable.

42. Efectos desfavorables derivados de la ocurrencia de un evento eximentes de responsabilidad

Asignación	Probabilidad	Impacto	Valorable
PUBLICO	BAJA	BAJO	NO

Contexto particular del riesgo

De acuerdo con la sección 17.3 del contrato “Riesgos asignados a la EMB”, el literal (a), numerales (i) y (iv) indican:

“(i) Parcialmente, los efectos desfavorables derivados de la ocurrencia de un Evento Eximente de Responsabilidad cuando el mismo genere costos ociosos por mayor permanencia en obra, en tanto la asunción de este riesgo conlleva, exclusivamente, el reconocimiento de los mismos en los términos de la Sección 18.2(g) de este Contrato.”

“(iv) Parcialmente, los efectos desfavorables derivados del daño emergente causado por los Eventos Eximentes de Responsabilidad a los que se refiere de manera taxativa la Sección 18.2(h)(ii) en la medida que la asunción de este riesgo conlleva, exclusivamente, lo previsto en la Sección 18.2(h) de este Contrato.”

Seguimiento: Durante el presente mes no se activan efectos del presente Riesgo, pero se mantendrá seguimiento por la latente ocurrencia de un Evento eximente de responsabilidad durante el transcurso del proyecto.

Justificación de la probabilidad

Durante la vigencia del proyecto no se ha reportado a la interventoría eventos eximentes de responsabilidad que hubieran generado una paralización en el proyecto por lo cual su probabilidad de ocurrencia es BAJA.

	INFORME MENSUAL DE INTERVENTORÍA					
	CONTRATO No. 148 DE 2020 INTERVENTORÍA INTEGRAL, TÉCNICA, ECONÓMICA, FINANCIERA, CONTABLE, JURÍDICA, ADMINISTRATIVA, OPERATIVA, PREDIAL, AMBIENTAL, SOCIAL Y DE SEGURIDAD SALUD EN EL TRABAJO PARA LA VIGENCIA DEL CONTRATO DE CONCESIÓN No. 163 DE 2019.					
	Código del Formato CSPLMB-FT-LFG-006	Vigencia del Formato 01/09/2024	Versión: V03	Pág. 1002 de 1083		

Justificación del Impacto

Durante la vigencia no se presentaron eventos eximentes de responsabilidad ni se han tenido que analizar eventuales reconocimiento al concesionario frente a este riesgo por lo que su impacto es BAJO.

Mecanismos de mitigación

La EMB recibe apoyo especializado por parte de la interventoría y la PMO para hacer seguimiento a este riesgo mediante la matriz de riesgos donde se analizan los riesgos asegurable y no asegurable.

Análisis seguimiento de los riesgos contractuales Contrato de Concesión 163 de 2019.

A partir de lo anterior, a continuación, se muestra el mapa de riesgos con el análisis de riesgos que eventualmente se ubiquen en la zona de riesgo extremo.

PROBABILIDAD	ALTA	1				
	MEDIO-ALTA	2	R38	R12;		
	MEDIO-BAJA	3	R13, R29; R31; R39.	R37		
	BAJA	4	R6, R14; R23; R42	R15		
			1	2	3	4
			BAJO	MEDIO-BAJO	MEDIO-ALTO	ALTO
			IMPACTO			

2.13.3 Evaluador Independiente de Seguridad (EIS)

La actualización del informe Independiente de seguridad EIS se reporta de forma independiente al presente informe de riesgos.

2.13.4 Plan de Respuesta al Riesgo.

Los riesgos ubicados en el mapa de probabilidad e impacto en la zona de catastróficos (Riesgos Altos en Gestión Crítica), se debe adoptar un Plan de Respuesta al riesgo, que involucra el tratamiento que se le dará a cada uno de los eventos de riesgo, bajo las medidas, técnicas y herramientas expuestas en los informes mensuales de riesgos anteriores.

Por su parte, el tratamiento de los riesgos se documentará con base en los siguientes criterios y aspectos, que forman parte de las estrategias para mitigar, reducir o controlar los riesgos, sobre las cuales se formulan indicadores y la forma de medirlos y evaluarlos.

	INFORME MENSUAL DE INTERVENTORÍA				
	CONTRATO No. 148 DE 2020 INTERVENTORÍA INTEGRAL, TÉCNICA, ECONÓMICA, FINANCIERA, CONTABLE, JURÍDICA, ADMINISTRATIVA, OPERATIVA, PREDIAL, AMBIENTAL, SOCIAL Y DE SEGURIDAD SALUD EN EL TRABAJO PARA LA VIGENCIA DEL CONTRATO DE CONCESIÓN No. 163 DE 2019.				
	Código del Formato CSPLMB-FT-LFG-006	Vigencia del Formato 01/09/2024	Versión: V03	Pág. 1003 de 1083	

- Observar la ocurrencia de activadores o disparadores del riesgo.
- Monitorear riesgos residuales.
- Identificar, analizar y planear nuevos riesgos.
- Evaluar la efectividad del plan de gestión de riesgos.
- Desarrollar nuevas respuestas.
- Recolectar y comunicar el estado de los riesgos.
- Mantener comunicación con los stakeholders.
- Actualizar el plan de gestión y el plan de respuesta de riesgos.
- Implementar acciones correctivas para ajustar el nivel actual de los riesgos.
- Ejecutar análisis de variaciones y de tendencias.
- Es un proceso continuo durante la vida del proyecto

En el aparte 2.13.1 Análisis Top 10 Riesgos del mes se hace la descripción del plan de acción en el mes para cada uno de los riesgos del top 10.

2.13.5 Control de Riesgos

Efectuar un control de los riesgos, alertando a las partes, y fundamentalmente a la Empresa Metro Bogotá sobre la probabilidad de activación de los riesgos, con los insumos correspondientes para su evaluación y cuantificación, en lo que a los riesgos de asignación pública corresponde a la aplicación de técnicas y herramientas del PMI que son expuestas en los informes mensuales tales como: i) Evaluación de los Riesgos; ii) Auditorias de los Riesgos; iii) Análisis de Variación y Tendencias; iv) Medición del Desempeño Técnico; v) Análisis de Reservas, vi) Reuniones, vii) solicitudes de acción y viii) Repositorios con lecciones aprendidas.

A continuación, se muestran las principales salidas del proceso de control de los riesgos adelantado por la interventoría:

Actas de reuniones de riesgos o comités de riesgos Adjunto en anexos Acta de Reunión del mes de Febrero de 2025, el cual fue llevado a cabo el 28/02/2025. (Anexo 2.6 g Actas de Reunión)

Seguimientos estadísticos a los principales riesgos (Top 10 de los riesgos), los cuales se llevan a cabo en los comités de riesgos, identificando la rotación de los riesgos con mayor nivel y el efecto de los planes de acción o plan de respuesta y tratamientos, en cuanto a la rotación de los riesgos se evidencia en la Figura 2.13.3 comparativo top 10 riesgos de Febrero de 2025 del presente informe.

Seguimiento a las solicitudes de cambio, a través de análisis de estudios previos, memorandos de entendimiento, actas de reunión previas a la suscripción de otrosíes o modificaciones al contrato de obra. A la fecha se han suscrito 8 modificaciones y 2 suspensiones al contrato de concesión, en el informe jurídico se muestra el detalle de los otrosíes y modificaciones al Contrato de Concesión 163 de 2019. Ver numeral 2.3 Información legal del Contrato de Concesión.

	INFORME MENSUAL DE INTERVENTORÍA				
	CONTRATO No. 148 DE 2020 INTERVENTORÍA INTEGRAL, TÉCNICA, ECONÓMICA, FINANCIERA, CONTABLE, JURÍDICA, ADMINISTRATIVA, OPERATIVA, PREDIAL, AMBIENTAL, SOCIAL Y DE SEGURIDAD SALUD EN EL TRABAJO PARA LA VIGENCIA DEL CONTRATO DE CONCESIÓN No. 163 DE 2019.				
	Código del Formato CSPLMB-FT-LFG-006	Vigencia del Formato 01/09/2024	Versión: V03	Pág. 1004 de 1083	

2.13.6 Otras Actividades del Coordinador de Riesgos.

Se viene reportando las fichas de disparadores riesgos banca, a partir de la herramienta de seguimiento construida en base al Power bi juntamente con la PMO, dichos riesgos identificados con la banca tienen un enfoque operativo según la guía definida por los comités de seguimiento. <https://consorciopmo.sharepoint.com/sites/RepositorioGestionRiesgos/SitePages/RetailManagementHome.aspx>

2.13.7 Seguimiento al Plan de Gestión de Riesgos de Desastres.

En cuanto al seguimiento al plan de gestión de riesgos de desastres su seguimiento mes vencido, que se reporta en los Anexos 2.8. Seguimiento Gestión Seguridad y Salud en el Trabajo j. información sobre actividades PGRD y 2.9 Seguimiento a la Gestión ambiental.

2.13.8 Seguimiento a las acciones de mejora, mitigación de riesgos, o recuperación de desfases o desviaciones en el Plan de Ejecución

A la fecha, se tienen el reporte de materialización de dos riesgos del Top 10 a saber:

Riesgo por retraso o inicio de tardío de las obras: Riesgo materializado en periodos anteriores, por cuenta de la demora en el inicio de las obras fase previa (patio taller e intercambiador a calle 72), para el cual fue necesario como parte del plan de acción, suscribir una modificación al contrato de concesión No 163 de 2019 (gestión de cambios), prorrogando un mes el inicio de dicha fase las cuales empezaron en agosto de 2021.

Riesgo de estudios y diseños (calidad, oportunidad y plazo). Riesgo materializado como quiera que en la fecha contractual para la presentación de los diseños (30 de marzo de 2023) no se cumplió, lo anterior sin perjuicio de la acción preventiva y alerta generada mediante comunicación radicada por la interventoría ante el concesionario con el número EXT23-0002808 del 21 de febrero de 2023 generando una "ALERTA PROBABLE MATERIALIZACIÓN DEL RIESGO DE ENTREGA DE LOS ESTUDIOS Y DISEÑOS EN OPORTUNIDAD Y CALIDAD"

En cuanto a las acciones de mejora, las mismas están asociadas a las medidas propuestas por el Concesionario en el Plan de Gestión de Riesgos y actualizadas periódicamente, en los informes trimestrales y dando parte de la efectividad y eficiencia.

Para la etapa de construcción, se ha implementado lo que se denomina los disparadores de riesgos banca a partir de la definición de eventos de riesgo de carácter operativo identificados desde noviembre de 2023, y en seguimiento desde marzo de 2024 que la interventoría actualiza en la herramienta Power BI el status de los disparadores, en el mes siguiente al periodo correspondiente al informe, junto con los planes de acción y el seguimiento a los mismos.

	INFORME MENSUAL DE INTERVENTORÍA				
	CONTRATO No. 148 DE 2020 INTERVENTORÍA INTEGRAL, TÉCNICA, ECONÓMICA, FINANCIERA, CONTABLE, JURÍDICA, ADMINISTRATIVA, OPERATIVA, PREDIAL, AMBIENTAL, SOCIAL Y DE SEGURIDAD SALUD EN EL TRABAJO PARA LA VIGENCIA DEL CONTRATO DE CONCESIÓN No. 163 DE 2019.				
	Código del Formato CSPLMB-FT-LFG-006	Vigencia del Formato 01/09/2024	Versión: V03	Pág. 1005 de 1083	

Las diferencias de calificación de Riesgo y sus cambios en el top 10 se vienen analizando en reuniones y comités de riesgos, con los diferentes actores del Proyecto.

	INFORME MENSUAL DE INTERVENTORÍA				
	CONTRATO No. 148 DE 2020 INTERVENTORÍA INTEGRAL, TÉCNICA, ECONÓMICA, FINANCIERA, CONTABLE, JURÍDICA, ADMINISTRATIVA, OPERATIVA, PREDIAL, AMBIENTAL, SOCIAL Y DE SEGURIDAD SALUD EN EL TRABAJO PARA LA VIGENCIA DEL CONTRATO DE CONCESIÓN No. 163 DE 2019.				
	Código del Formato CSPLMB-FT-LFG-006	Vigencia del Formato 01/09/2024	Versión: V03	Pág. 1006 de 1083	

2.14. Temas transversales de gestión de proyectos

Conforme el Apéndice B del Contrato de Interventoría (Requisito Informes), el numeral 2.14 lo compone por una parte la relación de la correspondencia remitida en el mes a la EMB para lo cual se muestra una tabla con la fecha, consecutivo, asunto y radicado ante la Entidad.

Por otro lado, se reporta el estado de implementación de las acciones de mejora, mitigación de riesgos, o recuperación de desfases o desviaciones en el Plan de Ejecución solicitadas por la EMB. Para este punto, se presenta un análisis de eficiencia de los planes de acción a partir de la medición de riesgo residual para el Top 10, en los diferentes apartes del numeral 2.13

a) Relacionar la información remitida semanalmente a la EMB o a su representante en el marco del seguimiento del Proyecto

FECHA	CONSECUTIVO	ASUNTO	NUMERO RADICADO EMB	FECHA RADICADO EMB
2/3/2025	L1T1-INT-CE-25-0629	ESTADO PLAZO DE CURA NOTIFICADO MEDIANTE OFICIO EXTS24-0007264 DE 18 DE NOVIEMBRE DE 2024 ALCANCE A COMUNICADO L1T1-INT-CE-25-0373 EXT25-0001108 DE 21 DE ENERO DE 2025 POR PRESUNTO INCUMPLIMIENTO DE LA OBLIGACION RELACIONADA EN AT 13 NUMERAL 2.2 LITERALES (A) Y (C) DEL CONTRATO DE CONCESION N°163 DE 2019 Y ARTICULO 47 DE LA LEY 1682 DE 2013	EXT25-0001907	3/02/2025
2/3/2025	L1T1-INT-CE-25-0636	RESPUESTA A COMUNICACION EXTS25-0000102 ITEMS NO PREVISTO RESPUESTA CON OBSERVACIONES A COMUNICACIONES DE PRECIOS DE REFERENCIA RECOMENDADOS POR LA INTERVENTORIA CSPLMB	EXT25-0001943	3/02/2025
2/4/2025	L1T1-INT-CE-25-0653	RESPUESTA A SU COMUNICADO EXTS25-0000305 DE 27 DE ENERO DE 2024 RESPUESTA A COMUNICADO L1T1-INT-CE-25-0307 CON RADICADO EXT25-0000893 DEL 17 DE ENERO DE 2025 RETRIBUCION CUARTO TRIMESTRE 2024 CALCULOS CONCESIONARIO E INTERVENTORÍA	EXT25-0002025	4/02/2025
2/4/2025	L1T1-INT-CE-25-0654	ALCANCE AL COMUNICADO L1T1-INT-CE-25-0349 DEL 20 DE ENERO DE 2025 EXT25-0001033 CONCEPTO INTERVENTOR OFICIO DEL CONCESIONARIO L1T1-CON-CE-25-0030 RADICADO EXT25-0000077 POLIZA DE MAQUINARIA Y EQUIPO 023528325 AÑO 2025	EXT25-0002047	4/02/2025
2/4/2025	L1T1-INT-CE-25-0668	RESPUESTA AL OFICIO EXTS25-0000026 TRASLADO A INTERVENTORIA COMUNICADO DEL CONCESIONARIO ML1 CON ASUNTO SOLICITUD DE ACLARACION DE ALGUNAS ESPECIFICACIONES TECNICAS DE LA SER1 DEL PATIO TALLER DE LA L1MB	EXT25-0002023	4/02/2025
2/4/2025	L1T1-INT-CE-25-0677	RESPUESTA A COMUNICACION L1T1-CON-CE-24-6626 NOTIFICACION DE ITEMS DE OBRA NO PREVISTOS NPC-925 AL NPC-935.	EXT25-0002066	4/02/2025
2/4/2025	L1T1-INT-CE-25-0678	RESPUESTA AL RADICADO EXTS25-0000129 SOLICITUD PRESENCIAL EN SITIO DEL ESPECIALISTA DE SISTEMA ALIMENTACION ENERGIA ELECTRICA Y TRACCION	EXT25-0002067	4/02/2025
2/4/2025	L1T1-INT-CE-25-0681	RECOMENDACION DE PLAZO DE CURA POR EL PRESUNTO INCUMPLIMIENTO A LA OBLIGACION ESTABLECIDAS EN EL APÉNDICE TECNICO 16 SECCION 1 NUMERAL 6.7 PUBLICIDAD DE TERCEROS EN SEÑALIZACION VERTICAL PMT CORREDOR	EXT25-0002097	4/02/2025
2/4/2025	L1T1-INT-CE-25-0689	RESPUESTA A COMUNICACION L1T1-CON-CE-24-6236 NOTIFICACIÓN DE ITEM DE OBRA NO PREVISTOS NPC-846 AL NPC-917	EXT25-0002102	4/02/2025
2/4/2025	L1T1-INT-CE-25-0692	ALCANCE A LA RESPUESTA DEL OFICIO EXTS24-0007923 EMITIDA MEDIANTE COMUNICADO L1T1-INT-CE-25-0081 PRESUNTO	EXT25-0002122	4/02/2025

	INFORME MENSUAL DE INTERVENTORÍA			
	CONTRATO No. 148 DE 2020 INTERVENTORÍA INTEGRAL, TÉCNICA, ECONÓMICA, FINANCIERA, CONTABLE, JURÍDICA, ADMINISTRATIVA, OPERATIVA, PREDIAL, AMBIENTAL, SOCIAL Y DE SEGURIDAD SALUD EN EL TRABAJO PARA LA VIGENCIA DEL CONTRATO DE CONCESIÓN No. 163 DE 2019.			
	Código del Formato CSPLMB-FT-LFG-006	Vigencia del Formato 01/09/2024	Versión: V03	

FECHA	CONSECUTIVO	ASUNTO	NUMERO RADICADO EMB	FECHA RADICADO EMB
		INCUMPLIMIENTO OBLIGACIONES CONTRACTUALES DEL CONCESIONARIO		
2/5/2025	L1T1-INT-CE-25-0705	RESPUESTA A COMUNICACION L1T1-CON-CE-24-8351 NOTIFICACION DE ITEM DE OBRA NO PREVISTOS PARA LOS ITEMS 1032 A 1041	EXT25-0002178	5/02/2025
2/5/2025	L1T1-INT-CE-25-0708	RESPUESTA A OFICIOS: EXTS25-0000236 - EXTS25-0000293 - EXTS25-0000304 - EXTS25-0000308 - EXTS25-0000309 - EXTS25-0000404, RELACIONADOS CON LA RESPUESTA A LA SOLICITUD DE ML1 SOLICITANDO LA INCLUSIÓN DE ÍTEMS NO PREVISTOS	EXT25-0002202	5/02/2025
2/5/2025	L1T1-INT-CE-25-0718	ESTADO DE LA OBLIGACION PRESUNTAMENTE INCUMPLIDA RELACIONADA L1T1-INT-CE-25-0066 RECOMENDACION DE PLAZO DE CURA POR EL PRESUNTO INCUMPLIMIENTO A LAS OBLIGACIONES ESTABLECIDAS EN LA SECCION 2.4 LITERAL (F) DEL APENDICE TECNICO 15 OBSERVACIONES INFORME SST No. 12 VFF FASE DE CONSTRUCCION 1 AL 31 DE JULIO DE 2024	EXT25-0002192	5/02/2025
2/5/2025	L1T1-INT-CE-25-0721	RESPUESTA A OFICIO EXTS25-0000230 DE 22 DE ENERO DE 2025 SOLICITUD CALCULO DEL VALOR DE LAS OBRAS EJECUTADAS, POR TRASLADO DE REDES DEL COMPONENTE D	EXT25-0002205	6/02/2025
2/6/2025	L1T1-INT-CE-25-0722	SOLICITUD DE PLAZO ADICIONAL RESPUESTA A OFICIO EXT24-0007676 SOLICITUD DE PRONUNCIAMIENTO Y ANALISIS SOBRE RECUPERACIÓN CÁMARAS DE CONCRETO Y TAPAS DEL SISTEMA RED MATRIZ AVENIDA PRIMERO DE MAYO	EXT25-0002232	6/02/2025
2/6/2025	L1T1-INT-CE-25-0727	RESPUESTA CORREO ELECTRONICO 31/01/2025 COMUNICACION L1T1-CON-CE-25-0648 SOLICITUD DE CONCEPTO AMBIENTAL INFORME DE DESARROLLO DEL EVENTO EXIMENTE DE RESPONSABILIDAD EN PREDIOS DEL EDIFICIO DESCENDENTE DE LA E11	EXT25-0002235	6/02/2025
2/6/2025	L1T1-INT-CE-25-0733	RESPUESTA A LA COMUNICACION EXTS25-0000294 DE FECHA CON ASUNTO REMISION CONCEPTO PMO CON ASUNTO LISTADO DE DOCUMENTOS DE OPERACIÓN Y MANTENIMIENTO	EXT25-0002257	6/02/2025
2/6/2025	L1T1-INT-CE-25-0739	TRASLADO COMUNICADO L1T1-CON-CE-25-0907 SOLICITUD GESTION INTERINSTITUCIONAL EN EL MARCO DEL NUMERAL 8.2.4.5 PROGRAMA DE ARTICULACIÓN INTERINSTITUCIONAL PARA LA CONSTRUCCION DE VIDA URBANA DE LA PRIMERA LÍNEA DE METRO DE BOGOTA SECTOR AV. CARACAS ENTRE CALLES 1 Y CALLE 19	EXT25-0002279	6/02/2025
2/6/2025	L1T1-INT-CE-25-0741	RESPUESTA A COMUNICACION L1T1-CON-CE-24-8708 NOTIFICACION DE ITEM DE OBRA NO PREVISTO PARA LOS ITEMS 522, 1046, 1047, 1048, 1049, 1050, 1064	EXT25-0002264	6/02/2025
2/6/2025	L1T1-INT-CE-25-0748	RESPUESTA A OFICIO EXTS24-0007929 Y EXTS25-0000145 CONTROL Y SEGUIMIENTO A LOS CERRAMIENTOS DE OBRA QUE NO CUENTEN O QUE INCUMPLAN CON EL RESPECTIVO PMT AUTORIZADO POR LA SDM Y NO OBJETADO POR INTERVENTORIA CONCEPTOS DE LA SDM A LOS PLANES DE SEGURIDAD VIAL Y DE MANEJO DE TRANSITO PMT-VIADUCTO-CORREDOR	EXT25-0002302	6/02/2025
2/6/2025	L1T1-INT-CE-25-0749	RESPUESTA A COMUNICADO EXTS25-0000260 SOLICITUD UN CONCEPTO DETALLADO DE LAS INCIDENCIAS REPORTADAS EN RELACION CON ACTOS Y CONDICIONES SUBESTANDAR DURANTE EL AÑO 2024 PARA LA LINEA 1 DEL METRO DE BOGOTA	EXT25-0002298	6/02/2025
2/6/2025	L1T1-INT-CE-25-0751	RADICADO EXTS24-0007727 COMUNICACION CON RADICADO EMB EXT24-0022034 Y RADICADO UAESP 20244000241491 - TRASLADO SOLICITUD DE INFORMACIÓN EN RELACIÓN CON LA INFRAESTRUCTURA DE ALUMBRADO PÚBLICO INSTALADA SOBRE EL PUENTE DE LA AV. PRIMERO DE MAYO CON CARRERA 68	EXT25-0002304	6/02/2025
2/6/2025	L1T1-INT-CE-25-0752	RESPUESTA OFICIO EXTS25-0000361 DE FECHA 30 ENERO DE 2025 DE ASUNTO RESPUESTA COMUNICACION L1T1-INT-CE-25-0303 EXT25-0000892 DEL 17 DE ENERO DE 2025 INFORME DE PRESUNTO INCUMPLIMIENTO DE LA OBLIGACION ESTABLECIDA EN LA SECCION 2.9, LITERAL G DEL CONTRATO DE CONCESION	EXT25-0002308	6/02/2025

	INFORME MENSUAL DE INTERVENTORÍA			
	CONTRATO No. 148 DE 2020 INTERVENTORÍA INTEGRAL, TÉCNICA, ECONÓMICA, FINANCIERA, CONTABLE, JURÍDICA, ADMINISTRATIVA, OPERATIVA, PREDIAL, AMBIENTAL, SOCIAL Y DE SEGURIDAD SALUD EN EL TRABAJO PARA LA VIGENCIA DEL CONTRATO DE CONCESIÓN No. 163 DE 2019.			
	Código del Formato CSPLMB-FT-LFG-006	Vigencia del Formato 01/09/2024	Versión: V03	

FECHA	CONSECUTIVO	ASUNTO	NUMERO RADICADO EMB	FECHA RADICADO EMB
2/6/2025	L1T1-INT-CE-25-0754	INFORME DE PRESUNTO INCUMPLIMIENTO DE LA OBLIGACION ESTABLECIDA EN LA SECCION 2.9, LITERAL G) DEL CONTRATO DE CONCESION	EXT25-0002309	6/02/2025
2/7/2025	L1T1-INT-CE-25-0769	RESPUESTA A COMUNICADO EMB EXTS25-0000410 SEGUIMIENTO A EVENTO EXIMIENTE DE RESPONSABILIDAD POR EL HALLAZGO DE SUELO PRESUNTAMENTE AFECTADO CON TRAZAS DE HIDROCARBUROS EN PREDIOS DE LA ESTACION 11	EXT25-0002392	7/02/2025
2/10/2025	L1T1-INT-CE-25-0779	RESPUESTA L1T1-CON-CE-24-6385 ITEMS NO PREVISTOS, RESPUESTA A COMUNICACIONES CON OBSERVACIONES A ML1 SECCION 9.10 LITERAL B DEL CONTRATO DE CONCESION OFICIO EXTS24-0003825	EXT25-0002425	10/02/2025
2/10/2025	L1T1-INT-CE-25-0788	RESPUESTA L1T1-CON-CE-24-9049 NOTIFICACION DE ITEM DE OBRA NO PREVISTO NPC-1051 AL NPC-1089 PARA FRENDES DE OBRA WF5 Y WF6.	EXT25-0002451	10/02/2025
2/10/2025	L1T1-INT-CE-25-0791	INFORMES MENSUALES DE INTERVENTORÍA No. 53_VBB_ENERO DE 2025	EXT25-0002539	11/02/2025
2/10/2025	L1T1-INT-CE-25-0800	RESPUESTA EXTS25-0000517 SOLICITUD DE ANALISIS Y EMISION DE CONCEPTO COMUNICACION L1T1-CON-CE-25-0922 EXT25-0002317 CON ASUNTO NOTIFICACION DE EVENTO EXIMIENTE DE RESPONSABILIDAD UNIDAD DE EJECUCION 304	EXT25-0002470	10/02/2025
2/10/2025	L1T1-INT-CE-25-0803	SEGUIMIENTO AL CUMPLIMIENTO DE LA OBLIGACION AL REQUERIMIENTO DEL OFICIO EXTS23-0002266 MATRIZ SILVICULTURAL CORTE DEL 03 AL 09 DE FEBRERO DE 2025	EXT25-0002499	10/02/2025
2/11/2025	L1T1-INT-CE-25-0804	ANULADO		
2/11/2025	L1T1-INT-CE-25-0807	RESPUESTA RADICADO EXT25-0001991 DE TMSA PROPUESTA ESTACIONES TEMPORALES ML1	EXT25-0002486	10/02/2025
2/11/2025	L1T1-INT-CE-25-0812	PRUEBA POR INFORME DECRETADA POR LA EMPRESA METRO DE BOGOTÁ EN EL MARCO DEL PROCESO ADMINISTRATIVO SANCIONATORIO PSC-001 DE 2025	EXT25-0002540	11/02/2025
2/11/2025	L1T1-INT-CE-25-0813	PRESENTACION DE INFORMACION RELATIVA A LOS ASPECTOS RELEVANTES DE LA EJECUCION DE LA PLMB CORRESPONDIENTE AL MES DE ENERO DE 2025 INFORME EJECUTIVO	EXT25-0002558	11/02/2025
2/11/2025	L1T1-INT-CE-25-0816	PRUEBAS FAT DE LOS SISTEMAS DE TELECOMUNICACIONES Y RADIOCOMUNICACIONES PREVISTAS PARA EL AÑO 2025.	EXT25-0002557	11/02/2025
2/11/2025	L1T1-INT-CE-25-0819	RESPUESTA L1T1-CON-CE-24-9246 NOTIFICACION DE ITEM DE OBRA NO PREVISTO NPC-1066 DE OBRAS DE REDES A CARGO DEL CONCESIONARIO EQUIPO DE CONSTRUCCION	EXT25-0002564	11/02/2025
2/11/2025	L1T1-INT-CE-25-0831	VALIDACION DE RECONOCIMIENTO DE LA BRAFO EJECUTADA EN ENERO DE 2025. RADICADO EXT25-0002104	EXT25-0002589	11/02/2025
2/11/2025	L1T1-INT-CE-25-0838	COMUNICACION L1T1-CON-CE-25-0536 CORREO ELECTRONICO EMB DE FECHA 28 DE ENERO DE 2025. CONCEPTO POR NOTIFICACION DE HALLAZGO DE RESIDUOS EN LA ESTACION 9 Y SOLICITUD DE ACCION CORRECTIVA ESTACION 9 FRENTE DE OBRA WF3	EXT25-0002599	11/02/2025
2/11/2025	L1T1-INT-CE-25-0851	REMISION TRANSMISION ML1-TRN-039200 L1T1-CON-AMB-IN-00160 V00-INFORME ANUAL HUELLA DE CARBONO 2024 V00	EXT25-0002627	11/02/2025
2/12/2025	L1T1-INT-CE-25-0862	RESPUESTA A COMUNICACIONES L1T1-CON-CE-25-0848, L1T1-CON-CE-25-0849, L1T1-CON-CE-25-0909, L1T1-CON-CE-25-0958 Y L1T1-CON-CE-25-1001 RELACIONADAS CON NOTIFICACION DE ITEMS DE OBRA NO PREVISTOS	EXT25-0002639	12/02/2025
2/12/2025	L1T1-INT-CE-25-0864	RESPUESTA A LA COMUNICACION EXTS25-0000102 ITEMS NO PREVISTO RESPUESTA CON OBSERVACIONES A COMUNICACIONES DE PRECIOS DE REFERENCIA RECOMENDADOS POR LA INTERVENTORIA CSPLMB	EXT25-0002660	12/02/2025
2/12/2025	L1T1-INT-CE-25-0867	RESPUESTA EXTS24-0007534 REQUERIMIENTO RESPUESTA A LAS COMUNICACIONES DE ML1 SOLICITANDO LA INCLUSIÓN DE ITEMS NO PREVISTOS. REFERENCIA EXT24-0020983	EXT25-0002647	12/02/2025

	INFORME MENSUAL DE INTERVENTORÍA			
	CONTRATO No. 148 DE 2020 INTERVENTORÍA INTEGRAL, TÉCNICA, ECONÓMICA, FINANCIERA, CONTABLE, JURÍDICA, ADMINISTRATIVA, OPERATIVA, PREDIAL, AMBIENTAL, SOCIAL Y DE SEGURIDAD SALUD EN EL TRABAJO PARA LA VIGENCIA DEL CONTRATO DE CONCESIÓN No. 163 DE 2019.			
	Código del Formato CSPLMB-FT-LFG-006	Vigencia del Formato 01/09/2024	Versión: V03	

FECHA	CONSECUTIVO	ASUNTO	NUMERO RADICADO EMB	FECHA RADICADO EMB
2/12/2025	L1T1-INT-CE-25-0871	RESPUESTA A OFICIO EXTS24-0007933 REQUERIMIENTO RESPUESTA A LAS COMUNICACIONES DE ML1 SOLICITANDO LA INCLUSION DE ITEMS NO PREVISTOS REFERENCIA EXT24-0021972	EXT25-0002652	12/02/2025
2/12/2025	L1T1-INT-CE-25-0874	RECOMENDACION PLAZO DE CURA POR EL PRESUNTO INCUMPLIMIENTO AL PLAZO MÁXIMO ESTABLECIDO EN EL PLAN DE EJECUCIÓN VIGENTE V.12 PARA LA FINALIZACION DE LA UNIDAD DE EJECUCIÓN 190- UE190 OBRA CIVIL DE LAS SUBESTACIONES RECEPTORAS SER1 UE190	EXT25-0002654	12/02/2025
2/12/2025	L1T1-INT-CE-25-0879	ESTADO DE CUMPLIMIENTO DEL PLAZO DE CURA NOTIFICADO MEDIANTE OFICIO EXTS24-0007264 DE 18 DE NOVIEMBRE DE 2024. ALCANCE A COMUNICADO L1T1-INT-CE-25-0373 (EXT25-0001108) DE 21 DE ENERO DE 2025 - POR PRESUNTO INCUMPLIMIENTO DE LA OBLIGACIÓN RELACIONADA EN EL APÉNDICE TÉCNICO 13, NUMERAL 2.2., LITERALES (A) Y (C) DEL CONTRATO DE CONCESIÓN NO. 163 DE 2019 Y ARTÍCULO 47 DE LA LEY 1682 DE 2013.	EXT25-0002745	12/02/2025
2/12/2025	L1T1-INT-CE-25-0881	REMISION MONITOREO DE LA PRESENCIA DE VENDEDORES INFORMALES Y OCUPANTES DEL ESPACIO PUBLICO NOVENTA Y UNO #91 PERIODO DEL 15 AL 30 DE OCTUBRE 2024	EXT25-0002715	12/02/2025
2/12/2025	L1T1-INT-CE-25-0883	RESPUESTA A COMUNICACION EMB EXTS25-0000239 RECOMENDACION PARA LA APLICACION DE SOLDADURA EN TIPOS DE UNIONES A TOPE EN TAPAS DE CABEZAS DE PILOTES PC SIGUIENDO LO ESTABLECIDO EN LA NORMA AWS D1.4. EN CUMPLIMIENTO DE LA NORMA CCP14 PARA LA EJECUCIÓN DE LAS ACTIVIDADES CONSTRUCTIVAS DE LA PRIMERA LÍNEA DEL METRO DE BOGOTÁ	EXT25-0002754	12/02/2025
2/12/2025	L1T1-INT-CE-25-0890	RESPUESTA EXTS25-0000464 ESTADO DE CUMPLIMIENTO DEL PLAZO DE CURA NOTIFICADO MEDIANTE OFICIO EXTS24-0006585 PRESUNTO INCUMPLIMIENTO DE LA OBLIGACIÓN RELACIONADA EN EL LITERAL (G) DE LA SECCIÓN 2.9 "PRINCIPALES OBLIGACIONES TRANSVERSALES DEL CONCESIONARIO ASPECTOS GENERALES DEL CONTRATO" DEL CONTRATO DE CONCESION No 163 DE 2019	EXT25-0002736	12/02/2025
2/12/2025	L1T1-INT-CE-25-0893	RESPUESTA EXTS25-0000533 SOLICITUD RESPUESTA A LAS NOTIFICACIONES DEL CONCESIONARIO ML1 SOLICITANDO LA INCLUSIÓN DE ÍTEMS NO PREVISTOS. COMUNICACION DEL CONCESIONARIO EXT25-0001797	EXT25-0002725	12/02/2025
2/12/2025	L1T1-INT-CE-25-0894	RECOMENDACIÓN PLAZO DE CURA POR EL PRESUNTO INCUMPLIMIENTO A LA OBLIGACION ESTABLECIDA EN LA SECCIÓN 2.9 LITERAL (G) ENTREGA ACTA DE CONCILIACIÓN DE CANTIDADES DE LOS MESES OCTUBRE, NOVIEMBRE Y DICIEMBRE DE 2024 DE LAS OBRAS EJECUTADAS EN EL COMPONENTE D SUBCOMPONENTE OBRAS PARA REDES A CARGO DEL CONCESIONARIO EN CUARTO TRIMESTRE DE 2024.	EXT25-0002728	12/02/2025
2/12/2025	L1T1-INT-CE-25-0898	RESPUESTA EXTS25-0000578 _NOTIFICACIÓN DE INCUMPLIMIENTO Y OTORGAMIENTO DE UN PERÍODO DE CURA CONDICIONES ESPECIALES DEL CONTRATO DE INTERVENTORIA No 148 DE 2020 INFORMES MENSUALES DE INTERVENTORIA No. 52 VDD DICIEMBRE DE 2024	EXT25-0002738	13/02/2025
2/13/2025	L1T1-INT-CE-25-0903	RESPUESTA A COMUNICACION L1T1-CON-CE-24-9248 - RESPUESTA A CARTA EXTS24-0006347 "ÍTEMS NO PREVISTOS, RESPUESTA A COMUNICACIÓN CON REQUERIMIENTO A ML1" DE ACUERDO CON SOLICITUD.	EXT25-0002795	13/02/2025
2/13/2025	L1T1-INT-CE-25-0904	RESPUESTA L1T1-CON-CE-24-9312 RESPUESTA A CARTA EXTS24-0006781 ITEMS NO PREVISTOS, RESPUESTA A COMUNICACIÓN CON REQUERIMIENTO A ML1" DE ACUERDO CON SOLICITUD	EXT25-0002798	13/02/2025
2/13/2025	L1T1-INT-CE-25-0905	RESPUESTA L1T1-CON-CE-24-9105 NOTIFICACION DE ITEMS DE OBRA NO PREVISTOS NPC-1090 NPC-1098 DE OBRAS DE REDES A CARGO DEL CONCESIONARIO	EXT25-0002786	13/02/2025
2/13/2025	L1T1-INT-CE-25-0917	RECOMENDACION DE PLAZO DE CURA POR EL PRESUNTO INCUMPLIMIENTO A LAS OBLIGACIONES ESTABLECIDAS EN EL	EXT25-0002830	13/02/2025

	INFORME MENSUAL DE INTERVENTORÍA				
	CONTRATO No. 148 DE 2020 INTERVENTORÍA INTEGRAL, TÉCNICA, ECONÓMICA, FINANCIERA, CONTABLE, JURÍDICA, ADMINISTRATIVA, OPERATIVA, PREDIAL, AMBIENTAL, SOCIAL Y DE SEGURIDAD SALUD EN EL TRABAJO PARA LA VIGENCIA DEL CONTRATO DE CONCESIÓN No. 163 DE 2019.				
	Código del Formato CSPLMB-FT-LFG-006	Vigencia del Formato 01/09/2024	Versión: V03	Pág. 1010 de 1083	

FECHA	CONSECUTIVO	ASUNTO	NUMERO RADICADO EMB	FECHA RADICADO EMB
		APÉNDICE TECNICO 15 CAPITULO 2 NUMERAL 2.1 LITERAL (O) DEL CONTRATO DE CONCESION		
2/13/2025	L1T1-INT-CE-25-0918	REMISION DE LICENCIA ESPECIAL No. 4008 DE 2025 DEL INGENIERO ELECTRÓNICO, PATRICIO RODRIGO ZAMORA RIVERA ESTADO PERMISO DE TRABAJO PROFESIONALES CONTRATO DE INTERVENTORÍA NO. 148 DE 2020	EXT25-0002815	13/02/2025
2/14/2025	L1T1-INT-CE-25-0923	COMUNICADO REMISORIO INFORME DE APERTURA DEL INTERCAMBIADOR VIAL CALLE 72 HITO UE-304 CON OCASION A LA IMPLEMENTACION DEL PMT APROBADO	EXT25-0002921	14/02/2025
2/14/2025	L1T1-INT-CE-25-0924	INFORME DE PRESUNTO INCUMPLIMIENTO DE LA OBLIGACION ESTABLECIDA EN LA SECCION 2.9 LITERAL (G) DEL CONTRATO DE CONCESIÓN 163 DE 2019 ENTREGA DEL PLAN DE INSTRUMENTACION DE RED MATRIZ LOS INFORMES DE INSTALACION DE INSTRUMENTACION GEOTECNICA Y LOS INFORMES DE MONITOREO EFECTUADOS EN LO RECORRIDO DEL AÑO 2024 DE LAS REDES MATRICES Y TRONCALES	EXT25-0002913	14/02/2025
2/14/2025	L1T1-INT-CE-25-0927	OFICIO EXTS25-0000517 ANALISIS Y CONCEPTO EN RELACIÓN CON EL COMUNICADO L1T1-CON-CE-25-0922 FECHADO 6 DE FEBRERO DE 2025 NOTIFICACION DE EVENTO EXIMENTE DE RESPONSABILIDAD UNIDAD DE EJECUCIÓN 304.	EXT25-0002902	14/02/2025
2/14/2025	L1T1-INT-CE-25-0931	RESPUESTA A COMUNICACION L1T1-CON-CE-25-0307-NOTIFICACIÓN DE ITEMS DE OBRA NO PREVISTOS NPC-1135 A NPC-1141 DE OBRAS DE REDES A CARGO DEL CONCESIONARIO.	EXT25-0002943	14/02/2025
2/14/2025	L1T1-INT-CE-25-0932	RESPUESTA A COMUNICACION L1T1-CON-CE-24-9313-NOTIFICACION DE ITEMS DE OBRA NO PREVISTOS NPC-1131 AL NPC-1134 PARA MANIOBRAS ELECTRICAS A CARGO DEL CONCESIONARIO	EXT25-0002944	14/02/2025
2/14/2025	L1T1-INT-CE-25-0933	RESPUESTA A COMUNICACION L1T1-CON-CE-24-9315 NOTIFICACION DE ITEMS DE OBRA NO PREVISTOS NPC-1125 A NPC-1129 DE OBRAS DE REDES A CARGO DEL CONCESIONARIO	EXT25-0002946	14/02/2025
2/14/2025	L1T1-INT-CE-25-0936	RESPUESTA A COMUNICACION L1T1-CON-CE-25-0189-NOTIFICACION DE ITEMS DE OBRA NO PREVISTOS NPC-1042 AL NPC-1045 DE OBRAS DE REDES A CARGO DEL CONCESIONARIO	EXT25-0002948	14/02/2025
2/14/2025	L1T1-INT-CE-25-0937	ACTA 021 (ENERO/2025) REEMBOLSO ACTIVIDADES MENSUALES LABORATORIO DE ENSAYOS.	EXT25-0002949	14/02/2025
2/14/2025	L1T1-INT-CE-25-0938	RESPUESTA L1T1-CON-CE-24-9314-RESPUESTA A CARTA EXTS24-EXTS24-0006264 ITEMS NO PREVISTOS RESPUESTA A COMUNICACION CON REQUERIMIENTO A ML1 DE ACUERDO CON SOLICITUD	EXT25-0002950	14/02/2025
2/14/2025	L1T1-INT-CE-25-0948	RESPUESTA EXTS25-0000467 SOLICITUD INFORMACION PROGRAMACION EJECUCION DE TRATAMIENTOS SILVICULTURALES UBICADOS EN EL TRAMO 4 Y EL TRAMO 5 DE LA LINEA 1 DEL METRO DE BOGOTA	EXT25-0002961	14/02/2025
2/17/2025	L1T1-INT-CE-25-0968	RESPUESTA A COMUNICADO EMB EXTS25-0000529 SOLICITUD DE INFORMACION SOBRE INCIDENTE AMBIENTAL PRESENTADO EN EL CANAL FUCHA EL 05 DE FEBRERO DE 2025 DURANTE LA EJECUCION DE ACTIVIDADES DE TRASLADO DE REDES A CARGO DEL CONCESIONARIO METRO LINEA 1	EXT25-0003046	17/02/2025
2/17/2025	L1T1-INT-CE-25-0977	NOTIFICACION DE INICIO DE ACTIVIDADES DE 14 UNIDADES DE EJECUCION EN ENERO 2025 PLAN DE EJECUCION VIGENTE (V.12) APENDICE TECNICO 19	EXT25-0003087	17/02/2025
2/17/2025	L1T1-INT-CE-25-0978	ESTADO DEL PLAZO DE CURA NOTIFICADO MEDIANTE OFICIO EXTS25-0000438 DEL 04 DE FEBRERO DE 2025 POR PRESUNTO INCUMPLIMIENTO DE LA OBLIGACION CONTEMPLADA EN EL LITERAL (G) DE LA SECCION 2.9 DEL CONTRATO DE CONCESIÓN No.163 DE 2019	EXT25-0003080	17/02/2025

	INFORME MENSUAL DE INTERVENTORÍA				
	CONTRATO No. 148 DE 2020 INTERVENTORÍA INTEGRAL, TÉCNICA, ECONÓMICA, FINANCIERA, CONTABLE, JURÍDICA, ADMINISTRATIVA, OPERATIVA, PREDIAL, AMBIENTAL, SOCIAL Y DE SEGURIDAD SALUD EN EL TRABAJO PARA LA VIGENCIA DEL CONTRATO DE CONCESIÓN No. 163 DE 2019.				
	Código del Formato CSPLMB-FT-LFG-006	Vigencia del Formato 01/09/2024	Versión: V03	Pág. 1011 de 1083	

FECHA	CONSECUTIVO	ASUNTO	NUMERO RADICADO EMB	FECHA RADICADO EMB
2/17/2025	L1T1-INT-CE-25-0990	ALCANCE AL CONCEPTO INTERVENTOR EMITIDO MEDIANTE COMUNICADO L1T1-INT-CE-25-0561 DEL 29/01/2025 DE ASUNTO CONCEPTO INTERVENTOR FRENTE A OFICIO DEL CONCESIONARIO L1T1-CON-CE-25-0282 DEL 13 DE ENERO DE 2025 CERTIFICACIONES DE LOS GARANTES DE CUMPLIMIENTO ACTAS DE MODIFICACION DE ESPECIFICACIONES TECNICAS PLAZA MARTIRES Y HOMI	EXT25-0003109	17/02/2025
2/17/2025	L1T1-INT-CE-25-0991	RESPUESTA EXTS25-0000633 RESPUESTA A LA COMUNICACIÓN EXT25-0002837 DE 14 DE FEBRERO DE 2025 ATENCIÓN PRUEBA POR INFORME DECRETADO POR LA EMPRESA METRO DE BOGOTÁ PROCESO ADMINISTRATIVO SANCIONATORIO PSC-001 DE 2025 IDENTIFICACIÓN DEL TRAMITE PSC-001 DE 2025	EXT25-0003124	17/02/2025
2/17/2025	L1T1-INT-CE-25-0993	RESPUESTA A SOLICITUD REALIZADA MEDIANTE CORREO ELECTRONICO DEL 14 DE FEBRERO DE 2025 CON ASUNTO OBSERVACIONES Y DEVOLUCION PC EXT25-0002830 MODELACION DE RUIDO Y PREDICCIÓN DE RUIDO Y VIBRACIONES LINEA BASE	EXT25-0003133	17/02/2025
2/18/2025	L1T1-INT-CE-25-0995	REMISION DE LOS INDICADORES DEL MES DE DICIEMBRE DEL PLAN ESTRATEGICO DE SEGURIDAD VIAL PESV DEL CONCESIONARIO EN CUMPLIMIENTO DE LA EN EL APENDICE A2 OBLIGACIONES ESPECIFICAS DEL CONTRATO DE INTERVENTORIA NUMERAL (II) OBLIGACIONES ESPECIFICAS DEL INTERVENTOR SOBRE EL CONTRATO DE CONCESION Y SU GESTION LITERAL (F) Y (L). PROYECTO PLMB	EXT25-0003156	18/02/2025
2/18/2025	L1T1-INT-CE-25-0996	SEGUIMIENTO AL CUMPLIMIENTO DE LA OBLIGACION AL REQUERIMIENTO DEL OFICIO EXTS23-0002266 MATRIZ SILVICULTURAL CORTE DEL 10 AL 16 DE FEBRERO DE 2025	EXT25-0003157	18/02/2025
2/18/2025	L1T1-INT-CE-25-1004	INFORME DE PRESUNTO INCUMPLIMIENTO DE LA OBLIGACIÓN ESTABLECIDA EN EL AT15, NUMERAL 2.4 LITERAL (F) DEL CONTRATO DE CONCESIÓN INFORME SST No 13 VEE DE CONSTRUCCION DEL PERIODO COMPRENDIDO DEL 01 AL 31 DE AGOSTO DE 2024.	EXT25-0003168	18/02/2025
2/18/2025	L1T1-INT-CE-25-1009	INFORME DE PRESUNTO INCUMPLIMIENTO DE LA OBLIGACION ESTABLECIDA EN EL AT15, NUMERAL 2.4 LITERAL (F) DEL CONTRATO DE CONCESION INFORME SST No 14 VCC DE CONSTRUCCION DEL PERIODO COMPRENDIDO DEL 01 AL 30 DE SEPTIEMBRE DE 2024	EXT25-0003165	18/02/2025
2/18/2025	L1T1-INT-CE-25-1015	CONCEPTO INTERVENTOR OFICIO L1T1-CON-CE-25-0939 RADICADO EXT25-0002355 – PÓLIZA DE TRANSPORTE DE MERCANCIAS No. 510773 AÑO 2025	EXT25-0003206	PML1
2/18/2025	L1T1-INT-CE-25-1027	RESPUESTA A COMUNICADO EXTS25-0000409 CUMPLIMIENTO OBLIGACIONES DEL APENDICE TECNICO 15 VERIFICACION DE CUMPLIMIENTO DEL PLAN DE MANEJO AMBIENTAL Y SOCIAL PMAS DE CONSTRUCCIÓN EN EL TRAMO 4 DE LA LÍNEA 1 DEL METRO DE BOGOTA	EXT25-0003201	18/02/2025
2/18/2025	L1T1-INT-CE-25-1030	RESPUESTA A OFICIOS EXTS24-0007908 REITERACION SOLICITUD RESPUESTA A LAS NOTIFICACIONES DEL CONCESIONARIO ML1 SOLICITANDO LA INCLUSION DE ITEMS NO PREVISTOS Y EXTS24-0007935 REITERACION SOLICITUD RESPUESTA A LAS NOTIFICACIONES DEL CONCESIONARIO ML1 SOLICITANDO LA INCLUSIÓN DE ÍTEMS NO PREVISTOS REFERENCIA EXT24-0022875, EXT24-0022887 Y EXT24-0022957	EXT25-0003207	18/02/2025
2/18/2025	L1T1-INT-CE-25-1032	ENTREGA DEL INFORME ANUAL DE RIESGOS ANTE EL MINISTERIO DE HACIENDA Y CREDITO PUBLICO RAD EXTS25-0000039	EXT25-0003216	18/02/2025
2/18/2025	L1T1-INT-CE-25-1036	REMISION DEL CERTIFICADO CONOCIMIENTO Y ACEPTACION DEL GARANTE DEL ACTA DE ACUERDO DE EJECUCION OBRAS VOLUNTARIAS ESTACIÓN BRT CALLE 63 DEL CONTRATO DE CONCESIÓN 163 DE 2019	EXT25-0003220	18/02/2025
2/18/2025	L1T1-INT-CE-25-1037	OFICIO EXTS25-0000633 DEL 14 DE FEBRERO DE 2025 ACTUALIZACION DE LA PRUEBA POR INFORME DECRETADA POR LA EMB EN EL MARCO DEL PROCESO ADMINISTRATIVO SANCIONATORIO PSC-001 DE 2025	EXT25-0003194	18/02/2025

	INFORME MENSUAL DE INTERVENTORÍA				
	CONTRATO No. 148 DE 2020 INTERVENTORÍA INTEGRAL, TÉCNICA, ECONÓMICA, FINANCIERA, CONTABLE, JURÍDICA, ADMINISTRATIVA, OPERATIVA, PREDIAL, AMBIENTAL, SOCIAL Y DE SEGURIDAD SALUD EN EL TRABAJO PARA LA VIGENCIA DEL CONTRATO DE CONCESIÓN No. 163 DE 2019.				
	Código del Formato CSPLMB-FT-LFG-006	Vigencia del Formato 01/09/2024	Versión: V03	Pág. 1012 de 1083	

FECHA	CONSECUTIVO	ASUNTO	NUMERO RADICADO EMB	FECHA RADICADO EMB
2/19/2025	L1T1-INT-CE-25-1059	RESPUESTA A COMUNICADO DE RADICADO EXTS25-0000531 ESTADO DE INICIO UNIDADES DE EJECUCION PLAN DE EJECUCION V12 CORTE 31 DE ENERO DE 2025	EXT25-0003300	19/02/2025
2/19/2025	L1T1-INT-CE-25-1060	RESPUESTA EXTS25-0000011 REITERACION SOLICITUD RESPUESTA A LAS COMUNICACIONES DEL CONCESIONARIO ML1 SOLICITANDO LA INCLUSION DE ITEMS NO PREVISTOS REFERENCIA EXT24-0023304 Y EXT24-0023315	EXT25-0003301	19/02/2025
2/19/2025	L1T1-INT-CE-25-1062	RESPUESTA L1T1-CON-CE-25-0169 RESPUESTA A CARTA EXTS24-0006010 RESPUESTA A COMUNICACION CON REQUERIMIENTO A ML1, EN RELACIÓN CON MANIOBRAS DANDO ALCANCE A LAS OBSERVACIONES DE LA CARTA.	EXT25-0003317	19/02/2025
2/19/2025	L1T1-INT-CE-25-1066	RESPUESTA A OFICIO EXTS25-0000056 REITERACION SOLICITUD RESPUESTA A LAS COMUNICACIONES DE ML1 SOLICITANDO LA INCLUSION DE ITEMS NO PREVISTOS REFERENCIA	EXT25-0003342	19/02/2025
2/19/2025	L1T1-INT-CE-25-1067	RESPUESTA A OFICIOS EXTS25-0000293 Y EXTS25-0000304 SOLICITUD DE RESPUESTA A LAS COMUNICACIONES DE ML1 SOLICITANDO LA INCLUSIÓN DE ITEMS NO PREVISTOS NOTIFICACION ML1 EXT25-0000676 Y EXT25-0000424	EXT25-0003351	19/02/2025
2/19/2025	L1T1-INT-CE-25-1070	RESPUESTA AL OFICIO DE LA EMB CON RADICADO EXTS25-0000541 SOLICITUD DE MEDIDAS CORRECTIVAS POR DESVIACIONES EN LA CONSTRUCCIÓN DE LAS ESTACIONES DE LA L1MB	EXT25-0003365	19/02/2025
2/19/2025	L1T1-INT-CE-25-1071	RESPUESTA CORREO ELECTRONICO DEL 13 DE FEBRERO DE 2025 SOLICITUD CONCEPTO COMUNICADO L1T1-CON-CE-25-1104 (EXT25-0002756 NOTIFICACIÓN DE EVENTO EXIMENTE DE RESPONSABILIDAD POR HALLAZGO DE GAS INFLAMABLE - PREDIO FLOTAS MAGDALENA - EDIFICIO ASCENDENTE - ESTACION METRO 9	EXT25-0003364	19/02/2025
2/19/2025	L1T1-INT-CE-25-1072	RESPUESTA A COMUNICADO DE RADICADO No. EXTS25-0000583 SEGUIMIENTO AL ESTADO DE LAS UNIDADES DE EJECUCIÓN CON FECHA DE VENCIMIENTO EN MARZO DE 2025: UE-125, UE-149, UE-151, UE-385, UE-514 Y UE-580.	EXT25-0003370	19/02/2025
2/19/2025	L1T1-INT-CE-25-1077	ESTADO DEL PLAZO DE CURA NOTIFICADO MEDIANTE OFICIO EXTS25-0000439 PRESUNTO INCUMPLIMIENTO A LAS OBLIGACIONES ESTABLECIDAS EN EL AT 15, CAPITULO 2, No 2.1 LITERAL (LL) ROMANITO (VI) DEL CC RELATIVA A LAS CONDICIONES DE MANTENIMIENTO DE LA VIGA LANZADORA No 3	EXT25-0003369	19/02/2025
2/20/2025	L1T1-INT-CE-25-1080	REMISIÓN PÓLIZA DE CUMPLIMIENTO Y RESPONSABILIDAD CIVIL EXTRA CONTRACTUAL ACTUALIZADA IPC 2025	EXT25-0003388	20/02/2025
2/20/2025	L1T1-INT-CE-25-1090	RESPUESTA A COMUNICADO EXTS25-0000554 SOLICITUD DE CONCEPTO SOBRE EL CUMPLIMIENTO DE LOS PAGOS DE SALARIOS SUELDOS PRESTACIONES LEGALES O EXTRA LEGALES Y APORTES A PARAFISCALES DE TODOS LOS TRABAJADORES VINCULADOS Y DESVINCULADOS DEL PROYECTO POR PARTE DEL CONCESIONARIO ML1	EXT25-0003453	20/02/2025
2/20/2025	L1T1-INT-CE-25-1107	RECOMENDACION DE PLAZO DE CURA POR EL PRESUNTO INCUMPLIMIENTO EN LA FINALIZACIÓN DE LA DE LA UNIDAD DE EJECUCIÓN 150	EXT25-0003474	20/02/2025
2/20/2025	L1T1-INT-CE-25-1108	RESPUESTA A COMUNICACION L1T1-CON-CE-25-0473 NOTIFICACION DE ITEMS DE OBRA NO PREVISTOS NPC-1142 AL NPC-1144 PARA LA RELOCALIZACIÓN DE REDES A CARGO DEL CONCESIONARIO	EXT25-0003470	20/02/2025
2/20/2025	L1T1-INT-CE-25-1111	RESPUESTA A COMUNICACION L1T1-CON-CE-25-0510 - NOTIFICACION DE ITEMS DE OBRA NO PREVISTOS" NPC- 1151 Y NPC-1152 PARA MANIOBRAS A CARGO DEL CONCESIONARIO	EXT25-0003472	20/02/2025
2/20/2025	L1T1-INT-CE-25-1112	RECOMENDACION DE PLAZO DE CURA POR EL PRESUNTO INCUMPLIMIENTO EN LA FINALIZACION DE LA DE LA UNIDAD DE EJECUCION 153	EXT25-0003487	20/02/2025

	INFORME MENSUAL DE INTERVENTORÍA			
	CONTRATO No. 148 DE 2020 INTERVENTORÍA INTEGRAL, TÉCNICA, ECONÓMICA, FINANCIERA, CONTABLE, JURÍDICA, ADMINISTRATIVA, OPERATIVA, PREDIAL, AMBIENTAL, SOCIAL Y DE SEGURIDAD SALUD EN EL TRABAJO PARA LA VIGENCIA DEL CONTRATO DE CONCESIÓN No. 163 DE 2019.			
	Código del Formato CSPLMB-FT-LFG-006	Vigencia del Formato 01/09/2024	Versión: V03	

FECHA	CONSECUTIVO	ASUNTO	NUMERO RADICADO EMB	FECHA RADICADO EMB
2/20/2025	L1T1-INT-CE-25-1114	RESPUESTA A COMUNICACION L1T1-CON-CE-25-0426 RESPUESTA A CARTA EXTS24-000523 ITEMS NO PREVISTOS RESPUESTA A COMUNICACIONES CON REQUERIMIENTO A ML1" DANDO ALCANCE A LAS OBSERVACIONES DE LA CARTA	EXT25-0003488	20/02/2025
2/21/2025	L1T1-INT-CE-25-1137	ALCANCE AL COMUNICADO L1T1-INT-CE-25-1080 DE ASUNTO REMISION POLIZA DE CUMPLIMIENTO Y RESPONSABILIDAD CIVIL EXTRACONTRACTUAL ACTUALIZADA IPC 2025	EXT25-0003534	21/02/2025
2/21/2025	L1T1-INT-CE-25-1139	RESPUESTA A COMUNICACION L1T1-CON-CE-25-0475 NOTIFICACION DE ITEMS DE OBRA NO PREVISTOS NPC-1067 A NPC-1082, NPC-1091 A NPC-1097 Y NPC-1145 DE OBRAS DE REDES A CARGO DEL CONCESIONARIO	EXT25-0003552	21/02/2025
2/21/2025	L1T1-INT-CE-25-1140	RESPUESTA A OFICIO EXTS25-0000308 SOLICITUD DE RESPUESTA A LAS NOTIFICACIONES DEL CONCESIONARIO ML1 SOLICITANDO LA INCLUSIÓN DE ÍTEMS NO PREVISTOS NOTIFICACIONES ML1: EXT25-0001106, EXT25-0001157, EXT25-0001166 Y EXT25-0001221	EXT25-0003559	21/02/2025
2/21/2025	L1T1-INT-CE-25-1142	RESPUESTA A OFICIO EXTS25-0000309 SOLICITUD DE PRONUNCIAMIENTO SOBRE LA RESPUESTA DEL CONCESIONARIO ML1 A LAS OBSERVACIONES A LOS ITEMS DE OBRAS NO PREVISTO PRESENTADAS POR LA INTERVENTORIA NOTIFICACION ML1: EXT25-0001055, EXTS24-000523	EXT25-0003571	21/02/2025
2/24/2025	L1T1-INT-CE-25-1151	RESPUESTA EXTS25-0000527 CON ASUNTO SOLICITUD DE COORDINACION INTERINSTITUCIONAL FRENTE DE OBRA WF4 OBLIGACION ESTABLECIDA EN EL AT15 ANEXO 1	EXT25-0003621	24/02/2025
2/24/2025	L1T1-INT-CE-25-1154	RESPUESTA A OFICIO EXTS25-0000675 NOTIFICACION DE INCUMPLIMIENTO Y OTORGAMIENTO DE UN PERIODO DE CURA PARA EL CUMPLIMIENTO DE LA OBLIGACIÓN PACTADA EN EL LITERAL (H) DEL NUMERAL 2 DEL CAPITULO II DEL APENDICE A2 DEL CONTRATO DE INTERVENTORIA NO. 148 DE 2020 CONTROL Y SEGUIMIENTO A LAS SOLICITUDES DE INCLUSION DE ITEMS NO PREVISTOS A TRAVÉS DE LA ENTREGA DE LAS RECOMENDACIONES SOLICITADAS	EXT25-0003625	24/02/2025
2/24/2025	L1T1-INT-CE-25-1161	REMISION DE LA PROPUESTA DE INTEGRACION DE LAS ACTUALIZACIONES DE LA CARACTERIZACION DE PATIO DE PREFABRICADOS Y PATIO TALLER	EXT25-0003639	24/02/2025
2/24/2025	L1T1-INT-CE-25-1173	ALCANCE A OFICIO L1T1-INT-CE-25-0937 EXT25-0002949 DEL 2025-02-14 ACTA 021 ENERO/2025 REEMBOLSO ACTIVIDADES MENSUALES LABORATORIO DE ENSAYOS	EXT25-0003648	24/02/2025
2/24/2025	L1T1-INT-CE-25-1175	RECOMENDACION DE PLAZO DE CURA POR EL PRESUNTO INCUMPLIMIENTO A LA CALIDAD EN DESARROLLO DE LAS EDIFICACIONES 105,108,111 y 112 DE LA UNIDAD DE EJECUCION 36 UE36 ESTRUCTURA METALICA	EXT25-0003652	24/02/2025
2/24/2025	L1T1-INT-CE-25-1181	RESPUESTA AL OFICIO EXTS25-0000525 FECHA 10/02/2025 CON ASUNTO CUMPLIMIENTO UE580 PLAN DE EJECUCION V12	EXT25-0003672	24/02/2025
2/24/2025	L1T1-INT-CE-25-1192	RESPUESTA COMUNICADO EXTS25-0000740 SOLICITUD DE CONCEPTO DETALLADO DE LAS INVESTIGACIONES REALIZADAS EN RELACIÓN CON LOS ACCIDENTES LABORALES OCURRIDOS DURANTE EL MES DE DICIEMBRE 2024 PARA LA LINEA 1 METRO DEL METRO DE BOGOTÁ	EXT25-0003711	24/02/2025
2/24/2025	L1T1-INT-CE-25-1199	RESPUESTA EXTS25-0000720 SOLICITUD RESPUESTA A LAS NOTIFICACIONES DEL CONCESIONARIO ML1 SOLICITANDO LA INCLUSION DE ITEMS NO PREVISTOS REFERENCIA COMUNICACION DEL CONCESIONARIO EXT25-0002130, EXT25-0002132 DEL 5 DE FEBRERO DEL 2025 EXT25-0002259	EXT25-0003710	24/02/2025
2/25/2025	L1T1-INT-CE-25-1211	RESPUESTA A COMUNICACION L1T1-CON-CE-25-0606 NOTIFICACION DE ITEMS DE OBRA NO PREVISTOS NPC-1159 AL NPC-1161 PARA LA RELOCALIZACION DE REDES A CARGO DEL CONCESIONARIO	EXT25-0003803	25/02/2025

	INFORME MENSUAL DE INTERVENTORÍA			
	CONTRATO No. 148 DE 2020 INTERVENTORÍA INTEGRAL, TÉCNICA, ECONÓMICA, FINANCIERA, CONTABLE, JURÍDICA, ADMINISTRATIVA, OPERATIVA, PREDIAL, AMBIENTAL, SOCIAL Y DE SEGURIDAD SALUD EN EL TRABAJO PARA LA VIGENCIA DEL CONTRATO DE CONCESIÓN No. 163 DE 2019.			
	Código del Formato CSPLMB-FT-LFG-006	Vigencia del Formato 01/09/2024	Versión: V03	

FECHA	CONSECUTIVO	ASUNTO	NUMERO RADICADO EMB	FECHA RADICADO EMB
2/25/2025	L1T1-INT-CE-25-1212	INFORME ESTADO AVANCE DE LA ETAPA PREOPERATIVA FASE DE CONSTRUCCION DEL CONTRATO DE CONCESION No. 163 DE 2019 DICIEMBRE DE 2024 Y ENERO DE 2025	EXT25-0003777	25/02/2025
2/25/2025	L1T1-INT-CE-25-1215	RESPUESTA A LA COMUNICACION L1T1-CON-CE-25-1393 ITINERARIO E INVITACION PARA PRUEBAS EN SERIE DE PDAP	EXT25-0003792	25/02/2025
2/26/2025	L1T1-INT-CE-25-1223	RESPUESTA A COMUNICACION L1T1-CON-CE-25-0462-NOTIFICACION DE ITEMS DE OBRA NO PREVISTOS NPC- 1012 AL NPC-1023 PARA MANIOBRAS A CARGO DEL CONCESIONARIO	EXT25-0003818	26/02/2025
2/26/2025	L1T1-INT-CE-25-1228	CONCEPTO INTERVENTOR OFICIO L1T1-CON-CE-25-1199 RADICADO EXT25-0002962 Y OFICIO L1T1-CON-CE-25-1415 ACTUALIZACION DE LOS VALORES ASEGURADOS DE LAS GARANTIAS	EXT25-0003843	26/02/2025
2/27/2025	L1T1-INT-CE-25-1246	RESPUESTA EXTS25-0000588 COMPROMISOS AMBIENTALES Y SST GENERADOS POR LA BANCA MULTILATERAL EN EL MARCO DE LA MISIÓN DE SEGUIMIENTO AL PROYECTO PLMB 18 AL 22 DE NOVIEMBRE 2024	EXT25-0003935	27/02/2025
2/27/2025	L1T1-INT-CE-25-1256	OFICIO EXTS25-0000726 - SOLICITUD DE CERTIFICACIÓN SOBRA LAS INTERVENCIONES EJECUTADAS EN UE 304 (INTERCAMBIADOR VIAL CALLE 72)	EXT25-0003951	27/02/2025
2/27/2025	L1T1-INT-CE-25-1258	REMISION ACTA N°04 DE FIJACION DE PRECIOS UNITARIOS DE ITEMS DE OBRA NO PREVISTOS CONTRATO DE CONCESION No. 163 DE 2019	EXT25-0003953	27/02/2025
2/27/2025	L1T1-INT-CE-25-1259	ACLARACION SOBRE EL ALCANCE DE LA UE-520 DE SEÑALIZACIÓN Y CONTROL DE TRENES	EXT25-0003954	27/02/2025
2/27/2025	L1T1-INT-CE-25-1260	ESTADO DE CUMPLIMIENTO DEL PLAZO DE CURA OTORGADO POR LA EMB MEDIANTE OFICIO EXTS25-0000438- NOTIFICACIÓN DE INCUMPLIMIENTO Y OTORGAMIENTO DE UN PLAZO DE CURA PARA EL CUMPLIMIENTO DE LA OBLIGACIÓN CONTEMPLADA EN EL LITERAL (G) DE LA SECCIÓN 2.9 DEL CONTRATO DE CONCESIÓN N°163 DE 2019. SOLDADURA	EXT25-0003962	27/02/2025
2/27/2025	L1T1-INT-CE-25-1265	RESPUESTA A COMUNICACION L1T1-CON-CE-25-0701 NOTIFICACION DE ITEMS DE OBRA NO PREVISTOS NPC-1164 AL NPC-1166 PARA MANIOBRAS ELÉCTRICAS A CARGO DEL CONCESIONARIO	EXT25-0003974	27/02/2025
2/27/2025	L1T1-INT-CE-25-1271	ALCANCE A COMUNICACION L1T1-INT-CE-25-0254 EXT25-0000761 AJUSTE PRESUPUESTO PILA S11-30	EXT25-0003980	27/02/2025
2/27/2025	L1T1-INT-CE-25-1272	RESPUESTA AL COMUNICADO EXTS25-0000689: SOLICITUD DE INFORMACIÓN SOBRE LAS MEDIDAS DE CONTROL DE INGRESO A LAS OBRAS, RELACIONADO CON ACCIDENTES DE TRÁNSITO OCURRIDOS EN LOS FRENDES DE OBRA PARA LA LÍNEA 1 DEL METRO DE BOGOTA	EXT25-0003981	27/02/2025
2/27/2025	L1T1-INT-CE-25-1273	ESTADO AVANCE PROYECTO PLMB A 30.01.2025 EVENTUALES IMPACTOS EN FINALIZACION DE LA FASE DE CONSTRUCCION DENTRO DEL PLAZO CONTRACTUAL POR PRESUNTO INCUMPLIMIENTO AL PLAN DE EJECUCION VIGENTE V.12	EXT25-0003991	27/02/2025
2/27/2025	L1T1-INT-CE-25-1276	RESPUESTA A COMUNICACIONES L1T1-CON-CE-25-1500 Y L1T1-CON-CE-25-1509 RELACIONADAS CON NOTIFICACION DE ITEMS DE OBRA NO PREVISTOS	EXT25-0003995	27/02/2025
2/27/2025	L1T1-INT-CE-25-1278	RESPUESTA A LOS COMUNICADOS L1T1-CON-CE-25-1104 NOTIFICACION DE EVENTO EXIMENTE DE RESPONSABILIDAD POR HALLAZGO DE GAS INFLAMABLE EN EL PREDIO FLOTAS MAGDALENA DEL EDIFICIO ASCENDENTE DE LA ESTACION METRO 9	EXT25-0003990	27/02/2025
2/27/2025	L1T1-INT-CE-25-1281	RESPUESTA COMUNICACION L1T1-CON-CE-25-1511 EXT25-0003756 CON ASUNTO SOLICITUD DE AJUSTE DE LAS ESPECIFICACIONES TECNICAS CONFORME A SECCION 9.8 DEL CONTRATO DE CONCESION	EXT25-0003988	27/02/2025
2/28/2025	L1T1-INT-CE-25-1291	OFICIO EXTS25-0000840 DEL 27 DE FEBERRO DE 2025 INFORME SOBRE EL ESTADO ACTUAL DEL PRESUNTO INCUMPLIMIENTO PROCESO SANCIONATORIO No. PSC-001 DE 2025	EXT25-0004061	28/02/2025

	INFORME MENSUAL DE INTERVENTORÍA				
	CONTRATO No. 148 DE 2020 INTERVENTORÍA INTEGRAL, TÉCNICA, ECONÓMICA, FINANCIERA, CONTABLE, JURÍDICA, ADMINISTRATIVA, OPERATIVA, PREDIAL, AMBIENTAL, SOCIAL Y DE SEGURIDAD SALUD EN EL TRABAJO PARA LA VIGENCIA DEL CONTRATO DE CONCESIÓN No. 163 DE 2019.				
	Código del Formato CSPLMB-FT-LFG-006	Vigencia del Formato 01/09/2024	Versión: V03	Pág. 1015 de 1083	

FECHA	CONSECUTIVO	ASUNTO	NUMERO RADICADO EMB	FECHA RADICADO EMB
2/28/2025	L1T1-INT-CE-25-1294	SOLICITUD ANALISIS DE PRECIOS UNITARIOS DE LOS ITEM DE OBRA NO PREVISTOS ACEPTADOS POR LA EMB SECCION 9.10, LITERAL B DEL CONTRATO DE CONCESION COMUNICACION EXTS25-0000821	EXT25-0004071	28/02/2025
2/28/2025	L1T1-INT-CE-25-1299	TRASLADO OFICIO L1T1-CON-CE-25-1566 ASUNTO NOTIFICACIÓN CREACIÓN FORMATOS INSTALACIÓN DE VIA FERREA	EXT25-0004096	28/02/2025
2/28/2025	L1T1-INT-CE-25-1301	RESPUESTA L1T1-CON-CE-25-0298 ALCANCE A LA COMUNICACION L1T1-CON-CE-24-9316. PRECISIONES RESPECTO AL ALCANCE DE LAS UNIDADES DE EJECUCION 39 A 91 (SUBESTRUCTURA VIADUCTO) Y 150 A 157 (SUPERESTRUCTURA VIADUCTO)	EXT25-0004097	28/02/2025
2/28/2025	L1T1-INT-CE-25-1302	PRONUNCIAMIENTO SOBRE PLAN DE EJECUCION VERSION VC13 RESPUESTA AL TRANSMITAL ML1-TRN-040449 NO OBJECCION AL PLAN DE EJECUCION VERSION VC13	EXT25-0004099	28/02/2025
2/28/2025	L1T1-INT-CE-25-1303	RESPUESTA A COMUNICACION L1T1-CON-CE-25-0603 NOTIFICACION DE ITEMS DE OBRA NO PREVISTOS NPC-1162 Y NPC-1163 PARA LA RELOCALIZACIÓN DE REDES A CARGO DEL CONCESIONARIO	EXT25-0004110	28/02/2025
2/28/2025	L1T1-INT-CE-25-1309	RESPUESTA A COMUNICADO EXTS25-0000708 SOLICITUD DE ACCIONES ADELANTADAS POR INTERVENTORÍA EN EL MARCO DE VISITA ADELANTADA EL 06 DE FEBRERO DE 2025	EXT25-0004113	28/02/2025

b) Relacionar el estado de implementación de las acciones de mejora, mitigación de riesgos, o recuperación de desfases o desviaciones en el Plan de Ejecución solicitadas por la EMB o su representante

Lo anterior se reporta en el numeral 2.13.8 del presente capítulo.

Desde el componente de riesgos, la interventoría adelanta sus funciones de control, supervisión y acompañamiento bajo un enfoque preventivo y predictivo sobre los eventos que podrían materializar los riesgos del proyecto. Lo anterior a partir de la Cultura AAA (Avisos, Alertas y Advertencias), que conforme con el cumplimiento de las obligaciones contractuales del Concesionario, permite activar los disparadores de forma temprana, para que ML1 adopte las medidas pertinentes y los planes de acción correspondientes, mitigando el riesgo. Lo anterior forma parte de las gestiones que adelanta el Consorcio Supervisor, para lograr las metas específicas del proyecto.

	INFORME MENSUAL DE INTERVENTORÍA				
	CONTRATO No. 148 DE 2020 INTERVENTORÍA INTEGRAL, TÉCNICA, ECONÓMICA, FINANCIERA, CONTABLE, JURÍDICA, ADMINISTRATIVA, OPERATIVA, PREDIAL, AMBIENTAL, SOCIAL Y DE SEGURIDAD SALUD EN EL TRABAJO PARA LA VIGENCIA DEL CONTRATO DE CONCESIÓN No. 163 DE 2019.				
	Código del Formato CSLMB-FT-LFG-006	Vigencia del Formato 01/09/2024	Versión: V03	Pág. 1016 de 1083	

2.15. Temas trasversales de gestión de proyectos

Conforme el Apéndice B del Contrato de Interventoría (Requisito Informes), el numeral 2.14 lo compone por una parte la relación de la correspondencia remitida en el mes a la EMB para lo cual se muestra una tabla con la fecha, consecutivo, asunto y radicado ante la Entidad.

Por otro lado, se reporta el estado de implementación de las acciones de mejora, mitigación de riesgos, o recuperación de desfases o desviaciones en el Plan de Ejecución solicitadas por la EMB. Para este punto, se presenta un análisis de eficiencia de los planes de acción a partir de la medición de riesgo residual para el Top 10, en los diferentes apartes del numeral 2.13

a) Relacionar la información remitida semanalmente a la EMB o a su representante en el marco del seguimiento del Proyecto

FECHA	CONSECUTIVO	ASUNTO	NUMERO RADICADO EMB	FECHA RADICADO EMB
3/02/2025	L1T1-INT-CE-25-0629	ESTADO PLAZO DE CURA NOTIFICADO MEDIANTE OFICIO EXTS24-0007264 DE 18 DE NOVIEMBRE DE 2024 ALCANCE A COMUNICADO L1T1-INT-CE-25-0373 EXT25-0001108 DE 21 DE ENERO DE 2025 POR PRESUNTO INCUMPLIMIENTO DE LA OBLIGACION RELACIONADA EN AT 13 NUMERAL 2.2 LITERALES (A) Y (C) DEL CONTRATO DE CONCESION N°163 DE 2019 Y ARTICULO 47 DE LA LEY 1682 DE 2013	EXT25-0001907	3/02/2025
3/02/2025	L1T1-INT-CE-25-0636	RESPUESTA A COMUNICACION EXTS25-0000102 ITEMS NO PREVISTO RESPUESTA CON OBSERVACIONES A COMUNICACIONES DE PRECIOS DE REFERENCIA RECOMENDADOS POR LA INTERVENTORIA CSLMB	EXT25-0001943	3/02/2025
4/02/2025	L1T1-INT-CE-25-0653	RESPUESTA A SU COMUNICADO EXTS25-0000305 DE 27 DE ENERO DE 2024 RESPUESTA A COMUNICADO L1T1-INT-CE-25-0307 CON RADICADO EXT25-0000893 DEL 17 DE ENERO DE 2025 RETRIBUCION CUARTO TRIMESTRE 2024 CALCULOS CONCESIONARIO E INTERVENTORÍA	EXT25-0002025	4/02/2025
4/02/2025	L1T1-INT-CE-25-0654	ALCANCE AL COMUNICADO L1T1-INT-CE-25-0349 DEL 20 DE ENERO DE 2025 EXT25-0001033 CONCEPTO INTERVENTOR OFICIO DEL CONCESIONARIO L1T1-CON-CE-25-0030 RADICADO EXT25-0000077 POLIZA DE MAQUINARIA Y EQUIPO 023528325 AÑO 2025	EXT25-0002047	4/02/2025
4/02/2025	L1T1-INT-CE-25-0668	RESPUESTA AL OFICIO EXTS25-0000026 TRASLADO A INTERVENTORIA COMUNICADO DEL CONCESIONARIO ML1 CON ASUNTO SOLICITUD DE ACLARACION DE ALGUNAS ESPECIFICACIONES TECNICAS DE LA SER1 DEL PATIO TALLER DE LA L1MB	EXT25-0002023	4/02/2025
4/02/2025	L1T1-INT-CE-25-0677	RESPUESTA A COMUNICACION L1T1-CON-CE-24-6626 NOTIFICACION DE ITEMS DE OBRA NO PREVISTOS NPC-925 AL NPC-935.	EXT25-0002066	4/02/2025
4/02/2025	L1T1-INT-CE-25-0678	RESPUESTA AL RADICADO EXTS25-0000129 SOLICITUD PRESENCIAL EN SITIO DEL ESPECIALISTA DE SISTEMA ALIMENTACION ENERGIA ELECTRICA Y TRACCION	EXT25-0002067	4/02/2025
4/02/2025	L1T1-INT-CE-25-0681	RECOMENDACION DE PLAZO DE CURA POR EL PRESUNTO INCUMPLIMIENTO A LA OBLIGACION ESTABLECIDAS EN EL APÉNDICE TECNICO 16 SECCION 1 NUMERAL 6.7 PUBLICIDAD DE TERCEROS EN SEÑALIZACION VERTICAL PMT CORREDOR	EXT25-0002097	4/02/2025
4/02/2025	L1T1-INT-CE-25-0689	RESPUESTA A COMUNICACION L1T1-CON-CE-24-6236 NOTIFICACIÓN DE ITEM DE OBRA NO PREVISTOS NPC-846 AL NPC-917	EXT25-0002102	4/02/2025
4/02/2025	L1T1-INT-CE-25-0692	ALCANCE A LA RESPUESTA DEL OFICIO EXTS24-0007923 EMITIDA MEDIANTE COMUNICADO L1T1-INT-CE-25-0081 PRESUNTO INCUMPLIMIENTO OBLIGACIONES CONTRACTUALES DEL CONCESIONARIO	EXT25-0002122	4/02/2025

	INFORME MENSUAL DE INTERVENTORÍA				
	CONTRATO No. 148 DE 2020 INTERVENTORÍA INTEGRAL, TÉCNICA, ECONÓMICA, FINANCIERA, CONTABLE, JURÍDICA, ADMINISTRATIVA, OPERATIVA, PREDIAL, AMBIENTAL, SOCIAL Y DE SEGURIDAD SALUD EN EL TRABAJO PARA LA VIGENCIA DEL CONTRATO DE CONCESIÓN No. 163 DE 2019.				
	Código del Formato CSPLMB-FT-LFG-006	Vigencia del Formato 01/09/2024	Versión: V03	Pág. 1017 de 1083	

FECHA	CONSECUTIVO	ASUNTO	NUMERO RADICADO EMB	FECHA RADICADO EMB
5/02/2025	L1T1-INT-CE-25-0705	RESPUESTA A COMUNICACION L1T1-CON-CE-24-8351 NOTIFICACION DE ITEM DE OBRA NO PREVISTOS PARA LOS ITEMS 1032 A 1041	EXT25-0002178	5/02/2025
5/02/2025	L1T1-INT-CE-25-0708	RESPUESTA A OFICIOS: EXTS25-0000236 - EXTS25-0000293 - EXTS25-0000304 - EXTS25-0000308 - EXTS25-0000309 - EXTS25-0000404, RELACIONADOS CON LA RESPUESTA A LA SOLICITUD DE ML1 SOLICITANDO LA INCLUSIÓN DE ÍTEMS NO PREVISTOS	EXT25-0002202	5/02/2025
5/02/2025	L1T1-INT-CE-25-0718	ESTADO DE LA OBLIGACION PRESUNTAMENTE INCUMPLIDA RELACIONADA L1T1-INT-CE-25-0066 RECOMENDACION DE PLAZO DE CURA POR EL PRESUNTO INCUMPLIMIENTO A LAS OBLIGACIONES ESTABLECIDAS EN LA SECCION 2.4 LITERAL (F) DEL APENDICE TECNICO 15 OBSERVACIONES INFORME SST No. 12 VFF FASE DE CONSTRUCCION 1 AL 31 DE JULIO DE 2024	EXT25-0002192	5/02/2025
5/02/2025	L1T1-INT-CE-25-0721	RESPUESTA A OFICIO EXTS25-0000230 DE 22 DE ENERO DE 2025 SOLICITUD CALCULO DEL VALOR DE LAS OBRAS EJECUTADAS, POR TRASLADO DE REDES DEL COMPONENTE D	EXT25-0002205	6/02/2025
6/02/2025	L1T1-INT-CE-25-0722	SOLICITUD DE PLAZO ADICIONAL RESPUESTA A OFICIO EXT24-0007676 SOLICITUD DE PRONUNCIAMIENTO Y ANALISIS SOBRE RECUPERACIÓN CÁMARAS DE CONCRETO Y TAPAS DEL SISTEMA RED MATRIZ AVENIDA PRIMERO DE MAYO	EXT25-0002232	6/02/2025
6/02/2025	L1T1-INT-CE-25-0727	RESPUESTA CORREO ELECTRONICO 31/01/2025 COMUNICACION L1T1-CON-CE-25-0648 SOLICITUD DE CONCEPTO AMBIENTAL INFORME DE DESARROLLO DEL EVENTO EXIMIENTE DE RESPONSABILIDAD EN PREDIOS DEL EDIFICIO DESCENDENTE DE LA E11	EXT25-0002235	6/02/2025
6/02/2025	L1T1-INT-CE-25-0733	RESPUESTA A LA COMUNICACION EXTS25-0000294 DE FECHA CON ASUNTO REMISION CONCEPTO PMO CON ASUNTO LISTADO DE DOCUMENTOS DE OPERACIÓN Y MANTENIMIENTO	EXT25-0002257	6/02/2025
6/02/2025	L1T1-INT-CE-25-0739	TRASLADO COMUNICADO L1T1-CON-CE-25-0907 SOLICITUD GESTION INTERINSTITUCIONAL EN EL MARCO DEL NUMERAL 8.2.4.5 PROGRAMA DE ARTICULACIÓN INTERINSTITUCIONAL PARA LA CONSTRUCCION DE VIDA URBANA DE LA PRIMERA LÍNEA DE METRO DE BOGOTA SECTOR AV. CARACAS ENTRE CALLES 1 Y CALLE 19	EXT25-0002279	6/02/2025
6/02/2025	L1T1-INT-CE-25-0741	RESPUESTA A COMUNICACION L1T1-CON-CE-24-8708 NOTIFICACION DE ITEM DE OBRA NO PREVISTO PARA LOS ITEMS 522, 1046, 1047, 1048, 1049, 1050, 1064	EXT25-0002264	6/02/2025
6/02/2025	L1T1-INT-CE-25-0748	RESPUESTA A OFICIO EXTS24-0007929 Y EXTS25-0000145 CONTROL Y SEGUIMIENTO A LOS CERRAMIENTOS DE OBRA QUE NO CUENTEN O QUE INCUMPLAN CON EL RESPECTIVO PMT AUTORIZADO POR LA SDM Y NO OBJETADO POR INTERVENTORIA CONCEPTOS DE LA SDM A LOS PLANES DE SEGURIDAD VIAL Y DE MANEJO DE TRANSITO PMT-VIADUCTO-CORREDOR	EXT25-0002302	6/02/2025
6/02/2025	L1T1-INT-CE-25-0749	RESPUESTA A COMUNICADO EXTS25-0000260 SOLICITUD UN CONCEPTO DETALLADO DE LAS INCIDENCIAS REPORTADAS EN RELACION CON ACTOS Y CONDICIONES SUBESTANDAR DURANTE EL AÑO 2024 PARA LA LINEA 1 DEL METRO DE BOGOTA	EXT25-0002298	6/02/2025
6/02/2025	L1T1-INT-CE-25-0751	RADICADO EXTS24-0007727 COMUNICACION CON RADICADO EMB EXT24-0022034 Y RADICADO UAESP 20244000241491 - TRASLADO SOLICITUD DE INFORMACIÓN EN RELACIÓN CON LA INFRAESTRUCTURA DE ALUMBRADO PÚBLICO INSTALADA SOBRE EL PUENTE DE LA AV. PRIMERO DE MAYO CON CARRERA 68	EXT25-0002304	6/02/2025
6/02/2025	L1T1-INT-CE-25-0752	RESPUESTA OFICIO EXTS25-0000361 DE FECHA 30 ENERO DE 2025 DE ASUNTO RESPUESTA COMUNICACION L1T1-INT-CE-25-0303 EXT25-0000892 DEL 17 DE ENERO DE 2025 INFORME DE PRESUNTO INCUMPLIMIENTO DE LA OBLIGACION ESTABLECIDA EN LA SECCION 2.9, LITERAL G DEL CONTRATO DE CONCESION	EXT25-0002308	6/02/2025
6/02/2025	L1T1-INT-CE-25-0754	INFORME DE PRESUNTO INCUMPLIMIENTO DE LA OBLIGACION ESTABLECIDA EN LA SECCION 2.9, LITERAL G) DEL CONTRATO DE CONCESION	EXT25-0002309	6/02/2025
7/02/2025	L1T1-INT-CE-25-0769	RESPUESTA A COMUNICADO EMB EXTS25-0000410 SEGUIMIENTO A EVENTO EXIMIENTE DE RESPONSABILIDAD POR EL HALLAZGO DE SUELO PRESUNTAMENTE AFECTADO CON TRAZAS DE HIDROCARBUROS EN PREDIOS DE LA ESTACION 11	EXT25-0002392	7/02/2025
10/02/2025	L1T1-INT-CE-25-0779	RESPUESTA L1T1-CON-CE-24-6385 ITEMS NO PREVISTOS, RESPUESTA A COMUNICACIONES CON OBSERVACIONES A ML1 SECCION 9.10 LITERAL B DEL CONTRATO DE CONCESION OFICIO EXTS24-0003825	EXT25-0002425	10/02/2025

	INFORME MENSUAL DE INTERVENTORÍA				
	CONTRATO No. 148 DE 2020 INTERVENTORÍA INTEGRAL, TÉCNICA, ECONÓMICA, FINANCIERA, CONTABLE, JURÍDICA, ADMINISTRATIVA, OPERATIVA, PREDIAL, AMBIENTAL, SOCIAL Y DE SEGURIDAD SALUD EN EL TRABAJO PARA LA VIGENCIA DEL CONTRATO DE CONCESIÓN No. 163 DE 2019.				
	Código del Formato CSPLMB-FT-LFG-006	Vigencia del Formato 01/09/2024	Versión: V03	Pág. 1018 de 1083	

FECHA	CONSECUTIVO	ASUNTO	NUMERO RADICADO EMB	FECHA RADICADO EMB
10/02/2025	L1T1-INT-CE-25-0788	RESPUESTA L1T1-CON-CE-24-9049 NOTIFICACION DE ITEM DE OBRA NO PREVISTO NPC-1051 AL NPC-1089 PARA FRENTE DE OBRA WF5 Y WF6.	EXT25-0002451	10/02/2025
10/02/2025	L1T1-INT-CE-25-0791	INFORMES MENSUALES DE INTERVENTORÍA No. 53_VBB_ENERO DE 2025	EXT25-0002539	11/02/2025
10/02/2025	L1T1-INT-CE-25-0800	RESPUESTA EXTS25-0000517 SOLICITUD DE ANALISIS Y EMISION DE CONCEPTO COMUNICACION L1T1-CON-CE-25-0922 EXT25-0002317 CON ASUNTO NOTIFICACION DE EVENTO EXIMIENTE DE RESPONSABILIDAD UNIDAD DE EJECUCION 304	EXT25-0002470	10/02/2025
10/02/2025	L1T1-INT-CE-25-0803	SEGUIMIENTO AL CUMPLIMIENTO DE LA OBLIGACION AL REQUERIMIENTO DEL OFICIO EXTS23-0002266 MATRIZ SILVICULTURAL CORTE DEL 03 AL 09 DE FEBRERO DE 2025	EXT25-0002499	10/02/2025
11/02/2025	L1T1-INT-CE-25-0807	RESPUESTA RADICADO EXT25-0001991 DE TMSA PROPUESTA ESTACIONES TEMPORALES ML1	EXT25-0002486	10/02/2025
11/02/2025	L1T1-INT-CE-25-0812	PRUEBA POR INFORME DECRETADA POR LA EMPRESA METRO DE BOGOTA EN EL MARCO DEL PROCESO ADMINISTRATIVO SANCIONATORIO PSC-001 DE 2025	EXT25-0002540	11/02/2025
11/02/2025	L1T1-INT-CE-25-0813	PRESENTACION DE INFORMACION RELATIVA A LOS ASPECTOS RELEVANTES DE LA EJECUCION DE LA PLMB CORRESPONDIENTE AL MES DE ENERO DE 2025 INFORME EJECUTIVO	EXT25-0002558	11/02/2025
11/02/2025	L1T1-INT-CE-25-0816	PRUEBAS FAT DE LOS SISTEMAS DE TELECOMUNICACIONES Y RADIOCOMUNICACIONES PREVISTAS PARA EL AÑO 2025.	EXT25-0002557	11/02/2025
11/02/2025	L1T1-INT-CE-25-0819	RESPUESTA L1T1-CON-CE-24-9246 NOTIFICACION DE ITEM DE OBRA NO PREVISTO NPC-1066 DE OBRAS DE REDES A CARGO DEL CONCESIONARIO EQUIPO DE CONSTRUCCION	EXT25-0002564	11/02/2025
11/02/2025	L1T1-INT-CE-25-0831	VALIDACION DE RECONOCIMIENTO DE LA BRAFO EJECUTADA EN ENERO DE 2025. RADICADO EXT25-0002104	EXT25-0002589	11/02/2025
11/02/2025	L1T1-INT-CE-25-0838	COMUNICACION L1T1-CON-CE-25-0536 CORREO ELECTRONICO EMB DE FECHA 28 DE ENERO DE 2025. CONCEPTO POR NOTIFICACION DE HALLAZGO DE RESIDUOS EN LA ESTACION 9 Y SOLICITUD DE ACCION CORRECTIVA ESTACION 9 FRENTE DE OBRA WF3	EXT25-0002599	11/02/2025
11/02/2025	L1T1-INT-CE-25-0851	REMISION TRANSMISION ML1-TRN-039200 L1T1-CON-AMB-IN-00160 V00-INFORME ANUAL HUELLA DE CARBONO 2024 V00	EXT25-0002627	11/02/2025
12/02/2025	L1T1-INT-CE-25-0862	RESPUESTA A COMUNICACIONES L1T1-CON-CE-25-0848, L1T1-CON-CE-25-0849, L1T1-CON-CE-25-0909, L1T1-CON-CE-25-0958 Y L1T1-CON-CE-25-1001 RELACIONADAS CON NOTIFICACION DE ITEMS DE OBRA NO PREVISTOS	EXT25-0002639	12/02/2025
12/02/2025	L1T1-INT-CE-25-0864	RESPUESTA A LA COMUNICACION EXTS25-0000102 ITEMS NO PREVISTO RESPUESTA CON OBSERVACIONES A COMUNICACIONES DE PRECIOS DE REFERENCIA RECOMENDADOS POR LA INTERVENTORIA CSPLMB	EXT25-0002660	12/02/2025
12/02/2025	L1T1-INT-CE-25-0867	RESPUESTA EXTS24-0007534 REQUERIMIENTO RESPUESTA A LAS COMUNICACIONES DE ML1 SOLICITANDO LA INCLUSIÓN DE ITEMS NO PREVISTOS. REFERENCIA EXT24-0020983	EXT25-0002647	12/02/2025
12/02/2025	L1T1-INT-CE-25-0871	RESPUESTA A OFICIO EXTS24-0007933 REQUERIMIENTO RESPUESTA A LAS COMUNICACIONES DE ML1 SOLICITANDO LA INCLUSION DE ITEMS NO PREVISTOS REFERENCIA EXT24-0021972	EXT25-0002652	12/02/2025
12/02/2025	L1T1-INT-CE-25-0874	RECOMENDACION PLAZO DE CURA POR EL PRESUNTO INCUMPLIMIENTO AL PLAZO MÁXIMO ESTABLECIDO EN EL PLAN DE EJECUCIÓN VIGENTE V.12 PARA LA FINALIZACION DE LA UNIDAD DE EJECUCIÓN 190- UE190 OBRA CIVIL DE LAS SUBESTACIONES RECEPTORAS SER1 UE190	EXT25-0002654	12/02/2025
12/02/2025	L1T1-INT-CE-25-0879	ESTADO DE CUMPLIMIENTO DEL PLAZO DE CURA NOTIFICADO MEDIANTE OFICIO EXTS24-0007264 DE 18 DE NOVIEMBRE DE 2024. ALCANCE A COMUNICADO L1T1-INT-CE-25-0373 (EXT25-0001108) DE 21 DE ENERO DE 2025 - POR PRESUNTO INCUMPLIMIENTO DE LA OBLIGACIÓN RELACIONADA EN EL APÉNDICE TÉCNICO 13, NUMERAL 2.2., LITERALES (A) Y (C) DEL CONTRATO DE CONCESIÓN NO. 163 DE 2019 Y ARTÍCULO 47 DE LA LEY 1682 DE 2013.	EXT25-0002745	12/02/2025

	INFORME MENSUAL DE INTERVENTORÍA			
	CONTRATO No. 148 DE 2020 INTERVENTORÍA INTEGRAL, TÉCNICA, ECONÓMICA, FINANCIERA, CONTABLE, JURÍDICA, ADMINISTRATIVA, OPERATIVA, PREDIAL, AMBIENTAL, SOCIAL Y DE SEGURIDAD SALUD EN EL TRABAJO PARA LA VIGENCIA DEL CONTRATO DE CONCESIÓN No. 163 DE 2019.			
	Código del Formato CSPLMB-FT-LFG-006	Vigencia del Formato 01/09/2024	Versión: V03	

FECHA	CONSECUTIVO	ASUNTO	NUMERO RADICADO EMB	FECHA RADICADO EMB
12/02/2025	L1T1-INT-CE-25-0881	REMISION MONITOREO DE LA PRESENCIA DE VENDEDORES INFORMALES Y OCUPANTES DEL ESPACIO PUBLICO NOVENTA Y UNO #91 PERIODO DEL 15 AL 30 DE OCTUBRE 2024	EXT25-0002715	12/02/2025
12/02/2025	L1T1-INT-CE-25-0883	RESPUESTA A COMUNICACION EMB EXTS25-0000239 RECOMENDACION PARA LA APLICACION DE SOLDADURA EN TIPOS DE UNIONES A TOPE EN TAPAS DE CABEZAS DE PILOTES PC SIGUIENDO LO ESTABLECIDO EN LA NORMA AWS D1.4. EN CUMPLIMIENTO DE LA NORMA CCP14 PARA LA EJECUCIÓN DE LAS ACTIVIDADES CONSTRUCTIVAS DE LA PRIMERA LÍNEA DEL METRO DE BOGOTÁ	EXT25-0002754	12/02/2025
12/02/2025	L1T1-INT-CE-25-0890	RESPUESTA EXTS25-0000464 ESTADO DE CUMPLIMIENTO DEL PLAZO DE CURA NOTIFICADO MEDIANTE OFICIO EXTS24-0006585 PRESUNTO INCUMPLIMIENTO DE LA OBLIGACIÓN RELACIONADA EN EL LITERAL (G) DE LA SECCIÓN 2.9 "PRINCIPALES OBLIGACIONES TRANSVERSALES DEL CONCESIONARIO ASPECTOS GENERALES DEL CONTRATO" DEL CONTRATO DE CONCESION No.163 DE 2019	EXT25-0002736	12/02/2025
12/02/2025	L1T1-INT-CE-25-0893	RESPUESTA EXTS25-0000533 SOLICITUD RESPUESTA A LAS NOTIFICACIONES DEL CONCESIONARIO ML1 SOLICITANDO LA INCLUSIÓN DE ÍTEMS NO PREVISTOS. COMUNICACION DEL CONCESIONARIO EXT25-0001797	EXT25-0002725	12/02/2025
12/02/2025	L1T1-INT-CE-25-0894	RECOMENDACIÓN PLAZO DE CURA POR EL PRESUNTO INCUMPLIMIENTO A LA OBLIGACION ESTABLECIDA EN LA SECCIÓN 2.9 LITERAL (G) ENTREGA ACTA DE CONCILIACIÓN DE CANTIDADES DE LOS MESES OCTUBRE, NOVIEMBRE Y DICIEMBRE DE 2024 DE LAS OBRAS EJECUTADAS EN EL COMPONENTE D SUBCOMPONENTE OBRAS PARA REDES A CARGO DEL CONCESIONARIO EN CUARTO TRIMESTRE DE 2024.	EXT25-0002728	12/02/2025
12/02/2025	L1T1-INT-CE-25-0898	RESPUESTA EXTS25-0000578 NOTIFICACIÓN DE INCUMPLIMIENTO Y OTORGAMIENTO DE UN PERÍODO DE CURA CONDICIONES ESPECIALES DEL CONTRATO DE INTERVENTORIA No 148 DE 2020 INFORMES MENSUALES DE INTERVENTORIA No. 52 VDD DICIEMBRE DE 2024	EXT25-0002738	13/02/2025
	L1T1-INT-CE-25-0900	ALCANCE COMUNICACIÓN L1T1-INT-CE-25-0791_INFORMES MENSUALES DE INTERVENTORÍA No. 53_VBB_ENERO DE 2025	EXT25-0002809	13/02/2025
13/02/2025	L1T1-INT-CE-25-0903	RESPUESTA A COMUNICACION L1T1-CON-CE-24-9248 - RESPUESTA A CARTA EXTS24-0006347 "ÍTEMS NO PREVISTOS, RESPUESTA A COMUNICACIÓN CON REQUERIMIENTO A ML1" DE ACUERDO CON SOLICITUD.	EXT25-0002795	13/02/2025
13/02/2025	L1T1-INT-CE-25-0904	RESPUESTA L1T1-CON-CE-24-9312 RESPUESTA A CARTA EXTS24-0006781 ITEMS NO PREVISTOS, RESPUESTA A COMUNICACIÓN CON REQUERIMIENTO A ML1" DE ACUERDO CON SOLICITUD	EXT25-0002798	13/02/2025
13/02/2025	L1T1-INT-CE-25-0905	RESPUESTA L1T1-CON-CE-24-9105 NOTIFICACION DE ITEMS DE OBRA NO PREVISTOS NPC-1090 NPC-1098 DE OBRAS DE REDES A CARGO DEL CONCESIONARIO	EXT25-0002786	13/02/2025
13/02/2025	L1T1-INT-CE-25-0917	RECOMENDACION DE PLAZO DE CURA POR EL PRESUNTO INCUMPLIMIENTO A LAS OBLIGACIONES ESTABLECIDAS EN EL APÉNDICE TECNICO 15 CAPITULO 2 NUMERAL 2.1 LITERAL (O) DEL CONTRATO DE CONCESION	EXT25-0002830	13/02/2025
13/02/2025	L1T1-INT-CE-25-0918	REMISION DE LICENCIA ESPECIAL No. 4008 DE 2025 DEL INGENIERO ELECTRÓNICO, PATRICIO RODRIGO ZAMORA RIVERA ESTADO PERMISO DE TRABAJO PROFESIONALES CONTRATO DE INTERVENTORÍA NO. 148 DE 2020	EXT25-0002815	13/02/2025
14/02/2025	L1T1-INT-CE-25-0923	COMUNICADO REMISORIO INFORME DE APERTURA DEL INTERCAMBIADOR VIAL CALLE 72 HITO UE-304 CON OCASION A LA IMPLEMENTACION DEL PMT APROBADO	EXT25-0002921	14/02/2025
14/02/2025	L1T1-INT-CE-25-0924	INFORME DE PRESUNTO INCUMPLIMIENTO DE LA OBLIGACION ESTABLECIDA EN LA SECCION 2.9 LITERAL (G) DEL CONTRATO DE CONCESIÓN 163 DE 2019 ENTREGA DEL PLAN DE INSTRUMENTACION DE RED MATRIZ LOS INFORMES DE INSTALACION DE INSTRUMENTACION GEOTECNICA Y LOS INFORMES DE MONITOREO EFECTUADOS EN LO RECORRIDO DEL AÑO 2024 DE LAS REDES MATRICES Y TRONCALES	EXT25-0002913	14/02/2025
14/02/2025	L1T1-INT-CE-25-0927	OFICIO EXTS25-0000517 ANALISIS Y CONCEPTO EN RELACIÓN CON EL COMUNICADO L1T1-CON-CE-25-0922 FECHADO 6 DE FEBRERO DE 2025 NOTIFICACION DE EVENTO EXIMIENTE DE RESPONSABILIDAD UNIDAD DE EJECUCIÓN 304.	EXT25-0002902	14/02/2025
14/02/2025	L1T1-INT-CE-25-0931	RESPUESTA A COMUNICACION L1T1-CON-CE-25-0307-NOTIFICACIÓN DE ITEMS DE OBRA NO PREVISTOS NPC-1135 A NPC-1141 DE OBRAS DE REDES A CARGO DEL CONCESIONARIO.	EXT25-0002943	14/02/2025

	INFORME MENSUAL DE INTERVENTORÍA			
	CONTRATO No. 148 DE 2020 INTERVENTORÍA INTEGRAL, TÉCNICA, ECONÓMICA, FINANCIERA, CONTABLE, JURÍDICA, ADMINISTRATIVA, OPERATIVA, PREDIAL, AMBIENTAL, SOCIAL Y DE SEGURIDAD SALUD EN EL TRABAJO PARA LA VIGENCIA DEL CONTRATO DE CONCESIÓN No. 163 DE 2019.			
	Código del Formato CSPLMB-FT-LFG-006	Vigencia del Formato 01/09/2024	Versión: V03	

FECHA	CONSECUTIVO	ASUNTO	NUMERO RADICADO EMB	FECHA RADICADO EMB
14/02/2025	L1T1-INT-CE-25-0932	RESPUESTA A COMUNICACION L1T1-CON-CE-24-9313-NOTIFICACION DE ITEMS DE OBRA NO PREVISTOS NPC-1131 AL NPC-1134 PARA MANIOBRAS ELECTRICAS A CARGO DEL CONCESIONARIO	EXT25-0002944	14/02/2025
14/02/2025	L1T1-INT-CE-25-0933	RESPUESTA A COMUNICACION L1T1-CON-CE-24-9315 NOTIFICACION DE ITEMS DE OBRA NO PREVISTOS NPC-1125 A NPC-1129 DE OBRAS DE REDES A CARGO DEL CONCESIONARIO	EXT25-0002946	14/02/2025
14/02/2025	L1T1-INT-CE-25-0936	RESPUESTA A COMUNICACION L1T1-CON-CE-25-0189-NOTIFICACION DE ITEMS DE OBRA NO PREVISTOS NPC-1042 AL NPC-1045 DE OBRAS DE REDES A CARGO DEL CONCESIONARIO	EXT25-0002948	14/02/2025
14/02/2025	L1T1-INT-CE-25-0937	ACTA 021 (ENERO/2025) REEMBOLSO ACTIVIDADES MENSUALES LABORATORIO DE ENSAYOS.	EXT25-0002949	14/02/2025
14/02/2025	L1T1-INT-CE-25-0938	RESPUESTA L1T1-CON-CE-24-9314-RESPUESTA A CARTA EXTS24-EXTS24-0006264 ITEMS NO PREVISTOS RESPUESTA A COMUNICACION CON REQUERIMIENTO A ML1 DE ACUERDO CON SOLICITUD	EXT25-0002950	14/02/2025
14/02/2025	L1T1-INT-CE-25-0948	RESPUESTA EXTS25-0000467 SOLICITUD INFORMACION PROGRAMACION EJECUCION DE TRATAMIENTOS SILVICULTURALES UBICADOS EN EL TRAMO 4 Y EL TRAMO 5 DE LA LINEA 1 DEL METRO DE BOGOTA	EXT25-0002961	14/02/2025
17/02/2025	L1T1-INT-CE-25-0968	RESPUESTA A COMUNICADO EMB EXTS25-0000529 SOLICITUD DE INFORMACION SOBRE INCIDENTE AMBIENTAL PRESENTADO EN EL CANAL FUCHA EL 05 DE FEBRERO DE 2025 DURANTE LA EJECUCION DE ACTIVIDADES DE TRASLADO DE REDES A CARGO DEL CONCESIONARIO METRO LINEA 1	EXT25-0003046	17/02/2025
17/02/2025	L1T1-INT-CE-25-0977	NOTIFICACION DE INICIO DE ACTIVIDADES DE 14 UNIDADES DE EJECUCION EN ENERO 2025 PLAN DE EJECUCION VIGENTE (V.12) APENDICE TECNICO 19	EXT25-0003087	17/02/2025
17/02/2025	L1T1-INT-CE-25-0978	ESTADO DEL PLAZO DE CURA NOTIFICADO MEDIANTE OFICIO EXTS25-0000438 DEL 04 DE FEBRERO DE 2025 POR PRESUNTO INCUMPLIMIENTO DE LA OBLIGACION CONTEMPLADA EN EL LITERAL (G) DE LA SECCION 2.9 DEL CONTRATO DE CONCESIÓN No.163 DE 2019	EXT25-0003080	17/02/2025
17/02/2025	L1T1-INT-CE-25-0990	ALCANCE AL CONCEPTO INTERVENTOR EMITIDO MEDIANTE COMUNICADO L1T1-INT-CE-25-0561 DEL 29/01/2025 DE ASUNTO CONCEPTO INTERVENTOR FRENTE A OFICIO DEL CONCESIONARIO L1T1-CON-CE-25-0282 DEL 13 DE ENERO DE 2025 CERTIFICACIONES DE LOS GARANTES DE CUMPLIMIENTO ACTAS DE MODIFICACION DE ESPECIFICACIONES TECNICAS PLAZA MARTIRES Y HOMI	EXT25-0003109	17/02/2025
17/02/2025	L1T1-INT-CE-25-0991	RESPUESTA EXTS25-0000633 RESPUESTA A LA COMUNICACIÓN EXT25-0002837 DE 14 DE FEBRERO DE 2025 ATENCIÓN PRUEBA POR INFORME DECRETADO POR LA EMPRESA METRO DE BOGOTÁ PROCESO ADMINISTRATIVO SANCIONATORIO PSC-001 DE 2025 IDENTIFICACIÓN DEL TRAMITE PSC-001 DE 2025	EXT25-0003124	17/02/2025
17/02/2025	L1T1-INT-CE-25-0993	RESPUESTA A SOLICITUD REALIZADA MEDIANTE CORREO ELECTRONICO DEL 14 DE FEBRERO DE 2025 CON ASUNTO OBSERVACIONES Y DEVOLUCION PC EXT25-0002830 MODELACION DE RUIDO Y PREDICCIÓN DE RUIDO Y VIBRACIONES LINEA BASE	EXT25-0003133	17/02/2025
18/02/2025	L1T1-INT-CE-25-0995	REMISION DE LOS INDICADORES DEL MES DE DICIEMBRE DEL PLAN ESTRATEGICO DE SEGURIDAD VIAL PESV DEL CONCESIONARIO EN CUMPLIMIENTO DE LA EN EL APENDICE A2 OBLIGACIONES ESPECIFICAS DEL CONTRATO DE INTERVENTORIA NUMERAL (II) OBLIGACIONES ESPECIFICAS DEL INTERVENTOR SOBRE EL CONTRATO DE CONCESION Y SU GESTION LITERAL (F) Y (L). PROYECTO PLMB	EXT25-0003156	18/02/2025
18/02/2025	L1T1-INT-CE-25-0996	SEGUIMIENTO AL CUMPLIMIENTO DE LA OBLIGACION AL REQUERIMIENTO DEL OFICIO EXTS23-0002266 MATRIZ SILVICULTURAL CORTE DEL 10 AL 16 DE FEBRERO DE 2025	EXT25-0003157	18/02/2025
18/02/2025	L1T1-INT-CE-25-1004	INFORME DE PRESUNTO INCUMPLIMIENTO DE LA OBLIGACIÓN ESTABLECIDA EN EL AT15, NUMERAL 2.4 LITERAL (F) DEL CONTRATO DE CONCESIÓN INFORME SST No 13 VEE DE CONSTRUCCION DEL PERIODO COMPRENDIDO DEL 01 AL 31 DE AGOSTO DE 2024.	EXT25-0003168	18/02/2025
18/02/2025	L1T1-INT-CE-25-1009	INFORME DE PRESUNTO INCUMPLIMIENTO DE LA OBLIGACION ESTABLECIDA EN EL AT15, NUMERAL 2.4 LITERAL (F) DEL CONTRATO DE CONCESION INFORME SST No 14 VCC DE CONSTRUCCION DEL PERIODO COMPRENDIDO DEL 01 AL 30 DE SEPTIEMBRE DE 2024	EXT25-0003165	18/02/2025

	INFORME MENSUAL DE INTERVENTORÍA				
	CONTRATO No. 148 DE 2020 INTERVENTORÍA INTEGRAL, TÉCNICA, ECONÓMICA, FINANCIERA, CONTABLE, JURÍDICA, ADMINISTRATIVA, OPERATIVA, PREDIAL, AMBIENTAL, SOCIAL Y DE SEGURIDAD SALUD EN EL TRABAJO PARA LA VIGENCIA DEL CONTRATO DE CONCESIÓN No. 163 DE 2019.				
	Código del Formato CSPLMB-FT-LFG-006	Vigencia del Formato 01/09/2024	Versión: V03	Pág. 1021 de 1083	

FECHA	CONSECUTIVO	ASUNTO	NUMERO RADICADO EMB	FECHA RADICADO EMB
18/02/2025	L1T1-INT-CE-25-1015	CONCEPTO INTERVENTOR OFICIO L1T1-CON-CE-25-0939 RADICADO EXT25-0002355 – PÓLIZA DE TRANSPORTE DE MERCANCIAS No. 510773 AÑO 2025	EXT25-0003206	PML1
18/02/2025	L1T1-INT-CE-25-1027	RESPUESTA A COMUNICADO EXTS25-0000409 CUMPLIMIENTO OBLIGACIONES DEL APENDICE TECNICO 15 VERIFICACION DE CUMPLIMIENTO DEL PLAN DE MANEJO AMBIENTAL Y SOCIAL PMAS DE CONSTRUCCIÓN EN EL TRAMO 4 DE LA LÍNEA 1 DEL METRO DE BOGOTA	EXT25-0003201	18/02/2025
18/02/2025	L1T1-INT-CE-25-1030	RESPUESTA A OFICIOS EXTS24-0007908 REITERACION SOLICITUD RESPUESTA A LAS NOTIFICACIONES DEL CONCESIONARIO ML1 SOLICITANDO LA INCLUSION DE ITEMS NO PREVISTOS Y EXTS24-0007935 REITERACION SOLICITUD RESPUESTA A LAS NOTIFICACIONES DEL CONCESIONARIO ML1 SOLICITANDO LA INCLUSIÓN DE ÍTEMS NO PREVISTOS REFERENCIA EXT24-0022875, EXT24-0022887 Y EXT24-0022957	EXT25-0003207	18/02/2025
18/02/2025	L1T1-INT-CE-25-1032	ENTREGA DEL INFORME ANUAL DE RIESGOS ANTE EL MINISTERIO DE HACIENDA Y CREDITO PUBLICO RAD EXTS25-0000039	EXT25-0003216	18/02/2025
18/02/2025	L1T1-INT-CE-25-1036	REMISION DEL CERTIFICADO CONOCIMIENTO Y ACEPTACION DEL GARANTE DEL ACTA DE ACUERDO DE EJECUCION OBRAS VOLUNTARIAS ESTACIÓN BRT CALLE 63 DEL CONTRATO DE CONCESIÓN 163 DE 2019	EXT25-0003220	18/02/2025
18/02/2025	L1T1-INT-CE-25-1037	OFICIO EXTS25-0000633 DEL 14 DE FEBERRO DE 2025 ACTUALIZACION DE LA PRUEBA POR INFORME DECRETADA POR LA EMB EN EL MARCO DEL PROCESO ADMINISTRATIVO SANCIONATORIO PSC-001 DE 2025	EXT25-0003194	18/02/2025
19/02/2025	L1T1-INT-CE-25-1059	RESPUESTA A COMUNICADO DE RADICADO EXTS25-0000531 ESTADO DE INICIO UNIDADES DE EJECUCION PLAN DE EJECUCION V12 CORTE 31 DE ENERO DE 2025	EXT25-0003300	19/02/2025
19/02/2025	L1T1-INT-CE-25-1060	RESPUESTA EXTS25-0000011 REITERACION SOLICITUD RESPUESTA A LAS COMUNICACIONES DEL CONCESIONARIO ML1 SOLICITANDO LA INCLUSION DE ITEMS NO PREVISTOS REFERENCIA EXT24-0023304 Y EXT24-0023315	EXT25-0003301	19/02/2025
19/02/2025	L1T1-INT-CE-25-1062	RESPUESTA L1T1-CON-CE-25-0169 RESPUESTA A CARTA EXTS24-0006010 RESPUESTA A COMUNICACION CON REQUERIMIENTO A ML1, EN RELACIÓN CON MANIOBRAS DANDO ALCANCE A LAS OBSERVACIONES DE LA CARTA.	EXT25-0003317	19/02/2025
19/02/2025	L1T1-INT-CE-25-1066	RESPUESTA A OFICIO EXTS25-0000056 REITERACION SOLICITUD RESPUESTA A LAS COMUNICACIONES DE ML1 SOLICITANDO LA INCLUSION DE ITEMS NO PREVISTOS REFERENCIA	EXT25-0003342	19/02/2025
19/02/2025	L1T1-INT-CE-25-1067	RESPUESTA A OFICIOS EXTS25-0000293 Y EXTS25-0000304 SOLICITUD DE RESPUESTA A LAS COMUNICACIONES DE ML1 SOLICITANDO LA INCLUSIÓN DE ITEMS NO PREVISTOS NOTIFICACION ML1 EXT25-0000676 Y EXT25-0000424	EXT25-0003351	19/02/2025
19/02/2025	L1T1-INT-CE-25-1070	RESPUESTA AL OFICIO DE LA EMB CON RADICADO EXTS25-0000541 SOLICITUD DE MEDIDAS CORRECTIVAS POR DESVIACIONES EN LA CONSTRUCCIÓN DE LAS ESTACIONES DE LA L1MB	EXT25-0003365	19/02/2025
19/02/2025	L1T1-INT-CE-25-1071	RESPUESTA CORREO ELECTRONICO DEL 13 DE FEBRERO DE 2025 SOLICITUD CONCEPTO COMUNICADO L1T1-CON-CE-25-1104 (EXT25-0002756 NOTIFICACIÓN DE EVENTO EXIMENTE DE RESPONSABILIDAD POR HALLAZGO DE GAS INFLAMABLE - PREDIO FLOTAS MAGDALENA - EDIFICIO ASCENDENTE - ESTACION METRO 9	EXT25-0003364	19/02/2025
19/02/2025	L1T1-INT-CE-25-1072	RESPUESTA A COMUNICADO DE RADICADO No. EXTS25-0000583 SEGUIMIENTO AL ESTADO DE LAS UNIDADES DE EJECUCIÓN CON FECHA DE VENCIMIENTO EN MARZO DE 2025: UE-125, UE-149, UE-151, UE-385, UE-514 Y UE-580.	EXT25-0003370	19/02/2025
19/02/2025	L1T1-INT-CE-25-1077	ESTADO DEL PLAZO DE CURA NOTIFICADO MEDIANTE OFICIO EXTS25-0000439 PRESUNTO INCUMPLIMIENTO A LAS OBLIGACIONES ESTABLECIDAS EN EL AT 15, CAPITULO 2, No 2.1 LITERAL (LL) ROMANITO (VI) DEL CC RELATIVA A LAS CONDICIONES DE MANTENIMIENTO DE LA VIGA LANZADORA No 3	EXT25-0003369	19/02/2025
20/02/2025	L1T1-INT-CE-25-1080	REMISIÓN PÓLIZA DE CUMPLIMIENTO Y RESPONSABILIDAD CIVIL EXTRACONTRACTUAL ACTUALIZADA IPC 2025	EXT25-0003388	20/02/2025
20/02/2025	L1T1-INT-CE-25-1090	RESPUESTA A COMUNICADO EXTS25-0000554 SOLICITUD DE CONCEPTO SOBRE EL CUMPLIMIENTO DE LOS PAGOS DE SALARIOS SUELDOS PRESTACIONES LEGALES O EXTRALEGALES Y APORTES A PARAFISCALES DE TODOS LOS TRABAJADORES VINCULADOS Y DESVINCULADOS DEL PROYECTO POR PARTE DEL CONCESIONARIO ML1	EXT25-0003453	20/02/2025
20/02/2025	L1T1-INT-CE-25-1107	RECOMENDACION DE PLAZO DE CURA POR EL PRESUNTO INCUMPLIMIENTO EN LA FINALIZACIÓN DE LA DE LA UNIDAD DE EJECUCIÓN 150	EXT25-0003474	20/02/2025

	INFORME MENSUAL DE INTERVENTORÍA			
	CONTRATO No. 148 DE 2020 INTERVENTORÍA INTEGRAL, TÉCNICA, ECONÓMICA, FINANCIERA, CONTABLE, JURÍDICA, ADMINISTRATIVA, OPERATIVA, PREDIAL, AMBIENTAL, SOCIAL Y DE SEGURIDAD SALUD EN EL TRABAJO PARA LA VIGENCIA DEL CONTRATO DE CONCESIÓN No. 163 DE 2019.			
	Código del Formato CSPLMB-FT-LFG-006	Vigencia del Formato 01/09/2024	Versión: V03	

FECHA	CONSECUTIVO	ASUNTO	NUMERO RADICADO EMB	FECHA RADICADO EMB
20/02/2025	L1T1-INT-CE-25-1108	RESPUESTA A COMUNICACION L1T1-CON-CE-25-0473 NOTIFICACION DE ITEMS DE OBRA NO PREVISTOS NPC-1142 AL NPC-1144 PARA LA RELOCALIZACIÓN DE REDES A CARGO DEL CONCESIONARIO	EXT25-0003470	20/02/2025
20/02/2025	L1T1-INT-CE-25-1111	RESPUESTA A COMUNICACION L1T1-CON-CE-25-0510 - NOTIFICACION DE ITEMS DE OBRA NO PREVISTOS NPC- 1151 Y NPC-1152 PARA MANIOBRAS A CARGO DEL CONCESIONARIO	EXT25-0003472	20/02/2025
20/02/2025	L1T1-INT-CE-25-1112	RECOMENDACION DE PLAZO DE CURA POR EL PRESUNTO INCUMPLIMIENTO EN LA FINALIZACION DE LA DE LA UNIDAD DE EJECUCION 153	EXT25-0003487	20/02/2025
20/02/2025	L1T1-INT-CE-25-1114	RESPUESTA A COMUNICACION L1T1-CON-CE-25-0426 RESPUESTA A CARTA EXTS24-0005523 ITEMS NO PREVISTOS RESPUESTA A COMUNICACIONES CON REQUERIMIENTO A ML1" DANDO ALCANCE A LAS OBSERVACIONES DE LA CARTA	EXT25-0003488	20/02/2025
21/02/2025	L1T1-INT-CE-25-1137	ALCANCE AL COMUNICADO L1T1-INT-CE-25-1080 DE ASUNTO REMISION POLIZA DE CUMPLIMIENTO Y RESPONSABILIDAD CIVIL EXTRA CONTRACTUAL ACTUALIZADA IPC 2025	EXT25-0003534	21/02/2025
21/02/2025	L1T1-INT-CE-25-1139	RESPUESTA A COMUNICACION L1T1-CON-CE-25-0475 NOTIFICACION DE ITEMS DE OBRA NO PREVISTOS NPC-1067 A NPC-1082, NPC-1091 A NPC-1097 Y NPC-1145 DE OBRAS DE REDES A CARGO DEL CONCESIONARIO	EXT25-0003552	21/02/2025
21/02/2025	L1T1-INT-CE-25-1140	RESPUESTA A OFICIO EXTS25-0000308 SOLICITUD DE RESPUESTA A LAS NOTIFICACIONES DEL CONCESIONARIO ML1 SOLICITANDO LA INCLUSIÓN DE ÍTEMS NO PREVISTOS NOTIFICACIONES ML1: EXT25-0001106, EXT25-0001157, EXT25-0001166 Y EXT25-0001221	EXT25-0003559	21/02/2025
21/02/2025	L1T1-INT-CE-25-1142	RESPUESTA A OFICIO EXTS25-0000309 SOLICITUD DE PRONUNCIAMIENTO SOBRE LA RESPUESTA DEL CONCESIONARIO ML1 A LAS OBSERVACIONES A LOS ITEMS DE OBRAS NO PREVISTO PRESENTADAS POR LA INTERVENTORIA NOTIFICACION ML1: EXT25-0001055, EXTS24-0005523	EXT25-0003571	21/02/2025
24/02/2025	L1T1-INT-CE-25-1151	RESPUESTA EXTS25-0000527 CON ASUNTO SOLICITUD DE COORDINACION INTERINSTITUCIONAL FRENTE DE OBRA WF4 OBLIGACION ESTABLECIDA EN EL AT15 ANEXO 1	EXT25-0003621	24/02/2025
24/02/2025	L1T1-INT-CE-25-1154	RESPUESTA A OFICIO EXTS25-0000675 NOTIFICACION DE INCUMPLIMIENTO Y OTORGAMIENTO DE UN PERIODO DE CURA PARA EL CUMPLIMIENTO DE LA OBLIGACIÓN PACTADA EN EL LITERAL (H) DEL NUMERAL 2 DEL CAPITULO II DEL APENDICE A2 DEL CONTRATO DE INTERVENTORIA NO. 148 DE 2020 CONTROL Y SEGUIMIENTO A LAS SOLICITUDES DE INCLUSION DE ITEMS NO PREVISTOS A TRAVÉS DE LA ENTREGA DE LAS RECOMENDACIONES SOLICITADAS	EXT25-0003625	24/02/2025
24/02/2025	L1T1-INT-CE-25-1161	REMISION DE LA PROPUESTA DE INTEGRACION DE LAS ACTUALIZACIONES DE LA CARACTERIZACION DE PATIO DE PREFABRICADOS Y PATIO TALLER	EXT25-0003639	24/02/2025
24/02/2025	L1T1-INT-CE-25-1173	ALCANCE A OFICIO L1T1-INT-CE-25-0937 EXT25-0002949 DEL 2025-02-14 ACTA 021 ENERO/2025 REEMBOLSO ACTIVIDADES MENSUALES LABORATORIO DE ENSAYOS	EXT25-0003648	24/02/2025
24/02/2025	L1T1-INT-CE-25-1175	RECOMENDACION DE PLAZO DE CURA POR EL PRESUNTO INCUMPLIMIENTO A LA CALIDAD EN DESARROLLO DE LAS EDIFICACIONES 105,108,111 y 112 DE LA UNIDAD DE EJECUCION 36 UE36 ESTRUCTURA METALICA	EXT25-0003652	24/02/2025
24/02/2025	L1T1-INT-CE-25-1181	RESPUESTA AL OFICIO EXTS25-0000525 FECHA 10/02/2025 CON ASUNTO CUMPLIMIENTO UE580 PLAN DE EJECUCION V12	EXT25-0003672	24/02/2025
24/02/2025	L1T1-INT-CE-25-1192	RESPUESTA COMUNICADO EXTS25-0000740 SOLICITUD DE CONCEPTO DETALLADO DE LAS INVESTIGACIONES REALIZADAS EN RELACIÓN CON LOS ACCIDENTES LABORALES OCURRIDOS DURANTE EL MES DE DICIEMBRE 2024 PARA LA LINEA 1 METRO DEL METRO DE BOGOTÁ	EXT25-0003711	24/02/2025
24/02/2025	L1T1-INT-CE-25-1199	RESPUESTA EXTS25-0000720 SOLICITUD RESPUESTA A LAS NOTIFICACIONES DEL CONCESIONARIO ML1 SOLICITANDO LA INCLUSION DE ITEMS NO PREVISTOS REFERENCIA COMUNICACION DEL CONCESIONARIO EXT25-0002130, EXT25-0002132 DEL 5 DE FEBRERO DEL 2025 EXT25-0002259	EXT25-0003710	24/02/2025
25/02/2025	L1T1-INT-CE-25-1211	RESPUESTA A COMUNICACION L1T1-CON-CE-25-0606 NOTIFICACION DE ITEMS DE OBRA NO PREVISTOS NPC-1159 AL NPC-1161 PARA LA RELOCALIZACION DE REDES A CARGO DEL CONCESIONARIO	EXT25-0003803	25/02/2025

	INFORME MENSUAL DE INTERVENTORÍA			
	CONTRATO No. 148 DE 2020 INTERVENTORÍA INTEGRAL, TÉCNICA, ECONÓMICA, FINANCIERA, CONTABLE, JURÍDICA, ADMINISTRATIVA, OPERATIVA, PREDIAL, AMBIENTAL, SOCIAL Y DE SEGURIDAD SALUD EN EL TRABAJO PARA LA VIGENCIA DEL CONTRATO DE CONCESIÓN No. 163 DE 2019.			
	Código del Formato CSLMB-FT-LFG-006	Vigencia del Formato 01/09/2024	Versión: V03	

FECHA	CONSECUTIVO	ASUNTO	NUMERO RADICADO EMB	FECHA RADICADO EMB
25/02/2025	L1T1-INT-CE-25-1212	INFORME ESTADO AVANCE DE LA ETAPA PREOPERATIVA FASE DE CONSTRUCCION DEL CONTRATO DE CONCESION No. 163 DE 2019 DICIEMBRE DE 2024 Y ENERO DE 2025	EXT25-0003777	25/02/2025
25/02/2025	L1T1-INT-CE-25-1215	RESPUESTA A LA COMUNICACION L1T1-CON-CE-25-1393 ITINERARIO E INVITACION PARA PRUEBAS EN SERIE DE PDAP	EXT25-0003792	25/02/2025
26/02/2025	L1T1-INT-CE-25-1223	RESPUESTA A COMUNICACION L1T1-CON-CE-25-0462-NOTIFICACION DE ITEMS DE OBRA NO PREVISTOS NPC- 1012 AL NPC-1023 PARA MANIOBRAS A CARGO DEL CONCESIONARIO	EXT25-0003818	26/02/2025
26/02/2025	L1T1-INT-CE-25-1228	CONCEPTO INTERVENTOR OFICIO L1T1-CON-CE-25-1199 RADICADO EXT25-0002962 Y OFICIO L1T1-CON-CE-25-1415 ACTUALIZACION DE LOS VALORES ASEGURADOS DE LAS GARANTIAS	EXT25-0003843	26/02/2025
27/02/2025	L1T1-INT-CE-25-1246	RESPUESTA EXTS25-0000588 COMPROMISOS AMBIENTALES Y SST GENERADOS POR LA BANCA MULTILATERAL EN EL MARCO DE LA MISIÓN DE SEGUIMIENTO AL PROYECTO PLMB 18 AL 22 DE NOVIEMBRE 2024	EXT25-0003935	27/02/2025
27/02/2025	L1T1-INT-CE-25-1256	OFICIO EXTS25-0000726 - SOLICITUD DE CERTIFICACIÓN SOBRA LAS INTERVENCIONES EJECUTADAS EN UE 304 (INTERCAMBIADOR VIAL CALLE 72)	EXT25-0003951	27/02/2025
27/02/2025	L1T1-INT-CE-25-1258	REMISION ACTA N°04 DE FIJACION DE PRECIOS UNITARIOS DE ITEMS DE OBRA NO PREVISTOS.	EXT25-0003953	27/02/2025
27/02/2025	L1T1-INT-CE-25-1259	ACLARACION SOBRE EL ALCANCE DE LA UE-520 DE SEÑALIZACIÓN Y CONTROL DE TRENES	EXT25-0003954	27/02/2025
27/02/2025	L1T1-INT-CE-25-1260	ESTADO DE CUMPLIMIENTO DEL PLAZO DE CURA OTORGADO POR LA EMB MEDIANTE OFICIO EXTS25-0000438- NOTIFICACIÓN DE INCUMPLIMIENTO Y OTORGAMIENTO DE UN PLAZO DE CURA PARA EL CUMPLIMIENTO DE LA OBLIGACIÓN CONTEMPLADA EN EL LITERAL (G) DE LA SECCIÓN 2.9 DEL CONTRATO DE CONCESIÓN N°163 DE 2019. SOLDADURA	EXT25-0003962	27/02/2025
27/02/2025	L1T1-INT-CE-25-1265	RESPUESTA A COMUNICACION L1T1-CON-CE-25-0701 NOTIFICACION DE ITEMS DE OBRA NO PREVISTOS NPC-1164 AL NPC-1166 PARA MANIOBRAS ELÉCTRICAS A CARGO DEL CONCESIONARIO	EXT25-0003974	27/02/2025
27/02/2025	L1T1-INT-CE-25-1271	ALCANCE A COMUNICACION L1T1-INT-CE-25-0254 EXT25-0000761 AJUSTE PRESUPUESTO PILA S11-30	EXT25-0003980	27/02/2025
27/02/2025	L1T1-INT-CE-25-1272	RESPUESTA AL COMUNICADO EXTS25-0000689: SOLICITUD DE INFORMACIÓN SOBRE LAS MEDIDAS DE CONTROL DE INGRESO A LAS OBRAS, RELACIONADO CON ACCIDENTES DE TRÁNSITO OCURRIDOS EN LOS FRENDES DE OBRA PARA LA LÍNEA 1 DEL METRO DE BOGOTÁ	EXT25-0003981	27/02/2025
27/02/2025	L1T1-INT-CE-25-1273	ESTADO AVANCE PROYECTO PLMB A 30.01.2025 EVENTUALES IMPACTOS EN FINALIZACION DE LA FASE DE CONSTRUCCION DENTRO DEL PLAZO CONTRACTUAL POR PRESUNTO INCUMPLIMIENTO AL PLAN DE EJECUCION VIGENTE V.12	EXT25-0003991	27/02/2025
27/02/2025	L1T1-INT-CE-25-1276	RESPUESTA A COMUNICACIONES L1T1-CON-CE-25-1500 Y L1T1-CON-CE-25-1509 RELACIONADAS CON NOTIFICACION DE ITEMS DE OBRA NO PREVISTOS	EXT25-0003995	27/02/2025
27/02/2025	L1T1-INT-CE-25-1278	RESPUESTA A LOS COMUNICADOS L1T1-CON-CE-25-1104 NOTIFICACION DE EVENTO EXIMENTE DE RESPONSABILIDAD POR HALLAZGO DE GAS INFLAMABLE EN EL PREDIO FLOTAS MAGDALENA DEL EDIFICIO ASCENDENTE DE LA ESTACION METRO 9	EXT25-0003990	27/02/2025
27/02/2025	L1T1-INT-CE-25-1281	RESPUESTA COMUNICACION L1T1-CON-CE-25-1511 EXT25-0003756 CON ASUNTO SOLICITUD DE AJUSTE DE LAS ESPECIFICACIONES TECNICAS CONFORME A SECCION 9.8 DEL CONTRATO DE CONCESION	EXT25-0003988	27/02/2025
28/02/2025	L1T1-INT-CE-25-1291	OFICIO EXTS25-0000840 DEL 27 DE FEBERRO DE 2025 INFORME SOBRE EL ESTADO ACTUAL DEL PRESUNTO INCUMPLIMIENTO PROCESO SANCIONATORIO No. PSC-001 DE 2025	EXT25-0004061	28/02/2025
28/02/2025	L1T1-INT-CE-25-1294	SOLICITUD ANALISIS DE PRECIOS UNITARIOS DE LOS ITEM DE OBRA NO PREVISTOS ACEPTADOS POR LA EMB SECCION 9.10, LITERAL B DEL CONTRATO DE CONCESION COMUNICACION EXTS25-0000821	EXT25-0004071	28/02/2025
28/02/2025	L1T1-INT-CE-25-1299	TRASLADO OFICIO L1T1-CON-CE-25-1566 ASUNTO NOTIFICACIÓN CREACIÓN FORMATOS INSTALACIÓN DE VIA FERREA	EXT25-0004096	28/02/2025

	INFORME MENSUAL DE INTERVENTORÍA				
	CONTRATO No. 148 DE 2020 INTERVENTORÍA INTEGRAL, TÉCNICA, ECONÓMICA, FINANCIERA, CONTABLE, JURÍDICA, ADMINISTRATIVA, OPERATIVA, PREDIAL, AMBIENTAL, SOCIAL Y DE SEGURIDAD SALUD EN EL TRABAJO PARA LA VIGENCIA DEL CONTRATO DE CONCESIÓN No. 163 DE 2019.				
	Código del Formato CSPLMB-FT-LFG-006	Vigencia del Formato 01/09/2024	Versión: V03	Pág. 1024 de 1083	

FECHA	CONSECUTIVO	ASUNTO	NUMERO RADICADO EMB	FECHA RADICADO EMB
28/02/2025	L1T1-INT-CE-25-1301	RESPUESTA L1T1-CON-CE-25-0298 ALCANCE A LA COMUNICACION L1T1-CON-CE-24-9316. PRECISIONES RESPECTO AL ALCANCE DE LAS UNIDADES DE EJECUCION 39 A 91 (SUBESTRUCTURA VIADUCTO) Y 150 A 157 (SUPERESTRUCTURA VIADUCTO)	EXT25-0004097	28/02/2025
28/02/2025	L1T1-INT-CE-25-1302	PRONUNCIAMIENTO SOBRE PLAN DE EJECUCION VERSION VC13 RESPUESTA AL TRANSMITAL ML1-TRN-040449 NO OBJECION AL PLAN DE EJECUCION VERSION VC13	EXT25-0004099	28/02/2025
28/02/2025	L1T1-INT-CE-25-1303	RESPUESTA A COMUNICACION L1T1-CON-CE-25-0603 NOTIFICACION DE ITEMS DE OBRA NO PREVISTOS NPC-1162 Y NPC-1163 PARA LA RELOCALIZACIÓN DE REDES A CARGO DEL CONCESIONARIO	EXT25-0004110	28/02/2025
28/02/2025	L1T1-INT-CE-25-1309	RESPUESTA A COMUNICADO EXTS25-0000708 SOLICITUD DE ACCIONES ADELANTADAS POR INTERVENTORÍA EN EL MARCO DE VISITA ADELANTADA EL 06 DE FEBRERO DE 2025	EXT25-0004113	28/02/2025
28/02/2025	L1T1-INT-CE-25-1310	INFORMES MENSUALES DE INTERVENTORÍA No. 53_VCC_ENERO DE 2025	EXT25-0004142	3/03/2025

b) Relacionar el estado de implementación de las acciones de mejora, mitigación de riesgos, o recuperación de desfases o desviaciones en el Plan de Ejecución solicitadas por la EMB o su representante

Lo anterior se reporta en el numeral 2.13.8 del presente capítulo.

Desde el componente de riesgos, la interventoria adelanta sus funciones de control, supervisión y acompañamiento bajo un enfoque preventivo y predictivo sobre los eventos que podrían materializar los riesgos del proyecto. Lo anterior a partir de la Cultura AAA (Avisos, Alertas y Advertencias), que conforme con el cumplimiento de las obligaciones contractuales del Concesionario, permite activar los disparadores de forma temprana, para que ML1 adopte las medidas pertinentes y los planes de acción correspondientes, mitigando el riesgo. Lo anterior forma parte de las gestiones que adelanta el Consorcio Supervisor, para lograr las metas específicas del proyecto.

	INFORME MENSUAL DE INTERVENTORÍA			
	CONTRATO No. 148 DE 2020 INTERVENTORÍA INTEGRAL, TÉCNICA, ECONÓMICA, FINANCIERA, CONTABLE, JURÍDICA, ADMINISTRATIVA, OPERATIVA, PREDIAL, AMBIENTAL, SOCIAL Y DE SEGURIDAD SALUD EN EL TRABAJO PARA LA VIGENCIA DEL CONTRATO DE CONCESIÓN No. 163 DE 2019.			
Código del Formato CSPLMB-FT-LFG-006	Vigencia del Formato 01/09/2024	Versión: V03	Pág. 1025 de 1083	

2.15. Informe sobre las auditorías.

a) Seguimiento al desarrollo de la Auditoría en Seguridad Vial

Dentro de las actividades realizadas en el mes de octubre del presente año por Ingeniería y Derecho para la Movilidad S.A.S con respecto a las Auditorías de Seguridad Vial Urbanas (ASVU), se culminó la segunda fase de ASVU de los diseños definitivos de la PLMB, con base en la información suministrada por parte de la interventoría de los componentes de diseño geométrico, señalización, urbanismo y tránsito. A la fecha, nos encontramos al día con las actividades contractuales y quedamos a la espera de la siguiente etapa que correspondería a las ASVU 3 (etapa preoperativa).

Se remite el informe mensual de ASVU entregado por el contratista INDEMO SAS.

[2.15. Informe Auditorías.pdf](#)

	INFORME MENSUAL DE INTERVENTORÍA				
	CONTRATO No. 148 DE 2020 INTERVENTORÍA INTEGRAL, TÉCNICA, ECONÓMICA, FINANCIERA, CONTABLE, JURÍDICA, ADMINISTRATIVA, OPERATIVA, PREDIAL, AMBIENTAL, SOCIAL Y DE SEGURIDAD SALUD EN EL TRABAJO PARA LA VIGENCIA DEL CONTRATO DE CONCESIÓN No. 163 DE 2019.				
	Código del Formato CSPLMB-FT-LFG-006	Vigencia del Formato 01/09/2024	Versión: V03	Pág. 1026 de 1083	

b) Seguimiento al desarrollo del EIS

El presente informe tiene como objetivo presentar las actividades desarrolladas por la empresa ITALCERTIFER S.P.A., quien actúa como Evaluador Independiente de Seguridad-EIS (o ISA por sus siglas en inglés), las cuales están descritas en el apéndice A2 del contrato de interventoría 0148 de 2020, durante el mes de Febrero/2025.

De manera general, el estado de avance de las actividades del EIS por fases del proyecto es el siguiente:

Descripción de la fase	Estado de la actividad	Observación (histórico de hechos)
FASE PREVIA		
• Auditoría No. 1	✓	<i>Ejecutada los días 8, 9 y 10 de marzo/2022</i> <i>Estatus a la fecha: CERRADOS TODOS LOS HALLAZGOS</i>
• Auditoría No. 2	✓	<i>Ejecutada los días 28,29, 30 de noviembre/2022 y 01 de diciembre/2022</i> <i>Estatus a la fecha: CERRADOS TODOS LOS HALLAZGOS</i>
• Seguimiento documental	✓	- Emisión de Notas de Seguridad - Validación de información del Concesionario enviada a través de: ✓ Reporte de Gestión del EIS ✓ Listas de entregables
• Evaluación de Fase del EIS	○	En proceso de emisión del reporte.
FASE DE CONSTRUCCIÓN (Se firma acta de inicio Fase de Construcción 2023/07/25)		
• Auditoría No.1 (#3)	✓	<i>Ejecutada los días 27 al 30 de agosto de 2024.</i> <i>Estatus a la fecha: Se entregó informe final, en Gestión por parte del Concesionario.</i>
• Seguimiento documental	○	- <i>Emisión de Notas de Seguridad:</i> <i>Hasta la fecha del presente informe se han emitido 202 Notas de Seguridad (NS), en este periodo de análisis se han generado 3 (NS203 a NS207)</i> - <i>Validación de información del Concesionario:</i> <i>Durante el periodo de análisis, el Concesionario entregó el "Reporte de gestión del EIS", No.30 (ML1-TRN-039628), allí se presentan soportes para el cierre de las NS abiertas, incluyendo los hallazgos de la Auditoría No.3. A la fecha, este informe está siendo evaluado por el EIS.</i>
• Evaluación de Fase del EIS	✗	Ninguna (No ha iniciado)
FASE DE PRUEBAS CERTIFICACIONES Y PUESTA EN MARCHA		
• Seguimiento documental	✗	Ninguna (No ha iniciado)
• Evaluación de Fase del EIS	✗	Ninguna (No ha iniciado)

○ En curso/En desarrollo, ✓ Completado/-a, ✗ No comenzado(a)

Nota: Las fechas de los entregables del EIS están sujetas a la finalización de la actividad del Concesionario: una demora en una entrega importante (por ejemplo, la emisión de un Informe de Seguridad) o una demora de varias tareas podría causar la demora de la evaluación del EIS

Tabla 2.15-1. Estado de ejecución actividades del EIS por fases del proyecto

Puntualmente, las actividades desarrolladas por el EIS en el periodo de análisis contemplaron entre otras las siguientes:

- ❖ Emisión de las Notas de Seguridad No.203 a 207.
- ❖ Reuniones técnicas periódicas con el Concesionario, la EMB y la Interventoría
- ❖ Comunicaciones a través de la plataforma Aconex donde se realiza solicitud / aclaración de

	INFORME MENSUAL DE INTERVENTORÍA			
	CONTRATO No. 148 DE 2020 INTERVENTORÍA INTEGRAL, TÉCNICA, ECONÓMICA, FINANCIERA, CONTABLE, JURÍDICA, ADMINISTRATIVA, OPERATIVA, PREDIAL, AMBIENTAL, SOCIAL Y DE SEGURIDAD SALUD EN EL TRABAJO PARA LA VIGENCIA DEL CONTRATO DE CONCESIÓN No. 163 DE 2019.			
	Código del Formato CSPLMB-FT-LFG-006	Vigencia del Formato 01/09/2024	Versión: V03	

documentación entregada.

Seguimiento a reuniones realizadas en el período

Durante el período de análisis se realizaron las siguientes reuniones en las que participaron los diferentes actores (EIS / EMB / CSPLMB / PMO / ML1)

ID	Descripción	Fecha	Soporte
1	Reunión periódica virtual (TEAMS) (EMB / PMO / ML1 / CSPLMB)	2025/01/31	Acta No.78 (TCF-TRN-000676)
2	Reunión periódica virtual (TEAMS) (EMB / PMO / ML1 / CSPLMB)	2025/02/25	Acta No.79 (TCF-TRN-000683)

Tabla 2.15-2. Relación de reuniones realizadas en el período

Listado de oficios y documentos oficiales emitidos a la fecha de corte del informe

A continuación, se detalla la relación de informes y documentos oficiales emitidos por el EIS en el período:

ID	Descripción	Fecha	Soporte
1	Emisión Nota de seguridad 203	2025/02/14	ITCF-TRN-000682
2	Emisión Nota de seguridad 204	2025/02/20	ITCF-TRN-000684
3	Emisión Nota de seguridad 205	2025/02/21	ITCF-TRN-000685
4	Emisión Nota de seguridad 206	2025/02/24	ITCF-TRN-000686
5	Emisión Nota de seguridad 207	2025/02/27	ITCF-TRN-000687

Tabla 2.15-3. Relación de documentos emitidos por el EIS

Seguimiento a lista de documentos del proyecto que se necesitan según la perspectiva del EIS

A continuación, se detalla un breve resumen de las actuaciones del Concesionario y EIS respecto a la gestión de la documentación (Fuente: Acta de reunión No.79):

- El estatus al finalizar el período de análisis sobre la entrega de información por parte del Concesionario a la documentación solicitada por el EIS es el siguiente:

Fase Previa: Selección de la lista maestra de entregables (ITCF-TRN-000107, ITCF-TRN-000301, ITCF-TRN-000417, ITCF-TRN-000433, ITCF-TRN-000475, L1T1-EIS-CE-23-0020)

Listas de documentos	Seleccionados	Recibidos	% Documentos recibidos
L1T1-0000-000-CON-ED-GEN-LI-0001_Documentos Generales	3	3	100%
L1T1-0000-000-CON-ED-GEN-LI-0002_Estudios de campo	1	1	100%
L1T1-0000-000-CON-ED-GEN-LI-0003_Documentos generales de diseño	1	1	100%
L1T1-0000-000-CON-ED-GEN-LI-0004_Viaducto	33	31	94%
L1T1-0000-000-CON-ED-GEN-LI-0005_Corredor	10	10	100%
L1T1-0000-000-CON-ED-GEN-LI-0006_Intersecciones Especiales	42	41	98%
L1T1-0000-000-CON-ED-GEN-LI-0007_Estaciones Metro	153	147	96%

	INFORME MENSUAL DE INTERVENTORÍA			
	CONTRATO No. 148 DE 2020 INTERVENTORÍA INTEGRAL, TÉCNICA, ECONÓMICA, FINANCIERA, CONTABLE, JURÍDICA, ADMINISTRATIVA, OPERATIVA, PREDIAL, AMBIENTAL, SOCIAL Y DE SEGURIDAD SALUD EN EL TRABAJO PARA LA VIGENCIA DEL CONTRATO DE CONCESIÓN No. 163 DE 2019.			
	Código del Formato CSPLMB-FT-LFG-006	Vigencia del Formato 01/09/2024	Versión: V03	

Listas de documentos	Seleccionados	Recibidos	% Documentos recibidos
L1T1-0000-000-CON-ED-GEN-LI-0008_BRT	12	12	100%
L1T1-0000-000-CON-ED-GEN-LI-0009_Patio Taller	110	96	87%
L1T1-0000-000-CON-ED-GEN-LI-0010_Sistemas y Equipos	562	556	99%
L1T1-0000-000-CON-ED-GEN-LI-0011_Redes	0	0	N/a
L1T1-0000-000-CON-ED-GEN-LI-0012_Subestaciones SER	5	5	100%
L1T1-0000-000-CON-ED-GEN-LI-0013_Integración de Sistemas	228	222	97%
TOTAL	1160	1125	97%

Tabla 2.15-4. Relación de documentos solicitados x el EIS y entregados por el Concesionario hasta el período -Fase Previa-

Fase Construcción: Selección de la lista maestra de entregables (ITCF-TRN-000475, ITCF-TRN-000490)

Listas de documentos	Seleccionados	Recibidos	% Documentos recibidos
L1T1-0000-000-CON-CN-GEN-LI-0001_VCC LISTADO MAESTRO DE DOCUMENTOS - FASE CONSTRUCCION	184	19	10%
L1T1-0000-000-CON-CN-GEN-LI-0010_VBB LISTADO MAESTRO DE DOCUMENTOS FASE CONSTRUCCIÓN - SISTEMAS Y EQUIPOS	221	81	37%
L1T1-0000-000-CON-CN-GEN-LI-0013_VBB LISTADO MAESTRO DE DOCUMENTOS FASE CONSTRUCCIÓN - INTEGRACIÓN DE SISTEMAS	369	5	1%
L1T1-0000-000-CON-CN-OYM-LI-0001_VDD LISTADO MAESTRO DE DOCUMENTOS DEL MMS— FASE CONSTRUCCION	18	0	0%
L1T1-0000-000-CON-CN-GEN-LI-0010_VDD LISTADO MAESTRO DE DOCUMENTOS FASE CONSTRUCCIÓN - SISTEMAS Y EQUIPOS	119	6	5%
TOTAL	911	111	11%



Tabla 2.15-5. Relación de documentos solicitados x el EIS y entregados por el Concesionario hasta el período -Fase Construcción-

Seguimiento a la entrega de los Casos de Seguridad por parte del Concesionario para evaluación del EIS:

Tal como se ha indicado la emisión del informe final de Fase Previa a cargo del EIS, está supeditado a la entrega de los Casos de Seguridad al 100% por parte del Concesionario, la cual inicialmente estaba prevista para el mes de Diciembre de 2023 y según el Plan de Ejecución Vigente V12, la fecha de entrega es Julio de 2025 (Acta de Reunión No.79). Por lo tanto, la evaluación de Fase Previa del EIS podrá ser emitida una vez que la entrega del diseño (Requisitos RAMS incluidos) se complete al 100%, es decir, después de recibir el Caso de Seguridad de Diseño Final.

Seguimiento al Programa de entregables principales del EIS:

A continuación, se presenta el estatus de los entregables principales a cargo del EIS:

	INFORME MENSUAL DE INTERVENTORÍA				
	CONTRATO No. 148 DE 2020 INTERVENTORÍA INTEGRAL, TÉCNICA, ECONÓMICA, FINANCIERA, CONTABLE, JURÍDICA, ADMINISTRATIVA, OPERATIVA, PREDIAL, AMBIENTAL, SOCIAL Y DE SEGURIDAD SALUD EN EL TRABAJO PARA LA VIGENCIA DEL CONTRATO DE CONCESIÓN No. 163 DE 2019.				
	Código del Formato CSPLMB-FT-LFG-006	Vigencia del Formato 01/09/2024	Versión: V03	Pág. 1029 de 1083	

Identificación	Fase(s) del Proyecto X Entregable del EIS	Fecha inicio	Días	Finalización estimada	Estado de actividad
Fase PLMB	Fase 1 – Fase Previa ¹	10/2020	810+90	03/2023 (12/2024, para los documentos RAMS) ¹	○
Entregable #1	Informe de Evaluación EIS de la “Fase Previa”	04/2021	--	01/2024 ¹	○
Fase PLMB	Fase 2 – Fase de Construcción ²	07/2023	1710-90	09/2027	○
Entregable #2	Informe de Evaluación EIS de la “Fase de Construcción”	07/2023	-	09/2027	✗
Fase PLMB	Fase 3 – Fase de Pruebas, Certificaciones y Puesta en Marcha	09/2027	180	03/2028	✗
Entregable #3	Informe de <u>Evaluación</u> EIS para la Marcha Blanca Informe de <u>Aceptación</u> EIS para la Marcha Blanca (Certificado) Informe de <u>Evaluación</u> EIS para el Servicio: – Puesta en Marcha Informe de <u>Aceptación</u> EIS para el Servicio – Puesta en Marcha (Certificado)	09/2027	--2	03/2028	✗

○ En curso/En desarrollo, ✓ Completado/-a, ✗ No comenzado(a)

¹ de acuerdo con el Plan de Ejecución del proyecto actualizado L1T1-0000-000-CON-ED-GEN-PN-0009_V11, la versión del 100% de los Casos de Seguridad será entregada en diciembre de 2023. Este punto también fue aclarado en la comunicación L1T1-EIS-CE-23-0013 del 24 de julio de 2023 a Interventoría. Sin embargo, en la reunión de coordinación se informó que las fechas de entrega de los Casos de Seguridad finales se hará el 24/07/2025 (Acta de Reunión N. 67, 19/07/2024, L1T1-EIS-CAL-AR-0068)

² la actividad del EIS se desarrolla durante la entera fase y los Informes de Evaluación se presentarán dentro de los 30 días posteriores a la última entrega del documento completo de parte del Concesionario. Los Certificados EIS se presentarán después de que el Concedente acepte el informe de evaluación del EIS y dentro de los 15 días de su aprobación.

Tabla 2.15-6. Relación de entregables principales según Plan de Evaluación del EIS

Seguimiento a las actividades generales a cargo del EIS:

De acuerdo con los requisitos contractuales del proyecto solicitados en el Apéndice técnico B del Contrato de interventoría 0148 de 2020, a continuación, se detallan los siguientes puntos:

i) El Interventor deberá verificar el cumplimiento de las obligaciones del EIS, definidas en el Apéndice A2.

- Actividades de Gestión:

Dentro de las obligaciones y actividades del EIS correspondientes a la dirección y ejecución de los trabajos encomendados, ITALCERTIFER S.P.A. ha procedido a atender los requerimientos de todas las reuniones convocadas durante el periodo de análisis.

- Monitoreo de la disponibilidad del recurso humano planificado para la actividad:

Durante el período se pudo confirmar la disponibilidad para los siguientes roles:

- Evaluador líder del proyecto (1)
- Evaluador líder adjunto (3)
- Evaluador principal (5)
- Evaluador (12)

- Desplazamiento a Bogotá:**
 Durante el período no hubo desplazamiento del grupo técnico y/o directivos del EIS a la ciudad de Bogotá D.C., aclarando que igualmente ITALCERTIFER S.P.A. cuenta con dos (2) especialistas de tiempo completo que laboran desde las oficinas propias ubicadas en la Calle 93B #18-12, Oficina 502.
- Seguimiento a Auditorías:**
 Hasta la fecha se han desarrollado dos (2) auditorías planificadas para la Fase Previa, cuyos hallazgos se encuentran “Cerrados” y una (1) para la Fase de Construcción, donde se identificaron 17 hallazgos, de los cuales **07** se encuentran “Cerrados” y **10** “Abiertos”.
- Revisión de documentos:**
 Durante el periodo de este informe, el EIS ha reportado la continuidad en la revisión de documentos y la emisión de las notas de seguridad No. **203** a **207**.
- Seguimiento a la gestión de parte del Concesionario a los hallazgos identificados por el EIS:**
 En el siguiente gráfico se puede observar cual ha sido la gestión del Concesionario a los hallazgos identificados por el EIS en las Notas de Seguridad, con corte a la Nota de Seguridad No. **207**:

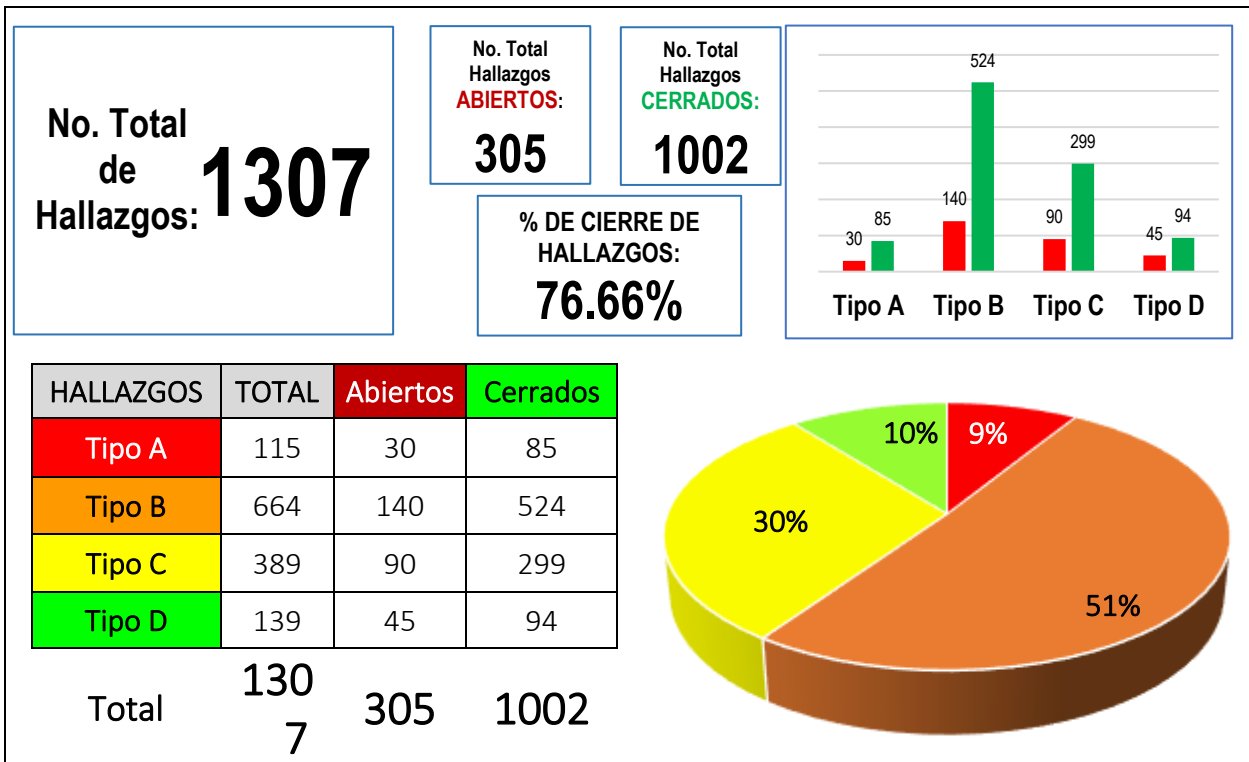



Figura 2.15-1. Gestión de hallazgos de Notas de Seguridad identificados por el EIS, por parte del Concesionario ML1

En el siguiente gráfico se puede observar a manera de resumen la información general de los procesos de auditoria hasta la fecha (3), haciendo énfasis en el estado de gestión de los hallazgos generados en estas:

Relación de auditorías realizadas					
No.	Fase	Fecha Inicio	Fecha Fin	Fecha entrega Informe	Fecha aprobación del PA
01	Previa	2022/03/08	2022/03/10	2022/04/11	2022/06/03
02	Previa	2022/11/28	2022/12/01	2023/01/11	2023/02/24
03	Construcción	2024/08/27	2024/08/30	2024/10/17	2023/11/13

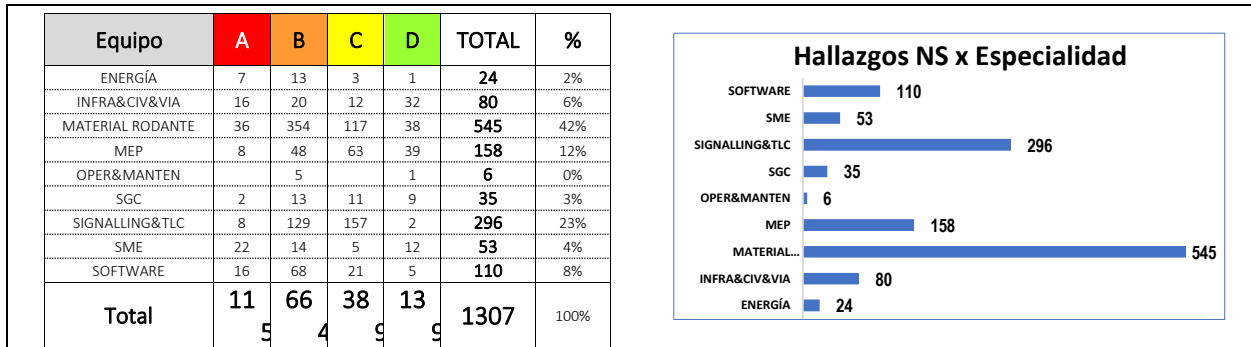

Figura 2.15-2. Gestión de hallazgos de Auditoria identificados por el EIS, por parte del Concesionario ML1

	INFORME MENSUAL DE INTERVENTORÍA				
	CONTRATO No. 148 DE 2020 INTERVENTORÍA INTEGRAL, TÉCNICA, ECONÓMICA, FINANCIERA, CONTABLE, JURÍDICA, ADMINISTRATIVA, OPERATIVA, PREDIAL, AMBIENTAL, SOCIAL Y DE SEGURIDAD SALUD EN EL TRABAJO PARA LA VIGENCIA DEL CONTRATO DE CONCESIÓN No. 163 DE 2019.				
	Código del Formato CSPLMB-FT-LFG-006	Vigencia del Formato 01/09/2024	Versión: V03	Pág. 1032 de 1083	

ii) *El Interventor deberá entregar el informe detallado de revisión de documentos entregados por el EIS y definidos en el Contrato de Concesión, incluyendo el estado de avance, conclusiones o recomendaciones sobre los mismos.*

Seguimiento a la información descrita en el Informe mensual de monitoreo:

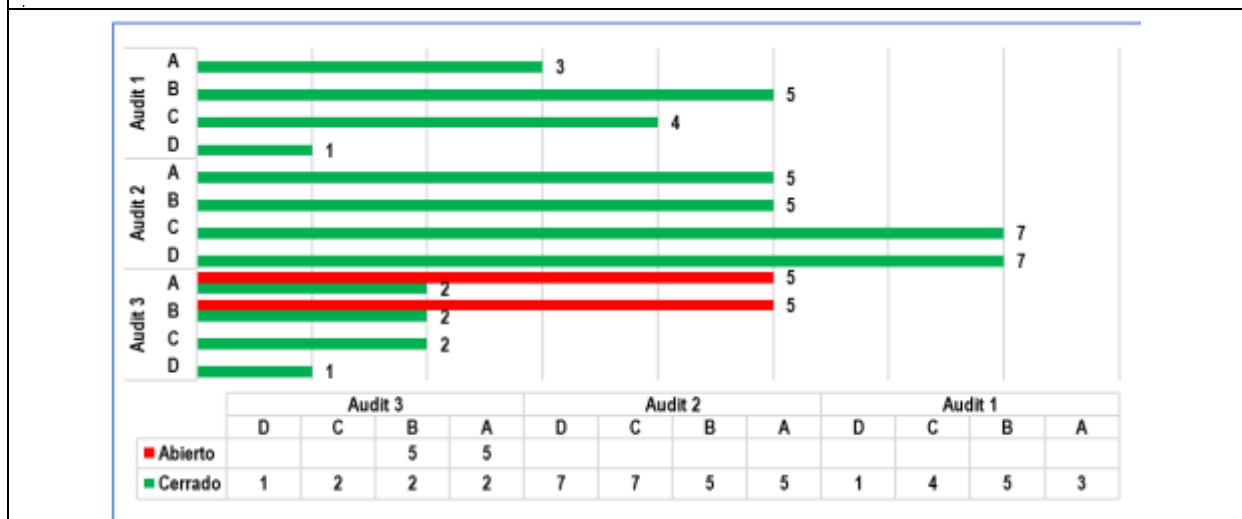
Informe:	Informe mensual de Monitoreo No. 44				
Código del Documento:	L1T1-EIS-CYS-IN-0065_VBB				
Fecha:	2025/02/28				
Comentarios Generales:					
Actividades correspondientes al periodo actual.					
<ul style="list-style-type: none"> • Cumplimiento al Plan de evaluación → Ok. Verificado • Emisión de las Notas de Seguridad 203 a la 207 → Ok. Verificado • Reuniones técnicas periódicas con el Concesionario, la EMB y la Interventoría → Ok. Verificado • Participación a los Comités RAMS → Durante el periodo no se reporta participación • Apoyo en comités directivos de EMB y Amigable componedor → No se ejecutaron durante el período • Registro de puntos abiertos y cerrados. 					
ID	Descripción	Ref.	Efectos	Medidas Correctivas	Estado
1	Ha surgido la nota informativa sobre la lista de partes interesadas (RFI no 1)	--	Mala comunicación / Falta de comunicación	---	Cerrado (2021-08)
2	Falta un plan de entrega para los documentos relacionados a la seguridad (Tabla 2.2.25-4 y 2.2.25-5)	8.1	Retraso	---	Cerrado (2023-07)
3	Falta acción sobre la Lista preliminar de actividades de auditoría.	--	Retraso de la Auditoría # 1 (febrero/2022)	---	Cerrado (2022-02)
4	Falta acción sobre 251 hallazgos (revisión de documentos hasta la Nota de Seguridad 148)	AT02	Retraso	-	Cerrado (2022-04)
5	Falta actualizar la lista oficial de entregables.	--	Retraso	---	Cerrado (2022-02)
6	El EIS ha solicitado el Concesionario a proporcionar información sobre las diferencias entre la lista en versión VBB y la lista en versión VCC.	8.1	Retraso	---	Cerrado (2022-09)
7	Falta el envío oficial por ACONEX del documento "Hazard Analysis Management Plan"	--	Retraso	---	Cerrado (2022-10)
8	Falta actualizar la lista oficial de entregables	5.2	Retraso	---	Cerrado (2022-10)
9	Falta acción sobre la Lista preliminar de actividades de auditoría.	5.1, 5.2	Retraso de la Auditoría # N (noviembre/ diciembre de 2022)	---	Cerrado (2022-11)
10	Falta actualizar la lista oficial de entregables.	5.2	Retraso	--	Cerrado (2023-09)
11	Falta acción sobre la No Conformidad NCO4 de la Auditoría 2 que aún permanece abierta.	5.1	Retraso	--	Cerrado (2024-01)
12	El Concesionario deberá aclarar cómo se implementarán y gestionarán los requisitos de seguridad durante las etapas de Construcción, instalación y fabricación**	5.1.2	Retraso	-	Cerrado (2024-05)
13	El Concesionario deberá proporcionar las listas de entregables de documentos RAMS de la Fase de Construcción con los documentos de interés para el EIS y mantener actualizados los listados a través de Aconex durante el desarrollo de la fase	5.2	Retraso / Falta de comunicación	-	Cerrado (2024-03)

	INFORME MENSUAL DE INTERVENTORÍA				
	CONTRATO No. 148 DE 2020 INTERVENTORÍA INTEGRAL, TÉCNICA, ECONÓMICA, FINANCIERA, CONTABLE, JURÍDICA, ADMINISTRATIVA, OPERATIVA, PREDIAL, AMBIENTAL, SOCIAL Y DE SEGURIDAD SALUD EN EL TRABAJO PARA LA VIGENCIA DEL CONTRATO DE CONCESIÓN No. 163 DE 2019.				
	Código del Formato CSPLMB-FT-LFG-006	Vigencia del Formato 01/09/2024	Versión: V03	Pág. 1033 de 1083	

Informe:		Informe mensual de Monitoreo No. 44				
Código del Documento:		L1T1-EIS-CYS-IN-0065_VBB				
Fecha:		2025/02/28				
14	El Concesionario deberá definir y acordar con Interventoría las fechas de entrega de los Casos de Seguridad al 100% actualizando, según sea necesario, el Plan de Ejecución (V11)	5.3	Retraso / EIS no puede realizar las tareas según el cronograma definido	-	Cerrado (2024-05)	
15	El Concesionario deberá dar aclaración respecto a la trazabilidad de documentos ITCF-TRN-000506 y ITCF-TRN-000507	4.2	Retraso	-	Cerrado (2024-05)	
16	El Concesionario deberá proporcionar un listado relacionado con documentos vinculados a la seguridad humana en el viaducto	4.1	Retraso	-	Cerrado (2024-04)	
17	Existe un desfase entre las fechas de entrega reportadas en el plan de ejecución del proyecto L1T1-0000-000-CON-ED-GEN-PN-0009_V11 (12/01/2023) y las fechas comunicadas por el Concesionario (24/07/2025) para la entrega de los Casos de Seguridad al 100%	3.2	Retraso	-	Cerrado (2022-04)	
18	Sólo el 9% de los documentos seleccionados de la fase de construcción se han entregado al EIS	5.2	Proporcionar	- Retraso en las actividades del Contratista relacionadas con la demostración de la seguridad del Sistema (Garantía de Seguridad del Sistema)	Abierto (2024-11)	
19	Según el Reporte de Gestión del EIS No.30 aún existen hallazgos bloqueantes de fase previa sin fecha estimada de cierre.	4.1	La presencia de hallazgos bloqueantes abiertos no permite una evaluación positiva por parte del EIS	- Indicar las fechas estimadas de cierre de todos los hallazgos bloqueantes abiertos	Abierto (2025-02)	
20	De acuerdo con el Acta de Reunión L1T1-EIS-CAL-AR-0080 del 14/02/2025, en proximidad a la publicación de los casos de seguridad del diseño finales, el número de hallazgos de bloqueo abiertos no está disminuyendo como se esperaba.	4.1	1) La presencia de hallazgos bloqueantes abiertos no permite una evaluación positiva por parte del EIS 2) Retraso en la actividad del EIS si se debe evaluar simultáneamente una gran cantidad de puntos bloqueantes cerca de la publicación del caso de seguridad final	- Implementar las acciones necesarias para cerrar todos los puntos abiertos bloqueantes lo antes posible	Abierto (2025-02)	

	INFORME MENSUAL DE INTERVENTORÍA			
	CONTRATO No. 148 DE 2020 INTERVENTORÍA INTEGRAL, TÉCNICA, ECONÓMICA, FINANCIERA, CONTABLE, JURÍDICA, ADMINISTRATIVA, OPERATIVA, PREDIAL, AMBIENTAL, SOCIAL Y DE SEGURIDAD SALUD EN EL TRABAJO PARA LA VIGENCIA DEL CONTRATO DE CONCESIÓN No. 163 DE 2019.			
	Código del Formato CSPLMB-FT-LFG-006	Vigencia del Formato 01/09/2024	Versión: V03	

Informe:	Informe mensual de Monitoreo No. 44
Código del Documento:	L1T1-EIS-CYS-IN-0065_VBB
Fecha:	2025/02/28

Estado de Avance:

En comparación con el informe de monitoreo del periodo anterior, durante este mes el EIS ha avanzado con la revisión de documentación enviada por el concesionario.

Sobre la **Auditoría No.1** realizada en el mes de marzo/2022, a la fecha el estatus es que todos los hallazgos han sido cerrados:

CATEGORÍA	ESTADO	Hallazgos Abiertos
A	✓ Identificados: 3 ✓ Abiertos: 0	Ninguno
B	✓ Identificados: 5 ✓ Abiertos: 0	Ninguno
C	✓ Identificados: 4 ✓ Abiertos: 0	Ninguno
D	✓ Identificados: 1 ✓ Abiertos: 0	Ninguno

Sobre la **Auditoría No.2** realizada en los meses de noviembre y diciembre/2022, a la fecha el estatus es que todos los hallazgos han sido cerrados:

CATEGORÍA	ESTADO	Hallazgos Abiertos
A	✓ Identificados: 5 ✓ Abiertos: 0	Ninguno
B	✓ Identificados: 5 ✓ Abiertos: 0	Ninguno
C	✓ Identificados: 7 ✓ Abiertos: 0	Ninguno
D	✓ Identificados: 7 ✓ Abiertos: 0	Ninguno

Sobre la **Auditoría No.3** realizada en el mes de agosto/2024, a la fecha, el estatus es que todos los hallazgos se encuentran abiertos:

CATEGORÍA	ESTADO	Hallazgos Abiertos
A	✓ Identificados: 7 ✓ Abiertos: 5	NC01, NC02, NC03; NC04, NC06
B	✓ Identificados: 7 ✓ Abiertos: 5	OSS01 / OSS02 / OSS03 / OSS04 / OSS05
C	✓ Identificados: 2 ✓ Abiertos: 0	Ninguno
D	✓ Identificados: 1 ✓ Abiertos: 0	Ninguno

Conclusiones

Durante el periodo de análisis, tal como en periodos anteriores, se reporta avance en la gestión, al igual que se puede constatar el inicio de las diferentes obligaciones previstas por el EIS en el alcance de su contrato.

- **Plan de entregables del EIS:** Esto se refiere a los entregables del EIS planificados durante las fases Previa y Construcción. Según el Plan Independiente de Evaluación de la Seguridad, las actividades se han cumplido de la siguiente manera:
 - ✓ Plan de evaluación → **Ok. cumplido ✓**
 - ✓ Notas técnicas → Se han generado **207** Notas de Seguridad: → **Ok. Cumplido y en proceso. ✓.**
- **Puntos abiertos registrados:** Hasta el final del periodo de análisis, se encuentra tres (3) puntos abiertos (Nos.18, 19 y 20)

Recomendaciones:

- Se debe dar seguimiento al cierre de todos los hallazgos emitidos a través de todas las notas de **(01 a 207)** que a la fecha se evidencia cierre de **1002 de 1293** hallazgos (durante el presente periodo se evidenció cierre de **5** hallazgos y se generaron **14** adicionales)
- Es necesario que el Concesionario avance con mayor celeridad en la cierre de los **10** Hallazgos

	INFORME MENSUAL DE INTERVENTORÍA				
	CONTRATO No. 148 DE 2020 INTERVENTORÍA INTEGRAL, TÉCNICA, ECONÓMICA, FINANCIERA, CONTABLE, JURÍDICA, ADMINISTRATIVA, OPERATIVA, PREDIAL, AMBIENTAL, SOCIAL Y DE SEGURIDAD SALUD EN EL TRABAJO PARA LA VIGENCIA DEL CONTRATO DE CONCESIÓN No. 163 DE 2019.				
	Código del Formato CSPLMB-FT-LFG-006	Vigencia del Formato 01/09/2024	Versión: V03	Pág. 1035 de 1083	

Informe:	Informe mensual de Monitoreo No. 44
Código del Documento:	L1T1-EIS-CYS-IN-0065_VBB
Fecha:	2025/02/28
<p>“Abiertos”, identificados en la Auditoria No.3.</p> <ul style="list-style-type: none"> • Es importante que las revisiones documentales a cargo del EIS se realicen de acuerdo con las listas de entregables VIGENTES, por lo cual, el concesionario ya se encuentra suministrando las correspondientes a la fase de Construcción, atendiendo requerimientos particulares del EIS en cuanto a la presentación de esta información. • Es necesario que el Concesionario de respuesta oportuna a las aclaraciones solicitadas sobre los documentos requeridos por el EIS. 	

	INFORME MENSUAL DE INTERVENTORÍA				
	CONTRATO No. 148 DE 2020 INTERVENTORÍA INTEGRAL, TÉCNICA, ECONÓMICA, FINANCIERA, CONTABLE, JURÍDICA, ADMINISTRATIVA, OPERATIVA, PREDIAL, AMBIENTAL, SOCIAL Y DE SEGURIDAD SALUD EN EL TRABAJO PARA LA VIGENCIA DEL CONTRATO DE CONCESIÓN No. 163 DE 2019.				
	Código del Formato CSPLMB-FT-LFG-006	Vigencia del Formato 01/09/2024	Versión: V03	Pág. 1036 de 1083	

2.16. Servicios Adicionales.

En el marco del Contrato de Concesión No. 163 de 2019 de la Primera Línea del Metro de Bogotá -PLMB, a través del Apéndice Técnico 20 denominado “Servicios Adicionales”, se establecieron los principales parámetros bajo los cuales se realizará la implementación de servicios adicionales por explotación comercial en la infraestructura del proyecto de la PLMB

La Sección 1.181 del Contrato de Concesión No. 163 de 2019, define los Servicios Adicionales como la publicidad en la zona del Proyecto, la venta de bienes y servicios a los usuarios del Proyecto y todos los demás que, de acuerdo con la Ley Aplicable y lo previsto en el Contrato puedan ser prestados a dichos usuarios por el Concesionario.

El Modificadorio No. 6, habilita al Concesionario para realizar aprovechamiento económico en los cerramientos de obra de la PLMB durante la etapa preoperativa del Contrato, mediante la explotación del mobiliario urbano para actividades de publicidad exterior visual fijada sobre elementos del cerramiento y/o mediante la instalación de containers o similares para el desarrollo de actividades comerciales y de servicios que lo integren, bajo las condiciones establecidas en la normatividad vigente y la reglamentación que expida para el efecto la EMB.

En ese orden de ideas, la EMB expidió la Resolución No. 951 del 2022, por medio de la cual se adoptó el protocolo institucional de aprovechamiento económico del espacio público en los cerramientos temporales de las obras y su fórmula de retribución al Distrito.

2.16.1. Aprovechamiento Económico del Espacio Público

El 8 de septiembre de 2023, el Concesionario presentó para aprobación la propuesta para el aprovechamiento económico del espacio público AEEP en los frentes de obra de la PLMB, consistente en el desarrollo de actividades en los cinco frentes de obra de las estaciones 13, 14, 15, 16 e Intercambiador de las Calle 72, para la instalación de mobiliario urbano M-180 adosado al cerramiento temporal de obra, en el marco del Contrato No. 163. Después de la evaluación por parte de la EMB y con base en la normatividad vigente fue autorizada dicha propuesta, y se consideró viable de acuerdo con el Protocolo de AEEP.

Se adjunta el link en el cual se encuentra dicha propuesta:

https://metrodebogotagovco-my.sharepoint.com/:f:/g/personal/gerencia_duiint_metrodebogota_gov_co/Erz7ScG09f1lp4yjWjUjK9oBpWW4M-Pv0-h6TGrZt7b-gg?e=AmKuGa.

Mediante la Resolución No. 812 de 2023, con fecha 29 de septiembre de 2023, la EMB autoriza el aprovechamiento económico del espacio público en los frentes de obra de las estaciones 13, 14, 15, 16

	INFORME MENSUAL DE INTERVENTORÍA				
	CONTRATO No. 148 DE 2020 INTERVENTORÍA INTEGRAL, TÉCNICA, ECONÓMICA, FINANCIERA, CONTABLE, JURÍDICA, ADMINISTRATIVA, OPERATIVA, PREDIAL, AMBIENTAL, SOCIAL Y DE SEGURIDAD SALUD EN EL TRABAJO PARA LA VIGENCIA DEL CONTRATO DE CONCESIÓN No. 163 DE 2019.				
	Código del Formato CSPLMB-FT-LFG-006	Vigencia del Formato 01/09/2024	Versión: V03	Pág. 1037 de 1083	

e Intercambiador de la calle 72 de la PLMB y se regula diferentes aspectos al respecto. Dicha Resolución, quedó en firme el 18 de octubre de 2023, momento a partir del cual empiezan las obligaciones de pago tanto de los ingresos comerciales, como de la Retribución al Distrito.

Se adjunta el link:

[RESOLUCIÓN 812 2023 EXTS23-0005045.pdf](#)

Sin embargo, el 9 de diciembre de 2024 la EMB emitió la Resolución No. 648 de 2024, “Por medio de la cual cesan los efectos de la autorización concedida mediante la Resolución No. 812 de 2023, para el aprovechamiento económico en el espacio público en los frentes de obra de las Estaciones 13, 14, 15, 16 e Intercambiador Calle 72 de la PLMB”.

Se adjunta link:

[Resolución No. 648 de 2024 - Cesación de efectos del AEEP.pdf](#)

2.16.1.1 Estado de Cumplimiento de Deberes del autorizado- Artículo 6 de la resolución No. 812 de 2023.

- ✓ **Cumplir con el Protocolo de AEEP de la EMB y con las condiciones de la propuesta de AEEP, que es parte integral de la Resolución No. 812 de 2023.**

En los siguientes apartes, se realizará un seguimiento a cada uno de los deberes que, dentro del Protocolo Institucional para el Aprovechamiento Económico del Espacio Público, de la Resolución No. 812 de 2023 y de la propuesta presentada por el Concesionario y aprobada por la EMB, el autorizado, ha debido cumplir desde el inicio del proyecto de Aprovechamiento Económico del Espacio Público.

- a. Ejercer el cuidado, la protección y el mantenimiento en buenas condiciones físicas del espacio público autorizado.**

Durante este periodo, la Interventoría ha evidenciado qué, el Concesionario no ha realizado los mantenimientos preventivos y correctivos establecidos en la propuesta aprobada. Se evidencia que los módulos M-180, la poca publicidad instalada y los mensajes institucionales se encuentran con grafitis, los cuales impiden la óptima visualización de los contenidos, incluso, algunos de los módulos M-180 se encuentran dañados. Ante esta situación, la Interventoría le reiteró al Concesionario que el mantenimiento correctivo planteado en su propuesta de AEEP no ha sido efectivo y se le solicitó revisar el Plan de Mantenimiento Correctivo que se viene ejecutando y, de ser el caso, replantearlo para que se garanticen el buen estado de los cerramientos.

En el siguiente enlace se pueden consultar los soportes de este ítem:

	INFORME MENSUAL DE INTERVENTORÍA				
	CONTRATO No. 148 DE 2020 INTERVENTORÍA INTEGRAL, TÉCNICA, ECONÓMICA, FINANCIERA, CONTABLE, JURÍDICA, ADMINISTRATIVA, OPERATIVA, PREDIAL, AMBIENTAL, SOCIAL Y DE SEGURIDAD SALUD EN EL TRABAJO PARA LA VIGENCIA DEL CONTRATO DE CONCESIÓN No. 163 DE 2019.				
	Código del Formato CSPLMB-FT-LFG-006	Vigencia del Formato 01/09/2024	Versión: V03	Pág. 1038 de 1083	

a. Mantenimiento

b. Emplear el espacio público entregado exclusivamente para la actividad autorizada.

Durante los meses de ejecución no se ha evidenciado otro uso del espacio público por parte del Concesionario. Sin embargo, se han evidenciado actividades de actores externos, como se mencionó en el numeral a.

c. Acatar las instrucciones que durante el desarrollo de la autorización imparta la EMB frente al aprovechamiento, de conformidad con el protocolo adoptado mediante la Resolución 951 de 2022.

La Interventoría ha participado en las mesas de trabajo convocadas por la EMB para seguir los deberes del autorizado en la propuesta de Aprovechamiento Económico del Espacio Público.

Fechas de los recorridos	Verificación Estación
2024-01-02	Estación 16 y frente de obra intercambiador vial de la calle 72 costado oriental
2024-01-05	Calle 73 entre Av Caracas y Carrea 15
2024-01-09	Estación 15 y 16
2024-02-02	Estación 15
2024-02-15	Estación 14
2024-02-20	Estación 15
2024-02-23	Estación 13
2024-03-07	Estación 13
2024-03-18	Estación 13

Tabla 2.16-1. Relación de recorridos realizados

https://interventoriаметrobogota-my.sharepoint.com/:f:/p/cescobarr/Es65aqxcSmxBvMfSSExrnnUBlqovGu3jCd_gH7daQg2P_A?e=hX3Kji

No obstante, durante el período concerniente a este informe, no se llevó a cabo mesas de trabajo entre las partes.

d. Informar de manera oportuna a la EMB sobre las perturbaciones o acciones de terceros de que tenga conocimiento y coadyuvar a su defensa cuando haya lugar a ello sobre el área objeto de aprovechamiento.

En este periodo no se presentaron situaciones adicionales a las ya conocidas en meses anteriores.

	INFORME MENSUAL DE INTERVENTORÍA				
	CONTRATO No. 148 DE 2020 INTERVENTORÍA INTEGRAL, TÉCNICA, ECONÓMICA, FINANCIERA, CONTABLE, JURÍDICA, ADMINISTRATIVA, OPERATIVA, PREDIAL, AMBIENTAL, SOCIAL Y DE SEGURIDAD SALUD EN EL TRABAJO PARA LA VIGENCIA DEL CONTRATO DE CONCESIÓN No. 163 DE 2019.				
	Código del Formato CSPLMB-FT-LFG-006	Vigencia del Formato 01/09/2024	Versión: V03	Pág. 1039 de 1083	

- e. **Cesar las actividades de aprovechamiento económico en los cerramientos de obra, una vez culmine la autorización de explotación en los términos del presente acto administrativo.**

No aplica, el 9 de diciembre de 2024 la EMB emitió la Resolución No. 648 de 2024, “Por medio de la cual cesan los efectos de la autorización concedida mediante la Resolución No. 812 de 2023, para el aprovechamiento económico en el espacio público en los frentes de obra de las Estaciones 13, 14, 15, 16 e Intercambiador Calle 72 de la PLMB”.

- f. **Atender las visitas técnicas que efectúe la EMB y generar, cualquier tipo de requerimientos que garanticen la cumplida ejecución de la autorización impartida.**

Durante este periodo no se realizaron visitas técnicas.

- g. **Abstenerse de dar en garantía el espacio público de esta autorización, así como celebrar cualquier tipo de acto que implique enajenación o negociación de la zona entregada a través de esta autorización.**



No existe indicio alguno que se haya incumplido esta condición

- h. **Efectuar el pago del valor de la retribución en los términos establecidos en los artículos 4 y 5 del presente acto administrativo.**

Mediante la Resolución 951 del 29 de noviembre de 2022, se adoptó el Protocolo Institucional para el Aprovechamiento Económico del Espacio Público y su fórmula de retribución al Distrito en los cerramientos temporales de las obras de la Empresa Metro de Bogotá S.A. Dicho Protocolo establece que, a quien se le autorice el aprovechamiento económico del espacio público en los diferentes frentes de obra del Metro de Bogotá, deberá cubrir los costos asociados a las actividades de aprovechamiento económico, incluido el pago de la retribución al Distrito establecido en el artículo 24 del Decreto 552 de 2018.

Igualmente, la Resolución No. 812 de 2023, en el ARTÍCULO 4º. RETRIBUCIÓN AL DISTRITO, estipula: “En contraprestación por la autorización otorgada, EL AUTORIZADO deberá pagar la suma de CIENTO TREINTA Y CUATRO MILLONES QUINIENTOS VEINTIÚN MIL VEINTINUEVE PESOS (\$ 134.521.029) M/cte., valor que será actualizado conforme a lo establecido en el Protocolo adoptado a través de la Resolución 951 de 2022, a favor del Distrito Capital-Dirección Distrital de Tesorería de la Secretaría Distrital de Hacienda en cumplimiento de lo establecido en el artículo 24 del Decreto 552 de 2018, modificado por el artículo 99 del Decreto 192 de 2021”.

En el ARTÍCULO 5º. FORMA DE PAGO, establece: “El valor determinado a que hace referencia el artículo anterior, deberá realizarse en seis (6) pagos semestrales, previa liquidación de la Empresa Metro de Bogotá S.A. de la siguiente forma:

	INFORME MENSUAL DE INTERVENTORÍA				
	CONTRATO No. 148 DE 2020 INTERVENTORÍA INTEGRAL, TÉCNICA, ECONÓMICA, FINANCIERA, CONTABLE, JURÍDICA, ADMINISTRATIVA, OPERATIVA, PREDIAL, AMBIENTAL, SOCIAL Y DE SEGURIDAD SALUD EN EL TRABAJO PARA LA VIGENCIA DEL CONTRATO DE CONCESIÓN No. 163 DE 2019.				
	Código del Formato CSPLMB-FT-LFG-006	Vigencia del Formato 01/09/2024	Versión: V03	Pág. 1040 de 1083	

- El pago de la primera cuota, correspondiente a VEINTITRÉS MILLONES SESENTA MIL SETECIENTOS CUARENTA Y OCHO PESOS (\$23.060.748) M/cte, deberá efectuarse dentro de los quince (15) días hábiles siguientes a la ejecutoria del presente acto administrativo.
- Las cinco cuotas restantes se pagarán semestralmente desde la ejecutoria de este acto administrativo.”

Con la ejecutoria de la Resolución No. 812 de 2023 y de acuerdo con lo establecido en su artículo 5to, a través del cual la EMB informó el valor liquidado de la primera cuota de la retribución, el Concesionario cumplió con dicho pago y la EMB procedió a recaudar a favor del Distrito Capital el valor de Veintitrés Millones Sesenta Mil Setecientos Cuarenta y Ocho (23.060.748) Pesos M/CTE el 31 de octubre de 2023.

El 17 de abril de 2024, la EMB envió la comunicación EXTS24-0002531 informando el valor de la liquidación de la segunda cuota de la retribución al Distrito, realizada conforme a los parámetros establecidos en el Protocolo Institucional para el Aprovechamiento Económico del Espacio Público adoptado mediante la Resolución No. 951 de 2022, la cual ascendió a COP \$ 22.930.498, y debía pagarse dentro de los diez días hábiles siguientes al recibo de la comunicación, esto es a finales del mes de abril de 2024. La Interventoría envió la comunicación L1T1-INT-CE-24-2557 el 12 de junio de 2024 conminando al Concesionario a dar estricto cumplimiento a los deberes establecidos en la Resolución No. 812 de 2023, particularmente lo relacionado con el deber de pagar la retribución al Distrito. Dicha solicitud fue reiterada mediante los comunicados L1T1-INT-CE-24-2722, L1T1-INT-CE-24-3132 y en una mesa de trabajo efectuada el 15 de julio de 2024. Finalmente, el Concesionario notificó el 25 de julio de 2024, con comunicado L1T1-CON-CE-24-5006, el pago de dicha cuota.

Mediante comunicación EXTS24-0007100 del 5 de noviembre de 2024, la EMB envió al Concesionario la liquidación del valor total que se adeudaba al Distrito por concepto de la retribución de acuerdo con el Protocolo de Aprovechamiento Económico, por valor de COP \$ 94.348.898, correspondientes al saldo restante, como requisito para que la EMB pueda proceder con la expedición del acto administrativo de cesación de los efectos de la autorización otorgada. [EXTS24-0007100 6 11 2024 Solicitud pago Retribución Distrito.pdf](#)

El Concesionario, mediante comunicado L1T1-CON-CE-24-8074 del 13 de noviembre de 2024, envió el soporte de pago del valor mencionado anteriormente. [L1T1-CON-CE-24-8074.pdf](#), [L1T1-CON-CE-24-8074 A01 NTA.png](#)

Una vez cumplida esta obligación, el 9 de diciembre de 2024 la EMB emitió la Resolución No. 648 de 2024, “Por medio de la cual cesan los efectos de la autorización concedida mediante la Resolución No. 812 de 2023, para el aprovechamiento económico en el espacio público en los frentes de obra de las Estaciones 13, 14, 15, 16 e Intercambiador Calle 72 de la PLMB”.

	INFORME MENSUAL DE INTERVENTORÍA				
	CONTRATO No. 148 DE 2020 INTERVENTORÍA INTEGRAL, TÉCNICA, ECONÓMICA, FINANCIERA, CONTABLE, JURÍDICA, ADMINISTRATIVA, OPERATIVA, PREDIAL, AMBIENTAL, SOCIAL Y DE SEGURIDAD SALUD EN EL TRABAJO PARA LA VIGENCIA DEL CONTRATO DE CONCESIÓN No. 163 DE 2019.				
	Código del Formato CSPLMB-FT-LFG-006	Vigencia del Formato 01/09/2024	Versión: V03	Pág. 1041 de 1083	

- i. **Cumplir con los Planes de Manejo del Tráfico autorizados por la Secretaría Distrital de Movilidad, asegurando el libre tránsito, uso y goce del espacio público.**

Responsable: Técnico – Transito. El Concesionario ha **cumplido** con el apéndice técnico No. 16 del contrato de Concesión en su numeral 5.1 PRESENTACIÓN Y APROBACIÓN DE LOS PLANES DE MANEJO DE TRÁNSITO ESPECÍFICOS.

5.1.1 Presentación. El Concesionario deberá presentar ante la SDM el PMT Específico para cada una de las obras o actividades que pretenda ejecutar y que pueda generar una afectación vial o del tránsito. El PMT Específico deberá contar con el concepto de viabilidad por TransMilenio S.A. y con la aprobación de la Interventoría.

Igualmente, lo indicado en el numeral 6.12 EJECUCIÓN Y SEGUIMIENTO DEL PLAN DE MANEJO DE TRÁNSITO. *“El PMT es dinámico y requiere de una permanente retroalimentación y ajustes por parte del Concesionario y la Interventoría para garantizar su adecuación a todos los principios y objetivos que se señalan en este Apéndice Técnico”.*

- j. **Suscribir el acta de inicio de aprovechamiento del espacio público de acuerdo con el cronograma establecido.**

A la fecha se suscribieron tres actas de inicio las cuales se relacionan a continuación, es de aclarar que estas actas se anexaron en el informe No. 45:

- Se suscribieron las actas No 1 de febrero 29 de 2024, la cual autoriza el inicio de la explotación publicitaria en los cerramientos de la calle 72, intercambiador vial y estación calle 63
- La No 2 de marzo 8 de 2024, donde se autoriza el inicio de la explotación publicitaria en la estación calle 45
- La No 3 de marzo 20 de 2024 autorizando la explotación publicitaria en la estación calle 26.

- k. **Obtener los permisos y autorizaciones de las autoridades competentes para el inicio de la actividad que se autoriza, y aquellas que se requieran durante la ejecución.**

A continuación, se relacionan en una ficha el resumen de permisos, los cuales se evidencian en el siguiente link:

[Aprovechamiento economico.pdf](#)

- l. **Mantener las garantías vigentes**

De conformidad con los artículos 6, literal (n) y 8 de la Resolución 812 DE 2023 *“Por medio de la cual se autoriza el aprovechamiento económico en el espacio público en los frentes de obra de las Estaciones*

	INFORME MENSUAL DE INTERVENTORÍA				
	CONTRATO No. 148 DE 2020 INTERVENTORÍA INTEGRAL, TÉCNICA, ECONÓMICA, FINANCIERA, CONTABLE, JURÍDICA, ADMINISTRATIVA, OPERATIVA, PREDIAL, AMBIENTAL, SOCIAL Y DE SEGURIDAD SALUD EN EL TRABAJO PARA LA VIGENCIA DEL CONTRATO DE CONCESIÓN No. 163 DE 2019.				
	Código del Formato CSPLMB-FT-LFG-006	Vigencia del Formato 01/09/2024	Versión: V03	Pág. 1042 de 1083	

13, 14, 15, 16 e Intercambiador Calle 72 de la PLMB y se dictan otras disposiciones.”, el Concesionario constituyó la “Garantía Única de Cumplimiento” y la “Garantía de Responsabilidad Civil Extracontractual”, en los términos y condiciones establecidas en la resolución precitada, las cuales se encuentran vigentes.

Por ello, la Interventoría mediante comunicado L1T1-INT-CE-24-1823 de fecha 23 de abril de 2024 (EXT24-0006994) remitió a EMB concepto a través del cual se informa del cumplimiento de términos y condiciones respecto a la actualización de la vigencia de la Garantía Única de Cumplimiento No. 71987, y la Póliza de Responsabilidad Civil No. 63993, emitidas por Chubb Seguros Colombia S.A.

m. Asumir los impuestos, gravámenes, tasas y contribuciones del orden nacional o distrital respecto de la actividad o las que se deriven de la presente Resolución.

De acuerdo con la propuesta presentada por el Concesionario, enmarcada en la definición 1.112 del Contrato de Concesión, que fue aprobada por la EMB, en el numeral 6, Propuesta Económica, el Concesionario incluyó una propuesta de ingresos, la cual incluía una suma inicial de COP \$ 100.000.000 y unos ingresos anuales pagaderos mensualmente, de la siguiente manera:

Año 1	Año 2	Año 3
708.000.000,00 COP \$ anuales (=59.000.000,00 COP \$ / mes)	907.000.000,00 COP \$ anuales (=75.583.333,33 COP \$ / mes)	907.000.000,00 COP \$ anuales (=75.583.333,33 COP \$ / mes)

Tabla 2.16-2. Ingresos anuales pagados mensualmente, generados por el AEEP

Adicionalmente, en el documento Suficiencia Financiera, que hace parte integral de la propuesta, se proyectaron los siguientes pagos, para un total de mínimo garantizado de COP \$ 2.622.000.000.

En MCOP	Año 0	Año 1	Año 2	Año 3	Año 4	Total
Pago proyectado a favor de ML1	100.000.000	708.000.000	907.000.000	907.000.000	-	2.622.000.000
Pago 60% ingresos a la EMB	60.000.000	424.800.000	544.200.000	544.200.000		
Pago 40% ingresos a la ML1	40.000.000	283.200.000	362.800.000	362.800.000		

Ilustración 2.16-1 Pagos relacionados en documento Suficiencia Financiera

En el evento en que, el porcentaje sobre las ventas anuales fuera superior al precio base anual, ML1 se comprometió a pagar la diferencia entre el precio base y el 35% de las ventas publicitarias netas anuales, según lo establecido en el Contrato de Concesión No. 163 de 2019 numeral 3.3 literal (c).

El Pago Inicial fue recibido por al Patrimonio Autónomo Metro Línea 1 S.A.S., tal como consta en la certificación emitida el 11 de abril de 2024 por la Fiduciaria que actúa como administradora y vocera, y el 60% fue transferido a la Subcuenta Excedentes EMB, tal como lo estipula el Contrato de Concesión. Este es el único ingreso que se obtuvo en el marco del Proyecto AEEP. La EMB recaudó lo correspondiente a la Contribución Especial por Obra Pública y procedió con el respectivo pago.

	INFORME MENSUAL DE INTERVENTORÍA				
	CONTRATO No. 148 DE 2020 INTERVENTORÍA INTEGRAL, TÉCNICA, ECONÓMICA, FINANCIERA, CONTABLE, JURÍDICA, ADMINISTRATIVA, OPERATIVA, PREDIAL, AMBIENTAL, SOCIAL Y DE SEGURIDAD SALUD EN EL TRABAJO PARA LA VIGENCIA DEL CONTRATO DE CONCESIÓN No. 163 DE 2019.				
	Código del Formato CSPLMB-FT-LFG-006	Vigencia del Formato 01/09/2024	Versión: V03	Pág. 1043 de 1083	

Mediante L1T1-CON-CE-24-2908 de fecha 6 de mayo de 2024, el Concesionario informó a la EMB sobre las incidencias que afectaban de manera severa y reiterativa la publicidad exterior visual instalada en los cerramientos de obra por las intervenciones artísticas y de orden público sobre el espacio público. Igualmente, relacionó las acciones administrativas que adelantó con las entidades distritales responsables de las intervenciones artísticas y del orden público sobre el espacio público (Secretaría Distrital de Cultura, Recreación y Deporte, Departamento Administrativo de la Defensoría del Espacio Público - DADEP, y el Instituto para la Economía Social – IPES), sin lograr una alternativa clara y efectiva para dar solución a la problemática presentada. El Concesionario informó que no preveía recibir ingresos por explotación comercial como consecuencia de los hechos de vandalismo (Grafiti) y de orden social (ventas ambulantes y robo), que impedían el desarrollo del proyecto de publicidad en los cerramientos temporales de obra de la PLMB. [L1T1-CON-CE-24-2908 \(1\).pdf](#)

Mediante comunicado L1T1-CON-CE-24-4356 del 28 de junio de 2024, el Concesionario, informó a la Entidad, sobre nuevas gestiones ante las autoridades competentes y otros actores involucrados con el propósito de buscar soluciones. [L1T1-CON-CE-24-4356.pdf](#)

La Interventoría participó en la mesa de trabajo convocado por la EMB el 29 de julio de 2024, en la cual el Concesionario expuso las dificultades que se le han presentado para la ejecución del Proyecto de Aprovechamiento Económico del Espacio Público - AEEP en los cerramientos temporales de obra. En el mes de septiembre, la Interventoría participó en dos mesas de trabajo, en las cuales el Concesionario reitera la solicitud de cesación definitiva de la Resolución No. 812 de 2023.

En comunicado L1T1-CON-CE-24-6679 de fecha 25 de septiembre de 2024, el Concesionario realizó una serie de consideraciones frente a los pagos derivados de la Resolución No. 812 de 2023, mencionando que, se mantenía en atender los compromisos de pago total de la retribución al Distrito por el espacio público y ratificó la solicitud de cesación definitiva de la Resolución No. 812 de 2023. [L1T1-CON-CE-24-6679 26 sep 2024.pdf](#)

El Patrimonio Autónomo, en los meses de abril, mayo, junio, julio, agosto y septiembre, la Fiduciaria emitió las facturas al operador seleccionado por el Concesionario, por concepto de las mensualidades ofrecidas en la propuesta, por valor de COP \$ 59.000.000 más IVA cada una, valor registrado como una cuenta por cobrar en el fideicomiso, ya que no se recibieron dichos ingresos. El saldo al mes de octubre de 2024 de cuentas por cobrar por este concepto que se registra en los estados financieros asciende a COP \$ 421.260.000,00.

El 29 de octubre de 2024, la Interventoría mediante comunicado L1T1-INT-CE-24-5004, presentó un alcance a los conceptos emitidos anteriormente con respecto a la Resolución No. 812 de 2023, en el sentido de que, aunque el Patrimonio Autónomo ML1 emitió las facturas mencionadas anteriormente, no existieron ingresos brutos efectivamente obtenidos ni recaudados en el marco del proyecto de Aprovechamiento Económico del Espacio Público, tal como se puede evidenciar en la subcuenta Explotación Comercial de dicho Patrimonio Autónomo. [L1T1-INT-CE-24-5004 oct 2024.pdf](#)

	INFORME MENSUAL DE INTERVENTORÍA				
	CONTRATO No. 148 DE 2020 INTERVENTORÍA INTEGRAL, TÉCNICA, ECONÓMICA, FINANCIERA, CONTABLE, JURÍDICA, ADMINISTRATIVA, OPERATIVA, PREDIAL, AMBIENTAL, SOCIAL Y DE SEGURIDAD SALUD EN EL TRABAJO PARA LA VIGENCIA DEL CONTRATO DE CONCESIÓN No. 163 DE 2019.				
	Código del Formato CSPLMB-FT-LFG-006	Vigencia del Formato 01/09/2024	Versión: V03	Pág. 1044 de 1083	

Mediante comunicación EXTS24-0007100 del 5 de noviembre de 2024, la EMB envió al Concesionario la liquidación del valor total que se adeudaba al Distrito por concepto de la retribución de acuerdo con el Protocolo de Aprovechamiento Económico, por valor de COP \$ 94.348.898, correspondientes al saldo restante, como requisito para que la EMB pudiera proceder con la expedición del acto administrativo de cesación de los efectos de la autorización otorgada. [EXTS24-0007100 6 11 2024 Solicitud pago Retribución Distrito.pdf](#)

El Concesionario, mediante comunicado L1T1-CON-CE-24-8074 del 13 de noviembre de 2024, envió el soporte de pago del valor mencionado anteriormente. [L1T1-CON-CE-24-8074.pdf](#), [L1T1-CON-CE-24-8074 A01 NTA.png](#)

En ese orden de ideas, el 9 de diciembre de 2024 la EMB emitió la Resolución No. 648 de 2024, “Por medio de la cual cesan los efectos de la autorización concedida mediante la Resolución No. 812 de 2023, para el aprovechamiento económico en el espacio público en los frentes de obra de las Estaciones 13, 14, 15, 16 e Intercambiador Calle 72 de la PLMB”.

- n. Cumplir con las especificaciones técnicas del mobiliario urbano para la publicidad exterior visual en los cerramientos temporales de obra conforme a la propuesta presentada.**

Los módulos M180 presentan las medidas descritas en la propuesta, no obstante, y como se describió anteriormente no se cuenta con el total de ml instalados.

- o. Dar cumplimiento a las acciones de Gestión Social y Ambiental para la actividad de Publicidad Exterior Visual asociada al Aprovechamiento Económico del Espacio Público, en el marco del Estudio de Impacto Ambiental y Social (EIAS) actualizado para la Primera Línea del Metro**

El 15 de marzo de 2023, mediante oficio EXTS23-0001339, la EMB informo la no objeción condicionada al Estudio de Impacto Ambiental y Social (EIAS) de la PLMB y Plan de Manejo Ambiental y Social (PMAS) que hace parte del EIAS.

A continuación, se anexa el documento donde se evidencia la no objeción condicionada:

<https://interventoriаметrobogota-my.sharepoint.com/:b:/p/jrubiano/EZDZsEwwbHFFln29T6YshOAB-8OfHbNlsBeR2OEY-1iP4Q?e=HYQNxw>

- p. Dar cumplimiento a las obligaciones derivadas del Decreto 552 de 2018 y normatividad concordante que le sean aplicables**

El Concesionario Metro Línea 1 S.A.S. presentó a la EMB la propuesta para el aprovechamiento económico en el espacio público en cerramientos temporales de obra para realizar la actividad de publicidad exterior visual en el elemento mobiliario cartelera, en virtud del modificatorio No. 6 del

	INFORME MENSUAL DE INTERVENTORÍA				
	CONTRATO No. 148 DE 2020 INTERVENTORÍA INTEGRAL, TÉCNICA, ECONÓMICA, FINANCIERA, CONTABLE, JURÍDICA, ADMINISTRATIVA, OPERATIVA, PREDIAL, AMBIENTAL, SOCIAL Y DE SEGURIDAD SALUD EN EL TRABAJO PARA LA VIGENCIA DEL CONTRATO DE CONCESIÓN No. 163 DE 2019.				
	Código del Formato CSPLMB-FT-LFG-006	Vigencia del Formato 01/09/2024	Versión: V03	Pág. 1045 de 1083	

contrato de concesión 163 de 2019, y conforme a las condiciones establecidas en el protocolo institucional de la EMB, y el Decreto 552 de 2018 modificado por el Decreto 112 de 2022.

En consecuencia, la propuesta para el aprovechamiento económico en el espacio público referida en el párrafo anterior fue revisada y aprobada por la EMB, quien la encontró viable y ajustada a los lineamientos y condiciones establecidas en el Protocolo adoptado por la Entidad y al Decreto 552 de 2018.

Por ello, la EMB expidió la Resolución No. 812 de 2023 mediante la cual: *“autoriza el aprovechamiento económico en el espacio público en los frentes de obra de las Estaciones 13, 14, 15, 16 e Intercambiador Calle 72 de la PLMB y se dictan otras disposiciones.”*, resuelve *“Autorizar a Metro Línea 1 S.A.S., el aprovechamiento económico del espacio público para el desarrollo de las actividades de Publicidad Exterior Visual en los cerramientos temporales de obra, a través de la instalación del elemento mobiliario urbano M-180 cartelera local, que serán ubicados en frentes de obra de la PLMB”*, y establece los términos y condiciones para el desarrollo de la actividad, la cual se debe ejecutar conforme a la propuesta presentada por el Concesionario que hace parte integral de la Resolución 812 de 2023.

Precisado lo anterior se informa que, el Concesionario no ha dado estricto cumplimiento a las obligaciones establecidas en *el ARTICULO 4* de la Resolución 812 de 2023 la cual establece la Retribución al Distrito que se contempla en el CAPITULO VII del Decreto 552 de 2018, de conformidad con lo expuesto en el literal *“ h) Efectuar el pago del valor de la retribución ...”* del presente informe. Así mismo, se encuentra pendiente por parte del Concesionario el pago derivado de la propuesta para el aprovechamiento económico en el espacio público en cerramientos temporales de obra presentado a EMB.

En consecuencia, desde la Interventoría se generaron requerimientos mediante los cuales se le instó al Concesionario al cumplimiento estricto de las obligaciones derivadas de la Resolución 812 de 2023 y de su propuesta, tal y como se puede evidenciar a través de las comunicaciones L1T1-INT-CE-24-2557 y L1T1-INT-CE-24-2722 enviadas al Concesionario con Copia a la Entidad.

Adicionalmente, el Concesionario no ha dado estricto cumplimiento con su obligación antes mencionada en el literal *a) “Ejercer el cuidado, la protección y el mantenimiento en buenas condiciones físicas del espacio público autorizado”*, de este informe, que está relacionado con el mantenimiento correctivo y preventivo del cerramiento y los módulos M-180.

Producto de esto, desde la Interventoría se generaron los requerimientos mediante los cuales se instó al Concesionario al cumplimiento estricto de esta obligación, solicitando la implementación efectiva de un plan de mantenimiento correctivo, como se puede evidenciar en la comunicación L1T1-INT-CE-24-2764.

	INFORME MENSUAL DE INTERVENTORÍA				
	CONTRATO No. 148 DE 2020 INTERVENTORÍA INTEGRAL, TÉCNICA, ECONÓMICA, FINANCIERA, CONTABLE, JURÍDICA, ADMINISTRATIVA, OPERATIVA, PREDIAL, AMBIENTAL, SOCIAL Y DE SEGURIDAD SALUD EN EL TRABAJO PARA LA VIGENCIA DEL CONTRATO DE CONCESIÓN No. 163 DE 2019.				
	Código del Formato CSPLMB-FT-LFG-006	Vigencia del Formato 01/09/2024	Versión: V03	Pág. 1046 de 1083	

4. CONCLUSIONES Y RECOMENDACIONES

Durante el periodo del presente informe, el Consorcio Supervisor ha puesto especial atención a actividades críticas del proyecto, buscando que el concesionario concentre atención en ellas y ello repercuta positivamente en el desarrollado del proyecto PLMB.

4.1. Seguimiento Jurídico

En el periodo a reportar la interventoría en virtud de la revisión y seguimiento de las obligaciones contractuales a cargo del Concesionario, de conformidad con lo establecido en la sección 14.2 del Contrato de Concesión 163 de 2019, recomendó a la EMB los siguientes plazos de cura, a saber, así:

- El 4 de febrero de 2025 mediante oficio No. L1T1-INT-CE-25-0681, se realizó *“RECOMENDACIÓN DE PLAZO DE CURA POR EL PRESUNTO INCUMPLIMIENTO A LA OBLIGACION ESTABLECIDA EN EL APÉNDICE TÉCNICO 16 – SECCIÓN 1 – NUMERAL 6.7 PUBLICIDAD DE TERCEROS EN SEÑALIZACIÓN VERTICAL. (PMT-CORREDOR).”*
- El 12 de febrero de 2025 mediante oficio No. L1T1-INT-CE-25-0874, se realizó *“RECOMENDACION PLAZO DE CURA POR EL PRESUNTO INCUMPLIMIENTO AL PLAZO MÁXIMO ESTABLECIDO EN EL PLAN DE EJECUCIÓN VIGENTE V.12 PARA LA FINALIZACION DE LA UNIDAD DE EJECUCIÓN 190- UE190 OBRA CIVIL DE LAS SUBESTACIONES RECEPTORAS SER1 UE190.”*
- El 12 de febrero de 2025 mediante oficio No. L1T1-INT-CE-25-0894, se realizó *“RECOMENDACIÓN PLAZO DE CURA POR EL PRESUNTO INCUMPLIMIENTO A LA OBLIGACION ESTABLECIDA EN LA SECCIÓN 2.9 LITERAL (G) ENTREGA ACTA DE CONCILIACIÓN DE CANTIDADES DE LOS MESES OCTUBRE, NOVIEMBRE Y DICIEMBRE DE 2024 DE LAS OBRAS EJECUTADAS EN EL COMPONENTE D SUBCOMPONENTE OBRAS PARA REDES A CARGO DEL CONCESIONARIO EN CUARTO TRIMESTRE DE 2024.”*
- El 17 de febrero de 2025 mediante oficio No. L1T1-INT-CE-25-0982, se realizó *“RECOMENDACIÓN DE PLAZO DE CURA POR EL PRESUNTO INCUMPLIMIENTO A LAS OBLIGACIONES ESTABLECIDAS EN EL APÉNDICE TÉCNICO 15, CAPITULO 2, NUMERAL 2.1 LITERAL (O) DEL CONTRATO DE CONCESIÓN.”*
- El 20 de febrero de 2025 mediante oficio No. L1T1-INT-CE-25-1107, se realizó *“RECOMENDACION DE PLAZO DE CURA POR EL PRESUNTO INCUMPLIMIENTO EN LA FINALIZACIÓN DE LA DE LA UNIDAD DE EJECUCIÓN 150.”*
- El 20 de febrero de 2025 mediante oficio No. L1T1-INT-CE-25-1112, se realizó *“RECOMENDACION DE PLAZO DE CURA POR EL PRESUNTO INCUMPLIMIENTO EN LA FINALIZACIÓN DE LA DE LA UNIDAD DE EJECUCIÓN 153.”*
- El 24 de febrero de 2025 mediante oficio No. L1T1-INT-CE-25-1175, se realizó *“RECOMENDACIÓN DE PLAZO DE CURA POR EL PRESUNTO INCUMPLIMIENTO A LA CALIDAD EN DESARROLLO DE LAS EDIFICACIONES 105,108,111 y 112 DE LA UNIDAD DE EJECUCIÓN 36 - UE36. – ESTRUCTURA METALICA.”*
- El 27 de febrero de 2025 mediante oficio No. L1T1-INT-CE-25-1254, se realizó *“RECOMENDACION PLAZO DE CURA POR PRESUNTO INCUMPLIMIENTO AL PLAZO MAXIMO ESTABLECIDO EN EL PLAN DE EJECUCION VIGENTE V.12 FINALIZACION DE LA UE155, FINALIZACION OBRAS DE CONSTRUCCION DE TODOS LOS TRABAJOS NECESARIOS PARA LA REALIZACION DEL TABLERO DE LA VIGA EN U DEL VIADUCTO, INCLUYENDO ELEMENTOS Y DISPOSITIVOS DE DRENAJE, A LO LARGO DE LA SECCIÓN LINEAL MOSTRADA EN EL ANEXO 2 DEL AT 5.”*

	INFORME MENSUAL DE INTERVENTORÍA				
	CONTRATO No. 148 DE 2020 INTERVENTORÍA INTEGRAL, TÉCNICA, ECONÓMICA, FINANCIERA, CONTABLE, JURÍDICA, ADMINISTRATIVA, OPERATIVA, PREDIAL, AMBIENTAL, SOCIAL Y DE SEGURIDAD SALUD EN EL TRABAJO PARA LA VIGENCIA DEL CONTRATO DE CONCESIÓN No. 163 DE 2019.				
	Código del Formato CSPLMB-FT-LFG-006	Vigencia del Formato 01/09/2024	Versión: V03	Pág. 1047 de 1083	

Igualmente, virtud al seguimiento permanente a los plazos de cura esta Interventoría en el mes de febrero de 2025 informó a la EMB que se encontraban superados los hechos que dieron origen a las siguientes recomendaciones de plazo de cura:

- *“RECOMENDACION DE PLAZO DE CURA POR EL PRESUNTO INCUMPLIMIENTO A LAS OBLIGACIONES ESTABLECIDAS EN LA SECCION 2.4 LITERAL (F) DEL APENDICE TECNICO 15. OBSERVACIONES INFORME SST No. 12 VFF FASE DE CONSTRUCCION (1 AL 31 DE JULIO DE 2024.”* solicitado mediante comunicación No. L1T1-INT-CE-25-0066 del 8 de enero de 2025.
- *“RECOMENDACION DE PLAZO DE CURA POR EL PRESUNTO INCUMPLIMIENTO A LAS OBLIGACIONES ESTABLECIDAS EN LA SECCIÓN 2.9 LITERAL (G) CONTRATO DE CONCESION ENTREGA ACTA DE CONCILIACIÓN DE CANTIDADES DE LOS MESES JULIO Y AGOSTO DE 2024 PARA RETRIBUCION DEL COMPONENTE D SUBCOMPONENTE OBRAS PARA REDES A CARGO DEL CONCESIONARIO TERCER TRIMESTRE DE 2024.”* solicitado mediante comunicación No. L1T1-INT-CE-24-4458 del 3 de octubre de 2024.
- *“RECOMENDACIÓN DE PLAZO DE CURA POR EL PRESUNTO INCUMPLIMIENTO DE LAS OBLIGACIONES ESTABLECIDAS EN EL NUMERAL 2.2 LITERALES (A) Y (C) DEL APENDICE TECNICO 13 DEL CONTRATO DE CONCESIÓN Y EL ARTICULO 48 DE LA LEY 1682 DE 2013. PROTECCIÓN DE INFRAESTRUCTURA DE REDES EXISTENTE PROYECTO PLMB.”* solicitado mediante comunicación No. L1T1-INT-CE-24-5120 del 1 de noviembre de 2024.
- *“RECOMENDACIÓN DE PLAZO DE CURA POR PRESUNTO INCUMPLIMIENTO DE LA OBLIGACIÓN ESTABLECIDA EN LA SECCIÓN 2.9 LITERAL G. “COOPERAR CON LOS EMPLEADOS, ASESORES O AGENTES QUE DETERMINE LA EMB, CON EL INTERVENTOR, CON OTROS CONTRATISTAS QUE DESARROLLEN OBRAS EN LA ZONA DE INFLUENCIA DEL PROYECTO, CON REPRESENTANTES DE LAS ENTIDADES MULTILATERALES.”* solicitado mediante comunicación No. L1T1-INT-CE-25-0345 del 20 de enero de 2025.

En virtud del cumplimiento a las obligaciones establecidas en el Contrato de Interventoría, se emitió por parte del Consorcio Supervisor de la Primera Línea del Metro de Bogotá los siguientes comunicados de avisos, alertas y advertencias (AAA), a saber, así:

COMPONENTES DEL PROYECTO	AVISOS	ALERTAS	ADVERTENCIAS DE PRESUNTO INCUMPLIMIENTO	TOTAL, GENERAL
Ambiental/SST	-	11	1	12
Construcción	-	42	16	58
Cronograma	-	-	17	17
E&D	-	3	-	3
Interfaces	-	-	1	1
Redes	-	-	1	1
Social	-	1	1	2
Tránsito	-	1	1	2
Calidad	21	-	73	94
Jurídica	-	-	-	0
Total, general	21	58	111	190

Tabla 4.1-1. Relación comunicados AAA enviados al Concesionario

	INFORME MENSUAL DE INTERVENTORÍA				
	CONTRATO No. 148 DE 2020 INTERVENTORÍA INTEGRAL, TÉCNICA, ECONÓMICA, FINANCIERA, CONTABLE, JURÍDICA, ADMINISTRATIVA, OPERATIVA, PREDIAL, AMBIENTAL, SOCIAL Y DE SEGURIDAD SALUD EN EL TRABAJO PARA LA VIGENCIA DEL CONTRATO DE CONCESIÓN No. 163 DE 2019.				
	Código del Formato CSPLMB-FT-LFG-006	Vigencia del Formato 01/09/2024	Versión: V03	Pág. 1048 de 1083	

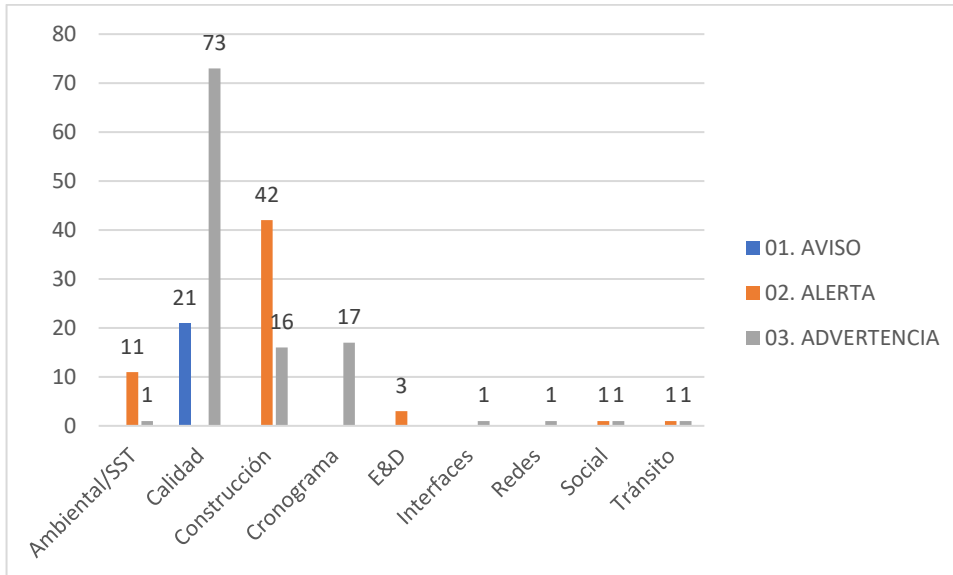

4.2. Seguimiento a la Gestión de Seguridad y Salud en el Trabajo

Dentro de las actividades de Seguridad y Salud en el Trabajo, se realizó participación en los comités programados del área SST y Ambiental como en los de seguimiento al contrato de concesión 163 de 2019 y contrato de Interventoría 148 de 2020.

Se realiza seguimiento y control de la maquinaria utilizada en cada frente de obra, mediante supervisión visual en los recorridos de obra y gestión documental, por parte del profesional especialista de maquinaria.

En el periodo reportado la Interventoría realiza supervisión de las buenas prácticas de SST en los frentes de obra activos del proyecto.

Durante la supervisión de esta Interventoría, en los frentes de obra; se realiza la verificación del cumplimiento normativo para las actividades de trabajo en alturas, en los frentes de obra activos.

Se realizó ejecución del plan de actividades de Seguridad y Salud en el Trabajo; logrando implementar las actividades presentadas en el informe de gestión en el periodo reportado.

Se presenta un consolidado de actividades ejecutadas por esta Interventoría que dan cumplimiento a la normatividad vigente de Seguridad y Salud en el Trabajo y el anexo técnico del contrato.

En temas de caracterización de accidentalidad, esta Interventoría no presentó eventos de accidentalidad ni ausentismo por enfermedades de origen laboral.

	INFORME MENSUAL DE INTERVENTORÍA				
	CONTRATO No. 148 DE 2020 INTERVENTORÍA INTEGRAL, TÉCNICA, ECONÓMICA, FINANCIERA, CONTABLE, JURÍDICA, ADMINISTRATIVA, OPERATIVA, PREDIAL, AMBIENTAL, SOCIAL Y DE SEGURIDAD SALUD EN EL TRABAJO PARA LA VIGENCIA DEL CONTRATO DE CONCESIÓN No. 163 DE 2019.				
	Código del Formato CSPLMB-FT-LFG-006	Vigencia del Formato 01/09/2024	Versión: V03	Pág. 1049 de 1083	

Se continuará con el cumplimiento normativo y exigencias del contrato desde el componente de Seguridad y Salud en el Trabajo; garantizando las buenas prácticas de seguridad y bioseguridad con los colaboradores de la Interventoría.

Frente a la información reportada en el numeral 2.8 la información se entrega con corte de 1 al 31 de enero de 2025, se determina en resumen las siguientes conclusiones:

- Los eventos de accidentes laborales presentados dentro del periodo se les realizó un seguimiento adecuado, y se identificó las causas raíz con el fin de mitigar el riesgo.
- Con la información entregada por ML1, la interventoría desarrolla documentos de seguimiento y control en actividades de alto riesgo.
- La interventoría verifica el cumplimiento de documentación para ingreso del personal.
- Se realizaron inspecciones en terreno e identifico las condiciones de riesgo las que fueron oportunamente remitidas a ML1. Posteriormente se verifica en terreno la mitigación de los riesgos identificados.
- La interventoría realiza la verificación de la implementación del SGSST.
- Previa revisión y evaluación de los informes emitidos por ML1 se emiten las aprobaciones correspondientes.
- La interventoría realiza el Análisis y reporte formatos SST establecidos en el Manual de Seguimiento y Control Ambiental y SST.
- La Interventoría realiza seguimiento a los siniestros de tránsito presentados por el Concesionario.

4.3. Estado de los Estudios y Diseños de detalle y de Otros Estudios y Diseños de detalle

Estado de Estudios y Diseños Principales.

Desde enero de 2024, se viene informando que los estudios y diseños principales, conformados por 315 paquetes, están No Objetados al 100%, según se muestra en el siguiente gráfico.

	INFORME MENSUAL DE INTERVENTORÍA				
	CONTRATO No. 148 DE 2020 INTERVENTORÍA INTEGRAL, TÉCNICA, ECONÓMICA, FINANCIERA, CONTABLE, JURÍDICA, ADMINISTRATIVA, OPERATIVA, PREDIAL, AMBIENTAL, SOCIAL Y DE SEGURIDAD SALUD EN EL TRABAJO PARA LA VIGENCIA DEL CONTRATO DE CONCESIÓN No. 163 DE 2019.				
	Código del Formato CSPLMB-FT-LFG-006	Vigencia del Formato 01/09/2024	Versión: V03		Pág. 1050 de 1083

Estudios y Diseños **Principales**

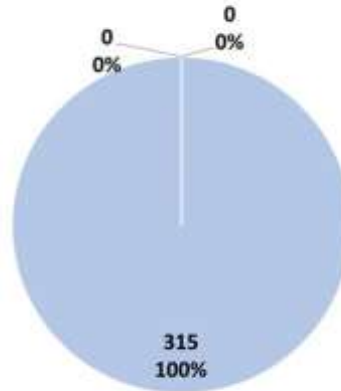

El 100% de los E&D PRINCIPALES se encuentran No Objetados.

Estado de Otros Estudios y Diseños de Detalle

El estado de avance en la gestión para lograr la No objecion de los otros estudios y diseños de detalle a corte del 28 de febrero del 2025, presenta una avance, según la siguiente grafica

ESTADO OTROS ESTUDIOS Y DISEÑOS DE DETALLE

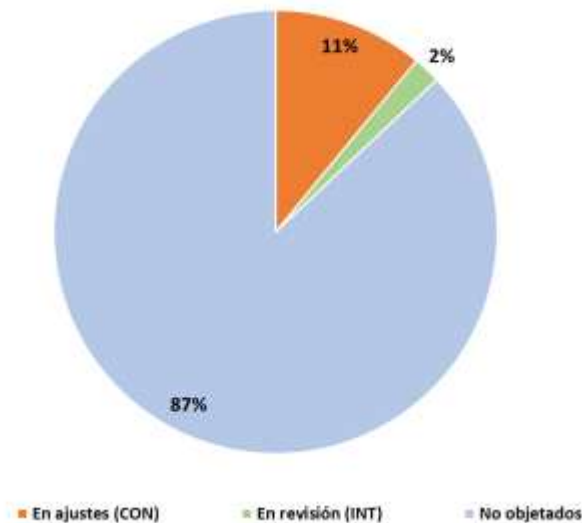

Estado de Otros Estudios y Dideñpos de Detalle (corte febrero 28 de 2025)

En los Otros Estudios y Diseños de Detalle, que no han alcanzado la no objecion, son principalmente los siguientes componentes:

	INFORME MENSUAL DE INTERVENTORÍA				
	CONTRATO No. 148 DE 2020 INTERVENTORÍA INTEGRAL, TÉCNICA, ECONÓMICA, FINANCIERA, CONTABLE, JURÍDICA, ADMINISTRATIVA, OPERATIVA, PREDIAL, AMBIENTAL, SOCIAL Y DE SEGURIDAD SALUD EN EL TRABAJO PARA LA VIGENCIA DEL CONTRATO DE CONCESIÓN No. 163 DE 2019.				
	Código del Formato CSPLMB-FT-LFG-006	Vigencia del Formato 01/09/2024	Versión: V03	Pág. 1051 de 1083	

CORREDOR	Especialidad	En ajustes (CON)	En revisión (INT)
ESTACIONES METRO	Arquitectura	2	
	Estructuras Edificio Acceso y pasarelas	0	2
	MEP	12	3
INTERSECCION CRA 50	Diseño Geométrico	1	
INTERSECCIÓN AVDA BOYACÁ	Diseño Geométrico	1	
RAMAL TÉCNICO	Vía de acceso	1	
	Redes secas	3	
ESTACIONES RECEP, DE TRACCIÓN Y CTE	SER		1
	SET	9	
	CTE	1	
SISTEMAS METRO FERROVIARIOS	RAMS	1	
	Canalizaciones	2	
31/1/2025		33	6

Nota: MEP*, estos corresponde a 13 paquetes de diseño, cada paquete puede contener hasta 5 documentos de diseño.

Se requiere que el Concesionario cumpla con la entrega de estos estudios y diseño a mas tardar cinco (5) dias antes del inicio de las obras que lo requieran, según lo establece el Acuerdo de Transacion No 01 en su punto SEGUNDO, numeral 2: *“El Concesionario estara obligado a obtener la no objecion de los Estudios y Diseños de Detalle Principales y de los Otros Estudios y Diseños de Detalle, que a la fecha de suscripcion del presente Acuerdo no cuenten con No Objecion por parte de la Interventoria del Contrato, a mas tardar con cinco (5) Dias de antelacion al inicio de la ejecucion de las Obras, actividades y fabricacion de equipos relacionadas con dichos Estudios Y Diseños”*

Para este mes de febrero de 2025, se ha logrado la no objecion en 2 componentes, con lo cual quedan pendientes 39 paquetes de diseño por alcanzarla.

No obstante, la interventoria recomienda al Concesionario incrementar esfuerzos en lograr una mejora continua, disponiendo de todos los recursos necesarios para entregar la atención de las observaciones realizadas por la interventoría .

Modificaciones y Adecuaciones a los Estudios y Diseños

Durante la ejecución de la fase de construcción el Concesionario ha realizado, notificado y presentado a la interventoría i) cambios sustanciales (modifican el diseño no objetado en criterios o parámetros de diseño) y en ii) cambios no sustanciales (aclaración en detalles constructivos, con el objetivo de solucionar situaciones en campo presentes en el momento de ejecutar el proyecto. A continuación, se presenta el resumen del trabajo realizado en Modificaciones y Adecuaciones durante el mes de febrero de 2025.

AJUSTES SUSTANCIALES

28 feb. 2025

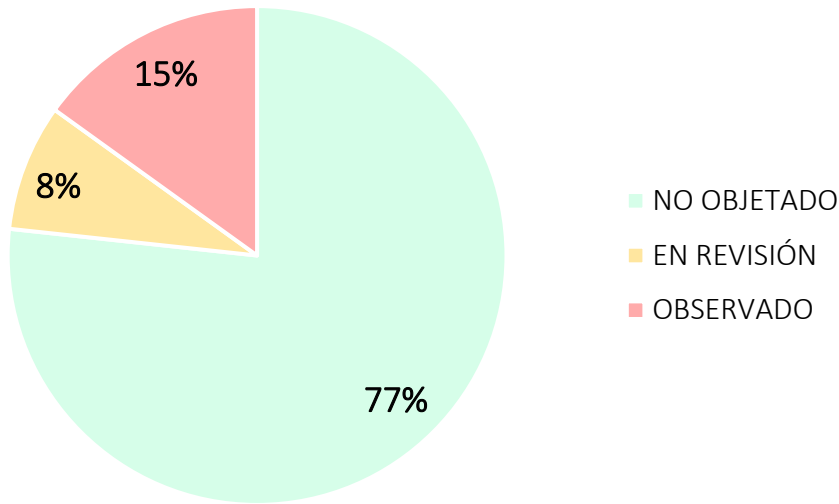

MODIFICACIONES SUSTANCIALES

NO OBJETADO	56
EN REVISIÓN	6
OBSERVADO	11
TOTAL	73

AREA	UBICACION	CAMBIOS SUSTANCIALES
ESTRUCTURAS	VIADUCTO	17
	ESTACIONES METRO	13
	ESTACION BRT 07	1
	PATIO TALLER	6
GEOTECNIA	VIADUCTO	15
	ESTACIONES METRO	6
REDES	DRENAJE VIADUCTO	1

	INFORME MENSUAL DE INTERVENTORÍA				
	CONTRATO No. 148 DE 2020 INTERVENTORÍA INTEGRAL, TÉCNICA, ECONÓMICA, FINANCIERA, CONTABLE, JURÍDICA, ADMINISTRATIVA, OPERATIVA, PREDIAL, AMBIENTAL, SOCIAL Y DE SEGURIDAD SALUD EN EL TRABAJO PARA LA VIGENCIA DEL CONTRATO DE CONCESIÓN No. 163 DE 2019.				
	Código del Formato CSPLMB-FT-LFG-006	Vigencia del Formato 01/09/2024	Versión: V03	Pág. 1053 de 1083	

DISEÑO GEOMETRICO	MALLA VIAL	6
URBANISMO	VIADUCTO	3
DISEÑOS MEP	CDE	5
TOTAL		73

Con respecto al mes anterior, no se presentaron cambios sustanciales.

ASIGNACIÓN MODIFICACIONES **NO** SUSTANCIALES 28 febrero 2025

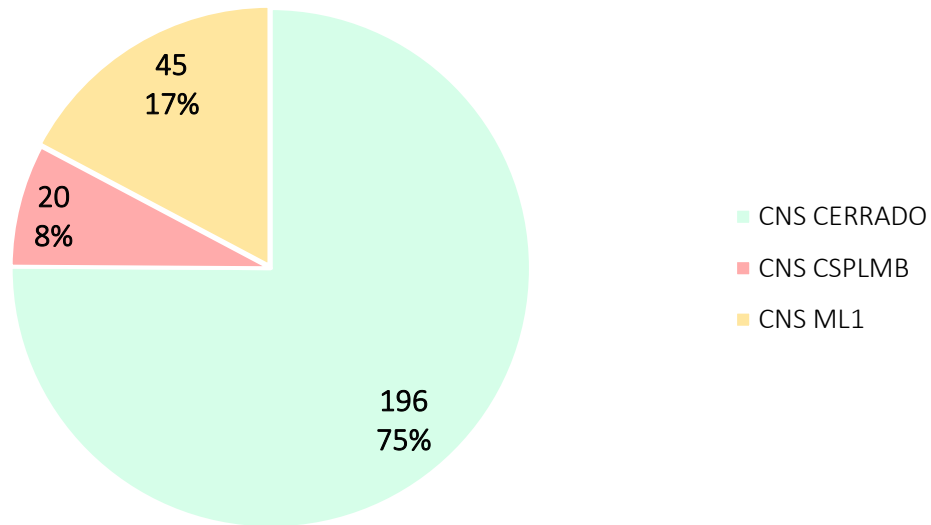

CNS	261
BRT	16
OTROS	2
PATIO TALLER	2
PILOTES PHC	2
SER 1	3
VIGA U	16
WF1	19
WF2	1
WF3	17
WF4	1
WF5	4
WF6	55
PUENTE SUR	1
EDIFICACIONES PT	122
Total general	261

	INFORME MENSUAL DE INTERVENTORÍA				
	CONTRATO No. 148 DE 2020 INTERVENTORÍA INTEGRAL, TÉCNICA, ECONÓMICA, FINANCIERA, CONTABLE, JURÍDICA, ADMINISTRATIVA, OPERATIVA, PREDIAL, AMBIENTAL, SOCIAL Y DE SEGURIDAD SALUD EN EL TRABAJO PARA LA VIGENCIA DEL CONTRATO DE CONCESIÓN No. 163 DE 2019.				
	Código del Formato CSPLMB-FT-LFG-006	Vigencia del Formato 01/09/2024	Versión: V03	Pág. 1054 de 1083	

En febrero de 2025, el Concesionario no registro cambios por la plataforma ACONEX de acuerdo al proceso acordado entre las partes, consistente en que antes de subirlos a la plataforma deben ser presentados en mesa de cambios por el diseñador de ML1 para decidir si son cambios sustanciales o No Sustanciales.

Conclusiones y Recomendaciones generales:

Se menciona a continuación las que más representativas en los componentes que aún no han alcanzado la no objeción

ARQUITECTURA

- Pendiente de la solución de la estación metro 8 con SDM para iniciar el diseño de detalle.
- El concesionario debe agilizar la entrega de los diseños detallados de las estaciones temporales
- Se debe continuar por parte del Concesionario con la presentación de cambio de especificaciones para la estación metro 8 para poder dar la no objeción

MEP

- El Concesionario presento el cronograma ajustado para la entrega de los diseños MEP de las estaciones Metro con terminación en julio de 2025.
- Se recomienda al Concesionario establecer una estrategia de entrega de los diseños MEP de acuerdo a los avances de obra y al plan de ejecución vigente (V13).
- Se recomienda o se sugiere al Concesionario revisar las interfaces y el cierre de estas en las obras en ejecución como es caso de patios taller (SER 1 y SET) asi como las edificaciones 104, 108, 111

ESTRUCTURAS – ESTACIONES METRO - edificios de acceso

Se ha logrado complementar la revisión de los edificios de acceso de la estaciones metro 10, 12, 14 y 16 con cumplimiento para la No Objeción, quedando terminado la revisión y no Objeción de todas las estaciones metro.

Se recomienda al Concesionario agilizar el proceso para radicar la versión firmada de las NO Objeciones

AJUSTE Y/O MODIFICACIONES A LOS DISEÑOS NO OBJETADOS

Se recomienda al concesionario la implantación a partir del mes de marzo de 2025, del proceso ajustado para presentación y revisión de los Cambios sustanciales y/o No sustanciales en ACONEX. Estos deberán ser presentados por el líder o responsable del diseño de la Concesionaria

	INFORME MENSUAL DE INTERVENTORÍA				
	CONTRATO No. 148 DE 2020 INTERVENTORÍA INTEGRAL, TÉCNICA, ECONÓMICA, FINANCIERA, CONTABLE, JURÍDICA, ADMINISTRATIVA, OPERATIVA, PREDIAL, AMBIENTAL, SOCIAL Y DE SEGURIDAD SALUD EN EL TRABAJO PARA LA VIGENCIA DEL CONTRATO DE CONCESIÓN No. 163 DE 2019.				
	Código del Formato CSPLMB-FT-LFG-006	Vigencia del Formato 01/09/2024	Versión: V03	Pág. 1055 de 1083	

EL concesionario junto con la interventoría deberá hacer un balance y ordenamiento de los cambios que se encuentran en la plataforma ACONEX FIELD

DISEÑO GEOMÉTRICO

En Concesionario, a la fecha ha realizado la entrega del Diseño Geométrico de la Vía Definitiva al Patio Taller, (En revisión por parte de la Interventoría), continúa faltando los trámites de cambio de especificaciones de las vías de Acceso y soporte de justificación del cambio del corredor establecido en el AT.

·Continúa faltando la actualización de interfaces referentes a las vías de acceso al Patio Taller, y la actualización de otras en las que el par de diseño geométrico se encuentra como disciplina dos.

Por parte de la INTERVENTORIA recomienda atender las observaciones realizadas por el componente de diseño geométrico de vías, de la entrega realizada por el concesionario de los diseños de las vías internas y externas de Acceso al Patio Taller. En especial en lo referente a las Interfaces.

·Se había recomendado de manera reiterada oficializar a la interventoría el proceso efectuado por parte del Concesionario de PLMB con el Concesionario de la ALO SUR, referente al tema de las vías de acceso temporal y permanente al Patio Taller, lo que nunca se realizó.

VIA FERREA

El Concesionario avanza en la construcción de la vía férrea en la línea de pruebas consiguiendo los parámetros geométricos deseados y requeridos dentro de las especificaciones técnicas del proyecto la cual hace parte del diseño no objetado; así mismo, se iniciaron las tres (3) primeras vías férreas dentro del edificio 104 (cocheras) alcanzando su construcción de 50 metros cada uno, todo lo anterior con el seguimiento de esta Interventoría y las recomendaciones del caso.

Dentro de las recomendaciones enviadas a El Concesionario está el uso de toda instrumentación y herramientas que ayudan en el preensamble de la vía férrea y en la comprobación de estas una vez construidas.

REDES

EL Concesionario debe hacer la entrega de la revalidación de todos los diseños de redes secas para los tramos WF1, WF2, WF3, WF4, WF5 y WF6 de aquellos proyectos que tengan vencida la fecha de vigencia.

	INFORME MENSUAL DE INTERVENTORÍA				
	CONTRATO No. 148 DE 2020 INTERVENTORÍA INTEGRAL, TÉCNICA, ECONÓMICA, FINANCIERA, CONTABLE, JURÍDICA, ADMINISTRATIVA, OPERATIVA, PREDIAL, AMBIENTAL, SOCIAL Y DE SEGURIDAD SALUD EN EL TRABAJO PARA LA VIGENCIA DEL CONTRATO DE CONCESIÓN No. 163 DE 2019.				
	Código del Formato CSPLMB-FT-LFG-006	Vigencia del Formato 01/09/2024	Versión: V03	Pág. 1056 de 1083	

El Concesionario para los tramos WF2, WF3, WF4, WF5 y WF6 debe entregar (según aplique) de: a) Los proyectos Serie 5 (traslado de transformadores), b) Los proyectos Serie 3 (para subterranización de transformadores) y c) Los Proyectos Serie 6 (SAP para alumbrado público).

El Concesionario debe hacer la revalidación de los Estudios Fotométricos y de los Proyectos Serie 1 con la versión actualizada de los diseños de Geometría y de Urbanismo de acuerdo a las observaciones de la SDM y del IDPC.

URBANISMO

La interventoría en la especialidad de Diseño Urbanístico y Paisajístico recomienda hacer los ajustes pertinentes para seguir avanzando con el desarrollo del proyecto y lograr la No Objeción atendiendo las observaciones de la interventoría de la V01

BIM

Se reitera las siguientes recomendaciones:

Se recomienda al concesionario que fortalezca sus estrategias internas de revisión de los entregables BIM indiferente de si corresponden a E&D, construcción o para retribución, para evitar que se emitan paquetes en varias versiones de forma innecesaria.

Se sugiere al concesionario que priorice el cumplimiento de las estrategias implementadas para optimizar el proceso de revisión y obtener de forma oportuna la No objeción por parte de la interventoría a los paquetes de diseño.

De acuerdo con las inconsistencias de los modelos BIM y la planimetría de diseño, se solicita al concesionario que revise sus estrategias de actualización y mitigue de forma efectiva la posibilidad de que existan discrepancias.

4.4. Actividades de Construcción

En febrero 2025, se aumentó la producción de dovelas en la **planta de prefabricado de vigas U**, esta producción se debe mantener con el fin de alcanzar la fecha de terminación de la fabricación de dovelas. Así mismo, es importante que el Concesionario adelante planes de mantenimiento de los pórticos y sistemas eléctricos con el fin de evitar suspensión en la producción.

Respecto a la **producción de segmentos de vigas cajón**, el Concesionario debe presentar un plan de acción que conlleve a aumentar la producción con el fin de evitar incurrir en atrasos a las actividades sucesoras a la instalación de las vigas cajón en los edificios para estaciones metro.

	INFORME MENSUAL DE INTERVENTORÍA			
	CONTRATO No. 148 DE 2020 INTERVENTORÍA INTEGRAL, TÉCNICA, ECONÓMICA, FINANCIERA, CONTABLE, JURÍDICA, ADMINISTRATIVA, OPERATIVA, PREDIAL, AMBIENTAL, SOCIAL Y DE SEGURIDAD SALUD EN EL TRABAJO PARA LA VIGENCIA DEL CONTRATO DE CONCESIÓN No. 163 DE 2019.			
	Código del Formato CSPLMB-FT-LFG-006	Vigencia del Formato 01/09/2024	Versión: V03	

En lo referente a la **producción de segmentos de pilotes PHC**, a pesar de una mejora en el rendimiento respecto al mes anterior, se recomienda implementar a corto plazo el plan definitivo para habilitar las cuatro centrifugas, realizar mantenimientos preventivos y recertificar la planta según RETIE. Además, es necesario optimizar la logística de acopios para maximizar los resultados.

En el frente de **patio taller** el concesionario culmina en la UE32 (Hall de cocheras) la instalación de la estructura metálica de cubiertas y fachadas se ha instalado parte de la cubierta y avanza el montaje de vía férrea y pasarelas. La UE 36; conformada por los edificios de mantenimiento mayor y menor, locales técnicos, CCO de respaldo y torno en foso, en el cual se continua con el montaje de la estructura metálica y se encuentra en atención los procesos de oxidación presentados a los elementos metálicos, se inició la construcción de los fosos en pilarillos para el edificio 108 (Taller de mantenimiento menor).

Igualmente, la UE35; edificio de mantenimiento de infraestructura continua la construcción de la cimentación, se cuenta en patio con un porcentaje de estructura metálica allegada, Igualmente se desarrollan actividades de acabados en la SER 1 (UE 190), la SET (UE 408) y ejecución de redes externas (UE38): CBTC, COM, eléctricas de baja, corrientes débiles, alcantarillado pluvial y sanitario, RCI, filtros, entre otras.

La UE 31; se encuentra en ejecución la cimentación, cabe aclarar que la totalidad de la estructura metálica se encuentra ya acopiada en patio taller Metro.

Se recomienda los frentes de trabajo en la vía férrea, dado que se tienen habilitados cuatro frentes de trabajo así, vía de prueba, vía de descargue de trenes, haz de vías exteriores y hall de cocheras.

A la fecha únicamente se encuentran la UE37 por iniciar actividades que corresponden a Tanque RCI y Almacenamiento de Residuos (edificio 109) y Planta de Tratamiento de Aguas Residuales – PTAR (edificio 110).

En las **WF1 y WF2**, la Interventoría reitera la necesidad de que se establezcan por parte del Concesionario el estricto cumplimiento de las metodología de construcción y reevaluación de éstas, que permitan tener mejores rendimientos en la construcción de dados, pilas, capiteles y en la instalación de dovelas correspondientes a la superestructura del viaducto para garantizar el cumplimiento de los plazos establecidos en el plan de ejecución vigente y que estén enmarcados bajo el aseguramiento de las actividades desde el componente ASST, de tal forma que, se generen procesos seguros de inicio a fin para todas las partes que intervienen en el proyecto. De igual forma, es fundamental que la fabricación de las dovelas se enfoque y programe en función de la marcha y/o operación de las vigas lanzadoras, lo anterior, con el fin de evitar cualquier desviación negativa en el proceso de construcción de la superestructura. Finalmente, se ha insistido en la necesidad de garantizar en todo momento la implementación en obra de los diseños en su versión No objetada para todas y cada una de las estructuras que se construyan para la L1MB en lo que respecta a viaducto y estaciones metro.

	INFORME MENSUAL DE INTERVENTORÍA				
	CONTRATO No. 148 DE 2020 INTERVENTORÍA INTEGRAL, TÉCNICA, ECONÓMICA, FINANCIERA, CONTABLE, JURÍDICA, ADMINISTRATIVA, OPERATIVA, PREDIAL, AMBIENTAL, SOCIAL Y DE SEGURIDAD SALUD EN EL TRABAJO PARA LA VIGENCIA DEL CONTRATO DE CONCESIÓN No. 163 DE 2019.				
	Código del Formato CSPLMB-FT-LFG-006	Vigencia del Formato 01/09/2024	Versión: V03	Pág. 1058 de 1083	

En la **intersección de la Av. Primera de Mayo con la AK 68**, el Concesionario finalizó con las demoliciones mecánicas de la estructura del puente existente y continúa con la construcción de la subestructura del puente sur. Actualmente, se continúa con el retraso en la construcción de la columna del apoyo 3, y la dovela sobre pila del apoyo 3 y 4. Se reitera al Concesionario la necesidad de disponer de todos los recursos necesarios para garantizar el cumplimiento de las fechas establecidas en el PE vigente.

En **WF3**, se siguen presentando retrasos en las actividades de subestructura correspondientes a la UE 193 y la E9 (SENA). Por otro lado, En la UE125, la viga lanzadora 7 continúa con la instalación de dovelas. Mientras tanto, en la UE62, UE65, UE66 y UE68, se están ejecutando actividades de hincado de pilotes PHC y la construcción de pilotes preexcavados, lo que refleja progreso en las actividades de cimentación profunda. Así mismo, se solicita al Concesionario mantener el seguimiento riguroso del cronograma de actividades y fortalecer los recursos necesarios para mitigar los retrasos y garantizar el cumplimiento de los objetivos planteados en el PE vigente.

En **WF4**, a la fecha del presente informe, el Concesionario ha avanzado en las actividades de subestructura correspondientes a las UE057, UE058 y UE059 sin reportar novedades significativas. Asimismo, En la UE123, la lanzadora 8 continúa con la instalación de dovelas. Se recomienda continuar con el monitoreo detallado de estas actividades para asegurar su desarrollo conforme al cronograma establecido y prever cualquier posible afectación que pueda surgir en las fases posteriores del proyecto.

Durante el período evaluado, el concesionario avanza en la construcción de la subestructura del viaducto en el **WF5**, trabajando en pilotes preexcavados y dados de cimentación, columnas y construcción de vigas capitel en el tramo entre la calle 26 y calle 32. Así mismo, se continúan con trabajos de cimentación con la construcción de pilotes pre excavados entre la CL34 y CL37.

En el **WF6**. con el incremento en las cuadrillas de trabajo e insumos el concesionario avanza en la cimentación de la subestructura del viaducto sobre la AV Caracas con la construcción de pilotes preexcavados entre las CL45 a CL53; CL57 a CL63. Así mismo, se avanza en la construcción de pilotes PC entre las CL63 a CL67 y entre CL69 a CL72 con pilotes, de igual forma hay dados fundidos y columnas. Se reitera la necesidad de incrementar el personal y recursos para agilizar el traslado y construcción de redes, de igual forma incrementar recursos en viaducto ya que se tienen varios frentes disponibles inactivos. Así mismo, se solicita al concesionario mejorar el manejo de aguas lluvias e infiltraciones para proteger taludes, trabajadores e infraestructura adyacente. Se enfatiza el cumplimiento de las metodologías de construcción establecida, así mismo se insta al concesionario a cumplir con las obligaciones contractuales de mantenimiento de drenajes y la vía.

En la UE304; intercambiador CL72, el concesionario realizó pruebas de los equipos de bombeo en EBALL siendo satisfactorias y permitiendo la apertura parcial del deprimido, implementando un PMT aprobado por la SDM. Las áreas de espacio público costados nororiental, suroriental y noroccidental se abrieron al público con el mismo PMT, sin embargo, en el costado suroccidental continúan

	INFORME MENSUAL DE INTERVENTORÍA				
	CONTRATO No. 148 DE 2020 INTERVENTORÍA INTEGRAL, TÉCNICA, ECONÓMICA, FINANCIERA, CONTABLE, JURÍDICA, ADMINISTRATIVA, OPERATIVA, PREDIAL, AMBIENTAL, SOCIAL Y DE SEGURIDAD SALUD EN EL TRABAJO PARA LA VIGENCIA DEL CONTRATO DE CONCESIÓN No. 163 DE 2019.				
	Código del Formato CSPLMB-FT-LFG-006	Vigencia del Formato 01/09/2024	Versión: V03		Pág. 1059 de 1083

ejecutándose obras de redes, espacio público y vías de servicio, según el concesionario, estimando la terminación para finales del mes de marzo 2025.

4.5. RAMS

El interventor ha realizado un seguimiento a las obligaciones del concesionario y ha revisado parte de los documentos RAMS a nivel de subsistema de las etapas del 90% y 100% de los subsistemas de Alimentación de Energía Eléctrica, Documentación de Datos, Radiocomunicaciones y Equipos de Estaciones, entregados previamente por el Concesionario. En las revisiones realizadas el interventor ha comprobado la posible existencia de hallazgos del EIS que puedan estar sin resolver (abiertos). Al respecto, se ha señalado en cada ficha de revisión si constan o no hallazgos sin resolver con corte a las Notas de Seguridad emitidas por el propio EIS.

Se ha tomado parte en dos (02) Comités Técnicos RAMS (07 y 21 de febrero), donde se ha ido registrando el estado de los documentos y de los temas relevantes. El detalle puede verse en el anexo 2.6 (g) Actas de reunión RAMS.

El progreso de las actividades RAMS del plan de Ejecución vigente se muestra a continuación:

ACTIVIDAD	DESCRIPCIÓN	ENTIDAD	Estado Avance/Comentarios
RAMS: Confiabilidad, Disponibilidad, Mantenimiento y Seguridad			
A15526870	Revisión de la interventoría R1 90%	Interventoría (CSPLMB)	Actividad Finalizada al 100%
A15526930	Atención de comentarios de Interventoría 90%	Concesionario (ML1)	Porcentaje de Avance: 80%
A15526940	Revisión de la interventoría R2 90%	Interventoría (CSPLMB)	Porcentaje de Avance: 80% Depende de la actividad anterior (A15526930)
A15526950	Producir los casos de seguridad de diseño (100% Sistemas Ferroviarios)	Concesionario (ML1)	Porcentaje de Avance: 0% Depende de la actividad anterior (A15526940)
A15526960	Transmisión de V00 en Aconex	Concesionario (ML1)	Porcentaje de Avance: 0% Depende de la actividad anterior (A15526950) y de la No Objeción del Componente RAMS

Tabla 4.5-1. Progreso actividades RAMS del plan de Ejecución

Realizando un análisis pormenorizado de los avances por subcomponente tenemos lo siguiente:

	INFORME MENSUAL DE INTERVENTORÍA				
	CONTRATO No. 148 DE 2020 INTERVENTORÍA INTEGRAL, TÉCNICA, ECONÓMICA, FINANCIERA, CONTABLE, JURÍDICA, ADMINISTRATIVA, OPERATIVA, PREDIAL, AMBIENTAL, SOCIAL Y DE SEGURIDAD SALUD EN EL TRABAJO PARA LA VIGENCIA DEL CONTRATO DE CONCESIÓN No. 163 DE 2019.				
	Código del Formato CSPLMB-FT-LFG-006	Vigencia del Formato 01/09/2024	Versión: V03	Pág. 1060 de 1083	

Sistema/Subsistemas	Docs con Observaciones Restrictivas Pendientes		Docs solo Observaciones No Restrictivas Pendientes		Docs sin Observaciones Pendientes		Docs Falatantes por Entregar		Cantidad Total de Documentos
	Cantidad	%	Cantidad	%	Cantidad	%	Cantidad	%	
SISTEMA	8	47,06%	5	29,41%	2	11,76%	2	11,76%	17
Material Rodante	5	17,86%	2	7,14%	20	71,43%	1	3,57%	28
Equipos Patio Taller	7	50,00%	7	50,00%	0	0,00%	0	0,00%	14
Energía Eléctrica	7	50,00%	4	28,57%	3	21,43%	0	0,00%	14
Señalización	8	30,77%	14	53,85%	3	11,54%	1	3,85%	26
Detección de Riel Roto	4	57,14%	2	28,57%	1	14,29%	0	0,00%	7
Puertas de Andén	3	14,29%	9	42,86%	9	42,86%	0	0,00%	21
Telecomunicaciones	9	40,91%	8	36,36%	5	22,73%	0	0,00%	22
Radiocomunicaciones	3	13,64%	7	31,82%	12	54,55%	0	0,00%	22
Peaje/Control de Acceso	7	33,33%	7	33,33%	7	33,33%	0	0,00%	21
Sist Control y Supervisión	2	9,52%	6	28,57%	13	61,90%	0	0,00%	21
Obras Civiles	1	14,29%	6	85,71%	0	0,00%	0	0,00%	7
MEP-ASC-ESC	2	14,29%	10	71,43%	0	0,00%	2	14,29%	14
Vías Férreas	1	7,14%	3	21,43%	10	71,43%	0	0,00%	14

Tabla 4.5-2. Progreso Entregas y Revisiones RAMS por subsistema

Como recomendaciones e indicaciones, las siguientes:

- El Concesionario debe responder a las observaciones de la interventoría emitidas en las fichas de revisión del 90% y 100%, especialmente en lo referente a las observaciones restrictivas de tipo A y B.
- La documentación RAMS a entregar por el Concesionario debe estar alineada completamente con los Estudios y Diseños No Objetados y cumplir con lo descrito en los apéndices técnicos y la normativa aplicable vigente.
- En las nuevas versiones de los documentos a emitir por el concesionario deben quedar solventadas también las observaciones del EIS.
- Las versiones V00 de los documentos no se deben emitir hasta que se haya dado la No Objeción al Componente RAMS.
- En caso de modificación de diseños ya no objetados, se deberá seguir el procedimiento de gestión de cambios determinado para ello y actualizar la documentación RAMS en consecuencia.

4.6. Consolidado Items No previstos

El concesionario ha presentado solicitudes de inclusión de ítems de Obra No Previstos para Obras de Redes y Obras de Adecuación y Reparación de Desvíos; las cuales se han atendido por parte de la Interventoría acorde con lo establecido en el numeral 9.10, literal (a) del contrato de concesión.

En el Anexo 4.6a se encuentra el cuadro “Relación de Solicitudes de Inclusión de Ítems de Obra No Previstos Acumulado”, en la cual se indica el estado de los ítems mencionados a la fecha de cierre del presente informe.

	INFORME MENSUAL DE INTERVENTORÍA				
	CONTRATO No. 148 DE 2020 INTERVENTORÍA INTEGRAL, TÉCNICA, ECONÓMICA, FINANCIERA, CONTABLE, JURÍDICA, ADMINISTRATIVA, OPERATIVA, PREDIAL, AMBIENTAL, SOCIAL Y DE SEGURIDAD SALUD EN EL TRABAJO PARA LA VIGENCIA DEL CONTRATO DE CONCESIÓN No. 163 DE 2019.				
	Código del Formato CSPLMB-FT-LFG-006	Vigencia del Formato 01/09/2024	Versión: V03	Pág. 1061 de 1083	

De acuerdo con la codificación de los ítems No Previstos, el siguiente es el resumen de las actividades de ítems No Previstos presentados por el Concesionario con corte al 28 de febrero de 2025:

Descripción	Tipo Código	Cantidad
Ítems no previstos identificados en la etapa de diseño	NP	857
Ítems no previstos identificados en la etapa de construcción	NPC	866
Ítems no previstos de acuerdos con ESP	NPA	15
Ítems no previstos de actividades de entrega de predios	NPM	11
Ítems no previstos de actividades para desvíos	NPD	16
Ítem no previsto Resolución 866 de 2021	R866	1
TOTAL		1.766

Tabla 4.6-1. Resumen cantidad de ítems No Previstos al 28 de febrero de 2025

Como resultado de la revisión por parte de Interventoría a las actividades de ítems No Previstos presentados por el Concesionario, a continuación, se lista el resumen del estado de la recomendación a la EMB de las actividades ítems No Previstos presentados por el Concesionario con corte al 28 de febrero de 2025. Ver Anexo 4.6b “Resumen Recomendación Ítems de Obra No Previstos”:

Descripción	Cantidad
RECOMIENDA ACEPTAR	693
RECOMIENDA RECHAZAR	802
REQUIERE AJUSTAR	132
ANULADO	75
EN REVISIÓN PARA RECOMENDACIÓN DE INTERVENTORÍA	64
TOTAL	1.766

Tabla 4.6-2. Resumen Recomendación Ítems de Obra No Previstos al 28 de febrero de 2025

Durante el mes de febrero de 2025, Interventoría emitió a la EMB las siguientes recomendaciones de Ítems de Obra No Previstos:

- Recomendación Aceptar = 65
- Recomendación Rechazar = 170
- Requiere Ajustar = 132
- El Concesionario solicitó Anular = 5
- En Revisión = 64

En este orden, con los ítems no previstos, los precios unitarios (incluido el AIU de la estructuración del proyecto) que Interventoría recomendó a la EMB, la Entidad y el Concesionario pueden llevar a cabo el procedimiento de la sección 9.10 (b) del contrato de concesión, el cual establece a la letra que:

	INFORME MENSUAL DE INTERVENTORÍA				
	CONTRATO No. 148 DE 2020 INTERVENTORÍA INTEGRAL, TÉCNICA, ECONÓMICA, FINANCIERA, CONTABLE, JURÍDICA, ADMINISTRATIVA, OPERATIVA, PREDIAL, AMBIENTAL, SOCIAL Y DE SEGURIDAD SALUD EN EL TRABAJO PARA LA VIGENCIA DEL CONTRATO DE CONCESIÓN No. 163 DE 2019.				
	Código del Formato CSPLMB-FT-LFG-006	Vigencia del Formato 01/09/2024	Versión: V03	Pág. 1062 de 1083	

“9.10 Ítems de Obra no Previstos

(b) Si la EMB acepta la solicitud de incluir Ítems de Obra no Previstos, o la controversia se resuelve a favor de dicha inclusión, la EMB y el Concesionario procederán a suscribir un acta en la cual definan, por mutuo acuerdo, el precio unitario -expresado en pesos constantes del Mes de Referencia - aplicable a los Ítems de Obra no Previstos teniendo en cuenta precios comparables de mercado. En caso de desacuerdo, se acudirá al Amigable Compondor, el cual solucionará el punto teniendo en cuenta los precios vigentes para ese momento en obras de características similares a las de este Contrato.

Aunado a lo anterior, la Interventoría ha remitido comunicaciones en las cuales se advierte al Concesionario que previo a ejecutar las actividades constructivas asociadas con el Ítem de Obra No Previsto, deberá surtir el procedimiento dispuesto en el romanito (ii) y literal (b) de la sección 9.10, el cual dispone que las partes de mutuo acuerdo definirán el precio unitario aplicable a los Ítems de obra No Previstos teniendo en cuenta los precios comparables del mercado⁸; y en consecuencia se le ha indicado, que aquellas actividades y/u obras que se ejecuten sin haberse cumplido los requisitos en la sección señalada, ni la debida definición de los precios de los Ítems de obra No Previstos, las mismas se ejecutaran a cuenta y riesgo del Concesionario. En esa dirección, la Interventoría ha advertido al Concesionario que, como responsable ejecutor del Contrato de Concesión, es su deber actuar con la debida diligencia, con el fin de prevenir la materialización de situaciones que se puedan constituir en hechos cumplidos.

A la fecha de corte del presente informe, esta Interventoría se encuentra en proceso de radicación ante la EMB la recomendación para 64 ítems no previstos notificados por el Concesionario mediante las comunicaciones L1T1-CON-CE-25-0848, L1T1-CON-CE-25-0909, L1T1-CON-CE-25-0958, L1T1-CON-CE-25-1001, L1T1-CON-CE-25-1500 y L1T1-CON-CE-25-1509; en vista de la sensibilidad y responsabilidad que tienen los mismos, la Interventoría viene trabajando con celeridad para lograr acortar los tiempos de revisión y recomendación a la Entidad.

El concepto “Recomienda Aceptar” se ha asignado a los ítems No Previstos que a consideración cumplen con lo establecido en el contrato de concesión en su numeral 9.10, literal (a) del mismo.

El concepto “Recomienda Rechazar” se ha asignado a los ítems No Previstos que a consideración no cumplen con lo establecido en el contrato en su numeral 9.10, literal (a) del mismo.

El concepto “Ajustar” se ha asignado a los ítems No Previstos a los cuales se le solicita al Concesionario, que amplie, justifique o aclare la descripción o la unidad de medida.

⁸ ARTÍCULO 49. **Criterios para la determinación del valor de los costos asociados a la protección, traslado o reubicación de redes o activos.** Para efectos de la determinación del valor de los costos asociados a la protección, traslado o reubicación de redes o activos, se aplicarán los valores de mercado de acuerdo con la región en donde se encuentren ubicados o la regulación sectorial vigente.

	INFORME MENSUAL DE INTERVENTORÍA				
	CONTRATO No. 148 DE 2020 INTERVENTORÍA INTEGRAL, TÉCNICA, ECONÓMICA, FINANCIERA, CONTABLE, JURÍDICA, ADMINISTRATIVA, OPERATIVA, PREDIAL, AMBIENTAL, SOCIAL Y DE SEGURIDAD SALUD EN EL TRABAJO PARA LA VIGENCIA DEL CONTRATO DE CONCESIÓN No. 163 DE 2019.				
	Código del Formato CSPLMB-FT-LFG-006	Vigencia del Formato 01/09/2024	Versión: V03	Pág. 1063 de 1083	

El concepto “Anulado” se ha asignado a los ítems No Previstos que presentan las siguientes condiciones, de acuerdo con lo establecido en mesas de trabajo entre los profesionales de costos de la Empresa Metro de Bogotá, el Concesionario y la Interventoría:

- Ítems que se recodificaron por duplicidad del código
- Ítems con igual descripción
- Ítems con descripción que refiere a la misma actividad
- Ítems anulados por el Concesionario

El concepto “En Revisión para Recomendación de Interventoría” corresponde a los ítems No Previstos que se encuentran en proceso de revisión por parte de Interventoría.

Recomendación de Precios Unitarios Ítems No previstos

A la fecha de cierre del presente informe, Interventoría ha presentado a la EMB la recomendación de los Precios Unitarios para 509 Ítems de Obra No Previstos con recomendación “Aceptar” por parte de esta, de los cuales, 139 precios unitarios corresponden a precios unitarios del mercado de proyectos de obras de redes ejecutados en la zona de influencia del proyecto de entidades como IDU, EAAB, Invias y 370 corresponden a análisis de precios unitarios elaborados por la Interventoría.

RECOMENDACIÓN DE INTERVENTORÍA A EMB DE PRECIOS UNITARIOS PARA ÍTEMS DE OBRA NO PREVISTOS CON RECOMENDACIÓN "ACEPTAR"	
Descripción	Cantidad
PRECIOS UNITARIOS DEL MERCADO	139
PRECIOS CON ANÁLISIS DE PRECIOS UNITARIOS DE CSPLMB	370
Total Precios Unitarios Recomendados por CSPLMB	509

Tabla 4.6-3. Resumen Recomendación Precios Unitarios a la EMB de Ítems de Obra No Previstos al 28 de febrero de 2025

En el Anexo 4.6c-1 “Recomendación de Interventoría a EMB de Precios Unitarios para Ítems de Obra No Previstos Aceptados por la EMB”, se presentan los precios unitarios recomendados por esta Interventoría a la EMB a la fecha, teniendo en cuenta las siguientes premisas:

- Se buscaron precios unitarios del mercado de proyectos de obras de redes ejecutados en la zona de influencia del proyecto, de entidades como IDU, EAAB, Invias.
- Se reversaron los precios unitarios al mes base de referencia del contrato de concesión, es decir, a diciembre/2017, utilizando los índices IPC.
- El precio unitario reversado se calculó multiplicando el factor de reversión (utilizando todos los decimales) por el precio unitario de referencia redondeado a cero decimales.

	INFORME MENSUAL DE INTERVENTORÍA				
	CONTRATO No. 148 DE 2020 INTERVENTORÍA INTEGRAL, TÉCNICA, ECONÓMICA, FINANCIERA, CONTABLE, JURÍDICA, ADMINISTRATIVA, OPERATIVA, PREDIAL, AMBIENTAL, SOCIAL Y DE SEGURIDAD SALUD EN EL TRABAJO PARA LA VIGENCIA DEL CONTRATO DE CONCESIÓN No. 163 DE 2019.				
	Código del Formato CSPLMB-FT-LFG-006	Vigencia del Formato 01/09/2024	Versión: V03	Pág. 1064 de 1083	

- Para el caso de los ítems que no se encontraron precios del mercado, se elaboró el respectivo análisis de precios unitario, utilizando precios de insumos del mercado de proyectos de obras de redes ejecutados en la región, de entidades como IDU, EAAB, Invias o cotizaciones.
- A cada precio unitario reversado al mes base de referencia se adiciona el porcentaje del AIU del 28.5% y el impuesto IVA del 19% sobre 4% de utilidad, de acuerdo con lo informado por la EMB mediante correo electrónico el 30/11/2023, oficio FDN No. 202371716431 radicado EMB EST23-0019827, en la cual dicha entidad informa que: *“Con relación a su comunicado EXTS23-0005650 recibido el pasado 14 de noviembre de 2023, indicamos que en el Anexo 1 del AT13 se empleó el mismo AIU estimado para todo el presupuesto del contrato de concesión. Este AIU es equivalente al 28,5 + 19% el IVA sobre una utilidad del 4%. Los precios base corresponde a los precios IDU según la "Base Precios IDU Ene_2017”.*

Es importante precisar que de los 628 ítems no previstos con recomendación “Aceptar” por parte de la Interventoría, 95 corresponden a Maniobras que realizan las ESP; los precios unitarios de dichas Maniobras corresponden a los valores que cobran las ESP para cada una de ellas, por lo cual, la Interventoría no recomienda precios unitarios para estos ítems.

ÍTEMS NO PREVISTOS DE MANIOBRAS DE ESP	
Concepto	Cantidad
MANIOBRAS DE ESP CON RECOMENDACIÓN ACEPTAR	95
MANIOBRAS DE ESP CON RECOMENDACIÓN RECHAZAR	31
MANIOBRAS DE ESP - AJUSTAR	52
MANIOBRAS DE ESP - EN REVISIÓN	62
MANIOBRAS DE ESP - ANULADO	3
Total Ítems No Previstos de Maniobras de ESP	243

Tabla 4.6-4. Resumen Ítems No Previstos de Maniobras de ESP al 28 de febrero de 2025

A la fecha de cierre del presente informe, el Concesionario presentó a la EMB los precios unitarios de ítems no previstos correspondientes a maniobras ejecutadas por las empresas de servicios públicos, para los cuales la Interventoría analizó los documentos soporte y presentó a la EMB la recomendación, como se indica a continuación:

RECOMENDACIÓN DE INTERVENTORÍA A EMB DE PRECIOS UNITARIOS INP - MANIOBRAS	
Concepto	Cantidad
RECOMIENDA ACEPTAR PRECIO	11
RECOMIENDA RECHAZAR PRECIO	0
REQUIERE ATENDER OBSERVACIONES	14
EN REVISIÓN	0
Total Precios Unitarios Maniobras Presentados por ML1	25

Tabla 4.6-5. Recomendación Precios Unitarios a la EMB - Ítems de Obra No Previstos (Maniobras) a 28 de febrero de 2025

	INFORME MENSUAL DE INTERVENTORÍA				
	CONTRATO No. 148 DE 2020 INTERVENTORÍA INTEGRAL, TÉCNICA, ECONÓMICA, FINANCIERA, CONTABLE, JURÍDICA, ADMINISTRATIVA, OPERATIVA, PREDIAL, AMBIENTAL, SOCIAL Y DE SEGURIDAD SALUD EN EL TRABAJO PARA LA VIGENCIA DEL CONTRATO DE CONCESIÓN No. 163 DE 2019.				
	Código del Formato CSPLMB-FT-LFG-006	Vigencia del Formato 01/09/2024	Versión: V03	Pág. 1065 de 1083	

En el Anexo 4.6c-2 “Recomendación Precios Unitarios a la EMB - Ítems de Obra No Previstos de Maniobras Aceptados por la EMB”, se presenta la recomendación por parte de Interventoría a la EMB los precios unitarios correspondientes a maniobras ejecutadas por las empresas de servicios públicos.

Acta de Fijación de Precios Unitarios de Ítems de Obra No Previstos

En línea con lo establecido en el procedimiento para la inclusión de Ítems no Previstos, definida en la Sección 9.10 del Contrato de Concesión, a la fecha del presente informe la EMB remitió al Concesionario dos Actas de Fijación de Precios Unitarios de Ítems No Previstos:

1. La EMB, mediante oficio EXTS24-0003949 del 28/06/2024 remitió al Concesionario el “ACTA No. 01 DE FIJACIÓN DE PRECIOS UNITARIOS DE ÍTEMS DE OBRA NO PREVISTOS CONTRATO DE CONCESIÓN No. 163 DE 2019”. Al respecto, el Concesionario ML1 mediante comunicación L1T1-CON-CE-24-4600 (EXT24-0011518) del 09/07/2024 indicó lo siguiente: (...) *“el Concesionario manifiesta que NO ACEPTA los precios contenidos en el Acta remitida, ya que no corresponden a precios comparables de mercado y, por lo tanto, se abstendrá de suscribir el Acta remitida y procederá de conformidad con lo previsto en el literal (b) de la Sección 9.10 del Contrato de Concesión, esto es, acudiendo al amigable componedor.”*. En el Anexo 4.6d se adjunta el ACTA No. 01 DE FIJACIÓN DE PRECIOS UNITARIOS DE ÍTEMS DE OBRA NO PREVISTOS CONTRATO DE CONCESIÓN No. 163 DE 2019.
2. La EMB, mediante oficio EXTS24-0005446 del 21/08/2024 remitió al Concesionario el “ACTA No. 02 DE FIJACIÓN DE PRECIOS UNITARIOS DE ÍTEMS DE OBRA NO PREVISTOS CONTRATO DE CONCESIÓN No. 163 DE 2019”. El Concesionario ML1 mediante comunicación L1T1-CON-CE-24-8118 (EXT24-0020362) del 15/11/2024 indicó lo siguiente: (...) *“el Concesionario manifiesta que NO ACEPTA los precios contenidos en el Acta remitida, ya que no corresponden a precios comparables de mercado y, por lo tanto, se abstendrá de suscribir el Acta remitida y procederá de conformidad con lo previsto en el literal (b) de la Sección 9.10 del Contrato de Concesión, esto es, acudiendo al amigable componedor.”*. En el Anexo 4.6e se adjunta el ACTA No. 02 DE FIJACIÓN DE PRECIOS UNITARIOS DE ÍTEMS DE OBRA NO PREVISTOS CONTRATO DE CONCESIÓN No. 163 DE 2019.
3. La EMB, mediante oficio EXTS25-0000398 del 03/02/2025 remitió al Concesionario el “ACTA No. 03 DE FIJACIÓN DE PRECIOS UNITARIOS DE ÍTEMS DE OBRA NO PREVISTOS CONTRATO DE CONCESIÓN No. 163 DE 2019”. El Concesionario ML1 mediante comunicación L1T1-CON-CE-25-1114 (EXT25-0002782) del 13/02/2024 indicó lo siguiente: (...) *“el Concesionario manifiesta que NO ACEPTA los precios contenidos en el Acta remitida, ya que no corresponden a precios comparables de mercado y, por lo tanto, se abstendrá de suscribir el Acta remitida y procederá de conformidad con lo previsto en el literal (b) de la Sección 9.10 del Contrato de Concesión, esto es, acudiendo al amigable componedor.”*. En el Anexo 4.6f se adjunta el ACTA No. 03 DE FIJACIÓN DE PRECIOS UNITARIOS DE ÍTEMS DE OBRA NO PREVISTOS CONTRATO DE CONCESIÓN No. 163 DE 2019.

	INFORME MENSUAL DE INTERVENTORÍA				
	CONTRATO No. 148 DE 2020 INTERVENTORÍA INTEGRAL, TÉCNICA, ECONÓMICA, FINANCIERA, CONTABLE, JURÍDICA, ADMINISTRATIVA, OPERATIVA, PREDIAL, AMBIENTAL, SOCIAL Y DE SEGURIDAD SALUD EN EL TRABAJO PARA LA VIGENCIA DEL CONTRATO DE CONCESIÓN No. 163 DE 2019.				
	Código del Formato CSPLMB-FT-LFG-006	Vigencia del Formato 01/09/2024	Versión: V03	Pág. 1066 de 1083	

4. En atención a la solicitud elevada por la EMB mediante correo electrónico de fecha 11/02/2025, la Interventoría remitió a la Entidad el “ACTA No. 04 DE FIJACIÓN DE PRECIOS UNITARIOS DE ÍTEMS DE OBRA NO PREVISTOS CONTRATO DE CONCESIÓN No. 163 DE 2019” mediante la comunicación L1T1-INT-CE-25-1258 (EXT25-0003953) del 27/02/2025, para trámite correspondiente.

Conclusiones

- Durante el mes de febrero de 2025, el Concesionario no presentó a la EMB los análisis de precios unitarios de los ítems de obra no previstos Aceptados por la Entidad.
- De acuerdo con el Acta No 01 de Fijación de Precios Unitarios de Ítems de Obra No Previstos Contrato De Concesión No. 163 De 2019, remitida por la EMB al Concesionario, el mismo se pronunció indicando que no acepta los precios contenidos en el acta remitida y propone dar aplicación a lo dispuesto en la Sección 3.1(k)(iii) del Contrato.
- Con respecto al Acta No 02 de Fijación de Precios Unitarios de Ítems de Obra No Previstos Contrato De Concesión No. 163 De 2019, remitida por la EMB al Concesionario, el mismo se pronunció indicando que no acepta los precios contenidos en el acta remitida y propone dar aplicación a lo dispuesto en la Sección 3.1(k)(iii) del Contrato.
- Con respecto al Acta No 03 de Fijación de Precios Unitarios de Ítems de Obra No Previstos Contrato De Concesión No. 163 De 2019, remitida por la EMB al Concesionario, el mismo se pronunció indicando que no acepta los precios contenidos en el acta remitida y propone dar aplicación a lo dispuesto en la Sección 3.1(k)(iii) del Contrato.

Recomendaciones

- El Concesionario debe presentar los análisis de precios unitarios de los ítems No Previstos Aceptados por la Entidad, con el fin de ser revisados por la Interventoría para emitir la recomendación a la Entidad. El Concesionario debe verificar que el mismo no se encuentre incluido en los Apéndices Técnicos AT13 y AT16 o notificado previamente, en razón a la gran cantidad de ítems no previstos que Interventoría ha recomendado rechazar por presentar estas condiciones.
- Con base en la información del correspondiente al Presupuesto para el Componente D-Subcomponente para Obras de Redes a Cargo del Concesionario remitida por el Concesionario mediante comunicado L1T1-CON-CE-24-8726 (EXT24-0022007) del 9 de diciembre de 2024, información que permitió dar por superado el Proceso Sancionatorio Contractual PSC-010-2024, la Interventoría realizó un ejercicio de revisión y análisis en el cual se incorporaron los precios unitarios de los ítems no previstos recomendados por la Interventoría a la EMB para cada frente de trabajo, remitido a la EMB mediante comunicación L1T1-INT-CE-25-0721 (EXT25-0002205) del 6 de

	INFORME MENSUAL DE INTERVENTORÍA				
	CONTRATO No. 148 DE 2020 INTERVENTORÍA INTEGRAL, TÉCNICA, ECONÓMICA, FINANCIERA, CONTABLE, JURÍDICA, ADMINISTRATIVA, OPERATIVA, PREDIAL, AMBIENTAL, SOCIAL Y DE SEGURIDAD SALUD EN EL TRABAJO PARA LA VIGENCIA DEL CONTRATO DE CONCESIÓN No. 163 DE 2019.				
	Código del Formato CSPLMB-FT-LFG-006	Vigencia del Formato 01/09/2024	Versión: V03		Pág. 1067 de 1083

febrero de 2025; con base en este presupuesto, la Interventoría realizará el control financiero de las cantidades de obra ejecutadas.

- Interventoría continuará solicitando al Concesionario la presentación en debida forma de los análisis de precios unitarios de la totalidad de los ítems No Previstos Aceptados por la Entidad con el fin de verificarlos con los precios del mercado, en línea con lo dispuesto en la Sección 9.10 del Contrato de Concesión.

[4.6. Items No previstos.pdf](#)

4.7. Sistemas Metro Ferroviarios

De acuerdo con lo establecido en el Plan de Ejecución V12, en el primer semestre de 2025 estaba previsto el inicio y/o finalización de las siguientes Unidades de Ejecución:

Equipos de Patio Taller

N°	DESCRIPCIÓN	FECHA INICIO PLANEADA	FECHA FIN PLANEADA
UE-377	Patio y talleres - Equipos - Suministro del 50% de los equipos de los Patios y Talleres de acuerdo al AT 8.	16/02/2025	26/06/2025
UE-378	Patio y talleres - Equipos - Suministro del 50% de los equipos de los Patios y Talleres de acuerdo al AT 8.	26/06/2025	11/02/2026

Energía

N°	DESCRIPCIÓN	FECHA INICIO PLANEADA	FECHA FIN PLANEADA
UE-383	SER - Suministros 2/3. Esta unidad corresponde al 35% de avance de los suministros de equipos de las Subestaciones Receptoras (SER) para la solución implementada por el Concesionario. (AT8 Sección 2)	8/02/2025	30/06/2025
UE-384	SER - Suministros 2/3. Esta unidad corresponde al 35% de avance de los suministros de equipos de las Subestaciones Receptoras (SER) para la solución implementada por el Concesionario. (AT8 Sección 2)	8/02/2025	30/06/2025
UE-385	SER -Subestaciones receptoras. Instalación y montaje de equipos 1/3. Esta unidad corresponde al 30% de avance de los montajes de equipos de las Subestaciones Receptoras (SER) para la solución implementada por el Concesionario.	21/10/2024	27/03/2025
UE-388	SER -Subestaciones receptoras. Pruebas. (AT8 Sección 2)	28/03/2025	1/02/2027
UE-389	SET Estación 1 -Suministros de todos los equipos para la subestación de acuerdo con el AT 8.	1/02/2025	30/06/2025
UE-390	SET Estación 3 -Suministros de todos los equipos para la subestación de acuerdo con el AT 8.	1/02/2025	30/06/2025

	INFORME MENSUAL DE INTERVENTORÍA			
	CONTRATO No. 148 DE 2020 INTERVENTORÍA INTEGRAL, TÉCNICA, ECONÓMICA, FINANCIERA, CONTABLE, JURÍDICA, ADMINISTRATIVA, OPERATIVA, PREDIAL, AMBIENTAL, SOCIAL Y DE SEGURIDAD SALUD EN EL TRABAJO PARA LA VIGENCIA DEL CONTRATO DE CONCESIÓN No. 163 DE 2019.			
	Código del Formato CSPLMB-FT-LFG-006	Vigencia del Formato 01/09/2024	Versión: V03	

N°	DESCRIPCIÓN	FECHA INICIO PLANEADA	FECHA FIN PLANEADA
UE-394	SET Estación 11 -Suministros de todos los equipos para la subestación de acuerdo con el AT 8.	1/02/2025	30/06/2025
UE-396	SET Estación 15 -Suministros de todos los equipos para la subestación de acuerdo con el AT 8.	1/02/2025	30/06/2025
UE-411	Tracción-CT - Estación 1 Suministros de todos los equipos para la subestación de acuerdo con el AT 8.	22/04/2025	30/06/2025
UE-412	Tracción-CT - Estación 2 Suministros de todos los equipos para la subestación de acuerdo con el AT 8.	22/04/2025	30/06/2025
UE-413	Tracción-CT - Estación 3 Suministros de todos los equipos para la subestación de acuerdo con el AT 8.	22/04/2025	30/06/2025
UE-414	Tracción-CT - Estación 4 Suministros de todos los equipos para la subestación de acuerdo con el AT 8.	22/04/2025	30/06/2025
UE-415	Tracción-CT - Estación 5 Suministros de todos los equipos para la subestación de acuerdo con el AT 8.	22/04/2025	30/06/2025
UE-416	Tracción-CT - Estación 6 Suministros de todos los equipos para la subestación de acuerdo con el AT 8.	22/05/2025	27/09/2025
UE-417	Tracción-CT - Estación 7 Suministros de todos los equipos para la subestación de acuerdo con el AT 8.	22/05/2025	27/09/2025
UE-418	Tracción-CT - Estación 8 Suministros de todos los equipos para la subestación de acuerdo con el AT 8.	22/05/2025	28/09/2025
UE-419	Tracción-CT - Estación 9 Suministros de todos los equipos para la subestación de acuerdo con el AT 8.	22/05/2025	28/09/2025
UE-420	Tracción-CT - Estación 10 Suministros de todos los equipos para la subestación de acuerdo con el AT 8.	22/05/2025	28/09/2025
UE-421	Tracción-CT - Estación 11 Suministros de todos los equipos para la subestación de acuerdo con el AT 8.	22/04/2025	30/06/2025
UE-422	Tracción-CT - Estación 12 Suministros de todos los equipos para la subestación de acuerdo con el AT 8.	22/05/2025	28/09/2025
UE-423	Tracción-CT - Estación 13 Suministros de todos los equipos para la subestación de acuerdo con el AT 8.	22/05/2025	28/09/2025
UE-424	Tracción-CT - Estación 14 Suministros de todos los equipos para la subestación de acuerdo con el AT 8.	22/05/2025	28/09/2025
UE-425	Tracción-CT - Estación 15 Suministros de todos los equipos para la subestación de acuerdo con el AT 8.	22/04/2025	30/06/2025
UE-426	Tracción-CT - Estación 16 Suministros de todos los equipos para la subestación de acuerdo con el AT 8.	22/05/2025	28/09/2025
UE-432	Tracción-Línea - Suministros de todos los equipos de acuerdo con el AT 8. Sección 0+000 a 5+ 760	25/06/2025	1/12/2025

Señalización

	INFORME MENSUAL DE INTERVENTORÍA			
	CONTRATO No. 148 DE 2020 INTERVENTORÍA INTEGRAL, TÉCNICA, ECONÓMICA, FINANCIERA, CONTABLE, JURÍDICA, ADMINISTRATIVA, OPERATIVA, PREDIAL, AMBIENTAL, SOCIAL Y DE SEGURIDAD SALUD EN EL TRABAJO PARA LA VIGENCIA DEL CONTRATO DE CONCESIÓN No. 163 DE 2019.			
	Código del Formato CSPLMB-FT-LFG-006	Vigencia del Formato 01/09/2024	Versión: V03	

N°	DESCRIPCIÓN	FECHA INICIO PLANEADA	FECHA FIN PLANEADA
UE-512	Señalización y control de trenes - Suministros de todos los equipos de acuerdo con el AT 8. Sección 8+820 a 12+745	10/03/2025	29/09/2025
UE-514	Señalización y control de trenes - Suministros de todos los equipos de acuerdo con el AT 8. Sección 0+000 a 5+760	16/12/2024	15/03/2025
UE-520	Señalización y control de trenes - Instalación de todos los equipos de acuerdo con el AT 8. Sección 0+000 a 5+760	24/04/2025	20/05/2026

Material Rodante

N°	DESCRIPCIÓN	FECHA INICIO PLANEADA	FECHA FIN PLANEADA
UE-580	Material rodante - Pruebas en fábrica primer tren - fabricar, suministrar y realizar las pruebas del primer tren en fábrica en presencia del personal de la EMB y/o de quien ésta designe para tal fin. Desarrollo de los trabajos de acuerdo al AT 7.	23/04/2024	30/03/2025
UE-581	Material rodante - Suministro y pruebas primer tren en Colombia - realizar todas las pruebas necesarias en el sitio de las obras según las especificaciones técnicas correspondientes del mismo tren probado en fábrica. Desarrollo de los trabajos de acuerdo al AT 7.	30/03/2025	19/09/2026
UE-585	Material rodante - Suministro trenes (con pruebas) 4 (dos trenes) - fabricar, suministrar y realizar las pruebas, en el sitio de las obras, de cada uno de los trenes objeto de la presente concesión. Desarrollo de los trabajos de acuerdo al AT 7.	21/01/2025	10/09/2026
UE-586	Material rodante - Suministro trenes (con pruebas) 5 (dos trenes) - fabricar, suministrar y realizar las pruebas, en el sitio de las obras, de cada uno de los trenes objeto de la presente concesión. Desarrollo de los trabajos de acuerdo al AT 7.	6/03/2025	23/09/2026
UE-587	Material rodante - Suministro trenes (con pruebas) 6 (dos trenes) - fabricar, suministrar y realizar las pruebas, en el sitio de las obras, de cada uno de los trenes objeto de la presente concesión. Desarrollo de los trabajos de acuerdo al AT7.	11/04/2025	5/10/2026
UE-588	Material rodante - Suministro trenes (con pruebas) 7 (dos trenes) - fabricar, suministrar y realizar las pruebas, en el sitio de las obras, de cada uno de los trenes objeto de la presente concesión. Desarrollo de los trabajos de acuerdo al AT7.	23/05/2025	16/10/2026
UE-589	Material rodante - Suministro trenes (con pruebas) 8 (dos trenes) - fabricar, suministrar y realizar las pruebas, en el sitio de las obras, de cada uno de los trenes objeto de la presente concesión. Desarrollo de los trabajos de acuerdo al AT7.	28/06/2025	4/11/2026

De acuerdo con lo presentado, en el primer semestre de 2025:

- Las UE's: 385, 514, 580 deben culminar;
- Las UE's: 378, 388, 416, 417, 418, 419, 420 ,422, 423, 424, 426, 432, 512, 581, 585, 586, 587, 588, 589 deben iniciar;

	INFORME MENSUAL DE INTERVENTORÍA				
	CONTRATO No. 148 DE 2020 INTERVENTORÍA INTEGRAL, TÉCNICA, ECONÓMICA, FINANCIERA, CONTABLE, JURÍDICA, ADMINISTRATIVA, OPERATIVA, PREDIAL, AMBIENTAL, SOCIAL Y DE SEGURIDAD SALUD EN EL TRABAJO PARA LA VIGENCIA DEL CONTRATO DE CONCESIÓN No. 163 DE 2019.				
	Código del Formato CSPLMB-FT-LFG-006	Vigencia del Formato 01/09/2024	Versión: V03	Pág. 1070 de 1083	

- Las UE's: 377, 383, 384, 389, 390, 394, 396, 411, 412, 413, 414, 415, 421, 425, 520, deben iniciar y culminar

En función de la aprobación de la versión V13 en el final de este período, en el próximo informe se presentará una actualización referente a las UE previstas para el primer semestre de 2025 correspondiente a MR y SMF.

Continúan en curso también actividades remanentes relacionadas con los estudios de la Fase Previa. A continuación, se presenta un panorama general de las actividades principales en proceso y conclusiones al respecto de la perspectiva de avance.

Conclusiones

Estudios y Diseños

En la tabla a seguir se presenta el estado de la entrega de las versiones V00 de los Estudios y Diseños de Material Rodante y de los Sistemas Metro Ferroviarios, referenciado al 28/02/2025.

ESPECIALIDAD	ESTADO DEL COMPONENTE	FECHA DE EMISION DE NO	FECHA MÁX. EMISION DE V00	TOTAL DE EYD	TOTAL DE EYD V00 RECIBIDOS	% AVANCE DE ENTREGA
EYD PRINCIPALES						
MATERIAL RODANTE	NO OBJETADO	30/03/2023	16/05/2023	150	150	100%
OTROS EYD						
SCS	NO OBJETADO	30/06/2023	16/08/2023	56	56	100%
SEÑALIZACIÓN	NO OBJETADO	25/08/2023	06/10/2023	112	112	100%
EPT	NO OBJETADO	29/08/2023	10/10/2023	221	221	100%
OYM	CUMPLE	30/06/2023	16/08/2023	9	9	100%
PDAP	NO OBJETADO	14/09/2023	27/10//2023	81	81	100%
PEAJE	NO OBJETADO	04/04/2024	20/05/2024	66	66	100%
TELECOM	NO OBJETADO	01/02/2024	14/03/2024	451	156	35%
RADIOCOM	NO OBJETADO	09/01/2024	20/02/2024	85	31	36%
ENERGÍA	NO OBJETADO	23/01/2024	05/03/2024	773	231	30%

Tabla 4.7-1. Relación de entrega de V00 de SMF-MR

Las entregas correspondientes a las versiones de implementación V00 de los componentes de Telecomunicaciones, Radiocomunicación y Energía no se ha culminado debido a la dependencia de los estudios definitivos de las disciplinas de arquitectura y MEP. Las entregas pendientes corresponden básicamente a los planos de emplazamiento de equipos y de facilidades de infraestructura para el tendido de cables. En este momento lo que está pendiente de entrega no representa un

	INFORME MENSUAL DE INTERVENTORÍA				
	CONTRATO No. 148 DE 2020 INTERVENTORÍA INTEGRAL, TÉCNICA, ECONÓMICA, FINANCIERA, CONTABLE, JURÍDICA, ADMINISTRATIVA, OPERATIVA, PREDIAL, AMBIENTAL, SOCIAL Y DE SEGURIDAD SALUD EN EL TRABAJO PARA LA VIGENCIA DEL CONTRATO DE CONCESIÓN No. 163 DE 2019.				
	Código del Formato CSPLMB-FT-LFG-006	Vigencia del Formato 01/09/2024	Versión: V03	Pág. 1071 de 1083	

comprometimiento de las actividades en curso correspondientes a fabricación y pruebas, siendo mandatorio su resolución antes de que se inicien las actividades de instalación.

Referente a los estudios de integración, cuyo término está vinculado a la culminación de todos los EyD de los componentes de SMF y a los estudios MEP, el estado de avance al final de este período es el siguiente:

ESPECIALIDADES	ETAPA 90% REVISIÓN 01						
	TOTAL EYD	RECIBIDOS DE ML1	% AVANCE DE ENTREGA ML1	FECHA CULMINACION ENTREGA ML1	PLAZO REV. CONTRACTUAL INT	% AVANCE REVISIÓN INT	FECHA DE ENTREGA DE REVISIÓN INT
COMPONENTES DE INTEGRACIÓN							
ETAPA 90% REVISIÓN 02							
CEM	8	8	100%	----	----	100%	27/07/2023
CANALIZACIONES	257	257	100%	----	----	100%	6/09/2023
RAMS	213	171	80%	----	----	80%	----
ETAPA 90% REVISIÓN 03							
CANALIZACIONES	257	257	100%	----	----	100%	----
ETAPA 100% REVISIÓN 01							
RAMS	246	64	26%	----	----	26%	----
ETAPA 100% REVISIÓN 02							
RAMS	246	11	4%	----	----	4%	----

Tabla 4.7-2. Estado de avance de revisión RAM y CNL

Referente a los estudios de integración RAMS, en la tabla a continuación se presenta el resumen del avance correspondiente a las disciplinas de MR y SMF. Las disciplinas de Peaje, MR y los estudios correspondientes al Sistema Integral son las que presentan menor avance; aspecto que continua como concentración para los próximos períodos.

RAM	ETAPA 90%			
	ENTREGA 01- 90% ML1	REVIS. INT	ENTREGA 02- 90% ML1	REVIS. INT
	% ENTRE	%REV	% ENTRE	%REV
MATERIAL RODANTE	100%	100%	81%	81%
EQUIPOS DE PATIO TALLER	100%	100%	100%	100%
SISTEMA DE ENERGÍA	100%	100%	100%	100%
SEÑALIZACIÓN	100%	100%	96%	96%
PDAP	100%	100%	95%	95%
TELECOMUNICACIONES	100%	100%	100%	100%
RADIOCOMUNICACIONES	100%	100%	100%	100%
PEAJE	100%	100%	63%	63%
SCS	100%	100%	100%	100%
SISTEMA	100%	100%	31%	31%

Tabla 4.7-3 Progreso Entregas y Revisiones RAMS por subsistema

Fabricación y Pruebas

	INFORME MENSUAL DE INTERVENTORÍA			
	CONTRATO No. 148 DE 2020 INTERVENTORÍA INTEGRAL, TÉCNICA, ECONÓMICA, FINANCIERA, CONTABLE, JURÍDICA, ADMINISTRATIVA, OPERATIVA, PREDIAL, AMBIENTAL, SOCIAL Y DE SEGURIDAD SALUD EN EL TRABAJO PARA LA VIGENCIA DEL CONTRATO DE CONCESIÓN No. 163 DE 2019.			
	Código del Formato CSPLMB-FT-LFG-006	Vigencia del Formato 01/09/2024	Versión: V03	

Referente a las actividades de fabricación y pruebas, en base a las actividades ya realizadas, asimismo como en las que están en curso y programadas por el Concesionario, se presenta a seguir una compilación que permite tener una visión del estado de avance en el área de MR y SMF.

ESTADO DE AVANCE DE LAS PRUEBAS DE SISTEMAS METROFERROVIARIOS			
COMPONENTE	PREVISIÓN / PROGRAMACIÓN		ESTADO
	FABRICACIÓN / ADQUISICIÓN / DESARROLLO	PRUEBAS	
MATERIAL RODANTE	Componentes Tipo	Pruebas FAI: por finalizar 1 de 220	Sigue en proceso acorde a programación. Previsión de término abr/2025
	Tren Tipo (3 und)	Pruebas Tipo y Serie: Nov/24 a May/25	Debido a retrasos en la fabricación y ensamble del primer tren, apenas en el final de este período el tren está pasando integralmente a la etapa de pruebas en fábrica. Los detalles de los retrasos se presentan en el anexo k.ii.5.5-6 Estado de Avance de la Fabricación de Sistemas Metro Ferroviarios y Material Rodante.
SISTEMA DE PUERTAS DE ANDÉN Y PLATAFORMA	1er Artículo y Lote de 2 estaciones	Pruebas FAI: Dic/24	Pruebas concluidas en dic/24
		Pruebas Serie 2 estaciones: Ene/25	Pruebas en curso al final de este período
SISTEMA DE ALIMENTACIÓN DE ENERGÍA ELECTRICA - SET PATIO TALLER	Conjunto equipos SET	FAT: Oct/24	Pruebas concluidas en nov/24
TERCER RÍEL	Tercer riel y accesorios y elementos de fijación	FAT Tercer Riel: 17 al 25/09/24	Pruebas concluidas
		FAT Accesorios y elementos instalación: 07 al 11/10/24	Pruebas concluidas
SISTEMA DE SEÑALIZACIÓN Y CONTROL (CBTC)	<ul style="list-style-type: none"> - Equipo de Detección de Riel Roto (BRDE) - Sistema de Transmisión de Datos (DTS) Regiones 1 y 2: <ul style="list-style-type: none"> - Gabinete de distribución de energía y entrada de cables (DCC/BEC) - Control automático de trenes de la región (RATC) - Señales - Sistema Controlador de Objetos (OCS) - Motores de aguja Región 1 <ul style="list-style-type: none"> - Supervisión automática del tren (ATS) 	BRDE: Sept/24 OCS: previstas para Oct/24 (aún sin definición) Señales: Dic/24 DCC, BEC, RATC, Motores: Nov/24 DTS: Nov – Dic/24	Las pruebas del BRDE del 1er equipo fueron concluidas. La inspección y pruebas de los gabinetes RATC, RRS, DTS y DCC/BEC fueron concluidas en dic/24. Las pruebas de los OCS de las regiones 1 y 2 previstas para feb/25 no se realizaron. Las pruebas de las señales están previstas para marzo/25. Las pruebas de los accionadores de desvío (motores) aún no tienen previsión.
SISTEMAS DE CONTROL Y SUPERVISIÓN (SCS)	Servidores y equipos CCO y CCO-R y software	Previsión Dic/24	Las pruebas fueron concluidas en dic/24
EQUIPOS DE PATIO TALLER	2 vehículos auxiliares	Previsión Feb/25	Se han realizado entre oct y dic/24 pruebas de resistencia estática/estructural de elementos del vehículo multipropósito (MPV), del vagón porta bobinas y del vehículo porta bobinas de cable (marcos del bogies y carrocería).
	9 equipos	Previsión Mar- Abr/25	Permanece la programación prevista
SISTEMA DE PEAJE/CONTROL DE ACCESO	Pruebas Prototipo	Previsión Dic/24	Pruebas concluidas en dic/24
	Pruebas Tipo	Previsión Feb – Mar/25	Permanece la previsión para marzo/25.
SISTEMA DE TELECOMUNICACIONES	FAT de los equipos de TEL, RMS, RBA, GRA, CRO, SIP, SAP y CCTV	Previsión Nov - Dic/24	Pruebas concluidas en dic/24

	INFORME MENSUAL DE INTERVENTORÍA				
	CONTRATO No. 148 DE 2020 INTERVENTORÍA INTEGRAL, TÉCNICA, ECONÓMICA, FINANCIERA, CONTABLE, JURÍDICA, ADMINISTRATIVA, OPERATIVA, PREDIAL, AMBIENTAL, SOCIAL Y DE SEGURIDAD SALUD EN EL TRABAJO PARA LA VIGENCIA DEL CONTRATO DE CONCESIÓN No. 163 DE 2019.				
	Código del Formato CSLMB-FT-LFG-006	Vigencia del Formato 01/09/2024	Versión: V03	Pág. 1073 de 1083	

ESTADO DE AVANCE DE LAS PRUEBAS DE SISTEMAS METROFERROVIARIOS			
COMPONENTE	PREVISIÓN / PROGRAMACIÓN		ESTADO
	FABRICACIÓN / ADQUISICIÓN / DESARROLLO	PRUEBAS	
	FAT de los equipos de comunicación a bordo	Previsión Dic/24	Pruebas concluidas en dic/24
	FAT de las IHM, SCA y SGO:	Previsión: Mar - Abr/25	Permanece la previsión
SISTEMA DE RADIOCOMUNICACIONES	Equipos Radio	Previsión Nov/24	Pruebas concluidas

Tabla 4.7-4. Estado de avance de Pruebas de SMF-MR acorde a la programación prevista por ML1

A continuación, consideraciones de la Interventoría al respecto de la actual programación prevista por el Concesionario para aquellos componentes en que se vislumbra la posibilidad de ajustes.

Material Rodante

Como el ensamble del primer tren se retrasó debido a la necesidad de corregir diversos problemas que fueron detectados, siendo concluido prácticamente al final de este período. De esta forma, apenas a partir del inicio de marzo el tren pasará integralmente a la etapa de pruebas en fábrica.

Como mencionado en informes anteriores, dado que el inicio de las actividades de manufactura se anticipó, el retraso aun no inviabiliza el plazo para la entrega del primer tren en sitio, previsto para el 30/09/2025, más ya no se dispone de holgura.

La fabricación de las demás unidades sigue en proceso con desfase con relación al programa previsto.

Puertas de Andén y Plataforma - PDAP

El programa de pruebas de las PDAP prevé para las estaciones 1 a 4, la siguiente programación:

- d. Pruebas serie del sistema de PDAP por grupos de estaciones, siendo:
- Estaciones 1 y 2 en feb - mar/25;
 - Estaciones 3 y 4 en mayo/25

Las pruebas de las estaciones 1 y 2 están en curso al final de este período.

Sistema de Control y Supervisión - SCS

Las primeras inspecciones y pruebas de este componente se realizaron en dic/24 y a pesar de que fueron pruebas iniciales sin mayor complejidad técnica, han permitido tener una mejor visibilidad del estado de desarrollo del sistema, lo que permitirá un mejor seguimiento de la continuidad del desarrollo, en especial la integración con los diversos sistemas que supervisará el SCS, tal como COM, CBTC, PDAP, PEA y MEP.

Continúa aguardándose que el Concesionario ponga a disposición enlace para acceder a la plataforma que está en desarrollo de las aplicaciones de control de los diversos subsistemas, para que se pueda

	INFORME MENSUAL DE INTERVENTORÍA				
	CONTRATO No. 148 DE 2020 INTERVENTORÍA INTEGRAL, TÉCNICA, ECONÓMICA, FINANCIERA, CONTABLE, JURÍDICA, ADMINISTRATIVA, OPERATIVA, PREDIAL, AMBIENTAL, SOCIAL Y DE SEGURIDAD SALUD EN EL TRABAJO PARA LA VIGENCIA DEL CONTRATO DE CONCESIÓN No. 163 DE 2019.				
	Código del Formato CSPLMB-FT-LFG-006	Vigencia del Formato 01/09/2024	Versión: V03	Pág. 1074 de 1083	

evaluarlas y así permitir un análisis más efectivo de lo que está en desarrollo, con lo que se espera poder anticipar observaciones y/o recomendaciones. El Concesionario prevé permitir este acceso a partir de marzo/25.

Equipos de Patio Taller

Hasta el momento se han realizado pruebas de resistencia estática/estructural de elementos de tres vehículos: vehículo multipropósito, vagón plataforma y vagón porta bobinas. La última programación de pruebas presentada por el Concesionario se presenta en la tabla a continuación. El cumplimiento integral de la nueva programación se considera poco probable.

Item	Equipos	Pruebas en fábrica
1	Vagón plataforma para puertas de plataforma	may-25
2	Vagón equipado con bobinas para cable	may-25
3	Máquina de Lavado de trenes	abr-25
4	Torno de ruedas en foso	sep-25
5	Columnas de elevación fijas	abr-25
6	Columnas de elevación móviles	abr-25
7	Sistema de alimentación auxiliar	abr-25
8	Equipo de encarrilamiento	abr-25
9	Portal de advertencia	abr-25
10	DPS	abr-25
11	Vehículo Multipropósito	may-25
12	Sistema de detección de desgaste de pastillas de freno	Mar/25
13	Grúas del Patio Taller	Abr/25

Tabla 4.7-5. Previsión de Pruebas de EPT

Sistema de Peaje / Control de Acceso

Las pruebas del prototipo de las barreras de Control de Acceso se realizaron en diciembre/24 y no incluyeron la verificación del funcionamiento integrado con el Sistema de CCTV, para comprobar la gestión integrada de fraude. Esta prueba está prevista para marzo/25, lo que dependerá también de la consolidación de los procedimientos de prueba.

Sistema de Telecomunicaciones

	INFORME MENSUAL DE INTERVENTORÍA				
	CONTRATO No. 148 DE 2020 INTERVENTORÍA INTEGRAL, TÉCNICA, ECONÓMICA, FINANCIERA, CONTABLE, JURÍDICA, ADMINISTRATIVA, OPERATIVA, PREDIAL, AMBIENTAL, SOCIAL Y DE SEGURIDAD SALUD EN EL TRABAJO PARA LA VIGENCIA DEL CONTRATO DE CONCESIÓN No. 163 DE 2019.				
	Código del Formato CSPLMB-FT-LFG-006	Vigencia del Formato 01/09/2024	Versión: V03	Pág. 1075 de 1083	

Las pruebas previstas de este componente se concluyeron en dic/24. En el primer trimestre de 2025 se espera concluir la totalidad de las pruebas de los diversos subsistemas.

Después de haberse cumplido la programación establecida por el Concesionario para 2024, con el inicio de las pruebas en fábrica de todos los componentes de SMF y MR, la concentración pasa a ser el cumplimiento de los suministros establecidos para 2025. Como aspecto de concentración para los próximos períodos, se buscará obtener más información y evidencia al respecto del avance de las fabricaciones.

Actividades de Instalación

Permanece como aspecto de concentración la interacción con el Concesionario referente a la metodología de instalación, para el cumplimiento de lo establecido en el Plan de Gestión de la Instalación, correspondiendo la presentación previa para revisión y conformidad de la Interventoría de la documentación necesaria, tal como:

- Planos de instalación;
- Declaraciones del método de instalación;
- Procedimientos e instructivos de ejecución de la instalación;
- Normas e instrucciones de seguridad industrial e higiene ocupacional a cumplir en la ejecución;
- Listas de chequeo y verificación de la instalación previas a los procedimientos de prueba e inspección de la instalación;
- Procedimientos de prueba e inspección de la instalación;

Si bien referente a los SMF este proceso se ha venido siguiendo, aún que con retraso por parte del Concesionario, es necesario que el cumplimiento también ocurra en las actividades generales de montaje, sea referente a instalaciones relacionadas con infraestructura para los SMF, sea en las instalaciones MEP, para evitar retrabajos o incompatibilidades que puedan impactar las actividades de SMF.

El cumplimiento de las obligaciones establecidas en los Planes de Gestión de la Instalación y de Pruebas y Validaciones continua a ser una de las principales concentraciones de la Interventoría.

Como aspectos prioritarios del área de MR y SMF para el próximo período se tiene:

- a) La continuidad del acompañamiento de la instalación de la SER1;
- b) La continuidad del acompañamiento de la construcción de los edificios de talleres del Patio, para verificar la incorporación de la infraestructura para la instalación de los equipos de patio taller y de los SMF;
- c) La continuidad del acompañamiento presencial de la Interventoría de las pruebas del primer tren en fábrica;

	INFORME MENSUAL DE INTERVENTORÍA				
	CONTRATO No. 148 DE 2020 INTERVENTORÍA INTEGRAL, TÉCNICA, ECONÓMICA, FINANCIERA, CONTABLE, JURÍDICA, ADMINISTRATIVA, OPERATIVA, PREDIAL, AMBIENTAL, SOCIAL Y DE SEGURIDAD SALUD EN EL TRABAJO PARA LA VIGENCIA DEL CONTRATO DE CONCESIÓN No. 163 DE 2019.				
	Código del Formato CSPLMB-FT-LFG-006	Vigencia del Formato 01/09/2024	Versión: V03	Pág. 1076 de 1083	

- d) La consolidación de los criterios para la medición del avance de la manufactura del MR y SMF, que, a pesar de avances, no se ha culminado, siendo esencial que esto ocurra en el próximo período;
- e) La revisión de las actividades del Plan de Ejecución vigente previstas para el 2025 (inicio o culminación), para el debido seguimiento y acciones correspondientes;
- f) La revisión integral de la infraestructura de las estaciones y del Patio Taller para la instalación de los SMF.

Las prioridades indicadas en el período anterior referente a las siguientes actividades fueron cumplidas:

- a) Las discusiones finales con el Concesionario y la EMB al respecto del alcance contractual de las UE 520 y 581;
- b) La preparación para la próxima misión de la banca prevista para febrero/25;
- c) Revisión de la nueva versión del Plan de Ejecución (V13);

En relación con la UE520, en función de observación de la Entidad al Informe Mensual 53 VBB correspondiente al mes de enero 2025 de radicado EXT25-0002539 del 11 de febrero de 2025, a seguir transcrita:

“... Comentario EMB:

Sobre la siguiente afirmación se aclara que el modificadorio 6 definió hitos, los cuales están asociados a unidades de ejecución, no se realiza modificación de alcance el cual sigue definido acorde al AT 19. (negrilla fuera de texto)

Otro aspecto en el que también se pasa a tener interpretación divergente entre la Interventoría y el Concesionario referente al alcance es con relación a la UE 520, cuyo alcance original y actualizado en el Modificadorio Contractual 6 se presenta en la figura a continuación.

MODIFICATORIO 6				
UE	ALCANCE DE LA UE		DURACIÓN MÁXIMA (DÍAS CONT. A PARTIR DE LA SUSCRIPCIÓN ACTA INICIO FASE CONSTRUCCIÓN)	FECHA
UE-520	Señalización y control de trenes - instalación de todos los equipos de acuerdo con el AT 8. Sección 0+000 a 5+760		Finalización de la señalización y control de trenes e instalación de todos los equipos de acuerdo con el AT 8. Sección 0+000 a 5+760, con pruebas, a los 1230 días	17/04/2026

Ilustración 4.7-4. UE-581 – Alcance.

“

A raíz de la aclaración realizada por la EMB (en virtud de la facultad que le asiste de interpretar el Contrato Estatal), en el sentido de que la ejecución de pruebas no hace parte del alcance de la UE520,

	INFORME MENSUAL DE INTERVENTORÍA				
	CONTRATO No. 148 DE 2020 INTERVENTORÍA INTEGRAL, TÉCNICA, ECONÓMICA, FINANCIERA, CONTABLE, JURÍDICA, ADMINISTRATIVA, OPERATIVA, PREDIAL, AMBIENTAL, SOCIAL Y DE SEGURIDAD SALUD EN EL TRABAJO PARA LA VIGENCIA DEL CONTRATO DE CONCESIÓN No. 163 DE 2019.				
	Código del Formato CSPLMB-FT-LFG-006	Vigencia del Formato 01/09/2024	Versión: V03	Pág. 1077 de 1083	

ya que el Modificadorio 6 no modificó el alcance de dicha UE definido en el Contrato, la Interventoría informó, mediante la comunicación L1T1-INT-CE-25-1259, del 27/02/2025, lo siguiente:

En este contexto, la Interventoría se permite manifestar lo siguiente:

“ ...

2. *Para la realización de las pruebas de recorrido en sitio del primer tren en modo de conducción automática, es necesario que previamente se hayan realizado pruebas del Sistema de Señalización en el tramo 5+760, que permitan, de forma segura, la realización de dichos recorridos.*

3. *Con base en dicha necesidad y teniendo en cuenta que en el Modificadorio 6 se indicó para la UE520 lo siguiente:*

*“Finalización de la señalización y control de trenes e instalación de todos los equipos de acuerdo con el AT8. Sección 0+000 a 5+760, **con pruebas**, a los 1230.”, correspondiendo el plazo de 1230 días a la fecha 22/05/2025. (Subrayas y negrillas de la Interventoría)*

Esta Interventoría ha venido exigiendo al Concesionario que las pruebas de la región 2, que abarca el tramo 5+760, se cumpliera como parte de la UE520, ya que el plazo para cumplimiento del hito contractual indicado en el Modificadorio 6 es el mismo.

No obstante, y a raíz de la aclaración recibida por parte de la Entidad sobre el alcance que la Interventoría debe exigir como parte de la UE 520, esta Interventoría informa que realizará el seguimiento y verificación del cumplimiento de las actividades de pruebas correspondientes a la región 2, requisito para la ejecución de los recorridos en sitio, con base a lo establecido en la versión 12 del Plan de Ejecución.

ACTIVIDAD	DESCRIPCIÓN	Duración	Inicio Programado	Fin Programado
VDSIT1490	Región 1 - Pruebas sistema de Señalización y control de trenes	45	14/02/2026	11/04/2026
VDSIT1140	Región 2 - Pruebas sistema de Señalización y control de trenes	60	21/01/2026	04/04/2026

“

Con esto, la divergencia de entendimiento con el Concesionario referente al alcance de la UE520 quedo superado.

Otros Aspectos

	INFORME MENSUAL DE INTERVENTORÍA				
	CONTRATO No. 148 DE 2020 INTERVENTORÍA INTEGRAL, TÉCNICA, ECONÓMICA, FINANCIERA, CONTABLE, JURÍDICA, ADMINISTRATIVA, OPERATIVA, PREDIAL, AMBIENTAL, SOCIAL Y DE SEGURIDAD SALUD EN EL TRABAJO PARA LA VIGENCIA DEL CONTRATO DE CONCESIÓN No. 163 DE 2019.				
	Código del Formato CSPLMB-FT-LFG-006	Vigencia del Formato 01/09/2024	Versión: V03	Pág. 1078 de 1083	

Como apenas en el final de este período se culminó la elaboración de la versión V13 del Plan de Ejecución, el análisis correspondiente a las nuevas fechas de las Unidades de Ejecución de MR y SMF se presentará en el informe del próximo período.

Con el término de la fabricación y ensamblaje del primer tren apenas en el final de febrero/25 y de acuerdo con lo establecido en el PEV13, el período de las pruebas del primer tren en fábrica se prolongará hasta junio/25. Con este plazo, la previsión de entrega del primer tren en Bogotá, sept/25, permanece factible, mas ya sin margen en el caso de nuevos imprevistos, por lo que, en el caso de problemas durante las pruebas, ese plazo podría verse impactado.

En este período, se alcanzó un entendimiento común entre el Concesionario y la Interventoría referente a la divergencia de entendimiento contractual al respecto del alcance que corresponde a las pruebas del primer tren en sitio con relación a los recorridos preoperacionales, situación que persistía hace prácticamente un año, constituyendo un riesgo de incumplimiento de hitos contractuales.

Los detalles del entendimiento fueron anticipados a la Entidad en reunión presencial y se detallarán en el Informe del próximo período, una vez cumplido el proceso de notificación formal a la Entidad.

Recomendaciones

Con la resolución de la divergencia de interpretación referente al alcance de las pruebas en sitio del primer tren (recorrido de 2500 km) y del alcance de la UE520, las recomendaciones referentes a MR y SMF al final del período de este informe permanecen siendo la necesidad de que se realice un estrecho seguimiento a las actividades relacionadas con fabricación, suministro e instalación, para anticiparse acciones y así evitarse impactos en las actividades del proyecto. En relación con esto cobran especial relevancia actividades como las indicadas a continuación:

- a) El estrecho seguimiento de las UE que tienen inicio o término en 2025;
- b) El seguimiento de las pruebas del primer tren;
- c) El estrecho seguimiento por parte del equipo de SMF y Obra Civil en las actividades de construcción relacionadas específicamente con instalaciones de los Sistemas, tanto en el Patio Taller como en las estaciones, para cerciorarse de que la construcción se realice cumpliendo con los requerimientos exigidos para el montaje e instalación, asimismo como la resolución de las interfaces correspondientes;
- d) El seguimiento de las actividades correspondientes a la SE El Porvenir, teniendo en vista las necesidades de energía para la realización de las pruebas del primer tren en sitio;
- e) El desarrollo de las diversas aplicaciones de los sistemas y subsistemas, incluyendo la interacción con el SCS, en lo que se espera avanzar con la disponibilidad de acceso a la plataforma del SCS;
- f) La interacción entre los diversos sistemas y subsistemas con el SCS, para el desarrollo de las aplicaciones operacionales;

	INFORME MENSUAL DE INTERVENTORÍA				
	CONTRATO No. 148 DE 2020 INTERVENTORÍA INTEGRAL, TÉCNICA, ECONÓMICA, FINANCIERA, CONTABLE, JURÍDICA, ADMINISTRATIVA, OPERATIVA, PREDIAL, AMBIENTAL, SOCIAL Y DE SEGURIDAD SALUD EN EL TRABAJO PARA LA VIGENCIA DEL CONTRATO DE CONCESIÓN No. 163 DE 2019.				
	Código del Formato CSPLMB-FT-LFG-006	Vigencia del Formato 01/09/2024	Versión: V03	Pág. 1079 de 1083	

La integración MEP - SMF

4.8. Seguimiento Plan de Manejo de Tránsito, Señalización y Desvíos (PMT)

Una vez revisadas las obligaciones del Concesionario se concluye que cumplió con lo mínimo requerido en la matriz de evaluación de PMT, sin embargo, se encuentra en conciliación la matriz de evaluación con el Concesionario e Interventoría.

Para la revisión oportuna de PMT específicos en la etapa de construcción, se recomienda al Concesionario radicar con el suficiente tiempo de antelación para cumplir con los tiempos estipulados por parte de la interventoría y la SDM.

Se recomienda al Concesionario, la atención oportuna y correcta de las observaciones emitidas por la interventoría y SDM a los productos del componente de tránsito, para evitar reprocesos en las aprobaciones de estos.

El Concesionario debe cumplir con la implementación de los PMT aprobados por la SDM, dado que se está informando en los comités de tránsito para el seguimiento de los PMT, la incorrecta implementación de estos y la atención oportuna de dichas observaciones por parte del componente de obra del Concesionario.

Se recomienda al Concesionario el cumplimiento de toda la documentación precedente para la implementación de PMT aprobados por la SDM, en donde los diseños geométricos, de pavimentos, geotécnicos, semaforización, señalización entre otros, son indispensables para la correcta implementación del PMT y no generar problemas de seguridad vial a lo largo del corredor y las vías de desvío.

Importante en cada uno de los comités de tránsito para el seguimiento de PMT de los frentes de obra, se atiendan de manera oportuna los compromisos generados por la SDM, EMB e interventoría dado el continuo incumplimiento por parte del Concesionario en la implementación de PMT o en su defecto el inicio de obras sin contar con PMT aprobados por la SDM.

Se recomienda al Concesionario contar con el personal profesional completo para la etapa de construcción, dado que a la fecha en los diferentes recorridos de campo se ha solicitado la presencia del personal de residentes y especialistas de tránsito.

Se recomienda al Concesionario el cumplimiento de las obligaciones contractuales del apéndice técnico No. 16 – Especificaciones Técnicas para el Plan de Manejo de Tránsito, Señalización y Desvíos y Estudios de Movilidad, Sección 1, Plan de Manejo de Tránsito, Señalización y Desvío, específicamente al Capítulo 9, 10 y 11.

	INFORME MENSUAL DE INTERVENTORÍA				
	CONTRATO No. 148 DE 2020 INTERVENTORÍA INTEGRAL, TÉCNICA, ECONÓMICA, FINANCIERA, CONTABLE, JURÍDICA, ADMINISTRATIVA, OPERATIVA, PREDIAL, AMBIENTAL, SOCIAL Y DE SEGURIDAD SALUD EN EL TRABAJO PARA LA VIGENCIA DEL CONTRATO DE CONCESIÓN No. 163 DE 2019.				
	Código del Formato CSPLMB-FT-LFG-006	Vigencia del Formato 01/09/2024	Versión: V03	Pág. 1080 de 1083	

Se recomienda al Concesionario presentar alternativas de PMT específico para cada uno de los frentes de obra de acuerdo con la propuesta entregada en el plan de ejecución V12 aprobado finalizando el mes de agosto de 2024 y el oportuno cumplimiento del plan de ejecución en la entrega de los productos del componente de tránsito, dadas las alertas entregadas.

4.9. Plan de Ejecución e Indicadores de avance

A continuación, se presenta el resumen del progreso de las actividades principales que se desarrollan del proyecto PLMB, los avances registrados con corte al presente informe se presentan en el siguiente gráfico:



Figura 4.9-1. Gráfico de Avances de las obras y actividades

Para la obra del Intercambiador vial de la Calle 72 con Av. Caracas, correspondiente a la Unidad de Ejecución 304, se continúa con los trabajos de la estación de bombeo de aguas lluvias, pavimentos y espacio público, por otro lado, continúan las actividades de traslado de redes.

El concesionario finalizó con las actividades de demolición del puente sur existente, del puente sur de la avenida 68 con primero de mayo el concesionario continuó con las actividades de construcción de dados, pilas, aproche occidental y superestructura.

Con relación a los hitos principales del proyecto, en el siguiente cuadro se presenta el resumen de los hitos cumplidos y sus respectivas fechas de cumplimiento:

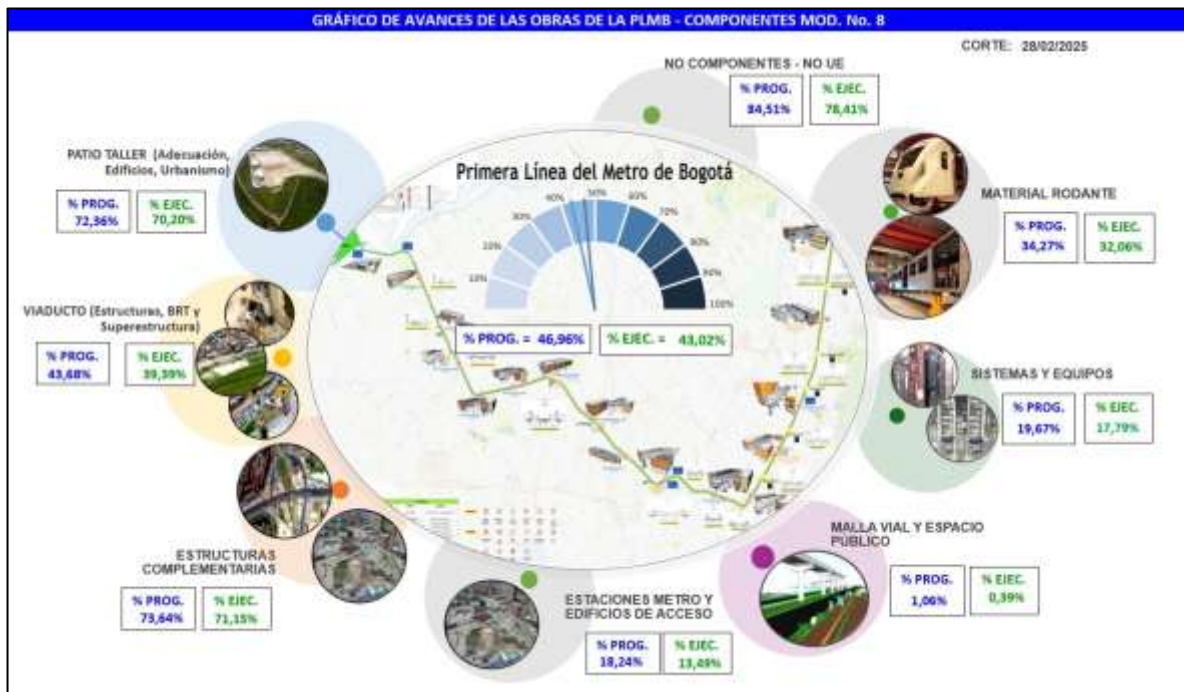
	INFORME MENSUAL DE INTERVENTORÍA				
	CONTRATO No. 148 DE 2020 INTERVENTORÍA INTEGRAL, TÉCNICA, ECONÓMICA, FINANCIERA, CONTABLE, JURÍDICA, ADMINISTRATIVA, OPERATIVA, PREDIAL, AMBIENTAL, SOCIAL Y DE SEGURIDAD SALUD EN EL TRABAJO PARA LA VIGENCIA DEL CONTRATO DE CONCESIÓN No. 163 DE 2019.				
	Código del Formato CSPLMB-FT-LFG-006	Vigencia del Formato 01/09/2024	Versión: V03	Pág. 1081 de 1083	

HITO	UNIDADES DE EJECUCIÓN PARA CUMPLIMIENTO DEL HITO	HITO RELEVANTE	FECHA PLANEADA CUMPLIMIENTO	FECHA REAL CUMPLIMIENTO	ESTADO HITO
FASE PREVIA					
Inicio de Estudios y Diseños	No aplica	Contractual	9/11/2020	9/11/2020	Hito Cumplido
Inició de las obras de adecuación del terreno del patio taller	UE-001 a la UE-030	Contractual	17/08/2021	17/08/2021	Hito Cumplido
Inicio de obras de Av. Caracas por Calle 72	UE-304	Contractual	17/09/2021	17/09/2021	Hito Cumplido
FASE CONSTRUCCION					
Inicio actividades de adecuación del área de prefabricación y almacenamiento	No aplica	Contractual	18/01/2023	18/01/2023	Hito Cumplido
Inicio construcción obras del viaducto en el tramo de la Av. Caracas desde Calle 1 a Calle 76	Cualquiera entre UE039 hasta la UE054	Contractual	7/06/2023	7/06/2023	Hito Cumplido
Inicio de construcción obras del viaducto entre el Patio Taller y la Av. Caracas con Calle 1	Cualquiera 2 UE entre UE055 hasta UE091	Contractual	7/06/2023	7/06/2023	Hito Cumplido
Finalización de Obras de Estructura, Tableros y Obras Complementarias Puente Norte Av 68.	UE-300	Contractual	22/05/2024	18/06/2024	Hito Cumplido
Inicio de las obras de los edificios del patio taller	UE-036	Contractual	29/09/2024	1/06/2024	Hito Cumplido
Inicio montaje tableros	Cualquiera entre UE092 hasta la UE157	Contractual	27/04/2025	11/07/2024	Hito Cumplido
Finalización Intercambiador Vial Calle 72	UE304	Contractual	9/10/2024 *7/12/2024 **25/01/2025 ***		
Finalización SER1 o SER2	UE385 o UE386	Contractual	28/03/2025		



*incluye 60 días Compra de Plazo – Mediante Oficio EXTS24-0007143

**Incluye 45 días Plazo de cura – Mediante oficio EXTS24-0007620

***En proceso sancionatorio contractual PSC-001/25

Analizando el desempeño mostrado por el concesionario ML1 en el desarrollo del viaducto como obra principal en proceso, se hace necesario reforzar actividades de la Ruta Crítica para este año 2025 de las actividades del viaducto y producción de prefabricados, que, conforme al seguimiento con corte del 28 de febrero de 2025, registran desviaciones negativas. Con relación a las Unidades de Ejecución (UE) que se tienen en el proyecto, se presenta una desviación general acumulada de -91 días respecto a fecha de corte del periodo del presente informe.

Sin embargo, los rendimientos observados en el mes de febrero presentan un leve incremento respecto al mes anterior, se espera que de continuar incrementando los avances mensuales, el Concesionario pueda recuperar las desviaciones acumuladas en las actividades que componen la ruta crítica y asegurar el cumplimiento del Plan de Ejecución Vigente.

	INFORME MENSUAL DE INTERVENTORÍA			
	CONTRATO No. 148 DE 2020 INTERVENTORÍA INTEGRAL, TÉCNICA, ECONÓMICA, FINANCIERA, CONTABLE, JURÍDICA, ADMINISTRATIVA, OPERATIVA, PREDIAL, AMBIENTAL, SOCIAL Y DE SEGURIDAD SALUD EN EL TRABAJO PARA LA VIGENCIA DEL CONTRATO DE CONCESIÓN No. 163 DE 2019.			
Código del Formato CSPLMB-FT-LFG-006	Vigencia del Formato 01/09/2024	Versión: V03	Pág. 1082 de 1083	

De acuerdo con el seguimiento que se le realiza al PET V12 (No Objetado) a continuación, se muestra gráficamente el comportamiento de la ruta crítica:



Figura 4.9-2. Comportamiento de la ruta crítica.

El Indicador de ruta crítica permite genera alertas tempranas y tomar acciones oportunamente, sobre las actividades más críticas que deben llevarse a cabo para completa el proyecto a tiempo. Si bien los -91 días pueden crecer o decrecer según los desempeños del Concesionario y aún no impactan la fecha fin del proyecto, es un riesgo potencial que puede materializarse si no se toman las medidas correctivas para completar el alcance proyecto dentro de los plazos planificados.

4.10. Seguimiento a la Gestión Ambiental

Continuidad en la implementación de controles ambientales: Se debe seguir aplicando los controles establecidos en los instrumentos ambientales con el fin de mitigar los impactos potenciales durante la ejecución de las actividades.

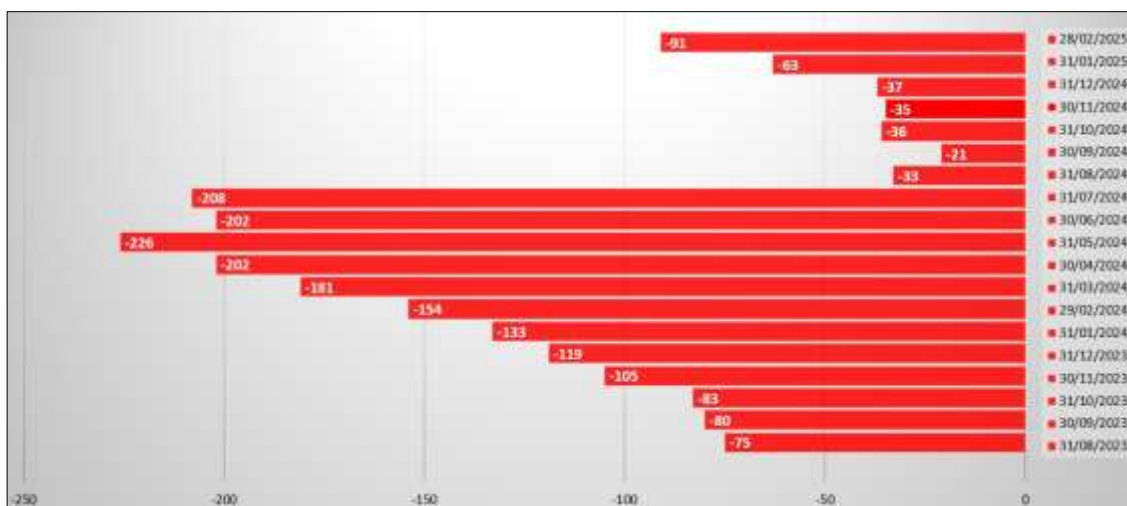
Disposición final de residuos: Durante el presente periodo, se gestionó la disposición final de los residuos en los sitios autorizados por las entidades ambientales correspondientes.

Captación de recursos hídricos: No se evidenció captación de recursos hídricos en los procesos constructivos durante este periodo; los recursos fueron adquiridos a proveedores autorizados.

Implementación de medidas preventivas: Se implementaron las medidas preventivas definidas en cada uno de los programas, con el objetivo de minimizar los riesgos para las personas, el medio ambiente y la empresa.

Materiales de construcción: Los materiales que ingresan a la obra provienen de proveedores aprobados, cumpliendo con las especificaciones técnicas y ambientales requeridas.

Seguimiento a tratamientos silviculturales: Se realizó el seguimiento y la verificación de los tratamientos silviculturales, conforme a los actos administrativos emitidos por la Autoridad Ambiental Competente.

	INFORME MENSUAL DE INTERVENTORÍA				
	CONTRATO No. 148 DE 2020 INTERVENTORÍA INTEGRAL, TÉCNICA, ECONÓMICA, FINANCIERA, CONTABLE, JURÍDICA, ADMINISTRATIVA, OPERATIVA, PREDIAL, AMBIENTAL, SOCIAL Y DE SEGURIDAD SALUD EN EL TRABAJO PARA LA VIGENCIA DEL CONTRATO DE CONCESIÓN No. 163 DE 2019.				
	Código del Formato CSPLMB-FT-LFG-006	Vigencia del Formato 01/09/2024	Versión: V03	Pág. 1083 de 1083	

Inspecciones y seguimiento en campo: Se llevaron a cabo inspecciones de seguimiento y verificación en el campo, dejando las respectivas anotaciones en la bitácora y generando las incidencias correspondientes.

Uso de materiales reciclados: Se está utilizando bases recicladas en el área del patio taller.

Aprovechamiento in situ de RCD: Se continúa con el aprovechamiento in situ de los Residuos de Construcción y Demolición (RCD) en los diferentes frentes de obra.

4.11. Actividades de Construcción Vía Férrea

El Concesionario avanza en la construcción de la vía férrea en la línea de pruebas consiguiendo los parámetros geométricos deseados y requeridos dentro de las especificaciones técnicas del proyecto la cual hace parte del diseño no objetado; así mismo, se iniciaron las tres (3) primeras vías férreas dentro del edificio 104 (cocheras) alcanzando su construcción de 50 metros cada uno, todo lo anterior con el seguimiento de esta Interventoría y las recomendaciones del caso.

Dentro de las recomendaciones enviadas a El Concesionario está el uso de toda instrumentación y herramientas que ayudan en el preensamble de la vía férrea y en la comprobación de la misma una vez construida.