

INFORME MENSUAL DE INTERVENTORÍA No. 53

(PARTE II- INFORME DE SEGUIMIENTO
INTEGRAL AL CONTRATO DE CONCESIÓN)



PERÍODO:

Enero 1 al 31 de 2025



BOGOTÁ D.C.-COLOMBIA

L1T1-INT-GGP-IN-0053_02_VBB

	INFORME MENSUAL DE INTERVENTORÍA			
	CONTRATO No. 148 DE 2020 INTERVENTORÍA INTEGRAL, TÉCNICA, ECONÓMICA, FINANCIERA, CONTABLE, JURÍDICA, ADMINISTRATIVA, OPERATIVA, PREDIAL, AMBIENTAL, SOCIAL Y DE SEGURIDAD SALUD EN EL TRABAJO PARA LA VIGENCIA DEL CONTRATO DE CONCESIÓN No. 163 DE 2019.			
	Código del Formato CSPLMB-FT-LFG-006	Vigencia del Formato 01/09/2024	Versión: V03	

CONTROL DE CAMBIOS DEL FORMATO

Versión	Acción	Fecha	Descripción de la Acción
V00	Creación del documento	20/03/2021	Creación del informe mensual de interventoría
V01	Codificación de la plantilla	25/03/2021	Ajuste de cajetín superior de la plantilla codificación
V02	Ajustes en la portada de la plantilla	26/06/2022	Cambio de imagen de portada, uso de colores institucionales y redistribución de información
V03	Ajustes en la portada de la plantilla	01/09/2024	Cambio de imagen de portada, uso del color rojo en el material rodante

CONTROL DE APROBACIÓN DEL INFORME

	Nombre	Cargo	Fecha
<i>Elaboración</i>	<i>Constanza Escobar R</i>	<i>Coordinadora Administrativa</i>	<i>11/02/2025</i>
<i>Revisión</i>	<i>Jesús Torres Romero</i>	<i>Subdirector Técnico</i>	<i>13/02/2025</i>
<i>Aprobación</i>	<i>Javier Descarga Nápoles</i>	<i>Director Interventoría</i>	<i>13/02/2025</i>





	INFORME MENSUAL DE INTERVENTORÍA			
	CONTRATO No. 148 DE 2020 INTERVENTORÍA INTEGRAL, TÉCNICA, ECONÓMICA, FINANCIERA, CONTABLE, JURÍDICA, ADMINISTRATIVA, OPERATIVA, PREDIAL, AMBIENTAL, SOCIAL Y DE SEGURIDAD SALUD EN EL TRABAJO PARA LA VIGENCIA DEL CONTRATO DE CONCESIÓN No. 163 DE 2019.			
	Código del Formato CSPLMB-FT-LFG-006	Vigencia del Formato 01/09/2024	Versión: V03	

TABLA DE CONTENIDO



2.	INFORME DE SEGUIMIENTO AL CONTRATO DE CONCESIÓN.....	26
2.1.	Introducción.....	26
2.2.	Resumen Ejecutivo.....	30
2.2.1.	Introducción.....	30
2.2.2.	Seguimiento de avance de obra a 31 de Enero de 2025.....	30
2.2.3.	Seguimiento financiero.....	37
2.2.4.	Seguimiento jurídico.....	39
2.2.5.	Principales actividades en obra.....	40
2.2.6.	Estado de otros Estudios y Diseño de Detalle.....	42
2.2.7.	Interfaces.....	44
2.2.8.	Gestión de Seguridad y Salud en el Trabajo.....	44
2.2.9.	Sistema Metro – Ferroviario y MR.....	45
2.2.10.	Seguimiento a los riesgos.....	47
2.3.	Información legal del Contrato de Concesión.....	49
a)	Número del Contrato de Concesión.....	49
b)	Objeto.....	49
c)	Fecha de suscripción del Contrato de Concesión.....	49
d)	Fecha de inicio del Contrato de Concesión.....	49
e)	Fecha de terminación del Contrato de Concesión (si fuere aplicable).....	50
f)	Plazo, prórrogas, suspensiones, ampliaciones y reiniciación del Contrato de Concesión.....	50
g)	Valor del Contrato de Concesión, haciendo una descripción de las adiciones y modificaciones que hayan suscrito la EMB con el Concesionario.....	53
h)	Relación de actas definidas en el Contrato de Concesión, que hayan sido suscritas durante el respectivo periodo. 53	
i)	Relación de las Notificaciones enviadas al Concesionario en relación con presuntos incumplimientos, así como las multas impuestas y los Plazos de Cura que hayan sido otorgados al Concesionario, en el periodo respectivo, por el incumplimiento de cualquier obligación señalada en el Contrato de Concesión. Estas deberán discriminarse por tipo, evento generador, Plazo de Cura; de acuerdo con lo señalado en el Anexo 5 del Contrato de Concesión.....	54
J)	Conformación del Amigable Compondedor.....	61
2.4.	Seguimiento a las garantías del Contrato de Concesión.....	62
a)	El Interventor deberá hacer una relación de las garantías constituidas por el Concesionario de acuerdo con lo señalado en el Contrato de Concesión.....	62
2.5.	Procesos administrativos sancionatorios y acciones legales en curso y culminados.....	63
a)	Relación de todo tipo de sanciones y acciones legales en contra del Concesionario que se encuentren en curso 63	
b)	Relación de los procesos administrativos sancionatorios (iniciados o terminados) que haya adelantado la EMB o cualquier otra Autoridad Gubernamental en contra del Concesionario.....	63
c)	Relación los incumplimientos del Concesionario. Para cada presunto incumplimiento por parte del Concesionario se deben indicar los hechos que generan el presunto incumplimiento con el soporte documental de cada uno de los hechos, obligaciones o normas aplicables al contrato presuntamente incumplidas, incluida alguna práctica prohibida según lo estipulado por la Banca Multilateral.....	64
2.6.	Seguimiento técnico del Contrato de Concesión.....	83
a)	Resumen de seguimiento técnico.....	83

	INFORME MENSUAL DE INTERVENTORÍA			
	CONTRATO No. 148 DE 2020 INTERVENTORÍA INTEGRAL, TÉCNICA, ECONÓMICA, FINANCIERA, CONTABLE, JURÍDICA, ADMINISTRATIVA, OPERATIVA, PREDIAL, AMBIENTAL, SOCIAL Y DE SEGURIDAD SALUD EN EL TRABAJO PARA LA VIGENCIA DEL CONTRATO DE CONCESIÓN No. 163 DE 2019.			
	Código del Formato CSPLMB-FT-LFG-006	Vigencia del Formato 01/09/2024	Versión: V03	



a.1) DISEÑO.....	83
a.1.1) Estaciones Metro.....	92
a.1.2) Subestaciones SER-SET, CTE.....	122
a.2) ACTIVIDADES OBRA FASE CONSTRUCCION.....	123
a.2.1) Actividades Fase Construcción Patio Taller.....	123
a.2.2) Actividades Fase Construcción Intersección Calle 72 por Avenida Caracas.....	167
a.2.3) Actividades Fase Construcción Intersección Avenida Carrera 68 con Avenida 1° de Mayo.....	186
a.2.4) Actividades Fase Construcción WF1.....	190
a.2.5) Actividades Fase Construcción WF2.....	235
a.2.6) Actividades Fase Construcción WF3.....	323
a.2.7) Actividades Fase Construcción WF4.....	373
a.2.8) Actividades Fase Construcción WF5.....	408
a.2.9) Actividades Fase Construcción WF6.....	441
a.2.10) Actividades Fase Construcción Vías Férreas.....	476
a.3) DISEÑO, CONSTRUCCION, INDICADORES DE SEGUIMIENTO.....	481
b) Seguimiento a la Gestión del Proyecto y Gestión Técnica.....	482
c) Seguimiento al Plan de Ejecución.....	483
d) Seguimiento a la Memoria Técnica del proyecto.....	486
e) Relación de la documentación presentada por el Concesionario.....	494
f) Relación de las comunicaciones cruzadas entre el Concesionario y el Interventor durante el periodo correspondiente.....	495
g) Relación de las Actas Suscritas.....	496
h) Temas pendientes y las causas de su no definición.....	499
h.1. RAMS.....	499
h.2. Sistema Metro - Ferroviario y MR.....	499
h.3. Frente Patio Taller.....	500
h.4. Frente Intersección Calle 72 por Avenida Caracas.....	501
h.5. Frente WF3 y WF4.....	501
h.6. Frente WF5.....	502
h.7. Frente WF6.....	502
i) Gestión de Cambio del Proyecto.....	504
i-1. Sistema Metro - Ferroviario y MR.....	504
j) Control de las Licencias y Permisos.....	506
j.1. Seguimiento Plan de Manejo de Tránsito, Señalización y Desvíos.....	506
k) Descripción de las actividades y gestiones realizadas por el Interventor.....	507
i) Etapa Preoperativa – Estudios y Diseños.....	507
k.i.1) Estaciones Metro.....	507
k.i.2) Subestaciones SER-SET, CTE.....	512
ii) Etapa Preoperativa – Fase de Construcción.....	515
k.ii.1) Reporte de avance del Concesionario, en relación con la ejecución detallada, de las Obras de Construcción	515
k.ii.1-1. Patio Taller.....	515
k.ii.1-2. Intersección Calle 72 por Avenida Caracas.....	522
k.ii.1-3. Intersección Avenida 68 con Avenida 1° de Mayo.....	532
k.ii.1-4. WF1.....	533
k.ii.1-5. WF2.....	535
k.ii.1-6. WF3.....	537
k.ii.1-7. WF4.....	540
k.ii.1-8. WF5.....	542

	INFORME MENSUAL DE INTERVENTORÍA			
	CONTRATO No. 148 DE 2020 INTERVENTORÍA INTEGRAL, TÉCNICA, ECONÓMICA, FINANCIERA, CONTABLE, JURÍDICA, ADMINISTRATIVA, OPERATIVA, PREDIAL, AMBIENTAL, SOCIAL Y DE SEGURIDAD SALUD EN EL TRABAJO PARA LA VIGENCIA DEL CONTRATO DE CONCESIÓN No. 163 DE 2019.			
	Código del Formato CSPMB-FT-LFG-006	Vigencia del Formato 01/09/2024	Versión: V03	



k.ii.1-9. WF6.....	544
k.ii.2) Reporte del control de las actividades desarrolladas por el Concesionario por frente de obra, indicando las paradas no programadas y las acciones tomadas por el Concesionario.....	548
k.ii.2-1. Patio Taller.....	548
k.ii.2-2. Intersección Calle 72 por Avenida Caracas.....	552
k.ii.2-3. Intersección Avenida 68 con Avenida 1° de Mayo.....	553
k.ii.2-4. WF1.....	554
k.ii.2-5. WF2.....	555
k.ii.2-6. WF3.....	557
k.ii.2-7. WF4.....	558
k.ii.2-8. WF5.....	560
k.ii.2-9. WF6.....	561
k.ii.3) Registro audiovisual georreferenciado de los frentes de obra.....	562
k.ii.3-1. Patio Taller.....	562
k.ii.3-2. Intersección Calle 72 por Avenida Caracas.....	563
k.ii.3-3. Intersección Avenida 68 con Avenida 1° de Mayo.....	564
k.ii.3-4. WF1.....	565
k.ii.3-5. WF2.....	568
k.ii.3-6. WF3.....	570
k.ii.3-7. WF4.....	571
k.ii.3-8. WF5.....	573
k.ii.3-9. WF6.....	574
k.ii.4) Registro pluviométrico con intensidad y duración, indicando las medidas adoptadas por el Concesionario para evitar posibles afectaciones al Plan de Ejecución.....	576
k.ii.4-1. Patio Taller.....	576
k.ii.4-2. Intersección Calle 72 por Avenida Caracas.....	578
k.ii.4-3. Intersección Avenida 68 con Avenida 1° de Mayo.....	580
k.ii.4-4. WF1.....	581
k.ii.4-5. WF2.....	583
k.ii.4-6. WF3.....	585
k.ii.4-7. WF4.....	586
k.ii.4-8. WF5.....	587
k.ii.4-9. WF6.....	589
k.ii.5) Disciplinas Transversales - Seguimiento a la gestión de proyecto y gestión técnica.....	591
k.ii.5.1) Control de la Calidad / Sistemas Integrados de Gestión.....	591
k.ii.5.2) Interfaces.....	632
k.ii.5.3) RAMS.....	642
k.ii.5.4) Seguimiento BIM.....	647
k.ii.5.5) Sistemas Metroferroviarios y MR.....	653
2.7. Seguimiento Predial.....	705
2.8. Seguimiento a la Gestión de Seguridad y Salud en el Trabajo.....	726
a) Aprobaciones informes y relación de comunicados remitido por el Interventor al Concesionario:.....	726
b) Obligaciones SST del contrato de Concesión.....	728
c) Análisis y reporte formatos SST establecidos en el Manual de Seguimiento y Control Ambiental y SST....	729
C1) Seguimiento gestión adelantada por el concesionario.....	730
d) Relación actividades realizadas por la interventoría - seguimiento de la gestión SST.....	777
e) Relación y seguimiento de todas las PQRS relacionadas con el SST reportadas por el Concesionario y por el Interventor en el periodo respectivo.....	778

	INFORME MENSUAL DE INTERVENTORÍA			
	CONTRATO No. 148 DE 2020 INTERVENTORÍA INTEGRAL, TÉCNICA, ECONÓMICA, FINANCIERA, CONTABLE, JURÍDICA, ADMINISTRATIVA, OPERATIVA, PREDIAL, AMBIENTAL, SOCIAL Y DE SEGURIDAD SALUD EN EL TRABAJO PARA LA VIGENCIA DEL CONTRATO DE CONCESIÓN No. 163 DE 2019.			
	Código del Formato CSPLMB-FT-LFG-006	Vigencia del Formato 01/09/2024	Versión: V03	

f)	Correspondencia cruzada entre el Concesionario y el Interventor.....	778
g)	Relación del seguimiento de los procesos administrativos y/o judiciales que se hayan iniciado en contra del Concesionario y estado de los trámites, relacionado con SST.....	780
h)	Reporte y análisis de los indicadores de cumplimiento SST del Concesionario.....	780
i)	Relación de los comités ambientales y de SST realizados en el periodo reportado indicando el estado de cumplimiento de compromisos adquiridos en relación con la gestión SST.....	782
j)	Información sobre actividades PGRD.....	782
k)	Documentación gestión SST.....	784
l)	Plan Estratégico de Seguridad Vial PESV.....	785
m)	Estado de los documentos SST del Concesionario.....	788
2.9	Seguimiento a la Gestión Ambiental.....	790
2.10.	Seguimiento a la Gestión Social.....	801
2.11.	Seguimiento Actividades Financieras.....	905
2.12.	Seguimiento Plan de Manejo de Tránsito, Señalización y Desvíos (PMT).....	929
a)	Cuantificación PMT específicos.....	930
b)	Comités de tránsito.....	936
c)	Matriz de Evaluación PMT específico.....	936
2.13.	Seguimiento a los Riesgos.....	940
2.13.1.	Análisis Top 10 Riesgos Enero 2025.....	947
2.13.2	Análisis contractual de Riesgos.....	972
a	Área de Diseños.....	972
b	Área Construcción.....	973
c	Área ambiental, social y patrimonio cultural.....	978
d	Área Cambiaria.....	979
e.	Área Económica.....	981
f.	Área de cambio regulatorio.....	982
2.13.3	Evaluador Independiente de Seguridad (EIS).....	989
2.13.4	Plan de Respuesta al Riesgo.....	989
2.13.5	Control de Riesgos.....	990
2.13.7	Otras Actividades del Coordinador de Riesgos.....	990
2.13.8	Seguimiento al Plan de Gestión de Riesgos de Desastres.....	991
2.13.9	Seguimiento a las acciones de mejora, mitigación de riesgos, o recuperación de desfases o desviaciones en el Plan de Ejecución.....	991
2.14.	Temas transversales de gestión de proyectos.....	992
a)	Relacionar la información remitida semanalmente a la EMB o a su representante en el marco del seguimiento del Proyecto.....	992
b)	Relacionar el estado de implementación de las acciones de mejora, mitigación de riesgos, o recuperación de desfases o desviaciones en el Plan de Ejecución solicitadas por la EMB o su representante.....	999
2.15.	Informe sobre las auditorias.....	1000
a)	Seguimiento al desarrollo de la Auditoria en Seguridad Vial.....	1000
b)	Seguimiento al desarrollo del EIS.....	1001
2.16.	Servicios Adicionales.....	1010
4.	CONCLUSIONES Y RECOMENDACIONES.....	1021
4.1.	Seguimiento Jurídico.....	1021

	INFORME MENSUAL DE INTERVENTORÍA			
	CONTRATO No. 148 DE 2020 INTERVENTORÍA INTEGRAL, TÉCNICA, ECONÓMICA, FINANCIERA, CONTABLE, JURÍDICA, ADMINISTRATIVA, OPERATIVA, PREDIAL, AMBIENTAL, SOCIAL Y DE SEGURIDAD SALUD EN EL TRABAJO PARA LA VIGENCIA DEL CONTRATO DE CONCESIÓN No. 163 DE 2019.			
	Código del Formato CSPLMB-FT-LFG-006	Vigencia del Formato 01/09/2024	Versión: V03	

4.2.	Seguimiento a la Gestión de Seguridad y Salud en el Trabajo.....	1023
4.3.	Estado de los Estudios y Diseños de detalle y de Otros Estudios y Diseños de detalle.....	1024
4.4.	Actividades de Construcción.....	1032
4.5.	RAMS.....	1034
4.6.	Consolidado Items No previstos.....	1036
4.7.	Sistemas Metro Ferroviarios.....	1042
4.8.	Seguimiento Plan de Manejo de Tránsito, Señalización y Desvíos (PMT).....	1054
4.9.	Plan de Ejecución e Indicadores de avance.....	1055
4.10.	Seguimiento a la Gestión Ambiental.....	1058
4.11.	Actividades de Construcción Vía Férrea.....	1059

	INFORME MENSUAL DE INTERVENTORÍA			
	CONTRATO No. 148 DE 2020 INTERVENTORÍA INTEGRAL, TÉCNICA, ECONÓMICA, FINANCIERA, CONTABLE, JURÍDICA, ADMINISTRATIVA, OPERATIVA, PREDIAL, AMBIENTAL, SOCIAL Y DE SEGURIDAD SALUD EN EL TRABAJO PARA LA VIGENCIA DEL CONTRATO DE CONCESIÓN No. 163 DE 2019.			
	Código del Formato CSPLMB-FT-LFG-006	Vigencia del Formato 01/09/2024	Versión: V03	

LISTADO DE TABLAS

Tabla 2.5-1. Informes de presunto incumplimiento presentados ante la EMB.....	63
Tabla a.1-1. Detalle de los estados de las versiones V01 y V02 no objetadas.....	91
Tabla a.1.1-1. Relación de estado de diseños estaciones metro. corte 31 de enero 2025.....	92
Tabla a.1.1-2. Relación de comunicados enviado por parte del Concesionario.....	93
Tabla a.1.1-3. Relación de estado de entrega Estaciones.....	93
Tabla a.1.1-4. Estado de No Objeción de las Estaciones Metro. – Estructuras. A 31 enero de 2025.....	94
Tabla a.1.1-5. Relación de comunicados enviado por parte del Concesionario.....	95
Tabla a.1.1-6. Relación de comunicados enviado por parte del Concesionario. -sistema puesta a tierra.....	95
Tabla a.1.1-7. Relación de comunicados enviado por parte del Concesionario – Sistema HVAC.....	95
Tabla a.1.1-8. Resumen de diseños MEP.....	95
Tabla a.1.1-9. Resumen de diseños MEP faltantes por estación metro a enero 31 2025.....	97
Tabla a.1.1-10. Cronograma trabajo diseños MEP estaciones Metro.....	100
Tabla a.1.1-11. Relación de estado de entrega de los MEP (Corte enero 31 2025).....	103
Tabla a.1.1-12. Relación de Actas (Corte enero 31 2025).....	103
Tabla a.1.1-13. Estado de ajustes a diseños no objetados en ajustes estaciones BRT.....	107
Tabla a.1.1-14. avance de ajustes a diseños en enero de 2025.....	108
Tabla a.1.1-15. Estado de ajustes a diseños no objetados en Geotecnia.....	117
Tabla a.1.1-16. Relación respuestas por la componente geotecnia.....	121
Tabla a.2.2-1. Cuadro resumen.....	180
Tabla a.2.2-2. Estado de avance acumulado componente de redes a 31 de enero de 2025.....	185
Tabla a.2.3-1. Registro fotográfico de actividades ejecutadas en el periodo. AV.68.....	188
Tabla a.2.4-1. Relación de apoyos viaducto en WF1.....	190
Tabla a.2.4-2. Resumen de cantidades ejecutadas red ENE1-01.....	193
Tabla a.2.4-3. Seguimiento acumulado de redes WF1 conforme al PEV12 con corte al presente periodo....	197
Tabla a.2.4-4. Relación de requerimientos efectuados por la Interventoría.....	198
Tabla a.2.4-5. Relación de inspecciones de calidad efectuados.....	199
Tabla a.2.4-6. Relación de reuniones y mesas de trabajo efectuada.....	201
Tabla a.2.4-7. Cantidades ejecutadas y acumuladas subestructura (dados, pilas) con corte del presente periodo. 227	230
Tabla a.2.4-8. Cantidades ejecutadas acumuladas de pilotaje (Nave Central).....	230
Tabla a.2.4-9. Resumen acumulado ejecutado, cimentación y subestructura viaducto.....	234
Tabla a.2.4-10. Resumen acumulado ejecutado, cimentación y subestructura estaciones metro.....	235
Tabla a.2.4-11. Actas realizadas durante el periodo.....	235
Tabla a.2.5-1. Relación de apoyos en WF2.....	236
Tabla a.2.5-2. Cantidades ejecutadas acumuladas red ENE2-18.....	240
Tabla a.2.5-3. Cantidades ejecutadas acumuladas red ENE2-11.....	242
Tabla a.2.5-4. Cantidades ejecutadas red ETB2-16.....	245
Tabla a.2.5-5. Cantidades ejecutadas acumuladas red SAN2-05.....	248
Tabla a.2.5-6. Cantidades ejecutadas red SAN2-10.....	251
Tabla a.2.5-7. Cantidades ejecutadas acumuladas red PLU2-06.....	254
Tabla a.2.5-8. Seguimiento acumulado de redes WF2 conforme al PEV12 con corte al presente periodo....	259
Tabla a.2.5-9. Relación de requerimientos efectuados por la Interventoría.....	260
Tabla a.2.5-10. Relación de inspecciones de calidad efectuados.....	262
Tabla a.2.5-11. Relación de reuniones y mesas de trabajo efectuada.....	264
Tabla a.2.5-12. Relación de afectaciones en redes durante el mes.....	264
Tabla a.2.5-13. Pilotes PHC construidos durante el periodo UE70.....	267
Tabla a.2.5-14. Pilotes Pre Excavados construidos durante el periodo UE75.....	277
Tabla a.2.5-15. Pilotes PHC construidos durante el periodo UE76.....	278

	INFORME MENSUAL DE INTERVENTORÍA			
	CONTRATO No. 148 DE 2020 INTERVENTORÍA INTEGRAL, TÉCNICA, ECONÓMICA, FINANCIERA, CONTABLE, JURÍDICA, ADMINISTRATIVA, OPERATIVA, PREDIAL, AMBIENTAL, SOCIAL Y DE SEGURIDAD SALUD EN EL TRABAJO PARA LA VIGENCIA DEL CONTRATO DE CONCESIÓN No. 163 DE 2019.			
	Código del Formato CSPLMB-FT-LFG-006	Vigencia del Formato 01/09/2024	Versión: V03	

Tabla a.2.5-16. Cantidades ejecutadas acumuladas de la construcción de Barretes Pre excavados en la UE307.	289
Tabla a.2.5-17. Cantidades ejecutadas acumuladas de la construcción de pilotes dados y pilas UE305.....	293
Tabla a.2.5-18. Actividades ejecutadas de construcción de barretes en el periodo UE311.....	298
Tabla a.2.5-19. Columnas ejecutadas durante el presente periodo UE309.....	301
Tabla a.2.5-20. Pantallas ejecutadas durante el presente periodo UE315.....	308
Tabla a.2.5-21. Resumen acumulado ejecutado viaducto, cimentación, subestructura y superestructura...	314
Tabla a.2.5-22. Resumen acumulado ejecutado, cimentación y subestructura para nave central y edificios ascendentes estaciones 3, 4, 5 y 6 con corte del presente periodo.....	318
Tabla a.2.5-23. Resumen acumulado ejecutado, cimentación y subestructura para edificios descendentes estaciones 3, 4, 5 y 6 con corte del presente periodo.....	321
Tabla a.2.5-24. Actas realizadas durante el periodo.....	321
Tabla a.2.6-1. Cuadro resumen interferencias WF3.....	352
Tabla a.2.6-2. Cuadro resumen daños WF3.....	353
Tabla a.2.6-3. Cuadro resumen inspecciones WF3.....	354
Tabla a.2.6-4. Resumen acumulado ejecutado, cimentación y subestructura VIADUCTO WF3.....	365
Tabla a.2.6-5. Registro fotográfico actividades de construcción frente obra WF3.....	366
Tabla a.2.7-1. Cuadro resumen interferencias WF4.....	396
Tabla a.2.7-2. Cuadro resumen daños WF4.....	397
Tabla a.2.7-3. Cuadro resumen inspecciones WF4.....	397
Tabla a.2.7-4. Resumen acumulado ejecutado, cimentación y subestructura VIADUCTO WF4.....	402
Tabla a.2.7-5. Registro fotográfico actividades de construcción frente de obra WF4.....	403
Tabla a.2.8-1. Relación de apoyos en WF5.....	408
Tabla a.2.8-2. Avance cimentación durante el periodo UE198.....	409
Tabla a.2.8-3. Avance cimentación durante el periodo UE047.....	411
Tabla a.2.8-4. Muros Pantallas construidos durante el periodo UE 343.....	415
Tabla a.2.8-5. Cuadro resumen WF5.....	437
Tabla a.2.8-6. Estado de avance traslado de redes a 31 de enero de 2025.....	440
Tabla a.2.8-7. Advertencia por atrasos enviadas al Concesionario.....	440
Tabla a.2.9-1. Relación de apoyos en WF6.....	441
Tabla a.2.9-2 Avance cimentación durante el periodo UE044.....	442
Tabla a.2.9-3 Avance cimentación durante el periodo UE201.....	444
Tabla a.2.9-4 Avance cimentación durante el periodo UE042.....	445
Tabla a.2.9-5. Pilotes Pre excavados durante el periodo UE202.....	446
Tabla a.2.9-6. Pilotes PHC durante el periodo UE041.....	448
Tabla a.2.9-7. Pilotes PHC durante el periodo UE203.....	449
Tabla a.2.9-8. Pilotes PHC durante el periodo UE204.....	450
Tabla a.2.9-9. Pilotes Pre excavados UE039.....	451
Tabla a.2.9-10. Pilotes Pre-excavados construidos durante el periodo UE 186.....	453
Tabla a.2.9-11. Pilotes PHC construidos durante el periodo UE 353.....	455
Tabla a.2.9-12. Pilotes Pre-Excavado construidos durante el periodo UE 355.....	456
Tabla a.2.9-13. Cuadro resumen WF6 redes.....	471
Tabla a.2.9-14. Estado avance redes.....	475
Tabla a.2.9-15. Advertencia por atrasos enviadas al Concesionario.....	475
Tabla b-1. Resumen del estado de los Planes de Gestión / Técnicos.....	482
Tabla h-1. Solicitud de Ajustes Técnicos aprobados por la EMB del SMF-MR Pendientes de Formalización de Actas. 499	
Tabla h-2. Temas pendientes y las causas de su no definición.....	501
Tabla h-3. Temas pendientes y relevantes del periodo.....	501
Tabla h-4. Temas pendientes y relevantes del periodo WF3 y WF4.....	502



	INFORME MENSUAL DE INTERVENTORÍA			
	CONTRATO No. 148 DE 2020 INTERVENTORÍA INTEGRAL, TÉCNICA, ECONÓMICA, FINANCIERA, CONTABLE, JURÍDICA, ADMINISTRATIVA, OPERATIVA, PREDIAL, AMBIENTAL, SOCIAL Y DE SEGURIDAD SALUD EN EL TRABAJO PARA LA VIGENCIA DEL CONTRATO DE CONCESIÓN No. 163 DE 2019.			
	Código del Formato CSPMB-FT-LFG-006	Vigencia del Formato 01/09/2024	Versión: V03	

Tabla h-5. Temas pendientes y relevantes del periodo.....	502
Tabla h-6. Temas pendientes y relevantes del periodo.....	503
Tabla i-1. Listado de Cambios Sustanciales y No Sustanciales del SMF-MR (Aconex Field).....	505
Tabla k.i.1-1. Avance diseño Arquitectura estaciones metro.....	508
Tabla k.i.1-2. Avance diseño estructuras estaciones metro. A 31 de enero de 2025.....	511
Tabla k.i.2-1 Relación de estado de los SER-SER-CTE.....	512
Tabla k.i.2-2. ESTADO de No objeciones para las SER, SET, CTE (Otros estudios y diseños).....	513
Tabla k.i.1.1-1. Avances aproximados en la SER 1 hasta el 31 de enero de 2025.....	516
Tabla k.ii.1.1-2. Cantidades estimadas por unidad de ejecución.....	518
Tabla k.ii.1.1-3. Cantidades producidas al 2025-01-31.....	519
Tabla k.ii.1.1-4. Cantidades producidas al mes de Enero 2025.....	519
Tabla k.ii.1.3-1. Registro fotográfico actividades realizadas. Puente sur y puente existente.....	533
Tabla k.ii.1.4-1. Resumen acumulado ejecutado cimentación, subestructura y superestructura a corte del presente periodo.....	534
Tabla k.ii.1.5-1 Resumen ejecutado acumulado cimentación, subestructura y superestructura con corte del presente periodo.....	535
Tabla k.ii.1.5-2. Actividades de construcción y traslado de redes según Plan de Ejecución V.12, a corte del presente periodo. 536	
Tabla k.ii.1.6-1. Resumen acumulado ejecutado cimentación a corte del presente periodo.....	537
Tabla k.ii.1.6-2. Registro fotográfico actividades realizadas. WF3.....	539
Tabla k.ii.1.7-1. Resumen acumulado ejecutado cimentación a corte del presente periodo.....	540
Tabla k.ii.1.7-2. Registro fotográfico actividades realizadas. WF4.....	541
Tabla k.ii.1.8-1. Resumen ejecutado acumulado cimentación a corte 31 de enero de 2025 WF5.....	542
Tabla k.ii.1.8-2. Resumen avance de viaducto ejecutados por apoyo a corte 31 de enero de 2025 WF5.....	542
Tabla k.ii.1.9-1. Resumen ejecutado acumulado cimentación a corte 31 de enero de 2025 WF6.....	544
Tabla k.ii.1.9-2. Resumen cimentación por apoyo a corte 31 de enero de 2025 WF6.....	545
Tabla k.ii.2.1-1. Actividades desarrolladas por el Concesionario durante el periodo.....	548
Tabla k.ii.2.4-1. Reporte control de actividades desarrolladas por el Concesionario durante el periodo.....	554
Tabla k.ii.2.5-1. Resumen de actividades de ejecutadas durante el periodo.....	555
Tabla k.ii.2.5-2. Actividades desarrolladas por el Concesionario durante el periodo.....	556
Tabla k.ii.4-1. Condiciones climáticas y registro de lluvias del mes de enero de 2025.....	577
Tabla k.ii.4.4-1. Condiciones climáticas y registro de lluvias en el periodo.....	582
Tabla k.ii.4.5-1. Condiciones climáticas y registro de lluvias en el periodo.....	584
Tabla k.ii.5.1-1 Resultados del cumplimiento del Plan Anual de trabajo del SIG - Concesionario.....	591
Tabla k.ii.5.1-2. Resultados del cumplimiento de obligaciones del Plan de gestión de la calidad.....	592
Tabla k.ii.5.1-3. Resultados de seguimiento y medición de indicadores SIG en el período.....	594
Tabla k.ii.5.1-4. Relación de Planes de Inspección y Ensayo vigentes.....	596
Tabla k.ii.5.1-5. Relación Actas de Reunión/Comités Coordinación Calidad - SIG.....	597
Tabla k.ii.5.1-6. Laboratorios para el Control de Calidad presentados por el Concesionario y validados por Interventoría a la fecha.....	603
Tabla k.ii.5.1-7. Relación de reportes QA/QC Semanales entregados por el Concesionario.....	604
Tabla k.ii.5.2-1. Número de interfaces por etapa de alcance.....	633
Tabla k.ii.5.2-2. Detalle del número de interfaces por etapa de alcance.....	634
Tabla k.ii.5.2-3. Detalle de interfaces resueltas por etapas.....	634
Tabla k.ii.5.3-1. Comunicaciones RAMS.....	643
Tabla k.ii.5.3-2. Revisiones RAMS.....	645
Tabla k.ii.5.4-1 Entrega de información.....	648
Tabla k.ii.5.4-2. Conceptos BIM EMB.....	649
Tabla K.ii.5.5-1. Listado de Comunicaciones SMF-MR.....	655

	INFORME MENSUAL DE INTERVENTORÍA			
	CONTRATO No. 148 DE 2020 INTERVENTORÍA INTEGRAL, TÉCNICA, ECONÓMICA, FINANCIERA, CONTABLE, JURÍDICA, ADMINISTRATIVA, OPERATIVA, PREDIAL, AMBIENTAL, SOCIAL Y DE SEGURIDAD SALUD EN EL TRABAJO PARA LA VIGENCIA DEL CONTRATO DE CONCESIÓN No. 163 DE 2019.			
	Código del Formato CSPLMB-FT-LFG-006	Vigencia del Formato 01/09/2024	Versión: V03	

Tabla K.ii.5.5-2. Balance de entrega y revisión de los entregables-fase construcción de SMF-MR.....	656
Tabla K.ii.5.5-3. Balance de entrega y revisión de los EyD correspondientes al 90 y 100% de Sistemas de Integración.	658
Tabla K.ii.5.5-4. Comparativo Plan de fabricación del MR VA12 vrs VA13. (diciembre-17-2024).....	659
Tabla k.i.i.5.5-5. Balance de Pruebas y revisión de informes del MR (Actualizado al 29/01/25).....	664
Tabla k.i.i.5.5-6. Balance de Entregables Fase Construcción MR.....	666
Tabla k.ii.5.5-7 Previsión de Fabricación y Pruebas de EPT.....	670
Tabla k.ii.5.5-8 Previsión de Fabricación y Pruebas de EPT.....	670
Tabla k.i.i.5.5-9. Balance de Pruebas y revisión de informes de EPT (Actualizado al 27/01/25).....	672
Tabla k.ii.5.5-10. Avance de construcción de EPT (actualizado al 15/01/2025).....	675
Tabla k.ii.5.5-11. Balance de Entregables Fase Construcción EPT (actualizado al 27/01/25).....	676
Tabla k.i.i.5.5-12. Balance de Pruebas y revisión de informes de PDAP (Actualizado al 27/01/25).....	680
Tabla k.ii.5.5-13. Balance de Entregables Fase Construcción PDAP (actualizada al 19/12/24).....	681
Tabla k.ii.5.5-14. Balance de Entregables Fase Construcción PDAP (actualizada al 27/01/25).....	682
Tabla k.ii.5.5-15. Balance de Entregables Fase Construcción PEAJE (actualizada al 30/12/2024).....	683
Tabla k.ii.5.5-16. Estadística de Pruebas e Informes de equipos del CBTC.....	686
Tabla k.ii.5.5-17. Balance de Entregables Fase Construcción Señalización y Control de trenes (CBTC).....	687
Tabla k.ii.5.5-18. Estadística de Pruebas e Informes de Sistemas de Telecomunicaciones y Radiocomunicaciones.	690
Tabla k.ii.5.5-19. Balance de Entregables Fase Construcción Sistema de Telecomunicaciones.....	690
Tabla k.ii.5.5-20. Balance de Entregables Fase Construcción Sistema de Radiocomunicaciones.....	691
Tabla k.ii.5.5-21. Balance de Pruebas y revisión de informes la SET (Actualizado al 30/01/25).....	692
Tabla k.ii.5.5-22. Balance de Entregables Fase Construcción Sistema de Alimentación de Energía.....	693
Tabla k.ii.5.5-23. Balance de Pruebas y revisión de informes la SCS (Actualizado al 27/01/25).....	696
Tabla k.ii.5.5-24. Balance de Entregables Fase Construcción SCS.....	697
Tabla k.ii.5.5-25. Listado Maestro de documentos del MMS-fase de construcción.....	698
Tabla k.ii.5.5-26. Balance de Entregables Fase Construcción OYM.....	700
Tabla k.ii.5.5-27. Balance Fase Construcción CNL (respecto al total).....	703
Tabla 2.7-1. Resumen de Seguimiento Predial – entrega predios privados.....	707
Tabla 2.7-2. Resumen fechas entrega puesta a disposición Acuerdo Transacción.....	708
Tabla .2.7-3 Resumen seguimiento fechas entrega puesta a disposición Acuerdo Transacción.....	708
Tabla 2.7-4. Resumen de Seguimiento Predial – cumplimiento obligaciones contractuales.....	713
Tabla 2.7-5. Resumen de Seguimiento Predial – llamado de atención.....	724
Tabla 2.8-1. Seguimiento aprobación informe concesionario.....	728
Tabla 2.8-2. Formatos SST establecidos en el Manual de Seguimiento y Control SST, Concesionario interventoría.	729
Tabla 2.8-3. Seguimiento actividades del plan de trabajo SST concesionario.....	731
Tabla 2.8-4. Seguimiento actividades del plan de trabajo SST concesionario.....	731
Tabla 2.8-5. Seguimiento EMO.....	732
Tabla 2.8-6. Seguimiento actividades de promoción y prevención – Inducciones periodo.....	734
Tabla 2.8-7. Seguimiento actividades de PVE – Medicina preventiva de trabajo.....	735
Tabla 2.8-8. Seguimiento programa de formación del Concesionario.....	736
Tabla 2.8-9. Seguimiento personal del proyecto.....	737
Tabla 2.8-10. Seguimiento accidentalidad del proyecto.....	738
Tabla 2.8-11. Seguimiento permisos de trabajo.....	739
Tabla 2.8-12. Comunicados TAR.....	739
Tabla 2.8-13. Reporte TAR.....	740
Tabla 2.8-14. Cantidad TAR.....	741
Tabla 2.8-15. Reporte de actos y condiciones inseguras.....	741
Tabla 2.8-16. Seguimiento sustancias químicas del proyecto.....	742
Tabla 2.8-17. Consolidado de emergencias.....	743

	INFORME MENSUAL DE INTERVENTORÍA				
	CONTRATO No. 148 DE 2020 INTERVENTORÍA INTEGRAL, TÉCNICA, ECONÓMICA, FINANCIERA, CONTABLE, JURÍDICA, ADMINISTRATIVA, OPERATIVA, PREDIAL, AMBIENTAL, SOCIAL Y DE SEGURIDAD SALUD EN EL TRABAJO PARA LA VIGENCIA DEL CONTRATO DE CONCESIÓN No. 163 DE 2019.				
	Código del Formato CSPLMB-FT-LFG-006	Vigencia del Formato 01/09/2024	Versión: V03	Pág. 12 de 1059	

Tabla 2.8-18. Consolidado de EPP.....	747
Tabla 2.8-19. Total, vehículos y maquinarias.....	748
Tabla 2.8-20. Seguimiento maquinaria, equipos y vehículos del proyecto.....	753
Tabla 2.8-21. Hallazgos MEV.....	754
Tabla 2.8-22. Incidencias MEV.....	775
Tabla 2.8-23. Seguimiento Desempeño de contratistas.....	777
Tabla 2.8-24. Seguimientos comunicados de contratistas.....	777
Tabla 2.8- 25. Correspondencia.....	780
Tabla 2.8-26. Indicadores.....	782
Tabla 2.8-27. Relación de comités.....	782
Tabla 2.8-28. Seguimiento actividades gestión de Riesgos y Desastres.....	783
Tabla 2.8-29. Seguimiento comunicaciones ML1 gestión de Riesgos y Desastres.....	783
Tabla 2.8-30. Comunicaciones CSPLMB al PGRD de ML1.....	783
Tabla 2.8-31. Seguimiento actividades PESV.....	785
Tabla 2.8-32. Siniestros de transito.....	786
Tabla 2.8-33. Ubicación siniestros.....	786
Tabla 2.8-34. Categoría matriz de nivel de perdida.....	787
Tabla 2.8-35. Siniestro dividido por frente de obra.....	787
Tabla 2.8-36. Comunicados seguimiento PESV.....	788
Tabla 2.10-1. Reporte de las debilidades, oportunidades, fortalezas y amenazas que se han presentado en cada programa de la WF1.....	802
Tabla 2.10-2. Reporte de las debilidades, oportunidades, fortalezas y amenazas que se han presentado en cada programa de la WF2.....	802
Tabla 2.10-3. Reporte de las debilidades, oportunidades, fortalezas y amenazas que se han presentado en cada programa de la WF3.....	803
Tabla 2.10-4. Reporte de las debilidades, oportunidades, fortalezas y amenazas que se han presentado en cada programa de la WF4.....	804
Tabla 2.10-5. Reporte de las debilidades, oportunidades, fortalezas y amenazas que se han presentado en cada programa de la WF5.....	804
Tabla 2.10-6. Reporte de las debilidades, oportunidades, fortalezas y amenazas que se han presentado en cada programa de la WF6.....	805
Tabla 2.10-7. Reporte informe cualitativo.....	809
Tabla 2.10-8. Seguimiento a la entrega las obligaciones.....	812
Tabla 2.10-9. Informes concesionario-revisados y aceptados por la interventoría.....	813
Tabla 2.10-10. Seguimiento de las vallas en el mes de enero de 2025.....	817
Tabla 2.10-11. reporte de ingresos de atenciones del mes de enero de 2025.....	821
Tabla 2.10-12. Reporte atenciones cerradas y abiertas de periodos anteriores.....	821
Tabla 2.10-13. Para revisión actas de vecindad casos especiales WF1.....	832
Tabla 2.10-14. Respuesta a las actas de vecindad casos especiales WF1.....	832
Tabla 2.10-15. Para revisión actas de vecindad casos especiales WF2.....	833
Tabla 2.10-16. Respuesta a las actas de vecindad casos especiales WF2.....	833
Tabla 2.10-17. Para revisión actas de vecindad casos especiales WF3.....	834
Tabla 2.10-18. Respuesta a las actas de vecindad casos especiales WF3.....	834
Tabla 2.10-19. Para revisión actas de vecindad casos especiales WF4.....	835
Tabla 2.10-20. Respuesta a las actas de vecindad casos especiales WF4.....	835
Tabla 2.10-21. Para revisión actas de vecindad casos especiales WF5.....	835
Tabla 2.10-22. Respuesta a las actas de vecindad casos especiales WF5.....	835
Tabla 2.10-23. Para revisión actas de vecindad casos especiales WF6.....	836
Tabla 2.10-24. Respuesta a las actas de vecindad casos especiales WF6.....	836



	INFORME MENSUAL DE INTERVENTORÍA			
	CONTRATO No. 148 DE 2020 INTERVENTORÍA INTEGRAL, TÉCNICA, ECONÓMICA, FINANCIERA, CONTABLE, JURÍDICA, ADMINISTRATIVA, OPERATIVA, PREDIAL, AMBIENTAL, SOCIAL Y DE SEGURIDAD SALUD EN EL TRABAJO PARA LA VIGENCIA DEL CONTRATO DE CONCESIÓN No. 163 DE 2019.			
	Código del Formato CSPLMB-FT-LFG-006	Vigencia del Formato 01/09/2024	Versión: V03	

Tabla 2.10-25. Acompañamiento de visitas PQRSD realizadas en WF2.....	838
Tabla 2.10-26. Acompañamiento de visitas PQRSD realizadas en WF3.....	838
Tabla 2.10-27. Acompañamiento de visitas PQRSD realizadas en WF4.....	839
Tabla 2.10-28. Acompañamiento de visitas PQRSD realizadas en WF5.....	839
Tabla 2.10-29. Acompañamiento de visitas PQRSD realizadas en WF6.....	840
Tabla 2.10-30. Consolidado - Vinculación de personal diciembre de 2024.....	843
Tabla 2.10-31. Consolidado - Vinculación de mujeres diciembre 2024.....	843
Tabla 2.10-32. Seguimiento Implementación del Plan de Manejo Arqueológico para el sector de Patio Taller858	
Tabla 2.10-33. Seguimiento Implementación del Plan de Manejo Arqueológico Polígono Chapinero.....	861
Tabla 2.10-34. Seguimiento Implementación del Plan de Manejo Arqueológico para el polígono Bosa Teusaquillo 878	
Tabla 2.10-35. Relación de licencias y permisos Relación de licencias y permisos Patio Taller.....	881
Tabla 2.10-36. Relación de licencias y permisos Programa de Arqueología Preventiva PLMB Resolución 623 del 21 de mayo de 2021 Polígono Área Chapinero.....	885
Tabla 2.10-37. Relación de licencias y permisos Tramo 1 de la primera Línea del Metro de Bogotá _ Polígono Bosa Teusaquillo.....	889
Tabla 2.11-1 Giros de Equity Requeridos.....	905
Tabla 2.11-2 Giros de Equity acumulados.....	906
Tabla 2.11-3 Flujo de caja fuentes y usos P.A. Metro Línea 1 Subcuenta Recaudo COP.....	908
Tabla 2.11-4 Impuestos.....	908
Tabla 2.11-5 Flujo de caja fuentes y usos P.A. Metro Línea 1 Subcuenta Indemnizaciones.....	909
Tabla 2.11-6 Flujo de caja fuentes y usos P.A. Metro Línea 1 Subcuenta TPE Proyecto.....	909
Tabla 2.11-7 Flujo de caja fuentes y usos P.A. Metro Línea 1 Subcuenta Compartimiento RP.....	910
Tabla 2.11-8 Flujo de caja fuentes y usos P.A. Metro Línea 1 Subcuenta Explotación Comercial.....	910
Tabla 2.11-9 Flujo de caja fuentes y usos P.A. Metro Línea 1 Subcuenta Compensación USD.....	911
Tabla 2.11-10 Flujo de caja fuentes y usos P.A. Metro Línea 1 Subcuenta Cash Collateral USD.....	911
Tabla 2.11-11 Flujo de caja fuentes y usos P.A. Metro Línea 1 Subcuenta Compensación EUR.....	912
Tabla 2.11-12 Flujo de caja fuentes y usos P.A. Metro Línea 1 Subcuenta Compensación yuanes.....	912
Tabla 2.11-13 Flujo de caja fuentes y usos P.A. Metro Línea 1 Subcuenta Amigable Composición.....	913
Tabla 2.11-14 Flujo de caja fuentes y usos P.A. Metro Línea 1 Subcuenta Excedentes EMB.....	914
Tabla 2.11-15 Flujo de caja fuentes y usos P.A. Metro Línea 1 Subcuenta Obras Menores.....	914
Tabla 2.11-16 Flujo de caja fuentes y usos P.A. Metro Línea 1 Subcuenta Aportes EMB.....	915
Tabla 2.11-17 Flujo de caja fuentes y usos P.A. Metro Línea 1 Subcuenta TPEs.....	915
Tabla 2.11-18 Cuentas y Subcuentas del Fideicomiso.....	918
Tabla 2.11-19 Rendimientos financieros.....	918
Tabla 2.11-20 Traslado rendimientos financieros.....	919
Tabla 2.11-21 Saldos.....	919
Tabla 2.11-22 Re expresión saldos cuentas de compensación.....	920
Tabla 2.11-23 Costos y Gastos.....	920
Tabla 2.11-24 Desembolsos créditos en pesos.....	921
Tabla 2.11-25 Desembolsos créditos en dólares.....	921
Tabla 2.11-26 Pagos por créditos bancarios.....	923
Tabla 2.11-27 Desembolsos COP.....	924
Tabla 2.11-28 Desembolsos USD.....	924
Tabla 2.11-29 Retribución cuarto trimestre 2024.....	927
Tabla 2.11-30 Retribución acumulada.....	928
Tabla 2.12-1. Relación de PMT específicos del mes de enero de 2025.....	930
Tabla 2.12-2. Relación de comunicaciones de incumplimientos PMT para el mes de enero de 2025.....	936
Tabla 2.12.c-2. Relación de siniestros viales sobre el corredor y vías de desvío de la PLMB.....	938
Tabla 2.13-1. Escala de Probabilidad e impacto PGR alineados.....	946



	INFORME MENSUAL DE INTERVENTORÍA				
	CONTRATO No. 148 DE 2020 INTERVENTORÍA INTEGRAL, TÉCNICA, ECONÓMICA, FINANCIERA, CONTABLE, JURÍDICA, ADMINISTRATIVA, OPERATIVA, PREDIAL, AMBIENTAL, SOCIAL Y DE SEGURIDAD SALUD EN EL TRABAJO PARA LA VIGENCIA DEL CONTRATO DE CONCESIÓN No. 163 DE 2019.				
	Código del Formato CSPLMB-FT-LFG-006	Vigencia del Formato 01/09/2024	Versión: V03	Pág. 14 de 1059	

Tabla 2.13-2. Criterios de calificación Probabilidad e Impacto de los Riesgos. Conpes 3714/2011.....	971
Tabla 2.15-1. Estado de ejecución actividades del EIS por fases del proyecto.....	1001
Tabla 2.15-2. Relación de reuniones realizadas en el período.....	1002
Tabla 2.15-3. Relación de documentos emitidos por el EIS.....	1002
Tabla 2.15-4. Relación de documentos solicitados x el EIS y entregados por el Concesionario hasta el período -Fase Previa-	1003
Tabla 2.15b-5. Relación de documentos solicitados x el EIS y entregados por el Concesionario hasta el período -Fase Construcción.....	1003
Tabla 2.15-6. Relación de entregables principales según Plan de Evaluación del EIS.....	1004
Tabla 2.16-1. Relación de recorridos realizados.....	1012
Tabla 2.16-2. Ingresos anuales pagados mensualmente, generados por el AEEP.....	1016
Tabla 4.1-1. Relación comunicados AAA enviados al Concesionario.....	1022
Tabla 4.5-1. Progreso actividades RAMS del plan de Ejecución.....	1035
Tabla 4.5-2. Progreso Entregas y Revisiones RAMS por subsistema.....	1036
Tabla 4.7-1. Relación de entrega de V00 de SMF-MR.....	1046
Tabla 4.7-2. Estado de avance de revisión RAM y CNL.....	1047
Tabla 4.7-3 Progreso Entregas y Revisiones RAMS por subsistema.....	1047
Tabla 4.7-4. Estado de avance de Pruebas de SMF-MR acorde a la programación prevista por ML1.....	1048
Tabla 4.7-5. Previsión de Pruebas de EPT.....	1050

	INFORME MENSUAL DE INTERVENTORÍA			
	CONTRATO No. 148 DE 2020 INTERVENTORÍA INTEGRAL, TÉCNICA, ECONÓMICA, FINANCIERA, CONTABLE, JURÍDICA, ADMINISTRATIVA, OPERATIVA, PREDIAL, AMBIENTAL, SOCIAL Y DE SEGURIDAD SALUD EN EL TRABAJO PARA LA VIGENCIA DEL CONTRATO DE CONCESIÓN No. 163 DE 2019.			
	Código del Formato CSPLMB-FT-LFG-006	Vigencia del Formato 01/09/2024	Versión: V03	

LISTADO DE FIGURAS

Figura a.2.1-1. Localización general del Edificio 102.Administrativo (UE 31). Planta general de patio taller.	124
Figura a.2.1-2. Isométrico Edificio 102.Administrativo (UE 31).....	125
Figura a.2.1-3. Administrativo Edificio 102 UE 31, Excavación cimentación.....	125
Figura a.2.1-4. Localización general del Edificio 103.Caseta Control de Acceso (UE 31). Planta general de patio taller	127
Figura a.2.1-5. Isométrico Edificio 103. Caseta Control de Acceso (UE 31).....	127
Figura a.2.1-6. Caseta Control de Acceso Edificio 103 UE 31, Excavación cimentación.....	128
Figura a.2.1-7. Localización general del Edificio 104.Hall de cocheras (UE 32). Planta general de patio taller.	129
Figura a.2.1-8. Isométrico Edificio 104.Hall de cocheras (UE 32).....	129
Figura a.2.1-9. Hall de cocheras Edificio 104 UE 32 Módulos.....	129
Figura a.2.1-10. Módulo 1, Avance de obra en Edificio 104 UE 32 Hall de cocheras finalización (fase 1) de pedestales.	130
Figura a.2.1-11. Módulo 2, Avance de obra en Edificio 104 UE 32 Hall de cocheras finalización (fase 1) de pedestales.	131
Figura a.2.1-12. Módulo 3, Avance de obra en Edificio 104 UE 32 Hall de cocheras finalización (fase 1) de pedestales.	131
Figura a.2.1-13. Módulo 1, Avance de obra en Edificio 104 UE 32 Hall de cocheras inicio (fase 2) cimentación pasarelas.	132
Figura a.2.1-14. Módulo 1, Avance de obra en Edificio 104 UE 32 Hall de cocheras montaje de estructura metálica.	132
Figura a.2.1-15. Módulo 2, Avance de obra en Edificio 104 UE 32 Hall de cocheras montaje de estructura metálica.	133
Figura a.2.1-16. Módulo 3, Avance de obra en Edificio 104 UE 32 Hall de cocheras montaje de estructura metálica.	133
Figura a.2.1-17. Localización general del Edificio 106. Máquina de Lavado (UE 34). Planta general de patio taller.	135
Figura a.2.1-18. Isométrico Edificio 106. Máquina de Lavado (UE 34).....	135
Figura a.2.1-19. Máquina de Lavado Edificio 106 UE 34, Excavación tanques agua rehusó y sedimentación.	136
Figura a.2.1-20. Localización general Edificio 107. Mantenimiento de infraestructura (UE 35). Planta general de patio taller.	137
Figura a.2.1-21. Isométrico edificio Mantenimiento de infraestructura, Edificio 107 (UE 35).....	138
Figura a.2.1-22. Avance en actividades de excavación para cimentaciones Bloque A. Mantenimiento de infraestructura, Ed. 107.....	138
Figura a.2.1-23. Avance de actividades de excavación para cimentación Bloque B, Mantenimiento de infraestructura.	139
Figura a.2.1-24. Avance de actividades de fundida de cimentación Bloque A, Edificio Mantenimiento de infraestructura.	139
Figura a.2.1-25. Avance de actividades de fundida de cimentación Bloque A, Edificio Mantenimiento de infraestructura.	140
Figura a.2.1-26. Localización general Edificio 105. Locales técnicos (UE 36). Planta general de patio taller..	141
Figura a.2.1-28. UE 36 Edificio 105, Locales técnicos avance de obra montaje de estructura metálica (Columnas).	142
Figura a.2.1-29. Localización general Edificio 108. Mantenimiento mayor y menor (UE 36). Planta general de patio taller.	144
Figura a.2.1-30. Isométrico edificio mantenimiento mayor y menor, locales técnicos y central de control de respaldo.	144
Figura a.2.1-31. UE 36 Edificio 108, Mantenimiento mayor y menor, avance de obra montaje de estructura metálica (Columnas).....	145
Figura a.2.1-32. Localización edificio 111 CCO de respaldo (UE 36). Planta general de patio taller.....	146



	INFORME MENSUAL DE INTERVENTORÍA			
	CONTRATO No. 148 DE 2020 INTERVENTORÍA INTEGRAL, TÉCNICA, ECONÓMICA, FINANCIERA, CONTABLE, JURÍDICA, ADMINISTRATIVA, OPERATIVA, PREDIAL, AMBIENTAL, SOCIAL Y DE SEGURIDAD SALUD EN EL TRABAJO PARA LA VIGENCIA DEL CONTRATO DE CONCESIÓN No. 163 DE 2019.			
	Código del Formato CSPMB-FT-LFG-006	Vigencia del Formato 01/09/2024	Versión: V03	

Figura a.2.1-33. Isométrico edificio CCO de respaldo, Edificio 111.....	147
Figura a.2.1-34. Avance edificio CCO de respaldo, Edificio 111 al 31 de enero de 2025.....	147
Figura a.2.1-35. Localización general Edificio 112. Torno en foso (UE 36). Planta general de patio taller.....	148
Figura a.2.1-36. Isométrico edificio Torno en foso, Edificio 112.....	149
Figura a.2.1-37. Avance de obra torno en foso, UE 36 Edificio 112.....	147
Figura a.2.1-38. Localización general del Edificio 113. Estación de servicio (UE 37). Planta general de patio taller.	150
Figura a.2.1-39. Isométrico Edificio 113. Estación de servicio (UE 37).....	151
Figura a.2.1-40. Estación de servicio Edificio 113 UE 37, Excavación cimentación.....	151
Figura a.2.1-41. Localización general del Edificio 900. Zona de Pruebas de PDAP (UE 381). Planta general de patio taller.	153
Figura a.2.1-42. Isométrico Edificio 900. Zona de Pruebas de PDAP (UE 381).....	153
Figura a.2.1-43. Zona de Pruebas de PDAP Edificio 900 UE 381, Excavación cimentación.....	154
Figura a.2.1-44. Isométrico general Subestación Eléctrica Receptora SER 1.....	155
Figura a.2.1-45. Planta general SER 1.....	155
Figura a.2.1-46. Elementos construidos en la SER 1, vista posterior.....	156
Figura a.2.1-47. Elementos construidos en la SER 1, vista frontal.....	157
Figura a.2.1-48. Localización general SET UE 408. Planta general de patio taller.....	159
Figura a.2.1-49. UE 408 Isométrico SET.....	159
Figura a.2.4-1. Apoyos comprendidos en la UE 091 y UE157.....	203
Figura a.2.4-2. Apoyos comprendidos en la UE 090 y UE156.....	205
Figura a.2.4-3. Apoyos comprendidos en la UE 89 y UE155.....	207
Figura a.2.4-4. Apoyos comprendidos en UE 088 y UE154.....	210
Figura a.2.4-5. Apoyos comprendidos en UE 087 y UE153.....	211
Figura a.2.4-6. Apoyos comprendidos en UE 086 y UE152.....	214
Figura a.2.4-7. Apoyos comprendidos en UE 085 y UE 151.....	215
Figura a.2.4-8. Apoyos comprendidos en la UE 084 y UE150.....	217
Figura a.2.4-9. Apoyos comprendidos en la UE 083 y UE149.....	219
Figura a.2.4-10. Apoyos comprendidos en UE82.....	221
Figura a.2.4-11. Apoyos comprendidos en UE81.....	223
Figura a.2.4-12. Apoyos comprendidos en UE80.....	224
Figura a.2.4-13. Avance constructivo en UE 158.....	227
Figura a.2.4-14. Avance constructivo en UE 160 Nave Central.....	231
Figura a.2.4-15. Avance constructivo en UE 160 Edificio Ascendente 2.....	231
Figura a.2.5-1. Apoyos comprendidos en UE69.....	265
Figura a.2.5-2. Apoyos comprendidos en UE70.....	267
Figura a.2.5-3. Apoyos comprendidos en UE71.....	269
Figura a.2.5-4. Apoyos comprendidos en UE72.....	270
Figura a.2.5-5. Apoyos comprendidos en UE73.....	272
Figura a.2.5-6. Apoyos comprendidos en UE74 y UE140.....	275
Figura a.2.5-7. Apoyos comprendidos en UE75.....	277
Figura a.2.5-8. Apoyos comprendidos en UE76.....	279
Figura a.2.5-9. Apoyos comprendidos en UE77.....	281
Figura a.2.5-10. Apoyos comprendidos en UE78.....	283
Figura a.2.5-11. Apoyos comprendidos en UE79.....	285
Figura a.2.5-12. Apoyos comprendidos en UE162.....	287
Figura a.2.5-13. Apoyos comprendidos en UE307.....	290
Figura a.2.5-14. Apoyos comprendidos en UE305.....	293
Figura a.2.5-15. Apoyos comprendidos en UE164.....	295
Figura a.2.5-16. Apoyos comprendidos en UE311.....	298





	INFORME MENSUAL DE INTERVENTORÍA			
	CONTRATO No. 148 DE 2020 INTERVENTORÍA INTEGRAL, TÉCNICA, ECONÓMICA, FINANCIERA, CONTABLE, JURÍDICA, ADMINISTRATIVA, OPERATIVA, PREDIAL, AMBIENTAL, SOCIAL Y DE SEGURIDAD SALUD EN EL TRABAJO PARA LA VIGENCIA DEL CONTRATO DE CONCESIÓN No. 163 DE 2019.			
	Código del Formato CSPLMB-FT-LFG-006	Vigencia del Formato 01/09/2024	Versión: V03	

Figura a.2.5-17. Apoyos comprendidos en UE309.....	301
Figura a.2.5-18. Apoyos comprendidos en UE166.....	303
Figura a.2.5-19. Apoyos comprendidos en UE313.....	305
Figura a.2.5-20. Apoyos comprendidos en UE315.....	309
Figura a.2.5-21. Apoyos comprendidos en UE168.....	312
Figura k.ii.2-1.-1. Comportamiento de la producción durante el mes de enero 2025.....	549
Figura k.ii.2-1-2. Avance en producción de dovelas en planta de prefabricados de U-Beam.....	550
Figura k.ii.2-1-3. Avance producción de dovelas mes de noviembre en planta de prefabricados de U-Beam.....	550
Figura k.ii.2-1-4. Avance Instalación Cubierta Planta de prefabricados de U-Beam.....	551
Figura k.ii.2-1-5. Avance Instalación Cubierta Planta de prefabricados de U-Beam.....	551
Figura k.ii.5.1-1. Estatus de gestión de incidencias generadas en ACONEX Field a la fecha.....	598
Figura k.ii.5.1-2. Estatus de gestión de inspecciones generadas en ACONEX Field a la fecha.....	602
Figura k.ii.5.2-1. Resumen correspondiente al Estado de cierre de Interfaces del proyecto en la fase de Construcción	637
Figura k.ii.5.2-2. Ayuda de Memoria para los Comités de Interfaces en fase de Construcción.....	637
Figura 2.11-1 Giros de Equity requeridos y efectuados.....	906
Figura 2.13-1. Mapa de probabilidad e impacto del PGR V 03 Documento Alineado EL CONCESIONARIO-EMPRESA METRO DE BOGOTÁ.....	943
Figura 2.13-2. Criterios de criticidad de riesgos.....	944
Figura 2.13-3. Comparativo top 10 riesgos.....	948
Figura 2.13-4. Curva de seguimiento de avance del Contrato.....	949
Figura 2.13-5. Índice de desempeño sobre el cronograma.....	949
Figura 2.13-5. Mapa de calor del nivel de riesgo a partir del TOP 10 de los riesgos.....	971
Figura 2.13-6. Evaluación Cualitativa (Probabilidad e impacto).....	971
Figura 2.15-1. Gestión de hallazgos de Notas de Seguridad identificados por el EIS, por parte del Concesionario ML1	1006
Figura 2.15-2. Gestión de hallazgos de Auditoria identificados por el EIS, por parte del Concesionario ML1	1006
Figura 4.9-1. Gráfico de Avances de las obras y actividades.....	1056
Figura 4.9-2. Comportamiento de la ruta crítica.....	1058

	INFORME MENSUAL DE INTERVENTORÍA			
	CONTRATO No. 148 DE 2020 INTERVENTORÍA INTEGRAL, TÉCNICA, ECONÓMICA, FINANCIERA, CONTABLE, JURÍDICA, ADMINISTRATIVA, OPERATIVA, PREDIAL, AMBIENTAL, SOCIAL Y DE SEGURIDAD SALUD EN EL TRABAJO PARA LA VIGENCIA DEL CONTRATO DE CONCESIÓN No. 163 DE 2019.			
	Código del Formato CSPLMB-FT-LFG-006	Vigencia del Formato 01/09/2024	Versión: V03	

LISTADO DE ILUSTRACIONES

Ilustración a.1-1. Estado de estudios y diseños detalle principales de otros estudios y diseños de detalle.	84
Ilustración a.1-2. Detalle del Estado de estudios y diseños detalle principales de otros estudios y diseños de detalle	86
Ilustración a.1-3. Estado de cambios sustanciales presentados por el Concesionario. Corte enero 31 de 2025.	88
Ilustración a.1-4. Estado de cambios sustanciales presentados por el Concesionario. Corte enero 31 de 2025.	89
Ilustración a.2.1-1. Localización de edificaciones en obra patio taller.....	123
Ilustración a.2.1-2. UE 31 Edificio 102, Administrativo avance de obra al 31 de enero de 2025.....	126
Ilustración a.2.1-3. UE 31 Edificio 103, Caseta Control de Acceso avance de obra al 31 de enero de 2025.....	128
Ilustración a.2.1-4. Actividades UE 32 Hall de cocheras Edificio 104.....	134
Ilustración a.2.1-5. Actividades UE 32 Hall de cocheras Edificio 104, módulo 3.....	134
Ilustración a.2.1-6. UE 34 Edificio 106, Máquina de Lavado avance de obra al 31 de enero de 2025.....	136
Ilustración a.2.1-7. Avance general de actividades UE 35 Edificio 107, Mantenimiento de infraestructura.....	140
Ilustración a.2.1-8. Avance general de actividades UE 36 Edificio 105, locales técnicos.....	143
Ilustración a.2.1-9. Actividades UE 36 Edificio 108, Mantenimiento mayor y menor.....	145
Ilustración a.2.1-10. UE 36 Edificio 111, CCO de respaldo avance de obra al 31 de enero de 2025.....	148
Ilustración a.2.1-11. Avance general de actividades UE 36 Edificio 112, torno en foso.....	150
Ilustración a.2.1-12. UE 37 Edificio 113, Estación de servicio avance de obra al 31 de enero de 2025.....	152
Ilustración a.2.1-13. UE 381 Edificio 900, Zona de Pruebas de PDAP avance de obra al 31 de enero de 2025.....	154
Ilustración a.2.1-14. Avance general SER 1 vista frontal costado occidental.....	157
Ilustración a.2.1-15. Avance general SER1 vista costado sur.....	158
Ilustración a.2.1-16. Condiciones actuales del armado del transformador principal.....	158
Ilustración a.2.1-17. UE 408 SET. Avance general vista costado nororiental.....	160
Ilustración a.2.1-18. UE 408 SET. Avance general vista costado norte.....	160
Ilustración a.2.1-19. UE 38 Redes externas patio taller. Red alcantarillado pluvial y eléctrica.....	161
Ilustración a.2.1-20. UE 38 Redes externas patio taller. Red hidráulica con protección.....	161
Ilustración a.2.1-21. UE 38 Redes externas patio taller. Construcción de filtros en haz de vías y de cajas de inspección para red pluvial.....	162
Ilustración a.2.1-22. UE 38 Redes externas patio taller costado occidental.....	162
Ilustración a.2.1-23. Montaje de rieles para vía de prueba y área de almacenamiento en patio taller.....	163
Ilustración a.2.1-24. Avance general patio taller vista desde costado sur.....	163
Ilustración a.2.1-25. Reanudación del tablero PGD3 el 18-01-2025.....	164
Ilustración a.2.1-26. Zona de centrifugadoras.....	165
Ilustración a.2.1-27. Grafica Producción Vigas U.....	165
Ilustración a.2.1-28. Producción Vigas U – Línea 5.....	166
Ilustración a.2.1-29. Producción Vigas Cajón.....	166
Ilustración a.2.2-1. Paso a desnivel de la Avenida calle 72 por debajo de la Avenida Caracas y la carrera 15.....	167
Ilustración a.2.2-2. Render 3D del viaducto y la intersección Avenida calle 72.....	167
Ilustración a.2.2-3. Instalación de bordillo, e instalación de asfalto sector occidental.....	169
Ilustración a.2.2-4. Instalación de soportes y tubería de iluminación en deprimido.....	169
Ilustración a.2.2-5. Instalación de especies en zona verde.....	169
Ilustración a.2.2-6. Estructura de pavimento en cra 15 completa.....	170
Ilustración a.2.2-7. Urbanismo sector oriental aledaño a cr15.....	170
Ilustración a.2.2-8. Esquema 3D muros, vigas puntales y vigas cabezales ejecutados.....	170
Ilustración a.2.2-9. vigas puntales superiores construidas.....	171
Ilustración a.2.2-10. losa superior cuarto de máquinas y equipos, EBALL.....	171
Ilustración a.2.3-1. Esquema del trazado de Puente Norte y Puente Sur, en la Av. 68 con 1º de Mayo.....	187
Ilustración a.2.3-2. Perfil Esquemático del puente existente, en la Av. 68 con 1º de Mayo.....	187

	INFORME MENSUAL DE INTERVENTORÍA			
	CONTRATO No. 148 DE 2020 INTERVENTORÍA INTEGRAL, TÉCNICA, ECONÓMICA, FINANCIERA, CONTABLE, JURÍDICA, ADMINISTRATIVA, OPERATIVA, PREDIAL, AMBIENTAL, SOCIAL Y DE SEGURIDAD SALUD EN EL TRABAJO PARA LA VIGENCIA DEL CONTRATO DE CONCESIÓN No. 163 DE 2019.			
	Código del Formato CSPLMB-FT-LFG-006	Vigencia del Formato 01/09/2024	Versión: V03	

Ilustración a.2.3-3. Actividades realizadas en las UE299, UE301 y UE-302, a corte 31 de enero.....	189
Ilustración a.2.4-1. Plano de localización general de las redes eléctricas.....	191
Ilustración a.2.4-2. Registro fotográfico de las actividades adelantadas de la red eléctrica ENE1-01.....	192
Ilustración a.2.4-3. Plano de trazabilidad d ejecución de la red eléctrica ENE1-01.....	193
Ilustración a.2.4-4. Plano de localización general de las redes eléctricas a cargo del IDU.....	194
Ilustración a.2.4-5. Registro fotográfico de las actividades adelantadas de la red eléctrica en pila S03-04	194
Ilustración a.2.4-6. Plano de trazabilidad de ejecución de la red eléctrica en pila S03-04.....	195
Ilustración a.2.4-7. Registro fotográfico verificación procedimiento torque.....	200
Ilustración a.2.4-8. Actividades desarrolladas durante el periodo UE91 y UE157.....	202
Ilustración a.2.4-9. Actividades desarrolladas durante el periodo UE90 y UE156.....	204
Ilustración a.2.4-10. Actividades desarrolladas durante el periodo UE89 y UE155.....	207
Ilustración a.2.4-11. Actividades desarrolladas durante el periodo UE88 y UE154.....	209
Ilustración a.2.4-12. Actividades desarrolladas durante el periodo UE87 y UE153.....	211
Ilustración a.2.4-13. Actividades desarrolladas durante el periodo UE86 y UE152.....	213
Ilustración a.2.4-14. Avance general UE85 y UE151.....	215
Ilustración a.2.4-15. Actividades desarrolladas durante el periodo UE84 y UE150.....	216
Ilustración a.2.4-16. Actividades desarrolladas durante el periodo UE83 y UE149.....	218
Ilustración a.2.4-17. Actividades desarrolladas durante el periodo UE82.....	220
Ilustración a.2.4-18. Actividades desarrolladas durante el periodo UE81.....	222
Ilustración a.2.4-19. Actividades desarrolladas durante el periodo UE80.....	224
Ilustración a.2.4-20. Planta avance de ejecución placa nivel intermedio.....	225
Ilustración a.2.4-21. Planta avance de ejecución placa nivel bajo plataforma.....	225
Ilustración a.2.4-22. Actividades desarrolladas durante el periodo UE158.....	226
Ilustración a.2.4-23. Planta avance de ejecución pilotaje nave central.....	228
Ilustración a.2.4-24. Planta avance de ejecución subestructura y cimentación nave central.....	228
Ilustración a.2.4-25. Planta avance de ejecución vigas y dados de cimentación estación 2 (Edificio Ascendente 2)	229
Ilustración a.2.4-26. Planta avance de ejecución pilotaje y pantallas estación 2 (nave central y edificio ascendente 2).	230
Ilustración a.2.5-1. Plano de localización general de la red eléctrica ENE2-18.....	237
Ilustración a.2.5-2. Registro fotográfico de las actividades adelantadas de la red ENE2-18, ENE2-SM3 y ENE2-SM4.	238
Ilustración a.2.5-3. Plano de seguimiento de la red eléctrica ENE2-18, ENE2-SM3 y ENE2-SM4.....	239
Ilustración a.2.5-4. Plano de localización general de la red eléctrica ENE2-11.....	240
Ilustración a.2.5-5. Registro fotográfico de las actividades adelantadas de la red ENE2-11.....	241
Ilustración a.2.5-6. Plano de seguimiento de la red eléctrica ENE2-11.....	241
Ilustración a.2.5-7. Plano de localización general de la red ETB2-16.....	243
Ilustración a.2.5-8. Registro fotográfico de las actividades adelantadas de la red ETB2-16.....	244
Ilustración a.2.5-9. Plano de avance de la red eléctrica ETB2-16.....	244
Ilustración a.2.5-10. Plano de localización de la red TAR ETB.....	245
Ilustración a.2.5-11. Registro fotográfico de las actividades relacionadas a la red TAR ETB.....	246
Ilustración a.2.5-12. Plano de localización general de la red de alcantarillado sanitario SAN2-05.....	246
Ilustración a.2.5-13. Registro fotográfico de las actividades adelantadas de la red de alcantarillado sanitario SAN2-05	247
Ilustración a.2.5-14. Plano de seguimiento de la red de alcantarillado sanitario SAN2-05.....	248
Ilustración a.2.5-15. Plano de localización general de la red de alcantarillado sanitario SAN2-10.....	249
Ilustración a.2.5-16. Registro fotográfico de las actividades adelantadas de la red de alcantarillado sanitario SAN2-10.	250
Ilustración a.2.5-17. Plano de seguimiento de la red de alcantarillado sanitario SAN2-10.....	251
Ilustración a.2.5-18. Plano de localización general de la red de alcantarillado pluvial PLU2-06.....	252

	INFORME MENSUAL DE INTERVENTORÍA				
	CONTRATO No. 148 DE 2020 INTERVENTORÍA INTEGRAL, TÉCNICA, ECONÓMICA, FINANCIERA, CONTABLE, JURÍDICA, ADMINISTRATIVA, OPERATIVA, PREDIAL, AMBIENTAL, SOCIAL Y DE SEGURIDAD SALUD EN EL TRABAJO PARA LA VIGENCIA DEL CONTRATO DE CONCESIÓN No. 163 DE 2019.				
	Código del Formato CSPMB-FT-LFG-006	Vigencia del Formato 01/09/2024	Versión: V03		Pág. 20 de 1059

Ilustración a.2.5-19. Registro fotográfico de las actividades adelantadas de la red de alcantarillado pluvial PLU2-06
253

Ilustración a.2.5-20. Plano de seguimiento de la red de alcantarillado pluvial PLU2-06.....	254
Ilustración a.2.5-21. Actividades desarrolladas durante el periodo UE69.....	265
Ilustración a.2.5-22. Actividades desarrolladas durante el periodo UE70.....	266
Ilustración a.2.5-23. Actividades desarrolladas durante el periodo UE71.....	268
Ilustración a.2.5-24. Actividades desarrolladas durante el periodo UE72.....	270
Ilustración a.2.5-25. Actividades desarrolladas durante el periodo UE73.....	272
Ilustración a.2.5-26. Actividades desarrolladas durante el periodo UE74 y UE140.....	274
Ilustración a.2.5-27. Actividades desarrolladas durante el periodo UE75.....	276
Ilustración a.2.5-28. Actividades desarrolladas durante el periodo UE76.....	278
Ilustración a.2.5-29. Actividades desarrolladas durante el periodo UE77.....	280
Ilustración a.2.5-30. Actividades desarrolladas durante el periodo UE78.....	282
Ilustración a.2.5-31. Actividades desarrolladas durante el periodo UE79.....	284
Ilustración a.2.5-32. Actividades desarrolladas durante el periodo UE162.....	286
Ilustración a.2.5-33. Actividades desarrolladas durante el periodo UE162.....	287
Ilustración a.2.5-34. Actividades de construcción de barretes desarrolladas durante el periodo UE307.....	288
Ilustración a.2.5-35. Actividades desarrolladas durante el periodo UE307.....	289
Ilustración a.2.5-36. Actividades de construcción de la cimentación (vigas y dados) desarrolladas durante el periodo UE305 291	292
Ilustración a.2.5-37. Actividades desarrolladas durante el periodo UE305.....	292
Ilustración a.2.5-38. Actividades desarrolladas durante el periodo UE164.....	294
Ilustración a.2.5-39. Actividades de construcción de pantallas y barretes desarrolladas durante el periodo UE311. 296	296
Ilustración a.2.5-40. Actividades de construcción de pilotes provisionales desarrolladas durante el periodo UE311. 296	297
Ilustración a.2.5-41. Actividades desarrolladas durante el periodo UE311.....	297
Ilustración a.2.5-42. Actividades desarrolladas durante el periodo UE309 (Losas Nivel intermedio).....	299
Ilustración a.2.5-43. Actividades desarrolladas durante el periodo UE309 (Losas Nivel Bajo plataforma).....	299
Ilustración a.2.5-44. Actividades desarrolladas durante el periodo UE309.....	300
Ilustración a.2.5-45. Actividades desarrolladas durante el periodo UE166.....	303
Ilustración a.2.5-46. Actividades desarrolladas durante el periodo UE 313 (Cimentación).....	304
Ilustración a.2.5-47. Actividades preliminares desarrolladas durante el periodo UE313.....	305
Ilustración a.2.5-48. Actividades desarrolladas durante el periodo correspondientes a pantallas y vigas guía UE315 306	307
Ilustración a.2.5-49. Actividades desarrolladas durante el periodo UE315.....	307
Ilustración a.2.5-50. Actividades acumuladas durante el periodo UE168 (columnas y placa, nivel +15.82 Bajo plataforma) 310	311
Ilustración a.2.5-51. Actividades desarrolladas durante el periodo UE168.....	311
Ilustración a.2.6-1. Relación de apoyos en el tramo 3 (WF3).....	323
Ilustración a.2.6-2. Plano de localización general de la red ENE 3-17.....	324
Ilustración a.2.6-3. Registro fotográfico de las actividades adelantadas de la red ENE 3-17.....	325
Ilustración a.2.6-4. Plano de localización general de la ejecución red ENE 3-17.....	325
Ilustración a.2.6-5. Plano de localización general de la red ENEL puente sur costado suroccidental.....	326
Ilustración a.2.6-6. Plano de localización general de la ejecución puente sur costado suroccidental.....	327
Ilustración a.2.6-7. Plano de localización general de la interferencia red ENEL puente sur costado suroriental	328
Ilustración a.2.6-8. Registro fotográfico de las actividades adelantadas de la red red ENEL puente sur costado suroriental 329	329
Ilustración a.2.6-10. Plano de localización general de la ejecución puente sur costado suroriental.....	329
Ilustración a.2.6-11. Plano de localización general de la red ETB3-16.....	330



	INFORME MENSUAL DE INTERVENTORÍA			
	CONTRATO No. 148 DE 2020 INTERVENTORÍA INTEGRAL, TÉCNICA, ECONÓMICA, FINANCIERA, CONTABLE, JURÍDICA, ADMINISTRATIVA, OPERATIVA, PREDIAL, AMBIENTAL, SOCIAL Y DE SEGURIDAD SALUD EN EL TRABAJO PARA LA VIGENCIA DEL CONTRATO DE CONCESIÓN No. 163 DE 2019.			
	Código del Formato CSPLMB-FT-LFG-006	Vigencia del Formato 01/09/2024	Versión: V03	

Ilustración a.2.6-12. Plano de localización general de ejecución red ETB3-16.....	331
Ilustración a.2.6-13. Plano de localización general de la red ACUEDUCTO 12” puente sur costado suroccidental	332
Ilustración a.2.6-14. Plano de localización general de la ejecución puente sur costado suroccidental....	333
Ilustración 2.6.a-15. Plano de localización general de la red ACUEDUCTO 6” puente sur costado suroriental	334
Ilustración a.2.6-16. Plano de localización general de la ejecución red ACUEDUCTO 6” puente sur costado suroriental	335
Ilustración a.2.6-17. Plano de localización general de la red ACUEDUCTO 6” y 8” puente sur costado Noroccidental	336
Ilustración a.2.6-18. Plano de localización general de la ejecución puente sur costado noroccidental....	337
Ilustración a.2.6-19. Plano de localización general de la red SAN 3-01A.....	338
Ilustración a.2.6-20. Plano de localización general de la ejecución SAN 3-01A.....	339
Ilustración a.2.6-21. Plano de localización general de la red SAN 3-01B y D.....	340
Ilustración a.2.6-22. Registro fotográfico de las actividades adelantadas de SAN 3-01B y D.....	341
Ilustración a.2.6-23. Plano de localización general de la ejecución SAN 3-01B.....	341
Ilustración a.2.6-24. Plano de localización general de la ejecución SAN 3-01B.....	342
Ilustración a.2.6-25. Plano de localización general de la ejecución SAN 3-01D TRAMO 1.....	342
Ilustración a.2.6-26. Plano de localización general de la ejecución SAN 3-01D TRAMO 1.....	343
Ilustración a.2.6-27. Plano de localización general de la ejecución SAN 3-01D TRAMO 2.....	343
Ilustración a.2.6-28. Plano de localización general de la ejecución SAN 3-01D TRAMO 2.....	344
Ilustración a.2.6-29. Plano de localización general de la ejecución SAN 3-01D TRAMO 3.....	344
Ilustración a.2.6-30. Plano de localización general de la ejecución SAN 3-01D TRAMO 3.....	345
Ilustración a.2.6-31. Plano de localización general de la red PLU 3-01.....	346
Ilustración a.2.6-32. Plano de localización general de la ejecución PLU 3-01.....	347
Ilustración a.2.6-33. Plano de localización general de la ejecución PLU 3-01.....	347
Ilustración a.2.6-34. Plano de localización general de la red PLU 3-02.....	348
Ilustración a.2.6-35. Plano de localización general de la ejecución PLU 3-02.....	349
Ilustración a.2.6-36. Plano de localización general de la red PLU 3-05.....	350
Ilustración a.2.6-37. Plano de localización general de la ejecución PLU 3-05.....	351
Ilustración a.2.6-38. Esquema UE-068 Inter estación 7.....	356
ilustración a.2.6-39. Actividades realizadas en UE-068, a corte 31 de enero.....	356
Ilustración a.2.6-40. Esquema UE-066 Inter estación 7.....	357
ilustración a.2.6-41. Actividades realizadas en UE-066, a corte 31 de enero.....	357
Ilustración a.2.6-42. Esquema UE-065 Inter estación 7.....	358
ilustración a.2.6-43. Actividades realizadas en UE-065, a corte 31 de enero.....	358
Ilustración a.2.6-44. Esquema UE-062 cimentación Estación 8.....	359
Ilustración a.2.6-45. Actividades realizadas en UE-062, a corte 31 de enero.....	359
Ilustración a.2.6-46. Esquema UE-061 Inter estación 9.....	360
Ilustración a.2.6-47. Actividades realizadas en UE-061, a corte 31 de enero.....	360
Ilustración a.2.6-48. Esquema UE-060 y UE-126 Inter estación 9.....	361
Ilustración a.2.6-49. Actividades realizadas en UE-060 y UE-126, a corte 31 de enero.....	361
Ilustración a.2.6-50. Esquema UE-193, Inter estación 9 y Nave central estación 9.....	362
Ilustración a.2.6-51. Actividades realizadas en UE-193, a corte 31 de enero.....	362
Ilustración a.2.6-52. Esquema UE-317, edificio ascendente cimentación estación 7.....	366
Ilustración a.2.6-53. Actividades desarrolladas durante el periodo UE 317.....	367
Ilustración a.2.6-54. Muros pantalla construidos durante el periodo UE317.....	368
Ilustración a.2.6-56. Actividades desarrolladas durante el periodo UE 319.....	370
Ilustración a.2.6-57. Esquema UE-325, edificio descendente estación 9.....	370
Ilustración a.2.6-58. Actividades desarrolladas durante el periodo UE 325.....	371
Ilustración a.2.6-59. Pilotes PHC construidos durante el periodo UE325.....	372

	INFORME MENSUAL DE INTERVENTORÍA			
	CONTRATO No. 148 DE 2020 INTERVENTORÍA INTEGRAL, TÉCNICA, ECONÓMICA, FINANCIERA, CONTABLE, JURÍDICA, ADMINISTRATIVA, OPERATIVA, PREDIAL, AMBIENTAL, SOCIAL Y DE SEGURIDAD SALUD EN EL TRABAJO PARA LA VIGENCIA DEL CONTRATO DE CONCESIÓN No. 163 DE 2019.			
	Código del Formato CSPMB-FT-LFG-006	Vigencia del Formato 01/09/2024	Versión: V03	

Ilustración a.2.6-60. Actividades desarrolladas durante el periodo UE 323.....	373
Ilustración a.2.6-61. Pilotes PHC construidos durante el periodo UE323.....	373
Ilustración a.2.6-62. Pilotes PHC ejecutados en el periodo en UE 323.....	374
Ilustración a.2.7-1. Relación de apoyos en el tramo 4 (WF4).....	375
Ilustración a.2.7-2. Plano de localización general de la red ENE 4-05.....	376
Ilustración a.2.7-3. Registro fotográfico de la red ENE 4-05.....	377
Ilustración a.2.7-4. Plano de localización general de la ejecución red ENE 4-05.....	377
Ilustración a.2.7-5. Plano de localización general de la red ENE 4-06.....	378
Ilustración a.2.7-6. Registro fotográfico de la red ENE 4-06.....	379
Ilustración a.2.7-7. Plano de localización general de la ejecución red ENE 4-06.....	380
Ilustración a.2.7-8. Plano de localización general de la red ENE 4-07.....	381
Ilustración a.2.7-9. Registro fotográfico de la red ENE 4-07.....	382
Ilustración a.2.7-10. Plano de localización general de la ejecución red ENE 4-07.....	382
Ilustración a.2.7-11. Plano de localización general de la red ACU 4-07.....	383
Ilustración a.2.7-12. Registro fotográfico de la red ACU 4-07.....	384
Ilustración a.2.7-13. Plano de localización general de la ejecución ACU 4-07.....	385
Ilustración a.2.7-14. Plano de localización general de la red ACU 4-09.....	386
Ilustración a.2.7-15. Plano de localización general de la ejecución ACU 4-09.....	387
Ilustración a.2.7-16. Plano de localización general de la red ACU 4-11.....	388
Ilustración a.2.7-17. Registro fotográfico de la red ACU 4-11.....	389
Ilustración a.2.7-18. Plano de localización general de la ejecución ACU 4-11.....	390
Ilustración a.2.7-19. Plano de localización general de la red COM 4-09.....	391
Ilustración a.2.7-20. Plano de localización general de la ejecución COM 4-09.....	392
Ilustración a.2.7-21. Plano de localización general de la red COM 4-08.....	393
Ilustración a.2.7-22. Registro fotográfico de la red COM 4-08.....	394
Ilustración a.2.7-23. Plano de localización general de la ejecución COM 4-09.....	393
Ilustración a.2.7-24. Esquema UE-059 Inter estación 10.....	399
ilustración a.2.7-25. Actividades ejecutadas en UE-059, a corte 31 de enero.....	399
Ilustración a.2.7-26. Esquema UE-058 Inter estación 10.....	400
ilustración a.2.7-27. Actividades ejecutadas en UE-058, a corte 31 de enero.....	400
Ilustración a.2.7-28. Esquema UE-057 Inter estación 10.....	401
ilustración a.2.7-29. Actividades ejecutadas en UE-057, a corte 31 de enero.....	401
ilustración a.2.7-30. Actividades desarrolladas durante el periodo UE 329.....	403
Ilustración a.2.7-31. Pilotes PHC construidos durante el periodo UE329.....	404
Ilustración a.2.7-32. Pilotes PHC ejecutados en el periodo en UE 329.....	404
Ilustración a.2.7-33. Esquema UE-331, edificio ascendente estación 11.....	405
Ilustración a.2.7-34. Actividades desarrolladas durante el periodo UE 331.....	406
Ilustración a.2.7-35. Modulación Muros pantallas en UE 331.....	406
Ilustración a.2.7-36. Planimetría de pilotes PHC ejecutados en UE 331.....	407
Ilustración a.2.8-1. Vaciado de viga capitel pórtico apoyo S14.08.....	409
Ilustración a.2.8-2. Vaciado de dado apoyo S14.05.....	409
Ilustración a.2.8-3. Vaciado de columnas apoyo S14-09.....	409
Ilustración a.2.8-4. Vaciado de viga capitel apoyo S14-10.....	409
Ilustración a.2.8-5. Apoyos comprendidos en UE 198.....	410
Ilustración a.2.8-6. Descabece de pilotes apoyo S14-20.....	410
Ilustración a.2.8-7. Vaciado de viga capitel Apoyo S14-12.....	410
Ilustración a.2.8-8. Izaje e instalación de formaleta para viga capitel S14-16.....	411
Ilustración a.2.8-9. Vaciado de columna Apoyo S14-18.....	411
Ilustración a.2.8-10. Apoyos comprendidos en UE 047.....	412



	INFORME MENSUAL DE INTERVENTORÍA				
	CONTRATO No. 148 DE 2020 INTERVENTORÍA INTEGRAL, TÉCNICA, ECONÓMICA, FINANCIERA, CONTABLE, JURÍDICA, ADMINISTRATIVA, OPERATIVA, PREDIAL, AMBIENTAL, SOCIAL Y DE SEGURIDAD SALUD EN EL TRABAJO PARA LA VIGENCIA DEL CONTRATO DE CONCESIÓN No. 163 DE 2019.				
	Código del Formato CSPLMB-FT-LFG-006	Vigencia del Formato 01/09/2024	Versión: V03		Pág. 23 de 1059

Ilustración a.2.8-11 Adecuación de plataforma para cimentación UE199.....	412
Ilustración a.2.8-12. Apoyos comprendidos en UE 199.....	413
Ilustración a.2.8-14. Actividades desarrolladas durante el periodo - Cimentación Edificio. UE 343.....	414
Ilustración a.2.8-15. Actividades desarrolladas durante el periodo UE 343- Elaboración Propia.....	414
Ilustración a.2.8-17. ENEL 5-2-3.....	417
Ilustración a.2.8-18. Trazado del diseño ENEL 5-2.3.....	417
Ilustración a.2.8-19. Red ENE 5-04.....	418
Ilustración a.2.8-21. Red ENE 5-05.....	419
Ilustración a.2.8-23. Red ENE 5-21.....	420
Ilustración a.2.8-24 Trazado del diseño. Red ENE 5-21.....	420
Ilustración a.2.8-25. Red ENE 5-06.....	421
Ilustración a.2.8-26. Trazado del diseño Red ENE 5-06.....	421
Ilustración a.2.8-27. Red ENE 5-08.....	422
Ilustración a.2.8-28. Trazado del diseño Red ENE 5-08.....	422
Ilustración a.2.8-29. Red ENE 5-14.....	423
Ilustración a.2.8-30. Trazado del diseño Red ENE 5-14.....	423
Ilustración a.2.8-31. Red ENE 5-15 costado oriental.....	424
Ilustración a.2.8-32. Trazado del diseño Red ENE 5-15.....	424
Ilustración a.2.8-38. COM 5-2.....	428
Ilustración a.2.8-39. Trazado del diseño COM 5-2.....	428
Ilustración a.2.8-40. COM 5-3.....	429
Ilustración a.2.8-41. Trazado del diseño COM 5-3.....	429
Ilustración a.2.8-42. COM 5-4.....	430
Ilustración a.2.8-43. Trazado del diseño COM 5-4.....	430
Ilustración a.2.8-44. COM 5-5.....	431
Ilustración a.2.8-45. Trazado del diseño COM 5-5.....	432
Ilustración a.2.8-46. COM 5-6.....	433
Ilustración a.2.8-47. Trazado del diseño COM 5-6.....	433
Ilustración a.2.8-48. ACU 5-7.....	434
Ilustración a.2.8-49. Trazado del diseño ACU 5-7.....	434
Ilustración a.2.8-50. ACU 5-8.....	435
Ilustración a.2.8-51. Trazado del diseño ACU 5-8.....	436
Ilustración a.2.9-1. Fabricación de pilotes pre-excavados UE044.....	442
Ilustración a.2.9-2. Apoyos comprendidos en UE 044.....	442
Ilustración a.2.9-3. Vaciado de dado apoyo S15-27.....	443
Ilustración a.2.9-4. Apoyo S15-22.....	443
Ilustración a.2.9-5. Descabece de pilotes apoyo S15-20.....	443
Ilustración a.2.9-6. Armado de columnas Apoyo S15-25.....	443
Ilustración a.2.9-7. Apoyos comprendidos en UE 201.....	444
Ilustración a.2.9-8. Fabricación de pilotes preexcavados UE042.....	445
Ilustración a.2.9-9. Apoyos comprendidos en UE 42.....	445
Ilustración a.2.9-10. Fabricación de pilotes preexcavados UE202.....	446
Ilustración a.2.9-11. Apoyos comprendidos en UE 202.....	447
Ilustración a.2.9-12. Hincado de pilotes PHC UE41.....	447
Ilustración a.2.9-13. Apoyos comprendidos en UE 41.....	448
Ilustración a.2.9-14. Hincado de pilotes PHC UE203.....	449
Ilustración a.2.9-15. Apoyos comprendidos en UE 203.....	449
Ilustración a.2.9-16. Demolición y adecuación de plataforma para hincado de pilotes PHC.....	450
Ilustración a.2.9-17. Hincado de pilotes PHC UE204.....	450

	INFORME MENSUAL DE INTERVENTORÍA			
	CONTRATO No. 148 DE 2020 INTERVENTORÍA INTEGRAL, TÉCNICA, ECONÓMICA, FINANCIERA, CONTABLE, JURÍDICA, ADMINISTRATIVA, OPERATIVA, PREDIAL, AMBIENTAL, SOCIAL Y DE SEGURIDAD SALUD EN EL TRABAJO PARA LA VIGENCIA DEL CONTRATO DE CONCESIÓN No. 163 DE 2019.			
	Código del Formato CSPLMB-FT-LFG-006	Vigencia del Formato 01/09/2024	Versión: V03	

Ilustración a.2.9-18. Apoyos comprendidos en UE 204.....	451
Ilustración a.2.9-19. Apoyos comprendidos en UE 039.....	452
Ilustración a.2.9-20. Actividades desarrolladas durante el periodo UE 186- Elaboración Propia.....	452
Ilustración a.2.9-22. Actividades desarrolladas durante el periodo UE 351- Elaboración Propia.....	454
Ilustración a.2.9-23. Actividades desarrolladas durante el periodo UE 351- Elaboración Propia.....	454
Ilustración a.2.9-24. Actividades desarrolladas durante el periodo UE 355- Elaboración Propia.....	455
Ilustración a.2.9-25. Actividades desarrolladas durante el periodo UE 355- Elaboración Propia.....	456
Ilustración a.2.9-26 Cantidad de estaciones BRT disponibles en la avenida caracas durante el tiempo de construcción del viaducto.....	460
Ilustración a.2.9-27. Red ENE 6.07.....	461
Ilustración a.2.9-28. Red ENEL 6-16.....	462
Ilustración a.2.9-29. Trazado de diseño ENEL 6-16.....	462
Ilustración a.2.9-30. Trazado de diseño ENEL 6-17.....	463
Ilustración a.2.9-31. Red ENEL 6-18.....	464
Ilustración a.2.9-32. Red ENEL 6-18.....	464
Ilustración a.2.9-33. Red ENEL 6-19.....	465
Ilustración a.2.9-34. Trazado de diseño ENEL 6-19.....	466
Ilustración a.2.9-35. Red ETB 6-16.....	467
Ilustración a.2.9-36. COM 6-13.....	468
Ilustración a.2.9-37. Trazado de diseño COM 6-13.....	469
Ilustración a.2.9-38. Acu 6-5.....	469
Ilustración k.ii.1.1-1. Producción mensual dovelas.....	520
Ilustración k.ii.1.1-2. Producción Vigas cajón.....	520
Ilustración k.ii.1.1-3. Producción Vigas Cajón.....	521
Ilustración k.ii.1.1-4. Producción Vigas Cajón.....	521
Ilustración k.ii.1.2-1. Esquema de avance pantallas ejecutadas.....	522
Ilustración k.ii.1.2-2. Esquema avance acumulado pantallas.....	522
Ilustración k.ii.1.2-3. Reporte volumen y porcentaje de ejecución acumulado vigas cabezal.....	523
Ilustración k.ii.1.2-4. Longitud y volumen de ejecución acumulado vigas cabezal.....	523
Ilustración k.ii.1.2-5. Avance construcción EBALL.....	524
Ilustración k.ii.1.2-6. Resumen vigas puntales ejecutadas.....	524
Ilustración k.ii.1.2-7. Esquema 3D muros pantalla, vigas puntal y vigas cabezal ejecutadas.....	525
Ilustración k.ii.1.2-8. Esquema 3D vigas superiores, vigas soporte y barreras de tráfico ejecutadas.....	525
Ilustración k.ii.1.2-9. Resumen Acumulado Excavación.....	526
Ilustración k.ii.1.2-10. Resumen acumulado placa fondo.....	526
Ilustración k.ii.1.2-11. Resumen acumulado placa superior.....	527
Ilustración k.ii.1.2-12. Resumen acumulado placa fondo y barrera de tráfico Costado Nororiental y Suroriental	527
Ilustración k.ii.1.2-13. Resumen acumulado placa fondo y barrera de tráfico Costado Occidental.....	527
Ilustración k.ii.1.2-14. Resumen acumulado vigas puntales y placa superior Costado Occidental y Oriental	528
Ilustración k.ii.1.2-15. Avance losa de aproximación costado nororiental.....	528
Ilustración k.ii.1.2-16. Avance losa de aproximación costado suroriental.....	529
Ilustración k.ii.1.2-17. Avance losa de aproximación costado occidental.....	529
Ilustración k.ii.1.2-18. Avance acumulado de bordillo sector oriental.....	530
Ilustración k.ii.1.2-19. Avance acumulado de bordillo y separador, sector occidental.....	530
Ilustración k.ii.1.2-20. Consolidado Cantidades Totales Vigas Cabezal.....	531
Ilustración k.ii.1.3-1. Esquema Puente sur Av68.....	532
Ilustración k.ii.1.3-2. Esquema Puente existente Av68.....	533
Ilustración k.ii.2.3-1. Actividades que representan atraso a corte 31 de enero de 2025, intersección Av.68553	
Ilustración k.ii.2.6-1. Actividades que representan atraso a corte 31 de enero de 2025, WF3.....	557





	INFORME MENSUAL DE INTERVENTORÍA			
	CONTRATO No. 148 DE 2020 INTERVENTORÍA INTEGRAL, TÉCNICA, ECONÓMICA, FINANCIERA, CONTABLE, JURÍDICA, ADMINISTRATIVA, OPERATIVA, PREDIAL, AMBIENTAL, SOCIAL Y DE SEGURIDAD SALUD EN EL TRABAJO PARA LA VIGENCIA DEL CONTRATO DE CONCESIÓN No. 163 DE 2019.			
	Código del Formato CSPMB-FT-LFG-006	Vigencia del Formato 01/09/2024	Versión: V03	

Ilustración k.ii.2.6-2. Actividades que representan atraso a corte 31 de enero de 2025, WF3.....	557
Ilustración k.ii.2.7-1. Actividades que representan atraso a corte 31 de enero de 2025, WF4.....	558
Ilustración k.ii.2.7-2. Actividades que representan atraso a corte 31 de enero de 2025, WF4.....	559
Ilustración k.ii.3.1-1. Nube de puntos patio del 11 de enero de 2025.....	562
Ilustración k.ii.3.1-2. Nube de puntos Calle 72 del 27 de enero de 2025.....	563
Ilustración k.ii.3.1-3. Nube de puntos Ptes Av 68 del 19 de diciembre de 2024.....	564
Ilustración k.ii.3.1-4. Nube de puntos WF1_1 del 12 de diciembre de 2024.....	565
Ilustración k.ii.3.1-5. Nube de puntos WF1_2 del 12 de diciembre de 2024.....	566
Ilustración k.ii.3.1-6. Nube de puntos WF1_3 del 26 de diciembre de 2024.....	566
Ilustración k.ii.3.1-7. Nube de puntos WF1_4 del 27 de diciembre de 2024.....	567
Ilustración k.ii.3.1-8. Nube de puntos WF2_1 del 12 de diciembre de 2024.....	568
Ilustración k.ii.3.1-9. Nube de puntos WF2_2 del 12 de diciembre de 2024.....	569
Ilustración k.ii.3.1-10. Nube de puntos WF3 del 12 de diciembre de 2024.....	570
Ilustración k.ii.3.1-11. Nube de puntos WF4_1 del 12 de diciembre de 2024.....	571
Ilustración k.ii.3.1-12. Nube de puntos WF4_2 del 12 de diciembre de 2024.....	572
Ilustración k.ii.3.1-13. Nube de puntos WF5 del 12 de diciembre de 2024.....	573
Ilustración k.ii.3.1-14. Nube de puntos WF6_1 del 12 de diciembre de 2024.....	574
Ilustración k.ii.4-2-1. Registro pluviométrico.....	579
Ilustración k.ii.4.2-2. Registro pluviométrico Intersección av.68.....	580
Ilustración k.ii.4.6-1. Registro pluviométrico WF3.....	585
Ilustración k.ii.4.7-1. Registro pluviométrico WF4.....	586
Ilustración k.ii.4-8-1. Registro pluviométrico WF5.....	588
Ilustración k.ii.4-9-1. Registro pluviométrico WF6.....	590
Ilustración k.ii.5.4-1. Proceso de actualización de modelos de construcción – Cra 50.....	650
Ilustración k.ii.5.4-2. Detalle de drenaje en viaducto.....	651
Ilustración k.ii.5.4-3. Zonas de apoyo tableros de viaducto sin drenaje.....	651
Ilustración k.ii.5.5-1. Prueba del Sistema de Puertas.....	665
Ilustración k.ii.5.5-2. Rutas de Fases 1, 2 y 3 de las canalizaciones de SMF en PT.....	702
Ilustración k.ii.5.5-3. Avance de construcción de las canalizaciones en explanada de SMF en PT.....	704
Ilustración 2.8-1. Porcentaje de cumplimiento de TAR.....	740
Ilustración 2.16-1. Pagos relacionados en documento Suficiencia Financiera.....	1016
Ilustración 4.7-1. UE-385 – PEV12.....	1052
Ilustración 4.7-2. UE-580 – PEV12.....	1052
Ilustración 4.7-3. UE-581 – PEV12.....	1053

	INFORME MENSUAL DE INTERVENTORÍA			
	CONTRATO No. 148 DE 2020 INTERVENTORÍA INTEGRAL, TÉCNICA, ECONÓMICA, FINANCIERA, CONTABLE, JURÍDICA, ADMINISTRATIVA, OPERATIVA, PREDIAL, AMBIENTAL, SOCIAL Y DE SEGURIDAD SALUD EN EL TRABAJO PARA LA VIGENCIA DEL CONTRATO DE CONCESIÓN No. 163 DE 2019.			
	Código del Formato CSPLMB-FT-LFG-006	Vigencia del Formato 01/09/2024	Versión: V03	

2. INFORME DE SEGUIMIENTO AL CONTRATO DE CONCESIÓN

2.1. Introducción

Para efectos de materializar el Proyecto Primera Línea del Metro de Bogotá –Tramo 1, se dio apertura al Proceso de Licitación Pública Internacional No. GT-LPI-001-2018, adjudicado a METRO LINEA 1 S.A.S el cual se concretó con la firma del contrato de concesión No. 163 de 2019 entre la EMPRESA METRO DE BOGOTA y el Concesionario METRO LINEA 1 S.A.S cuyo objeto es *“El Contrato de Concesión tiene por objeto el otorgamiento de una concesión para que, de conformidad con lo previsto en este Contrato, el Concesionario, por su cuenta y riesgo, lleve a cabo todas las actividades para la financiación, Estudios y Diseños de Detalle Principales y Otros Estudios y Diseños de Detalle, ejecución de las Obras de Construcción, Obras de la Fase Previa, Obras de Edificaciones, Obras para Redes a Cargo del Concesionario, Obras de Adecuación y Reparación de Desvíos, Obras para Intersecciones Especiales, la Operación y el Mantenimiento del Proyecto, la Gestión Social y Ambiental, la Reversión Parcial y la Reversión de la infraestructura correspondiente a la PLMB, así como la financiación, diseño, instalación, suministro, pruebas individuales y de conjunto, Certificaciones, puesta en marcha, Operación, reposición, Mantenimiento y Reversión del Material Rodante y de los Sistemas MetroFerroviarios y la prestación del servicio público de transporte férreo de pasajeros en Bogotá, a través de la PLMB. El alcance físico del Proyecto se describe, entre otros, en los Apéndices Técnicos 4, 5, 6, 7, 8, 9, 10, 12 13, 16 y 18.”*



El acta de inicio del Contrato de Concesión se suscribió el 2020-10-20 y actualmente, se encuentra en Fase de Construcción.

Las licitaciones se llevaron a cabo conforme a los reglamentos del Banco Interamericano de Desarrollo.

Los pagos del Proyecto, sin incluir la Operación y el Mantenimiento, provendrán de los recursos del convenio de cofinanciación suscrito entre la Nación y el Distrito, las líneas de crédito de Banco Interamericano de Desarrollo (BID), Banco Internacional de Reconstrucción y Fomento (BIRF) y el Banco Europeo de Inversiones (BEI), y la deuda adicional que la EMB podría llegar a suscribir, dentro de los límites del cupo de endeudamiento aprobado por el Concejo de Bogotá.

Características del Proyecto

El proyecto de la Primera Línea de Metro de Bogotá (PLMB) consiste en un metro en su totalidad elevado, de conducción automática (UTO – GoA4), cuyo principal objetivo es responder a la creciente demanda de movilidad de la ciudad otorgando un servicio de calidad a los habitantes de la capital colombiana. Concebido integralmente en viaducto sobre corredores viales existentes en la ciudad, PLMB permitirá a los habitantes del sudoeste de Bogotá obtener un acceso rápido al centro de la ciudad y hasta la calle 72 con Av. Caracas y Viceversa, así como conectarse de forma rápida con las líneas del sistema BRT.

	INFORME MENSUAL DE INTERVENTORÍA			
	CONTRATO No. 148 DE 2020 INTERVENTORÍA INTEGRAL, TÉCNICA, ECONÓMICA, FINANCIERA, CONTABLE, JURÍDICA, ADMINISTRATIVA, OPERATIVA, PREDIAL, AMBIENTAL, SOCIAL Y DE SEGURIDAD SALUD EN EL TRABAJO PARA LA VIGENCIA DEL CONTRATO DE CONCESIÓN No. 163 DE 2019.			
	Código del Formato CSPMB-FT-LFG-006	Vigencia del Formato 01/09/2024	Versión: V03	

Las principales obras del proyecto se dividen en dos grupos: obras civiles material rodante / sistemas metro ferroviarios consistiendo en manera general en las siguientes actividades:



- Elaboración del diseño definitivo del patio taller, viaducto, estaciones, sistemas metro ferroviarios y material rodante;
- Ejecución de las obras civiles del patio taller, viaducto y estaciones
- Fabricación del Material Rodante
- Suministro e instalación de los sistemas metro ferroviarios
- Pruebas y puesta en marcha del sistema
- Para las obras complementarias se tiene como prioritarias las siguientes actividades: diseños, construcción y adecuación del patio taller, puente Av. 68, reconfiguración BRT, reconfiguración de infraestructura vial, espacio público y urbanismo.

El proyecto PLMB se desarrollará en las siguientes etapas y fases:

Etapa	Fase	Inicio	Fin
PREOPERATIVA	Previa (810 días)	20/10/2020	25/07/2023
	Construcción (1710 días)	09/01/2023	14/09/2027
	Pruebas, Certificaciones y Puesta en Marcha (180 días)	15/09/2027	12/03/2028
OPERACIÓN Y MANTENIMIENTO (20 años)		Terminada la fase de Pruebas, certificaciones y puesta en marcha	
REVERSIÓN		Finalizada la Etapa de Operación y Mantenimiento	

La PLMB ha sido concebida con énfasis en criterios urbanísticos, medio ambientales y de sostenibilidad financiera, considerando entre otros los siguientes criterios:

- Longitud: 20,8 km entre terminales y 23,96 km incluyendo Patio Taller, ramal técnico y cola de maniobras.
- 16 estaciones del sistema
- Conexión intermodal con seis (6) estaciones del sistema de BRT de la ciudad y una (1) con el sistema Regiotram de Occidente.
- Diseño y/o adecuación de trece (13) estaciones BRT.
- Inter distancia promedio entre estaciones: 1,4 km
- Circulación de trenes modo automática sin conductor (UTO)
- Velocidad máxima de operación: 80 km/h
- Velocidad de diseño: 90 km/h
- Velocidad comercial ~ 43 km/h
- Intervalo mínimo de diseño de entre trenes será 100 s
- Capacidad inicial de transporte de 36.000 pasajeros por hora sentido y máxima y futura de carga de aproximadamente 72.000 pasajeros por hora en cada sentido
- Número total de Trenes = 30 con proyección futura de otros 30.
- Pilonas de sección redonda ~ 2,5m de diámetro

	INFORME MENSUAL DE INTERVENTORÍA			
	CONTRATO No. 148 DE 2020 INTERVENTORÍA INTEGRAL, TÉCNICA, ECONÓMICA, FINANCIERA, CONTABLE, JURÍDICA, ADMINISTRATIVA, OPERATIVA, PREDIAL, AMBIENTAL, SOCIAL Y DE SEGURIDAD SALUD EN EL TRABAJO PARA LA VIGENCIA DEL CONTRATO DE CONCESIÓN No. 163 DE 2019.			
	Código del Formato CSPLMB-FT-LFG-006	Vigencia del Formato 01/09/2024	Versión: V03	



- Cantidad de pilas y espaciamiento entre ellas ~750 pilas (vanos de 35 m el más repetido, seguido por el de 30m)
- Altura de viaducto: ~13,5 metros al nivel de riel
- Vigas tipo “Gran U”, sección estándar para vanos isostáticos de hasta 35 m de luz y para viaducto de dos Vanos continuos de luces de hasta 45 m.
- Otras secciones: Viaducto de dos vanos continuos de luces hasta 70 m (Cajón metálico) y para viaducto por voladizos sucesivos (luz principal de hasta 100 m) (Cajón en concreto).
- Área del Patio Taller: 32.8 hectáreas
- Capacidad del Patio Taller: 30 trenes y dimensionado a futuro para otros 30 trenes
- Componentes principales de la vía férrea: Rieles de rodamiento tipo 54E1 / Sistemas de fijación de los rieles con sillas de anclaje.
- Sistema de Señalización y Control de Trenes CBTC, conducción UTO y Grado de Automatización GoA4 en la línea principal y en el Patio (menos vías de mantenimiento).
- Centro de Control de Operaciones principal (CCO) y de respaldo (CCO-R).
- Característicos de material rodante:

Diagrama de puertas	Número de puertas por coche, por lado	4
	Pasaje libre por puerta	1.40 m
	Flujo de pasajeros por puerta	80 pasajeros/minuto
Dimensión	Longitud total del tren (6 o 7 coches)	135 m
	Ancho del tren	2900 mm (3032 mm en el umbral de la puerta)
Diagrama interior	Tipo	1 nivel
	Intercirculación	En todo el tren
	Norma de comodidad	6 pasajeros/m ²
	Capacidad por tren, respectando la norma de comodidad	1800 pasajeros
	Proporción de pasajeros sentados	14 %
Desempeño	Velocidad máxima de servicio	80 Km/h
	Tasa de motorización	66.7%
	Frenado de servicio	1 m/s ²
	Aceleración inicial media	1.2 m/s ²
Energía	Alimentación	Tercer riel
	Tensión	750 V

A continuación, se rinde el **Informe Mensual de Interventoría No. 53**, que junto con los anexos que hacen parte integral del mismo, se presentan como evidencia del seguimiento y vigilancia efectuado por el equipo legal al cumplimiento de cada una de las obligaciones a cargo del Concesionario derivadas del Contrato de Concesión No. 163 de 2019 y sus apéndices, conforme con lo previsto en el Numeral 1.111 del Contrato de Concesión.

Así mismo, se relacionan los asuntos que fueron sometidos a revisión y concepto por parte del equipo jurídico de la Interventoría bien sea por parte de la EMB, así como de las diferentes áreas de la Interventoría.

Durante el presente mes el área jurídica realizó, en términos generales, las siguientes actuaciones:

	INFORME MENSUAL DE INTERVENTORÍA				
	CONTRATO No. 148 DE 2020 INTERVENTORÍA INTEGRAL, TÉCNICA, ECONÓMICA, FINANCIERA, CONTABLE, JURÍDICA, ADMINISTRATIVA, OPERATIVA, PREDIAL, AMBIENTAL, SOCIAL Y DE SEGURIDAD SALUD EN EL TRABAJO PARA LA VIGENCIA DEL CONTRATO DE CONCESIÓN No. 163 DE 2019.				
	Código del Formato CSPLMB-FT-LFG-006	Vigencia del Formato 01/09/2024	Versión: V03	Pág. 29 de 1059	

- (i) Emitió conceptos a la EMB en respuesta a diferentes comunicaciones provenientes del Concesionario y requerimientos de la Entidad.
- (ii) Apoyó a la dirección de la interventoría y al equipo técnico en la contestación de varios comunicados.
- (iii) Asistencia a comités semanales y reuniones puntuales para revisar temas específicos

El Informe del área jurídica se compone de los siguientes capítulos: (i) resumen ejecutivo: exposición de temas en los cuales ha participado el área jurídica de la Interventoría; ii) aspectos legales - modificaciones al contrato (iii) posibles incumplimientos y apremios, iv) garantías que amparan el Contrato y sus modificaciones v) conclusiones y recomendaciones.

En el capítulo de seguimiento a las actividades financieras se presentará y analizará la información financiera del mes de diciembre de 2024 del Patrimonio Autónomo que es el centro de imputación contable de la Concesión, y se hace seguimiento a las obligaciones financieras del Concesionario correspondientes al mes de enero de 2025.

Específicamente, se incluye información referente a los Giros de Equity, saldos y movimientos de las cuentas y subcuentas del fideicomiso y su respectivo flujo de caja, rendimientos financieros, traslado entre cuentas, cuentas por cobrar, cuentas por pagar, costos y gastos, anticipos, fondeos de las Subcuentas del Patrimonio Autónomo e ingresos por explotación comercial.

	INFORME MENSUAL DE INTERVENTORÍA				
	CONTRATO No. 148 DE 2020 INTERVENTORÍA INTEGRAL, TÉCNICA, ECONÓMICA, FINANCIERA, CONTABLE, JURÍDICA, ADMINISTRATIVA, OPERATIVA, PREDIAL, AMBIENTAL, SOCIAL Y DE SEGURIDAD SALUD EN EL TRABAJO PARA LA VIGENCIA DEL CONTRATO DE CONCESIÓN No. 163 DE 2019.				
	Código del Formato CSPLMB-FT-LFG-006	Vigencia del Formato 01/09/2024	Versión: V03	Pág. 30 de 1059	

2.2. Resumen Ejecutivo

2.2.1. Introducción

El proyecto de la Primera Línea de Metro de Bogotá (PLMB) consiste en un sistema de transporte de pasajeros metropolitano tipo Metro pesado, un trazado geométrico en su totalidad elevado, de conducción automática (UTO – GOA4), cuyo principal objetivo es responder a la creciente demanda de movilidad de personas de la ciudad de Bogotá, para brindar un servicio de transporte de calidad a los habitantes de la capital colombiana. Concebido integralmente en viaducto sobre corredores viales existentes en la ciudad, la PLMB permitirá a los habitantes del sudoeste de Bogotá obtener un acceso seguro, confiable y rápido al centro histórico de la ciudad y al norte hasta la calle 72 con Av. Caracas y Viceversa, así como conectarse de forma eficiente con las líneas del sistema BRT y al Regiotram de Occidente y en un futuro a la Línea 2 del Metro de Bogotá.

Las principales obras del proyecto se dividen en dos grupos: obras civiles y material rodante / sistemas metro ferroviarios, consistiendo en manera general en las siguientes actividades:

- Elaboración del diseño definitivo del patio taller, viaducto, estaciones de pasajeros del Metro, Centro de Control de Operaciones y BRT, sistemas metro ferroviarios y material rodante.
- Ejecución de las obras civiles del patio taller en la zona de Gibraltar El Corzo, viaducto, estaciones de pasajeros del Metro, estaciones BRT, edificio del Centro de Control de operaciones CCO.
- Fabricación del Material Rodante.
- Suministro e instalación de los sistemas metro ferroviarios.
- Pruebas individuales y de conjunto, marcha blanca y puesta en operación comercial del sistema.

Para las obras complementarias se tiene como prioritarias las siguientes actividades: diseños, construcción y adecuación del patio taller, puente vehicular Av primero de mayo con Av. 68, reconfiguración BRT, Deprimido peatonal de la Av. Jiménez, Deprimido vehicular calle 72, reconfiguración y mejoramiento de infraestructura vial, espacio público y urbanismo a lo largo de los 24 km del proyecto.

2.2.2. Seguimiento de avance de obra a 31 de Enero de 2025

La metodología empleada por la Interventoría para realizar el seguimiento al avance de obra del mes de enero de 2025, es la definida por Las Partes del Contrato de Concesión mediante el Contrato Modificadorio No. 8 fechado 1 de agosto de 2024, que instituyó la agrupación de Unidades de Ejecución en 7 componentes así:

1	VIADUCTO (ESTRUCTURAS, BRT Y SUPERESTRUCTURA)
2	ESTACIONES METRO Y EDIFICIOS DE ACCESO, CCO
3	MATERIAL RODANTE
4	PATIO TALLER (ADECUACIÓN, EDIFICIOS, URBANISMO)
5	ESTRUCTURAS COMPLEMENTARIAS
6	SISTEMAS Y EQUIPOS
7	MALLA VIAL Y ESPACIO PÚBLICO

En efecto, el Concesionario presentó el nuevo Plan de Ejecución PEV12 que fue NO OBJETADO por la Interventoría mediante comunicado L1T1-INT-CE-24-3714 y aprobado por EMB mediante oficio EXTS24-0005465.

Precisado lo anterior, el seguimiento efectuado por la Interventoría al avance mensual de las obras de lo ejecutado vs lo programado, con fecha de corte a 31 de enero de 2025 arroja que el avance de obra se encuentra en un ejecutado de 41,30% vs el 44,26% de lo programado en la línea base del Contrato de Concesión, evidenciándose una desviación negativa en el Proyecto y un Índice de Desempeño del Cronograma (Schedule Performance Index, SPI) de 0,93.

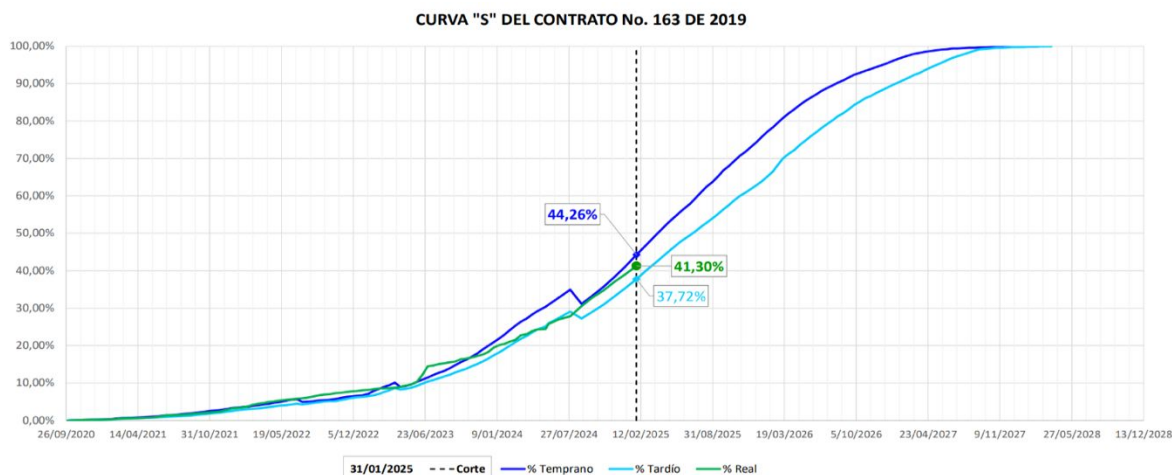

Con relación al avance de la subestructura y la superestructura del viaducto, durante el periodo del presente informe (Enero de 2025) y su acumulado, se ejecutaron:

	Ejecución en Obra Enero/25 (ud)	Acumulado en Obra a 31 de Enero/25 (ud)
Subestructura		
Componente	Ejecutados	Acumulado
Dados	37	287
Columnas	38	264
Capiteles	17	139

Superestructura

Componente de obra	Ejecutados	Acumulado
Fabricación de dovelas	247	2005
Vanos completados	22	71

Estado General Elementos Estructurales Viaducto

SEGUIMIENTO ELEMENTOS ESTRUCTURALES VIADUCTO CORTE 31 DE ENERO 2025					
Elemento Estructural	Planificado	Ejecutado	Δ	SPI	
Instalación Pilotes PHC	4.333	4.081	-	252	0,94
Pilotes Preexcavados	1.119	742	-	377	0,66
Subestructura Dados	323	287	-	36	0,89
Subestructura Pilas	333	264	-	69	0,79
Subestructura Capitel	246	139	-	107	0,57
Fabricación Vigas U	2.286	2.005	-	281	0,88
Montaje Vigas U	1.424	829	-	595	0,58
Vanos U	116	71	-	45	0,61
Fabricación Segmentos V Cajón	123	10	-	113	0,08
Montaje Segmentos V Cajón	26	0	-	26	-

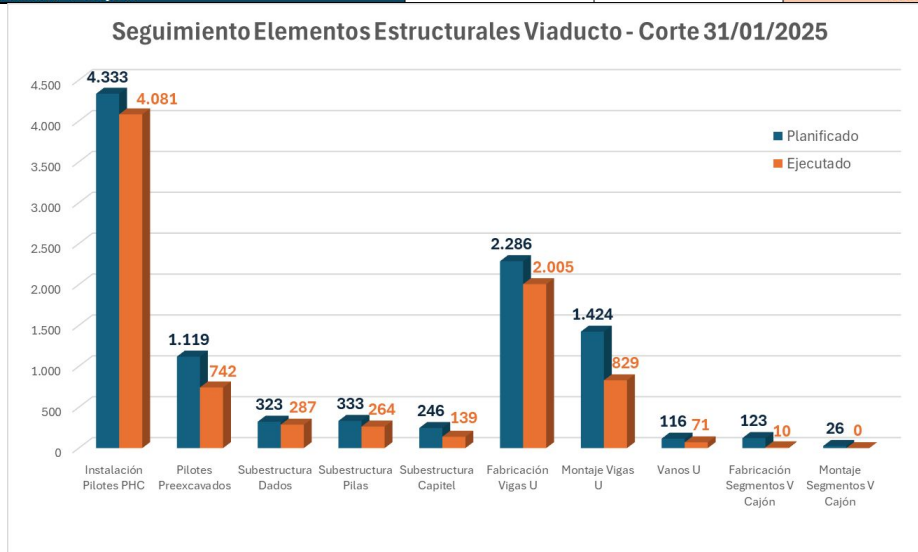

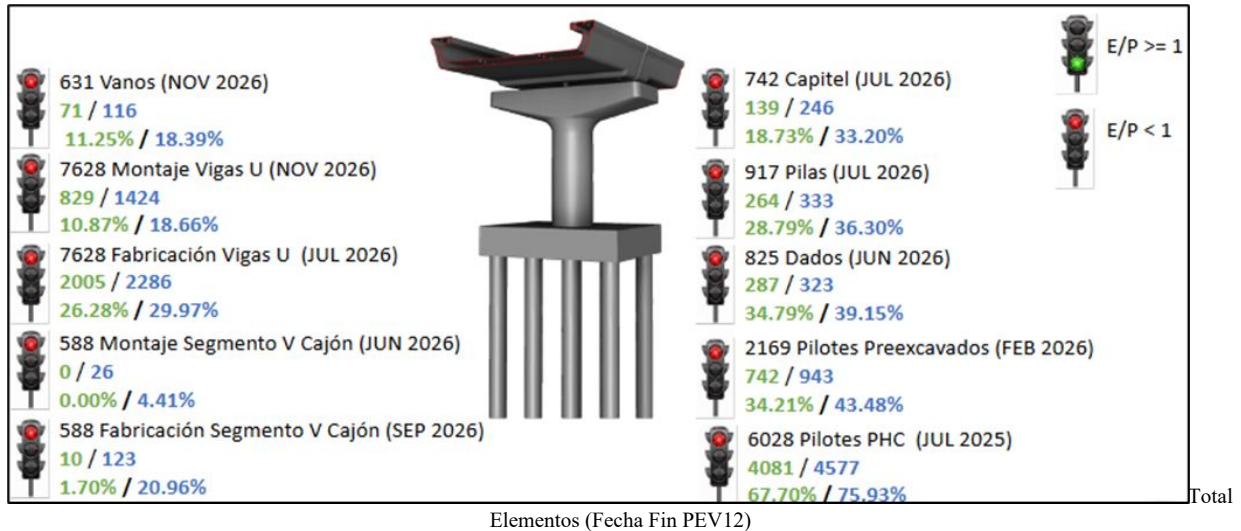

Meta Física Ejecutada / Meta Física Planificada
% Meta Física Ejecutada / % Meta Física Planificada

Índice de Desempeño del cronograma (SPI) del Contrato de Concesión:

A continuación, se analiza otro de los indicadores que proporciona información sobre el comportamiento del desempeño (Ejecutado/Programado) a lo largo de la etapa preoperativa del Contrato de Concesión (Índice de Desempeño del Cronograma (Schedule Performance Index, SPI):

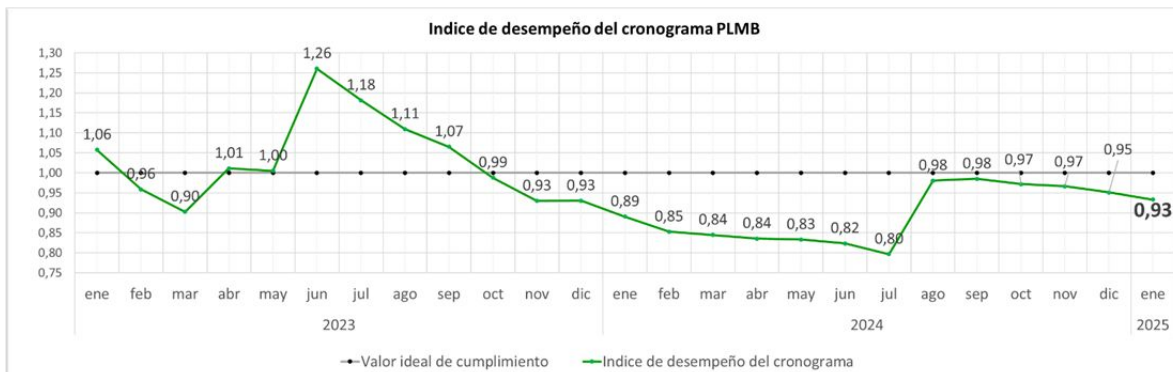

Análisis de la Ruta Crítica:

Analizando el desempeño mostrado por el concesionario ML1 en el desarrollo del viaducto como obra principal en proceso, se hace necesario reforzar actividades de la Ruta Crítica para este año 2025 de las actividades del viaducto y producción de prefabricados, que, conforme al seguimiento con corte del 31 de enero de 2025, registran desviaciones negativas. Con relación a las Unidades de Ejecución (UE) que se tienen en el proyecto, se presenta una desviación general de **-63 días** respecto a fecha de corte del periodo del presente informe.

De acuerdo con el seguimiento que se le realiza al PET V12 (No Objetado) a continuación, se muestra gráficamente el comportamiento de la ruta crítica:

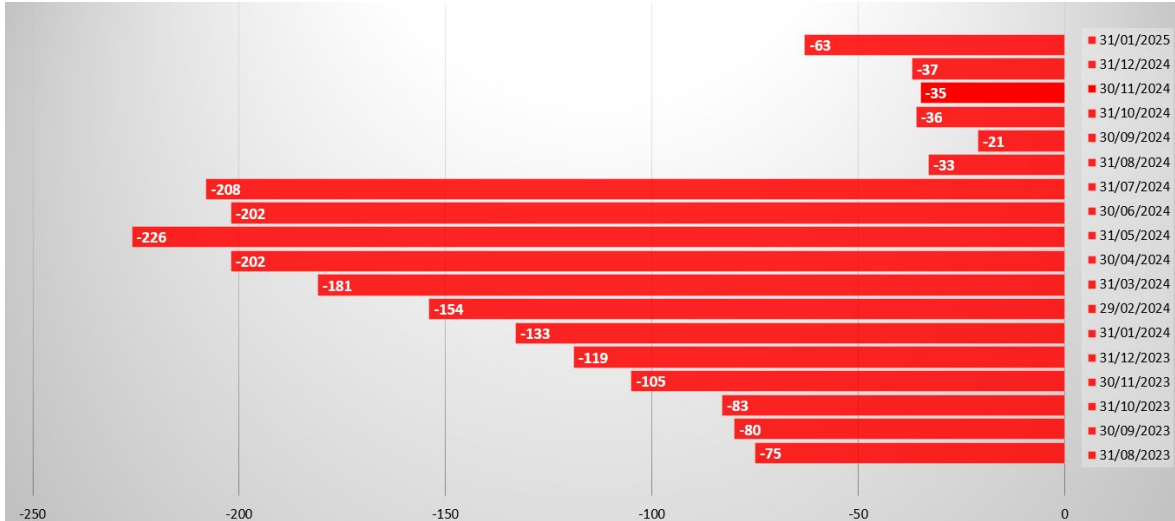

- Actividades en ruta crítica para el viaducto, comprenden desviaciones en actividades de prefabricación y cimentación.
- Como actividades sucesoras en ruta crítica para el viaducto, se impactan negativamente el desarrollo de subestructura, superestructura, malla vial y espacio público.
- Actividades en ruta crítica para Estaciones metro y edificios de Acceso, comprenden desviaciones en actividades de cimentación y estructura.

A la fecha de corte de 31 de enero de 2025, el Concesionario NO ha Finalizado las siguientes UE planificadas a terminar en el Q4 2024 en el PEV12:

N°	DESCRIPCIÓN	FECHA INICIO PLANEADA	FECHA FIN PLANEADA	% PLANEADO (P)	% EJECUTADO (E)	E/P	ESTADO
UE-150	Todos los trabajos necesarios para la realización del Tablero, de la viga en U del Viaducto, incluyendo todos los elementos y dispositivos de drenaje, a lo largo de la sección lineal mostrada en el Anexo 2 del AT 5. Todos los trabajos se desarrollan de acuerdo al AT 5. Sección de la Absc 2+480 a 2+790	20/06/2024	30/12/2024	100,00%	99,95%	1,00	EJECUCIÓN
UE-153	Todos los trabajos necesarios para la realización del Tablero, de la viga en U del Viaducto, incluyendo todos los elementos y dispositivos de drenaje, a lo largo de la sección lineal mostrada en el Anexo 2 del AT 5. Todos los trabajos se desarrollan de acuerdo al AT 5. Sección de la Absc 1+340 a 1+600	4/06/2024	7/12/2024	100,00%	99,95%	1,00	EJECUCIÓN
UE-156	Todos los trabajos necesarios para la realización del Tablero, de la viga en U del Viaducto, incluyendo todos los elementos y dispositivos de drenaje, a lo largo de la sección lineal mostrada en el Anexo 2 del AT 5. Todos los trabajos se desarrollan de acuerdo al AT 5. Sección	24/04/2024	8/11/2024	100,00%	99,95%	1,00	EJECUCIÓN

	INFORME MENSUAL DE INTERVENTORÍA				
	CONTRATO No. 148 DE 2020 INTERVENTORÍA INTEGRAL, TÉCNICA, ECONÓMICA, FINANCIERA, CONTABLE, JURÍDICA, ADMINISTRATIVA, OPERATIVA, PREDIAL, AMBIENTAL, SOCIAL Y DE SEGURIDAD SALUD EN EL TRABAJO PARA LA VIGENCIA DEL CONTRATO DE CONCESIÓN No. 163 DE 2019.				
	Código del Formato CSPLMB-FT-LFG-006	Vigencia del Formato 01/09/2024	Versión: V03	Pág. 35 de 1059	

N°	DESCRIPCIÓN	FECHA INICIO PLANEADA	FECHA FIN PLANEADA	% PLANEADO (P)	% EJECUTADO (E)	E/P	ESTADO
	de la Absc O+ 300 a 0+650						
UE-304	Adecuación de la malla vial existente - Estructuras intersecciones viales - Calle 72, Obras de acuerdo con AT 4,	17/09/2021	8/10/2024	100,00%	96,28%	0,96	EJECUCIÓN

* La EMB a través del oficio EXTS25-0000020, otorgó un periodo de 20 días para la UE150, el cual finalizó el 23/01/2025. Una vez puesta en disposición esta UE se cerró el periodo de cura y actualmente se encuentra en proceso de verificación.

* Para la UE153, la EMB a través del oficio EXTS24-0007707, otorgó un periodo de cura de 20 días, cuyo plazo venció el 31/12/2024. Una vez puesta en disposición esta UE se cerró el periodo de cura y actualmente se encuentra en proceso de verificación.

* La EMB a través del oficio EXTS24-0007552, otorgó un periodo de cura de 30 días para la UE156, cuyo plazo venció el 05/01/2025, sin evidenciarse su finalización, lo que conllevó a recomendar a la Entidad Inicio del Procedimiento Sancionatorio de que trata el Art 86 de la Ley 14 74 de 2011.

* El Concesionario realizó una solicitud de plazo adicional sin sanciones (sección 9.5 del Contrato de Concesión) de 60 días para UE304, extendiendo el plazo para el 07/12/2024 sin evidenciarse su finalización.

* La EMB a través del oficio EXTS24-0007620, otorgó un periodo de 45 días para la UE304: el cual se cumplió sin evidenciarse su finalización, lo que conllevó a recomendar a la Entidad, el Inicio del Procedimiento Sancionatorio de que trata el Art 86 de la Ley 14 74 de 2011.

El Concesionario ML1 planificó la finalización de las unidades de ejecución relacionadas a continuación para el primer trimestre (Q1 de 2025), en consecuencia, debe priorizar la notificación y la puesta disposición con el respectivo envío de la documentación soporte, ya que es importante resaltar que 8 de estas 9 UE son planificadas para ser retribuidas en el II trimestre del 2025:



N°	DESCRIPCIÓN	FECHA INICIO PLANEADA	FECHA FIN PLANEADA	% PLANEADO (P)	% EJECUTADO (E)	E/P	ESTADO
UE-125	Todos los trabajos necesarios para la realización del Tablero, de la viga en U del Viaducto, incluyendo todos los elementos y dispositivos de drenaje, a lo largo de la sección lineal mostrada en el Anexo 2 del AT 5. Todos los trabajos se desarrollan de acuerdo al AT 5. Sección de la Absc 11+880 a 12+230	6/11/2024	18/03/2025	72,87%	35,38%	0,49	EJECUCIÓN
UE-149	Todos los trabajos necesarios para la realización del Tablero, de la viga en U del Viaducto, incluyendo todos los elementos y dispositivos de drenaje, a lo largo de la sección lineal mostrada en el Anexo 2 del AT 5. Todos los trabajos se desarrollan de acuerdo al AT 5. Sección de la Absc 2+790 a 3+040	3/10/2024	31/03/2025	89,88%	83,44%	0,93	EJECUCIÓN
UE-151	Todos los trabajos necesarios para la realización del Tablero, de la viga en U del Viaducto, incluyendo todos los elementos y dispositivos de drenaje, a lo largo de la sección lineal mostrada en el Anexo 2 del AT 5. Todos los trabajos se desarrollan de acuerdo al AT 5. Sección de la Absc 2+050 a 2+480	30/05/2024	27/03/2025	61,64%	24,18%	0,39	EJECUCIÓN
UE-155	Todos los trabajos necesarios para la realización del Tablero, de la viga en U del Viaducto,	9/08/2024	24/02/2025	99,69%	99,88%	1,00	EJECUCIÓN

	INFORME MENSUAL DE INTERVENTORÍA				
	CONTRATO No. 148 DE 2020 INTERVENTORÍA INTEGRAL, TÉCNICA, ECONÓMICA, FINANCIERA, CONTABLE, JURÍDICA, ADMINISTRATIVA, OPERATIVA, PREDIAL, AMBIENTAL, SOCIAL Y DE SEGURIDAD SALUD EN EL TRABAJO PARA LA VIGENCIA DEL CONTRATO DE CONCESIÓN No. 163 DE 2019.				
	Código del Formato CSPLMB-FT-LFG-006	Vigencia del Formato 01/09/2024	Versión: V03	Pág. 36 de 1059	

N°	DESCRIPCIÓN	FECHA INICIO PLANEADA	FECHA FIN PLANEADA	% PLANEADO (P)	% EJECUTADO (E)	E/P	ESTADO
	incluyendo todos los elementos y dispositivos de drenaje, a lo largo de la sección lineal mostrada en el Anexo 2 del AT 5. Todos los trabajos se desarrollan de acuerdo al AT 5. Sección de la Absc 0+650 a 1+030						
UE-190	Sistema de alimentación eléctrica - Obra civil. El Concesionario deberá desarrollar todas las actividades necesarias para la construcción de la obra civil para las subestaciones requeridas para la alimentación eléctrica de la PLMB, incluida la obra civil para la conexión a la red eléctrica de suministro según lo establecido por la empresa prestadora del servicio. Las obras incluyen entre otras las siguientes actividades: vía de acceso, demoliciones, excavaciones, rellenos, cimentaciones, estructuras, acabados arquitectónicos, urbanismo, espacio público, conexión y redes de servicios públicos, red de comunicación y cerramiento, entre otras. Esta unidad corresponde al 20% de avance de las actividades de obra civil de las Subestaciones Receptoras (SER) para la solución implementada por el Concesionario.	27/02/2024	7/02/2025	99,13%	98,40%	0,99	EJECUCIÓN
UE-385	SER -Subestaciones receptoras. Instalación y montaje de equipos 1/3. Esta unidad corresponde al 30% de avance de los montajes de equipos de las Subestaciones Receptoras (SER) para la solución implementada por el Concesionario.	21/10/2024	27/03/2025	64,62%	65,00%	1,01	EJECUCIÓN
UE-398	SET Patio Taller -Suministros de todos los equipos para la subestación de acuerdo con el AT 8.	14/09/2024	23/01/2025	100,00%	100,00%	1,00	FINALIZADA
UE-514	Señalización y control de trenes - Suministros de todos los equipos de acuerdo con el AT 8. Sección 0+000 a 5+760	16/12/2024	15/03/2025	50,67%	20,00%	0,39	EJECUCIÓN
UE-580	Material rodante - Pruebas en fábrica primer tren - fabricar, suministrar y realizar las pruebas del primer tren en fábrica en presencia del personal de la EMB y/o de quien ésta designe para tal fin. Desarrollo de los trabajos de acuerdo al AT 7.	23/04/2024	30/03/2025	64,04%	75,70%	1,18	EJECUCIÓN

9 Unidades de Ejecución a Finalizar en Q1 2025 – PEV12

Las desviaciones reportadas con corte al 31 de enero de 2025, se han incrementado progresivamente, sin que se evidencien acciones correctivas inmediatas, eficaces y oportunas como lo es el incremento de los rendimientos y recursos en las obras en curso, tendientes a superar los atrasos registrados; de tal manera que se minimice la desviación negativa que mensualmente se registra a efectos de cumplir con la finalización de la Fase de Construcción dentro del Plazo contractual del 14 de septiembre de

		INFORME MENSUAL DE INTERVENTORÍA				
		CONTRATO No. 148 DE 2020 INTERVENTORÍA INTEGRAL, TÉCNICA, ECONÓMICA, FINANCIERA, CONTABLE, JURÍDICA, ADMINISTRATIVA, OPERATIVA, PREDIAL, AMBIENTAL, SOCIAL Y DE SEGURIDAD SALUD EN EL TRABAJO PARA LA VIGENCIA DEL CONTRATO DE CONCESIÓN No. 163 DE 2019.				
Código del Formato	Vigencia del Formato	Versión:	Pág. 37 de 1059			
CSPLMB-FT-LFG-006	01/09/2024	V03				

2027, por cuanto de persistir las desviaciones negativas, esta Interventoría estima un posible desplazamiento de la Fase de Construcción de aproximadamente 63 días, debido al impacto de actividades de la ruta crítica del componente de Viaducto.

Activity ID	Activity Name	BL Project Start	BL Project Finish	Schedule % Complete	Performance % Complete	Total Float
Total		30-Mar-23	12-Mar-28	23.65%	11.16%	-63
+	Viaducto (Estructuras, BRT y Superestructura)	25-Jan-24	27-Apr-27	22.02%	6.81%	-63
+	Patio Taller (Adecuación, Edificios, Urbanismo)	27-May-24	15-Sep-26	57.33%	54.82%	-54
+	Estructuras Complementarias	26-Sep-23	15-Apr-27	74.05%	53.7%	-53
+	Estaciones Metro y Edificios de Acceso	25-Sep-24	19-Aug-27	13.19%	4.15%	-56
+	Malla Vial y Espacio Público	31-Jul-25	14-Sep-27	0%	0%	-53
+	Sistemas y Equipos	21-Oct-24	19-Aug-27	5.22%	4%	-59
+	Material Rodante	11-Jan-25	08-Oct-26	6.1%	11.71%	-9
+	No Modificadorio 8	30-Mar-23	12-Mar-28	73.19%	30.18%	-63

2.2.3. Seguimiento financiero



Se presentan los valores No Objetados por la EMB al corte del presente informe, los cuales se encuentran en proceso de pago.

Componente de la Retribución	Unidad	Valor efectivo Trimestre (valores dic 2017)	Valor efectivo Trimestre (valores corrientes)
Componente A (UE 28, 74, 83, 86, 91)	COP	67.655.610.000,00	101.134.386.884,03
Componente B (UE 398)	USD	1.635.480,00	2.093.774,50
Componente C	COP	8.640.041.520,00	12.377.938.145,40
Componente D:		2.396.844.280,91	3.571.998.400,86
<i>Adecuación y reparación de desvíos</i>	COP	2.396.844.280,91	3.571.998.400,86
<i>Redes a cargo del Concesionario</i>	COP		
<i>Intersecciones especiales</i>	COP		-
Componente E	COP	3.632.683.950,00	5.430.285.293,81
Componente F	COP	-	-
Componente G	COP	-	-
Componente H	COP	-	-
Componente I	COP	-	-
TOTAL COP	COP	82.325.179.750,91	122.514.608.724,10
TOTAL USD		1.635.480,00	2.093.774,50
TOTAL TPEs			56.375

Retribución cuarto trimestre 2024

Se encuentra en proceso de ajuste el cálculo del subcomponente D – Adecuación y Reparación de Desvíos, ya que fue Objetado el cálculo por parte de la EMB.

Adicionalmente, se incluyó en la Retribución del IV trimestre de 2024, el pago de los recursos líquidos por valor de COP 5.478.896.993,35 por concepto de los derechos sobre los 96.358 TPEs transferidos en el mes de noviembre de 2024.

	INFORME MENSUAL DE INTERVENTORÍA				
	CONTRATO No. 148 DE 2020 INTERVENTORÍA INTEGRAL, TÉCNICA, ECONÓMICA, FINANCIERA, CONTABLE, JURÍDICA, ADMINISTRATIVA, OPERATIVA, PREDIAL, AMBIENTAL, SOCIAL Y DE SEGURIDAD SALUD EN EL TRABAJO PARA LA VIGENCIA DEL CONTRATO DE CONCESIÓN No. 163 DE 2019.				
	Código del Formato CSPLMB-FT-LFG-006	Vigencia del Formato 01/09/2024	Versión: V03	Pág. 38 de 1059	

A continuación, se presenta la Retribución causada a favor del Concesionario hasta el IV trimestre de 2024.

Componente de la Retribución	Unidad	Valor máximo	Valor Trimestre IV 2024	Acumulado IV 2024	% acumulado
Componente A	COP dic 2017	4.070.000.000,00	67.655.610.000,00	651.761.660.000,00	16,0138%
Componente B	USD dic 2017	990.000.000	1.635.480,00	168.561.360,00	17,0264%
Componente C	COP dic 2017		8.640.041.520,00	19.715.923.392,96	
Componente C	TPEs	2.400.000	56.375	152.733,00	6,3639%
Componente D:					
<i>Adecuación y reparación de desvíos</i>	<i>COP dic 2017</i>	<i>67.000.000.000</i>	<i>2.396.844.280,91</i>	<i>8.027.270.778,71</i>	<i>11,9810%</i>
<i>Redes a cargo del Concesionario</i>	<i>COP dic 2017</i>	<i>171.700.000.000</i>	<i>En revisión</i>	<i>5.938.647.947,36</i>	<i>3,4587%</i>
<i>Intersecciones especiales</i>	<i>COP dic 2017</i>	<i>95.300.000.000</i>		-	0%
Componente E	COP dic 2017	45.000.000.000	3.632.683.950,00	14.992.848.000,00	33,3174%
Componente F	COP dic 2017	264.550.000.000	-	-	0%
Componente G	COP dic 2017	1.485.550.000.000	-	-	0%
Componente H	COP dic 2017 trimestre	34.918.750.000	-	-	0%
Componente I	COP dic 2017	1.400.000.000.000	-	-	0%

Retribución acumulada

o **Subcomponente D – Ítems de obra no previstos (INP)**

En cuanto a los ítems de obra no previstos (INP), es importante aclarar que se trata de actividades que no estaban previstas dentro del componente D del Contrato de Concesión (apéndices técnicos AT13 y AT16), lo que obliga al Concesionario a solicitar el INP para aprobación de EMB; una vez aprobado, acordar el precio unitario expresado en pesos constantes del Mes de Referencia (2017), teniendo en cuenta precios comparables del mercado o análisis de precios unitarios cuando a ello hubiere lugar. De acuerdo con los ítems de obra no previstos presentados por el Concesionario y aprobados por la Entidad, se ha iniciado el trámite de fijación de precios, sin que a la fecha se haya logrado un acuerdo entre EMB y el Concesionario con relación a los precios de los INP.

En este contexto, la Interventoría realizó un ejercicio de análisis de precios de mercado publicados por entidades del distrito como IDU y EAAB, INVIAS, en aras de avanzar en un acuerdo entre Las Partes que permita el reconocimiento de obras ejecutadas, de manera que se mitiguen los posibles efectos negativos que pudiesen derivarse de posibles reclamaciones anunciadas por el Concesionario en relación con los INP; por otro lado se realizó un análisis de precios unitarios (APU) de aquellos precios

	INFORME MENSUAL DE INTERVENTORÍA			
	CONTRATO No. 148 DE 2020 INTERVENTORÍA INTEGRAL, TÉCNICA, ECONÓMICA, FINANCIERA, CONTABLE, JURÍDICA, ADMINISTRATIVA, OPERATIVA, PREDIAL, AMBIENTAL, SOCIAL Y DE SEGURIDAD SALUD EN EL TRABAJO PARA LA VIGENCIA DEL CONTRATO DE CONCESIÓN No. 163 DE 2019.			
	Código del Formato CSPLMB-FT-LFG-006	Vigencia del Formato 01/09/2024	Versión: V03	

que no se encuentran en la base de datos de dichas entidades, con el propósito de brindar a la Entidad recomendaciones para la toma de decisiones.

A continuación, se lista el resumen del estado de la recomendación de los ítems No Previstos presentados por el Concesionario con corte al 30 de enero de 2025:

ESTADO DE ÍTEMS NO PREVISTOS NOTIFICADOS POR EL CONCESIONARIO		
Descripción	Recomendación de Interventoría	Concepto de EMB
ACEPTADOS	628	625
RECHAZADOS	632	634
REQUIERE AJUSTAR	150	112
ANULADO	70	70
EN REVISIÓN	218	219
PENDIENTE CONCEPTO EMB POR SOLICITUD DE INFORMACIÓN A ML1		38
TOTAL INP PRESENTADOS POR EL CONCESIONARIO	1.698	1.698

En el mes de enero de 2025, el Concesionario no presentó a la EMB ninguno de los análisis de precios unitarios de los ítems de obra no previstos Aceptados por la Entidad.

En línea con lo establecido en el procedimiento para la inclusión de Ítems no Previstos, definida en la Sección 9.10 del Contrato de Concesión, a la fecha del presente informe la EMB remitió al Concesionario dos Actas de Fijación de Precios Unitarios de Ítems No Previstos: Acta No. 01 de Fijación de Precios Unitarios de Ítems No Previstos (EXTS24-0003949 del 28/06/2024) y Acta No. 02 de Fijación de Precios Unitarios de Ítems No Previstos (EXTS24-0005446 del 21/08/2024).

2.2.4. Seguimiento jurídico

Durante el mes de enero, la Interventoría empleó las herramientas conminatorias definidas en el Contrato de Concesión No. 163 de 2019, con el fin de exigir al Concesionario el cumplimiento de las obligaciones contractuales que se encontraban en situación de posible incumplimiento; en este sentido, la Interventoría recomendó Plazos de cura a la EMB por los presunto incumplimientos en relación con el plazo máximo establecido en el PEV 12 para la finalización de la UE 150 (Finalización de las obras de construcción de todos los trabajos necesarios para la realización del tablero, de la viga en U del viaducto, incluyendo todos los elementos y dispositivos de drenaje, a lo largo de la sección lineal mostrada en el anexo 2 del AT 5. Absc 2+480 a 2+790), observaciones al informe SST No. 12 VFF Fase de Construcción (1 al 31 de julio de 2024), observaciones al informe SST No. 13 VEE de construcción (1 al 31 de agosto de 2024), observaciones al informe SST No. 14 VCC de construcción (1 al 30 de septiembre de 2024), obligación establecida en la sección 2.9 literal G. “Cooperar con los empleados, asesores o agentes que determine la EMB, con el Interventor, con otros contratistas que desarrollen obras en la zona de influencia del proyecto, con representantes de las entidades multilaterales” y

	INFORME MENSUAL DE INTERVENTORÍA				
	CONTRATO No. 148 DE 2020 INTERVENTORÍA INTEGRAL, TÉCNICA, ECONÓMICA, FINANCIERA, CONTABLE, JURÍDICA, ADMINISTRATIVA, OPERATIVA, PREDIAL, AMBIENTAL, SOCIAL Y DE SEGURIDAD SALUD EN EL TRABAJO PARA LA VIGENCIA DEL CONTRATO DE CONCESIÓN No. 163 DE 2019.				
	Código del Formato CSPLMB-FT-LFG-006	Vigencia del Formato 01/09/2024	Versión: V03	Pág. 40 de 1059	

recomendación de plazo de cura por el presunto incumplimiento a las obligaciones establecidas en el Apéndice Técnico 15, Capítulo 2, Numeral 2.1 Literal (LL) Romanito (VI) del Contrato de Concesión, relativa a las condiciones de mantenimiento de la viga lanzadora número 3.



Por otra parte, se informó a la EMB, acerca de la superación de otros presuntos incumplimientos que fueron objeto de plazos de cura, relacionados con el presunto incumplimiento al plazo máximo establecido en el PEV 12 para la finalización de la UE 153 (Finalización de las obras de construcción de todos los trabajos necesarios para la realización del tablero, de la viga en U del viaducto, incluyendo todos los elementos y dispositivos de drenaje, a lo largo de la sección lineal mostrada en el anexo 2 del AT 5. Absc 1+340 A 1+600), y presunto incumplimiento al plazo máximo establecido en el PEV para la finalización de la UE 150 (Finalización de las obras de construcción de todos los trabajos necesarios para la realización del tablero, de la viga en U del viaducto, incluyendo todos los elementos y dispositivos de drenaje, a lo largo de la sección lineal mostrada en el anexo 2 del AT 5. Absc 2+480 a 2+790), toda vez que actualmente se encuentran en proceso de Verificación por parte de la Interventoría (Sección 9.15 del Contrato de Concesión).

Además, la Interventoría mantuvo informada a la EMB y al Concesionario acerca de las situaciones evidenciadas que pueden afectar el cumplimiento del Contrato de Concesión, mediante los siguientes comunicados de Avisos, Alertas y Advertencias:

COMPONENTES DEL PROYECTO	AVISOS	ALERTAS	ADVERTENCIAS DE PRESUNTO INCUMPLIMIENTO	TOTAL, GENERAL
Ambiental/SST	1	29	19	49
Construcción	-	13	31	44
Cronograma	-	1	13	14
E&D	-	2	3	5
Interfaces	5	1	24	30
Redes	-	2	13	15
Social	-	9	9	18
Tránsito	-	1	16	17
Calidad	-	6	-	6
Jurídica	-	2	-	2
Total, general	6	66	128	200

2.2.5. Principales actividades en obra

En enero del presente año 2025, se continuó con la instalación de dovelas de viga U a lo largo del corredor, se alcanzaron 2 km de viaducto formado por dovelas vigas U, ejecutando el cruce con la

	INFORME MENSUAL DE INTERVENTORÍA				
	CONTRATO No. 148 DE 2020 INTERVENTORÍA INTEGRAL, TÉCNICA, ECONÓMICA, FINANCIERA, CONTABLE, JURÍDICA, ADMINISTRATIVA, OPERATIVA, PREDIAL, AMBIENTAL, SOCIAL Y DE SEGURIDAD SALUD EN EL TRABAJO PARA LA VIGENCIA DEL CONTRATO DE CONCESIÓN No. 163 DE 2019.				
	Código del Formato CSPLMB-FT-LFG-006	Vigencia del Formato 01/09/2024	Versión: V03	Pág. 41 de 1059	

Avenida NQS con la Avenida Primero de Mayo e iniciando la colocación de dovelas en el sector de la Calle Octava Sur, encontrándose operativas 7 vigas lanzadoras durante el periodo del presente informe.

En la **planta de prefabricados** de vigas cajón, ubicada en patio y taller, se fabricaron 9 segmentos de vigas cajón, 6 de ellos correspondientes con la estación 1 del sector Gibraltar, que forma parte del primer tramo de pruebas de señalización y control y operación de trenes que incluye los primeros 5760 metros.

En Patio y Taller, las actividades se centraron en el avance en la construcción de los edificios, se inició la construcción del edificio de control de acceso; en el edificio de hall de cocheras se finalizó el montaje de la estructura principal y se continuó con la construcción de la fachada de mampostería, instalación de puesta a tierra, montaje de correas metálicas y se inició el montaje de la cubierta metálica. En el edificio de mantenimiento de infraestructura, se realizaron actividades de excavación, fundida de zapatas, vigas de cimentación y pedestales. En los edificios de locales técnicos se realizó el montaje de la estructura metálica. En la **SET**, se realizó el montaje de la estructura metálica de fachada e instalación de redes MEP y HVAC. En la **SER 1**, se continuó con las actividades de estucado, aplicación de graniplast y se realizó el armado del equipo GIS.

Con respecto a la **subestructura del viaducto**, en WF1 y WF2, se realizaron actividades de fundida de columnas en el tramo de viaducto de la Estación 2 y 5 e Interestación 3, 4 y 6 (Avenida Villavicencio y Avenida Primero de Mayo), incluyendo la ejecución de 9 capiteles en estos tramos. En WF3 y WF4, las actividades de concentraron en la Interestación 9 y 10, en el sector de Sena, con la ejecución de dados de cimentación, columnas y capiteles. En WF5 y WF6, se avanzaron las actividades de la subestructura en la Avenida Caracas, sobre la Interestación 14 e Interestación 15, con la fundida de columnas de la futura estación BRT y ejecución de capiteles en el sector de la Calle 26. Actualmente el Concesionario cuenta con 11 equipos de preexcavados y 6 equipos de PHC operativos, distribuidos a lo largo de todo el corredor.

En relación con la **vía férrea**, se continuó con el transporte de rieles y durmientes desde los puertos de Cartagena y Buenaventura hasta los sitios de acopio destinados dentro de Patio Taller del Metro de Bogotá; los trabajos de construcción de la vía férrea de pruebas, ubicada en Patio y Tallera, avanzarán una vez que el Concesionario atienda las observaciones relacionadas con el material dispuesto en la rasante en cuanto a su capacidad portante, impermeabilidad, durabilidad, homogeneidad, uniformidad y metodología constructiva.

En las **estaciones de pasajeros metro**, se llegó a nivel de plataforma en las estaciones 1 y 6, nivel sobre el que irán colocadas las vigas metálicas que conforman los andenes de acceso y las vigas cajón de concreto que se servirán de soporte para la superestructura del viaducto en el tramo interno de las estaciones. En la estación 2, se ejecutaron pilotes correspondientes con la nave central y pantallas del edificio de acceso ascendente. En la estación 3, 4 y 7 se continuaron con las actividades de pantallas y barretes de los edificios de acceso. En la estación 5, se comenzó con la excavación y armado de acero

	INFORME MENSUAL DE INTERVENTORÍA			
	CONTRATO No. 148 DE 2020 INTERVENTORÍA INTEGRAL, TÉCNICA, ECONÓMICA, FINANCIERA, CONTABLE, JURÍDICA, ADMINISTRATIVA, OPERATIVA, PREDIAL, AMBIENTAL, SOCIAL Y DE SEGURIDAD SALUD EN EL TRABAJO PARA LA VIGENCIA DEL CONTRATO DE CONCESIÓN No. 163 DE 2019.			
	Código del Formato CSPMB-FT-LFG-006	Vigencia del Formato 01/09/2024	Versión: V03	

para las vigas de cimentación. En la estación 8 se continuaron con las actividades de cimentación. En el resto de las estaciones se continuaron con las actividades preliminares, traslado de redes y trabajos de cimentación, incluyendo el inicio de actividades en la estación 15 y 16. A corte de 31 de enero de 2025, se presentan desviaciones negativas en algunas estaciones que el concesionario debe corregir mediante planes de contingencia.

En la **intersección especial de la Avenida 68**, el Concesionario avanzó en la demolición de la estructura del tablero del puente existente, continuando con la ejecución de la subestructura del puente sur.

En el **Intercambiador de la Calle 72** se realizaron actividades de paisajismo, zonas verdes y urbanismo; y se avanzaron en las actividades de iluminación en el deprimido. En diciembre de 2024, la Interventoría recomendó a la EMB un plazo de cura de 45 días para que el Concesionario, finalice las actividades de esta Unidad de Ejecución; cumplido el Plazo de Cura, el Concesionario no finalizó el 100% de la UE 304, situación que conlleva al Inicio del Proceso Administrativo Sancionatorio de que trata el Art 86 de la Ley 1477 de 2011 y que actualmente se encuentra en curso.

2.2.6. Estado de otros Estudios y Diseño de Detalle

Estado de Otros Estudios y Diseños de Detalle: Se tiene que, el 11 % se encuentra en proceso de ajustes por parte del Concesionario, el 3% se encuentran en revisión por interventoría y el 86% se encuentra no objetados.

Los pendientes de no objeción se concentran principalmente en los siguientes componentes:

- Estaciones Metro en: Arquitectura, estructuras y MEP.
- Obra civil de Subestaciones SER, SET Y CTE.
- Sistemas Metro Ferroviarios: RAMS, Canalizaciones.

Se requiere que el Concesionario cumpla con la entrega de estos Otros Estudios y Diseños a más tardar cinco (5) días antes del inicio de las obras que lo requieran, de conformidad con el Acuerdo de Transacción No. 1 pactado entre EMB y Concesionario.

Para este mes de enero de 2025, se ha logrado la no objeción en 12 componentes, con lo cual quedan pendientes 41 paquetes de diseño por alcanzarla.

Ajuste y/o Modificaciones a los diseños: Con el objetivo de solucionar situaciones detectadas en campo al momento de ejecutar el proyecto, mejorar los rendimientos, disminuir áreas de afectaciones viales y residenciales, entre otros, el Concesionario ha realizado, notificado y presentado a la Interventoría cambios sustanciales (cambios en el diseño no objetado en criterios o parámetros de diseño), y cambios no sustanciales (aclaración en detalles constructivos). Se precisa que la Interventoría ha informado al Concesionario que no dará por terminadas ni recibidas las obras que no se hayan ejecutado de

	INFORME MENSUAL DE INTERVENTORÍA				
	CONTRATO No. 148 DE 2020 INTERVENTORÍA INTEGRAL, TÉCNICA, ECONÓMICA, FINANCIERA, CONTABLE, JURÍDICA, ADMINISTRATIVA, OPERATIVA, PREDIAL, AMBIENTAL, SOCIAL Y DE SEGURIDAD SALUD EN EL TRABAJO PARA LA VIGENCIA DEL CONTRATO DE CONCESIÓN No. 163 DE 2019.				
	Código del Formato CSPLMB-FT-LFG-006	Vigencia del Formato 01/09/2024	Versión: V03	Pág. 43 de 1059	

conformidad con los diseños no objetados o que no tengan el sustento técnico que justifique los cambios introducidos a los diseños definitivos, diseños estos con NO OBJECCIÓN y planos validos para implementación son condición estricta para el inicio y ejecución de obras.

Durante el mes de enero de 2025 el Concesionario presentó 5 cambios sustanciales y 38 solicitudes de cambios no sustanciales, centrándose los mismos en el componente de estructuras y de geotecnia, especialmente en WF1, WF2, WF6 a su paso por la Avenida Caracas.

Frente a la obligación de obtener la no objeción de los Otros Estudios y Diseños, se han generado multiples alertas y advertencias por los atrasos del Concesionario en realizar los ajustes a los Otros Eyd en aras de obtener su no objeción en los términos establecidos en la sección 8.2, 8.3 del Contrato de Concesión, con ocasión a las observaciones del interventor, por cuanto a pesar de haberse acordado entre las partes (EMB y ML1) en el Acta de Transacción 1, (2)(II), que el Concesionario estaría obligado a “ Obtener la no objeción de los Estudios y diseños de detalle principales y de los Otros Estudios y Diseños de Detalle, que la la fecha de suscripción del presente acuerdo no cuenten con no objeción por parte de la Interventoria del Contrato, a mas tardar cinco (5) días de antelación al Inicio de la ejecución de las Obras, actividades y fabricación de equipos relacionados con dichos estudios y diseños”, el Concesionario no ha realizado los Ajustes a los diseños para lograr su no objeción, con la **debida antelación, ni de forma oportuna, organizada, completa y con la calidad exigida**, de tal manera que cinco días antes de la fecha de inicio prevista para la ejecución de las actividades constructivas relacionadas, se cuente con los diseños no objetados, en V00 y debidamente transmitidos en Aconex, situación que genera reprocesos en el inicio de algunas Unidades de Ejecución, que a su vez, podrían impactar en la fecha prevista para la Finalización de la Fase de Construcción (14 septiembre 2027).

A continuación, se relacionan las UE que a la fecha no cuentan con Otros EYD no objetados y que conforme al P:E Vigente (V.12) debian iniciar actividades en el mes de Septiembre, octubre, noviembre, diciembre de 2024 y enero 2025.

UE 2024														
MES	UNIDADES DE EJECUCIÓN													
sep-24	UE056	UE075	UE079	UE143	UE192	UE315	UE333	UE343	UE353	UE357	UE398			
oct-24	UE034	UE037	UE065	UE124	UE139	UE145	UE149	UE191	UE203	UE249	UE294	UE305	UE317	UE319
nov-24	UE041	UE123	UE125	UE144	UE154	UE302	UE313	UE321	UE323	UE329	UE361	UE364	UE367	UE583
dic-24	UE044	UE047	UE062	UE068	UE080	UE126	UE142	UE148	UE195	UE197	UE237	UE242	UE281	UE291
												UE327	UE363	UE369
													UE513	UE514
														UE584

UE2025														
MES	UNIDADES DE EJECUCIÓN													
ene-25	UE055	UE137	UE138	UE172	UE178	UE188	UE293	UE371	UE373	UE585				

UEXXX	UE FINALIZADA		NO OBJETADO
UEXXX	UE NO INICIADA		OBJETADO
UEXXX	UE EN EJECUCIÓN		

2.2.7. Interfaces

Durante los últimos periodos se han implementado iniciativas enfocadas en impulsar la correcta y pronta resolución de las interfaces en fase de diseño. Es importante destacar que el objetivo principal de los últimos periodos ha sido optimizar la metodología establecida para la gestión y resolución de las interfaces en fase de diseño. Por esta razón, fue posible un avance progresivo y su evolución, que refleja un avance cuantitativo en los indicadores clave.



	Interfaces por etapa	Programadas PEV-12 (Dic-31)	Retraso	% de retraso	Adelantadas (no eran planeadas)
60%	372	372	0	0,00%	
90%	1665	1241	110	8,86%	101
100%	1885	512	17	3,32%	65
Post-Diseño	22	16	5		
TOTAL	3644	2141	132		

2.2.8. Gestión de Seguridad y Salud en el Trabajo

La información contenida en este apartado se refiere al periodo del 1 al 31 de diciembre de 2024, debido a que el Concesionario ML1 envía el reporte a mes vencido; con la información reportada por el Concesionario, se realiza el seguimiento y verificación del personal en obra, estableciendo que para dicho periodo se tenían 9797 trabajadores activos, 1095 trabajadores retirados y 1237 trabajadores rotativos, a continuación, se presenta la discriminados en cada uno de los frentes de trabajo:

TIPO	BUILDING	GENERAL	JV	REDES	RIELES	WS1	WS2	WS3	WS4 CHEC
# trabajadores nuevos	793	86	7	65	27	447	252	76	280
# trabajadores antiguos	1673	664	91	533	10	1782	786	593	1632
# de trabajadores retirados	325	56	14	37	1	234	102	110	182
# de trabajadores ingreso/retiro	0	4	0	9	4	0	0	0	17
# de trabajadores rotativos	220	256	101	26	0	282	168	104	80
TOTAL PERSONAL CONTRATO	3011	1066	213	670	42	2745	1308	883	2191
	12129								
TOTAL PERSONAL ACTIVO (Antiguo+ nuevos)	2466	750	98	598	37	2229	1038	669	1912
	9797								
TOTAL RETIROS	1095								

Seguimiento personal del proyecto

	INFORME MENSUAL DE INTERVENTORÍA				
	CONTRATO No. 148 DE 2020 INTERVENTORÍA INTEGRAL, TÉCNICA, ECONÓMICA, FINANCIERA, CONTABLE, JURÍDICA, ADMINISTRATIVA, OPERATIVA, PREDIAL, AMBIENTAL, SOCIAL Y DE SEGURIDAD SALUD EN EL TRABAJO PARA LA VIGENCIA DEL CONTRATO DE CONCESIÓN No. 163 DE 2019.				
	Código del Formato CSPLMB-FT-LFG-006	Vigencia del Formato 01/09/2024	Versión: V03	Pág. 45 de 1059	

Se informa que para el periodo de reporte se presentaron 8 accidentes laborales, 4 en patio y taller, 1 en WF1, 2 en WF2 y 1 en el frente de obra de WF5. La Interventoría requirió de manera constante al Concesionario, el cumplimiento de la normativa SST y solicitó la aplicación de correctivos internos y a los Contratistas y Subcontratistas en los casos que se incumpla con la normatividad SST.

2.2.9. Sistema Metro – Ferroviario y MR



La fabricación de las tres primeras unidades de la flota de la PLMB sigue en proceso con desfase con relación al programa previsto. En este período, prácticamente se ha culminado la fabricación del primer tren, estando pendiente ajustes finales. Debido al feriado por el año nuevo de China, las pruebas del primer tren se iniciarán de forma continua en la semana del 10/02/2025.

Referente a las actividades de fabricación y pruebas, se tiene el siguiente estado al final de este período:

	INFORME MENSUAL DE INTERVENTORÍA				
	CONTRATO No. 148 DE 2020 INTERVENTORÍA INTEGRAL, TÉCNICA, ECONÓMICA, FINANCIERA, CONTABLE, JURÍDICA, ADMINISTRATIVA, OPERATIVA, PREDIAL, AMBIENTAL, SOCIAL Y DE SEGURIDAD SALUD EN EL TRABAJO PARA LA VIGENCIA DEL CONTRATO DE CONCESIÓN No. 163 DE 2019.				
	Código del Formato CSPLMB-FT-LFG-006	Vigencia del Formato 01/09/2024	Versión: V03		Pág. 46 de 1059

ESTADO DE AVANCE DE LAS PRUEBAS DE SISTEMAS METROFERROVIARIOS			
COMPONENTE	PREVISIÓN / PROGRAMACIÓN		ESTADO
	FABRICACIÓN / ADQUISICIÓN / DESARROLLO	PRUEBAS	
MATERIAL RODANTE	Componentes Tipo	Pruebas FAI: por finalizar 1 de 220	Sigue en proceso acorde a programación. Previsión de término abr/2025
	Tren Tipo (3 und)	Pruebas Tipo y Serie: Nov/24 a May/25	Debido a retrasos en la fabricación, el inicio efectivo de las pruebas será en 10/02/2025. Los detalles de los retrasos se presentan en el anexo k.ii.5-6 Estado de Avance de la Fabricación de Sistemas Metro Ferroviarios y Material Rodante.
SISTEMA DE PUERTAS DE ANDÉN Y PLATAFORMA	1er Artículo y Lote de 2 estaciones	Pruebas FAI: Dic/24	Pruebas concluidas en dic/24
		Pruebas Serie 2 estaciones: Ene/25	Prevista para final de febrero e inicio de marzo/25
SISTEMA DE ALIMENTACIÓN DE ENERGÍA ELECTRICA SET PATIO TALLER	Conjunto equipos SET	FAT: Oct/24	Pruebas concluidas en nov/24
TERCER RÍEL	Tercer riel y accesorios y elementos de fijación	FAT Tercer Riel: 17 al 25/09/24	Pruebas concluidas
		FAT Accesorios y elementos instalación: 07 al 11/10/24	Pruebas concluidas
SISTEMA DE SEÑALIZACIÓN Y CONTROL (CBTC)	<ul style="list-style-type: none"> - Equipo de Detección de Riel Roto (BRDE) - Sistema de Transmisión de Datos (DTS) Regiones 1 y 2: <ul style="list-style-type: none"> - Gabinete de distribución de energía y entrada de cables (DCC/BEC) - Control automático de trenes de la región (RATC) - Señales - Sistema Controlador de Objetos (OCS) - Motores de aguja Región 1 <ul style="list-style-type: none"> - Supervisión automática del tren (ATS) 	BRDE: Sept/24 OCS: previstas para Oct/24 (aún sin definición) Señales: Dic/24 DCC, BEC, RATC, Motores: Nov/24 DTS: Nov – Dic/24	Las pruebas del BRDE del 1er equipo fueron concluidas.
			La inspección y pruebas de los gabinetes RATC, RRS, DTS y DCC/BEC fueron concluidas en dic/24. Las pruebas de los OCS de las regiones 1 y 2 están previstas para feb/25 Las pruebas de las señales están previstas para marzo25 Las pruebas de los accionadores de desvío (motores) aún no tienen previsión.
SISTEMAS DE CONTROL Y SUPERVISIÓN (SCS)	Servidores y equipos CCO y CCO -R y software	Previsión Dic/24	Las pruebas fueron concluidas en dic/24
EQUIPOS DE PATIO TALLER	2 vehículos auxiliares	Previsión Feb/25	Se han realizado entre oct y dic/24 pruebas de resistencia estática/estructural de elementos del vehículo multipropósito (MPV), del vagón porta bobinas y del vehículo porta bobinas de cable (marcos del bogies y carrocería).
	9 equipos	Previsión Mar- Abr/25	Permanece la programación prevista
SISTEMA DE PEAJE/CONTROL DE ACCESO	Pruebas Prototipo	Previsión Dic/24	Pruebas concluidas en dic/24
	Pruebas Tipo	Previsión Feb – Mar/25	Permanece la previsión
SISTEMA DE TELECOMUNICACIONES	FAT de los equipos de TEL, RMS, RBA, GRA, CRO, SIP, SAP y CCTV	Previsión Nov - Dic/24	Pruebas concluidas en dic/24
	FAT de los equipos de comunicación a bordo	Previsión Dic/24	Pruebas concluidas en dic/24
	FAT de las IHM, SCA y SGO:	Previsión: Mar - Abr/25	Permanece la previsión
SISTEMA DE RADIOCOMUNICACIONES	Equipos Radio	Previsión Nov/24	Pruebas concluidas

Como aspectos prioritarios relacionados con MR y SMF se mantienen:

	INFORME MENSUAL DE INTERVENTORÍA				
	CONTRATO No. 148 DE 2020 INTERVENTORÍA INTEGRAL, TÉCNICA, ECONÓMICA, FINANCIERA, CONTABLE, JURÍDICA, ADMINISTRATIVA, OPERATIVA, PREDIAL, AMBIENTAL, SOCIAL Y DE SEGURIDAD SALUD EN EL TRABAJO PARA LA VIGENCIA DEL CONTRATO DE CONCESIÓN No. 163 DE 2019.				
	Código del Formato CSPLMB-FT-LFG-006	Vigencia del Formato 01/09/2024	Versión: V03	Pág. 47 de 1059	

- La necesidad de que se resuelva la divergencia de entendimiento entre el Concesionario y la Interventoría al respecto de las pruebas del primer tren (UE 581), en cuanto a la obligatoriedad de que el recorrido en sitio se realice en modo de conducción automática (UTO). Está previsto para el próximo período una nueva ronda de discusiones técnicas entre el Concesionario, Alstom, EMB e Interventoría para buscar llegar a un entendimiento común.
- La necesidad de que se consoliden los detalles y el alcance de las pruebas del Sistema de Señalización referente a la UE 520, por la implicación que esto tiene con las facilidades necesarias para dichas pruebas. Esta definición está vinculada a la divergencia de la UE 581.

En el primer semestre de 2025 se intensificarán las actividades de Material Rodante y Sistemas Metroferroviarios, estando programado de acuerdo con el Plan de Ejecución V12 vigente, el inicio y culminación de 37 unidades de ejecución, de acuerdo con la distribución indicada a continuación:

Sistema de Energía: UE-383, UE-384, UE-385, UE-388, UE-389, UE-383, UE-390, UE-394, UE-396, UE-411, UE-412, UE-413, UE-414, UE-415, UE-416, UE-417, UE-418, UE-419, UE-420, UE-421, UE-422, UE-423, UE-424, UE-425, UE-426, UE-432.



EPT: UE-377 y UE-378.

Señalización: UE-512, UE-514, UE-520.

MR: UE-580, UE-581, UE-585, UE-586, UE-587, UE-588, UE-589.

2.2.10. Seguimiento a los riesgos



En este apartado se establece una clasificación de los principales riesgos incluidos en el periodo de enero 2025, realizando una comparación con respecto al mes de diciembre de 2024:

	INFORME MENSUAL DE INTERVENTORÍA			
	CONTRATO No. 148 DE 2020 INTERVENTORÍA INTEGRAL, TÉCNICA, ECONÓMICA, FINANCIERA, CONTABLE, JURÍDICA, ADMINISTRATIVA, OPERATIVA, PREDIAL, AMBIENTAL, SOCIAL Y DE SEGURIDAD SALUD EN EL TRABAJO PARA LA VIGENCIA DEL CONTRATO DE CONCESIÓN No. 163 DE 2019.			
	Código del Formato CSPLMB-FT-LFG-006	Vigencia del Formato 01/09/2024	Versión: V03	

	diciembre-24	NIVEL R.S/PGRV03
1	Inicio tardío de obras o retraso significativo por gestiones técnicas u operativas de obra	12
2	Obstáculo en el movimiento o protección de los TR (Redes en responsabilidad de ML 1)	9
3	Retrasos u omisión de permisos y licencias, gestión de ML1	9
4	Problemas de logística operativa (transporte) de insumos, personal, equipos, maquinaria, vehículos o materiales durante transporte en infraestructura externa o durante maniobras	9
5	Falla en la implementación de Planes de Manejo de Tránsito	9
6	Acciones de hecho en contra del proyecto por razones sociales, políticas, económicas medio ambientales u otras que detienen o afectan la ejecución de las obras.	6
7	Diseño (-Oportunidad -Calidad -Cumplimiento normativo/ Legal -Ejecutable - construible - Cambios o ajustes)	6
8	Ocurrencia de accidentes en zonas de trabajo acciones propias acciones previsibles (diferentes a los provocados en el SE16)	6
9	Disposición de tierras, lotes, tardía o con impedimentos para la ejecución de los trabajos	6
10	Daños a infraestructuras de servicios públicos o a terceros durante la construcción	6
PROMEDIO NIVEL DE RIESGO		7.80

	enero-25	NIVEL R.S/PGRV03
	Inicio tardío de obras o retraso significativo por gestiones técnicas u operativas de obra	12
	Obstáculo en el movimiento o protección de los TR (Redes en responsabilidad de ML 1)	9
	Problemas de logística operativa (transporte) de insumos, personal, equipos, maquinaria, vehículos o materiales durante transporte en infraestructura externa o durante maniobras	9
	Falla en la implementación de Planes de Manejo de Tránsito	9
	Retrasos u omisión de permisos y licencias, gestión de ML1	6
	Acciones de hecho en contra del proyecto por razones sociales, políticas, económicas medio ambientales u otras que detienen o afectan la ejecución de las obras.	6
	Disposición de tierras, lotes, tardía o con impedimentos para la ejecución de los trabajos	6
	Ocurrencia de accidentes en zonas de trabajo acciones propias acciones previsibles (diferentes a los provocados en el SE16)	6
	Diseño (-Oportunidad -Calidad -Cumplimiento normativo/ Legal -Ejecutable - construible - Cambios o ajustes)	6
	Daños a infraestructuras de servicios públicos o a terceros durante la construcción	6
PROMEDIO NIVEL DE RIESGO		7.50

Durante el periodo del presente informe, se mantuvo el riesgo por inicio tardío de obras o retrasos significativos por gestiones técnicas u operativas de obra en estaciones Metro y el Viaducto, debido a los bajos rendimientos en la planta de prefabricados e instalación de dovelas de vigas U; por otro lado, disminuyó el nivel de riesgo de retrasos u omisión de permisos y licencias, gestión de ML1, debido al cumplimiento de las licencias de intervención ambiental.

	INFORME MENSUAL DE INTERVENTORÍA				
	CONTRATO No. 148 DE 2020 INTERVENTORÍA INTEGRAL, TÉCNICA, ECONÓMICA, FINANCIERA, CONTABLE, JURÍDICA, ADMINISTRATIVA, OPERATIVA, PREDIAL, AMBIENTAL, SOCIAL Y DE SEGURIDAD SALUD EN EL TRABAJO PARA LA VIGENCIA DEL CONTRATO DE CONCESIÓN No. 163 DE 2019.				
	Código del Formato CSPLMB-FT-LFG-006	Vigencia del Formato 01/09/2024	Versión: V03	Pág. 49 de 1059	

2.3. Información legal del Contrato de Concesión

Verificado el Cumplimiento de los requisitos para la suscripción del Acta de Inicio exigidas en la Sección 2.4 del Contrato de Concesión, se suscribió el Acta de Inicio del Contrato, en la ciudad de Bogotá D.C., a los veinte (20) días del mes de octubre de 2020, así mismo se validó la información contenida en el Acta previo a su suscripción.

Así mismo, el 25 de julio de 2023 se suscribió el Acta de inicio de la Fase de Construcción del Contrato de Concesión.

a) Número del Contrato de Concesión

Contrato No. 163 de 2019

b) Objeto

De acuerdo con la Sección 2.2 del Contrato No. 163 de 2019:

“El presente Contrato de Concesión tiene por objeto el otorgamiento de una concesión para que, de conformidad con lo previsto en este Contrato, el Concesionario, por su cuenta y riesgo, lleve a cabo todas las actividades necesarias para la financiación, Estudios y Diseños de Detalle Principales y Otros Estudios y Diseños de Detalle, ejecución de las Obras de Construcción, Obras de la Fase Previa, Obras de Edificaciones, Obras para Redes a Cargo del Concesionario, Obras de Adecuación y Reparación de Desvíos, Obras para Intersecciones Especiales, la Operación y el Mantenimiento del Proyecto, la Gestión Social y Ambiental, la Reversión Parcial y la Reversión de la infraestructura correspondiente a la PLMB, así como la financiación, diseño, instalación, suministro, pruebas individuales y de conjunto, Certificaciones, puesta en marcha, Operación, reposición, Mantenimiento y Reversión del Material Rodante y de los Sistemas Metro-Ferroviosos y la prestación del servicio público de transporte férreo de pasajeros en Bogotá, a través de la PLMB.



El alcance físico del Proyecto se describe, entre otros, en los Apéndices Técnicos 4, 5, 6, 7, 8, 9, 10, 12, 13, 16 y 18.”

c) Fecha de suscripción del Contrato de Concesión

Noviembre 27 de 2019

d) Fecha de inicio del Contrato de Concesión

Octubre 20 de 2020

	INFORME MENSUAL DE INTERVENTORÍA			
	CONTRATO No. 148 DE 2020 INTERVENTORÍA INTEGRAL, TÉCNICA, ECONÓMICA, FINANCIERA, CONTABLE, JURÍDICA, ADMINISTRATIVA, OPERATIVA, PREDIAL, AMBIENTAL, SOCIAL Y DE SEGURIDAD SALUD EN EL TRABAJO PARA LA VIGENCIA DEL CONTRATO DE CONCESIÓN No. 163 DE 2019.			
	Código del Formato CSPLMB-FT-LFG-006	Vigencia del Formato 01/09/2024	Versión: V03	

e) Fecha de terminación del Contrato de Concesión (si fuere aplicable)

No aplica para este periodo

f) Plazo, prórrogas, suspensiones, ampliaciones y reiniciación del Contrato de Concesión

El término del Contrato, de acuerdo con las Secciones 2.5 y 2.6, transcurrirá entre la Fecha de Inicio, es decir el 21 de octubre 2020 y la fecha en que termine la Etapa de Reversión. La ejecución del Contrato cuenta con tres Etapas:

I. Etapa Preoperativa:

De acuerdo con el modificatorio 7 suscrito el 26 de diciembre de 2022 se modificó la sección 2.6 literal (a) romanillo (i), en sus numerales (2), (3) y (4); las fechas de inicio y finalización de la Etapa Preoperativa del proyecto PLMB², así:

Actividad	Fecha Inicio	Fecha máxima para finalización de la Fase
Fase previa	20/10/2020 (Suscripción Acta de Inicio Contrato de Concesión)	30/03/2023
Fase de Construcción	(25-07-2023) (suscripción del Acta de Inicio de la Fase de Construcción)	14/09/2027
Fase de Pruebas, Certificaciones y puesta en Marcha	Inicia con la suscripción del Acta de Inicio de la Fase de Pruebas, Certificaciones y Puesta en Marcha.	14/03/2028



b) Etapa de Operación y Mantenimiento: Inicia con la suscripción del Acta de Terminación de la Fase de Pruebas, Certificaciones y Puesta en Marcha y se extiende hasta la Fecha de Terminación de la Etapa de Operación y Mantenimiento.

c) Etapa de Reversión: Inicia con la conclusión de la Etapa de Operación y Mantenimiento y concluye con la suscripción del Acta de Reversión.

Dado que todo término tiene únicamente alcance estimativo, el inicio y conclusión de toda Fase y Etapa dependerá del cumplimiento de los requisitos establecidos para el efecto en el Contrato. No obstante, en cualquier caso, la Fecha de Terminación de la Etapa de Operación y Mantenimiento ocurrirá al cumplirse el año veinte (20) contado a partir de la suscripción del Acta de Terminación de la Fase de Pruebas, Certificaciones y Puesta en Marcha; y la etapa de Reversión al vencerse el Término Máximo de la Etapa de Reversión, es decir ciento ochenta (180) Días contados a partir de la Fecha de Terminación de la Etapa de Operación y Mantenimiento.

No. DE MODIFICACIÓN	FECHA	MODIFICACION REALIZADA
---------------------	-------	------------------------



² según modificatorio 7

	INFORME MENSUAL DE INTERVENTORÍA			
	CONTRATO No. 148 DE 2020 INTERVENTORÍA INTEGRAL, TÉCNICA, ECONÓMICA, FINANCIERA, CONTABLE, JURÍDICA, ADMINISTRATIVA, OPERATIVA, PREDIAL, AMBIENTAL, SOCIAL Y DE SEGURIDAD SALUD EN EL TRABAJO PARA LA VIGENCIA DEL CONTRATO DE CONCESIÓN No. 163 DE 2019.			
	Código del Formato CSPLMB-FT-LFG-006	Vigencia del Formato 01/09/2024	Versión: V03	

No. DE MODIFICACIÓN	FECHA	MODIFICACION REALIZADA
Modificación No. 1	07 de enero de 2020	Se modificó la Sección 19.1 literal (d) romanillo (iii) al Contrato de Concesión.
Modificación No. 2	09 de marzo de 2020	Se modificó la Sección 1.61 y 1.113 del Capítulo I "Definiciones", las Sección 2.4(b)(iv),2.4(b)(viii) y 2.4(b)(ix) del Capítulo II "Aspectos Generales del Contrato" y la Sección 5.2(g)(iii)(l) del Capítulo V "Patrimonio Autónomo.
Suspensión No. 1	08 de abril de 2020	Se ordena la suspensión por un periodo de tres meses, todos los plazos de las obligaciones necesarias para la suscripción del Acta de Inicio, contenidos en el Contrato de Concesión y sus modificatorios, que no hayan sido cumplidas con anterioridad a la suscripción del Acta de suspensión.
Suspensión No. 2	05 de agosto de 2020	De manera adicional a la suspensión de plazos pactada en el acta de suspensión de plazos suscrita el 8 de abril de 2020, las Partes acuerdan suspender, por un término de cuarenta (40) Días, contados a partir de la suscripción de la presente acta, el plazo para la suscripción del Contrato de Material Rodante, como ese plazo se define en la Sección 2.4(b)(ix) del Contrato de Concesión.
Modificación No. 3	12 noviembre de 2020	por medio del cual se ajustó y/o aclaró la obligación del Concesionario de presentar las hojas de vida del personal mínimo durante la Fase Previa y de Construcción (Sección 5.2, literal (b) y (f), Sección 5.3 (c) y (d) del Apéndice Técnico 14 y Sección 2.5 Literales (c, d, e y f) del Apéndice Técnico 15.
Modificación No. 4	16 de junio de 2021	El 16 de junio de 2021, se suscribió Modificadorio No. 4 al Contrato de Concesión por medio del Cual se Modificó: <ul style="list-style-type: none"> - Las fechas máximas incluidas en la <i>Tabla 3 Programación de puesta a disposición del Espacio Público</i> del Apéndice Técnico 12. - Las fechas máximas incluidas en la <i>Tabla 4 Programación de puesta a disposición de los Predios</i> del Apéndice Técnico 12. - Las duraciones máximas para la Fase Previa incluidas en la <i>Tabla 1 Hitos para el Plan de Ejecución del Apéndice Técnico 17.</i> - Así mismo se acordó que el Concesionario ajustará el Plan de Ejecución no objetado por EMB, solamente en lo que guarde relación directa con las nuevas fechas máximas incluidas en las Cláusulas Primera, Segunda y Tercera del presente documento, y lo presentará dentro de los diez (10) días siguientes al perfeccionamiento de esta modificación para no objeción por parte de la Interventoría y que las 22 interferencias de TELEFONICA identificadas como: TEL01, TEL04, TEL05, TEL06, TEL07, TEL08, TEL09, TEL10, TEL20, TEL22, TEL23, TEL24, TEL25, TEL26, TEL27, TEL28, TEL29, TEL30, TEL31, TEL32, TEL33 y TEL34, usuarias de las redes secundarias de ENEL – CODENSA, se trasladarán por parte de EMB, una vez ML1 haya trasladado las redes secundarias de ENEL – CODENSA que las contiene.
Modificación No. 5	22 de octubre de 2021	El 22 de octubre de 2021, se suscribió Modificadorio No. 5 al Contrato de Concesión por medio del Cual se Modificó: <ul style="list-style-type: none"> - Se modificó el numeral 3.1 Deprimido de la Calle 72, de la Sección 4, del Apéndice Técnico 4. - Se modificó la Clausula 3.1 del Apéndice Técnico 18. - Se modificó la Clausula 3.2 del Apéndice Técnico 18. - Se modificó la Clausula 2.7 del anexo del Apéndice Técnico 18. - Se modificó el numeral 7 de la sección 4 del Apéndice Técnico 4, asumiendo y firmando el acta de puesta a disposición de la infraestructura temporal, asumiendo la administración, operación, mantenimiento periódico y rutinario y demás intervenciones que se requieran.
Modificación No. 6	21 de octubre de 2022	El 21 de octubre de 2022, se suscribió Modificadorio No. 6 al Contrato de Concesión por medio del cual se modificó: <ol style="list-style-type: none"> 1) Literal a del numeral 7.2 del contrato de concesión. 2) Literal c del numeral 9.1 del contrato de concesión. 3) Literal b del numeral 11. 1 del contrato de concesión. 4) literal e del capítulo II del apéndice técnico 12.

	INFORME MENSUAL DE INTERVENTORÍA			
	CONTRATO No. 148 DE 2020 INTERVENTORÍA INTEGRAL, TÉCNICA, ECONÓMICA, FINANCIERA, CONTABLE, JURÍDICA, ADMINISTRATIVA, OPERATIVA, PREDIAL, AMBIENTAL, SOCIAL Y DE SEGURIDAD SALUD EN EL TRABAJO PARA LA VIGENCIA DEL CONTRATO DE CONCESIÓN No. 163 DE 2019.			
	Código del Formato CSPLMB-FT-LFG-006	Vigencia del Formato 01/09/2024	Versión: V03	

No. DE MODIFICACIÓN	FECHA	MODIFICACION REALIZADA
		<p>5) tabla 3 programación de puesta a disposición del espacio público. plazos máximos, y tabla 4 programación de puesta a disposición de los predios del apéndice técnico 12.</p> <p>6) tabla 1 número y destinación general de predios del apéndice 12.</p> <p>7) anexo 1 del apéndice 12.</p> <p>8) último inciso del numeral 6.9 del apéndice técnico 7.</p> <p>9) literal d al numeral 8.2.4.12 sí programa para la construcción del tejido urbano de la primera línea del metro de Bogotá del anexo 1 del apéndice técnico 15.</p> <p>10) viñeta 13 del numeral 6.7 del apéndice técnico 16 sección 1.</p> <p>11) segunda viñeta del subtítulo proyecto de protección a bienes inmuebles o infraestructura pública o privada- actas de vecindad, del literal b numeral 8.2.4.7 programa de protección A la infraestructura y bienes de terceros del anexo 1 del apéndice 15.</p> <p>12) adicionar el numeral 2.13 a la sección 1.1 del apéndice técnico 6.</p> <p>13) literal b de la sección 16.12 del contrato de concesión.</p> <p>14) romanito i del literal b de la sección 16.8 del contrato de concesión.</p> <p>15) adicionar y modificar la sección 1.154.1 del contrato.</p> <p>16) literal F del numeral 9.16 de la sección 9 del contrato de concesión.</p> <p>17) literales f, i del numeral 3.2.</p> <p>18) romanillos v y vi Literal a numeral 3.3 del apéndice técnico 3 adicionar romanillos viii y ix al literal a del numeral 3.3 del apéndice técnico 3.</p> <p>19) literal b del capítulo II y IV del apéndice técnico 17.</p> <p>20) adicionar Literal c al capítulo VI del apéndice técnico 17.</p> <p>21) tabla 1 del romanito i del literal b del capítulo VII del apéndice técnico 17.</p> <p>22) eliminar literal j del numeral dos del apéndice técnico 19.</p> <p>23) interferencias telefónicas del modificatorio 4.</p> <p>24) sección 6.2 del apéndice técnico 7.</p> <p>25) sección 6.3 del apéndice técnico 7.</p> <p>26) sección 6.4 del apéndice técnico 7.</p> <p>27) numeral dos del románico iv de literal g de la sección 5.2 y adicional numeral 5 del contrato de concesión.</p> <p>28) romanito ii del literal b de la sección 3.1 del apéndice técnico 15 e inciso único del literal a numerales 1 y dos del románico i del literal a, literal b, el romanillo i del literal e, literal F todos de la sección 4.2 del contrato de concesión.</p> <p>29) adicionar romanito iv a literal a de sección 9.8 del contrato de concesión.</p> <p>30) Literal F y g de la sección 9.8 del contrato de concesión.</p> <p>31) las fórmulas establecidas en el romanito iii del literal G y romanito iii de literal h de la sección 3.2 del contrato de concesión.</p> <p>32) literal a de la sección 112 del contrato de concesión.</p> <p>33) sección 11.4 del contrato de concesión.</p> <p>34) antepenúltimo párrafo (página 11) numeral 3 del apéndice técnico cuatro secciones 1.</p> <p>35) adicionar capítulo IX al apéndice técnico 20.</p>
Modificación No. 7	26 de diciembre de 2022	<p>El 26 de diciembre de 2022, se suscribió Modificatorio No. 7 al Contrato de Concesión por medio del cual se modificó:</p> <ul style="list-style-type: none"> - Sección 2.6 "Etapas de ejecución contractual a) (i) etapa preoperativa, numeral 2, 3, y 4 del contrato de concesión. - Sección 7.2, literal a del contrato de concesión. - Sección 9.1, literal c, y d del contrato de concesión. - Sección 9.2 literal s del contrato de concesión. - Sección 11.1, literal b del contrato de concesión. - Sección 12.4, literales a y b del contrato de concesión. - Modificar el título de la columna 3 de la tabla 1 del romanito i del literal b del

	INFORME MENSUAL DE INTERVENTORÍA			
	CONTRATO No. 148 DE 2020 INTERVENTORÍA INTEGRAL, TÉCNICA, ECONÓMICA, FINANCIERA, CONTABLE, JURÍDICA, ADMINISTRATIVA, OPERATIVA, PREDIAL, AMBIENTAL, SOCIAL Y DE SEGURIDAD SALUD EN EL TRABAJO PARA LA VIGENCIA DEL CONTRATO DE CONCESIÓN No. 163 DE 2019.			
	Código del Formato CSPLMB-FT-LFG-006	Vigencia del Formato 01/09/2024	Versión: V03	



No. DE MODIFICACIÓN	FECHA	MODIFICACION REALIZADA
		capítulo VII del apéndice técnico 17. - Corregir la sección 16.6, literal b, romanito i, subnumeral 4 del contrato de concesión. - Modificar la sección 16.5 c del contrato de concesión.
Transacción No. 1	21 de julio de 2023	El 21 de julio de 2023 entre la EMB y el Concesionario se suscribió la Transacción No. 1 en la cual se solucionaron controversias y eliminar cualquier litigio eventual relacionado con las diferencias presentes o futuras a las que se hizo mención en el documento.
Modificación No. 8	1 de agosto de 2024	El 1 de agosto de 2024, se suscribió el modificatorio No. 8 al Contrato de Concesión por medio del cual se modificó: <ul style="list-style-type: none"> - Sección 1.154,3 “componentes del plan de ejecución”. - Adicionar el literal (b) al numeral 3.3 “gestión de cronograma”. - Modificar el literal (f) del numeral 9.16 de la sección 9 del contrato de concesión. - Modificar el literal (a) del capítulo IV – REVISIONES, ACTUALIZACIONES O MODIFICACIONES AL PLAN DE EJECUCION del apéndice técnico 17. - Modificar los ordinales (III), (V), (VI), (VIII), (IX) y (X) del literal (a) numeral 3.3 “gestión de cronograma” del capítulo III “plan de gestión del proyecto” del apéndice técnico 3. - Se incorpora el Anexo 1 al apéndice técnico 3. - Modificación a los planes de acción vigentes. - Transición a la programación contenida en el plan de ejecución V12. - Modificar la sección 6.2 “Colores exteriores de los trenes” del apéndice técnico 7 “Especificaciones técnicas de diseño, fabricación y suministro de material rodante”. - Modificar el numeral 6.3 “colores interiores de los trenes” del apéndice técnico 7 “Especificaciones técnicas de diseño, fabricación y suministro de material rodante”, incorporado mediante la modificación No. 6. - Modificar el numeral 6.4 “silletería y amoblamiento interior” del apéndice técnico 7 “Especificaciones técnicas de diseño, fabricación y suministro de material rodante”.

g) Valor del Contrato de Concesión, haciendo una descripción de las adiciones y modificaciones que hayan suscrito la EMB con el Concesionario

Conforme a la Sección 2.3(a) del Contrato de Concesión “El Valor Estimado del Contrato será la suma de trece billones ochocientos treinta mil millones de pesos (COP \$13.830.000.000.000) constantes del Mes de Referencia, que corresponde al presupuesto estimado de inversión del Proyecto.” Siendo el Mes de Referencia diciembre del año 2017.

h) Relación de actas definidas en el Contrato de Concesión, que hayan sido suscritas durante el respectivo periodo.



No aplica para este periodo

	INFORME MENSUAL DE INTERVENTORÍA				
	CONTRATO No. 148 DE 2020 INTERVENTORÍA INTEGRAL, TÉCNICA, ECONÓMICA, FINANCIERA, CONTABLE, JURÍDICA, ADMINISTRATIVA, OPERATIVA, PREDIAL, AMBIENTAL, SOCIAL Y DE SEGURIDAD SALUD EN EL TRABAJO PARA LA VIGENCIA DEL CONTRATO DE CONCESIÓN No. 163 DE 2019.				
	Código del Formato CSPLMB-FT-LFG-006	Vigencia del Formato 01/09/2024	Versión: V03		Pág. 54 de 1059



- i) Relación de las Notificaciones enviadas al Concesionario en relación con presuntos incumplimientos, así como las multas impuestas y los Plazos de Cura que hayan sido otorgados al Concesionario, en el periodo respectivo, por el incumplimiento de cualquier obligación señalada en el Contrato de Concesión. Estas deberán discriminarse por tipo, evento generador, Plazo de Cura; de acuerdo con lo señalado en el Anexo 5 del Contrato de Concesión

1. Plazos de Cura



ITEM	DESCRIPCIÓN			
Recomendación de Plazo de Cura otorgado	En el mes de enero de 2025 se realizó seguimiento de las recomendaciones de plazos de cura, respecto las siguientes obligaciones del proyecto PLMB:			
	FECHA	COMUNICADO	ASUNTO	RESPUESTA EMB
	23/08/2024 3/10/2024	L1T1-INT-CE-24-3769 L1T1-INT-CE-24-4475	RECOMENDACIÓN DE PLAZO DE CURA POR EL PRESUNTO INCUMPLIMIENTO DE LA OBLIGACIÓN ESTABLECIDA EN LA SECCIÓN 2.9 LITERAL (G) Y EL NUMERAL 2.2 OBLIGACIONES DEL CONCESIONARIO LITERAL (X) DEL CONTRATO DE CONCESIÓN 163 DE 2019. ENTREGA DEL PLAN DE INSTRUMENTACIÓN DE RED MATRIZ, EL/LOS INFORME/S DE INSTALACIÓN DE INSTRUMENTACIÓN GEOTÉCNICA Y EL/LOS INFORME/S DE MONITOREO EFECTUADO/S EN LO RECORRIDO DEL AÑO 2024 DE LAS REDES MATRICES Y TRONCALES.	EXTS24-0006635
	10/09/2024 17/10/2024 1/11/2024	L1T1-INT-CE-24-4036 L1T1-INT-CE-24-4720 L1T1-INT-CE-24-5120	RECOMENDACIÓN DE PLAZO DE CURA POR EL PRESUNTO INCUMPLIMIENTO DE LAS OBLIGACIONES ESTABLECIDAS EN EL NUMERAL 2.2 LITERALES (A) Y (C) DEL APENDICE TECNICO 13 DEL CONTRATO DE CONCESIÓN Y EL ARTICULO 48 DE LA LEY 1682 DE 2013. PROTECCIÓN DE INFRAESTRUCTURA DE REDES EXISTENTE PROYECTO PLMB.	EXTS24-0007264
	03/10/2024	L1T1-INT-CE-24-4458	RECOMENDACIÓN DE PLAZO DE CURA POR EL PRESUNTO INCUMPLIMIENTO A LAS OBLIGACIONES ESTABLECIDAS EN LA SECCIÓN 2.9 LITERAL (G) CONTRATO DE CONCESION ENTREGA ACTA DE CONCILIACIÓN DE CANTIDADES DE LOS MESES JULIO Y AGOSTO DE 2024 PARA RETRIBUCION DEL COMPONENTE D SUBCOMPONENTE OBRAS PARA REDES A CARGO DEL CONCESIONARIO TERCER TRIMESTRE DE 2024.	EXTS24-0006585
	07/11/2024 12/11/2024	L1T1-INT-CE-24-5190 L1T1-INT-CE-24-5287	RECOMENDACIÓN DE PLAZO DE CURA POR PRESUNTO INCUMPLIMIENTO DE LA OBLIGACION ESTABLECIDA EN LA SECCIÓN 2.9 LITERAL G). (Entrega de información)	EXTS24-0007553
	13/11/2024	L1T1-INT-CE-24-5306	RECOMENDACIÓN DE PLAZO DE CURA POR EL PRESUNTO INCUMPLIMIENTO AL PLAZO	EXTS24-0007552

	INFORME MENSUAL DE INTERVENTORÍA			
	CONTRATO No. 148 DE 2020 INTERVENTORÍA INTEGRAL, TÉCNICA, ECONÓMICA, FINANCIERA, CONTABLE, JURÍDICA, ADMINISTRATIVA, OPERATIVA, PREDIAL, AMBIENTAL, SOCIAL Y DE SEGURIDAD SALUD EN EL TRABAJO PARA LA VIGENCIA DEL CONTRATO DE CONCESIÓN No. 163 DE 2019.			
	Código del Formato CSPLMB-FT-LFG-006	Vigencia del Formato 01/09/2024	Versión: V03	

ITEM	DESCRIPCIÓN				
				MÁXIMO ESTABLECIDO EN EL PLAN DE EJECUCIÓN VIGENTE V.12 PARA LA FINALIZACIÓN DE LA UE UE156. - FINALIZACIÓN DE LAS OBRAS DE CONSTRUCCIÓN DE TODOS LOS TRABAJOS NECESARIOS PARA LA REALIZACIÓN DEL TABLERO, DE LA VIGA EN U DEL VIADUCTO, INCLUYENDO TODOS LOS ELEMENTOS Y DISPOSITIVOS DE DRENAJE, A LO LARGO DE LA SECCIÓN LINEAL MOSTRADA EN EL ANEXO 2 DEL AT 5. TODOS LOS TRABAJOS SE DESARROLLAN DE ACUERDO CON EL AT 5. SECCIÓN DE LA ABSC 0+300 A 0+650 – UE156.	
	10/12/2024	L1T1-INT-CE-24-5939		RECOMENDACIÓN DE PLAZO DE CURA POR PRESUNTO INCUMPLIMIENTO DEL CONCESIONARIO A LAS OBLIGACIONES ESTABLECIDAS EN LA CLAUSULA DECIMA SEXTA- “ DEFINICIONES DE PLAN DE ACCIÓN Y PLAN DE EJECUCIÓN” (1.154.2 “PLAN DE EJECUCIÓN”) Y CLAUSULA VIGÉSIMA “HITOS PARA EL PLAN DE EJECUCIÓN”, TABLA 1 “HITOS PARA EL PLAN DE EJECUCIÓN” “DURACIÓN MÁXIMA PARA CUMPLIMIENTO DEL HITO.- DÍAS CONTADOS A PARTIR DE LA SUSCRIPCIÓN DEL ACTA DE INICIO DE LA FASE DE CONSTRUCCIÓN” DEL MODIFICATORIO No. 6 DEL CONTRATO DE CONCESIÓN No.163 DE 2019 HITO UE 304.	EXTS24-0007620
	10/12/2024	L1T1-INT-CE-24-5940		RECOMENDACIÓN DE PLAZO DE CURA POR EL PRESUNTO INCUMPLIMIENTO AL PLAZO MÁXIMO ESTABLECIDO EN EL PLAN DE EJECUCIÓN VIGENTE V.12 PARA LA FINALIZACIÓN DE LA UE UE153. - FINALIZACIÓN DE LAS OBRAS DE CONSTRUCCIÓN DE TODOS LOS TRABAJOS NECESARIOS PARA LA REALIZACIÓN DEL TABLERO, DE LA VIGA EN U DEL VIADUCTO, INCLUYENDO TODOS LOS ELEMENTOS Y DISPOSITIVOS DE DRENAJE, A LO LARGO DE LA SECCIÓN LINEAL MOSTRADA EN EL ANEXO 2 DEL AT 5. TODOS LOS TRABAJOS SE DESARROLLAN DE ACUERDO CON EL AT 5. SECCIÓN DE LA ABSC 1+340 A 1+600 – UE153.	EXTS24-0007707
	02/01/2025	L1T1-INT-CE-25-0014		RECOMENDACIÓN DE PLAZO DE CURA POR EL PRESUNTO INCUMPLIMIENTO AL PLAZO MÁXIMO ESTABLECIDO EN EL PLAN DE EJECUCIÓN VIGENTE V.12 PARA LA FINALIZACIÓN DE LA UE UE150. - FINALIZACIÓN DE LAS OBRAS DE CONSTRUCCIÓN DE TODOS LOS TRABAJOS NECESARIOS PARA LA REALIZACIÓN DEL TABLERO, DE LA VIGA EN U DEL VIADUCTO, INCLUYENDO TODOS LOS ELEMENTOS Y	EXTS25-0000020

	INFORME MENSUAL DE INTERVENTORÍA			
	CONTRATO No. 148 DE 2020 INTERVENTORÍA INTEGRAL, TÉCNICA, ECONÓMICA, FINANCIERA, CONTABLE, JURÍDICA, ADMINISTRATIVA, OPERATIVA, PREDIAL, AMBIENTAL, SOCIAL Y DE SEGURIDAD SALUD EN EL TRABAJO PARA LA VIGENCIA DEL CONTRATO DE CONCESIÓN No. 163 DE 2019.			
	Código del Formato CSPLMB-FT-LFG-006	Vigencia del Formato 01/09/2024	Versión: V03	

ITEM	DESCRIPCIÓN			
			DISPOSITIVOS DE DRENAJE, A LO LARGO DE LA SECCIÓN LINEAL MOSTRADA EN EL ANEXO 2 DEL AT 5. TODOS LOS TRABAJOS SE DESARROLLAN DE ACUERDO CON EL AT 5. SECCIÓN DE LA ABSC 2+480 A 2+790 – UE150.	
	08/01/2025	L1T1-INT-CE-25-0066	RECOMENDACION DE PLAZO DE CURA POR EL PRESUNTO INCUMPLIMIENTO A LAS OBLIGACIONES ESTABLECIDAS EN LA SECCION 2.4 LITERAL (F) DEL APENDICE TECNICO 15. OBSERVACIONES INFORME SST No. 12 VFF FASE DE CONSTRUCCION (1 AL 31 DE JULIO DE 2024	N/A
	10/01/2025 13/01/2025 17/01/2025	L1T1-INT-CE-25-0118 L1T1-INT-CE-25-0163 L1T1-INT-CE-25-0297	RECOMENDACIÓN DE PLAZO DE CURA POR EL PRESUNTO INCUMPLIMIENTO A LAS OBLIGACIONES ESTABLECIDAS EN EL SECCIÓN 2.4 LITERAL (F) DEL APENDICE TECNICO 15 OBSERVACIONES INFORME SST INFORME SST No. 13 VEE DE CONSTRUCCION (1 AL 31 DE AGOSTO DE 2024)	EXTS25-0000272
	10/01/2025 20/01/2025	L1T1-INT-CE-25-0139 L1T1-INT-CE-25-0345	ALCANCE L1T1-INT-CE-25-0092 ASUNTO RECOMENDACIÓN DE PLAZO DE CURA POR PRESUNTO INCUMPLIMIENTO DE LA OBLIGACIÓN ESTABLECIDA EN LA SECCIÓN 2.9 LITERAL G. "COOPERAR CON LOS EMPLEADOS, ASESORES O AGENTES QUE DETERMINE LA EMB, CON EL INTERVENTOR, CON OTROS CONTRATISTAS QUE DESARROLLEN OBRAS EN LA ZONA DE INFLUENCIA DEL PROYECTO, CON REPRESENTANTES DE LAS ENTIDADES MULTILATERALES". (Solicitud de información)	N/A
	13/01/2025	L1T1-INT-CE-25-0171	RECOMENDACION PLAZO DE CURA POR EL PRESUNTO INCUMPLIMIENTO A LAS OBLIGACIONES ESTABLECIDAS EN EL SECCIÓN 2.4 LITERAL (F) DEL AT 15 OBSERVACIONES INFORME SST INFORME SST No. 14 VCC DE CONSTRUCCION 01 AL 30 DE SEPTIEMBRE DE 2024.	EXTS25-0000265
	28/01/2025	L1T1-INT-CE-25-0511	RECOMENDACIÓN DE PLAZO DE CURA POR EL PRESUNTO INCUMPLIMIENTO A LAS OBLIGACIONES ESTABLECIDAS EN EL APÉNDICE TÉCNICO 15, CAPITULO 2, NUMERAL 2.1 LITERAL (LL) ROMANITO (VI) DEL CONTRATO DE CONCESIÓN. RELATIVA A LAS CONDICIONES DE MANTENIMIENTO DE LA VIGA LANZADORA NUMERO 3.	N/A

	INFORME MENSUAL DE INTERVENTORÍA				
	CONTRATO No. 148 DE 2020 INTERVENTORÍA INTEGRAL, TÉCNICA, ECONÓMICA, FINANCIERA, CONTABLE, JURÍDICA, ADMINISTRATIVA, OPERATIVA, PREDIAL, AMBIENTAL, SOCIAL Y DE SEGURIDAD SALUD EN EL TRABAJO PARA LA VIGENCIA DEL CONTRATO DE CONCESIÓN No. 163 DE 2019.				
	Código del Formato CSPLMB-FT-LFG-006	Vigencia del Formato 01/09/2024	Versión: V03		Pág. 57 de 1059

ITEM	DESCRIPCIÓN																		
Comunicación por la cual se Informa al Concesionario sobre la solicitud de Plazo de Cura a la EMB.	Se relaciona a continuación las advertencias de presuntos incumplimientos enviadas al Concesionario previamente y, que fueron objeto de recomendaciones de plazo de cura radicadas a EMB en el mes de enero de 2025, de conformidad con lo dispuesto en la sección 14.2 del Contrato de Concesión.																		
	<table border="1" style="width: 100%; border-collapse: collapse;"> <thead> <tr> <th style="background-color: #D3D3D3;">DOCUMENTO</th> <th style="background-color: #D3D3D3;">COMUNICADO</th> <th style="background-color: #D3D3D3;">FECHA</th> </tr> </thead> <tbody> <tr> <td>PRESUNTO INCUMPLIMIENTO DE LA OBLIGACIÓN SEÑALADA EN LA SECCIÓN 2.9 (G) DEL CONTRATO DE CONCESIÓN POR NO COOPERAR CON EL INTERVENTOR EN LA ENTREGA DE INFORMACIÓN RELATIVA A LA EJECUCIÓN DEL CONTRATO.</td> <td>L1T1-INT-CE-24-3340</td> <td>30/07/2024</td> </tr> <tr> <td>ADVERTENCIA POR EL PRESUNTO INCUMPLIMIENTO A LA OBLIGACION ESTABLECIDA EN EL APENDICE TECNICO 16 SECCION 1 PMT SEÑALIZACION Y DESVIOS PARA LA CONSTRUCCION DEL INTERCAMBIADOR VIAL WF6.</td> <td>L1T1-INT-CE-24-3243</td> <td>24/07/2024</td> </tr> <tr> <td>ADVERTENCIA –POR AFECTACIONES A LA INFRAESTRUCTURA DE RED DE EMPRESAS DE SERVICIO PÚBLICO.</td> <td>L1T1-INT-CE-24-3657</td> <td>16/08/2024</td> </tr> <tr> <td>ADVERTENCIA POR FALTA DE GESTION CIERRE DE INCIDENCIAS DE ORDEN TECNICO CALIDAD EN LA PLATAFORMA ACONEX FIELD UNIDAD DE EJECUCIÓN 304 INTERCAMBIADOR VIAL CALLE 72.</td> <td>L1T1-INT-CE-24-4019 L1T1-INT-CE-24-4210</td> <td>10/09/2024 18/09/2024</td> </tr> <tr> <td>ADVERTENCIA PRESUNTO INCUMPLIMIENTO AL COMUNICADO L1T1-INT-CE-24-6134 SOLICITUD SOPORTES DOCUMENTALES A NIVEL DE MANTENIMIENTO VIGA LANZADORA 3.</td> <td>L1T1-INT-CE-25-0322</td> <td>17/01/2025</td> </tr> </tbody> </table>	DOCUMENTO	COMUNICADO	FECHA	PRESUNTO INCUMPLIMIENTO DE LA OBLIGACIÓN SEÑALADA EN LA SECCIÓN 2.9 (G) DEL CONTRATO DE CONCESIÓN POR NO COOPERAR CON EL INTERVENTOR EN LA ENTREGA DE INFORMACIÓN RELATIVA A LA EJECUCIÓN DEL CONTRATO.	L1T1-INT-CE-24-3340	30/07/2024	ADVERTENCIA POR EL PRESUNTO INCUMPLIMIENTO A LA OBLIGACION ESTABLECIDA EN EL APENDICE TECNICO 16 SECCION 1 PMT SEÑALIZACION Y DESVIOS PARA LA CONSTRUCCION DEL INTERCAMBIADOR VIAL WF6.	L1T1-INT-CE-24-3243	24/07/2024	ADVERTENCIA –POR AFECTACIONES A LA INFRAESTRUCTURA DE RED DE EMPRESAS DE SERVICIO PÚBLICO.	L1T1-INT-CE-24-3657	16/08/2024	ADVERTENCIA POR FALTA DE GESTION CIERRE DE INCIDENCIAS DE ORDEN TECNICO CALIDAD EN LA PLATAFORMA ACONEX FIELD UNIDAD DE EJECUCIÓN 304 INTERCAMBIADOR VIAL CALLE 72.	L1T1-INT-CE-24-4019 L1T1-INT-CE-24-4210	10/09/2024 18/09/2024	ADVERTENCIA PRESUNTO INCUMPLIMIENTO AL COMUNICADO L1T1-INT-CE-24-6134 SOLICITUD SOPORTES DOCUMENTALES A NIVEL DE MANTENIMIENTO VIGA LANZADORA 3.	L1T1-INT-CE-25-0322	17/01/2025
	DOCUMENTO	COMUNICADO	FECHA																
	PRESUNTO INCUMPLIMIENTO DE LA OBLIGACIÓN SEÑALADA EN LA SECCIÓN 2.9 (G) DEL CONTRATO DE CONCESIÓN POR NO COOPERAR CON EL INTERVENTOR EN LA ENTREGA DE INFORMACIÓN RELATIVA A LA EJECUCIÓN DEL CONTRATO.	L1T1-INT-CE-24-3340	30/07/2024																
	ADVERTENCIA POR EL PRESUNTO INCUMPLIMIENTO A LA OBLIGACION ESTABLECIDA EN EL APENDICE TECNICO 16 SECCION 1 PMT SEÑALIZACION Y DESVIOS PARA LA CONSTRUCCION DEL INTERCAMBIADOR VIAL WF6.	L1T1-INT-CE-24-3243	24/07/2024																
	ADVERTENCIA –POR AFECTACIONES A LA INFRAESTRUCTURA DE RED DE EMPRESAS DE SERVICIO PÚBLICO.	L1T1-INT-CE-24-3657	16/08/2024																
	ADVERTENCIA POR FALTA DE GESTION CIERRE DE INCIDENCIAS DE ORDEN TECNICO CALIDAD EN LA PLATAFORMA ACONEX FIELD UNIDAD DE EJECUCIÓN 304 INTERCAMBIADOR VIAL CALLE 72.	L1T1-INT-CE-24-4019 L1T1-INT-CE-24-4210	10/09/2024 18/09/2024																
ADVERTENCIA PRESUNTO INCUMPLIMIENTO AL COMUNICADO L1T1-INT-CE-24-6134 SOLICITUD SOPORTES DOCUMENTALES A NIVEL DE MANTENIMIENTO VIGA LANZADORA 3.	L1T1-INT-CE-25-0322	17/01/2025																	
Notificación del Plazo de Cura por parte de la EMB al Concesionario.	Se presenta a continuación los plazos de cura notificados al Concesionario, y que al mes de enero de 2025 se encuentran en curso.																		
	<table border="1" style="width: 100%; border-collapse: collapse;"> <thead> <tr> <th style="background-color: #D3D3D3;">DOCUMENTO</th> <th style="background-color: #D3D3D3;">COMUNICADO</th> <th style="background-color: #D3D3D3;">OFICIO EMB</th> <th style="background-color: #D3D3D3;">FECHA DE ENVIO</th> </tr> </thead> <tbody> <tr> <td>RECOMENDACIÓN DE PLAZO DE CURA POR EL PRESUNTO INCUMPLIMIENTO DE LA OBLIGACIÓN ESTABLECIDA EN LA SECCIÓN 2.9 LITERAL (G) Y EL NUMERAL 2.2 OBLIGACIONES DEL CONCESIONARIO LITERAL (X) DEL CONTRATO DE CONCESIÓN 163 DE 2019. ENTREGA DEL PLAN DE INSTRUMENTACIÓN DE RED MATRIZ, EL/LOS INFORME/S DE INSTALACIÓN DE INSTRUMENTACIÓN GEOTÉCNICA Y EL/LOS INFORME/S DE MONITOREO EFECTUADO/S EN LO RECORRIDO DEL AÑO 2024 DE LAS REDES MATRICES Y TRONCALES.</td> <td>L1T1-INT-CE-24-3769 L1T1-INT-CE-24-4475</td> <td>EXTS24-0006635</td> <td>17/10/2024</td> </tr> <tr> <td>RECOMENDACIÓN DE PLAZO DE CURA POR EL PRESUNTO INCUMPLIMIENTO DE LAS OBLIGACIONES ESTABLECIDAS EN EL NUMERAL 2.2 LITERALES (A) Y (C) DEL APENDICE TECNICO 13 DEL CONTRATO DE CONCESIÓN Y EL ARTICULO 48 DE LA LEY 1682 DE 2013. PROTECCIÓN DE INFRAESTRUCTURA DE REDES EXISTENTE PROYECTO PLMB. (Redes)</td> <td>L1T1-INT-CE-24-4036 L1T1-INT-CE-24-4720 L1T1-INT-CE-24-5120</td> <td>EXTS24-0007264</td> <td>18/11/2024</td> </tr> <tr> <td>RECOMENDACION DE PLAZO DE CURA POR EL PRESUNTO INCUMPLIMIENTO A LAS</td> <td>L1T1-INT-CE-24-4458</td> <td>EXTS24-0006585</td> <td>11/10/2024</td> </tr> </tbody> </table>	DOCUMENTO	COMUNICADO	OFICIO EMB	FECHA DE ENVIO	RECOMENDACIÓN DE PLAZO DE CURA POR EL PRESUNTO INCUMPLIMIENTO DE LA OBLIGACIÓN ESTABLECIDA EN LA SECCIÓN 2.9 LITERAL (G) Y EL NUMERAL 2.2 OBLIGACIONES DEL CONCESIONARIO LITERAL (X) DEL CONTRATO DE CONCESIÓN 163 DE 2019. ENTREGA DEL PLAN DE INSTRUMENTACIÓN DE RED MATRIZ, EL/LOS INFORME/S DE INSTALACIÓN DE INSTRUMENTACIÓN GEOTÉCNICA Y EL/LOS INFORME/S DE MONITOREO EFECTUADO/S EN LO RECORRIDO DEL AÑO 2024 DE LAS REDES MATRICES Y TRONCALES.	L1T1-INT-CE-24-3769 L1T1-INT-CE-24-4475	EXTS24-0006635	17/10/2024	RECOMENDACIÓN DE PLAZO DE CURA POR EL PRESUNTO INCUMPLIMIENTO DE LAS OBLIGACIONES ESTABLECIDAS EN EL NUMERAL 2.2 LITERALES (A) Y (C) DEL APENDICE TECNICO 13 DEL CONTRATO DE CONCESIÓN Y EL ARTICULO 48 DE LA LEY 1682 DE 2013. PROTECCIÓN DE INFRAESTRUCTURA DE REDES EXISTENTE PROYECTO PLMB. (Redes)	L1T1-INT-CE-24-4036 L1T1-INT-CE-24-4720 L1T1-INT-CE-24-5120	EXTS24-0007264	18/11/2024	RECOMENDACION DE PLAZO DE CURA POR EL PRESUNTO INCUMPLIMIENTO A LAS	L1T1-INT-CE-24-4458	EXTS24-0006585	11/10/2024		
	DOCUMENTO	COMUNICADO	OFICIO EMB	FECHA DE ENVIO															
	RECOMENDACIÓN DE PLAZO DE CURA POR EL PRESUNTO INCUMPLIMIENTO DE LA OBLIGACIÓN ESTABLECIDA EN LA SECCIÓN 2.9 LITERAL (G) Y EL NUMERAL 2.2 OBLIGACIONES DEL CONCESIONARIO LITERAL (X) DEL CONTRATO DE CONCESIÓN 163 DE 2019. ENTREGA DEL PLAN DE INSTRUMENTACIÓN DE RED MATRIZ, EL/LOS INFORME/S DE INSTALACIÓN DE INSTRUMENTACIÓN GEOTÉCNICA Y EL/LOS INFORME/S DE MONITOREO EFECTUADO/S EN LO RECORRIDO DEL AÑO 2024 DE LAS REDES MATRICES Y TRONCALES.	L1T1-INT-CE-24-3769 L1T1-INT-CE-24-4475	EXTS24-0006635	17/10/2024															
	RECOMENDACIÓN DE PLAZO DE CURA POR EL PRESUNTO INCUMPLIMIENTO DE LAS OBLIGACIONES ESTABLECIDAS EN EL NUMERAL 2.2 LITERALES (A) Y (C) DEL APENDICE TECNICO 13 DEL CONTRATO DE CONCESIÓN Y EL ARTICULO 48 DE LA LEY 1682 DE 2013. PROTECCIÓN DE INFRAESTRUCTURA DE REDES EXISTENTE PROYECTO PLMB. (Redes)	L1T1-INT-CE-24-4036 L1T1-INT-CE-24-4720 L1T1-INT-CE-24-5120	EXTS24-0007264	18/11/2024															
RECOMENDACION DE PLAZO DE CURA POR EL PRESUNTO INCUMPLIMIENTO A LAS	L1T1-INT-CE-24-4458	EXTS24-0006585	11/10/2024																

	INFORME MENSUAL DE INTERVENTORÍA			
	CONTRATO No. 148 DE 2020 INTERVENTORÍA INTEGRAL, TÉCNICA, ECONÓMICA, FINANCIERA, CONTABLE, JURÍDICA, ADMINISTRATIVA, OPERATIVA, PREDIAL, AMBIENTAL, SOCIAL Y DE SEGURIDAD SALUD EN EL TRABAJO PARA LA VIGENCIA DEL CONTRATO DE CONCESIÓN No. 163 DE 2019.			
	Código del Formato CSPLMB-FT-LFG-006	Vigencia del Formato 01/09/2024	Versión: V03	



ITEM	DESCRIPCIÓN			
	OBLIGACIONES ESTABLECIDAS EN LA SECCIÓN 2.9 LITERAL (G) CONTRATO DE CONCESION ENTREGA ACTA DE CONCILIACIÓN DE CANTIDADES DE LOS MESES JULIO Y AGOSTO DE 2024 PARA RETRIBUCION DEL COMPONENTE D SUBCOMPONENTE OBRAS PARA REDES A CARGO DEL CONCESIONARIO TERCER TRIMESTRE DE 2024.			
	RECOMENDACIÓN DE PLAZO DE CURA POR PRESUNTO INCUMPLIMIENTO DE LA OBLIGACION ESTABLECIDA EN LA SECCIÓN 2.9 LITERAL G). (Entrega de información)	L1T1-INT-CE-24-5190 L1T1-INT-CE-24-5287	EXTS24-0007553	06/12/2024
	RECOMENDACIÓN DE PLAZO DE CURA POR EL PRESUNTO INCUMPLIMIENTO AL PLAZO MÁXIMO ESTABLECIDO EN EL PLAN DE EJECUCIÓN VIGENTE V.12 PARA LA FINALIZACIÓN DE LA UE UE156. - FINALIZACIÓN DE LAS OBRAS DE CONSTRUCCIÓN DE TODOS LOS TRABAJOS NECESARIOS PARA LA REALIZACIÓN DEL TABLERO, DE LA VIGA EN U DEL VIADUCTO, INCLUYENDO TODOS LOS ELEMENTOS Y DISPOSITIVOS DE DRENAJE, A LO LARGO DE LA SECCIÓN LINEAL MOSTRADA EN EL ANEXO 2 DEL AT 5. TODOS LOS TRABAJOS SE DESARROLLAN DE ACUERDO CON EL AT 5. SECCIÓN DE LA ABSC 0+300 A 0+650 – UE156.	L1T1-INT-CE-24-5306	EXTS24-0007552	06/12/2024
	RECOMENDACIÓN DE PLAZO DE CURA POR PRESUNTO INCUMPLIMIENTO DEL CONCESIONARIO A LAS OBLIGACIONES ESTABLECIDAS EN LA CLAUSULA DECIMA SEXTA- “ DEFINICIONES DE PLAN DE ACCIÓN Y PLAN DE EJECUCIÓN” (1.154.2 “PLAN DE EJECUCIÓN) Y CLAUSULA VIGÉSIMA “HITOS PARA EL PLAN DE EJECUCIÓN”, TABLA 1 “HITOS PARA EL PLAN DE EJECUCIÓN” “DURACIÓN MÁXIMA PARA CUMPLIMIENTO DEL HITO.- DÍAS CONTADOS A PARTIR DE LA SUSCRIPCIÓN DEL ACTA DE INICIO DE LA FASE DE CONSTRUCCIÓN” DEL MODIFICATORIO No. 6 DEL CONTRATO DE CONCESIÓN No.163 DE 2019 HITO UE 304.	L1T1-INT-CE-24-5939	EXTS24-0007620	11/12/2024
	RECOMENDACIÓN DE PLAZO DE CURA POR EL PRESUNTO INCUMPLIMIENTO A LAS OBLIGACIONES ESTABLECIDAS EN EL SECCIÓN 2.4 LITERAL (F) DEL APENDICE TECNICO 15 OBSERVACIONES INFORME SST INFORME SST No. 13 VEE DE CONSTRUCCION (1 AL 31 DE AGOSTO DE 2024).	L1T1-INT-CE-25-0297	EXTS25-0000272	23/01/2025
	RECOMENDACION PLAZO DE CURA POR EL PRESUNTO INCUMPLIMIENTO A LAS OBLIGACIONES ESTABLECIDAS EN EL SECCIÓN 2.4 LITERAL (F) DEL AT 15 OBSERVACIONES INFORME SST INFORME SST No. 14 VCC DE CONSTRUCCION 01 AL 30 DE SEPTIEMBRE DE 2024.	L1T1-INT-CE-25-0171	EXTS25-0000265	23/01/2025

	INFORME MENSUAL DE INTERVENTORÍA			
	CONTRATO No. 148 DE 2020 INTERVENTORÍA INTEGRAL, TÉCNICA, ECONÓMICA, FINANCIERA, CONTABLE, JURÍDICA, ADMINISTRATIVA, OPERATIVA, PREDIAL, AMBIENTAL, SOCIAL Y DE SEGURIDAD SALUD EN EL TRABAJO PARA LA VIGENCIA DEL CONTRATO DE CONCESIÓN No. 163 DE 2019.			
	Código del Formato CSPLMB-FT-LFG-006	Vigencia del Formato 01/09/2024	Versión: V03	

ITEM	DESCRIPCIÓN		
Estado del proceso	DOCUMENTO	OFICIO EMB	ESTADO
	RECOMENDACIÓN DE PLAZO DE CURA POR EL PRESUNTO INCUMPLIMIENTO DE LA OBLIGACIÓN ESTABLECIDA EN LA SECCIÓN 2.9 LITERAL (G) Y EL NUMERAL 2.2 OBLIGACIONES DEL CONCESIONARIO LITERAL (X) DEL CONTRATO DE CONCESIÓN 163 DE 2019. ENTREGA DEL PLAN DE INSTRUMENTACIÓN DE RED MATRIZ, EL/LOS INFORME/S DE INSTALACIÓN DE INSTRUMENTACIÓN GEOTÉCNICA Y EL/LOS INFORME/S DE MONITOREO EFECTUADO/S EN LO RECORRIDO DEL AÑO 2024 DE LAS REDES MATRICES Y TRONCALES.	EXTS24-0006635	INFORME DE PRESUNTO INCUMPLIMIENTO
	RECOMENDACIÓN DE PLAZO DE CURA POR EL PRESUNTO INCUMPLIMIENTO DE LAS OBLIGACIONES ESTABLECIDAS EN EL NUMERAL 2.2 LITERALES (A) Y (C) DEL APENDICE TECNICO 13 DEL CONTRATO DE CONCESIÓN Y EL ARTICULO 48 DE LA LEY 1682 DE 2013. PROTECCIÓN DE INFRAESTRUCTURA DE REDES EXISTENTE PROYECTO PLMB.	EXTS24-0007264	EN REVISION
	RECOMENDACION DE PLAZO DE CURA POR EL PRESUNTO INCUMPLIMIENTO A LAS OBLIGACIONES ESTABLECIDAS EN LA SECCIÓN 2.9 LITERAL (G) CONTRATO DE CONCESION ENTREGA ACTA DE CONCILIACIÓN DE CANTIDADES DE LOS MESES JULIO Y AGOSTO DE 2024 PARA RETRIBUCION DEL COMPONENTE D SUBCOMPONENTE OBRAS PARA REDES A CARGO DEL CONCESIONARIO TERCER TRIMESTRE DE 2024.	EXTS24-0006585	INFORME DE PRESUNTO INCUMPLIMIENTO
	RECOMENDACIÓN DE PLAZO DE CURA POR PRESUNTO INCUMPLIMIENTO DE LA OBLIGACION ESTABLECIDA EN LA SECCIÓN 2.9 LITERAL G). (Entrega de información)	EXTS24-0007553	INFORME DE PRESUNTO INCUMPLIMIENTO
	RECOMENDACIÓN DE PLAZO DE CURA POR EL PRESUNTO INCUMPLIMIENTO AL PLAZO MÁXIMO ESTABLECIDO EN EL PLAN DE EJECUCIÓN VIGENTE V.12 PARA LA FINALIZACIÓN DE LA UE UE156. - FINALIZACIÓN DE LAS OBRAS DE CONSTRUCCIÓN DE TODOS LOS TRABAJOS NECESARIOS PARA LA REALIZACIÓN DEL TABLERO, DE LA VIGA EN U DEL VIADUCTO, INCLUYENDO TODOS LOS ELEMENTOS Y DISPOSITIVOS DE DRENAJE, A LO LARGO DE LA SECCIÓN LINEAL MOSTRADA EN EL ANEXO 2 DEL AT 5. TODOS LOS TRABAJOS SE DESARROLLAN DE ACUERDO CON EL AT 5. SECCIÓN DE LA ABSC 0+300 A 0+650 – UE156.	EXTS24-0007552	INFORME DE PRESUNTO INCUMPLIMIENTO
	RECOMENDACIÓN DE PLAZO DE CURA POR PRESUNTO INCUMPLIMIENTO DEL CONCESIONARIO A LAS OBLIGACIONES ESTABLECIDAS EN LA CLAUSULA DECIMA SEXTA- “ DEFINICIONES DE PLAN DE ACCIÓN Y PLAN DE EJECUCIÓN” (1.154.2 “PLAN DE EJECUCIÓN) Y CLAUSULA VIGÉSIMA “HITOS PARA EL PLAN DE EJECUCIÓN”, TABLA 1 “HITOS PARA EL PLAN DE EJECUCIÓN” “DURACIÓN MÁXIMA PARA CUMPLIMIENTO DEL HITO.- DÍAS CONTADOS A PARTIR DE LA SUSCRIPCIÓN DEL ACTA DE INICIO DE LA FASE DE CONSTRUCCIÓN” DEL MODIFICATORIO No. 6 DEL CONTRATO DE CONCESIÓN No.163 DE 2019 HITO UE 304.	EXTS24-0007620	INFORME DE PRESUNTO INCUMPLIMIENTO
	RECOMENDACIÓN DE PLAZO DE CURA POR EL PRESUNTO INCUMPLIMIENTO AL PLAZO MÁXIMO ESTABLECIDO EN EL PLAN DE EJECUCIÓN VIGENTE V.12 PARA LA FINALIZACIÓN	EXTS24-0007707	CUMPLIO

	INFORME MENSUAL DE INTERVENTORÍA			
	CONTRATO No. 148 DE 2020 INTERVENTORÍA INTEGRAL, TÉCNICA, ECONÓMICA, FINANCIERA, CONTABLE, JURÍDICA, ADMINISTRATIVA, OPERATIVA, PREDIAL, AMBIENTAL, SOCIAL Y DE SEGURIDAD SALUD EN EL TRABAJO PARA LA VIGENCIA DEL CONTRATO DE CONCESIÓN No. 163 DE 2019.			
	Código del Formato CSPLMB-FT-LFG-006	Vigencia del Formato 01/09/2024	Versión: V03	

ITEM	DESCRIPCIÓN		
	<p>DE LA UE UE153. - FINALIZACIÓN DE LAS OBRAS DE CONSTRUCCIÓN DE TODOS LOS TRABAJOS NECESARIOS PARA LA REALIZACIÓN DEL TABLERO, DE LA VIGA EN U DEL VIADUCTO, INCLUYENDO TODOS LOS ELEMENTOS Y DISPOSITIVOS DE DRENAJE, A LO LARGO DE LA SECCIÓN LINEAL MOSTRADA EN EL ANEXO 2 DEL AT 5. TODOS LOS TRABAJOS SE DESARROLLAN DE ACUERDO CON EL AT 5. SECCIÓN DE LA ABSC 1+340 A 1+600 – UE153.</p>		
	<p>RECOMENDACIÓN DE PLAZO DE CURA POR EL PRESUNTO INCUMPLIMIENTO AL PLAZO MÁXIMO ESTABLECIDO EN EL PLAN DE EJECUCIÓN VIGENTE V.12 PARA LA FINALIZACIÓN DE LA UE UE150. - FINALIZACIÓN DE LAS OBRAS DE CONSTRUCCIÓN DE TODOS LOS TRABAJOS NECESARIOS PARA LA REALIZACIÓN DEL TABLERO, DE LA VIGA EN U DEL VIADUCTO, INCLUYENDO TODOS LOS ELEMENTOS Y DISPOSITIVOS DE DRENAJE, A LO LARGO DE LA SECCIÓN LINEAL MOSTRADA EN EL ANEXO 2 DEL AT 5. TODOS LOS TRABAJOS SE DESARROLLAN DE ACUERDO CON EL AT 5. SECCIÓN DE LA ABSC 2+480 A 2+790 – UE150.</p>	EXTS25-0000020	CUMPLIO
	<p>RECOMENDACION DE PLAZO DE CURA POR EL PRESUNTO INCUMPLIMIENTO A LAS OBLIGACIONES ESTABLECIDAS EN LA SECCION 2.4 LITERAL (F) DEL APENDICE TECNICO 15. OBSERVACIONES INFORME SST No. 12 VFF FASE DE CONSTRUCCION (1 AL 31 DE JULIO DE 2024</p>	EXT25-0000196	EN REVISION
	<p>RECOMENDACIÓN DE PLAZO DE CURA POR EL PRESUNTO INCUMPLIMIENTO A LAS OBLIGACIONES ESTABLECIDAS EN EL SECCIÓN 2.4 LITERAL (F) DEL APENDICE TECNICO 15 OBSERVACIONES INFORME SST INFORME SST No. 13 VEE DE CONSTRUCCION (1 AL 31 DE AGOSTO DE 2024)</p>	EXTS25-0000272	EN REVISION
	<p>ALCANCE L1T1-INT-CE-25-0092 ASUNTO RECOMENDACIÓN DE PLAZO DE CURA POR PRESUNTO INCUMPLIMIENTO DE LA OBLIGACIÓN ESTABLECIDA EN LA SECCIÓN 2.9 LITERAL G. “COOPERAR CON LOS EMPLEADOS, ASESORES O AGENTES QUE DETERMINE LA EMB, CON EL INTERVENTOR, CON OTROS CONTRATISTAS QUE DESARROLLEN OBRAS EN LA ZONA DE INFLUENCIA DEL PROYECTO, CON REPRESENTANTES DE LAS ENTIDADES MULTILATERALES”. (Solicitud de información)</p>	EXT25-0001005	EN REVISION DE EMB
	<p>RECOMENDACION PLAZO DE CURA POR EL PRESUNTO INCUMPLIMIENTO A LAS OBLIGACIONES ESTABLECIDAS EN EL SECCIÓN 2.4 LITERAL (F) DEL AT 15 OBSERVACIONES INFORME SST INFORME SST No. 14 VCC DE CONSTRUCCION 01 AL 30 DE SEPTIEMBRE DE 2024</p>	EXTS25-0000265	EN REVISION
	<p>RECOMENDACIÓN DE PLAZO DE CURA POR EL PRESUNTO INCUMPLIMIENTO A LAS OBLIGACIONES ESTABLECIDAS EN EL APÉNDICE TÉCNICO 15, CAPITULO 2, NUMERAL 2.1 LITERAL (LL) ROMANITO (VI) DEL CONTRATO DE CONCESIÓN. RELATIVA A LAS CONDICIONES DE MANTENIMIENTO DE LA VIGA LANZADORA NUMERO 3.</p>	EXT25-0001548	EN REVISION DE EMB

	INFORME MENSUAL DE INTERVENTORÍA			
	CONTRATO No. 148 DE 2020 INTERVENTORÍA INTEGRAL, TÉCNICA, ECONÓMICA, FINANCIERA, CONTABLE, JURÍDICA, ADMINISTRATIVA, OPERATIVA, PREDIAL, AMBIENTAL, SOCIAL Y DE SEGURIDAD SALUD EN EL TRABAJO PARA LA VIGENCIA DEL CONTRATO DE CONCESIÓN No. 163 DE 2019.			
	Código del Formato CSPLMB-FT-LFG-006	Vigencia del Formato 01/09/2024	Versión: V03	

ITEM	DESCRIPCIÓN												
Observaciones	<p>De informes de Incumplimiento presentados a la EMB a continuación se relacionan los casos próximos a iniciar los procesos sancionatorios, a saber, así:</p> <table border="1" style="width: 100%; border-collapse: collapse;"> <thead> <tr> <th colspan="2" style="text-align: center;">INFORME DE INCUMPLIMIENTO</th> </tr> </thead> <tbody> <tr> <td style="width: 70%;">INFORME DE PRESUNTO INCUMPLIMIENTO DE LA OBLIGACIÓN RELACIONADA EN EL LITERAL (G) DE LA SECCIÓN 2.9 “PRINCIPALES OBLIGACIONES TRANSVERSALES DEL CONCESIONARIO”, CAPITULO II “ASPECTOS GENERALES DEL CONTRATO” DEL CONTRATO DE CONCESIÓN N°163 DE 2019. PROYECTO PLMB.</td> <td style="text-align: center;"> Radicado L1T1-INT-CE-24-5100 del 31/10/2024 L1T1-INT-CE-24-5806 del 4/12/2024 L1T1-INT-CE-25-0136 del 10/01/2025 </td> </tr> <tr> <td>INFORME DE PRESUNTO INCUMPLIMIENTO DE LA OBLIGACIÓN ESTABLECIDA EN LA SECCIÓN 2.9 LITERAL (G) DEL CONTRATO DE CONCESIÓN 163 DE 2019. ENTREGA DEL PLAN DE INSTRUMENTACIÓN DE RED MATRIZ, LOS INFORMES DE INSTALACIÓN DE INSTRUMENTACIÓN GEOTÉCNICA Y LOS INFORMES DE MONITOREO EFECTUADOS EN LO RECORRIDO DEL AÑO 2024 DE LAS REDES MATRICES Y TRONCALES.</td> <td style="text-align: center;"> Radicado L1T1-INT-CE-24-5663 del 27/11/2024 L1T1-INT-CE-25-0233 del 15/01/2025 </td> </tr> <tr> <td>INFORME DE PRESUNTO INCUMPLIMIENTO DE LA OBLIGACION ESTABLECIDA EN LA SECCIÓN 2.9, LITERAL G) DEL CONTRATO DE CONCESIÓN (Entrega de información).</td> <td style="text-align: center;"> Radicado L1T1-INT-CE-25-0303 del 17/01/2025 </td> </tr> <tr> <td>INFORME DE PRESUNTO INCUMPLIMIENTO DE LAS OBLIGACIONES ESTABLECIDAS EN LA SECCIÓN 1.154 Y LA SECCIÓN 9.16 (G) DEL CONTRATO DE CONCESIÓN N°163 DE 2019, POR LA NO TERMINACIÓN Y PUESTA A DISPOSICIÓN DE LA UE 304.</td> <td style="text-align: center;"> Radicado L1T1-INT-CE-25-0451 del 24/01/2025 </td> </tr> <tr> <td>INFORME DE PRESUNTO INCUMPLIMIENTO DE LAS OBLIGACIONES ESTABLECIDAS EN LA SECCION 1.154 Y LA SECCION 9.16 (G) DEL CONTRATO DE CONCESION N°163 DE 2019, POR LA NO TERMINACION Y PUESTA A DISPOSICION DE LA UNIDAD DE EJECUCIÓN UE-156.</td> <td style="text-align: center;"> Radicado L1T1-INT-CE-25-0512 del 28/01/2025 </td> </tr> </tbody> </table>	INFORME DE INCUMPLIMIENTO		INFORME DE PRESUNTO INCUMPLIMIENTO DE LA OBLIGACIÓN RELACIONADA EN EL LITERAL (G) DE LA SECCIÓN 2.9 “PRINCIPALES OBLIGACIONES TRANSVERSALES DEL CONCESIONARIO”, CAPITULO II “ASPECTOS GENERALES DEL CONTRATO” DEL CONTRATO DE CONCESIÓN N°163 DE 2019. PROYECTO PLMB.	Radicado L1T1-INT-CE-24-5100 del 31/10/2024 L1T1-INT-CE-24-5806 del 4/12/2024 L1T1-INT-CE-25-0136 del 10/01/2025	INFORME DE PRESUNTO INCUMPLIMIENTO DE LA OBLIGACIÓN ESTABLECIDA EN LA SECCIÓN 2.9 LITERAL (G) DEL CONTRATO DE CONCESIÓN 163 DE 2019. ENTREGA DEL PLAN DE INSTRUMENTACIÓN DE RED MATRIZ, LOS INFORMES DE INSTALACIÓN DE INSTRUMENTACIÓN GEOTÉCNICA Y LOS INFORMES DE MONITOREO EFECTUADOS EN LO RECORRIDO DEL AÑO 2024 DE LAS REDES MATRICES Y TRONCALES.	Radicado L1T1-INT-CE-24-5663 del 27/11/2024 L1T1-INT-CE-25-0233 del 15/01/2025	INFORME DE PRESUNTO INCUMPLIMIENTO DE LA OBLIGACION ESTABLECIDA EN LA SECCIÓN 2.9, LITERAL G) DEL CONTRATO DE CONCESIÓN (Entrega de información).	Radicado L1T1-INT-CE-25-0303 del 17/01/2025	INFORME DE PRESUNTO INCUMPLIMIENTO DE LAS OBLIGACIONES ESTABLECIDAS EN LA SECCIÓN 1.154 Y LA SECCIÓN 9.16 (G) DEL CONTRATO DE CONCESIÓN N°163 DE 2019, POR LA NO TERMINACIÓN Y PUESTA A DISPOSICIÓN DE LA UE 304.	Radicado L1T1-INT-CE-25-0451 del 24/01/2025	INFORME DE PRESUNTO INCUMPLIMIENTO DE LAS OBLIGACIONES ESTABLECIDAS EN LA SECCION 1.154 Y LA SECCION 9.16 (G) DEL CONTRATO DE CONCESION N°163 DE 2019, POR LA NO TERMINACION Y PUESTA A DISPOSICION DE LA UNIDAD DE EJECUCIÓN UE-156.	Radicado L1T1-INT-CE-25-0512 del 28/01/2025
INFORME DE INCUMPLIMIENTO													
INFORME DE PRESUNTO INCUMPLIMIENTO DE LA OBLIGACIÓN RELACIONADA EN EL LITERAL (G) DE LA SECCIÓN 2.9 “PRINCIPALES OBLIGACIONES TRANSVERSALES DEL CONCESIONARIO”, CAPITULO II “ASPECTOS GENERALES DEL CONTRATO” DEL CONTRATO DE CONCESIÓN N°163 DE 2019. PROYECTO PLMB.	Radicado L1T1-INT-CE-24-5100 del 31/10/2024 L1T1-INT-CE-24-5806 del 4/12/2024 L1T1-INT-CE-25-0136 del 10/01/2025												
INFORME DE PRESUNTO INCUMPLIMIENTO DE LA OBLIGACIÓN ESTABLECIDA EN LA SECCIÓN 2.9 LITERAL (G) DEL CONTRATO DE CONCESIÓN 163 DE 2019. ENTREGA DEL PLAN DE INSTRUMENTACIÓN DE RED MATRIZ, LOS INFORMES DE INSTALACIÓN DE INSTRUMENTACIÓN GEOTÉCNICA Y LOS INFORMES DE MONITOREO EFECTUADOS EN LO RECORRIDO DEL AÑO 2024 DE LAS REDES MATRICES Y TRONCALES.	Radicado L1T1-INT-CE-24-5663 del 27/11/2024 L1T1-INT-CE-25-0233 del 15/01/2025												
INFORME DE PRESUNTO INCUMPLIMIENTO DE LA OBLIGACION ESTABLECIDA EN LA SECCIÓN 2.9, LITERAL G) DEL CONTRATO DE CONCESIÓN (Entrega de información).	Radicado L1T1-INT-CE-25-0303 del 17/01/2025												
INFORME DE PRESUNTO INCUMPLIMIENTO DE LAS OBLIGACIONES ESTABLECIDAS EN LA SECCIÓN 1.154 Y LA SECCIÓN 9.16 (G) DEL CONTRATO DE CONCESIÓN N°163 DE 2019, POR LA NO TERMINACIÓN Y PUESTA A DISPOSICIÓN DE LA UE 304.	Radicado L1T1-INT-CE-25-0451 del 24/01/2025												
INFORME DE PRESUNTO INCUMPLIMIENTO DE LAS OBLIGACIONES ESTABLECIDAS EN LA SECCION 1.154 Y LA SECCION 9.16 (G) DEL CONTRATO DE CONCESION N°163 DE 2019, POR LA NO TERMINACION Y PUESTA A DISPOSICION DE LA UNIDAD DE EJECUCIÓN UE-156.	Radicado L1T1-INT-CE-25-0512 del 28/01/2025												

J) Conformación del Amigable Componedor

Para este periodo no se llevaron a cabo trámites ante el Amigable Componedor.

	INFORME MENSUAL DE INTERVENTORÍA			
	CONTRATO No. 148 DE 2020 INTERVENTORÍA INTEGRAL, TÉCNICA, ECONÓMICA, FINANCIERA, CONTABLE, JURÍDICA, ADMINISTRATIVA, OPERATIVA, PREDIAL, AMBIENTAL, SOCIAL Y DE SEGURIDAD SALUD EN EL TRABAJO PARA LA VIGENCIA DEL CONTRATO DE CONCESIÓN No. 163 DE 2019.			
	Código del Formato CSPLMB-FT-LFG-006	Vigencia del Formato 01/09/2024	Versión: V03	

2.4. Seguimiento a las garantías del Contrato de Concesión

- a) El Interventor deberá hacer una relación de las garantías constituidas por el Concesionario de acuerdo con lo señalado en el Contrato de Concesión

En documento **Anexo – Garantías y/o Pólizas de Contrato de Concesión**, se relacionan las garantías constituidas por el Concesionario y Aprobadas por la EMB con corte al 31 de enero de 2025.

[2.4. Sgto Garantías Cto Concesión.pdf](#)

	INFORME MENSUAL DE INTERVENTORÍA			
	CONTRATO No. 148 DE 2020 INTERVENTORÍA INTEGRAL, TÉCNICA, ECONÓMICA, FINANCIERA, CONTABLE, JURÍDICA, ADMINISTRATIVA, OPERATIVA, PREDIAL, AMBIENTAL, SOCIAL Y DE SEGURIDAD SALUD EN EL TRABAJO PARA LA VIGENCIA DEL CONTRATO DE CONCESIÓN No. 163 DE 2019.			
	Código del Formato CSPLMB-FT-LFG-006	Vigencia del Formato 01/09/2024	Versión: V03	

2.5. Procesos administrativos sancionatorios y acciones legales en curso y culminados

a) Relación de todo tipo de sanciones y acciones legales en contra del Concesionario que se encuentren en curso

A continuación, con corte al 31 de enero de 2025 se relacionan los Informes de Presunto Incumplimiento a las Obligaciones previstas en el Contrato de Concesión por parte del Concesionario presentados ante la EMB y que, a la fecha no se ha notificado a la entidad el estado de cumplimiento del plazo de cura concedido, a saber, así:



FECHA	RADICADO INTERVENTORÍA	ASUNTO	RADICADO EMB
31/10/2024 4/12/2024 10/01/2025	L1T1-INT-CE-24-5100 L1T1-INT-CE-24-5806 L1T1-INT-CE-25-0136	INFORME DE PRESUNTO INCUMPLIMIENTO DE LA OBLIGACIÓN RELACIONADA EN EL LITERAL (G) DE LA SECCIÓN 2.9 “PRINCIPALES OBLIGACIONES TRANSVERSALES DEL CONCESIONARIO”, CAPITULO II “ASPECTOS GENERALES DEL CONTRATO” DEL CONTRATO DE CONCESIÓN N°163 DE 2019. PROYECTO PLMB. (conciliación de cantidades).	EXT24-0019262 EXT24-0021769 EXT25-0000404
27/11/2024 15/01/2025	L1T1-INT-CE-24-5663 L1T1-INT-CE-25-0233	INFORME DE PRESUNTO INCUMPLIMIENTO DE LA OBLIGACIÓN ESTABLECIDA EN LA SECCIÓN 2.9 LITERAL (G) DEL CONTRATO DE CONCESIÓN 163 DE 2019. ENTREGA DEL PLAN DE INSTRUMENTACIÓN DE RED MATRIZ, LOS INFORMES DE INSTALACIÓN DE INSTRUMENTACIÓN GEOTÉCNICA Y LOS INFORMES DE MONITOREO EFECTUADOS EN LO RECORRIDO DEL AÑO 2024 DE LAS REDES MATRICES Y TRONCALES.	EXT24-0021298 EXT25-0000705
17/01/2025	L1T1-INT-CE-25-0303	INFORME DE PRESUNTO INCUMPLIMIENTO DE LA OBLIGACION ESTABLECIDA EN LA SECCIÓN 2.9, LITERAL G) DEL CONTRATO DE CONCESIÓN.	EXT25-0000892
24/01/2025	L1T1-INT-CE-25-0451	INFORME DE PRESUNTO INCUMPLIMIENTO DE LAS OBLIGACIONES ESTABLECIDAS EN LA SECCIÓN 1.154 Y LA SECCIÓN 9.16 (G) DEL CONTRATO DE CONCESIÓN N°163 DE 2019, POR LA NO TERMINACIÓN Y PUESTA A DISPOSICIÓN DE LA UE 304.	EXT25-0001337
28/01/2025	L1T1-INT-CE-25-0512	INFORME DE PRESUNTO INCUMPLIMIENTO DE LAS OBLIGACIONES ESTABLECIDAS EN LA SECCION 1.154 Y LA SECCION 9.16 (G) DEL CONTRATO DE CONCESION N°163 DE 2019, POR LA NO TERMINACION Y PUESTA A DISPOSICION DE LA UNIDAD DE EJECUCIÓN UE-156.	EXT25-0001580

Tabla 2.5-1. Informes de presunto incumplimiento presentados ante la EMB

b) Relación

de los procesos administrativos sancionatorios (iniciados o terminados) que haya adelantado la EMB o cualquier otra Autoridad Gubernamental en contra del Concesionario.

No. PROCESO	ASUNTO	COMUNICADO EMB
PSC001/25	INFORME DE PRESUNTO INCUMPLIMIENTO DE LAS OBLIGACIONES ESTABLECIDAS EN LA SECCIÓN 1.154 Y LA SECCIÓN 9.16 (G) DEL CONTRATO DE CONCESIÓN N°163 DE 2019, POR LA NO TERMINACIÓN Y PUESTA A DISPOSICIÓN DE LA UE 304.	EXTS25-0000295

	INFORME MENSUAL DE INTERVENTORÍA			
	CONTRATO No. 148 DE 2020 INTERVENTORÍA INTEGRAL, TÉCNICA, ECONÓMICA, FINANCIERA, CONTABLE, JURÍDICA, ADMINISTRATIVA, OPERATIVA, PREDIAL, AMBIENTAL, SOCIAL Y DE SEGURIDAD SALUD EN EL TRABAJO PARA LA VIGENCIA DEL CONTRATO DE CONCESIÓN No. 163 DE 2019.			
	Código del Formato CSPLMB-FT-LFG-006	Vigencia del Formato 01/09/2024	Versión: V03	

- c) Relación los incumplimientos del Concesionario. Para cada presunto incumplimiento por parte del Concesionario se deben indicar los hechos que generan el presunto incumplimiento con el soporte documental de cada uno de los hechos, obligaciones o normas aplicables al contrato presuntamente incumplidas, incluida alguna práctica prohibida según lo estipulado por la Banca Multilateral.

Para cada presunto incumplimiento del Concesionario evidenciado en el presente periodo a reportar, se relaciona los hechos que fueron objeto de recomendación de plazo de cura.

INFORME DE PRESUNTO INCUMPLIMIENTO DE LA OBLIGACIÓN RELACIONADA EN EL LITERAL (G) DE LA SECCIÓN 2.9 "PRINCIPALES OBLIGACIONES TRANSVERSALES DEL CONCESIONARIO", CAPITULO II "ASPECTOS GENERALES DEL CONTRATO" DEL CONTRATO DE CONCESIÓN N°163 DE 2019. PROYECTO PLMB RADICADO A LA EMB MEDIANTE OFICIO EXT24-0019262, EXT24-0021769 Y EXT25-0000404.

A continuación, se relacionan los hechos que dieron origen a la recomendación de plazo de cura, los cuales fueron relacionados en el informe de presunto incumplimiento de las obligaciones contractuales a cargo del Concesionario, a saber, así:

Mediante comunicación L1T1-INT-CE-24-4458 (EXT24-0017177) del 3 de octubre de 2024, esta Interventoría informó a la Empresa Metro de Bogotá (en adelante "EMB"), sobre el presunto incumplimiento de Metro Línea 1 S.A.S. (en adelante "El Concesionario") a las obligaciones referidas en el asunto de este informe y en consecuencia, recomendó otorgar un Plazo de Cura al Concesionario, de 3 días hábiles para sanear los presuntos incumplimientos.



La Empresa Metro de Bogotá acogió la recomendación de la Interventoría y notificó un plazo de cura al Concesionario mediante oficio No. EXTS24-0006585 del 11 de octubre de 2024 dándole TRES (3) DIAS HÁBILES, contados a partir del día siguiente al recibo de la presente comunicación, para que emita respuesta efectiva a las comunicaciones de la Interventoría Nos. L1T1-INT-CE-24-4018 de 09 de septiembre de 2024 (EXT24-0015518), L1T1-INT-CE-24-4062 de 11 de septiembre de 2024 (EXT24-0015662) y L1T1-INT-CE-24-4318 de 26 de septiembre de 2024 (EXT24-0016712), relacionadas con la presentación a la Interventoría de las actas de conciliación de cantidades y sus soportes del mes de julio de los frentes de obra WF5, calle 72, y WF2, así como las actas de conciliación de cantidades del mes de agosto de WF1, WF2, WF3, WF4, Av. 68, WF5, WF6 y Calle 72 que incluya la documentación soporte correspondiente (justificación de ítems, carteras topográficas, planos de la totalidad de redes, celdas debidamente formuladas, fotografías con fecha y logo de ML1, soportes de calidad de cada una de las cantidades relacionadas, unidades de medida y demás información solicitada) del componente D del Subcomponente para Obras para Redes a Cargo del Concesionario.

La Interventoría mediante oficio L1T1-INT-CE-24-4765 (EXT24-0018206) de 21 de octubre de 2024, remitió al Concesionario una ADVERTENCIA por presunto incumplimiento al plazo de cura otorgado por la EMB mediante comunicación en el literal (g) de la Sección 2.9 "Principales Obligaciones Transversales del Concesionario", Capítulo II "ASPECTOS GENERALES DEL CONTRATO" del Contrato de Concesión N°163 de 2019.

Vencido el plazo otorgado por la EMB mediante oficio EXTS24-0006585 de 11 de octubre de 2024, cuya fecha máxima de plazo de respuesta por parte del concesionario correspondía al 18 de octubre de 2024, el concesionario no se pronunció dentro del término otorgado por la entidad.

El Concesionario mediante oficio L1T1-CON-CE-24-7241 (EXT24-0018189) de 18 de octubre de 2024, dio respuesta al comunicado No. L1T1-INT-CE-24-4318, con asunto solicitud de entrega de cantidades para retribución para el III Trimestre, correspondiente a los meses de julio y agosto de 2024, del Componente D- Subcomponente de obras para redes a cargo del Concesionario.

La Interventoría mediante comunicado L1T1-INT-CE-24-4880 (EXT24-0018539) del 24 de octubre de 2024, dio respuesta al pronunciamiento del Concesionario con consecutivo L1T1-CON-CE-24-7241, donde se concluyó que: "(...) Frente a este requerimiento el Concesionario no emitió respuesta en su comunicación, al respecto, es pertinente informar que, a la fecha no han sido entregadas actas de conciliación de cantidades del mes de septiembre de ninguno de los frentes de obra, por lo cual, el Concesionario, tampoco dio cumplimiento al requerimiento efectuado. (...)"

	INFORME MENSUAL DE INTERVENTORÍA			
	CONTRATO No. 148 DE 2020 INTERVENTORÍA INTEGRAL, TÉCNICA, ECONÓMICA, FINANCIERA, CONTABLE, JURÍDICA, ADMINISTRATIVA, OPERATIVA, PREDIAL, AMBIENTAL, SOCIAL Y DE SEGURIDAD SALUD EN EL TRABAJO PARA LA VIGENCIA DEL CONTRATO DE CONCESIÓN No. 163 DE 2019.			
	Código del Formato CSPLMB-FT-LFG-006	Vigencia del Formato 01/09/2024	Versión: V03	

INFORME DE PRESUNTO INCUMPLIMIENTO DE LA OBLIGACIÓN RELACIONADA EN EL LITERAL (G) DE LA SECCIÓN 2.9 "PRINCIPALES OBLIGACIONES TRANSVERSALES DEL CONCESIONARIO", CAPITULO II "ASPECTOS GENERALES DEL CONTRATO" DEL CONTRATO DE CONCESIÓN N°163 DE 2019. PROYECTO PLMB RADICADO A LA EMB MEDIANTE OFICIO EXT24-0019262, EXT24-0021769 Y EXT25-0000404.

Mediante comunicado No. L1T1-CON-CE-24-7347 del 23/10/2024 el concesionario dio respuesta al Plazo de Cura, por lo que la información remitida quedo en revisión de la interventoría.

Teniendo en cuenta que el Concesionario presentó la respuesta al plazo de cura en una fecha posterior a su vencimiento, siendo esto el 18 de octubre de 2024, la Interventoría procedió a efectuar la revisión de la información suministrada producto de la cual se concluyó que el concesionario no cumplió con lo requerido en el plazo de cura.

Por lo anterior, mediante comunicado L1T1-INT-CE-24-5100 del 31/10/2024 el CSPLMB radico informe de presunto incumplimiento donde considera incumplida la obligación desde el momento del vencimiento del Plazo de Cura que ocurrió el 18 de septiembre de 2024, es decir a partir del 19 de septiembre de 2024 dado que el Concesionario no presentó la información requerida mediante las comunicaciones L1T1-INT-CE-24-4018 de 09 de septiembre de 2024 (EXT24-0015518), L1T1-INTCE-24-4062 de 11 de septiembre de 2024 (EXT24-0015662) y L1T1-INT-CE-24-4318 de 26 de septiembre de 2024 (EXT24-0016712) de forma completa, consistentes en la presentación de las actas de conciliación de cantidades y sus respectivos soportes del mes de julio de los frentes de obra WF5, calle 72, y WF2, así como las actas de conciliación de cantidades del mes de agosto de WF1, WF2, WF3, WF4, Av. 68, WF5, WF6 y Calle 72, así como la documentación soporte correspondiente del Componente D, Subcomponente para Obras para Redes a Cargo del Concesionario, en consonancia con lo dispuesto en el literal (g) del numeral 2.9 del contrato de Concesión.

Mediante comunicado No. EXTS24-0007400 del 26 de noviembre de 2024 la Empresa Metro de Bogotá dio respuesta comunicación L1T1-INT-CE-24-5100, mencionando que se solicita atentamente a la Interventoría, que se remita de nuevo el Informe de manera integral, incorporando las aclaraciones y complementaciones pertinentes, informando el estado actual del presunto incumplimiento.

Mediante comunicado L1T1-INT-CE-24-5806 del 4 de diciembre de 2024 el CSPLMB remite nuevamente el informe de presunto incumplimiento actualizado.

Mediante comunicado L1T1-CON-CE-24-8827 del 11/12/2024 ML1 dio respuesta mencionando que queda a la espera de la contestación de Interventoría.

Mediante comunicado No. EXTS24-0007730 del 13 de diciembre de 2024 la Empresa Metro de Bogotá dio respuesta comunicación L1T1-INT-CE-24-5806, mencionando que se solicita atentamente a la Interventoría, que teniendo en cuenta lo informado por el concesionario, remita de nuevo el Informe de manera integral, incorporando las aclaraciones y complementaciones pertinentes, informando el estado actual del presunto incumplimiento.

Mediante comunicado No. L1T1-INT-CE-25-0136 del 10 de enero de 2025 el CSPLMB remite nuevamente el informe de presunto incumplimiento presentando el estado de avance actualizado de la obligación presuntamente incumplida.

INFORME DE PRESUNTO INCUMPLIMIENTO DE LA OBLIGACIÓN ESTABLECIDA EN LA SECCIÓN 2.9 LITERAL (G) DEL CONTRATO DE CONCESIÓN 163 DE 2019. ENTREGA DEL PLAN DE INSTRUMENTACIÓN DE RED MATRIZ, LOS INFORMES DE INSTALACIÓN DE INSTRUMENTACIÓN GEOTÉCNICA Y LOS INFORMES DE MONITOREO EFECTUADOS EN LO RECORRIDO DEL AÑO 2024 DE LAS REDES MATRICES Y TRONCALES RADICADO A LA EMB MEDIANTE OFICIO EXT24-0021298 Y EXT25-0000705.

A continuación, se relacionan los hechos que dieron origen a la recomendación de plazo de cura, los cuales fueron relacionados en el informe de presunto incumplimiento de las obligaciones contractuales a cargo del Concesionario, a saber, así:

Mediante comunicación L1T1-INT-CE-24-4475 del 04 de octubre de 2024, con radicado EXT24-0017202, la Interventoría recomendó a la EMB: "...De conformidad con lo expuesto, se recomienda a la Entidad otorgar un plazo de cura, por el término de DIEZ (10) DÍAS HÁBILES para que de conformidad con la Norma Técnica NS-148 INSTRUMENTACIÓN GEOTÉCNICA Y

	INFORME MENSUAL DE INTERVENTORÍA			
	CONTRATO No. 148 DE 2020 INTERVENTORÍA INTEGRAL, TÉCNICA, ECONÓMICA, FINANCIERA, CONTABLE, JURÍDICA, ADMINISTRATIVA, OPERATIVA, PREDIAL, AMBIENTAL, SOCIAL Y DE SEGURIDAD SALUD EN EL TRABAJO PARA LA VIGENCIA DEL CONTRATO DE CONCESIÓN No. 163 DE 2019.			
	Código del Formato CSPLMB-FT-LFG-006	Vigencia del Formato 01/09/2024	Versión: V03	

INFORME DE PRESUNTO INCUMPLIMIENTO DE LA OBLIGACIÓN ESTABLECIDA EN LA SECCIÓN 2.9 LITERAL (G) DEL CONTRATO DE CONCESIÓN 163 DE 2019. ENTREGA DEL PLAN DE INSTRUMENTACIÓN DE RED MATRIZ, LOS INFORMES DE INSTALACIÓN DE INSTRUMENTACIÓN GEOTÉCNICA Y LOS INFORMES DE MONITOREO EFECTUADOS EN LO RECORRIDO DEL AÑO 2024 DE LAS REDES MATRICES Y TRONCALES RADICADO A LA EMB MEDIANTE OFICIO EXT24-0021298 Y EXT25-0000705.

ESTRUCTURAL DE PROYECTOS DE ACUEDUCTO Y ALCANTARILLADO, presente ante la ESP EAAB y la interventoría, la siguiente documentación:

1. El plan de Instrumentación definitivo con la atención de la totalidad de observaciones efectuadas por la ESP EAAB mediante su oficio S-2024- 249731.
2. El/los informe/s de instalación de la instrumentación geotécnica.
3. El/los informe/s de monitoreo correspondiente del año 2024, relacionados con la Red matriz de 24" ubicada en Av. Villavicencio entre la AV Guayacanes y Av. Ciudad de Cali (Calle 48 Sur Cra 89a-Cra 86f Av Tintal.)
4. El/los Informe/s de monitoreo correspondiente/s del año 2024 del Canal Cundinamarca entre las pilas entre pilas S1-1, S1-15 a S1-33.
5. El/los Informe/s de monitoreo correspondiente/s del año 2024 del ITF (Interceptor Fucha Tunjuelo) en la Pilas S1-11.
6. El/los Informe/s de monitoreo correspondiente/s del año 2024 de las redes matrices que están colindando con las Pilas S5-1 a S6-23.
7. El/los Informe/s de monitoreo correspondiente/s del año 2024 pertenecientes a la Red matriz de 24" ubicada en la Av primero de mayo entre Av Villavicencio y Av Boyacá.
8. El/los Informe/s de monitoreo correspondiente del año 2024 de las redes matrices y troncales que puedan verse afectadas con ocasión a la ejecución de las actividades constructivas de la PLMB..."

Mediante comunicado EXTS24-0006635 del 17 de octubre de 2024, la EMB remitió al Concesionario oficio de "notificación de incumplimiento y otorgamiento de un plazo de cura" por el presunto incumplimiento de las obligaciones pactadas en el literal (g) de la Sección 2.9 "Principales Obligaciones Transversales del Concesionario", Capítulo II "ASPECTOS GENERALES DEL CONTRATO" del Contrato de Concesión N°163 de 2019.

La Interventoría mediante oficio L1T1-INT-CE-24-5046 (EXT24-0019049) de 29 de octubre de 2024, remitió al Concesionario una ADVERTENCIA por presunto incumplimiento al plazo de cura otorgado por la EMB mediante comunicación en el literal (g) de la Sección 2.9 "Principales Obligaciones Transversales del Concesionario", Capítulo II "ASPECTOS GENERALES DEL CONTRATO" del Contrato de Concesión N°163 de 2019.

Vencido el plazo otorgado por la EMB mediante oficio EXTS24-0006635 de 17 de octubre de 2024, cuya fecha máxima de plazo de respuesta por parte del concesionario correspondía al 31 de octubre de 2024, el concesionario presentó el oficio L1T1-CON-CE-24-7924 de 07 de noviembre de 2024, con asunto "ATENCIÓN A COMUNICACIÓN EXTS24-0006635 - PERIODO DE CURA ENTREGA DEL PLAN DE INSTRUMENTACIÓN DE REDES MATRICES Y TRONCALES.

En respuesta al comunicado relacionado en el numeral anterior, la interventoría emitió respuesta mediante comunicado L1T1-INT-CE-24-5369 (EXT24-0020375) de 18 de noviembre de 2024, concluyendo lo siguiente:

"...Con lo anterior, en respuesta a la afirmación efectuada en su comunicación que indica "...Habiendo atendido la solicitud de Información de la Interventoría, el Concesionario solicita dar cierre definitivo al periodo de cura en cuestión reiterando su permanente compromiso de transparencia y cooperación con todos los actores involucrados en el Proyecto, pues a todos nos atañe un objetivo común que es la Primera Línea del Metro de Bogotá...", la interventoría concluye lo siguiente:

1. El Concesionario no efectuó la entrega tanto a la interventoría como a la EAAB, del plan de instrumentación definitivo para la totalidad de redes matrices y troncales que puedan verse afectadas con el proyecto PLMB, atendiendo las observaciones efectuadas por la EAAB mediante oficio S-2024-249731, de conformidad con lo dispuesto en la Norma Técnica NS-148 INSTRUMENTACIÓN GEOTÉCNICA Y ESTRUCTURAL DE PROYECTOS DE ACUEDUCTO Y ALCANTARILLADO.
2. El concesionario no efectuó la entrega de los informes de instalación de la instrumentación geotécnica de conformidad con lo dispuesto en la Norma Técnica NS-148 INSTRUMENTACIÓN GEOTÉCNICA Y ESTRUCTURAL DE PROYECTOS DE ACUEDUCTO Y ALCANTARILLADO.
3. La información remitida como respuesta al requerimiento relacionado con el informe de monitoreo de la red matriz

	INFORME MENSUAL DE INTERVENTORÍA				
	CONTRATO No. 148 DE 2020 INTERVENTORÍA INTEGRAL, TÉCNICA, ECONÓMICA, FINANCIERA, CONTABLE, JURÍDICA, ADMINISTRATIVA, OPERATIVA, PREDIAL, AMBIENTAL, SOCIAL Y DE SEGURIDAD SALUD EN EL TRABAJO PARA LA VIGENCIA DEL CONTRATO DE CONCESIÓN No. 163 DE 2019.				
	Código del Formato CSPMB-FT-LFG-006	Vigencia del Formato 01/09/2024	Versión: V03		Pág. 67 de 1059

INFORME DE PRESUNTO INCUMPLIMIENTO DE LA OBLIGACIÓN ESTABLECIDA EN LA SECCIÓN 2.9 LITERAL (G) DEL CONTRATO DE CONCESIÓN 163 DE 2019. ENTREGA DEL PLAN DE INSTRUMENTACIÓN DE RED MATRIZ, LOS INFORMES DE INSTALACIÓN DE INSTRUMENTACIÓN GEOTÉCNICA Y LOS INFORMES DE MONITOREO EFECTUADOS EN LO RECORRIDO DEL AÑO 2024 DE LAS REDES MATRICES Y TRONCALES RADICADO A LA EMB MEDIANTE OFICIO EXT24-0021298 Y EXT25-0000705.

entre Av. Guayacones y Av. Ciudad de Cali no tiene el contenido mínimo establecido en la Norma Técnica NS-148 INSTRUMENTACIÓN GEOTÉCNICA Y ESTRUCTURAL DE PROYECTOS DE ACUEDUCTO Y ALCANTARILLADO, así mismo, se aclara que la misma, no se puede validar hasta tanto no se presente el documento que habla el numeral 1, de otro lado tampoco se efectuó la entrega a la EAAB de conformidad con lo descrito en el plazo de cura.

4. La información remitida como respuesta al requerimiento relacionado con el informe de monitoreo de la red matriz entre Av. Guayacones y Av. Ciudad de Cali no tiene el contenido mínimo establecido en la Norma Técnica NS-148 INSTRUMENTACIÓN GEOTÉCNICA Y ESTRUCTURAL DE PROYECTOS DE ACUEDUCTO Y ALCANTARILLADO, así mismo, se aclara que la misma, no se puede validar hasta tanto no se presente el documento que habla el numeral 1, lo anterior, teniendo en cuenta que, es éste documento el que define los parámetros de la información que debe ser presentada en el informe de monitoreo solicitado, de otro lado tampoco se efectuó la entrega a la EAAB de conformidad con lo descrito en el plazo de cura.

5. La información remitida como respuesta al requerimiento relacionado con el informe de monitoreo del Canal Cundinamarca entre las pilas entre pilas S1-1, S1-15 a S1-33, corresponde al informe de monitoreo del viaducto, y no, al informe del Canal requerido, así mismo, se aclara que la información no cuenta con el contenido mínimo establecido en la Norma Técnica NS-148 INSTRUMENTACIÓN GEOTÉCNICA Y ESTRUCTURAL DE PROYECTOS DE ACUEDUCTO Y ALCANTARILLADO, se aclara que la misma, no se puede validar hasta tanto no se presente el documento que habla el numeral 1, , lo anterior, teniendo en cuenta que, es éste documento el que define los parámetros de la información que debe ser presentada en el informe de monitoreo solicitado, de otro lado tampoco se efectuó la entrega a la EAAB de conformidad con lo descrito en el plazo de cura.

6. La información remitida como respuesta al requerimiento relacionado con el informe de monitoreo de las redes matrices que están colindando con las pilas S5-1 a S6-23, no tiene el contenido mínimo establecido en la Norma Técnica NS-148 INSTRUMENTACIÓN GEOTÉCNICA Y ESTRUCTURAL DE PROYECTOS DE ACUEDUCTO Y ALCANTARILLADO, así mismo, se aclara que la misma, no se puede validar hasta tanto no se presente el documento que habla el numeral 1, lo anterior, teniendo en cuenta que, es éste documento el que define los parámetros de la información que debe ser presentada en el informe de monitoreo solicitado, de otro lado tampoco se efectuó la entrega a la EAAB de conformidad con lo descrito en el plazo de cura.

7. La información remitida como respuesta al requerimiento relacionado con el informe de monitoreo de la red matriz de 24" ubicada en la Av. Primero de Mayo y la Av. Boyacá, no tiene el contenido mínimo establecido en la Norma Técnica NS-148 INSTRUMENTACIÓN GEOTÉCNICA Y ESTRUCTURAL DE PROYECTOS DE ACUEDUCTO Y ALCANTARILLADO, así mismo, se aclara que la misma, no se puede validar hasta tanto no se presente el documento que habla el numeral 1, lo anterior, teniendo en cuenta que, es éste documento el que define los parámetros de la información que debe ser presentada en el informe de monitoreo solicitado, de otro lado tampoco se efectuó la entrega a la EAAB de conformidad con lo descrito en el plazo de cura.

... Frente a la documentación presentada por ML1 mediante comunicado L1T1-CON-CE-24-7924 de 07 de noviembre de 2024, como respuesta a la solicitud de presentación de los planes de instrumentación, los informes de instalación de instrumentación y los informes de monitoreo y/ instrumentación geotécnica, solicitado por la EMB a través del oficio de notificación al Plazo de Cura con radicado EXTS24-0006635 del 19 de octubre de 2024, por lo anterior, se comunica que, la Interventoría adelantó la revisión de la documentación suministrada, producto de la cual, y de conformidad con las razones expuestas anteriormente, se mantiene el presunto incumplimiento de la obligación dispuesta en la sección 2.9 literal (g) del Contrato de Concesión..." (subrayado y negrilla fuera de texto)

Paralelamente, la interventoría recibió el comunicado L1T1-CON-CE-24-8076 de 15 de noviembre de 2024, dirigido a la EAAB con copia a la interventoría con asunto: "...ATENCIÓN A COMUNICADO S2024-333359, RESPUESTA E-2024-084567 REVISIÓN PLAN DE MONITOREO E INSTRUMENTACIÓN DE INFRAESTRUCTURA DE REDES MATRICES Y TRONCALES PARA LOS FRENTES DE TRABAJO WF2, WF3, WF4, WF5 Y WF6...". 3.26. La interventoría procedió a efectuar la revisión a la información recibida el 15 de noviembre de 2024, mediante el comunicado relacionado en el numeral anterior, producto de la cual, se remitió el comunicado L1T1-INT-CE-24-5545 de 21 de noviembre de 2024 concluyendo lo siguiente: "...En virtud de lo anterior, reiteramos lo manifestado mediante oficio L1T1-INT-CE-24-5369 (EXT24-0020375) de 18 de noviembre de 2024, mediante el cual, adicional a las conclusiones presentadas anteriormente se indica Frente a la documentación presentada por ML1 mediante los comunicados L1T1-CON-CE-24-7924 de 07 de noviembre de 2024 y L1T1-CON-CE-24-7924 de 15 de noviembre de 2024, como

	INFORME MENSUAL DE INTERVENTORÍA			
	CONTRATO No. 148 DE 2020 INTERVENTORÍA INTEGRAL, TÉCNICA, ECONÓMICA, FINANCIERA, CONTABLE, JURÍDICA, ADMINISTRATIVA, OPERATIVA, PREDIAL, AMBIENTAL, SOCIAL Y DE SEGURIDAD SALUD EN EL TRABAJO PARA LA VIGENCIA DEL CONTRATO DE CONCESIÓN No. 163 DE 2019.			
	Código del Formato CSPLMB-FT-LFG-006	Vigencia del Formato 01/09/2024	Versión: V03	

INFORME DE PRESUNTO INCUMPLIMIENTO DE LA OBLIGACIÓN ESTABLECIDA EN LA SECCIÓN 2.9 LITERAL (G) DEL CONTRATO DE CONCESIÓN 163 DE 2019. ENTREGA DEL PLAN DE INSTRUMENTACIÓN DE RED MATRIZ, LOS INFORMES DE INSTALACIÓN DE INSTRUMENTACIÓN GEOTÉCNICA Y LOS INFORMES DE MONITOREO EFECTUADOS EN LO RECORRIDO DEL AÑO 2024 DE LAS REDES MATRICES Y TRONCALES RADICADO A LA EMB MEDIANTE OFICIO EXT24-0021298 Y EXT25-0000705.

respuesta a la solicitud de presentación de los planes de instrumentación, los informes de instalación de instrumentación y los informes de monitoreo e instrumentación geotécnica, solicitado por la EMB a través del oficio de notificación al Plazo de Cura con radicado EXTS24-0006635 del 19 de octubre de 2024, se comunica que la Interventoría adelantó la revisión de la documentación suministrada, producto de la cual, y de conformidad con las razones expuestas anteriormente, se mantiene el presunto incumplimiento de la obligación dispuesta en la sección 2.9 literal (g) del Contrato de Concesión. Por las razones expuestas, la Interventoría reitera la solicitud al Concesionario de presentación ante la ESP EAAB y la interventoría de conformidad con la Norma Técnica NS-148 INSTRUMENTACIÓN GEOTÉCNICA Y ESTRUCTURAL DE PROYECTOS DE ACUEDUCTO Y ALCANTARILLADO la siguiente documentación: 1. El plan de Instrumentación definitivo con la atención de la totalidad de observaciones efectuadas por la ESP EAAB mediante su oficio S-2024- 249731. 2. El/los informe/s de instalación de la instrumentación geotécnica. 3. El/los informe/s de monitoreo correspondiente del año 2024, relacionados con la Red matriz de 24" ubicada en Av. Villavicencio entre la AV Guayacanes y Av. Ciudad de Cali (Calle 48 Sur Cra 89a-Cra 86f Av Tintal.) 4. El/los Informe/s de monitoreo correspondiente/s del año 2024 del Canal Cundinamarca entre las pilas entre pilas S1-1, S1-15 a S1-33. 5. El/los Informe/s de monitoreo correspondiente/s del año 2024 del ITF (Interceptor Fucha Tunjuelo) en la Pilas S1-11. 6. El/los Informe/s de monitoreo correspondiente/s del año 2024 de las redes matrices que están colindando con las Pilas S5-1 a S6-23. 7. El/los Informe/s de monitoreo correspondiente/s del año 2024 pertenecientes a la Red matriz de 24" ubicada en la Av primero de mayo entre Av Villavicencio y Av Boyacá. 8. El/los Informe/s de monitoreo correspondiente del año 2024 de las redes matrices y troncales que puedan verse afectadas con ocasión a la ejecución de las actividades constructivas de la PLMB...".

Mediante comunicado L1T1-INT-CE-24-5663 del 27 de noviembre de 2024 radico a la EMB el "INFORME DE PRESUNTO INCUMPLIMIENTO DE LA OBLIGACIÓN ESTABLECIDA EN LA SECCIÓN 2.9 LITERAL (G) DEL CONTRATO DE CONCESIÓN 163 DE 2019. ENTREGA DEL PLAN DE INSTRUMENTACIÓN DE RED MATRIZ, LOS INFORMES DE INSTALACIÓN DE INSTRUMENTACIÓN GEOTÉCNICA Y LOS INFORMES DE MONITOREO EFECTUADOS EN LO RECORRIDO DEL AÑO 2024 DE LAS REDES MATRICES Y TRONCALES."

Mediante comunicado No. EXTS24-0007777 del 17 de diciembre de 2024 la Empresa Metro de Bogotá dio respuesta comunicación L1T1-INT-CE-24-5663, mencionando que se solicita atentamente a la Interventoría, remita de nuevo el Informe de manera integral, incorporando las aclaraciones y complementaciones pertinentes, informando el estado actual del presunto incumplimiento.

Mediante comunicado No. L1T1-CON-CE-24-9152 del 23 de diciembre de 2024 ML1 dio respuesta a la comunicación No. L1T1-INT-CE-24-5369 de asunto "respuesta comunicación L1T1-CON-CE-24-7924- entrega plan de instrumentación de red matriz".

Mediante comunicado No. L1T1-CON-CE-24-9258 del 26 de diciembre de 2024 ML1 dio respuesta al Plazo de cura remitiendo un informe de instrumentación, monitoreo de redes matrices y troncales primera línea de metro de Bogotá (PLMB) – como alcance al comunicado L1T1-CON-CE-24-9152 (de asunto "respuesta comunicación L1T1-INT-CE-24-5369- respuesta comunicación L1T1-CON-CE-24-7924- entrega plan de instrumentación de red matriz.").

Mediante comunicado No. L1T1-INT-CE-25-0233 del 15 de enero de 2025 el CSPLMB remite nuevamente el informe de presunto incumplimiento presentando el estado de avance actualizado de la obligación presuntamente incumplida.

INFORME DE PRESUNTO INCUMPLIMIENTO DE LA OBLIGACION ESTABLECIDA EN LA SECCIÓN 2.9, LITERAL G) DEL CONTRATO DE CONCESIÓN RADICADO A LA EMB MEDIANTE OFICIO EXT25-0000892.

A continuación, se relacionan los hechos que dieron origen a la recomendación de plazo de cura, los cuales fueron relacionados en el informe de presunto incumplimiento de las obligaciones contractuales a cargo del Concesionario, a saber, así:

Mediante comunicación L1T1-INT-CE-24-5287 del 12 de noviembre de 2024, con radicado EXT24-0020001, la Interventoría recomendó a la EMB conceder al Concesionario un plazo de cura: "...Con base en los hechos reportados en el Capítulo I "Relato de los hechos" de ese documento, del que se transcriben los siguientes apartes:

	INFORME MENSUAL DE INTERVENTORÍA				
	CONTRATO No. 148 DE 2020 INTERVENTORÍA INTEGRAL, TÉCNICA, ECONÓMICA, FINANCIERA, CONTABLE, JURÍDICA, ADMINISTRATIVA, OPERATIVA, PREDIAL, AMBIENTAL, SOCIAL Y DE SEGURIDAD SALUD EN EL TRABAJO PARA LA VIGENCIA DEL CONTRATO DE CONCESIÓN No. 163 DE 2019.				
	Código del Formato CSPLMB-FT-LFG-006	Vigencia del Formato 01/09/2024	Versión: V03		Pág. 69 de 1059

INFORME DE PRESUNTO INCUMPLIMIENTO DE LA OBLIGACION ESTABLECIDA EN LA SECCIÓN 2.9, LITERAL G) DEL CONTRATO DE CONCESIÓN RADICADO A LA EMB MEDIANTE OFICIO EXT25-0000892.

“La Interventoría, en virtud de las facultades otorgadas por el artículo 84 de la ley 1474 de 20112 y en concordancia con la obligación del Concesionario establecida en la sección 2.9 literal g) del Contrato de Concesión No. 163 de 2019, ha solicitado al Concesionario la entrega de información contractual, aclaraciones y/o explicaciones relacionadas con el desarrollo de las obras y/o actividades ejecutadas por el Concesionario, en virtud del Contrato antes citado.

Esta información es fundamental para que la Interventoría realice el estudio y/o análisis de las obras en ejecución, en aras de verificar aspectos relacionados con la calidad, cumplimiento de especificaciones técnicas, durabilidad de las obras, resistencia, cumplimiento de los diseños no objetados entre otros.

A pesar de lo anterior, el Concesionario no ha entregado la información contractual solicitada por la Interventoría que se relacionan en la siguiente tabla (...)”

La EMB, acogiendo la recomendación de la interventoría, notificó al Concesionario el Plazo de Cura mediante oficio EXTS24-0007553 fechado 06 de diciembre de 2024 y concedió al Concesionario un Plazo de Cura de DIEZ (10) DÍAS CALENDARIO, para que el Concesionario:



“(…) haga entrega a la interventoría la totalidad de la información contractual requerida en las comunicaciones relacionadas en la tabla 1 del radicado No. EXT24-0020001 (L1T1-INT-CE-24-5287) del 12 de noviembre de 2024”, el cual se encuentra vencido.

Mediante comunicado No. L1T1-CON-CE-24-9149 del 23 de diciembre de 2024, el concesionario de manera extemporánea se pronunció respecto del plazo de cura, informando el número de radicado con el que según ML1 había dado respuesta a las diferentes comunicaciones citadas en el plazo de cura, por lo que la interventoría entro a revisar todos y cada uno de los radicados referidos, con el finde determinar si se había cumplido o no con cada requerimiento.

Vencido el Plazo de Cura, la Interventoría informó a la EMB, mediante comunicado L1T1-INT-CE-25-0229 del 14 de enero de 2025, sobre el estado de cumplimiento o no subsanación del presunto incumplimiento reportado por la Interventoría y notificado por EMB al Concesionario y para ello relacionó en una tabla, los requerimientos de entrega de información atendidos por el Concesionario y aquellos que, al vencimiento del Plazo de Cura y a la fecha de presentación de este informe continúan pendientes por atender.

A continuación, se relacionan los requerimientos de entrega de información pendientes de ser atendidos por el Concesionario y que fueron objeto del plazo de cura:

COMUNICADO ENVIADO POR INTERVENTORIA	RESPUESTA DE ML1	EMITIO RESPUESTA SI/NO	CUMPLIÓ CON ENTREGA DE INFORMACIÓN SI/NO	INFORMACION PENDIENTE POR ENTREGAR
L1T1-INT-CE-24-3101	NO	NO	NO	No presentó informe con las acciones correctivas para dar cumplimiento al procedimiento constructivo, el cual, permita garantizar a su vez, el cumplimiento de las especificaciones técnicas de los materiales de las actividades de relleno adelantadas a la fecha relacionadas con la red Pluvial en el frente de obra de la Calle 72.
L1T1-INT-CE-24-3650	NO	NO	NO	No se ha recibido la respuesta a la solicitud efectuada por parte de la interventoría, relacionada con la implementación de las tapas de la infraestructura dada de baja en la Av. Caracas.
L1T1-INT-CE-24-3764	NO	NO	NO	No se atendió el requerimiento de presentar las acciones correctivas para dar cumplimiento al procedimiento constructivo, el cual, permita garantizar a su vez, el cumplimiento de las especificaciones técnicas de los materiales de las actividades de relleno adelantadas a la fecha relacionadas con la red Pluvial en el frente de obra de la Calle 72 así como la respuesta de las incidencias número 2490 del 22 de julio, 2489 del 23 de julio, 2649 del

	INFORME MENSUAL DE INTERVENTORÍA				
	CONTRATO No. 148 DE 2020 INTERVENTORÍA INTEGRAL, TÉCNICA, ECONÓMICA, FINANCIERA, CONTABLE, JURÍDICA, ADMINISTRATIVA, OPERATIVA, PREDIAL, AMBIENTAL, SOCIAL Y DE SEGURIDAD SALUD EN EL TRABAJO PARA LA VIGENCIA DEL CONTRATO DE CONCESIÓN No. 163 DE 2019.				
	Código del Formato CSPLMB-FT-LFG-006	Vigencia del Formato 01/09/2024	Versión: V03	Pág. 70 de 1059	

INFORME DE PRESUNTO INCUMPLIMIENTO DE LA OBLIGACION ESTABLECIDA EN LA SECCIÓN 2.9, LITERAL G) DEL CONTRATO DE CONCESIÓN RADICADO A LA EMB MEDIANTE OFICIO EXT25-0000892.

				27 de julio, 3076, 3077 y 3080 del 15 de agosto de 2024.
L1T1-INT-CE-24-2744	L1T1-CON-CE-24-4578 - proyectando la respuesta	SI	NO	No entregó la información requerida relacionada con la implementación de las acciones pertinentes para minimizar los posibles riesgos de esta infraestructura dada de baja, que no cuenta con las respectivas tapas y que sean de responsabilidad del Concesionario. Tampoco entregó el informe (con registro fotográfico de cada una de las cajas reportadas) que dé cuenta de las acciones de mitigación adelantadas por el Concesionario.
L1T1-INT-CE-24-3872	NO	NO	NO	No presentó el informe técnico con las acciones correctivas tomadas con respecto a la afectación de la cota a la tubería afectada y la revisión de las cotas entre los pozos CMP61088A al W6C104, donde se evidencie que la situación evidenciada relacionada con los ahuellamientos presentes en el asfalto ocasionada por la ejecución de las actividades a cargo del Concesionario se encuentre superada, la evidencia de los mecanismos adelantados para la reconstrucción del tramo de alcantarillado combinado entre los pozos CMP61088A al W6C104, con tubería de 1m en GRP, en la calle 74 entre carrera 15 y Av. Caracas red denominada COM6-1 y la atención oportuna de las incidencias con número 3081 del 15 de agosto, 3099 del 17 de agosto y 3152 del 18 de agosto de 2024, 3337 y 3340 de 2024.
L1T1-INT-CE-24-3871	NO	NO	NO	No presentó los ajustes a los diseños de la red ENEL con la respectiva acta de visita por parte de ENEL-ESP que apruebe los mismos, y la justificación técnica de la solicitud y posterior puesta en marcha de las actividades visualizadas en campo de la calle 72 entre la Av. Caracas y carrera 14 A, la entrega de los ajustes a los diseños de la red ENEL con la respectiva acta de visita por parte de ENEL que apruebe los mismos y la justificación técnica de las actividades de alumbrado público en la carrera 15 entre calles 72 y 73 costado oriental, la entrega de toda la documentación que soporte los niveles de excavación y recuperación de terreno, aceros de placa de fondo, mampostería, cinta de tapas de las actividades de construcción de la caja CS 276 P019 que permita a esta interventoría la verificación y validación de las actividades adelantadas, en la calle 72 costados sur y nor-oriental y sur y nor-occidental y la carrera 15, se solicita a ML1 corregir y de ser el caso hacer el cambio del material de relleno contaminado para dar con el cumplimiento de las normas técnicas de ENEL, ETB, TIGO UNE y MOVISTAR, presentar los respectivos soportes a la interventoría para validación respectiva, la entrega de los últimos diseños de urbanismo, la topografía de urbanismo y vías de servicio para el intercambiador calle 72 y carrera 15, y la atención tender oportuna de las incidencias con número 2395 del 16 de julio, 2409 del 17 de julio, 2457 del 20 de julio, 2477 del 22 de julio, 2529 del 24 de julio, 2648 del 27 de julio, 2735 del 31 de julio y 31 del julio, 2962 y 3149 del 12 y 17 de agosto de 2024.
L1T1-INT-CE-24-4904	L1T1-CON-CE-24-7646	NO	NO	No remitió la metodología constructiva para la vía férrea y control topográfico.

EN CONCLUSION, a la fecha de radicación de este informe, el Concesionario continúa desatendiendo la obligación contractual que se reportó como presuntamente incumplidas en el Plazo de Cura notificado por EMB mediante oficio EXT24-0007553 fechado 06 de diciembre de 2024, por cuanto no ha dado respuesta integral a la totalidad de los comunicados requeridos en el

	INFORME MENSUAL DE INTERVENTORÍA				
	CONTRATO No. 148 DE 2020 INTERVENTORÍA INTEGRAL, TÉCNICA, ECONÓMICA, FINANCIERA, CONTABLE, JURÍDICA, ADMINISTRATIVA, OPERATIVA, PREDIAL, AMBIENTAL, SOCIAL Y DE SEGURIDAD SALUD EN EL TRABAJO PARA LA VIGENCIA DEL CONTRATO DE CONCESIÓN No. 163 DE 2019.				
	Código del Formato CSPLMB-FT-LFG-006	Vigencia del Formato 01/09/2024	Versión: V03	Pág. 71 de 1059	

INFORME DE PRESUNTO INCUMPLIMIENTO DE LA OBLIGACION ESTABLECIDA EN LA SECCIÓN 2.9, LITERAL G) DEL CONTRATO DE CONCESIÓN RADICADO A LA EMB MEDIANTE OFICIO EXT25-0000892.

plazo de cura.

COMO CONSECUENCIA, se recomienda a EMB, citar al Concesionario a la audiencia de inicio del proceso administrativo sancionatorio contractual para que presente sus descargos en relación con los hechos aquí narrados.

INFORME DE PRESUNTO INCUMPLIMIENTO DE LAS OBLIGACIONES ESTABLECIDAS EN LA SECCIÓN 1.154 Y LA SECCIÓN 9.16 (G) DEL CONTRATO DE CONCESIÓN N° 163 DE 2019, POR LA NO TERMINACIÓN Y PUESTA A DISPOSICIÓN DE LA UE 304 RADICADO A LA EMB MEDIANTE OFICIO EXT25-0001337.

A continuación, se relacionan los hechos que dieron origen a la recomendación de plazo de cura, los cuales fueron relacionados en el informe de presunto incumplimiento de las obligaciones contractuales a cargo del Concesionario, a saber, así:

El presunto incumplimiento al Contrato de Concesión No 163 de 2019 se ha configurado por cuanto el Concesionario ML1, no terminó todas las obras y actividades del HITO del Intercambiador de la 72 - UE 304, en la fecha máxima establecida para tal fin.

Las obras del intercambiador vial de la 72 (UE-304) hacen parte de las obras denominadas "Obras de la Fase Previa" definidas en la sección 1.141 del Contrato de Concesión.

Desde el inicio de las obras, se presentaron desviaciones negativas en el avance de las obras (programado vs ejecutado en los diferentes PE que fueron no objetados por la Interventoría y aprobados por EMB), por causas imputables al Concesionario.

Con la firma del Acta de Inicio de la Fase de Construcción del Contrato, el Concesionario presentó el Plan de Ejecución Versión VB11 en su última versión, mediante transmisión ML1-TRN-020105, remitida con oficio L1T1-CON-CE-23-4411 del 11 de julio de 2023, el cual fue no objetado por la Interventoría, mediante comunicación L1T1-INT-CE-23-3166 del 12 de julio de 2023, y aprobado por EMB mediante oficio EXTS23-0003393 del 18 de julio de 2023.

Con base en dicho documento, la Interventoría realizó el seguimiento constante a las obras del Intercambiador Vial de la Calle 72 y se identificaron desviaciones negativas a la programación, desde el mes de agosto de 2023.



La Interventoría solicitó de manera continua al Concesionario intensificar los rendimientos, presentar planes de contingencia y planes de acción con la finalidad de subsanar las desviaciones, incrementado recursos de personal y maquinaria, implementar turnos de trabajo en horas extras o adicionales, y/o el uso de herramientas y equipos adicionales, que le permitieran acelerar el ritmo de avance de la ejecución de las obras.

A pesar de que la Interventoría remitió al Concesionario varias alertas relacionadas con las desviaciones negativas y solicitó correctivos para subsanar los aspectos de calidad, aunado a las reuniones semanales de seguimiento que fueron instauradas con participación de EMB, Interventoría y Concesionario para tratar las diferentes problemáticas de la UE 304, el Concesionario no implementó medidas de choque efectivas, que permitieran subsanar las desviaciones negativas y los problemas de calidad identificados por la Interventoría.

De manera paralela al seguimiento que efectuaba la Interventoría al avance de las obras del HITO del intercambiador Vial UE 304 con el PEV VB11 y al plan de acción vigente para superar los atrasos, durante los meses de junio y julio de 2024, las Partes del Contrato - con acompañamiento de la Interventoría - iniciaron mesas de trabajo con el propósito de establecer un acuerdo para realizar el seguimiento al Plan de Ejecución a través de la metodología de Valor Ganado, agrupando las Unidades de Ejecución en Componentes principales, lo que permitiera evidenciar de manera clara el estado de avance del Proyecto.

Las Partes suscribieron el Modificadorio No. 8 al Contrato el 1 de agosto de 2024, mediante el que se instituyó la agrupación de Unidades de Ejecución en siete (7) componentes, se definieron los parámetros para regular la formulación de planes de acción y se acordó la entrega de un nuevo Plan de Ejecución por el Concesionario.

El Concesionario presentó la última versión del Plan de Ejecución PEV12, mediante Transmisión ML1-TRN-032462 del 15 de

	INFORME MENSUAL DE INTERVENTORÍA				
	CONTRATO No. 148 DE 2020 INTERVENTORÍA INTEGRAL, TÉCNICA, ECONÓMICA, FINANCIERA, CONTABLE, JURÍDICA, ADMINISTRATIVA, OPERATIVA, PREDIAL, AMBIENTAL, SOCIAL Y DE SEGURIDAD SALUD EN EL TRABAJO PARA LA VIGENCIA DEL CONTRATO DE CONCESIÓN No. 163 DE 2019.				
	Código del Formato CSPLMB-FT-LFG-006	Vigencia del Formato 01/09/2024	Versión: V03		Pág. 72 de 1059

INFORME DE PRESUNTO INCUMPLIMIENTO DE LAS OBLIGACIONES ESTABLECIDAS EN LA SECCIÓN 1.154 Y LA SECCIÓN 9.16 (G) DEL CONTRATO DE CONCESIÓN N° 163 DE 2019, POR LA NO TERMINACIÓN Y PUESTA A DISPOSICIÓN DE LA UE 304 RADICADO A LA EMB MEDIANTE OFICIO EXT25-0001337.

agosto de 2024, no objetado por la Interventoría mediante carta L1T1-INT-CE-24-3696 del 20 de agosto de 2024 y aprobado por EMB mediante oficio EXTS24-0005465 fechado 21 de agosto de 2024.

En el PEV12 se programó la terminación de todas las obras y/o actividades de la UE 304 para el 8 de octubre de 2024, así:

Activity Name	UE- Unidad de Ejecucion	BL Project Start	BL Project Finish
UE304 - Adecuación de la malla vial existente - Estructuras intersecciones viales - Calle 72		17-Sep-21	08-Oct-24
Intercambiador Vial Calle 72		17-Sep-21	30-Mar-23
HITOS		17-Sep-21	17-Sep-21
HITOS	Proj UE304	17-Sep-21	
UE304: CONSTRUCCION DEL INTERCAMBIADOR CALLE 72		21-Feb-22	30-Mar-23
Preliminares		21-Feb-22	04-Jun-22
Trabajos Costado Oriental		09-Apr-22	30-Mar-23
Trabajos Costado Occidental		07-Sep-22	30-Mar-23
INTERCAMBIADOR VIAL CALLE 72		31-Mar-23	08-Oct-24
UE304: CONSTRUCCION DEL INTERCAMBIADOR CALLE 72		31-Mar-23	08-Oct-24
Trabajos Costado Oriental		31-Mar-23	12-Jun-24
Trabajos Costado Occidental		31-Mar-23	19-Jul-24
Trabajos Av. Caracas Costado Occidental		24-Apr-23	16-Sep-24
Estacion de bombeo de aguas lluvias		18-May-23	16-Apr-24
Trabajos Av. Caracas Costado Oriental		01-Aug-23	23-Aug-24
Trabajos Interseccion Cra 15		31-May-23	22-Aug-24
Pavimentos		18-Dec-23	03-Oct-24
Espacio Publico		26-Sep-23	30-Sep-24
Acabados		29-Jul-24	30-Sep-24
Actividades Finales		01-Oct-24	08-Oct-24

Con base en el PEV 12, la Interventoría realizó el seguimiento del avance de las obras desde el mes de agosto de 2024, evidenciando desviaciones negativas y consecuentemente, un riesgo alto de no terminar la totalidad de las obras y/o actividades de la UE 304 en la fecha contractualmente programada, por causas imputables al Concesionario, tal como le fue informado al Concesionario, través de los comunicados L1T1-INT-CE-24-3633 del 15 de agosto de 2024 y L1T1-INT-CE-24-3909 del 2 de septiembre de 2024, donde se alertó sobre el estado crítico de avance de la UE 304, puesto que presentaba una aceleración significativa y en su lugar, se observaba un aumento en la desviación negativa.

La Interventoría comunicó al Concesionario los resultados del seguimiento efectuado mes a mes de la UE 304, donde se evidenció de manera reiterada y continua desviaciones negativas frente a la programación contenida en el PEV12 y le solicitó al Concesionario, incrementar y acelerar los rendimientos y el avance de las actividades constructivas, el incremento de personal, mano de obra, equipos y materiales, sin que se hubiesen implementado tales medidas u otras acciones eficaces para terminar las obras en la fecha programada de manera que se terminaran el 8 de Octubre 2024

En vista de los inminentes retrasos en la UE 304, el Concesionario, en virtud del contemplado en la Sección 9.6(b) del Contrato, solicitó a la EMB la concesión de Plazo Adicional sin Sanciones para terminar la UE 304, recordando que el Contrato contempla la posibilidad de plazo adicional hasta por ciento ochenta (180) días.

Con la comunicación L1T1-CON-CE-24-6078 (EXT24-0015313) "SOLICITUD EN LOS TÉRMINOS DE LA SECCIÓN 9.6(B) – UNIDAD DE EJECUCIÓN 304" el Concesionario solicitó un plazo adicional sin sanciones de quince (15) días calendario para la terminación de la UE 304, la cual fue concedida por la Empresa Metro de Bogotá, mediante oficio No EXTS24-0005907 del 10 de septiembre de 2024, lo que significó que se extendió el cumplimiento de la obligación hasta el 23 de octubre de 2024.

A través de la comunicación No. L1T1-CON-CE-24-6644 (EXT24-0016667) el Concesionario solicitó una extensión de Plazo Adicional Sin Sanciones de quince (15) días calendario adicionales para la terminación de la UE 304, la cual fue aceptada por la Empresa Metro de Bogotá mediante oficio EXTS24-0006342 del 1 de octubre de 2024, lo que significó que se extendió el cumplimiento de la obligación hasta el 7 de noviembre de 2024.

Con el comunicado L1T1-CON-CE-24-7940 "ALCANCE COMUNICADO L1T1-CON-CE 24-6644" (EXT24-0019757), el Concesionario

	INFORME MENSUAL DE INTERVENTORÍA			
	CONTRATO No. 148 DE 2020 INTERVENTORÍA INTEGRAL, TÉCNICA, ECONÓMICA, FINANCIERA, CONTABLE, JURÍDICA, ADMINISTRATIVA, OPERATIVA, PREDIAL, AMBIENTAL, SOCIAL Y DE SEGURIDAD SALUD EN EL TRABAJO PARA LA VIGENCIA DEL CONTRATO DE CONCESIÓN No. 163 DE 2019.			
	Código del Formato CSPLMB-FT-LFG-006	Vigencia del Formato 01/09/2024	Versión: V03	

INFORME DE PRESUNTO INCUMPLIMIENTO DE LAS OBLIGACIONES ESTABLECIDAS EN LA SECCIÓN 1.154 Y LA SECCIÓN 9.16 (G) DEL CONTRATO DE CONCESIÓN N° 163 DE 2019, POR LA NO TERMINACIÓN Y PUESTA A DISPOSICIÓN DE LA UE 304 RADICADO A LA EMB MEDIANTE OFICIO EXT25-0001337.

solicitó una extensión al Plazo adicional sin sanciones de treinta (30) días calendario más, de acuerdo con lo establecido sección 9.6 del Contrato, la cual fue aceptada por EMB mediante oficio EXTS24-0007143 del 7 de noviembre de 2024, para un total de sesenta (60) días de Plazo Adicional Sin Sanciones.

El Plazo Adicional Sin Sanciones venció el 7 de diciembre de 2024, sin que el Concesionario terminara la totalidad de las obras y/o actividades del HITO del Intercambiador Vial de la 72- UE 304.

El 6 de diciembre de 2024, mediante comunicación L1T1-CON-CE-24-8722 con radicado EXT24-0022001, el Concesionario solicitó a la Interventoría que, “en consideración al vencimiento del plazo adicional sin sanciones notificado por el Concesionario a la EMB para la terminación de la Unidad de Ejecución 304 el 8 de diciembre de 2024”, se le concediera un Plazo de Cura de cincuenta (50) Días para la terminación de la Unidad de Ejecución 304.



El 10 de diciembre de 2024, la Interventoría recomendó a la EMB, mediante comunicación L1T1-INT-CE-24-5939 con radicado EXT24-0022213, otorgar un Plazo de Cura de 45 DIAS CALENDARIO, para que, en dicho plazo, el Concesionario terminara todas las obras, equipos y/o actividades de la UE 304.

El 11 de diciembre de 2024, la EMB mediante el oficio No. EXTS24-0007620 otorgó al Concesionario un Plazo de Cura de cuarenta y cinco (45) días calendario “para el cumplimiento de las obligaciones relacionadas en la Sección 1.154, del Contrato de Concesión N°163 de 2019 y la Sección 9.16 (g) del Contrato de Concesión N°163 de 2019 - Plazo máximo para la finalización de obras UE-304 según Plan de Ejecución V.12 y las respectivas compras de plazo”.

El 12 de diciembre de 2024, mediante el comunicado L1T1-INT-CE-24-6007 Rad. EXT24-0022457 la Interventoría dio respuesta a la comunicación del Concesionario L1T1-CON-CE-24-8722, indicando que, bajo los argumentos expuestos por el Concesionario, no era procedente otorgar los 50 Días solicitados y asimismo le informó que había recomendado a la EMB concederle un Plazo de Cura de 45 Días para la terminación de la totalidad de las obras y/o actividades que conforman la UE 304.

El 18 de diciembre de 2024, mediante la comunicación L1T1-INT-CE-24-6103 de radicado EXT24-0022828, la Interventoría solicitó al Concesionario “la entrega del programa de ejecución de la obra en dos (2) días hábiles, del intercambiador vial de la calle 72 UE304, con el fin de que logre terminar dentro de los 45 días otorgado por la EMB de periodo de cura”.

El 26 de diciembre de 2024, con el comunicado L1T1-CON-CE-24-9254 del 23 de diciembre con radicado EXT24-0023327, el Concesionario presentó a la Interventoría un cronograma para terminar las actividades pendientes de la UE 304, en donde indicó “se presenta el cronograma que actualmente se contempla para el cumplimiento del plazo señalado”, aportando el siguiente cronograma:

	INFORME MENSUAL DE INTERVENTORÍA				
	CONTRATO No. 148 DE 2020 INTERVENTORÍA INTEGRAL, TÉCNICA, ECONÓMICA, FINANCIERA, CONTABLE, JURÍDICA, ADMINISTRATIVA, OPERATIVA, PREDIAL, AMBIENTAL, SOCIAL Y DE SEGURIDAD SALUD EN EL TRABAJO PARA LA VIGENCIA DEL CONTRATO DE CONCESIÓN No. 163 DE 2019.				
	Código del Formato CSPLMB-FT-LFG-006	Vigencia del Formato 01/09/2024	Versión: V03		Pág. 74 de 1059

INFORME DE PRESUNTO INCUMPLIMIENTO DE LAS OBLIGACIONES ESTABLECIDAS EN LA SECCIÓN 1.154 Y LA SECCIÓN 9.16 (G) DEL CONTRATO DE CONCESIÓN N° 163 DE 2019, POR LA NO TERMINACIÓN Y PUESTA A DISPOSICIÓN DE LA UE 304 RADICADO A LA EMB MEDIANTE OFICIO EXT25-0001337.

CRONOGRAMA FINALIZACIÓN UE304			
DEPRIMIDO / UNDERPASS			
Actividad	Inicio	Fin	Días
Costado Oriental			
Asfalto (Norte)	29-dic-24	3-ene-25	8
Caracas Oriental			
Muro de Limpieza Sector Lanzamiento	18-dic-24	21-dic-24	3
Asfalto (Norte)	26-dic-24	3-ene-25	8
Caracas Occidental			
Asfalto (Norte)	26-dic-24	3-ene-25	8
Costado Occidental			
Vista Cabezal Pantalla 196	17-dic-24	30-dic-24	13
Acabados			
Iluminación Deprimido	7-ene-25	25-ene-25	18
Reparaciones Bordillos y New Jerseys	20-dic-24	4-ene-25	15
Vías			
Nor-Oriental	17-dic-24	6-ene-25	20
Occidental	17-dic-24	11-ene-25	25
Carrera 15	10-dic-24	20-ene-25	41
Demarcación Deprimido y Vías	22-ene-25	25-ene-25	3
Estación de Bombeo / FBALL			
Reparaciones Muros Pantalla	21-dic-24	10-ene-25	20
Instalación de Buzos	20-dic-24	14-ene-25	25
Pruebas Estación de Bombeo	14-ene-25	24-ene-25	10
Revalidación Diseño Fotométrico	18-dic-24	23-dic-24	7
Revalidación Diseño Serie 1	28-dic-24	2-ene-25	10
Revalidación Diseño Serie 3	2-ene-25	17-ene-25	15
Revalidación Diseño Serie 6	2-ene-25	17-ene-25	15
Conexión a ENEL	25-ene-25	25-ene-25	0
Espacio Público / PUBLIC SPACE			
Oriental Central	10-dic-24	30-dic-24	20
Occidental Central	10-dic-24	30-dic-24	20
Av. Caracas Sur	10-dic-24	30-dic-24	20
Paísajismo	29-dic-24	31-dic-24	5
Sur Oriental (Empalme Definitivo)	21-dic-24	10-ene-25	20
Alumbrado Público	7-ene-25	25-ene-25	18

En los Comités de Obra Nivel 3 que se relacionan a continuación y a los que participaron representantes del Concesionario e Interventoría, se revisó el avance de las actividades y/u obras que componen la UE 304, evidenciando que, el Concesionario no avanzaba al ritmo necesario para terminar todas las obras y/o actividades dentro del Plazo de Cura.

- Comité No 77 realizado el 12 de diciembre de 2024: Se listan actividades pendientes de la UE304 al igual que compromisos que se han incumplido. Se solicita al Concesionario presentar cronograma y/o plan de trabajo, para terminar las obras el 25 de enero de 2025.
- Comité No 78 realizado el 26 de diciembre de 2024: Se listan actividades pendientes de la UE304. Se solicita al Concesionario medidas correctivas para terminar las obras el 25 de enero de 2025
- Comité No. 79 realizado el 16 de enero de 2025: Se hace seguimiento a los compromisos pendientes de la UE304, se indica por parte de la Interventoría, un incumplimiento al inicio y terminación de actividades programadas en el cronograma presentado por el Concesionario para terminar la UE el 25 de enero de 2025

Asimismo, en los recorridos e inspecciones realizadas por parte de la Interventoría en conjunto con el Concesionario el 18 de diciembre de 2024 y el 7 de enero de 2025, se revisó el avance de las obras y/o actividades pendientes de terminar, evidenciando que, los compromisos asumidos por el Concesionario en los Comités antes mencionados, no se cumplieron por los bajos rendimientos por falta de personal, equipos y maquinaria. En las actas anexas al presente informe, se puede verificar los compromisos asumidos por el Concesionario.

Por otra parte, en los Comités Directivos de Nivel 1, que se realizan todos los martes y que se relacionan a continuación, con la participación de representantes del Concesionario, de la EMB, la PMO y de la Interventoría, el Concesionario remitió a los correos oficiales de los participantes, las presentaciones donde se muestra el estado de avance del Proyecto de la PLMB y el plan de acción encaminado a ejecutar las obras pendientes para la finalización de la UE 304:

- Comité Directivo Nivel 1 No. 181: Dentro de las presentaciones remitidas el 17 de diciembre de 2024, mediante correo electrónico enviado por un colaborador del concesionario para la realización de este comité denominado "COMITÉ NIVEL 1 #181 17 DE DICIEMBRE DE 2024", se incluyó en las diapositivas No. 55, 56, 57 y 58 de título "PLAN DE ACCION PLAZO DE CURA CALLE 72" las acciones a realizar por parte de ML1, tendientes a cumplir con la "operación y puesta a disposición UE304: 26 de enero"
- Comité Directivo Nivel 1 No. 182: Dentro de las presentaciones remitidas el 23 de diciembre de 2024, mediante correo electrónico enviado por un colaborador del concesionario para la realización de este comité denominado "COMITÉ

INFORME DE PRESUNTO INCUMPLIMIENTO DE LAS OBLIGACIONES ESTABLECIDAS EN LA SECCIÓN 1.154 Y LA SECCIÓN 9.16 (G) DEL CONTRATO DE CONCESIÓN N° 163 DE 2019, POR LA NO TERMINACIÓN Y PUESTA A DISPOSICIÓN DE LA UE 304 RADICADO A LA EMB MEDIANTE OFICIO EXT25-0001337.

NIVEL 1 #182 23 DE DICIEMBRE DE 2024”, se incluyó nuevamente en las diapositivas No. 44, 45, 46 y 47 de título “PLAN DE ACCION PLAZO DE CURA CALLE 72” los avances y las acciones a realizar por parte de ML1, tendientes a cumplir con la “operación y puesta a disposición UE304: 26 de enero”.

- Comité Directivo Nivel 1 No. 183: Dentro de las presentaciones remitidas el 7 de enero de 2025, mediante correo electrónico enviado por un colaborador del concesionario para la realización de este comité denominado “COMITÉ NIVEL 1 #183 07 DE ENERO DE 2025”, se incluyó en las diapositivas No. 3, 4, 5, 6, 7, 8 y 9 de título “RETRASOS CALLE 72 VS PLAN DE TRABAJO PARA CUMPLIMIENTO ANTES DEL PERIODO DE CURA”, los trabajos realizados hasta la fecha y se incluyó un cronograma de finalización de la UE304 (diapositiva 9) donde se refiere que la fecha máxima de finalización de actividades sería el 25 de enero de 2025.

DEPRIMIDO / UNDERPASS	Actividad	Inicio	Fin	Días
	Estado Oriental	20-dic-24	3-ene-25	5
	Estado Occidental	18-dic-24	21-dic-24	4
	Muro de Limpieza Sector Lactamento	20-dic-24	3-ene-25	5
	Estado Occidental	20-dic-24	3-ene-25	5
	Estado Oriental	20-dic-24	3-ene-25	5
	Estado Occidental	20-dic-24	3-ene-25	5
	Viga Cabalot Pantalla 156	17-dic-24	30-dic-24	13
	Acabados			
	Iluminación Deprimido	7-ene-25	25-ene-25	18
	Reparaciones Bordillos y New Jerseys	20-dic-24	4-ene-25	15
	Vías			
	Nor-Oriental	17-dic-24	6-ene-25	20
	Occidental	17-dic-24	11-ene-25	25
	Carretera 15	10-dic-24	20-ene-25	41
	Demarcación Deprimido y Vías	22-ene-25	25-ene-25	3
	Estación de Bombeo / EBALL			
	Reparaciones Muros Pantalla	21-dic-24	30-ene-25	20
	Instalación de Equipos	20-dic-24	14-ene-25	25
	Pruebas Estación de Bombeo	14-ene-25	24-ene-25	10
	Revalidación Diseño Fotométrico	16-dic-24	23-dic-24	7
	Revalidación Diseño Serie 1	23-dic-24	2-ene-25	10
	Revalidación Diseño Serie 3	2-ene-25	17-ene-25	15
	Revalidación Diseño Serie 6	2-ene-25	17-ene-25	15
	Conexión a FUEL	25-ene-25	25-ene-25	0
	Espacio Público / PUBLIC SPACE			
	Oriental Central	10-dic-24	30-dic-24	20
	Occidental Central	10-dic-24	30-dic-24	20
	Av. Caracas Sur	10-dic-24	30-dic-24	20
	Paisajismo	20-dic-24	31-dic-24	1
	Sur Oriental (Empalme Definitivo)	21-dic-24	30-ene-25	20
	Alumbrado Público	7-ene-25	30-ene-25	23

FINALIZADO

FINALIZADO

Revalidación de los diseños para 25 de Enero.
Operación Temporal 7 de Febrero (Generadores).

Espacio público finalizará el 11 de Enero.
Paisajismo el 23 de Enero.

- Comité Directivo Nivel 1 No. 184: Dentro de las presentaciones remitidas el 14 de enero de 2025, mediante correo electrónico enviado por un colaborador del concesionario para la realización de este comité denominado “COMITÉ NIVEL 1 #184 14 DE ENERO DE 2025”, se incluyó en las diapositivas No. 16, 17, 18, 19, 20, 21, 22, 23 y 24 de título “PLAN DE TRABAJO CALLE 72”, los trabajos realizados hasta la fecha y se incluyó un cronograma de finalización de la UE304 (diapositiva 24) con las actividades pendientes en la calle 72, donde se refiere que la fecha máxima de finalización de actividades sería el 25 de enero de 2025.

DEPRIMIDO / UNDERPASS	Actividad	Inicio	Fin	Días
	Estado Oriental	20-dic-24	3-ene-25	5
	Estado Occidental	18-dic-24	21-dic-24	4
	Muro de Limpieza Sector Lactamento	20-dic-24	3-ene-25	5
	Estado Occidental	20-dic-24	3-ene-25	5
	Estado Oriental	20-dic-24	3-ene-25	5
	Estado Occidental	20-dic-24	3-ene-25	5
	Viga Cabalot Pantalla 156	17-dic-24	30-dic-24	13
	Acabados			
	Iluminación Deprimido	7-ene-25	25-ene-25	18
	Reparaciones New Jerseys	20-dic-24	24-ene-25	35
	Vías			
	Occidental	17-dic-24	18-ene-25	32
	Carretera 15	10-dic-24	20-ene-25	41
	Demarcación Deprimido y Vías	22-ene-25	25-ene-25	3
	Estación de Bombeo / EBALL			
	Instalación de Equipos	20-dic-24	20-ene-25	31
	Pruebas Estación de Bombeo	20-ene-25	25-ene-25	5
	Revalidación Diseño Serie 1	23-dic-24	2-ene-25	10
	Revalidación Diseño Serie 3	2-ene-25	17-ene-25	15
	Revalidación Diseño Serie 6	2-ene-25	17-ene-25	15
	Conexión a FUEL	25-ene-25	25-ene-25	0
	Espacio Público / PUBLIC SPACE			
	Oriental Central	10-dic-24	19-ene-25	40
	Av. Caracas Sur	10-dic-24	19-ene-25	40
	Paisajismo	20-dic-24	23-ene-25	28
	Sur Oriental (Empalme Definitivo)	21-dic-24	20-ene-25	30
	Alumbrado Público	18-ene-25	25-ene-25	7

Revalidación de los diseños para 25 de Enero.
Operación Temporal 7 de Febrero (Generadores).

- Comité Directivo Nivel 1 No. 185: Dentro de las presentaciones remitidas el 21 de enero de 2025, mediante correo electrónico enviado por un colaborador del concesionario para la realización de este comité denominado “COMITÉ NIVEL 1 #185 21 DE ENERO DE 2025”, se incluyó en las diapositivas No. 3, 4, 5, 6, 7, 8, 9 y 10 de título “AVANCES CALLE 72 Preparación para la liberación paso vehicular (7 febrero)”, los trabajos realizados hasta la fecha

En relación con las obras y/o actividades de redes faltantes por terminar, la Interventoría realizó los siguientes requerimientos al Concesionario:

Reunión de seguimiento mensual de redes ETB llevada a cabo el 12 de diciembre de 2024:
“La interventoría indica que hay varios temas: (...)

	INFORME MENSUAL DE INTERVENTORÍA			
	CONTRATO No. 148 DE 2020 INTERVENTORÍA INTEGRAL, TÉCNICA, ECONÓMICA, FINANCIERA, CONTABLE, JURÍDICA, ADMINISTRATIVA, OPERATIVA, PREDIAL, AMBIENTAL, SOCIAL Y DE SEGURIDAD SALUD EN EL TRABAJO PARA LA VIGENCIA DEL CONTRATO DE CONCESIÓN No. 163 DE 2019.			
	Código del Formato CSPLMB-FT-LFG-006	Vigencia del Formato 01/09/2024	Versión: V03	

INFORME DE PRESUNTO INCUMPLIMIENTO DE LAS OBLIGACIONES ESTABLECIDAS EN LA SECCIÓN 1.154 Y LA SECCIÓN 9.16 (G) DEL CONTRATO DE CONCESIÓN N° 163 DE 2019, POR LA NO TERMINACIÓN Y PUESTA A DISPOSICIÓN DE LA UE 304 RADICADO A LA EMB MEDIANTE OFICIO EXT25-0001337.

2. Calle 72 si bien ya se presentó un bosquejo de rediseño, solicita un cronograma de la terminación y entrega de las obras de la calle 72, recordando que la obra completa debía ser entregada el pasado lunes 09 de diciembre.

... ML1 informa que frente al cronograma de la calle 72 se está afinando lo faltante y lo pendiente por construir, mañana se tiene reunión interna del personal de construcción para finiquitar el cronograma incluyendo las redes que están pendientes por reconstruir (cuellos de las cámaras e infraestructura que necesita actividades para hacerla funcional) el cronograma se entrega mañana (13 de diciembre de 2024) en la tarde.

... EMB reitera la solicitud de los cronogramas tanto de las reparaciones de las redes TAR y como lo de la calle 72. Entiende que la fecha de la entrega del cronograma de la calle 72 el día de mañana. Pero no se ha indicado la atención daños de la TAR (...)"

Requerimiento efectuado en reunión de seguimiento semanal de avance de redes llevada a cabo el 20 de diciembre de 2024:

"...Interventoría indica que EAAB pidió que se entregara el ajuste del alcantarillado - sanitario bajándolo entre 15 y 20 cm y revisar la posibilidad del cruce de la carrera 17, los cuales, estaban comprometidos a entrega la semana pasada, y no fueron allegados. Así mismo se aclara que la ESP solicitó un rediseño de la herradura de la calle 72 costado occidental, que si bien, ya fue entregada por parte del Concesionario, está pendiente la aprobación del funcionario de la ETB, quien además está en vacaciones desde el día de ayer. De las redes de ENEL está pendiente el proceso de entrega de infraestructura del costado suroriental de la calle 72, en donde no se ha hecho el espacio público.

Adicionalmente, entre la Avenida Caracas y la carrera 14ª están haciendo un micropilotaje, que posiblemente afectó una tubería de alcantarillado (...)"

-Comunicado L1T1-INT-CE-24-6208 (EXT24-0023171) del 23 de diciembre de 2024:

"...En virtud de lo anterior, y frente a la solicitud de dar por terminada la ejecución de las redes mencionadas anteriormente, esta interventoría informa que, dicha situación no se dará hasta tanto, el concesionario ejecute el 100% de las actividades contempladas en los diseños de cada una de estas redes, así mismo hasta tanto no se efectúe el recibo por parte de las ESP ETB. Lo anterior, teniendo en cuenta que, a la fecha está pendiente la ejecución de la red de caja a caja de conformidad con lo dispuesto en los diseños aprobados por parte de ETB ESP.

En virtud de lo anterior, y hasta tanto el Concesionario no ejecute la totalidad de las actividades contemplada en los diseños para cada una de las redes mencionadas anteriormente, esta interventoría no procederá a reportar el 100% de la ejecución de estas redes (...)"



Requerimiento efectuado en reunión de seguimiento mensual de redes de EAAB efectuado el 27 de diciembre de 2024:

"...se requiere al Concesionario información relacionada con la entrega de los ajustes y subsanación de observaciones de la ejecución de las obras relacionados con el alcantarillado de la calle 72, y la fecha probable para efectuar la entrega formal de las obras adelantadas."

El 30 de diciembre de 2024, el Concesionario realizó un recorrido a la UE 304, con la Personería local de Chapinero, donde el Personero consultó al Concesionario "(...) sobre la última fecha proyectada para la entrega de las obras del intercambiador calle 72", a lo que el Residente Técnico del Concesionario respondió que, "(...) de acuerdo con los plazos establecidos, se tiene como fecha 25 de enero 2025". (Tomado del Acta levantada del recorrido).

El 16 de enero de 2025, mediante la comunicación L1T1-INT-CE-25-0267 con radicado EXT25-0000779, la Interventoría advirtió al Concesionario sobre el riesgo de no terminación de las pantallas EBALL resaltando en particular:

"La Interventoría reitera las solicitudes efectuadas al Concesionario de manera permanente, en el sentido de implementar medidas concretas y determinantes que mitiguen las desviaciones negativas acumuladas a la fecha, de manera que se culmine la UE 304 en la fecha de terminación establecida el 25 de enero de 2025."

	INFORME MENSUAL DE INTERVENTORÍA				
	CONTRATO No. 148 DE 2020 INTERVENTORÍA INTEGRAL, TÉCNICA, ECONÓMICA, FINANCIERA, CONTABLE, JURÍDICA, ADMINISTRATIVA, OPERATIVA, PREDIAL, AMBIENTAL, SOCIAL Y DE SEGURIDAD SALUD EN EL TRABAJO PARA LA VIGENCIA DEL CONTRATO DE CONCESIÓN No. 163 DE 2019.				
	Código del Formato CSPLMB-FT-LFG-006	Vigencia del Formato 01/09/2024	Versión: V03		Pág. 77 de 1059

INFORME DE PRESUNTO INCUMPLIMIENTO DE LAS OBLIGACIONES ESTABLECIDAS EN LA SECCIÓN 1.154 Y LA SECCIÓN 9.16 (G) DEL CONTRATO DE CONCESIÓN N° 163 DE 2019, POR LA NO TERMINACIÓN Y PUESTA A DISPOSICIÓN DE LA UE 304 RADICADO A LA EMB MEDIANTE OFICIO EXT25-0001337.

También, el 16 de enero de 2025, mediante comunicación L1T1-INT-CE-25-0287 con radicado comunicado EXT25-0000826, la Interventoría requirió al Concesionario la entrega de programación de obra para la UE304, recalando que, se debía “presentar una programación semanal real y acorde con la dinámica de ejecución de la obra, en la cual se incluyan las actividades diurnas, nocturnas y de fines de semana, pendientes por ejecutar, con la meta de terminar las obras en el plazo de cura del 25.01.2025.”.

El 17 de enero de 2025 mediante comunicado L1T1-INT-CE- 25-0295, con radicado EXT25-0000911, la Interventoría advirtió al Concesionario sobre las desviaciones negativas en la UE 304 y le recalcó:

“conforme con la verificación realizada por la Interventoría al estado de avance de las actividades y/u obras programadas por el Concesionario en el documento denominado “Cronograma Finalización 304” para terminar la totalidad de las obras y/o actividades que componen la UE 304 el día 25 de enero de 2025 (fecha en la que expira el plazo de cura), se han detectado incumplimientos en las fechas de finalización del espacio público y paisajismo en los costados Nororiental, Suroriental y Noroccidental”

“se registran incumplimientos a la fecha final de la entrega de las reparaciones de las pantallas en la EBALL, la instalación de la carpeta asfáltica en los accesos del costado occidental, las reparaciones de los bordillos y New Jersey, y el empalme definitivo suroriental de la vía de servicio; a pesar de esta grave situación que sin duda pone en riesgo la terminación de la UE 304 el 25 de enero de 2025”.

El 20 de enero de 2025, el Concesionario remitió a la Interventoría, mediante comunicado L1T1-CON-CE-25-0425 del 16 de enero con radicado EXT25-0000997, un nuevo cronograma de trabajos para la terminación de actividades en el intercambiador vial de la Calle 72, en donde sorpresivamente presentó desviaciones al vencimiento del plazo programado para terminar la UE, además de incorpora discriminaciones no realizadas en el Cronograma de diciembre de 2024, así:

CRONOGRAMA INTERCAMBIADOR VIAL AV. CALLE 72				
Actividad	Inicio	Fin	Días	
Deprimido				
Acabados				
Iluminación Deprimido	17-ene-25	6-feb-25	20	
Vías Empalme				
Nor-Oriental (Ingreso Vía de Servicio)	11-ene-25	23-ene-25	12	
Occidental	11-ene-25	23-ene-25	12	
Carrera 15 (Fase 2)	3-ene-25	23-ene-25	20	
Demarcación Deprimido y Vías	30-ene-25	1-feb-25	2	
Espacio Público				
Oriental Central	10-dic-24	24-ene-25	45	
Occidental Central	10-dic-24	24-ene-25	45	
Av.Caracas Sur	10-dic-24	24-ene-25	45	
Paisajismo	26-dic-24	23-ene-25	28	
Sur Oriental (Empalme Definitivo)	21-dic-24	25-ene-25	35	
Alumbrado Público	18-ene-25	25-ene-25	7	
Estación de Bombeo				
Instalación de Equipos	20-dic-24	22-ene-25	33	
Pruebas Estación de Bombeo	23-ene-25	5-feb-25	13	
Conexión a Generadores (Estación de Bombeo e Iluminación)	5-feb-25	9-feb-25	4	
Finalización	10-feb-25	10-feb-25		
OBRAS CONEXAS				
Costado Sur-Occidental				
Alcantarillado				
Aprobación Diseño EAAB e Interventoría	17-ene-25	22-ene-25	5	
Nivelación de tubería	22-ene-25	1-feb-25	10	
Vía de Servicio	28-ene-25	22-feb-25	25	
Espacio Público				
Acometidas ENEL	7-feb-25	27-feb-25	20	
Retiro de Postes ENEL	9-mar-25	10-mar-25	1	
Instalación Espacio Público	22-feb-25	29-mar-25	35	

El 23 de enero de 2025, la Interventoría mediante comunicado L1T1-INT-CE-25-0439 con radicado EXT25-0001300, dio respuesta al Concesionario indicándole que “(...) al revisar el cronograma presentado con la comunicación del asunto, la Interventoría evidenció algunas actividades y/u obras, con fechas de finalización posteriores al vencimiento del plazo de cura notificado por EMB al Concesionario. (25 de enero de 2025), razón por la cual, la Interventoría debe observar que, el documento remitido no es válido y en ese sentido, solicita al Concesionario ajustar el cronograma al plazo máximo otorgado por EMB, para terminar la UE 304.”.

La Interventoría realizó la inspección de las obras de la UE 304 los días 23 y 24 de enero de 2025, a efectos de determinar su estado de avance y completitud, concluyendo que, el Concesionario a la fecha del presente informe y para el 25 de enero de

	INFORME MENSUAL DE INTERVENTORÍA			
	CONTRATO No. 148 DE 2020 INTERVENTORÍA INTEGRAL, TÉCNICA, ECONÓMICA, FINANCIERA, CONTABLE, JURÍDICA, ADMINISTRATIVA, OPERATIVA, PREDIAL, AMBIENTAL, SOCIAL Y DE SEGURIDAD SALUD EN EL TRABAJO PARA LA VIGENCIA DEL CONTRATO DE CONCESIÓN No. 163 DE 2019.			
	Código del Formato CSPLMB-FT-LFG-006	Vigencia del Formato 01/09/2024	Versión: V03	

INFORME DE PRESUNTO INCUMPLIMIENTO DE LAS OBLIGACIONES ESTABLECIDAS EN LA SECCIÓN 1.154 Y LA SECCIÓN 9.16 (G) DEL CONTRATO DE CONCESIÓN N° 163 DE 2019, POR LA NO TERMINACIÓN Y PUESTA A DISPOSICIÓN DE LA UE 304 RADICADO A LA EMB MEDIANTE OFICIO EXT25-0001337.

2025, no terminará la totalidad de las Obras y Actividades que componen la UE 304. En el Capítulo IV de este informe, se detalla su estado actual.

Conforme a los hechos relatados, en los términos del artículo 86 de la Ley 1474 de 2011 y la Sección 14.3(b) del Contrato, la Interventoría ha evidenciado un posible incumplimiento del Concesionario a sus obligaciones contempladas en la Sección 1.154 y la Sección 9.16(g) del Contrato de Concesión N° 163 de 2019, en atención a que, para el momento del informe, el Concesionario no ha terminado las obras y/o actividades que comprenden la UE 304, en la fecha máxima prevista para la terminación de dicha Unidad de Ejecución.

Mediante comunicado No. L1T1-INT-CE-25-0451 del 24 de enero de 2025 la interventoría radico a la EMB informe de presunto incumplimiento por cuanto el Concesionario ML1, no terminó todas las obras y actividades del HITO del Intercambiador de la 72 - UE 304, en la fecha máxima establecida para tal fin.

Mediante oficio EXTS25-0000295 del 24 de enero de 2025 la EMB cita a audiencia por presunto incumplimiento para el día 31 de enero de 2025 a las 9:30 am.

Mediante escrito del 28 de enero de 2024 ML1 solicito la revocatoria directa de la decisión contenida en la comunicación EXTS25-0000295 del 24 de enero de 2025, de dar inicio al procedimiento sancionatorio PSC-001 de 2025 o subsidiariamente aplazar a audiencia programada para el 31 de enero.

Mediante oficio EXTS25-0000359 del 30/01/2025 la EMB da respuesta negativa a la solicitud de revocatoria o aplazamiento, dejando en firme la fecha de la audiencia.

El 31 de enero de 2025 siendo las 9:30 de la mañana, se llevó a cabo la apertura de la audiencia pública dentro del proceso sancionatorio No. PSC001 de 2025 dentro de la cual se dio paso a los descargos y formulación de elementos probatorios por parte del concesionario, que hará valer dentro del desarrollo del procedimiento sancionatorio, razón por la cual la audiencia se suspendió para el día 4 de febrero de 2025.

INFORME DE PRESUNTO INCUMPLIMIENTO DE LAS OBLIGACIONES ESTABLECIDAS EN LA SECCION 1.154 Y LA SECCION 9.16 (G) DEL CONTRATO DE CONCESION N° 163 DE 2019, POR LA NO TERMINACION Y PUESTA A DISPOSICION DE LA UNIDAD DE EJECUCIÓN UE-156 RADICADO A LA EMB MEDIANTE OFICIO EXT25-0001580.

A continuación, se relacionan los hechos que dieron origen a la recomendación de plazo de cura, los cuales fueron relacionados en el informe de presunto incumplimiento de las obligaciones contractuales a cargo del Concesionario, a saber, así:

Según la programación contenida en el PV12 la fecha de terminación de la UE 156 se estableció para el 07 de noviembre de 2024.

De acuerdo con el seguimiento mensual reportado con corte al 31 de agosto de 2024, mediante comunicación L1T1-INT-CE-24-4200 del 18/09/2024 se alertó al concesionario sobre las desviaciones en las unidades de ejecución (incluida la UE156) según plan de ejecución vigente (v.12) del contrato de concesión. Apéndice técnico 3. numeral 3.3 – Gestión De Cronograma.

Mediante el comunicado L1T1-INT-CE-24-4293 del 24/09/2024, se alertó al Concesionario por bajo desempeño en las vigas lanzadoras y desviaciones en el montaje vigas lanzadoras según plan de ejecución vigente (V.12) del Contrato de Concesión – con corte al 22 de septiembre de 2024. apéndice técnico 3. numeral 3.3 – gestión de cronograma.

Mediante el comunicado L1T1-INT-CE-24-4312 del 25/09/2024, la interventoría emite Advertencia - Estado de las lanzadoras del proyecto de la PLMB (WF1, superestructura, viaducto, instalación de dovelas).

Mediante el comunicado L1T1-INT-CE-24-4410 del 1/10/2024, se alertó al Concesionario por bajo desempeño en las vigas lanzadoras y desviaciones en el montaje vigas lanzadoras según plan de ejecución vigente (V.12) del Contrato de Concesión –

	INFORME MENSUAL DE INTERVENTORÍA			
	CONTRATO No. 148 DE 2020 INTERVENTORÍA INTEGRAL, TÉCNICA, ECONÓMICA, FINANCIERA, CONTABLE, JURÍDICA, ADMINISTRATIVA, OPERATIVA, PREDIAL, AMBIENTAL, SOCIAL Y DE SEGURIDAD SALUD EN EL TRABAJO PARA LA VIGENCIA DEL CONTRATO DE CONCESIÓN No. 163 DE 2019.			
	Código del Formato CSPLMB-FT-LFG-006	Vigencia del Formato 01/09/2024	Versión: V03	

INFORME DE PRESUNTO INCUMPLIMIENTO DE LAS OBLIGACIONES ESTABLECIDAS EN LA SECCION 1.154 Y LA SECCION 9.16 (G) DEL CONTRATO DE CONCESION N° 163 DE 2019, POR LA NO TERMINACION Y PUESTA A DISPOSICION DE LA UNIDAD DE EJECUCIÓN UE-156 RADICADO A LA EMB MEDIANTE OFICIO EXT25-0001580.

con corte al 29 de septiembre de 2024. apéndice técnico 3. numeral 3.3 – gestión de cronograma.

Mediante el comunicado L1T1-INT-CE-24-4539 del 7/10/2024, se alertó al Concesionario por bajo desempeño en las vigas lanzadoras y desviaciones en el montaje vigas lanzadoras según plan de ejecución vigente (V.12) del Contrato de Concesión – con corte al 6 de octubre de 2024. apéndice técnico 3. numeral 3.3 – gestión de cronograma.

Mediante el comunicado L1T1-INT-CE-24-4620 del 10/10/2024, la interventoría emite Advertencia - terminación de actividades de construcción para las unidades de ejecución No. 150, 153 y 156, próximas a vencer de acuerdo con PEV12.

Mediante el comunicado L1T1-INT-CE-24-4716 del 16/10/2024, se alertó al Concesionario por bajo desempeño en las vigas lanzadoras y desviaciones en el montaje vigas lanzadoras según plan de ejecución vigente (V.12) del Contrato de Concesión – con corte al 13 de octubre de 2024. apéndice técnico 3. numeral 3.3 – gestión de cronograma.

De acuerdo con el seguimiento mensual reportado con corte al 30 de septiembre de 2024, mediante comunicación L1T1-INT-CE-24-4830 del 22/10/2024 se alertó al concesionario sobre las desviaciones en las unidades de ejecución (incluida la UE156) según plan de ejecución vigente (v.12) del contrato de concesión. Apéndice técnico 3. numeral 3.3 – Gestión De Cronograma.

Mediante el comunicado L1T1-INT-CE-24-4878 del 23/10/2024, se alertó al Concesionario por bajo desempeño en las vigas lanzadoras y desviaciones en el montaje vigas lanzadoras según plan de ejecución vigente (V.12) del Contrato de Concesión – con corte al 20 de octubre de 2024. apéndice técnico 3. numeral 3.3 – gestión de cronograma.

Mediante el comunicado L1T1-INT-CE-24-4997 del 28/10/2024, se alertó al Concesionario por bajo desempeño en las vigas lanzadoras y desviaciones en el montaje vigas lanzadoras según plan de ejecución vigente (V.12) del Contrato de Concesión – con corte al 27 de octubre de 2024. apéndice técnico 3. numeral 3.3 – gestión de cronograma.

Mediante el comunicado L1T1-INT-TE-24-5271 del 12/11/2024, se alertó al Concesionario por bajo desempeño en las vigas lanzadoras y desviaciones en el montaje vigas lanzadoras según plan de ejecución vigente (V.12) del Contrato de Concesión – con corte al 3 de noviembre de 2024. apéndice técnico 3. numeral 3.3 – gestión de cronograma.

Mediante el comunicado L1T1-INT-TE-24-5276 del 12/11/2024, se alertó al Concesionario por bajo desempeño en las vigas lanzadoras y desviaciones en el montaje vigas lanzadoras según plan de ejecución vigente (V.12) del Contrato de Concesión – con corte al 10 de noviembre de 2024. apéndice técnico 3. numeral 3.3 – gestión de cronograma.



El 07 de noviembre de 2024, fecha en la cual se tenía prevista la finalización de la UE 156, el Concesionario no notificó la terminación de la UE 156 ni puso a disposición la UE en mención.

De conformidad con el seguimiento realizado por la Interventoría a corte del 31 de octubre de 2024, se verificó un porcentaje de desviación de Programado (99.95%) VS ejecutado (80.47%) equivalente a una desviación de -19.48%.

En vista de que el 7 de noviembre de 2024, el Concesionario no terminó las obras de la UE 156 y no las puso a disposición para iniciar el proceso de verificación, el 13 de noviembre de 2024, mediante comunicado L1T1-INT-CE-24-5306 con radicado No. EXT24-0020056 la Interventoría recomendó a la EMB otorgar un plazo de cura indicando lo siguiente:

“la Interventoría RECOMIENDA A EMB CONCEDER AL CONCESIONARIO ES DE (TREINTA) 30 DÍAS CALENDARIO, para que en dicho plazo el Concesionario termine las obras pendientes de la UE 156 relativas a la Finalización de la UE 156 correspondiente a la Construcción las obras de construcción de todos los trabajos necesarios para la realización del tablero, de la viga en U del viaducto, incluyendo todos los elementos y dispositivos de drenaje, a lo largo de la sección lineal mostrada en el anexo 2 del at 5. Todos los trabajos se desarrollan de acuerdo con el AT 5. Sección de la absc 0+300 a 0+650”, de acuerdo con los términos establecidos en el contrato de Concesión y sus apéndices técnicos, y las ponga a disposición de la Interventoría y EMB, en los términos de la sección 9.15 “Procedimiento de Verificación”

De conformidad con el seguimiento realizado por la Interventoría a corte del 30 de noviembre de 2024, se verificó un porcentaje de desviación de Programado (100.00%) VS ejecutado (71.67%) equivalente a una desviación de -28.33%.

	INFORME MENSUAL DE INTERVENTORÍA				
	CONTRATO No. 148 DE 2020 INTERVENTORÍA INTEGRAL, TÉCNICA, ECONÓMICA, FINANCIERA, CONTABLE, JURÍDICA, ADMINISTRATIVA, OPERATIVA, PREDIAL, AMBIENTAL, SOCIAL Y DE SEGURIDAD SALUD EN EL TRABAJO PARA LA VIGENCIA DEL CONTRATO DE CONCESIÓN No. 163 DE 2019.				
	Código del Formato CSPLMB-FT-LFG-006	Vigencia del Formato 01/09/2024	Versión: V03	Pág. 80 de 1059	

INFORME DE PRESUNTO INCUMPLIMIENTO DE LAS OBLIGACIONES ESTABLECIDAS EN LA SECCION 1.154 Y LA SECCION 9.16 (G) DEL CONTRATO DE CONCESION N° 163 DE 2019, POR LA NO TERMINACION Y PUESTA A DISPOSICION DE LA UNIDAD DE EJECUCIÓN UE-156 RADICADO A LA EMB MEDIANTE OFICIO EXT25-0001580.

Mediante oficio EXTS24-0007552 del 06/12/2024, la EMB notificó al Concesionario un plazo de cura de 30 días calendario para el cumplimiento de las obligaciones relacionadas en las secciones 1.154 y 9.16 (g) del contrato de concesión n°163 de 2019.

De conformidad con el seguimiento realizado por la Interventoría, con corte a 31 de diciembre de 2024, se verificó un porcentaje de desviación de Programado (100.00%) VS ejecutado (99.95%) equivalente a una desviación de -0.05%.

PET V12

Fecha de Corte: **31/12/2024**



SEGUIMIENTO DE LAS UNIDADES DE EJECUCIÓN						
N°	DESCRIPCIÓN	FECHA INICIO PLANEADA	FECHA FIN PLANEADA	% PLANEADO (P)	% EJECUTADO (E)	ESTADO
UE-156	Todos los trabajos necesarios para la realización del Tablero, de la viga en U del Viaducto, incluyendo todos los elementos y dispositivos de drenaje, a lo largo de la sección lineal mostrada en el Anexo 2 del AT 5. Todos los trabajos se desarrollan de acuerdo al AT 5, Sección de la Abc C+ 300 a 0+650	24/04/2024	08/11/2024	100.00%	99.95%	EJECUCIÓN

Una vez expirado el Plazo para terminar la UE 156, la Interventoría realizó una inspección a las obras, evidenciando que no se terminaron en su totalidad, quedando pendiente la construcción de la dovela en sitio S01-06-16 perteneciente al vano S01-06, tensionamiento fase 2 del vano y posterior descenso de este sobre los aparatos de apoyo. Adicionalmente no se finalizó lo relacionado con el drenaje y acabados de las vigas U.

De conformidad con el seguimiento realizado en campo por parte de la Interventoría, el día 11 de enero de 2025 se recibió solicitud por parte del Concesionario para realizar la verificación de las condiciones de armado de acero de refuerzo de la dovela a construir en sitio S01-06-16, tal como se evidencia en el siguiente registro fotográfico. Al respecto, se evidencia la no finalización de la construcción de la dovela y por consiguiente del vano S01-06 perteneciente a la UE156.



De conformidad con el seguimiento realizado en campo por parte de la Interventoría, el día 13 de enero de 2025 se recibió solicitud por parte del Concesionario para realizar acompañamiento a la instalación de concreto sobre la dovela a construir en sitio S01-06-16, tal como se evidencia en el siguiente registro fotográfico. Al respecto, se evidencia la no finalización de la construcción de la dovela y por consiguiente del vano S01-06 perteneciente a la UE156.

	INFORME MENSUAL DE INTERVENTORÍA				
	CONTRATO No. 148 DE 2020 INTERVENTORÍA INTEGRAL, TÉCNICA, ECONÓMICA, FINANCIERA, CONTABLE, JURÍDICA, ADMINISTRATIVA, OPERATIVA, PREDIAL, AMBIENTAL, SOCIAL Y DE SEGURIDAD SALUD EN EL TRABAJO PARA LA VIGENCIA DEL CONTRATO DE CONCESIÓN No. 163 DE 2019.				
	Código del Formato CSPLMB-FT-LFG-006	Vigencia del Formato 01/09/2024	Versión: V03		Pág. 81 de 1059

INFORME DE PRESUNTO INCUMPLIMIENTO DE LAS OBLIGACIONES ESTABLECIDAS EN LA SECCION 1.154 Y LA SECCION 9.16 (G) DEL CONTRATO DE CONCESION N° 163 DE 2019, POR LA NO TERMINACION Y PUESTA A DISPOSICION DE LA UNIDAD DE EJECUCIÓN UE-156 RADICADO A LA EMB MEDIANTE OFICIO EXT25-0001580.



Instalación de concreto en dovela S01-06-16 (tipo W2- G). Vano S1-06, UE156

De conformidad con el seguimiento realizado en campo por parte de la Interventoría, con corte el día 16 de enero de 2025 se evidencia que no se ha retirado la formaleta utilizada para la construcción de la dovela S01-06-16 que permita validar su acabado y terminado final. De igual forma, no se ha realizado la actividad de tensionamiento entre los vanos semicontinuos que permita realizar el posicionamiento final de los vanos en sus aparatos de apoyo definitivos. Lo anterior, se evidencia en el siguiente registro fotográfico.



Formaleta y sistema de cables para tensionamiento de los vanos S01-06 y S01-07 (tipo W2- G). UE156

De conformidad con el seguimiento realizado en campo por parte de la Interventoría, con corte el día 16 de enero de 2025 se evidencia que no se ha finalizado la construcción del drenaje del viaducto en los apoyos que hacen parte de la UE156 (S01-06 a S01-15) como se evidencia en el siguiente registro fotográfico.



Estado actual de construcción del drenaje del viaducto entre los apoyos el S1-6 al S1-15 al 16 de enero de 2025.

La Interventoría ha venido alertando al Concesionario respecto a las desviaciones negativas evidenciadas en los diferentes componentes de la UE156 (acabados, drenaje, instalación de vigas U) y ha manifestado la necesidad de establecer e implementar acciones tendientes a recuperar estas desviaciones. Lo anterior se ha reflejado en los siguientes comunicados:

- L1T1-INT-CE-24-5503 del 20 de noviembre de 2024, donde se alertó las desviaciones negativas en la ejecución de

	INFORME MENSUAL DE INTERVENTORÍA			
	CONTRATO No. 148 DE 2020 INTERVENTORÍA INTEGRAL, TÉCNICA, ECONÓMICA, FINANCIERA, CONTABLE, JURÍDICA, ADMINISTRATIVA, OPERATIVA, PREDIAL, AMBIENTAL, SOCIAL Y DE SEGURIDAD SALUD EN EL TRABAJO PARA LA VIGENCIA DEL CONTRATO DE CONCESIÓN No. 163 DE 2019.			
	Código del Formato CSPLMB-FT-LFG-006	Vigencia del Formato 01/09/2024	Versión: V03	

INFORME DE PRESUNTO INCUMPLIMIENTO DE LAS OBLIGACIONES ESTABLECIDAS EN LA SECCION 1.154 Y LA SECCION 9.16 (G) DEL CONTRATO DE CONCESION N° 163 DE 2019, POR LA NO TERMINACION Y PUESTA A DISPOSICION DE LA UNIDAD DE EJECUCIÓN UE-156 RADICADO A LA EMB MEDIANTE OFICIO EXT25-0001580.

las unidades de ejecución correspondientes a l frente de obra WF1 de acuerdo con el seguimiento en el plan de ejecución vigente (V.12) del contrato de concesión con corte al 31 de octubre de 2024.

- L1T1-INT-CE-24-5667 del 27 de noviembre de 2024, donde se alertó las desviaciones negativas en la ejecución de las unidades de ejecución correspondientes al frente de obra 1 y 2 (WF1 y WF2) asociadas al tramo de prueba UE-581 de acuerdo con el seguimiento en el plan de ejecución vigente (V.12) del contrato de concesión con corte al 31 de octubre de 2024.
- L1T1-INT-CE-24-6050 del 16 de diciembre de 2024, donde se alertó las desviaciones negativas en la ejecución de las unidades de ejecución correspondientes al frente de obra 1 y 2 (WF1 y WF2) asociadas al tramo de prueba UE-581 de acuerdo con el seguimiento en el plan de ejecución vigente (V.12) del contrato de concesión con corte al 30 de noviembre de 2024.
- L1T1-INT-CE-24-6139 del 19 de diciembre de 2024, donde se alertó las desviaciones negativas en la ejecución de las unidades de ejecución correspondientes a l frente de obra WF1 de acuerdo con el seguimiento en el plan de ejecución vigente (V.12) del contrato de concesión con corte al 30 de noviembre de 2024.
- L1T1-INT-CE-25-0200 del 14 de enero de 2025, donde se alertó las desviaciones negativas en la ejecución de las unidades de ejecución correspondientes al frente de obra 1 y 2 (WF1 y WF2) asociadas al tramo de prueba UE-581 de acuerdo con el seguimiento en el plan de ejecución vigente (V.12) del contrato de concesión con corte al 31 de diciembre de 2024.
- L1T1-INT-CE-25-0222 del 14 de enero de 2025, donde se alertó las desviaciones negativas en la ejecución de las unidades de ejecución correspondientes al WF1 de acuerdo con el seguimiento en el plan de ejecución vigente V.12 corte al 31 de diciembre de 2024.

Mediante comunicación L1T1-INT-CE-25-0401 fechado 22 de enero de 2025, la Interventoría comunicó a la EMB el estado de las obligaciones notificadas como presuntamente incumplidas en el Plazo de cura otorgado por EMB y le informó que, el Concesionario no terminó la totalidad de las obras y actividades que hacen parte de la UE 156.

Mediante comunicado L1T1-CON-CE-25-0546 fechado 24 de enero de 2025, el Concesionario comunica la a la Interventoría la “notificación de terminación y puesta a disposición unidad de ejecución UE-156” y cita:



“Por medio de la presente, Metro Línea 1 S.A.S. (el “Concesionario”) notifica que el 10 de enero de 2025 se terminaron las actividades de construcción de la superestructura del viaducto UE-156 definida en el Contrato de Concesión como “Todos los trabajos necesarios para la realización del Tablero, de la viga en U del Viaducto, incluyendo todos los elementos y dispositivos de drenaje, a lo largo de la sección lineal mostrada en el Anexo 2 del AT 5. Todos los trabajos se desarrollan de acuerdo al AT 5. Sección de la Absc 0+650 a 1+030”). En este sentido, a través de la presente el Concesionario notifica y pone a disposición la UE-156 en los términos de la Sección 9.15(a) del Contrato de Concesión.”

Mediante comunicado L1T1-INT-CE-25-0492 fechado 27 de enero de 225, con radicado No. EXT25-0001496 la Interventoría da respuesta al comunicado L1T1-CON-CE-25-0546 cuyo asunto es “notificación de terminación y puesta a disposición unidad de ejecución UE-156” y concluye:

- I. No están dadas las condiciones exigidas en la sección 9.15, literal a) romanillo i) para la puesta a disposición de la UE 156.
- II. No se dará inicio al proceso de verificación de que trata la sección 9.15, literal a) romanillo ii) hasta tanto el Concesionario cumpla con el alcance definido en el AT 19 y entrega la copia magnética de la Memoria Técnica con toda la información que respalde la durabilidad, resistencia, calidad y cumplimiento de Especificaciones Técnicas exigidas en el Contrato de Concesión.

“Finalmente, se informa al Concesionario que la Interventoría comunicó a la EMB mediante carta L1T1-INT-CE-25-0401 del 22 de enero de 2025, que el Concesionario NO SUPERÓ los hechos que dieron lugar al plazo de cura notificado en la comunicación EXTS24-0007552 y en consecuencia, se procederá a presentar a la EMB, el informe de presunto incumplimiento contractual de que trata el artículo 86 de la ley 1474 de 2011 con la recomendación de aplicación de multa, tal como está previsto en la sección 14.3 literales a) y b) del Contrato de Concesión.”

En conclusión, el Concesionario debe terminar las siguientes actividades:

	INFORME MENSUAL DE INTERVENTORÍA				
	CONTRATO No. 148 DE 2020 INTERVENTORÍA INTEGRAL, TÉCNICA, ECONÓMICA, FINANCIERA, CONTABLE, JURÍDICA, ADMINISTRATIVA, OPERATIVA, PREDIAL, AMBIENTAL, SOCIAL Y DE SEGURIDAD SALUD EN EL TRABAJO PARA LA VIGENCIA DEL CONTRATO DE CONCESIÓN No. 163 DE 2019.				
	Código del Formato CSPLMB-FT-LFG-006	Vigencia del Formato 01/09/2024	Versión: V03	Pág. 83 de 1059	

INFORME DE PRESUNTO INCUMPLIMIENTO DE LAS OBLIGACIONES ESTABLECIDAS EN LA SECCION 1.154 Y LA SECCION 9.16 (G) DEL CONTRATO DE CONCESION N° 163 DE 2019, POR LA NO TERMINACION Y PUESTA A DISPOSICION DE LA UNIDAD DE EJECUCIÓN UE-156 RADICADO A LA EMB MEDIANTE OFICIO EXT25-0001580.

- Ejecución de la fase 2 del tensionamiento del vano
- Retiros de apoyos temporales y descenso del vano sobre los aparatos de apoyo definitivos
- Finalización del drenaje entre los apoyos correspondientes de la UE
- Sello definitivo de los puntos de tensionamiento
- Acabados finales de las vigas U

Tal como se concluye de los hechos narrados en precedencia, las UE 156 no se puede dar por terminada en las condiciones actuales, razón por la cual se hace necesario dar inicio al proceso administrativo sancionatorio de carácter contractual, al que se refiere el artículo 86 de la ley 1474 de 2011.

Mediante comunicado No. L1T1-INT-CE-25-0512 del 28 de enero de 2025 la interventoría radico a la EMB informe de presunto incumplimiento por cuanto la UE 156 no se puede dar por terminada en las condiciones actuales.

2.6. Seguimiento técnico del Contrato de Concesión

a) Resumen de seguimiento técnico

a.1) DISEÑO

Los estudios y diseños de detalle principales se encuentran “**NO OBJETADOS**” en un **100%** de sus componentes.

En el mes de enero de 2024 con corte al día 31, los otros estudios y diseños de detalle se encuentran **NO OBJETADOS** en un **86%** y un **11% OBJETADOS**, el restante **3%** se encuentra en revisión de Interventoría. Esto representa un avance del 3% en logro de “No Objeciones” con respecto al mes anterior.

El detalle se presenta a continuación.

ESTADO ESTUDIOS Y DISEÑOS DE DETALLE PRINCIPALES

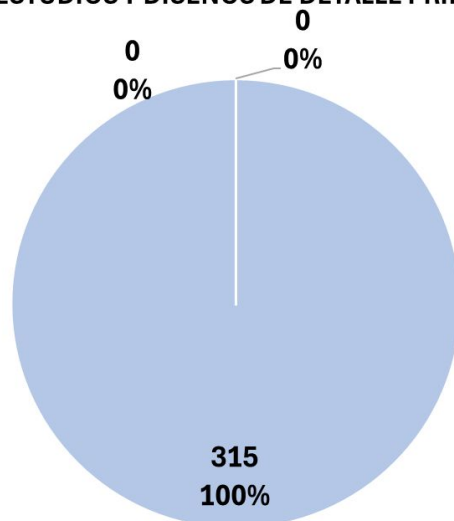

■ En ajustes (CON) ■ En revisión (INT) ■ No objetados

ESTADO OTROS ESTUDIOS Y DISEÑOS DE DETALLE

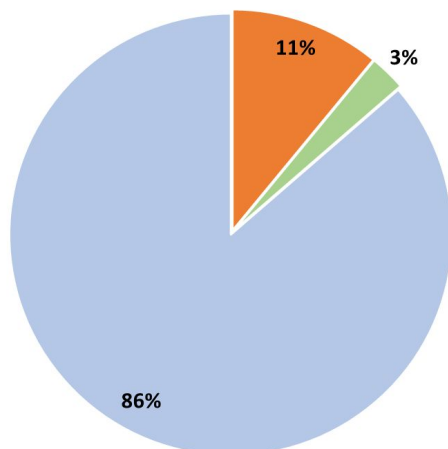



■ En ajustes (CON) ■ En revisión (INT) ■ No objetados



Ilustración a.1-1. Estado de estudios y diseños detalle principales de otros estudios y diseños de detalle.

ESTADO OTROS ESTUDIOS Y DISEÑOS DE DETALLE

CORREDOR	Especialidad	N° Paquete de Entregables	En ajustes (CON)	En revisión (INT)	No objetados
CORREDOR	Urbanismo y Paisajismo	3			3
CORREDOR	Urbanismo y Paisajismo	3			3

	INFORME MENSUAL DE INTERVENTORÍA				
	CONTRATO No. 148 DE 2020 INTERVENTORÍA INTEGRAL, TÉCNICA, ECONÓMICA, FINANCIERA, CONTABLE, JURÍDICA, ADMINISTRATIVA, OPERATIVA, PREDIAL, AMBIENTAL, SOCIAL Y DE SEGURIDAD SALUD EN EL TRABAJO PARA LA VIGENCIA DEL CONTRATO DE CONCESIÓN No. 163 DE 2019.				
	Código del Formato CSPLMB-FT-LFG-006	Vigencia del Formato 01/09/2024	Versión: V03	Pág. 85 de 1059	

CORREDOR	Especialidad	N° Paquete de Entregables	En ajustes (CON)	En revisión (INT)	No objetados
	Pavimentos	6			6
	Geotecnia de Redes	8			8
	Misceláneos Viaducto	3			3
ESTACIONES METRO	Geotecnia Edif Laterales	11			11
	Geotecnia Edific Princ	1			1
	Arquitectura	16	2		14
	Estructuras Edif Principal	3	0	0	3
	Estructuras Edificio Acceso y pasarelas	13	1	3	9
	MEP	16	11	4	1
	ESTACIONES BRT	Geotecnia	1		
Estructuras		1			1
Arquitectura		1	0		1
Componentes MEP		5			5
INTERSECCIÓN CRA 50	Geotecnia	1			1
	Diseño Geométrico	1	1		
	Urbanismo y Pais	1		0	1
	Estructura Deprimido	1			1
	Puentes peatonales	4			4
INTERSECCIÓN AVDA BOYACÁ	Geotecnia	1			1
	Diseño Geométrico	1	1		
	Urbanismo y Pais	1		0	1
	Estructura Ciclopunte	1		0	1
RAMAL TÉCNICO	Vía de acceso	1	1		
	Redes húmedas	1			1
	Redes secas	3	3		
	Pavimentos	1	0	0	1
PATIO TALLER	Diseño Redes Exterior	1		0	1
	Estructuras	1			1
	Arquitectura	1			1
	Urbanismo Exterior	1			1
	MEP	5			5
ESTACIONES RECEP, DE TRACCIÓN Y CTE	SER	3		1	2
	SET	10	9		1
	CTE	22	1		21
DEPRIMIDO CALLE 13	Geotecnia	1			1
	Estructuras	1	0	0	1
	Arquitectura	1		0	1
	MEP	5	0	0	5

	INFORME MENSUAL DE INTERVENTORÍA				
	CONTRATO No. 148 DE 2020 INTERVENTORÍA INTEGRAL, TÉCNICA, ECONÓMICA, FINANCIERA, CONTABLE, JURÍDICA, ADMINISTRATIVA, OPERATIVA, PREDIAL, AMBIENTAL, SOCIAL Y DE SEGURIDAD SALUD EN EL TRABAJO PARA LA VIGENCIA DEL CONTRATO DE CONCESIÓN No. 163 DE 2019.				
	Código del Formato CSPLMB-FT-LFG-006	Vigencia del Formato 01/09/2024	Versión: V03	Pág. 86 de 1059	

CORREDOR	Especialidad	N° Paquete de Entregables	En ajustes (CON)	En revisión (INT)	No objetados
PUENTES AV 68	Geotecnia	1			1
	Diseño Geométrico	1			1
	Urbanismo y Pais*	1		0	1
	Estructuras	2			2
	Pavimentos	1			1
	Redes	5			5
SISTEMAS METRO FERROVIARIOS	Peaje/Control de Acceso	2	0	0	2
	Control y Sup. Centralizado	2			2
	Puertas de Andén	2			2
	Alimentación Energía	2			2
	Telecomunicaciones	2			2
	Radiocomunicación	2			2
	Señalización y Control (CBTC)	2			2
	RAMS	1	1		
	CEM	1			1
	Canalizaciones	2	2		
	Equipos Patio Taller	111			111
31/1/2025		301	33	8	260

Ilustración a.1-2. Detalle del Estado de estudios y diseños detalle principales de otros estudios y diseños de detalle



Nota: el avance de las Subestaciones SER, SET Y CTE" se refiere a la obra civil dado que la especialidad de Suministro de Alimentación Eléctrica a las cuales pertenecen las diferentes subestaciones ya cuenta con la No Objeción.

Con respecto al mes de diciembre de 2024, se avanzó en 9 paquetes NO Objetados al pasar de 251 a 260 en total, se disminuyó el número de documentos en ajustes de Concesionario en 12 al pasar de 45 a 33 paquetes y en revisión de interventoría aumento 3 paquetes al pasar de 5 a 8 en enero de 2025.

Estado de los Cambios a los Diseños.

Son cambios sustanciales aquellos que modifican los criterios, parámetros y especificaciones técnicas de diseño. Estos requieren someterse de nuevo a revisión para obtener la "No Objeción".

Sobre los cambios que ha presentado el Concesionario durante la ejecución de la obra se presenta un resumen a continuación.

	INFORME MENSUAL DE INTERVENTORÍA			
	CONTRATO No. 148 DE 2020 INTERVENTORÍA INTEGRAL, TÉCNICA, ECONÓMICA, FINANCIERA, CONTABLE, JURÍDICA, ADMINISTRATIVA, OPERATIVA, PREDIAL, AMBIENTAL, SOCIAL Y DE SEGURIDAD SALUD EN EL TRABAJO PARA LA VIGENCIA DEL CONTRATO DE CONCESIÓN No. 163 DE 2019.			
	Código del Formato CSPLMB-FT-LFG-006	Vigencia del Formato 01/09/2024	Versión: V03	

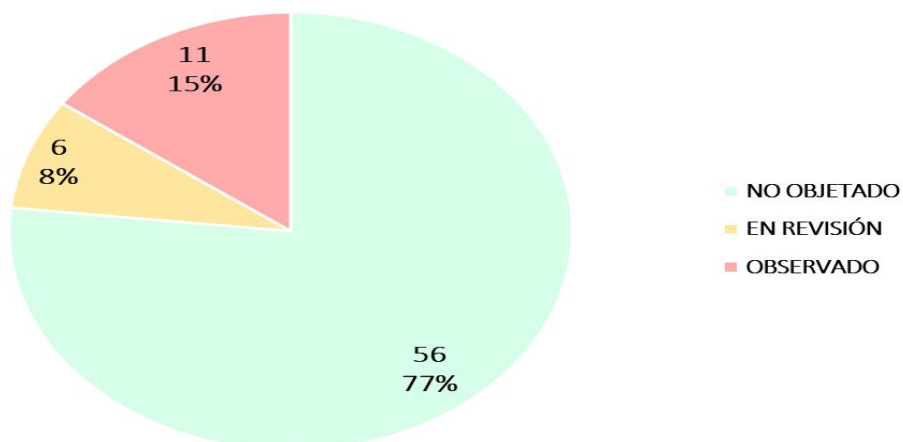

AJUSTES SUSTANCIALES a 31 de enero de 2025



MODIFICACIONES SUSTANCIALES

NO OBJETADO	56
EN REVISIÓN	6
OBSERVADO	11
TOTAL	73

AREA	UBICACION	CAMBIOS SUSTANCIALES
ESTRUCTURAS	VIADUCTO	17
	ESTACIONES METRO	13
	ESTACION BRT 07	1
	PATIO TALLER	6
GEOTECNIA	VIADUCTO	15
	ESTACIONES METRO	6
REDES	DRENAJE VIADUCTO	1
DISEÑO GEOMETRICO	MALLA VIAL	6
URBANISMO	VIADUCTO	3
DISEÑOS MEP	CDE	5

	INFORME MENSUAL DE INTERVENTORÍA			
	CONTRATO No. 148 DE 2020 INTERVENTORÍA INTEGRAL, TÉCNICA, ECONÓMICA, FINANCIERA, CONTABLE, JURÍDICA, ADMINISTRATIVA, OPERATIVA, PREDIAL, AMBIENTAL, SOCIAL Y DE SEGURIDAD SALUD EN EL TRABAJO PARA LA VIGENCIA DEL CONTRATO DE CONCESIÓN No. 163 DE 2019.			
	Código del Formato CSPLMB-FT-LFG-006	Vigencia del Formato 01/09/2024	Versión: V03	

TOTAL	73
--------------	-----------

Ilustración a.1-3. Estado de cambios sustanciales presentados por el Concesionario. Corte enero 31 de 2025.

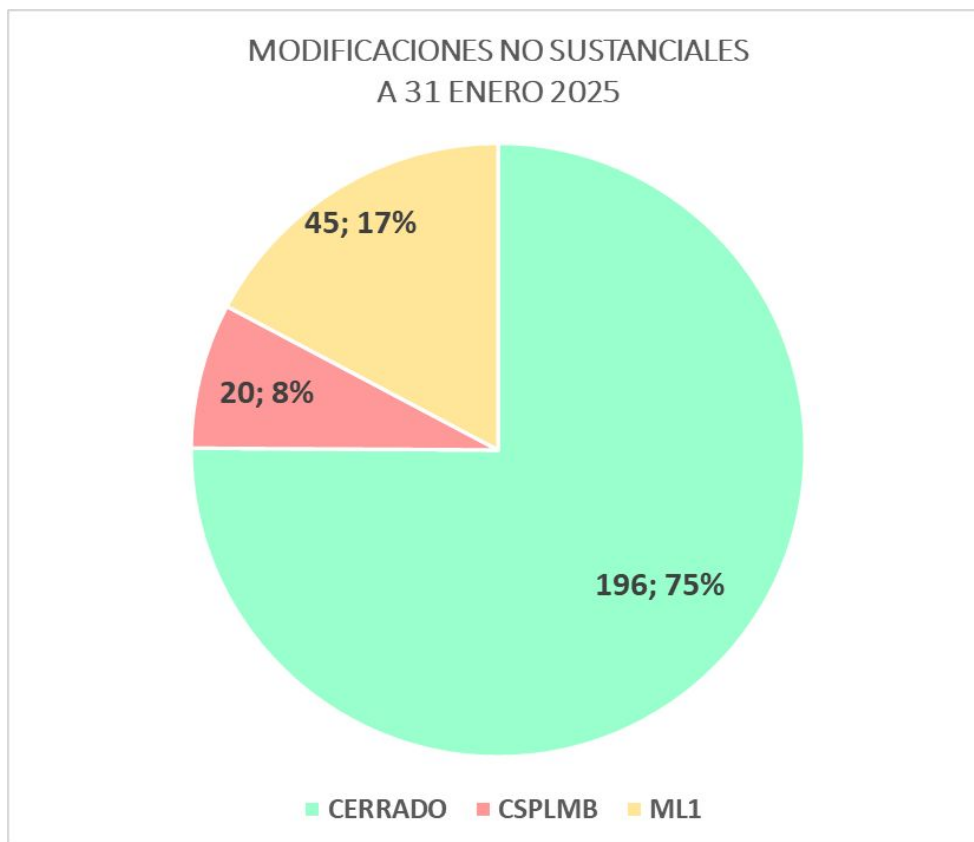

Para el mes de enero de 2025 el Concesionario presento 12 nuevos ajustes a los diseños no objetados.



CNS	261
BRT	16
OTROS	2
PATIO TALLER	2
PILOTES PHC	2
SER 1	3
VIGA U	16
WF1	19
WF2	1
WF3	17
WF4	1
WF5	4
WF6	55
PUENTE SUR	1
EDIFICACIONES PT	122
Total general	261



Ilustración a.1-4. Estado de cambios sustanciales presentados por el Concesionario. Corte enero 31 de 2025.

Para el mes de diciembre la solicitud de cambios no sustanciales aumento en 38 nuevos documentos con respecto al mes de noviembre, lo que representa a un incremento del 17%.

	INFORME MENSUAL DE INTERVENTORÍA				
	CONTRATO No. 148 DE 2020 INTERVENTORÍA INTEGRAL, TÉCNICA, ECONÓMICA, FINANCIERA, CONTABLE, JURÍDICA, ADMINISTRATIVA, OPERATIVA, PREDIAL, AMBIENTAL, SOCIAL Y DE SEGURIDAD SALUD EN EL TRABAJO PARA LA VIGENCIA DEL CONTRATO DE CONCESIÓN No. 163 DE 2019.				
	Código del Formato CSPMB-FT-LFG-006	Vigencia del Formato 01/09/2024	Versión: V03		Pág. 90 de 1059

Los cambios sustanciales que han logrado la “No Objeción”, con cambio de versión a 01 y/o 02, para el mes de enero. El estado se detalla en la siguiente tabla.

WF	SECTOR		ESTRUCTURAS	GEOTECNIA
WF1	Inter estación 1	S1	ML1-TRN-025816 V01	
	Estación 1	E1	ML1-TRN-038582 V03	
	Inter estación 2	S2	ML1-TRN-025816 V01	
	Estación 2	E2	ML1-TRN-036063 V01	
WF2	Inter estación 3	S3	ML1-TRN-032487 V01	ML1-TRN-032966 V01
	Estación 3	E3	ML1-TRN-032474 V01	
	Inter estación 4	S4	ML1-TRN-032491 ML1-TRN-032975 (BIM) V01	ML1-TRN-032967 V01
	Estación 4	E4	ML1-TRN-032480 V01	
	Estación 4	EDF ACC	ML1-TRN-036067 V01	
	Inter estación 5	S5	ML1-TRN-029317 V01	ML1-TRN-032745 V01
	Estación 5	E5	ML1-TRN-030801 V01	
	Inter estación 6	S6	ML1-TRN-029710 V01	ML1-TRN-032524 V01
WF3	Estación 6	E6	ML1-TRN-033847 V01	
	Inter estación 7	S7	ML1-TRN-035019 V01	
	Inter estación 9	S9	ML1-TRN-030468 V01	
WF4	Inter estación 10	S10	ML1-TRN-031190 V01	
	Inter estación 11	S11	ML1-TRN-036970 V01	ML1-TRN-035271 V01
	Inter estación 12	S12	ML1-TRN-036971 V01	ML1-TRN-035159 V01
	Estación 12	E12	ML1-TRN-036405 V01	ML1-TRN-035159 V01
WF5	Inter estación 14	S14	ML1-TRN-036387 V02	
WF6	Inter estación 15	S15	ML1-TRN-036929 V02	ML1-TRN-037033 V01

	INFORME MENSUAL DE INTERVENTORÍA			
	CONTRATO No. 148 DE 2020 INTERVENTORÍA INTEGRAL, TÉCNICA, ECONÓMICA, FINANCIERA, CONTABLE, JURÍDICA, ADMINISTRATIVA, OPERATIVA, PREDIAL, AMBIENTAL, SOCIAL Y DE SEGURIDAD SALUD EN EL TRABAJO PARA LA VIGENCIA DEL CONTRATO DE CONCESIÓN No. 163 DE 2019.			
	Código del Formato CSPLMB-FT-LFG-006	Vigencia del Formato 01/09/2024	Versión: V03	

WF	SECTOR		ESTRUCTURAS	GEOTECNIA
	Inter estación 17	S17	ML1-TRN-029777 V01	

PATIO TALLER	EDIFICIO 104		ML1-TRN-029669 V01
	EDIFICIO 105		ML1-TRN-030228 V01
	EDIFICIO 108		ML1-TRN-030618 V01
	EDIFICIO 111		ML1-TRN-030618 V01
	EDIFICIO 112		ML1-TRN-030618 V01

Tabla a.1-1. Detalle de los estados de las versiones V01 y V02 no objetadas.

Es de aclarar que en el cuadro anterior se relaciona los que ya han presentado planos de la versión relacionada, aunque algunos otros cambios sustanciales han logrado la no objeción aún no han presentado la V01 V02 y V03 de implementación

Algunas de las revisiones se presentan a planos de construcción que no se relacionan en anterior tabla.

a.1.1) Estaciones Metro

Siguiendo con el reporte para el mes de enero de 2025, los otros estudios y diseños pendientes se describen en los componentes de: Arquitectura, Estructuras y MEP.

ARQUITECTURA



Se recibió la Estación 08, habiendo sido Objetada a la espera de la aprobación por parte de EMB de los cambios de especificaciones. Queda exclusivamente pendiente la entrega de la Estación 08 con sus correspondientes CRs. Una vez el Concesionario define cual va ser el diseño.

ESTADO E&D ARQ ESTACIONES METRO						
ESTACIÓN	FECHA	TRANSMISIÓN ML1	VERSIÓN	ESTADO	COMUNICADO INT	FECHA
E1	16-May-24	ML1-TRN-028549	VDD	NO OBJETADO	L1T1-INT-CE-24-2805	26-Jun-24
E2	7-Jun-24	ML1-TRN-029782 ML1-TRN-028196	VFF	NO OBJETADO	L1T1-INT-CE-24-3333	30-Jul-24
E3	21-Sep-24	ML1-TRN-033804	VEE	NO OBJETADO	L1T1-INT-CE-24-4919	28-Oct-24
E4	20-Sep-24	ML1-TRN-033798	VEE	NO OBJETADO	L1T1-INT-CE-24-4918	28-Oct-24
E5	11-Oct-24	ML1-TRN-034742	VEE	NO OBJETADO	L1T1-INT-CE-24-5592	25-Nov-24
E6	24-Jun-24	ML1-TRN-030040	VFF	NO OBJETADO	L1T1-INT-CE-24-3334	30-Jul-24
E7	27-Nov-24	ML1-TRN-036347	VEE	NO OBJETADO	L1T1-INT-CE-24-6115	18-Dec-24
E8	9-Oct-23	ML1-TRN-022574	VDD	OBJETADO	L1T1-INT-CE-24-4351	27-Sep-24
E9	2-Dec-24	ML1-TRN-036519	VDD	OBJETADO		
E10	4-Dec-24	ML1-TRN-036638	VEE	NO OBJETADO	L1T1-INT-CE-25-0234	15-ene-25
E11	12-Aug-24	ML1-TRN-032382	VFF	NO OBJETADO	L1T1-INT-CE-24-3828	27-Aug-24
E12	21-Nov-24	ML1-TRN-035905	VDD	NO OBJETADO	L1T1-INT-CE-24-6074	17-Dec-24
E13	10-Oct-23	ML1-TRN-034738	VDD	NO OBJETADO	L1T1-INT-CE-24-5161	7-Nov-24
E14	22-Nov-24	ML1-TRN-036056	VDD	NO OBJETADO	L1T1-INT-CE-25-0262	16-ene-25
E15	12-Sep-24	ML1-TRN-033416	VEE	NO OBJETADO	L1T1-INT-CE-24-4491	4-Oct-24
E16	22-Oct-24	ML1-TRN-034948	VDD	NO OBJETADO	L1T1-INT-CE-24-5613	25-Nov-24

Tabla a.1.1-1. Relación de estado de diseños estaciones metro. corte 31 de enero 2025

Es preciso aclarar que, si bien Arquitectura da la “No Objeción” a una estación, es necesario que Interfaces y BIM también den su concepto de “No Objetado” para que la estación reciba la “No Objeción” definitiva. Si se “Objeta” alguna de las áreas anteriormente mencionadas, la estación queda como “Objetada”.

N.	Nombre	Fecha	Estado
----	--------	-------	--------

	INFORME MENSUAL DE INTERVENTORÍA				
	CONTRATO No. 148 DE 2020 INTERVENTORÍA INTEGRAL, TÉCNICA, ECONÓMICA, FINANCIERA, CONTABLE, JURÍDICA, ADMINISTRATIVA, OPERATIVA, PREDIAL, AMBIENTAL, SOCIAL Y DE SEGURIDAD SALUD EN EL TRABAJO PARA LA VIGENCIA DEL CONTRATO DE CONCESIÓN No. 163 DE 2019.				
	Código del Formato CSPLMB-FT-LFG-006	Vigencia del Formato 01/09/2024	Versión: V03	Pág. 93 de 1059	

Transmisión		Recibido	
ML1-TRN-037711	CON-INT_L1T1-0000-308-CON-ED-ARQ-IN-0008_VDD – ESTACIÓN METRO 8 (CARRERA 50) – ARQUITECTURA – REDISEÑO INFORME DE MEMORIA ARQUITECTÓNICA	23-dic-24	Revisada Objetada

Tabla a.1.1-2. Relación de comunicados enviado por parte del Concesionario.

ESTRUCTURAS

Resumen hasta el 31 de enero de 2025 de los paquetes independientes que conforman el Componente de Estructuras de las estaciones metro, se muestra en la siguiente tabla.

EDIFICIOS DE ACCESO A LAS ESTACIONES				
CONTENIDO.	TRANSMISION	OFICIO	FECHA	ESTADO
EDIFICIOS DE ACCESO ESTACION 09	EXT25-0000356	L1T1-INT-CE-25-0119	10/01/2025	No Objetado
EDIFICIOS DE ACCESO ESTACION 10	ML1-TRN-038794	L1T1-INT-CE-24-5614	12/02/2025	En revisión de interventoría
EDIFICIOS DE ACCESO ESTACION 12	ML1-TRN-038600	L1T1-INT- CE-24-5252	6/02/2025	En revisión de interventoría
EDIFICIOS DE ACCESO ESTACION 14	ML1-TRN-038606	L1T1-INT-CE-24-5600	6/02/2025	En revisión de interventoría
EDIFICIOS DE ACCESO ESTACION 16	ML1-TRN-032258	L1T1-INT-CE-25-0378	21/01/2025	Alcance por parte pe Concesionario

Tabla a.1.1-3. Relación de estado de entrega Estaciones.

Para el mes de diciembre se avanzó en la no objeción de edificios de acceso de las estaciones 09.

ESTACIONES METRO							
WF	SECTOR	Subestructura-descentralizadas	Subestructura - Mezzanine	Vigas Plataforma de embarque	Cubierta	Pasarelas	Edificios de Acceso
WF1	Estación 1		NO OBJETADA	NO OBJETADA	NO OBJETADA		
	Estación 2		NO OBJETADA	NO OBJETADA	NO OBJETADA	NO OBJETADA	NO OBJETADA
WF2	Estación 3	NO OBJETADA		NO OBJETADA	NO OBJETADA	NO OBJETADA	NO OBJETADA
	Estación 4	NO OBJETADA		NO OBJETADA	NO OBJETADA	NO OBJETADA	NO OBJETADA
	Estación 5	NO OBJETADA		NO OBJETADA	NO OBJETADA	NO OBJETADA	NO OBJETADA
WF3	Estación 6		NO OBJETADA	NO OBJETADA	NO OBJETADA		
	Estación 7	NO OBJETADA	NO OBJETADA	NO OBJETADA	NO OBJETADA	NO OBJETADA	NO OBJETADA
	Estación 8 (NO PPAL)		NO OBJETADA	NO OBJETADA	NO OBJETADA		
	Estación	NO OBJETADA		NO	NO	NO	NO

ESTACIONES METRO							
WF	SECTOR	Subestructura-descentralizadas	Subestructura - Mezzanine	Vigas Plataforma de embarque	Cubierta	Pasarelas	Edificios de Acceso
	9			OBJETADA	OBJETADA	OBJETADA	OBJETADA
WF4	Estación 10	NO OBJETADA		NO OBJETADA	NO OBJETADA	OBJETADA	OBJETADA
	Estación 11	NO OBJETADA		NO OBJETADA	NO OBJETADA	NO OBJETADA	NO OBJETADA
	Estación 12	NO OBJETADA		NO OBJETADA	NO OBJETADA	OBJETADA	OBJETADA
WF5	Estación 13	NO OBJETADA		NO OBJETADA	NO OBJETADA	NO OBJETADA	NO OBJETADA
	Estación 14	NO OBJETADA		NO OBJETADA	NO OBJETADA	OBJETADA	OBJETADA
WF6	Estación 15	NO OBJETADA		NO OBJETADA	NO OBJETADA	NO OBJETADA	NO OBJETADA
	Estación 16	NO OBJETADA		NO OBJETADA	NO OBJETADA	OBJETADA	OBJETADA

Tabla a.1.1-4. Estado de No Objeción de las Estaciones Metro. – Estructuras. A 31 enero de 2025

Los edificios de acceso de las estaciones metro 10, 12 y 14 se encuentra en revisión de la interventoría y la 16 se encuentran en ajustes por parte del Concesionario.

Aunque la estaciones 10,12,14 y 16 no logran la No Objeción en diseño de estructuras, se ha dado la no objeción de las cimentaciones, las cuales cumple

MEP

Sistema Hidrosanitario y PCI

En este periodo se continúan realizando talleres de revisión de diseño, específicamente para las Estaciones 12, 13 y 14, las cuales han tenido observaciones que deben subsanar, por lo tanto, estamos a la espera de su entrega, para dar continuidad con el trámite formal por Aconex.

Adicional, se realizó la revisión de la estación 04 para los dos componentes, a continuación, se relacionan las transmisiones:

N. Transmisión	Nombre	Fecha Recibido	Estado
ML1-TRN-037954	CON-INT_INSTALACIONES HIDROSANITARIAS Y DE GAS ESTACION METRO 04_VEE	26/12/2024	Revisada No objetado
ML1-TRN-038385	CON-INT_MEP PROTECCION CONTRA INCENDIOS ESTACION METRO 04_VEE	03/01/2025	Revisada No objetado



	INFORME MENSUAL DE INTERVENTORÍA			
	CONTRATO No. 148 DE 2020 INTERVENTORÍA INTEGRAL, TÉCNICA, ECONÓMICA, FINANCIERA, CONTABLE, JURÍDICA, ADMINISTRATIVA, OPERATIVA, PREDIAL, AMBIENTAL, SOCIAL Y DE SEGURIDAD SALUD EN EL TRABAJO PARA LA VIGENCIA DEL CONTRATO DE CONCESIÓN No. 163 DE 2019.			
	Código del Formato CSPLMB-FT-LFG-006	Vigencia del Formato 01/09/2024	Versión: V03	

Tabla a.1.1-5. Relación de comunicados enviado por parte del Concesionario.

Sistema Eléctrico

En este periodo se realizó la revisión de los diseños de las estaciones 11 y 15 evidenciando que aún se presentan hallazgos restrictivos que deben ser atendidos por el concesionario, estos en términos generales se relacionan con interfaces con sistemas HVAC, ASIR atención de requerimientos del AT. Adicional a las revisiones informales referenciadas anteriormente, el concesionario radico para revisión de la interventoría el diseño del sistema de puesta a tierra y apantallamiento de la estación 1, a continuación, se relacionan las transmisiones de los E&D radicados.

N. Transmisión	Nombre	Fecha Recibido	Estado
ML1-TRN-038619	DISEÑO ELECTRICO - ESTACIONES METRO 1_VEE	25/01/2025	En revisión

Tabla a.1.1-6. Relación de comunicados enviado por parte del Concesionario. -sistema puesta a tierra

Sistema HVAC y EEM

En este periodo el concesionario realizo la radicación, de las estaciones 4, 7 y 11 para revisión una vez habiendo tenido las mesas técnicas de las estaciones 7 y 11, los cuales se encuentran en revisión.

N. Transmisión	Nombre	Fecha Recibido	Estado
ML1-TRN-038680	CON-INT_SISTEMA MEC - VENTILACION - AIRE ACONDICIONADO Y ESCALERAS ESTACION METRO 11_VCC	2025-01-20	En revisión
ML1-TRN-038768	CON-INT_SISTEMAS DE AIRE ACONDICIONADO Y VENTILACION MECANICA - ESTACION METRO 7_VDD	2025-01-22	En revisión
ML1-TRN-039184	CON-INT_SISTEMA MEC - VENTILACION - AIRE ACONDICIONADO Y ESCALERAS ESTACION METRO 04_VEE	2025-01-30	En revisión



Tabla a.1.1-7. Relación de comunicados enviado por parte del Concesionario – Sistema HVAC

Resumen y Estado de Diseños MEP

El estado general de los estudios y diseños MEP en resumen se presenta a continuación.

ESTADO	CANTIDAD
OBJETADO	38 31
NO OBJETADO	11 17
EN REVISION	2 4
NO PRESENTADO	29 28
TOTAL	80

Tabla a.1.1-8. Resumen de diseños MEP

	INFORME MENSUAL DE INTERVENTORÍA			
	CONTRATO No. 148 DE 2020 INTERVENTORÍA INTEGRAL, TÉCNICA, ECONÓMICA, FINANCIERA, CONTABLE, JURÍDICA, ADMINISTRATIVA, OPERATIVA, PREDIAL, AMBIENTAL, SOCIAL Y DE SEGURIDAD SALUD EN EL TRABAJO PARA LA VIGENCIA DEL CONTRATO DE CONCESIÓN No. 163 DE 2019.			
	Código del Formato CSPLMB-FT-LFG-006	Vigencia del Formato 01/09/2024	Versión: V03	

En el mes de enero de 2025, el Concesionario avanzo en obtener hasta 17 componentes MEP la “No Objeción” (21% del total), mientras la cantidad de “Objeciones” alcanza el 39%. La cantidad de diseños MEP que aún no se presentan a la Interventoría corresponde al 35%.

Sigue la preocupación en este mes de lo manifestado en el mes de diciembre respecto a que se encuentran en construcción varias estaciones metro y se requiere de las Interfaces que involucran a MEP. Sobre el plan de trabajo que se presentó en el mes anterior para adelantar los diseños de los MEP, en general se ha seguido, por las partes y se espera que para el mes de marzo del 2025 se cuente con la No Objeción todos los diseños relacionados a MEP.

Por edificaciones de estaciones metro, se presenta a continuación los MEP faltantes de no objeción

ESTADO DISEÑOS MEP FALTANTES POR ESTACION			
ESTACION	MEP	ESTADO	FALTANTES
Estación metro 01	ELE EST METRO1	OBJETADO	2
	CDE EST METRO1	OBJETADO	
Estación metro 2	ELE EST METRO2	OBJETADO	2
	CDE EST METRO2	OBJETADO	
Estación metro 3	ELE EST METRO3	OBJETADO	3
	CDE EST METRO3	OBJETADO	
	HVAC EST METRO3	EN REVISIÓN	
Estación metro 4	ELE EST METRO4	OBJETADO	3
	CDE EST METRO4	OBJETADO	
	HVAC EST METRO4	EN REVISIÓN	
Estación metro 5	HYS EST METRO5	OBJETADO	5
	PCI EST METRO5	NO PRESENTADO	
	ELE EST METRO5	NO PRESENTADO	
	CDE EST METRO5	NO PRESENTADO	
	HVAC EST METRO5	NO PRESENTADO	
Estación metro 6	ELE EST METRO6	OBJETADO	2
	CDE EST METRO6	OBJETADO	
Estación metro 7	HYS EST METRO7	OBJETADO	5
	PCI EST METRO7	OBJETADO	
	ELE EST METRO7	OBJETADO	
	CDE EST METRO7	OBJETADO	
	HVAC EST METRO7	EN REVISIÓN	
Estación metro 8	HYS EST METRO8	OBJETADO	5
	PCI EST METRO8	OBJETADO	
	ELE EST METRO8	OBJETADO	
	CDE EST METRO8	NO PRESENTADO	

	INFORME MENSUAL DE INTERVENTORÍA				
	CONTRATO No. 148 DE 2020 INTERVENTORÍA INTEGRAL, TÉCNICA, ECONÓMICA, FINANCIERA, CONTABLE, JURÍDICA, ADMINISTRATIVA, OPERATIVA, PREDIAL, AMBIENTAL, SOCIAL Y DE SEGURIDAD SALUD EN EL TRABAJO PARA LA VIGENCIA DEL CONTRATO DE CONCESIÓN No. 163 DE 2019.				
	Código del Formato CSPLMB-FT-LFG-006	Vigencia del Formato 01/09/2024	Versión: V03		Pág. 97 de 1059

ESTADO DISEÑOS MEP FALTANTES POR ESTACION			
	HVAC EST METRO8	NO PRESENTADO	
Estación metro 9	HYS EST METRO9	OBJETADO	5
	PCI EST METRO9	NO PRESENTADO	
	ELE EST METRO9	NO PRESENTADO	
	CDE EST METRO9	NO PRESENTADO	
	HVAC EST METRO9	NO PRESENTADO	
Estación metro 10	HYS EST METRO10	OBJETADO	5
	PCI EST METRO10	NO PRESENTADO	
	ELE EST METRO10	NO PRESENTADO	
	CDE EST METRO10	NO PRESENTADO	
	HVAC EST METRO10	NO PRESENTADO	
Estación metro 11	ELE EST METRO11	NO PRESENTADO	3
	CDE EST METRO11	NO PRESENTADO	
	HVAC EST METRO11	EN REVISIÓN	
Estación metro 12	HYS EST METRO12	OBJETADO	5
	PCI EST METRO12	NO PRESENTADO	
	ELE EST METRO12	NO PRESENTADO	
	CDE EST METRO12	NO PRESENTADO	
	HVAC EST METRO12	NO PRESENTADO	
Estación metro 13	HYS EST METRO13	OBJETADO	5
	PCI EST METRO13	NO PRESENTADO	
	ELE EST METRO13	NO PRESENTADO	
	CDE EST METRO13	NO PRESENTADO	
	HVAC EST METRO13	NO PRESENTADO	
Estación metro 14	HYS EST METRO14	OBJETADO	5
	PCI EST METRO14	OBJETADO	
	ELE EST METRO14	OBJETADO	
	CDE EST METRO14	OBJETADO	
	HVAC EST METRO14	OBJETADO	
Estación metro 15	ELE EST METRO15	OBJETADO	3
	CDE EST METRO15	OBJETADO	
	HVAC EST METRO15	OBJETADO	
Estación metro 16	HYS EST METRO16	OBJETADO	5
	PCI EST METRO16	NO PRESENTADO	
	ELE EST METRO16	NO PRESENTADO	
	CDE EST METRO16	NO PRESENTADO	
	HVAC EST METRO16	NO PRESENTADO	

Tabla a.1.1-9. Resumen de diseños MEP faltantes por estación metro a enero 31 2025.



INFORME MENSUAL DE INTERVENTORÍA				
	CONTRATO No. 148 DE 2020 INTERVENTORÍA INTEGRAL, TÉCNICA, ECONÓMICA, FINANCIERA, CONTABLE, JURÍDICA, ADMINISTRATIVA, OPERATIVA, PREDIAL, AMBIENTAL, SOCIAL Y DE SEGURIDAD SALUD EN EL TRABAJO PARA LA VIGENCIA DEL CONTRATO DE CONCESIÓN No. 163 DE 2019.			
	Código del Formato CSPLMB-FT-LFG-006	Vigencia del Formato 01/09/2024	Versión: V03	Pág. 98 de 1059

Como se puede apreciar de la anterior tabla, las estaciones con más atraso son 5, 9, 10, 12, 13 y 16 por ser en estas donde aún tiene diseños que no han presentado en primera versión para revisión. Es preocupante la cifra de **63** diseños **MEP**, aun por lograr la no objeción que representa un **79%** a 31 de enero de 2025.

En la siguiente tabla se detalla el cronograma vigente para lograr la No objeción de los diseños del Tema MEP, hasta enero de 2025, se ha tratado de seguir siendo la desviación más importante las fechas relacionadas con la estación metro 5.

ESTACION ES METRO	DISCIPLINAS	ROND A	Envío informal a INT	Fecha propuesta para Taller
ESTACION 1	HID	R3	N/A	viernes, 18 de octubre de 2024
	HVAC-MEC	R3	N/A	jueves, 24 de octubre de 2024
	PCI	R3	N/A	viernes, 18 de octubre de 2024
	ELB	R3	miércoles, 23 de octubre de 2024	jueves, 31 de octubre de 2024
	CDE	R3	miércoles, 23 de octubre de 2024	jueves, 31 de octubre de 2024
ESTACION 2	HID		N/A	N/A
	HVAC-MEC		N/A	N/A
	PCI		N/A	N/A
	ELB	R3	viernes, 8 de noviembre de 2024	miércoles, 13 noviembre de 2024
	CDE	R4	viernes, 8 de noviembre de 2024	miércoles, 13 noviembre de 2024
ESTACION 3	HID	R3	miércoles, 13 de noviembre de 2024	lunes, 18 de noviembre de 2024
	HVAC-MEC	R3	miércoles, 13 de noviembre de 2024	lunes, 18 de noviembre de 2024
	PCI	R3	N/A	N/A
	ELB	R3	miércoles, 22 de enero de 2025	lunes, 27 de enero de 2025
	CDE	R3	miércoles, 22 de enero de 2025	lunes, 27 de enero de 2025
ESTACION 4	HID	R3	N/A	N/A
	HVAC-MEC	R3	jueves, 31 de octubre de 2024	martes, 5 de noviembre de 2024
	PCI	R3	N/A	N/A
	ELB	R3	lunes, 23 de diciembre de 2024	viernes, 27 de diciembre de 2024
	CDE	R3	lunes, 23 de diciembre de 2024	viernes, 27 de diciembre de 2024
ESTACIONES METRO	DISCIPLINAS	RONDA	Envío informal a INT	Fecha propuesta para Taller
ESTACION 5	HID	R1	miércoles, 16 de octubre de 2024	lunes, 21 de octubre de 2024
	HVAC-MEC	R1	jueves, 31 de octubre de 2024	martes, 5 de noviembre de 2024

ESTACION ES METRO	DISCIPLINAS	ROND A	Envío informal a INT	Fecha propuesta para Taller
	PCI	R1	miércoles, 16 de octubre de 2024	lunes, 21 de octubre de 2024
	ELB	R1	lunes, 6 de enero de 2025	viernes, 10 de enero de 2025
	CDE	R1	lunes, 6 de enero de 2025	viernes, 10 de enero de 2025
ESTACION 6	HID		N/A	N/A
	HVAC-MEC		N/A	N/A
	PCI		N/A	N/A
	ELB	R3	miércoles, 6 de noviembre de 2024	martes, 12 de noviembre de 2024
	CDE	R4	miércoles, 6 de noviembre de 2024	martes, 12 de noviembre de 2024
ESTACION 7	HID	R3	viernes, 18 de octubre de 2024	miércoles, 23 de octubre de 2024
	HVAC-MEC	R3	viernes, 20 de diciembre de 2024	jueves, 26 de diciembre de 2024
	PCI	R3	viernes, 18 de octubre de 2024	miércoles, 23 de octubre de 2024
	ELB	R2	miércoles, 22 de enero de 2025	lunes, 27 de enero de 2025
	CDE	R2	miércoles, 22 de enero de 2025	lunes, 27 de enero de 2025
ESTACION 8	HID	R2	miércoles, 15 de enero de 2025	lunes, 20 de enero de 2025
	HVAC-MEC	R2	miércoles, 15 de enero de 2025	lunes, 20 de enero de 2025
	PCI	R2	miércoles, 15 de enero de 2025	lunes, 20 de enero de 2025
	ELB	R2	miércoles, 12 de febrero de 2025	lunes, 17 de febrero de 2025
	CDE	R2	miércoles, 12 de febrero de 2025	lunes, 17 de febrero de 2025
ESTACION 9	HID	R1	miércoles, 15 de enero de 2025	lunes, 20 de enero de 2025
	HVAC-MEC	R1	miércoles, 15 de enero de 2025	lunes, 20 de enero de 2025
	PCI	R1	miércoles, 15 de enero de 2025	lunes, 20 de enero de 2025
	ELB	R1	miércoles, 12 de febrero de 2025	lunes, 17 de febrero de 2025
	CDE	R1	miércoles, 12 de febrero de 2025	lunes, 17 de febrero de 2025
ESTACION 10	HID	R1	miércoles, 15 de enero de 2025	lunes, 20 de enero de 2025
	HVAC-MEC	R1	miércoles, 15 de enero de 2025	lunes, 20 de enero de 2025
	PCI	R1	miércoles, 15 de enero de 2025	lunes, 20 de enero de 2025
	ELB	R1	miércoles, 12 de febrero de 2025	lunes, 17 de febrero de 2025
	CDE	R1	miércoles, 12 de febrero de 2025	lunes, 17 de febrero de 2025
ESTACIONES METRO	DISCIPLINAS	RONDA	Envío informal a INT	Fecha propuesta para Taller
ESTACION 11	HID		N/A	N/A
	HVAC-MEC	R1	martes, 15 de octubre de 2024	lunes, 21 de octubre de 2024



	INFORME MENSUAL DE INTERVENTORÍA			
	CONTRATO No. 148 DE 2020 INTERVENTORÍA INTEGRAL, TÉCNICA, ECONÓMICA, FINANCIERA, CONTABLE, JURÍDICA, ADMINISTRATIVA, OPERATIVA, PREDIAL, AMBIENTAL, SOCIAL Y DE SEGURIDAD SALUD EN EL TRABAJO PARA LA VIGENCIA DEL CONTRATO DE CONCESIÓN No. 163 DE 2019.			
	Código del Formato CSPLMB-FT-LFG-006	Vigencia del Formato 01/09/2024	Versión: V03	

ESTACION ES METRO	DISCIPLINAS	ROND A	Envío informal a INT	Fecha propuesta para Taller
	PCI	R1	N/A	N/A
	ELB	R1	jueves, 14 de noviembre de 2024	martes, 19 de noviembre de 2024
	CDE	R1	jueves, 14 de noviembre de 2024	martes, 19 de noviembre de 2024
ESTACION 12	HID	R1	viernes, 20 de diciembre de 2024	jueves, 26 de diciembre de 2024
	HVAC-MEC	R1	viernes, 20 de diciembre de 2024	jueves, 26 de diciembre de 2024
	PCI	R1	viernes, 20 de diciembre de 2024	jueves, 26 de diciembre de 2024
	ELB	R1	miércoles, 22 de enero de 2025	lunes, 27 de enero de 2025
	CDE	R1	miércoles, 22 de enero de 2025	lunes, 27 de enero de 2025
ESTACION 13	HID	R1	viernes, 20 de diciembre de 2024	jueves, 26 de diciembre de 2024
	HVAC-MEC	R1	viernes, 20 de diciembre de 2024	jueves, 26 de diciembre de 2024
	PCI	R1	viernes, 20 de diciembre de 2024	jueves, 26 de diciembre de 2024
	ELB	R1	miércoles, 22 de enero de 2025	lunes, 27 de enero de 2025
	CDE	R1	miércoles, 22 de enero de 2025	lunes, 27 de enero de 2025
ESTACION 14	HID	R2	miércoles, 15 de enero de 2025	lunes, 20 de enero de 2025
	HVAC-MEC	R2	miércoles, 15 de enero de 2025	lunes, 20 de enero de 2025
	PCI	R3	miércoles, 15 de enero de 2025	lunes, 20 de enero de 2025
	ELB	R2	miércoles, 12 de febrero de 2025	lunes, 17 de febrero de 2025
	CDE	R2	miércoles, 12 de febrero de 2025	lunes, 17 de febrero de 2025
ESTACION 15	HID	R3	N/A	N/A
	HVAC-MEC	R2	martes, 15 de octubre de 2024	lunes, 21 de octubre de 2024
	PCI	R3	N/A	martes, 22 de octubre de 2024
	ELB	R2	jueves, 7 de noviembre de 2024	martes, 12 de noviembre de 2024
	CDE	R1	jueves, 7 de noviembre de 2024	martes, 12 de noviembre de 2024
ESTACION 16	HID	R1	viernes, 20 de diciembre de 2024	jueves, 26 de diciembre de 2024
	HVAC-MEC	R1	viernes, 20 de diciembre de 2024	jueves, 26 de diciembre de 2024
	PCI	R1	viernes, 20 de diciembre de 2024	jueves, 26 de diciembre de 2024
	ELB	R1	martes, 4 de febrero de 2025	lunes, 10 de febrero de 2025
	CDE	R1	martes, 4 de febrero de 2025	lunes, 10 de febrero de 2025



Tabla a.1.1-10. Cronograma trabajo diseños MEP estaciones Metro.

Como se puede apreciar en la anterior tabla, este cronograma va hasta el 18 de marzo de 25 respetando el plan de ejecución V12.

A continuación, la tabla con el detalle del estado de cada componente MEP:

	INFORME MENSUAL DE INTERVENTORÍA				
	CONTRATO No. 148 DE 2020 INTERVENTORÍA INTEGRAL, TÉCNICA, ECONÓMICA, FINANCIERA, CONTABLE, JURÍDICA, ADMINISTRATIVA, OPERATIVA, PREDIAL, AMBIENTAL, SOCIAL Y DE SEGURIDAD SALUD EN EL TRABAJO PARA LA VIGENCIA DEL CONTRATO DE CONCESIÓN No. 163 DE 2019.				
	Código del Formato CSPLMB-FT-LFG-006	Vigencia del Formato 01/09/2024	Versión: V03	Pág. 101 de 1059	

ESTADO E&D MEP ESTACIONES METRO						
Ubicación PLMB	FECHA	TRANSMISIÓN	VERSIÓN	ESTADO	COMUNICADO INT	FECHA
HYS EST METRO1	2/12/2024	ML1-TRN-036426	VEE	NO OBJETADO	L1T1-INT-CE-25-0040	3/1/2025
HYS EST METRO2	23/7/2024	ML1-TRN-031643	VEE	NO OBJETADO	L1T1-INT-CE-24-3914	2/9/2024
HYS EST METRO3	19/12/2024	ML1-TRN-037541	VEE	NO OBJETADO	L1T1-INT-CE-25-0204	14/1/2025
HYS EST METRO4	26/12/2024	ML1-TRN-037954	VEE	NO OBJETADO	L1T1-INT-CE-25-0519	28/1/2024
HYS EST METRO5	7/2/2022	ML1-TRN-003106	VBB	OBJETADO	L1T1-INT-CE-22-0947	12/7/2022
HYS EST METRO6	26/7/2024	ML1-TRN-031820	VEE	NO OBJETADO	L1T1-INT-CE-24-3878	30/8/2024
HYS EST METRO7	5/10/2023	ML1-TRN-022473	VDD	OBJETADO	L1T1-INT-CE-23-4569	26/10/2023
HYS EST METRO8	30/1/2022	ML1-TRN-013636	VCC	OBJETADO	L1T1-INT-CE-23-0977	1/3/2023
HYS EST METRO9	7/2/2022	ML1-TRN-003111	VBB	OBJETADO	L1T1-INT-CE-22-0947	12/7/2022
HYS EST METRO10	7/2/2022	ML1-TRN-003112	VBB	OBJETADO	L1T1-INT-CE-22-0947	12/7/2022
HYS EST METRO11	24/9/2024	ML1-TRN-033891	VBB	NO OBJETADO	L1T1-INT-CE-24-4426	1/10/2024
HYS EST METRO12	7/2/2022	ML1-TRN-003114	VBB	OBJETADO	L1T1-INT-CE-22-0947	12/7/2022
HYS EST METRO13	7/2/2022	ML1-TRN-003115	VBB	OBJETADO	L1T1-INT-CE-22-0947	12/7/2022
HYS EST METRO14	27/2/2023	ML1-TRN-014282	VCC	OBJETADO	L1T1-INT-CE-23-1545	30/3/2023
HYS EST METRO15	29/8/2024	ML1-TRN-033053	VEE	NO OBJETADO	L1T1-INT-CE-24-5155	6/11/2024
HYS EST METRO16	7/2/2022	ML1-TRN-003118	VBB	OBJETADO	L1T1-INT-CE-22-2081	12/7/2022
PCI EST METRO1	5/12/2024	ML1-TRN-036701	VEE	NO OBJETADO	L1T1-INT-CE-25-0042	3/1/2025
PCI EST METRO2	1/8/2024	ML1-TRN-032086	VEE	NO OBJETADO	L1T1-INT-CE-24-4428	1/10/2024
PCI EST METRO3	13/12/2024	ML1-TRN-037032	VEE	NO OBJETADO	L1T1-INT-CE-25-0102	9/1/2025
PCI EST METRO4	10/1/2025	ML1-TRN-038385	VDD	NO OBJETADO	L1T1-INT-CE-25-0509	28/1/2025
PCI EST METRO5				NO PRESENTADO		
PCI EST METRO6	1/8/2024	ML1-TRN-032077	VEE	NO OBJETADO	L1T1-INT-CE-24-3877	30/8/2024
PCI EST METRO7	14/8/2023	ML1-TRN-020962	VDD	OBJETADO	L1T1-INT-CE-23-3925	12/9/2023
PCI EST METRO8	6/2/2023	ML1-TRN-013641	VCC	OBJETADO	L1T1-INT-CE-23-1082	7/3/2023
PCI EST METRO9				NO PRESENTADO		
PCI EST METRO10				NO PRESENTADO		
PCI EST METRO11	13/9/2024	ML1-TRN-033513	VCC	NO OBJETADO	L1T1-INT-CE-24-4736	18/10/2024
PCI EST METRO12				NO PRESENTADO		
PCI EST METRO13				NO PRESENTADO		
PCI EST METRO14	4/9/2023	ML1-TRN-021538	VDD	OBJETADO	L1T1-INT-CE-23-4318	10/10/2023
PCI EST METRO15	6/9/2024	ML1-TRN-033325	VEE	NO OBJETADO	L1T1-INT-CE-24-4728	17/10/2024
PCI EST METRO16				NO PRESENTADO		
ELE EST METRO1	12/11/2024	ML1-TRN-035598	VEE	OBJETADO	L1T1-INT-CE-23-4603	10/10/2024
ELE EST METRO2	20-nov-24	ML1-TRN-035964	VEE	OBJETADO	L1T1-INT-CE-24-6003	12/12/2024

	INFORME MENSUAL DE INTERVENTORÍA				
	CONTRATO No. 148 DE 2020 INTERVENTORÍA INTEGRAL, TÉCNICA, ECONÓMICA, FINANCIERA, CONTABLE, JURÍDICA, ADMINISTRATIVA, OPERATIVA, PREDIAL, AMBIENTAL, SOCIAL Y DE SEGURIDAD SALUD EN EL TRABAJO PARA LA VIGENCIA DEL CONTRATO DE CONCESIÓN No. 163 DE 2019.				
	Código del Formato CSPLMB-FT-LFG-006	Vigencia del Formato 01/09/2024	Versión: V03	Pág. 102 de 1059	

ESTADO E&D MEP ESTACIONES METRO						
ELE EST METRO3	24/7/2022	ML1-TRN-020484	VDD	OBJETADO	L1T1-INT-CE-23-3383	26/6/2023
ELE EST METRO4	10/11/2022	ML1-TRN-010157	VCC	OBJETADO	L1T1-INT-CE-23-0108	6/1/2023
ELE EST METRO5				NO PRESENTADO		
ELE EST METRO6	21-nov-24	ML1-TRN-035968	VDD	OBJETADO	L1T1-INT-CE-24-6002	12/12/2024
ELE EST METRO7	30/1/2023	ML1-TRN-013617	VCC	OBJETADO	L1T1-INT-CE-23-0966	24/2/2023
ELE EST METRO8	30/1/2023	ML1-TRN-013631	VCC	OBJETADO	L1T1-INT-CE-23-0983	1/3/2023
ELE EST METRO9				NO PRESENTADO		
ELE EST METRO10				NO PRESENTADO		
ELE EST METRO11				NO PRESENTADO		
ELE EST METRO12				NO PRESENTADO		
ELE EST METRO13				NO PRESENTADO		
ELE EST METRO14	1/3/2023	ML1-TRN-014281	VCC	OBJETADO	L1T1-INT-CE-23-1525	23/3/2023
ELE EST METRO15	3/5/2023	ML1-TRN-017019	VCC	OBJETADO	L1T1-INT-CE-23-2602	5/6/2023
ELE EST METRO16				NO PRESENTADO		
CDE EST METRO1	24/5/2023	ML1-TRN-017919	VDD	OBJETADO	L1T1-INT-CE-23-2858	23/6/2024
CDE EST METRO2	2/9/2024	ML1-TRN-033226	VDD	OBJETADO	L1T1-INT-CE-24-4548	7/10/2024
CDE EST METRO3	10/11/2022	ML1-TRN-010152	VCC	OBJETADO	L1T1-INT-CE-23-0143	10/1/2023
CDE EST METRO4	11/11/2022	ML1-TRN-010164	VCC	OBJETADO	L1T1-INT-CE-23-0144	10/1/2023
CDE EST METRO5				NO PRESENTADO		
CDE EST METRO6	2/9/2024	ML1-TRN-013731	VDD	OBJETADO	L1T1-INT-CE-24-4401	1/10/2024
CDE EST METRO7	30/1/2023	ML1-TRN-013620	VCC	OBJETADO	L1T1-INT-CE-23-0980	24/2/2023
CDE EST METRO8				NO PRESENTADO		
CDE EST METRO9				NO PRESENTADO		
CDE EST METRO10				NO PRESENTADO		
CDE EST METRO11				NO PRESENTADO		
CDE EST METRO12				NO PRESENTADO		
CDE EST METRO13				NO PRESENTADO		
CDE EST METRO14	27/2/2023	ML1-TRN-014283	VCC	OBJETADO	L1T1-INT-CE-23-1563	30/3/2023
CDE EST METRO15	30/3/2023	ML1-TRN-015978	VCC	OBJETADO	L1T1-INT-CE-23-2227	8/5/2023
CDE EST METRO16				NO PRESENTADO		
HVAC EST METRO1	25/9/2024	ML1-TRN-033796	VEE	NO OBJETADO	L1T1-INT-CE-24-5952	10/12/2024
HVAC EST METRO2	1/8/2024	ML1-TRN-032096	VEE	NO OBJETADO	L1T1-INT-CE-24-4023	10/9/2024
HVAC EST METRO3	4/1/2025	ML1-TRN-038398	VEE	EN REVISIÓN		
HVAC EST METRO4	16/1/2025	ML1-TRN-038584	VEE	EN REVISIÓN		
HVAC EST METRO5				NO PRESENTADO		
HVAC EST METRO6	1/8/2024	ML1-TRN-032059	VEE	NO OBJETADO	L1T1-INT-CE-24-4027	10/9/2024
HVAC EST METRO7	22/1/2025	ML1-TRN-038768	VDD	EN REVISIÓN		

	INFORME MENSUAL DE INTERVENTORÍA				
	CONTRATO No. 148 DE 2020 INTERVENTORÍA INTEGRAL, TÉCNICA, ECONÓMICA, FINANCIERA, CONTABLE, JURÍDICA, ADMINISTRATIVA, OPERATIVA, PREDIAL, AMBIENTAL, SOCIAL Y DE SEGURIDAD SALUD EN EL TRABAJO PARA LA VIGENCIA DEL CONTRATO DE CONCESIÓN No. 163 DE 2019.				
	Código del Formato CSPLMB-FT-LFG-006	Vigencia del Formato 01/09/2024	Versión: V03	Pág. 103 de 1059	

ESTADO E&D MEP ESTACIONES METRO						
HVAC EST METRO8				NO PRESENTADO		
HVAC EST METRO9				NO PRESENTADO		
HVAC EST METRO10				NO PRESENTADO		
HVAC EST METRO11	20/1/2025	ML1-TRN-038680	VCC	EN REVISIÓN		
HVAC EST METRO12				NO PRESENTADO		
HVAC EST METRO13				NO PRESENTADO		
HVAC EST METRO14	6/3/2023	ML1-TRN-014287	VCC	OBJETADO	L1T1-INT-CE-23-2027	26/4/2023
HVAC EST METRO15	29/3/2023	ML1-TRN-015963	VCC	OBJETADO	L1T1-INT-CE-23-2029	26/4/2023
HVAC EST METRO16				NO PRESENTADO		

Tabla a.1.1-11. Relación de estado de entrega de los MEP (Corte enero 31 2025).

Relación de actas suscritas

Durante este periodo para la especialidad de Arquitectura, no se han llevado a cabo Mesas de Trabajo, para mayor avance de los diferentes equipos. Durante este periodo se realizó una mesa técnica MEP, donde se socializaron por parte del concesionario las conclusiones de los distintos talleres técnicos que permiten el cierre de los hallazgos restrictivos de las estaciones 2 y 6.

FECHA	TEMA	ÁREA
09/01/2025	Mesa de Trabajo 103	MEP

Tabla a.1.1-12. Relación de Actas (Corte enero 31 2025).

Temas pendientes y las causas de su no definición

De las actividades llevadas a cabo en el presente periodo, se resumen a continuación los resultados, como puntos que pueden dificultar la revisión y/o el avance y no objeción/recepción de los diseños:

Arquitectura - Estaciones BRT

El Concesionario debe dar respuesta a las observaciones emitidas por TMSA a petición de la EMB mediante el radicado EXTS24-0003857 sobre los diseños BRT entregados.

- El Concesionario y EMB deben acordar el procedimiento para que se atienda la petición de TMSA de incluir un ascensor en la BRT 04 para la conexión accesible con el Deprimido de Calle 13, ya que la Arquitectura es la única especialidad Objetada a la fecha y el integrar el ascensor implica cambios también en las estructuras y en las instalaciones.
- El Concesionario debe atender los comentarios tipo C y D en las versiones 00 que emita de las estaciones BRT, porque incluyen observaciones constructivas que no se deben dejar a la libre interpretación de los constructores.

	INFORME MENSUAL DE INTERVENTORÍA			
	CONTRATO No. 148 DE 2020 INTERVENTORÍA INTEGRAL, TÉCNICA, ECONÓMICA, FINANCIERA, CONTABLE, JURÍDICA, ADMINISTRATIVA, OPERATIVA, PREDIAL, AMBIENTAL, SOCIAL Y DE SEGURIDAD SALUD EN EL TRABAJO PARA LA VIGENCIA DEL CONTRATO DE CONCESIÓN No. 163 DE 2019.			
	Código del Formato CSPLMB-FT-LFG-006	Vigencia del Formato 01/09/2024	Versión: V03	

Arquitectura - Patio Taller

El Concesionario debe actualizar la totalidad de los informes del Patio, generando una V01, incluyendo el edificio de detección de frenos que se ubicará contiguo al edificio 106-Máquina de Lavado para su segunda revisión.

Arquitectura – Estaciones Metro

El Concesionario debe ajustar la CR-254 que se encuentra no viable por falta de justificación técnica; y se debe obtener la aprobación por parte de EMB de las CRs pendientes de la E09 para poder obtener la No Objeción.

- El Concesionario debe hacer extensivos los comentarios ya subsanados en las estaciones No Objetadas a la totalidad de las estaciones sin ser estos limitativos a comentarios adicionales tras las revisiones pertinentes de la Interventoría.
- Todos los cambios o ajustes substanciales o no substanciales, posteriores a la V00 firmada, se deberán gestionar con el equipo de Construcción de la Interventoría.

MEP

Sistemas Eléctricos y Voz y Datos – Estaciones Metro

El concesionario debe presentar un análisis detallado con la ocupación de los espacios en las distintas áreas de las estaciones de acuerdo con la metodología de la NFPA 101, de modo que puedan determinar las áreas de alta ocupación de personal y las restricciones que le aplican para la instalación de infraestructura eléctrica.

- Se debe crear una interfaz donde se desarrolle la coordinación de las canalizaciones que ingresa y atraviesan las zonas de vías, donde se evidencie el diámetro o área del pase y su ubicación en coordenadas específicas de modo que se evidencien los pases requeridos para la continuidad de las canalizaciones todo esto como desarrollo de la interfaz.
- Teniendo en cuenta el desarrollo de los otros estudios y diseños no principales, se debe coordinar los puntos de interfaz con la especialidad (COM), donde se evidencie la coordinación del desangre de las fibras, nodos de conexión y servicios requeridos.
- El concesionario debe presentar en los diseños la atención del requerimiento del AT6 en relación con la alimentación de las luminarias de emergencia por medio de circuitos regulados.

Sistemas Eléctricos y Voz y Datos – Patio Taller

	INFORME MENSUAL DE INTERVENTORÍA				
	CONTRATO No. 148 DE 2020 INTERVENTORÍA INTEGRAL, TÉCNICA, ECONÓMICA, FINANCIERA, CONTABLE, JURÍDICA, ADMINISTRATIVA, OPERATIVA, PREDIAL, AMBIENTAL, SOCIAL Y DE SEGURIDAD SALUD EN EL TRABAJO PARA LA VIGENCIA DEL CONTRATO DE CONCESIÓN No. 163 DE 2019.				
	Código del Formato CSPLMB-FT-LFG-006	Vigencia del Formato 01/09/2024	Versión: V03	Pág. 105 de 1059	

Está pendiente definir cómo será el acceso de los proveedores de internet al patio taller.

- Teniendo en cuenta el desarrollo de los otros estudios y diseños no principales. Se debe coordinar los puntos de interfaz con los subsistemas Metro Ferroviarios donde se evidencie la coordinación el desangre de las fibras, nodos de conexión y servicios requeridos.
- Está pendiente por parte del concesionario presentar un análisis donde se presenten los posibles cambios sustanciales o no sustanciales a los diseños MEP, con el objeto de atender los requerimientos de detalle de los proveedores de equipos de Patio Taller.

Sistemas Eléctricos y Voz y Datos – BRT

Transmilenio SAS, emitió comunicación en respuesta a la socialización de los diseños, solicitando unos ajustes. Está pendiente el análisis y respuesta formal por parte de ML1.

- El concesionario debe presentar los diseños serie 3, de modo que se pueda verificar y armonizar las redes del operador de red con los diseños MEP.

Sistemas Eléctricos – Interfaces

Se solicita al concesionario realizar la revisión de las interfaces y subir los soportes de acuerdo y cierre de cada una, para el cierre de cada interfaz se requiere el respectivo output y la firmar las fichas de interfaces por los especialistas interesados.

- Se solicita al concesionario desarrollar al detalle la interfaz EST.HID.001 que tiene como alcance la coordinación de los pases requeridos por las redes MEP tanto en edificaciones como en viaducto.
- Se debe incluir en los diseños MEP el desarrollo de la interfaz ELB.COM de modo que en el diseño MEP se incorporen los requerimientos de COM para los dispositivos en Viaducto.
- El concesionario debe presentar un listado de interfaces que, por la imposibilidad de ser cerradas en la fase de diseño, y que deben ser tratadas y cerradas en la fase de obra, esto con el fin de continuar con el seguimiento de estas por parte de la interventoría.
- Conforme evolucionan los diseños no principales que tiene alguna interfaz con las especialidades MEP, se deben actualizar e incorporar los nuevos requerimientos de estas en los diseños MEP.

Sistemas Hidrosanitarios y PCI– Patio Taller.

El Concesionario debe actualizar los informes donde se involucren los cambios generados por los Cambios Sustanciales, los cuales generan cambios en informe como en las memorias de cálculo, así mismo, para la revisión de la Interventoría deben allegar la información completa para poder realizar la revisión respectiva, con el fin de evitar demoras en las acciones que se deben implementar en obra.

	INFORME MENSUAL DE INTERVENTORÍA				
	CONTRATO No. 148 DE 2020 INTERVENTORÍA INTEGRAL, TÉCNICA, ECONÓMICA, FINANCIERA, CONTABLE, JURÍDICA, ADMINISTRATIVA, OPERATIVA, PREDIAL, AMBIENTAL, SOCIAL Y DE SEGURIDAD SALUD EN EL TRABAJO PARA LA VIGENCIA DEL CONTRATO DE CONCESIÓN No. 163 DE 2019.				
	Código del Formato CSPLMB-FT-LFG-006	Vigencia del Formato 01/09/2024	Versión: V03	Pág. 106 de 1059	

Sistemas Hidrosanitarios y PCI– Estaciones Metro

Se continúan realizando los talleres para avanzar en los tiempos de revisión y agilizar las No Objeciones, sin embargo, se evidencia que el proceso posterior al aval de la Interventoría, para su entrega formal por Aconex es tardía, lo cual está generando contratiempos en obra e incumplimientos, se ha solicitado celeridad en los tiempos de los tramites.

Sistemas Hidrosanitarios y PCI – Interfaces

Se solicita al concesionario realizar la revisión de las interfaces y subir los soportes de acuerdo con los requerimientos dados por el equipo de interfaces, así mismo, para el cierre de cada interfaz se requiere el respectivo output y las firmas de las fichas de interfaces por los especialistas involucrados en cada componente. Adicional, se requiere especificidad para cada estación en la solución de interfaces particulares, como es el caso de HID-EST, donde el número de pases, su diámetro difiere para cada estación, y esta particularidad no se puede generalizar con un detalle típico, por lo tanto, se solicitó expeditamente al Concesionario ser más específico en ese tipo de interfaces.

Sistemas Mecánicos – Estaciones Metro

Se realizan mesas de seguimiento para revisar los ajustes realizados en los diseños de las estaciones y lograr de esta manera las no objeciones a los diseños, una vez sean radicados de manera oficial, sin embargo, las entregas por aconex no se han hecho en los tiempos y se ha dejado pasar mucho tiempo entre mesas técnicas para avanzar en la revisión de los diseños de todas las estaciones.

Sistemas Mecánicos – Interfaces

Aún hay interfaces pendientes de revisar para las estaciones, teniendo en cuenta que ya se están definiendo los proveedores finales de los equipos y es fundamental cerrar las interfaces abiertas para garantizar la correcta instalación de estas.

ESTACIONES BRT- ESTADO DE DISEÑOS DE LOS AJUSTES SOLICITADO POR TMSA

La empresa TMSA ha solicitado ajustes a los diseños de puertas, fachadas y pasarelas de las estaciones a la EMB. Solicitados que La EMB a dado traslado a ML1. estos diseños se vienen trabajando de forma independiente a los diseños No Objetados.

El Concesionario en acuerdo con la interventoría, organizo la forma en que se elaboraran los diseños de los ajustes solicitados por TMSA quedando definido asi:

	INFORME MENSUAL DE INTERVENTORÍA			
	CONTRATO No. 148 DE 2020 INTERVENTORÍA INTEGRAL, TÉCNICA, ECONÓMICA, FINANCIERA, CONTABLE, JURÍDICA, ADMINISTRATIVA, OPERATIVA, PREDIAL, AMBIENTAL, SOCIAL Y DE SEGURIDAD SALUD EN EL TRABAJO PARA LA VIGENCIA DEL CONTRATO DE CONCESIÓN No. 163 DE 2019.			
	Código del Formato CSPLMB-FT-LFG-006	Vigencia del Formato 01/09/2024	Versión: V03	

1. Paquete de arquitectura
2. Paquete de estructuras
3. Paquete de MEP

Para cada una de las estaciones BRT, igualmente se definió la entrega de cantidades por paquete de diseño juntos con las especificaciones y presupuesto

Desde diciembre de 2024 se viene realizado mesas de trabajo para cada uno de los paquetes. Como resultado de estas mesas la interventoría dio viabilidad técnica a los diseños propuestos para seguir a la fase de diseño de detalle.

EL concesionario ha adelantado la entrega de los diseños de detalle de los paquetes de Arquitectura y Estructuras para revisión de interventoría, y entrego de forma preliminar los diseños MEP los cuales debe ser revisados en conjunto con TMSA en el mes de enero de 2025.

A continuación, se presenta el contenido de los diseños

Nombre	Estación BRT	Paquete diseño
Grupo I	BRT 01 SENA	1. Arquitectura 2- Estructuras 3 MEP
	BRT 05 Calle 19	
	BRT 07 Calle 39	
	BRT 10 Calle 63	
	BRT 12 Calle 72	
Grupo II	BRT 02 Hospital	1. Arquitectura 2- Estructuras 3 MEP
	BRT 03 Tercer Milenio	
	BRT 04 Av. Jimenez	
	BRT 08 Calle 45	
	BRT 13 Calle 76	
Grupo III	BRT 06 Calle 26	1. Arquitectura 2- Estructuras 3 MEP
	BRT 09 Marly	
	BRT 11 Nueva Flores	

Tabla a.1.1-13. Estado de ajustes a diseños no objetados en ajustes estaciones BRT.

Se tiene programada que la no objeción de los diseños se obtenga en la segunda semana del mes de febrero de 2015

Para el mes de enero de 2025: la interventoría hizo la revisión de los componentes de diseño arquitectura y estructuras

	INFORME MENSUAL DE INTERVENTORÍA				
	CONTRATO No. 148 DE 2020 INTERVENTORÍA INTEGRAL, TÉCNICA, ECONÓMICA, FINANCIERA, CONTABLE, JURÍDICA, ADMINISTRATIVA, OPERATIVA, PREDIAL, AMBIENTAL, SOCIAL Y DE SEGURIDAD SALUD EN EL TRABAJO PARA LA VIGENCIA DEL CONTRATO DE CONCESIÓN No. 163 DE 2019.				
	Código del Formato CSPLMB-FT-LFG-006	Vigencia del Formato 01/09/2024	Versión: V03	Pág. 108 de 1059	

DOCUMENTO	ASUNTO	FECHA ING.	GRUPOS	COMPONENTES	REV INT
L1T1-CON-CE-25-0313	AJUSTE DE ESTUDIOS Y DISEÑOS PARA ESTACIONES BRT POR CAMBIO DE ESPECIFICACIONES DE FACHADAS, BARANDA DE PASARELAS Y PUERTAS AUTOMÁTICAS	13/01/2025	1, 2 Y 3	ARQUITECTURA Y ESTRUCTURAS	ENERO 29/2025

Tabla a.1.1-14. avance de ajustes a diseños en enero de 2025.

ESTACIONES BRT- TEMPORALES PROPUESTOS A TMSA

El concesionario por cuenta y riesgo ha propuesto la construcción de estaciones BRT temporales en el trayecto de la avenida caracas, con el propósito de garantizar el paso de la viga lanzadora para instalación de las dovelas del viaducto, sin pasar por encima de estaciones BRT en operación.

Lo anterior permitirá contar con la capacidad de servicio del sistema BRT y lograr la construcción en este tramo del viaducto en los tiempos programados.

Al respecto se han planteado varias alternativas como son:

- ✓ Estaciones temporales en el separador central
- ✓ Estaciones temporales en los andenes de la troncal de la avenida caracas
- ✓ Utilizar otras vías alternas cercanas a la troncal de la avenida caracas.

Después de un análisis conjunto de la alcaldía, TMSA, EMB e Interventoría, se decidió por la alternativa en estaciones temporales en el separador central.

A continuación, se presenta los trabajos desarrollados en último mes



Diciembre 30 de 2024: Acorde con compromisos adquiridos en la mesa desarrollada, se remitió la propuesta con la inclusión (en la medida de lo posible) de las recomendaciones remitidas por parte del equipo técnico de TMSA en cuanto a:

- ✓ Acceso a las estaciones temporales por los dos costados.
- ✓ Ampliar a tres vagones las estaciones temporales de Calle 39 y Calle 57.

Respecto a la evaluación de relocalización de estación temporal Flores se remite la evaluación técnica realizada por parte del Concesionario ML1, y se indica que esta se presentará en próximas mesas.

Los archivos adjuntos son:

- ✓ Archivo DWG y PDF de evaluación técnica de recomendaciones emitidas por parte del equipo

	INFORME MENSUAL DE INTERVENTORÍA				
	CONTRATO No. 148 DE 2020 INTERVENTORÍA INTEGRAL, TÉCNICA, ECONÓMICA, FINANCIERA, CONTABLE, JURÍDICA, ADMINISTRATIVA, OPERATIVA, PREDIAL, AMBIENTAL, SOCIAL Y DE SEGURIDAD SALUD EN EL TRABAJO PARA LA VIGENCIA DEL CONTRATO DE CONCESIÓN No. 163 DE 2019.				
	Código del Formato CSPLMB-FT-LFG-006	Vigencia del Formato 01/09/2024	Versión: V03	Pág. 109 de 1059	

técnico de TMSA.

- ✓ Archivo DWG y PDF de propuesta técnica del Concesionario ML1.
- ✓ Cronograma de intervención de estaciones existentes y puesta en operación de estaciones temporales y nuevas estaciones BRT, presentado en gerencia de EMB y TMSA.

Así mismo, se realiza tabla comparativa de capacidad de vagones en estaciones existentes y estaciones temporales propuestas solicitada por la Dirección de Infraestructura de TMSA:



ESTACIÓN EXISTENTE				ESTACIÓN TEMPORAL			
NOMBRE	No. VAGONES		No. ACCESOS	NOMBRE	No. VAGONES		No. ACCESOS
	ARTICULADOS	BIARTICULADOS			ARTICULADOS	BIARTICULADOS	
Calle 34	1	2	2	Calle 34		2	1
Calle 39	1	2	2	Calle 39 - Alt 1		3	2
				Calle 39 - Alt 2	1	1	2
Marly	1	2	2	Marly		2	2
Calle 57	1	2	2	Calle 57		2	2
Flores		2	2	Flores		2	1

Uno de los vagones es con parada desplazada

Enero 8 de 2025:

Producto de la mesa de trabajo sostenida en el día de 7 de enero, en la que se socializó nuevamente con el equipo de TMSA, EMB e Interventoría la evaluación técnica y nueva propuesta realizada por parte del Concesionario ML1 referente a las recomendaciones hechas el 24 de diciembre de 2024 por parte de TMSA: garantizar en lo posible tres vagones y acceso en ambos costados para las estaciones temporales norte: Calle 34, Calle 39, Marly, Calle 57 y Flores.

De la socialización hecha por parte del Concesionario ML1 referente a la nueva propuesta, desde TMSA se viabilizaron para diseño de detalle la localización, número y tipología de vagones de las estaciones temporales:

	INFORME MENSUAL DE INTERVENTORÍA			
	CONTRATO No. 148 DE 2020 INTERVENTORÍA INTEGRAL, TÉCNICA, ECONÓMICA, FINANCIERA, CONTABLE, JURÍDICA, ADMINISTRATIVA, OPERATIVA, PREDIAL, AMBIENTAL, SOCIAL Y DE SEGURIDAD SALUD EN EL TRABAJO PARA LA VIGENCIA DEL CONTRATO DE CONCESIÓN No. 163 DE 2019.			
Código del Formato CSPLMB-FT-LFG-006	Vigencia del Formato 01/09/2024	Versión: V03	Pág. 110 de 1059	

Estación Temporal Calle 39:





De la evaluación técnica, se presentan dos alternativas de localización para esta estación temporal, sin embargo, la alternativa de ubicación entre Calle 39 y Calle 42, únicamente garantiza dos vagones, siendo uno de ellos, vagón solamente para buses articulados, toda vez que un tercer vagón implicaría cerrar el actual desvío para tráfico mixto en la Calle 42, y estaría inmerso en zona de patrimonio.

Por lo anterior, la alternativa en la cual, la estación temporal Calle 39 se localizaría entre las pilas S14-38 a S14-45 (Calle 37 a Calle 39), donde actualmente se localiza la estación existente Calle 39, con tres vagones y accesos a la estación a nivel por las intersecciones existentes.

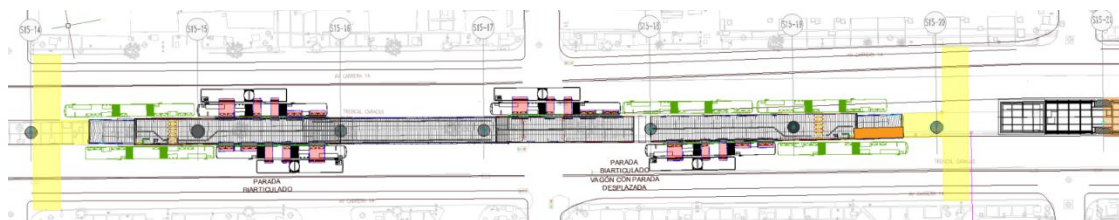
Estación Temporal Marly:



De la evaluación técnica, se presentan las implicaciones de un tercer vagón en esta estación, con el cual estaríamos en zona de atrio de acceso y vagón sur de la nueva estación BRT09-Marly, razón por la cual, desde el Concesionario ML1 se presenta una alternativa con dos vagones, siendo el vagón norte con paradas desplazadas, los accesos a la estación se garantizan en ambos costados según lo solicitado por TMSA, con nuevas intersecciones peatonales semaforizadas en la Calle 48 y entre Calle 49 y Calle 50.

	INFORME MENSUAL DE INTERVENTORÍA				
	CONTRATO No. 148 DE 2020 INTERVENTORÍA INTEGRAL, TÉCNICA, ECONÓMICA, FINANCIERA, CONTABLE, JURÍDICA, ADMINISTRATIVA, OPERATIVA, PREDIAL, AMBIENTAL, SOCIAL Y DE SEGURIDAD SALUD EN EL TRABAJO PARA LA VIGENCIA DEL CONTRATO DE CONCESIÓN No. 163 DE 2019.				
	Código del Formato CSPLMB-FT-LFG-006	Vigencia del Formato 01/09/2024	Versión: V03	Pág. 111 de 1059	

Estación Temporal Calle 57:

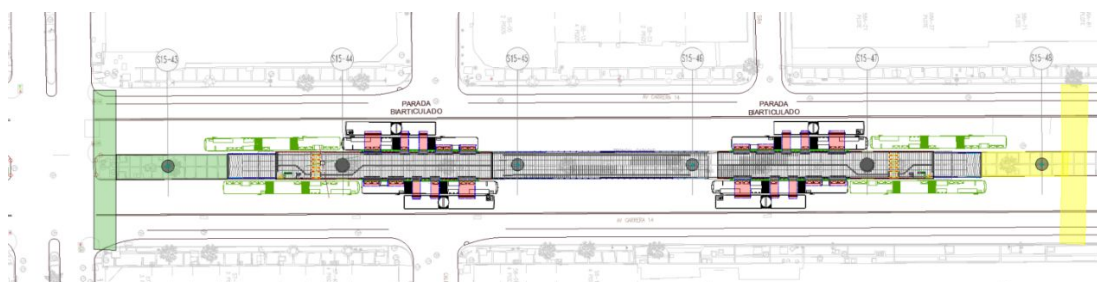



De la evaluación técnica, se presentan las implicaciones de un tercer vagón en esta estación, con el cual estaríamos en zona de montaje de Viga Lanzadora No.3, previsto en pilas S15-49 a S15-52 (Calles 59 a Calle 60), a fin de no cerrar el actual desvío de vehículos mixtos en la Calle 60. Los dos vagones garantizan parada para biarticulado así como acceso a nivel por los dos costados, el acceso sur con intersección existente, y el acceso norte sería nuevo.

Respecto a las estaciones de la Calle 34 y Flores, desde TMSA se solicita nuevamente al Concesionario ML1 evaluar la posibilidad de accesos por ambos costados en ambas estaciones, así como un tercer vagón para la estación temporal Calle 34 considerando dejar en operación el vagón norte de la estación existente Calle 34.

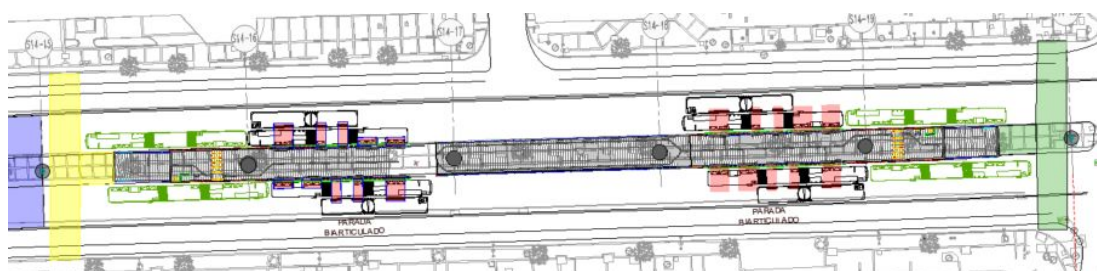
Estación Temporal Calle 34:



Desde el equipo técnico del Concesionario ML1 de lanzadoras, se pospondrá el izaje de vigas U entre pilas S14-15 a S14-16, a fin de garantizar dicho vano para el acceso sur a a estación temporal Calle 34 por una nueva intersección.

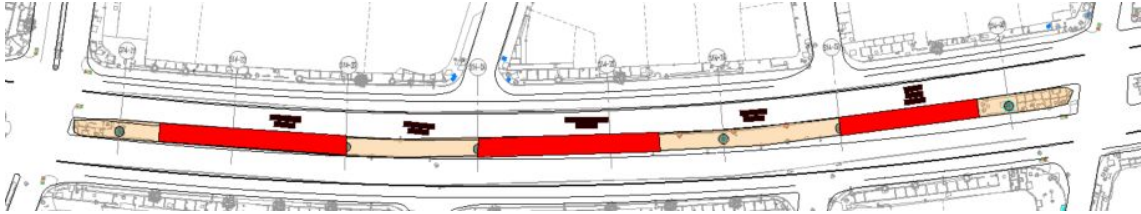

	INFORME MENSUAL DE INTERVENTORÍA				
	CONTRATO No. 148 DE 2020 INTERVENTORÍA INTEGRAL, TÉCNICA, ECONÓMICA, FINANCIERA, CONTABLE, JURÍDICA, ADMINISTRATIVA, OPERATIVA, PREDIAL, AMBIENTAL, SOCIAL Y DE SEGURIDAD SALUD EN EL TRABAJO PARA LA VIGENCIA DEL CONTRATO DE CONCESIÓN No. 163 DE 2019.				
	Código del Formato CSPLMB-FT-LFG-006	Vigencia del Formato 01/09/2024	Versión: V03	Pág. 112 de 1059	



Respecto a la evaluación técnica de mantener en operación el vagón norte de la estación existente Calle 34, el cual estaría entre pilas S14-21 a S14-28 (Calle 32 a Calle 34 , y el vagón norte específicamente entre pilas S14-25 a S14-28, incluida transición de carriles mixtos a carriles exclusivos y viceversa), desde los equipos técnicos del Concesionario ML1 de planeación, viaducto y lanzadoras se hace el respectivo análisis comparativo entre las fechas previstas en el Plan de Ejecución V13 (Versión en actualización para concepto de No Objeción de Interventoría) y la nueva alternativa de mantener dicho vagón para la estación temporal Calle 34, obteniendo que se tendrían retrasos en el inicio de izaje de las vigas U, de los vanos entre pilas S14-24 a S14-28 de hasta dos meses, pero esos retrasos impactarían los izajes de los vanos después de dichas pilas entre S14-28 a E14-1 (Calle 3a hasta Calle 42) de cuatro a seis meses, siendo esta actividad la ruta crítica del proyecto para poder cumplir con el hito de inicio de marcha blanca del metro en el año 2027.

NO.	Actividad	Inicio	Fin	2024 2025 2026 2027																																																						
				8	9	10	11	12	1	2	3	4	5	6	7	8	9	10	11	12	1	2	3	4	5	6	7	8	9	10	11	12	1	2	3	4	5	6	7	8	9	10	11	12														
Alternativa 1 (2 vagones)																																																										
BRT Calle 26																																																										
1	Construcción BRT definitiva	Feb-25	Sep-25																																																							
2	Puesta en operación	Sep-25	Sep-25																																																							
BRT Temporal Calle 34																																																										
5	Construcción BRT temporal	Apr-25	May-25																																																							
BRT Calle 34																																																										
6	Demolición BRT existente	Jun-25	Jul-25																																																							
Construcción subestructura viaducto (S14-21 a S14-28)																																																										
7	Construcción subestructura viaducto	Jul-25	Dec-25																																																							
Instalación Viga U																																																										
3	Instalación S14-05 a S14-20	Jul-25	Nov-25																																																							
4	Instalación S14-20 a S14-28	Nov-25	Jan-26																																																							
Alternativa 2 (3 vagones)																																																										
BRT Calle 26																																																										
1	Construcción BRT definitiva	Feb-25	Sep-25																																																							
2	Puesta en operación	Sep-25	Sep-25																																																							
BRT Temporal Calle 34 (2 vagones)																																																										
5	Construcción BRT temporal	Apr-25	May-25																																																							
BRT Calle 34																																																										
6	Demolición BRT existente (Vagón Sur y Central)	Jun-25	Jul-25																																																							
7	Demolición BRT existente (Vagón Norte)	Sep-25	Oct-25																																																							
Construcción subestructura viaducto (S14-21 a S14-28)																																																										
8	Construcción subestructura viaducto (S14-21 a S14-24)	Jul-25	Oct-25																																																							
9	Construcción subestructura viaducto (S14-25 a S14-28)	Nov-25	Feb-26																																																							
Instalación Viga U																																																										
3	Instalación S14-05 a S14-20	Jul-25	Nov-25																																																							
4	Instalación S14-20 a S14-24	Nov-25	Dec-25																																																							
4	Instalación S14-24 a S14-28	Feb-26	Mar-26																																																							

Por lo anterior, desde el Concesionario ML1 la posición de mantener dicho vagón en operación es inviable frente a los hitos contractuales consignados en el Contrato de Concesión No. 163 de 2019 suscrito con EMB.

	INFORME MENSUAL DE INTERVENTORÍA			
	CONTRATO No. 148 DE 2020 INTERVENTORÍA INTEGRAL, TÉCNICA, ECONÓMICA, FINANCIERA, CONTABLE, JURÍDICA, ADMINISTRATIVA, OPERATIVA, PREDIAL, AMBIENTAL, SOCIAL Y DE SEGURIDAD SALUD EN EL TRABAJO PARA LA VIGENCIA DEL CONTRATO DE CONCESIÓN No. 163 DE 2019.			
Código del Formato CSPLMB-FT-LFG-006	Vigencia del Formato 01/09/2024	Versión: V03	Pág. 114 de 1059	

Estación Temporal Flores:

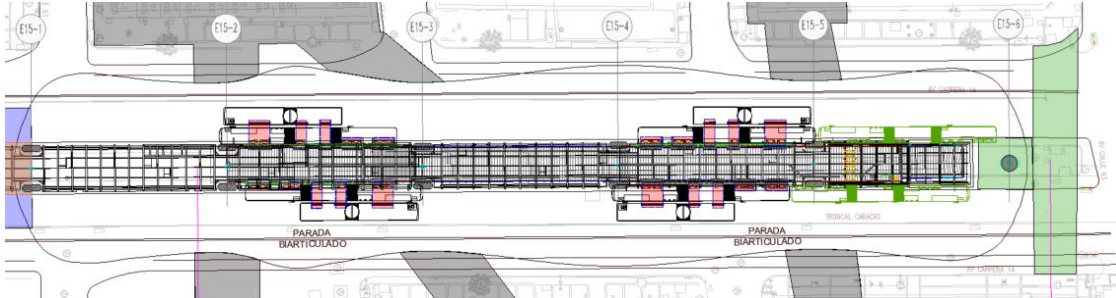

Toda vez que la Viga Lanzadora No. 3, debió desplazarse hacia el norte para montaje, y cambiar de sentido de izaje de vigas U respecto a las otras vigas lanzadoras por temas de permiso de patrimonio ante el Ministerio de Cultura, los vanos entre las pilas S15-52 y E15-1 que se encuentran después de la Calle 60 (zona donde estaría montada la viga lanzadora No. 3) deben hacerse de manera prioritaria, razón por la cual esta viga lanzadora, una vez montada se desplazará a dichos vanos, para comenzar los izajes de vigas U en sentido norte - sur, por lo cual, el acceso a la estación sur solicitado, estaría sobre la zona de montaje de la lanzadora.

Remitimos a ustedes los archivos DWG donde encontrarán en conjunto las cinco estaciones temporales (Nombres en color magenta), así como las nuevas estaciones BRT (Nombres en color negro), estaciones BRT existentes (Nombres en color verde), zonas de montaje de vigas lanzadoras (recuadros azules), y recuadros rojos (zonas actuales de PMT).

Queda pendiente por parte del Concesionario ML1 la remisión del cronograma ajustado con la Alternativa 1 de la estación temporal Calle 39 y la alternativa para el cierre de la estación Calle 76.

Enero 16 de 2025

De acuerdo con los compromisos adquiridos se remitió:

- Enlace de descarga archivo DWG estaciones temporales. (<https://we.tl/t-09xj1SBtIS>)
- Línea de tiempo mes a mes de la operación de estaciones Transmilenio.

Adicionalmente se presenta un resumen de la localización, números de vagones y números de acceso de la propuesta presentada por el Concesionario para las estaciones temporales de Transmilenio.

ESTACIÓN	LOCALIZACIÓN	VAGONES	ACCESOS
Calle 34	Calle 31 y Calle 32	2	2
Av. 39	Calle 37 y Diagonal 40A	3	2
Marly	Calle 48 y Calle 50	2	2
Calle 57	Calle 57 a Calle 59	2	2
Flores	Calle 61 a Calle 63	2	2

Estación Temporal Calle 34:

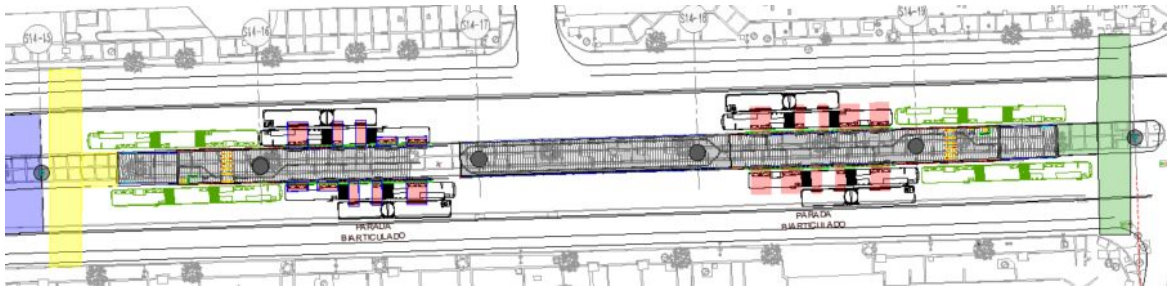



Estación Temporal Calle 39:

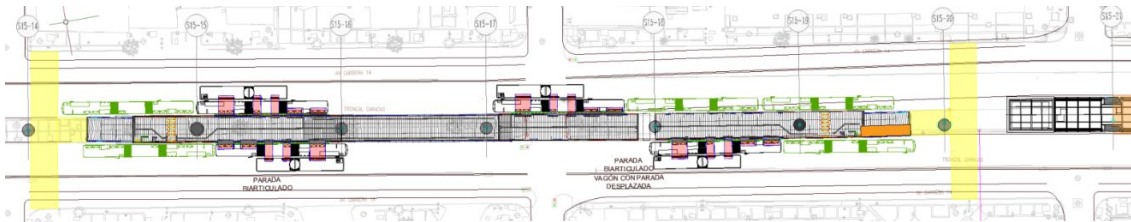

Estación Temporal Marly:



	INFORME MENSUAL DE INTERVENTORÍA			
	CONTRATO No. 148 DE 2020 INTERVENTORÍA INTEGRAL, TÉCNICA, ECONÓMICA, FINANCIERA, CONTABLE, JURÍDICA, ADMINISTRATIVA, OPERATIVA, PREDIAL, AMBIENTAL, SOCIAL Y DE SEGURIDAD SALUD EN EL TRABAJO PARA LA VIGENCIA DEL CONTRATO DE CONCESIÓN No. 163 DE 2019.			
Código del Formato CSPLMB-FT-LFG-006	Vigencia del Formato 01/09/2024	Versión: V03	Pág. 116 de 1059	

Estación Temporal Calle 57:

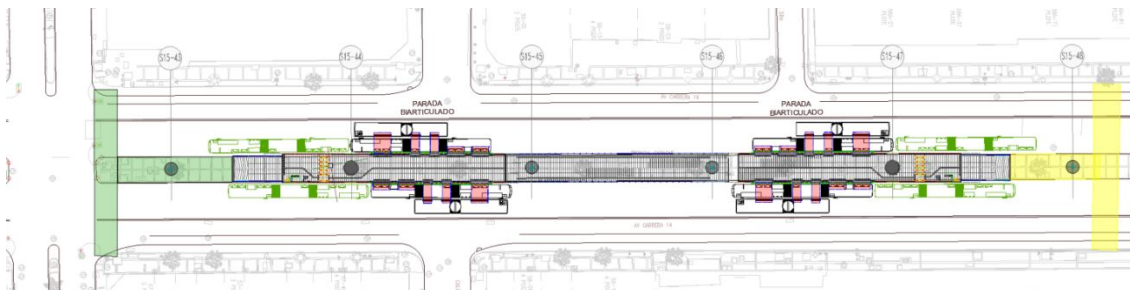

Estación Temporal Flores

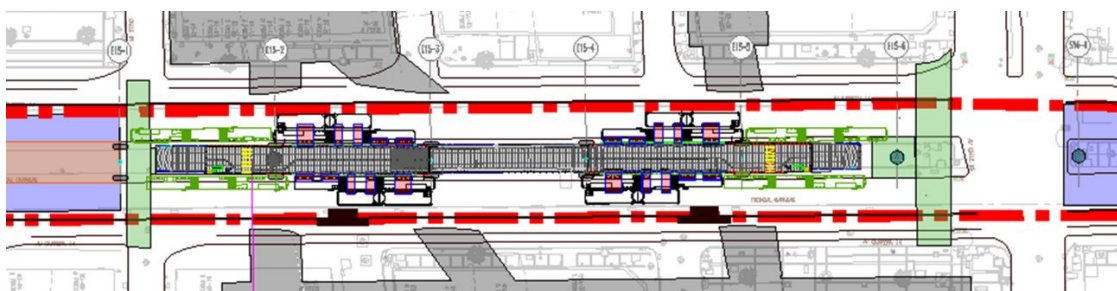

Estación Calle 72 Vagón Sur - Estación Calle 76 Vagón Norte

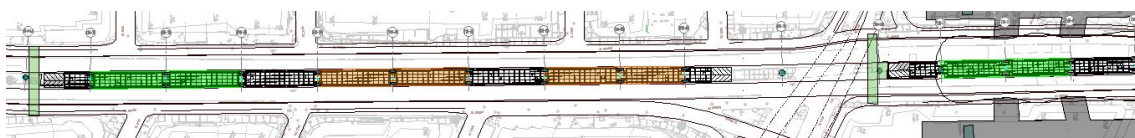



En las últimas reuniones con TMSA: se comentó sobre la capacidad que tiene la estaciones que permite acceso a los biarticulados que en general es 1.4 con respecto a los articulados.

TMSA, insiste en garantizar el número de vagones que permita atender la demanda de pasajeros en las estaciones

El lunes 27 de enero de 2025 se realizó reunión para presentar los diseños de las estaciones temporales Marly y Flores en el componte de arquitectura

Aunque el Concesionario ha entregado diseños de geometría, estructuras, arquitectura espacio público y MEP de tres estaciones temporales (Hospital, calle 13 y calle 22), con la respectiva revisión y

	INFORME MENSUAL DE INTERVENTORÍA				
	CONTRATO No. 148 DE 2020 INTERVENTORÍA INTEGRAL, TÉCNICA, ECONÓMICA, FINANCIERA, CONTABLE, JURÍDICA, ADMINISTRATIVA, OPERATIVA, PREDIAL, AMBIENTAL, SOCIAL Y DE SEGURIDAD SALUD EN EL TRABAJO PARA LA VIGENCIA DEL CONTRATO DE CONCESIÓN No. 163 DE 2019.				
	Código del Formato CSPLMB-FT-LFG-006	Vigencia del Formato 01/09/2024	Versión: V03	Pág. 117 de 1059	

comentarios de la interventoría, el Concesionario ha comunicado que presentara nuevos diseños de acorde a las últimas reuniones de armonización con TMSA

GEOTECNIA

En el periodo comprendido hasta 31 de enero de 2025, la Interventoría desarrolló las actividades relacionadas en gestión de cambios sustanciales según se muestra en la siguiente tabla.

NO OBJETADO	15
OBSERVADO	24
OBJETADO (En Rev. INT.	1
TOTAL	40



Tabla a.1.1-15. Estado de ajustes a diseños no objetados en Geotecnia.

El detalle del estado de los diseños de geotecnia que presentan cambios sustanciales se detalle en la siguiente tabla.



FECHA ING	ENTRADA	ASUNTO	UBICACIÓN	CONCEPTO	SALIDA	FECHA SALIDA
18/5/2024	ML1-TRN-028832	CON-INT_L1T1-1100-203-CON-ED-GEO-IN-0001_VBB - DOCUMENTO TECNICO DE SOPORTE – INFORME GEOTECNICO PARA AJUSTE EN SUBESTRUCTURA VIADUCTO - INTERESTACION 3 - PILAS S3-1 A S3-28	IS3	OBSERVADO	L1T1-INT-CE-24-2453	5/6/2024
5/8/2024	ML1-TRN-032155	CON-INT_L1T1-1100-203-CON-ED-GEO-IN-0001_VDD - DOCUMENTO TÉCNICO DE SOPORTE – INFORME GEOTÉCNICO PARA AJUSTE EN SUBESTRUCTURA VIADUCTO - INTERESTACIÓN 3 (PILAS S3-1 A S3-28) Y NAVE CENTRAL ESTACIÓN 3 (PILAS E3-01 A PILA E3-07)	IS3	NO OBJETADO	L1T1-INT-CE-24-3542	12/8/2024
8/5/2024	ML1-TRN-028250	CON-INT_L1T1-1200-303-CON-ED-GEO-IN-0001_VBB - DOCUMENTO TECNICO DE SOPORTE – INFORME GEOTECNICO PARA AJUSTE EN SUBESTRUCTURA NAVE CENTRAL - ESTACION 3 - PILAS E3-1 A E3-7	E3	OBSERVADO	L1T1-INT-CE-24-2592	13/6/2024
25/6/2024	ML1-TRN-030060	CON-INT_L1T1-1200-303-CON-ED-GEO-IN-0001_V00 - DOCUMENTO TECNICO DE SOPORTE – INFORME GEOTECNICO PARA AJUSTE EN SUBESTRUCTURA NAVE CENTRAL - ESTACION 3 - PILAS E3-1 A E3-7	E3	OBSERVADO	L1T1-INT-CE-24-3145	19/7/2024
5/8/2024	ML1-TRN-032155-E3	CON-INT_L1T1-1100-203-CON-ED-GEO-IN-0001_VDD - DOCUMENTO TÉCNICO DE SOPORTE – INFORME GEOTÉCNICO PARA AJUSTE EN SUBESTRUCTURA VIADUCTO - INTERESTACIÓN 3 (PILAS S3-1 A S3-28) Y NAVE CENTRAL ESTACIÓN 3 (PILAS E3-01 A PILA E3-07)	E3	NO OBJETADO	L1T1-INT-CE-24-3542	12/8/2024

	INFORME MENSUAL DE INTERVENTORÍA				
	CONTRATO No. 148 DE 2020 INTERVENTORÍA INTEGRAL, TÉCNICA, ECONÓMICA, FINANCIERA, CONTABLE, JURÍDICA, ADMINISTRATIVA, OPERATIVA, PREDIAL, AMBIENTAL, SOCIAL Y DE SEGURIDAD SALUD EN EL TRABAJO PARA LA VIGENCIA DEL CONTRATO DE CONCESIÓN No. 163 DE 2019.				
	Código del Formato CSPLMB-FT-LFG-006	Vigencia del Formato 01/09/2024	Versión: V03	Pág. 118 de 1059	



FECHA ING	ENTRADA	ASUNTO	UBICACIÓN	CONCEPTO	SALIDA	FECHA SALIDA
18/5/2024	ML1-TRN-028827	CON-INT_L1T1-1100-204-CON-ED-GEO-IN-0001_VBB - DOCUMENTO TECNICO DE SOPORTE – INFORME GEOTECNICO PARA AJUSTE EN SUBESTRUCTURA VIADUCTO - INTERESTACION 4 - PILAS S4-01 A S4-30	IS4	OBSERVADO	L1T1-INT-CE-24-2486	6/6/2024
5/8/2024	ML1-TRN-032151	CON-INT_L1T1-1100-204-CON-ED-GEO-IN-0001_VDD - DOCUMENTO TÉCNICO DE SOPORTE – INFORME GEOTÉCNICO PARA AJUSTE EN SUBESTRUCTURA VIADUCTO - INTERESTACIÓN 4 (PILAS S4-01 A S4-30) Y NAVE CENTRAL ESTACIÓN 4 (PILAS E4-01 A PILA E4-07)	IS4	NO OBJETADO	L1T1-INT-CE-24-3541	12/8/2024
8/5/2024	ML1-TRN-028256	CON-INT_L1T1-1200-304-CON-ED-GEO-IN-0001_VBB - DOCUMENTO TECNICO DE SOPORTE – INFORME GEOTECNICO PARA AJUSTE EN SUBESTRUCTURA NAVE CENTRAL - ESTACION 4 - PILAS E4-1 A E4-7	E4	OBSERVADO	L1T1-INT-CE-24-2581	13/6/2024
25/6/2024	ML1-TRN-030059	CON-INT_L1T1-1200-304-CON-ED-GEO-IN-0001_V00 - DOCUMENTO TECNICO DE SOPORTE – INFORME GEOTECNICO PARA AJUSTE EN SUBESTRUCTURA NAVE CENTRAL - ESTACION 4 - PILAS E4-1 A E4-7	E4	OBSERVADO	L1T1-INT-CE-24-3242	27/7/20247
5/8/2024	ML1-TRN-032151-GEO	CON-INT_L1T1-1100-204-CON-ED-GEO-IN-0001_VDD - DOCUMENTO TÉCNICO DE SOPORTE – INFORME GEOTÉCNICO PARA AJUSTE EN SUBESTRUCTURA VIADUCTO - INTERESTACIÓN 4 (PILAS S4-01 A S4-30) Y NAVE CENTRAL ESTACIÓN 4 (PILAS E4-01 A PILA E4-07)	E4	NO OBJETADO	L1T1-INT-CE-24-3541	12/8/2024
29/4/2024	ML1-TRN-028125	CON-INT_L1T1-1100-205-CON-ED-GEO-IN-0001_VBB - DOCUMENTO TECNICO DE SOPORTE – INFORME GEOTECNICO PARA AJUSTE EN SUBESTRUCTURA VIADUCTO - INTERESTACION 5 - PILAS S5-1 A S5-24	IS5	NO OBJETADO	L1T1-INT-CE-24-2580	13/6/2024
15/5/2024	ML1-TRN-028604	CON-INT_L1T1-1200-305-CON-ED-GEO-IN-0001_VBB - DOCUMENTO TECNICO DE SOPORTE – INFORME GEOTECNICO PARA AJUSTE EN SUBESTRUCTURA NAVE CENTRAL - ESTACION 5 - PILAS E5-1 A E5-7	E5	OBSERVADO	L1T1-INT-CE-24-2555	13/6/2024
21/5/2024	ML1-TRN-029186	CON-INT_L1T1-1100-207-CON-ED-GEO-IN-0001_VBB - DOCUMENTO TECNICO DE SOPORTE – INFORME GEOTECNICO PARA AJUSTE EN SUBESTRUCTURA VIADUCTO - INTERESTACION 7 - PILAS S7-1 A S7-49	IS7	OBSERVADO	L1T1-INT-CE-24-2498	6/6/2024
18/7/2024	ML1-TRN-031408-GEO	CON-INT_DISEÑO ESTRUCTURAL SUBESTRUCTURA VIADUCTO INTERESTACION 07_VC1	IS7	NO OBJETADO	L1T1-INT-CE-24-4402	30/9/2024
29/5/2024	ML1-TRN-029543	CON-INT_L1T1-1100-208-CON-ED-GEO-IN-0001_VBB - DOCUMENTO TECNICO DE SOPORTE – INFORME GEOTECNICO PARA AJUSTE EN SUBESTRUCTURA VIADUCTO - INTERESTACION 8 - PILAS S8-1 A S8-26.	IS8	OBSERVADO	L1T1-INT-CE-24-2499	6/6/2024
6/8/2024	ML1-TRN-032236	CON-INT_L1T1-1100-208-CON-ED-GEO-IN-0001_VDD - DOCUMENTO TECNICO DE SOPORTE – INFORME GEOTECNICO PARA AJUSTE EN SUBESTRUCTURA VIADUCTO - INTERESTACION 8 - PILAS S8-1 A S8-26	IS8	NO OBJETADO	L1T1-INT-CE-24-4189	19/9/2024

	INFORME MENSUAL DE INTERVENTORÍA				
	CONTRATO No. 148 DE 2020 INTERVENTORÍA INTEGRAL, TÉCNICA, ECONÓMICA, FINANCIERA, CONTABLE, JURÍDICA, ADMINISTRATIVA, OPERATIVA, PREDIAL, AMBIENTAL, SOCIAL Y DE SEGURIDAD SALUD EN EL TRABAJO PARA LA VIGENCIA DEL CONTRATO DE CONCESIÓN No. 163 DE 2019.				
	Código del Formato CSPMB-FT-LFG-006	Vigencia del Formato 01/09/2024	Versión: V03	Pág. 119 de 1059	

FECHA ING	ENTRADA	ASUNTO	UBICACIÓN	CONCEPTO	SALIDA	FECHA SALIDA
17/1/2024	ML1-TRN-025297-GEO S9-33 a S9-39	CON-INT_DISEÑO ESTRUCTURAL SUBESTRUCTURA VIADUCTO INTERESTACION 09_VB1	IS9	OBSERVADO	L1T1-INT-CE-24-0315	25/1/2024
12/2/2024	ML1-TRN-025925 S9-33 a S9-39	CON-INT_DISEÑO ESTRUCTURAL SUBESTRUCTURA VIADUCTO INTERESTACION 09_VC1	IS9	OBSERVADO	L1T1-INT-CE-24-0939	26/2/2024
8/5/2024	ML1-TRN-028243 S9-01 a S9-32	CON-INT_L1T1-1100-209-CON-ED-GEO-IN-0001_VBB - DOCUMENTO TECNICO DE SOPORTE – INFORME GEOTECNICO PARA AJUSTE EN SUBESTRUCTURA VIADUCTO – INTERESTACION 9 - PILAS S9-01 A S9-32	IS9	OBSERVADO	L1T1-INT-CE-24-2484	6/6/2024
20/6/2024	ML1-TRN-030010 S9-01 a S9-32	CON-INT_L1T1-1100-209-CON-ED-GEO-IN-0001_VCC - DOCUMENTO TECNICO DE SOPORTE – INFORME GEOTECNICO PARA AJUSTE EN SUBESTRUCTURA VIADUCTO – INTERESTACION 9 - PILAS S9-01 A S9-32	IS9	NO OBJETADO	L1T1-INT-CE-24-3072	16/7/2024
	ML1-TRN-028180 S10-1 A S10-43	CON-INT_L1T1-1100-210-CON-ED-GEO-IN-0001_VBB - DOCUMENTO TECNICO DE SOPORTE – INFORME GEOTECNICO PARA AJUSTE EN SUBESTRUCTURA VIADUCTO - INTERESTACION 10 - PILAS S10-1 A S10-43	IS10	OBSERVADO	L1T1-INT-CE-24-2496	6/6/2024
	ML1-TRN-029975 S10-1 A S10-43	CON-INT_L1T1-1100-210-CON-ED-GEO-IN-0001_VCC - DOCUMENTO TECNICO DE SOPORTE – INFORME GEOTECNICO PARA AJUSTE EN SUBESTRUCTURA VIADUCTO - INTERESTACION 10 - PILAS S10-1 A S10-43	IS10	NO OBJETADO	L1T1-INT-CE-24-3013	11/7/2024
18/11/2024	ML1-TRN-035817	CON-INT_L1T1-1100-210-CON-ED-GEO-IN-0001_V01 - DOCUMENTO TECNICO DE SOPORTE – INFORME GEOTECNICO PARA AJUSTE EN SUBESTRUCTURA VIADUCTO - INTERESTACION 10 (PILAS S10-1 A S10-43) Y NAVE CENTRAL ESTACION 10 (PILAS E10-01 A E10-7)	IS10	EN REVISIÓN	MLM	
	ML1-TRN-029437	CON-INT_L1T1-1200-310-CON-ED-GEO-IN-0001_VBB - DOCUMENTO TECNICO DE SOPORTE – INFORME GEOTECNICO PARA AJUSTE EN SUBESTRUCTURA NAVE CENTRAL – ESTACION 10 - PILAS S10-1 A S10-7	E10	OBSERVADO	L1T1-INT-CE-24-2578	13/6/2024
8/5/2024	ML1-TRN-028237	CON-INT_L1T1-1100-211-CON-ED-GEO-IN-0001_VBB - DOCUMENTO TECNICO DE SOPORTE – INFORME GEOTECNICO PARA AJUSTE EN SUBESTRUCTURA VIADUCTO - INTERESTACION 11 - PILAS S11-1 A S11-36	IS11	OBSERVADO	L1T1-INT-CE-24-2452	5/6/2024
8/5/2024	ML1-TRN-033266-GEO ML1-TRN-030494 ML1-TRN-031036	CON-INT_DOCUMENTO TECNICO DE SOPORTE - AJUSTES EN SUBESTRUCTURA DE VIADUCTO - INTERESTACION 11_VB1	IS11	NO OBJETADO	L1T1-INT-CE-24-4739	23/10/2024
27/8/2024	ML1-TRN-032977	CON-INT_L1T1-1100-212-CON-ED-GEO-IN-0001_VDD - DOCUMENTO TECNICO DE SOPORTE – INFORME GEOTECNICO PARA AJUSTE EN SUBESTRUCTURA VIADUCTO - INTERESTACION 12 (PILAS S12-1 A S12-28) Y NAVE CENTRAL ESTACION 12 (PILAS E12-1 A E12-6)	IS12	NO OBJETADO	L1T1-INT-CE-24-4744	22/10/2024

	INFORME MENSUAL DE INTERVENTORÍA				
	CONTRATO No. 148 DE 2020 INTERVENTORÍA INTEGRAL, TÉCNICA, ECONÓMICA, FINANCIERA, CONTABLE, JURÍDICA, ADMINISTRATIVA, OPERATIVA, PREDIAL, AMBIENTAL, SOCIAL Y DE SEGURIDAD SALUD EN EL TRABAJO PARA LA VIGENCIA DEL CONTRATO DE CONCESIÓN No. 163 DE 2019.				
	Código del Formato CSPMB-FT-LFG-006	Vigencia del Formato 01/09/2024	Versión: V03	Pág. 120 de 1059	

FECHA ING	ENTRADA	ASUNTO	UBICACIÓN	CONCEPTO	SALIDA	FECHA SALIDA
27/8/2024	ML1-TRN-032976	CON-INT_L1T1-1100-213-CON-ED-GEO-IN-0001_VCC - DOCUMENTO TECNICO DE SOPORTE – INFORME GEOTECNICO PARA AJUSTE EN SUBESTRUCTURA VIADUCTO - INTERESTACION 13 (PILAS S13-1 A S13-35) Y NAVE CENTRAL ESTACION 13 (PILAS E13-1 A E13-7)	IS13	OBSERVADO	L1T1-INT-CE-24-5379	15/11/2024
10/10/2024	ML1-TRN-034731 ALCANCE	CON-INT_L1T1-1100-213-CON-ED-GEO-IN-0001_VCC - DOCUMENTO TECNICO DE SOPORTE – INFORME GEOTECNICO PARA AJUSTE EN SUBESTRUCTURA VIADUCTO - INTERESTACION 13 (PILAS S13-1 A S13-35) Y NAVE CENTRAL ESTACION 13 (PILAS E13-1 A E13-7)	IS13	OBSERVADO	L1T1-INT-CE-24-5379	15/11/2024
26/11/2024	ML1-TRN-036185	CON-INT_L1T1-1100-213-CON-ED-GEO-IN-0001_VDD - DOCUMENTO TECNICO DE SOPORTE – INFORME GEOTECNICO PARA AJUSTE EN SUBESTRUCTURA VIADUCTO - INTERESTACION 13 (PILAS S13-1 A S13-35) Y NAVE CENTRAL ESTACION 13 (PILAS E13-1 A E13-7)	IS13	NO OBJETADO	L1T1-INT-CE-24-6229	24/12/2024
28/5/2024	ML1-TRN-029508	CON-INT_L1T1-1200-313-CON-ED-GEO-IN-0001_VBB - DOCUMENTO TECNICO DE SOPORTE – INFORME GEOTECNICO PARA AJUSTE EN SUBESTRUCTURA NAVE CENTRAL - ESTACION 13 - PILAS E13-1 A E13-7	IS13	OBSERVADO	L1T1-INT-CE-24-2556	12/6/2024
27/8/2024	ML1-TRN-032976-E13	CON-INT_L1T1-1100-213-CON-ED-GEO-IN-0001_VCC - DOCUMENTO TECNICO DE SOPORTE – INFORME GEOTECNICO PARA AJUSTE EN SUBESTRUCTURA VIADUCTO - INTERESTACION 13 (PILAS S13-1 A S13-35) Y NAVE CENTRAL ESTACION 13 (PILAS E13-1 A E13-7)	IS13	OBSERVADO	L1T1-INT-CE-24-5379	15/11/2024
10/10/2024	ML1-TRN-034731-E13 ALCANCE	CON-INT_L1T1-1100-213-CON-ED-GEO-IN-0001_VCC - DOCUMENTO TECNICO DE SOPORTE – INFORME GEOTECNICO PARA AJUSTE EN SUBESTRUCTURA VIADUCTO - INTERESTACION 13 (PILAS S13-1 A S13-35) Y NAVE CENTRAL ESTACION 13 (PILAS E13-1 A E13-7)	IS13	OBSERVADO	L1T1-INT-CE-24-5379	15/11/2024
28/5/2024	ML1-TRN-029432	CON-INT_L1T1-1100-214-CON-ED-GEO-IN-0001_VBB - DOCUMENTO TECNICO DE SOPORTE – INFORME GEOTECNICO PARA AJUSTE EN SUBESTRUCTURA VIADUCTO - INTERESTACION 14 - PILAS S14-1 A S14-53	IS14	OBSERVADO	L1T1-INT-CE-24-2485	6/6/2024
8/8/2024	ML1-TRN-032280	CON-INT_L1T1-1100-215-CON-ED-GEO-IN-0001_VBB - DOCUMENTO TECNICO DE SOPORTE – INFORME GEOTECNICO PARA AJUSTE EN SUBESTRUCTURA VIADUCTO - INTERESTACION 15 - PILAS S15-1 A S15-20 Y S15-30 A S15-55	IS15	OBSERVADO	L1T1-INT-CE-24-4404	30/9/2024
7/10/2024	ML1-TRN-034659	DOCUMENTO TECNICO DE SOPORTE – INFORME GEOTECNICO PARA AJUSTE EN SUBESTRUCTURA VIADUCTO - INTERESTACION 15 - PILAS S15-1 A S15-20 Y S15-30 A S15-55 VCC	IS15	NO OBJETADO	L1T1-INT-CE-24-5714	6/12/2024

	INFORME MENSUAL DE INTERVENTORÍA				
	CONTRATO No. 148 DE 2020 INTERVENTORÍA INTEGRAL, TÉCNICA, ECONÓMICA, FINANCIERA, CONTABLE, JURÍDICA, ADMINISTRATIVA, OPERATIVA, PREDIAL, AMBIENTAL, SOCIAL Y DE SEGURIDAD SALUD EN EL TRABAJO PARA LA VIGENCIA DEL CONTRATO DE CONCESIÓN No. 163 DE 2019.				
	Código del Formato CSPLMB-FT-LFG-006	Vigencia del Formato 01/09/2024	Versión: V03	Pág. 121 de 1059	

FECHA ING	ENTRADA	ASUNTO	UBICACIÓN	CONCEPTO	SALIDA	FECHA SALIDA
14/5/2024	ML1-TRN-028526	CON-INT_L1T1-1100-216-CON-ED-GEO-IN-0001_VBB - DOCUMENTO TECNICO DE SOPORTE – INFORME GEOTECNICO PARA AJUSTE EN SUBESTRUCTURA VIADUCTO - INTERESTACION 16- PILAS S16-01 A S16-35	IS16	OBSERVADO	L1T1-INT-CE-24-2780	25/6/2024
8/8/2024	M1-TRN-032282	CON-INT_L1T1-1100-216-CON-ED-GEO-IN-0001_VCC - DOCUMENTO TECNICO DE SOPORTE – INFORME GEOTECNICO PARA AJUSTE EN SUBESTRUCTURA VIADUCTO - INTERESTACION 16- PILAS S16-01 A S16-35	IS16	OBSERVADO	L1T1-INT-CE-24-4063	11/9/2024
	L1T1-CON-CE-24-7757-GEO		IS16	NO OBJETADO	L1T1-INT-CE-24-5315	13/11/2024
45588	ML1-TRN-034954	CON-INT_L1T1-1100-214-CON-ED-GEO-IN-0001_VDD - DOCUMENTO TECNICO DE SOPORTE – INFORME GEOTECNICO PARA AJUSTE EN SUBESTRUCTURA VIADUCTO - INTERESTACION 14 - PILAS S14-1 A S14-2 Y S14-14 A S14-53	EDIFICACION ES PT	NO OBJETADO	MLM	

Tabla a.1.1-16. Relación respuestas por la componente geotecnia.

	INFORME MENSUAL DE INTERVENTORÍA			
	CONTRATO No. 148 DE 2020 INTERVENTORÍA INTEGRAL, TÉCNICA, ECONÓMICA, FINANCIERA, CONTABLE, JURÍDICA, ADMINISTRATIVA, OPERATIVA, PREDIAL, AMBIENTAL, SOCIAL Y DE SEGURIDAD SALUD EN EL TRABAJO PARA LA VIGENCIA DEL CONTRATO DE CONCESIÓN No. 163 DE 2019.			
	Código del Formato CSPLMB-FT-LFG-006	Vigencia del Formato 01/09/2024	Versión: V03	

a.1.2) Subestaciones SER-SET, CTE

Resumen de los paquetes independientes que conforman el Componente de Estructuras de las Subestaciones SER, CTE, SET, que están siendo revisados por la Interventoría o se encuentran en resolución de observaciones por parte del Concesionario.

ARQUITECTURA – ESTRUCTURAS

Las SER 1, localizada en patio taller se encuentra No objetada y en construcción

La SER 2, localizada en la estación metro 11 en el sótano de edificio de acceso, la interventoría reviso la “SUBESTACION SER 2 DISEÑOS MEP+CIV” se ha logrado la no Objeción

La SER 3, está localizada en la estación metro 15 en el sótano del edificio de acceso, cuentan con diseños no objetadas de arquitectura y esta objetada en los diseños de estructuras y en el mes de diciembre de 2024 el Concesionario presento la SER 3 DISEÑOS MEP+CIV para revisión de interventoría,

Para el mes de enero de 2025, el estado de avance en el logro de las No Objeciones para los otros estudios y diseños de detalle en los componentes de SER, SET, CTE, se observa en la siguiente tabla

ESPECIALIDAD	NO OBJETADO	OBJETADO EN CONCESIONARIO
SER	2*	1
SET	1	9
CTES	21	1
TOTAL	23	12



Tabla 2.6.a-1.2-2. 2 resumen de estado de los SER-SER-CTE

Nota*: Las estaciones receptoras ser en el componente MEP+CIVIL han logrado la no objeción en el componente ferroviario.

En el tema CIVIL-+ESTRUCTURAL, las estaciones metro 11 y 15 donde se ubican la SER 2 y SER 3 se encuentran No Objetadas, la SER 3 fue No objetada durante el mes de diciembre, y se encuentra en revisión en este mes de enero. Queda pendiente el diseño de detalle particular para la SER 3. La SER 2 logro la No objeción

MEP

En este mes de noviembre de 2025, no se ha avanzó en la no objeción de la SUBESTACION SER 3 DISEÑOS MEP+CIV. En los diseños MEP para las estaciones SER 3 y para las SET y CTE no se avanzo

	INFORME MENSUAL DE INTERVENTORÍA			
	CONTRATO No. 148 DE 2020 INTERVENTORÍA INTEGRAL, TÉCNICA, ECONÓMICA, FINANCIERA, CONTABLE, JURÍDICA, ADMINISTRATIVA, OPERATIVA, PREDIAL, AMBIENTAL, SOCIAL Y DE SEGURIDAD SALUD EN EL TRABAJO PARA LA VIGENCIA DEL CONTRATO DE CONCESIÓN No. 163 DE 2019.			
	Código del Formato CSPLMB-FT-LFG-006	Vigencia del Formato 01/09/2024	Versión: V03	

a.2) ACTIVIDADES OBRA FASE CONSTRUCCION

a.2.1) Actividades Fase Construcción Patio Taller

Durante el mes de enero de 2025, el concesionario realizó las siguientes actividades en el frente de obra del patio taller:

Edificaciones

En la siguiente ilustración se muestra la localización de las edificaciones y redes en obra actualmente dentro del patio taller, las cuales corresponden a las (UE) unidades de ejecución; UE 31 edificio administrativo (Ed. 102), UE 31 edificio Caseta Control de Acceso (Ed. 103), UE 32 edificio de hall de cocheras (Ed. 104), UE 34 máquina de lavado (Ed. 106), UE 35 que corresponde al Edificio de mantenimiento de infraestructura (Ed. 107), UE 36 que la conforman los locales técnicos (Ed. 105), mantenimiento mayor y menor (Ed. 108), CCO de respaldo (Ed. 111) y torno en foso (Ed. 112), UE 37 estación de servicio (Ed. 113), UE 381 Zona de Pruebas de PDAP (Ed. 900), UE 190 Subestación Eléctrica Receptora 1 (SER1 Ed. 900), UE 408 Subestación Eléctrica de tracción (SET Ed. 900) y UE 38 en términos de redes de servicios públicos externos (CBTC, comunicaciones, eléctrica de baja tensión, corrientes débiles, tracción, alumbrado público, hidráulicas alcantarillado pluvial, alcantarillado sanitario, filtros franceses, RCI, hidráulica de 6"). La fecha de vuelo para la toma de la fotografía aérea corresponde al 27 de enero de 2025.



Ilustración a.2.1-1. Localización de edificaciones en obra patio taller.

INFORME MENSUAL DE INTERVENTORÍA			
CONTRATO No. 148 DE 2020 INTERVENTORÍA INTEGRAL, TÉCNICA, ECONÓMICA, FINANCIERA, CONTABLE, JURÍDICA, ADMINISTRATIVA, OPERATIVA, PREDIAL, AMBIENTAL, SOCIAL Y DE SEGURIDAD SALUD EN EL TRABAJO PARA LA VIGENCIA DEL CONTRATO DE CONCESIÓN No. 163 DE 2019.			
Código del Formato CSPLMB-FT-LFG-006	Vigencia del Formato 01/09/2024	Versión: V03	Pág. 124 de 1059

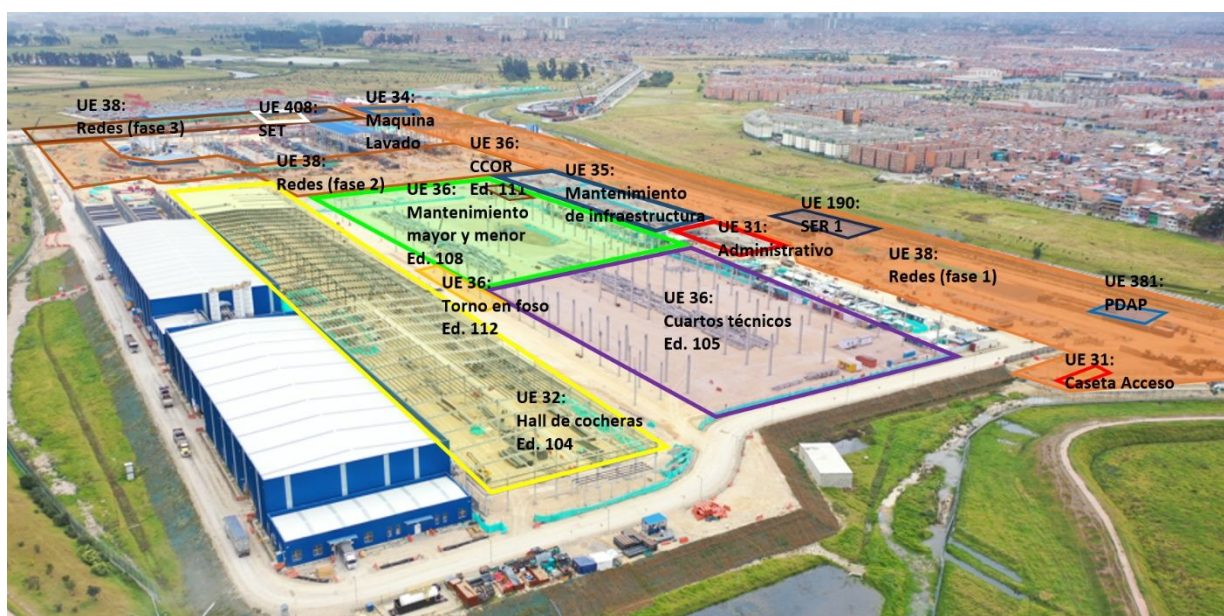

A continuación, se describen las actividades ejecutadas por el concesionario en cada una de las edificaciones del patio taller y redes de servicios durante el mes de enero de 2025 y un breve registro fotográfico y esquema de avance en cada una de ellas. Se aclara que los avances de cada uno de ellos se presentan en el Anexo 2.6 (a) Indicadores gráficos de seguimiento.

UE 31 Administrativo (Edificio 102):

Durante el mes de enero de 2025 el concesionario realizó actividades de construcción para esta edificación, las cuales fueron iniciadas el 14 de enero del 2025. En las siguientes figuras e ilustraciones se presentan la localización del edificio, el isométrico del Edificio 102 y su avance físico al 31 de enero del 2025.





Figura a.2.1-1. Localización general del Edificio 102. Administrativo (UE 31). Planta general de patio taller.

	INFORME MENSUAL DE INTERVENTORÍA			
	CONTRATO No. 148 DE 2020 INTERVENTORÍA INTEGRAL, TÉCNICA, ECONÓMICA, FINANCIERA, CONTABLE, JURÍDICA, ADMINISTRATIVA, OPERATIVA, PREDIAL, AMBIENTAL, SOCIAL Y DE SEGURIDAD SALUD EN EL TRABAJO PARA LA VIGENCIA DEL CONTRATO DE CONCESIÓN No. 163 DE 2019.			
	Código del Formato CSPLMB-FT-LFG-006	Vigencia del Formato 01/09/2024	Versión: V03	

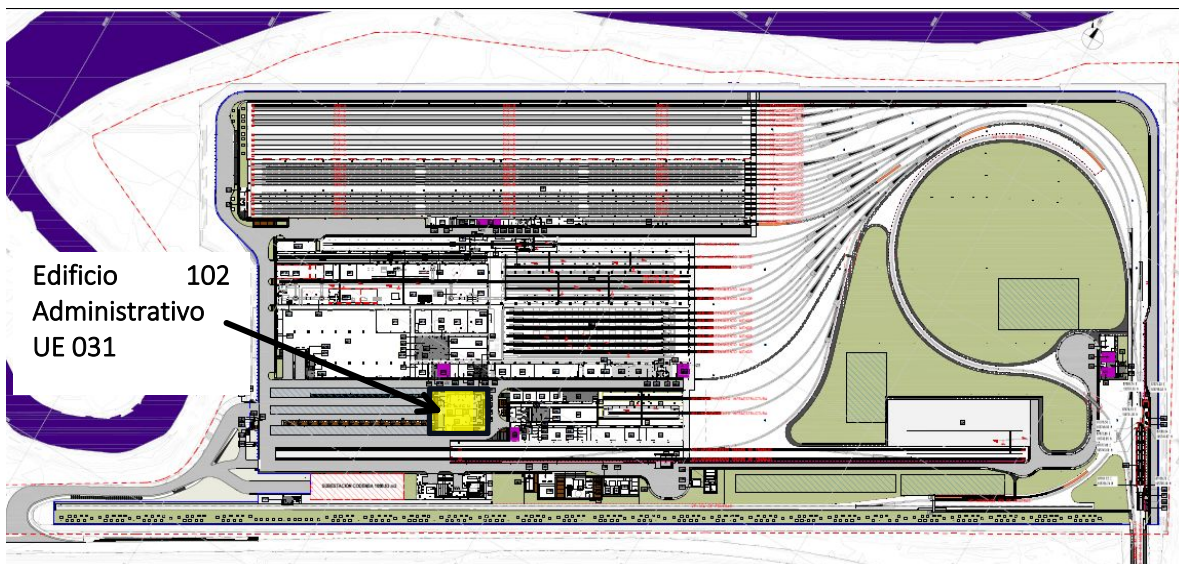

Figura a.2.1-2. Isométrico Edificio 102.Administrativo (UE 31).

Edificio 102 Administrativo



Figura a.2.1-3. Administrativo Edificio 102 UE 31, Excavación cimentación.

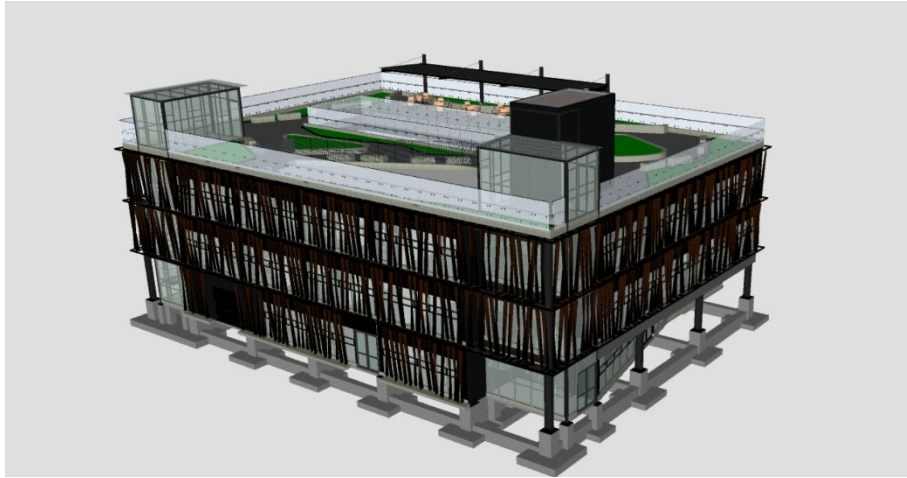

	INFORME MENSUAL DE INTERVENTORÍA			
	CONTRATO No. 148 DE 2020 INTERVENTORÍA INTEGRAL, TÉCNICA, ECONÓMICA, FINANCIERA, CONTABLE, JURÍDICA, ADMINISTRATIVA, OPERATIVA, PREDIAL, AMBIENTAL, SOCIAL Y DE SEGURIDAD SALUD EN EL TRABAJO PARA LA VIGENCIA DEL CONTRATO DE CONCESIÓN No. 163 DE 2019.			
Código del Formato CSPLMB-FT-LFG-006	Vigencia del Formato 01/09/2024	Versión: V03	Pág. 126 de 1059	

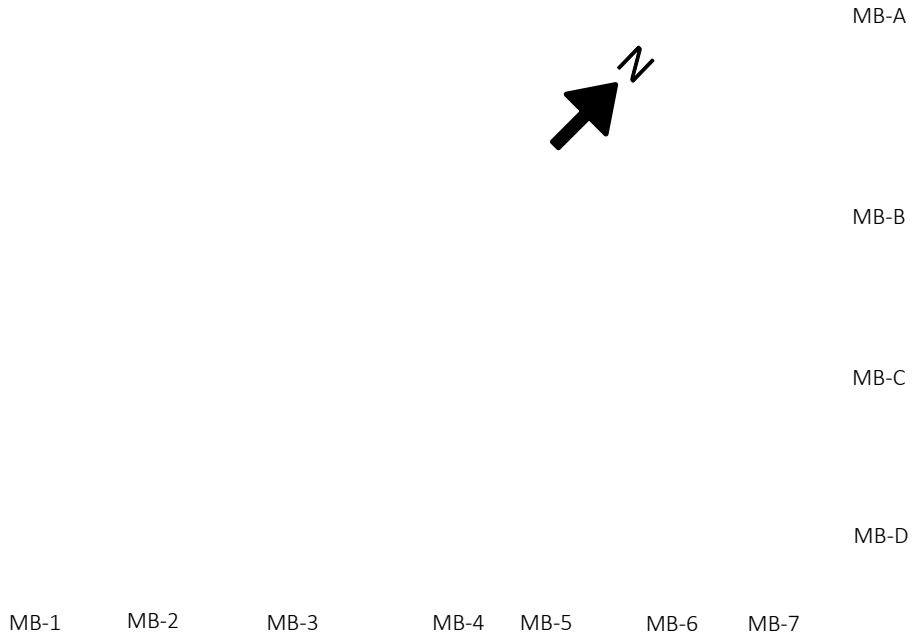

Ilustración a.2.1-2. UE 31 Edificio 102, Administrativo avance de obra al 31 de enero de 2025.

UE 31 Caseta Control de Acceso (Edificio 103):

Durante el mes de enero de 2025 el concesionario inicio actividades de construcción para esta edificación, las cuales fueron iniciadas el 02 de enero del 2025. En las siguientes figuras e ilustraciones se presentan la localización del edificio, el isométrico del Edificio 103 y su avance físico al 31 de enero del 2025.





Figura a.2.1-4. Localización general del Edificio 103. Caseta Control de Acceso (UE 31). Planta general de patio taller

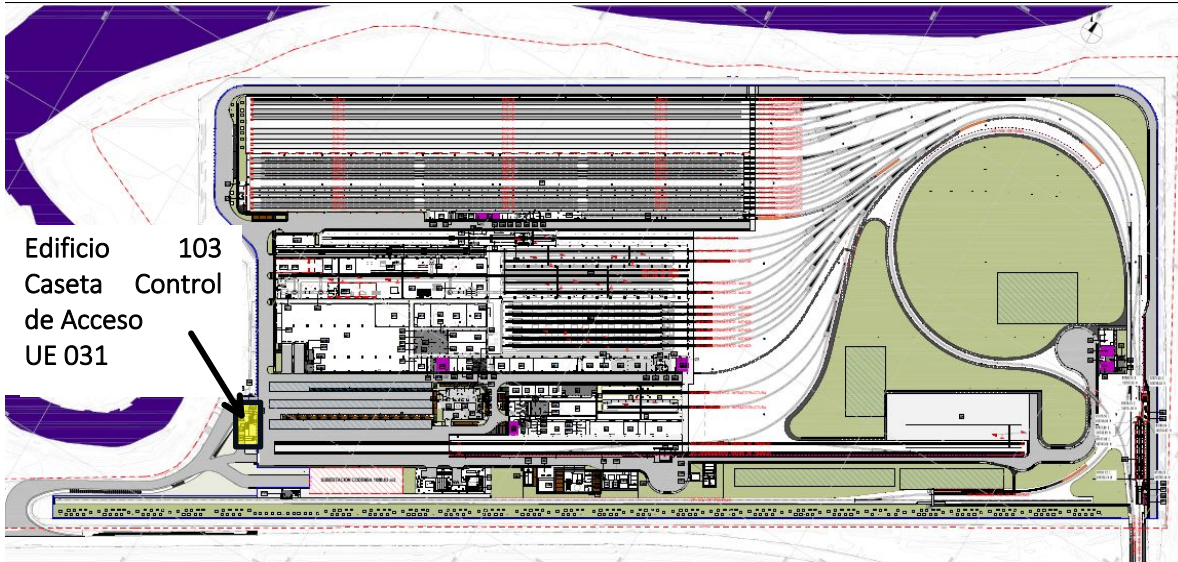

Figura a.2.1-5. Isométrico Edificio 103. Caseta Control de Acceso (UE 31).

	INFORME MENSUAL DE INTERVENTORÍA			
	CONTRATO No. 148 DE 2020 INTERVENTORÍA INTEGRAL, TÉCNICA, ECONÓMICA, FINANCIERA, CONTABLE, JURÍDICA, ADMINISTRATIVA, OPERATIVA, PREDIAL, AMBIENTAL, SOCIAL Y DE SEGURIDAD SALUD EN EL TRABAJO PARA LA VIGENCIA DEL CONTRATO DE CONCESIÓN No. 163 DE 2019.			
	Código del Formato CSPLMB-FT-LFG-006	Vigencia del Formato 01/09/2024	Versión: V03	

Edificio 103 Caseta Control de Acceso



OB-
2V

OB-
1V

OB- OB-
FV FV

OB-
DV

OB-
CV

OB-
RV

OB-
AV

Figura a.2.1-6. Caseta Control de Acceso Edificio 103 UE 31, Excavación cimentación.



Ilustración a.2.1-3. UE 31 Edificio 103, Caseta Control de Acceso avance de obra al 31 de enero de 2025.

UE 32 Hall de cocheras (Edificio 104):

INFORME MENSUAL DE INTERVENTORÍA			
CONTRATO No. 148 DE 2020 INTERVENTORÍA INTEGRAL, TÉCNICA, ECONÓMICA, FINANCIERA, CONTABLE, JURÍDICA, ADMINISTRATIVA, OPERATIVA, PREDIAL, AMBIENTAL, SOCIAL Y DE SEGURIDAD SALUD EN EL TRABAJO PARA LA VIGENCIA DEL CONTRATO DE CONCESIÓN No. 163 DE 2019.			
Código del Formato CSPLMB-FT-LFG-006	Vigencia del Formato 01/09/2024	Versión: V03	Pág. 129 de 1059



Durante el mes de enero de 2025 el concesionario continuó las actividades de construcción, las cuales fueron iniciadas el 15 de mayo del 2024. En las siguientes figuras se presenta la localización del edificio, el isométrico del Edificio 104, la distribución de los módulos y su avance físico al 31 de enero del 2025.



Figura a.2.1-7. Localización general del Edificio 104.Hall de cocheras (UE 32). Planta general de patio taller.



Figura a.2.1-8. Isométrico Edificio 104.Hall de cocheras (UE 32).



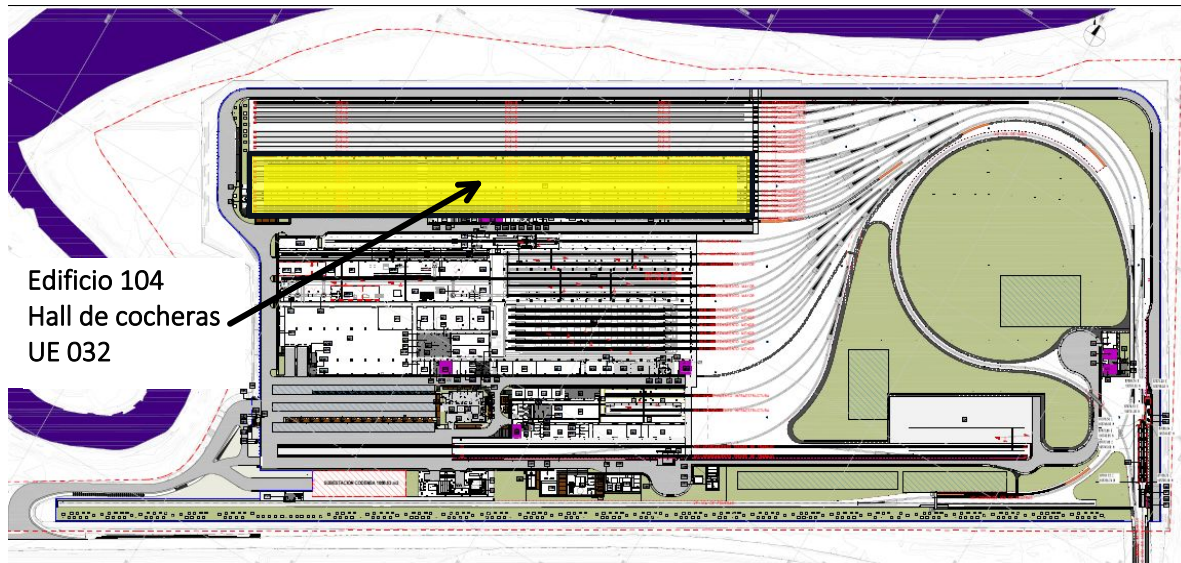

Figura a.2.1-9. Hall de cocheras Edificio 104 UE 32 Módulos.

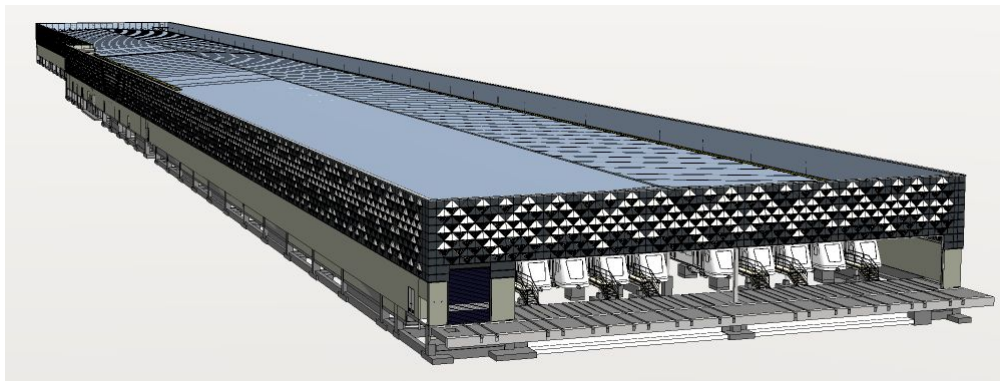
	INFORME MENSUAL DE INTERVENTORÍA				
	CONTRATO No. 148 DE 2020 INTERVENTORÍA INTEGRAL, TÉCNICA, ECONÓMICA, FINANCIERA, CONTABLE, JURÍDICA, ADMINISTRATIVA, OPERATIVA, PREDIAL, AMBIENTAL, SOCIAL Y DE SEGURIDAD SALUD EN EL TRABAJO PARA LA VIGENCIA DEL CONTRATO DE CONCESIÓN No. 163 DE 2019.				
	Código del Formato CSPLMB-FT-LFG-006	Vigencia del Formato 01/09/2024	Versión: V03	Pág. 130 de 1059	

Durante este periodo el concesionario finalizo trabajos de montaje de estructura principal para toda la edificación, continua la construcción de la fachada en mampostería estructural con la construcción de las columnetas en concreto, la mampostería en bloque de concreto tipo Split alcanzo el nivel +4.0m, sobre el eje A entre ejes 20 a 18, así como también la instalación de conexiones para sistemas puesta a tierra y apantallamiento, se continuó con el montaje de las correas metálicas en el módulo 3, se continua el proceso de pintura para el módulo 2 e inicio el proceso de montaje de canales y cubierta metálica. Así mismo se realizaron actividades de replanteo, excavación, solados, armado de refuerzo y colocación de concreto en cimentación secundaria para pedestales de pasarelas, llegando a construir 67 elementos de los 456 requeridos.

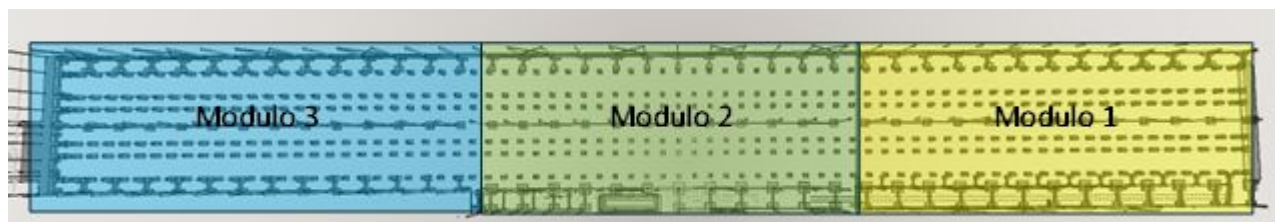
Se continuó con la fabricación en taller de 150 ton de estructura metálica; al 31 de enero de 2025 se han recibo 1540 ton en el frente de obra, de las cuales se han instalado 1430 ton quedando por instalar 260 ton. En las siguientes figuras y fotografías con dron, tomadas por la Interventoría el 27 de enero de 2025, se presentan los avances físicos logrados en el periodo. Se aclara que en las figuras que exponen el seguimiento esquemático del avance, las actividades resaltadas en color rojo corresponden a actividades realizadas en el mes de enero y lo resaltado en naranja corresponde a actividades realizadas con corte al mes de diciembre. Se aclara que en las figuras se presenta el avance en la subestructura o cimentación principal (o fase 1) del edificio y a su vez los esquemas de la construcción de la cimentación secundaria (pedestales para las pasarelas) denominada fase 2.

Edificio 104 Hall de cocheras Módulo 1



SB-A

SB-B

SB-C

SB-D

SB-14

SB-15

SB-16

SB-17

SB-18

SB-19

SB-20

Figura a.2.1-10. Módulo 1, Avance de obra en Edificio 104 UE 32 Hall de cocheras finalización (fase 1) de pedestales.

Edificio 104 Hall de cocheras Módulo 2



Figura a.2.1-11. Módulo 2, Avance de obra en Edificio 104 UE 32 Hall de cocheras finalización (fase 1) de pedestales.

Edificio 104 Hall de cocheras Módulo 3



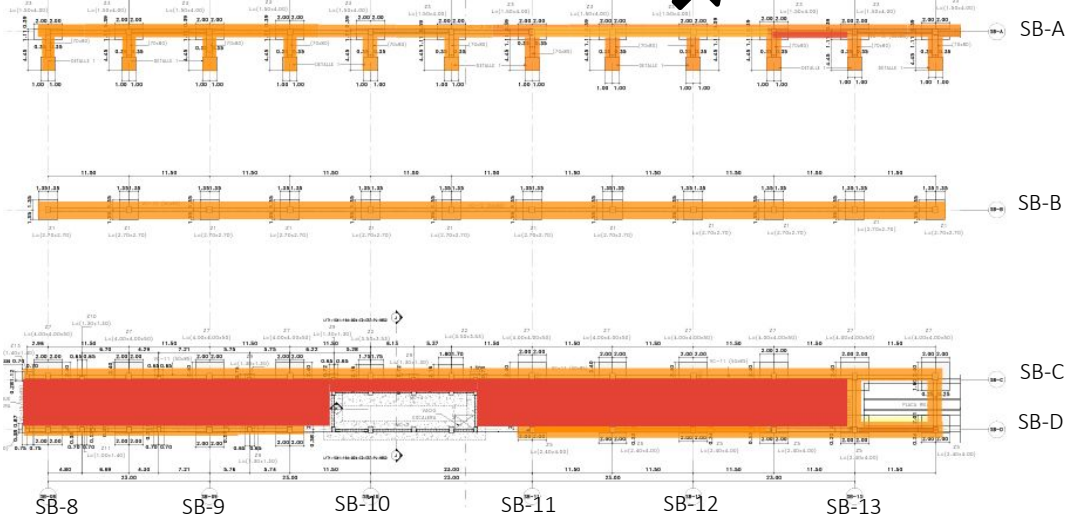

Figura a.2.1-12. Módulo 3, Avance de obra en Edificio 104 UE 32 Hall de cocheras finalización (fase 1) de pedestales.

	INFORME MENSUAL DE INTERVENTORÍA			
	CONTRATO No. 148 DE 2020 INTERVENTORÍA INTEGRAL, TÉCNICA, ECONÓMICA, FINANCIERA, CONTABLE, JURÍDICA, ADMINISTRATIVA, OPERATIVA, PREDIAL, AMBIENTAL, SOCIAL Y DE SEGURIDAD SALUD EN EL TRABAJO PARA LA VIGENCIA DEL CONTRATO DE CONCESIÓN No. 163 DE 2019.			
	Código del Formato CSPLMB-FT-LFG-006	Vigencia del Formato 01/09/2024	Versión: V03	

Edificio 104 Hall de cocheras Módulo 1

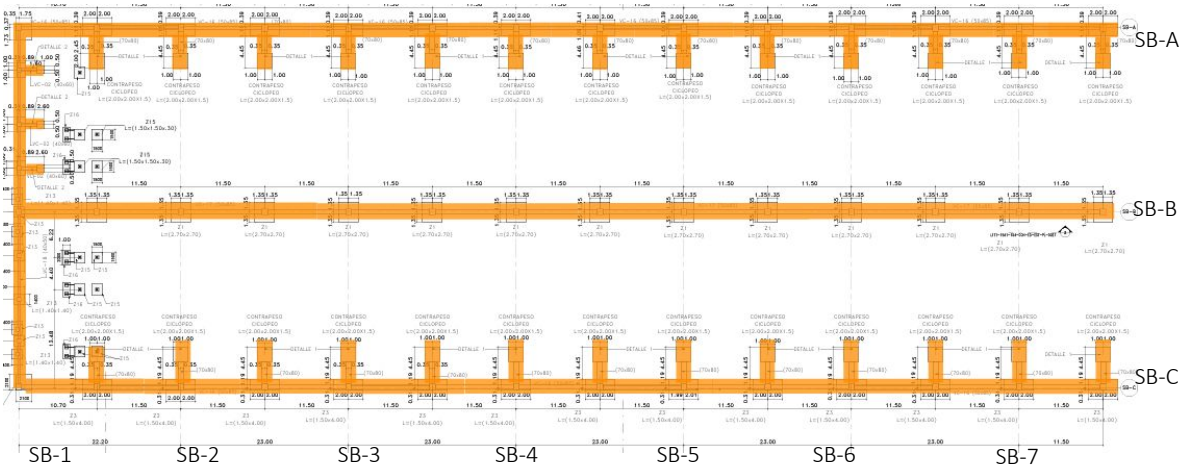

SB-A

SB-B

SB-C

SB-D

SB-14

SB-15

SB-16

SB-17

SB-18

SB-19

SB-20

Figura a.2.1-13. Módulo 1, Avance de obra en Edificio 104 UE 32 Hall de cocheras inicio (fase 2) cimentación pasarelas.

Edificio 104 Hall de cocheras Módulo 1



Figura a.2.1-14. Módulo 1, Avance de obra en Edificio 104 UE 32 Hall de cocheras montaje de estructura metálica.

Edificio 104 Hall de cocheras Módulo 2

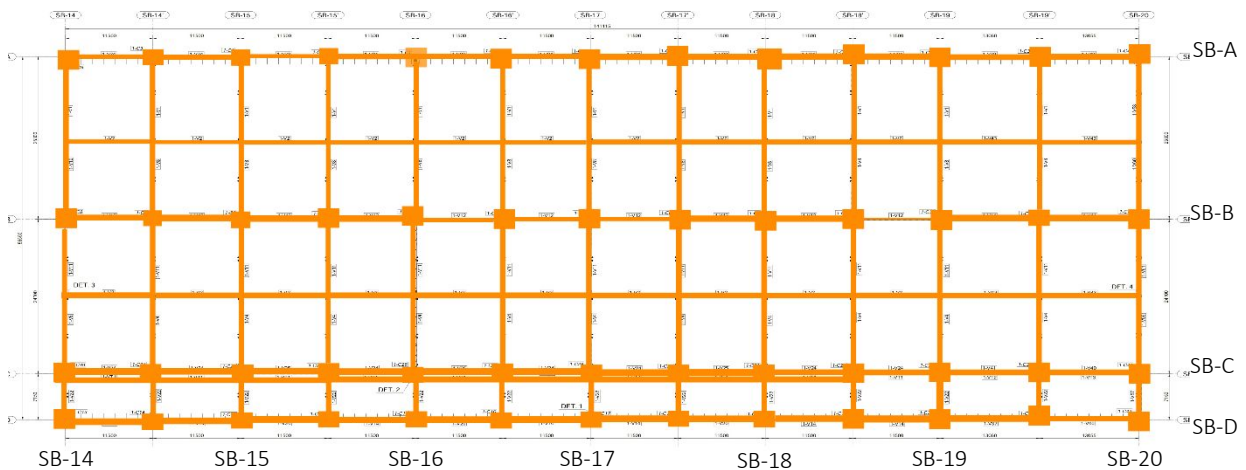

Figura a.2.1-15. Módulo 2, Avance de obra en Edificio 104 UE 32 Hall de cocheras montaje de estructura metálica.

Edificio 104 Hall de cocheras Módulo 3



Figura a.2.1-16. Módulo 3, Avance de obra en Edificio 104 UE 32 Hall de cocheras montaje de estructura metálica.

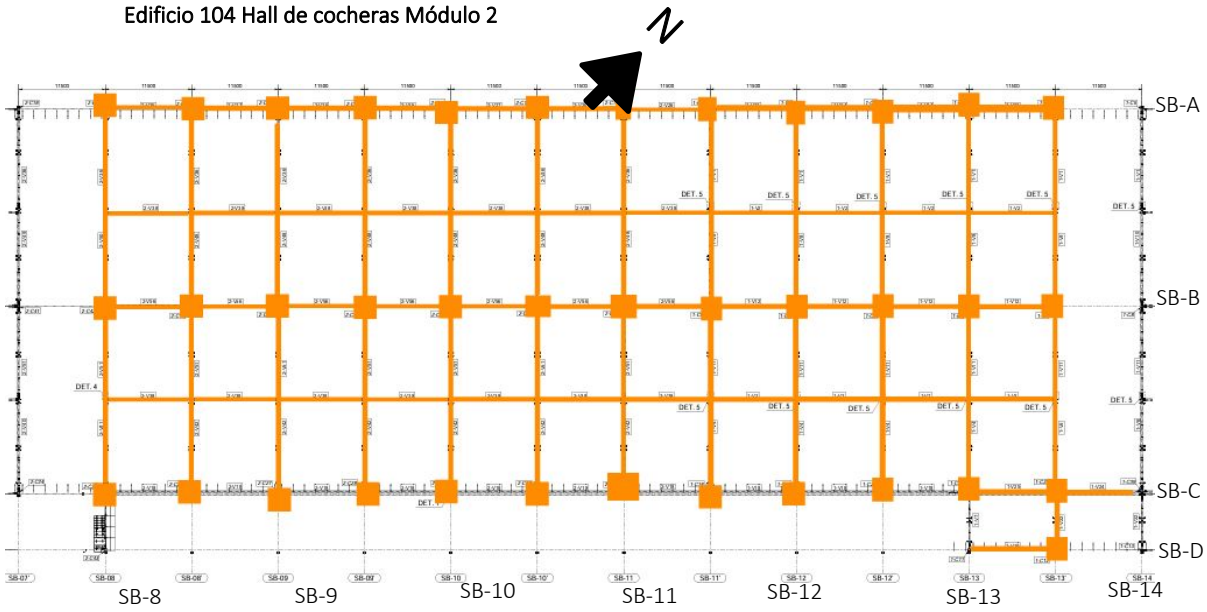

	INFORME MENSUAL DE INTERVENTORÍA				
	CONTRATO No. 148 DE 2020 INTERVENTORÍA INTEGRAL, TÉCNICA, ECONÓMICA, FINANCIERA, CONTABLE, JURÍDICA, ADMINISTRATIVA, OPERATIVA, PREDIAL, AMBIENTAL, SOCIAL Y DE SEGURIDAD SALUD EN EL TRABAJO PARA LA VIGENCIA DEL CONTRATO DE CONCESIÓN No. 163 DE 2019.				
	Código del Formato CSPLMB-FT-LFG-006	Vigencia del Formato 01/09/2024	Versión: V03		Pág. 134 de 1059

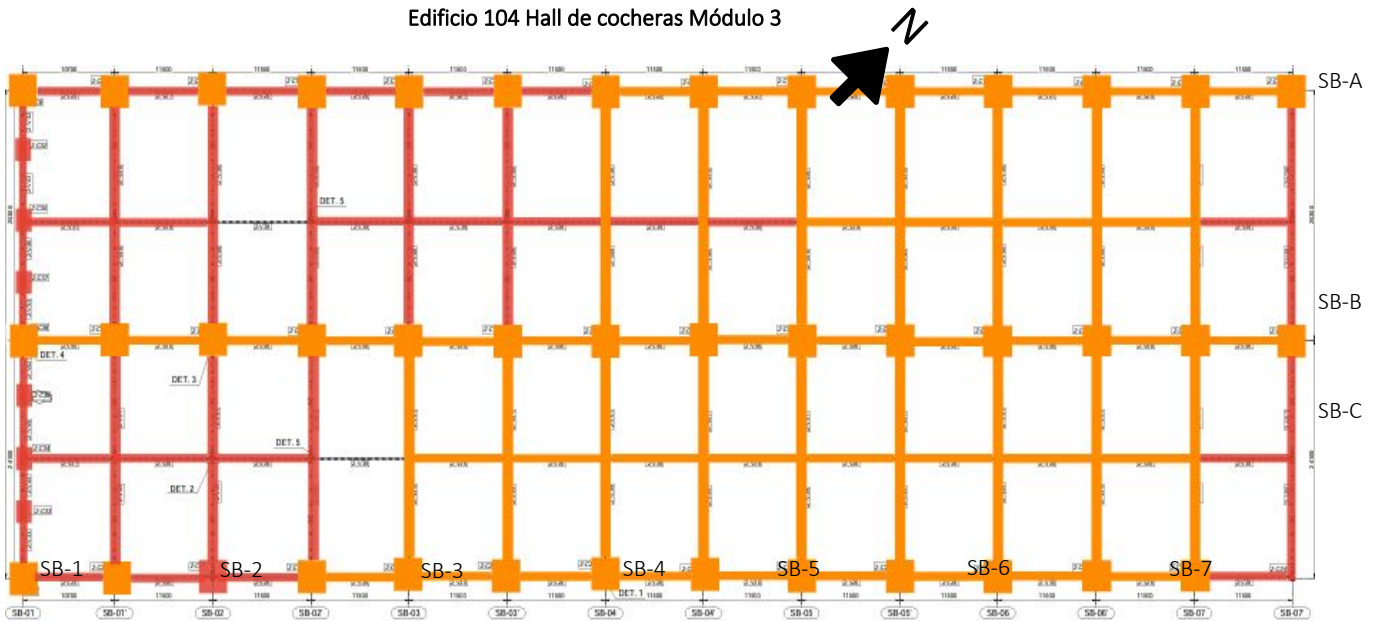

Ilustración a.2.1-4. Actividades UE 32 Hall de cocheras Edificio 104.



Ilustración a.2.1-5. Actividades UE 32 Hall de cocheras Edificio 104, módulo 3.

UE 34 Máquina de Lavado (Edificio 106):

Durante el mes de enero de 2025 el concesionario continua actividades de construcción para esta edificación, las cuales fueron iniciadas el 18 de noviembre del 2024. En las siguientes figuras e ilustraciones se presentan la localización del edificio, el isométrico del Edificio 106 y su avance físico al 31 de enero del 2025.

INFORME MENSUAL DE INTERVENTORÍA			
 CONTRATO No. 148 DE 2020 INTERVENTORÍA INTEGRAL, TÉCNICA, ECONÓMICA, FINANCIERA, CONTABLE, JURÍDICA, ADMINISTRATIVA, OPERATIVA, PREDIAL, AMBIENTAL, SOCIAL Y DE SEGURIDAD SALUD EN EL TRABAJO PARA LA VIGENCIA DEL CONTRATO DE CONCESIÓN No. 163 DE 2019.			
Código del Formato CSPLMB-FT-LFG-006	Vigencia del Formato 01/09/2024	Versión: V03	Pág. 135 de 1059



Figura a.2.1-17. Localización general del Edificio 106. Máquina de Lavado (UE 34). Planta general de patio taller.



Figura a.2.1-18. Isométrico Edificio 106. Máquina de Lavado (UE 34).

Edificio 106 Máquina de Lavado

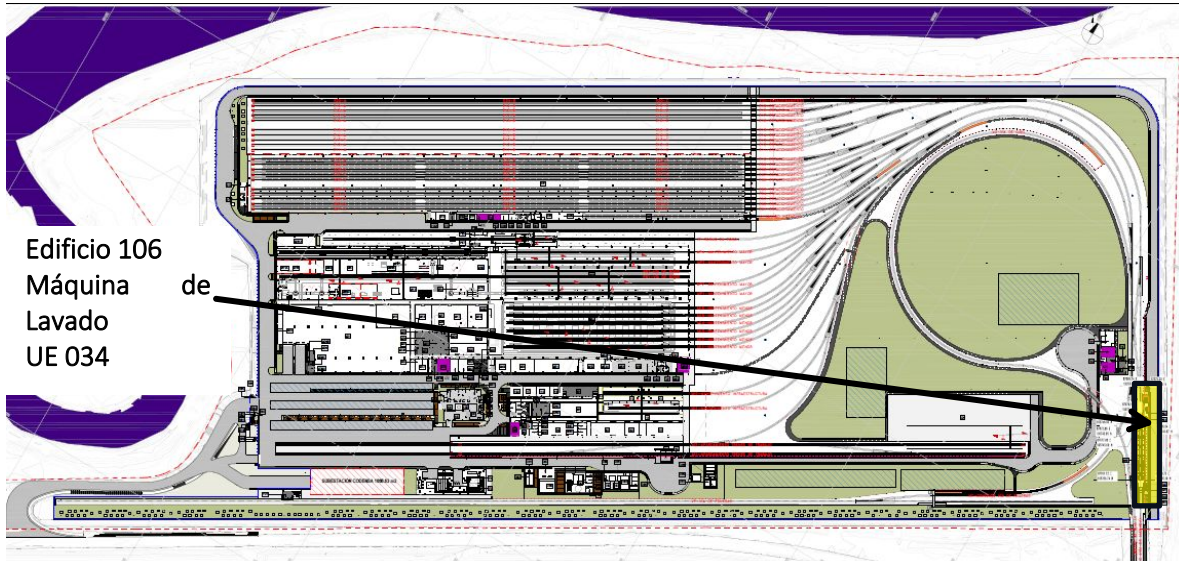



Figura a.2.1-19. Máquina de Lavado Edificio 106 UE 34, Excavación tanques agua rehusó y sedimentación.

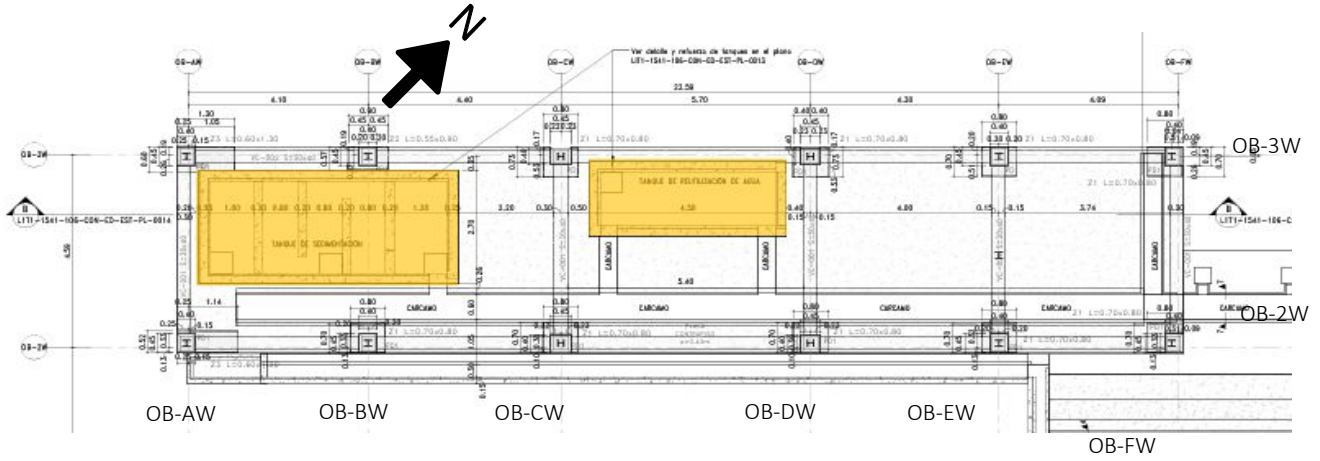

Ilustración a.2.1-6. UE 34 Edificio 106, Máquina de Lavado avance de obra al 31 de enero de 2025.

UE 35 Mantenimiento de infraestructura (Edificio 107):

El 7 de octubre de 2024 se iniciaron actividades constructivas del edificio de mantenimiento de infraestructura. Durante el periodo se realizaron actividades de excavación para cimentaciones,

	INFORME MENSUAL DE INTERVENTORÍA				
	CONTRATO No. 148 DE 2020 INTERVENTORÍA INTEGRAL, TÉCNICA, ECONÓMICA, FINANCIERA, CONTABLE, JURÍDICA, ADMINISTRATIVA, OPERATIVA, PREDIAL, AMBIENTAL, SOCIAL Y DE SEGURIDAD SALUD EN EL TRABAJO PARA LA VIGENCIA DEL CONTRATO DE CONCESIÓN No. 163 DE 2019.				
	Código del Formato CSPLMB-FT-LFG-006	Vigencia del Formato 01/09/2024	Versión: V03	Pág. 137 de 1059	

fundida de concreto de limpieza o solado, fundida de zapatas, fundida de vigas de cimentación, fundida de contrapesos y vaciado de pedestales incluyendo los pernos estructurales. En las siguientes figuras e ilustraciones se presenta la localización general del edificio, el isométrico y los avances logrados al 31 de enero de 2025. Los sectores resaltados en color amarillo corresponden al avance en excavaciones y los sectores resaltados en rojo corresponden a los elementos fundidos en concreto estructural de 28Mpa a nivel de cimentación y en color azul aquellos terminados en su totalidad hasta nivel de pedestales.



Figura a.2.1-20. Localización general Edificio 107. Mantenimiento de infraestructura (UE 35).

Planta general de patio taller.



Figura a.2.1-21. Isométrico edificio Mantenimiento de infraestructura, Edificio 107 (UE 35).

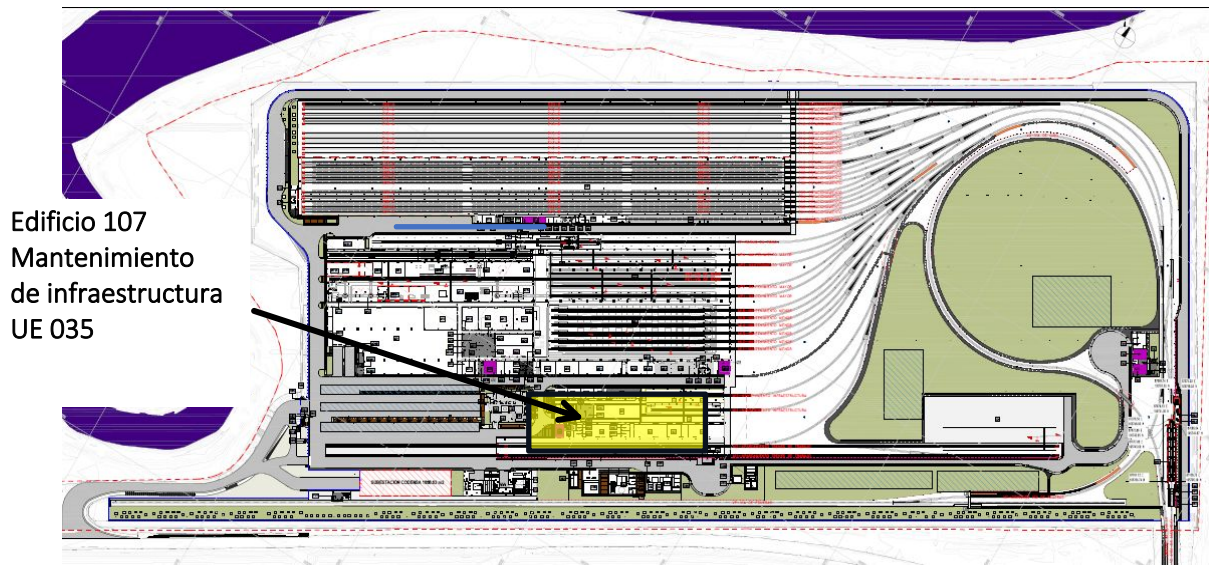

Figura a.2.1-22. Avance en actividades de excavación para cimentaciones Bloque A.
Mantenimiento de infraestructura, Ed. 107.

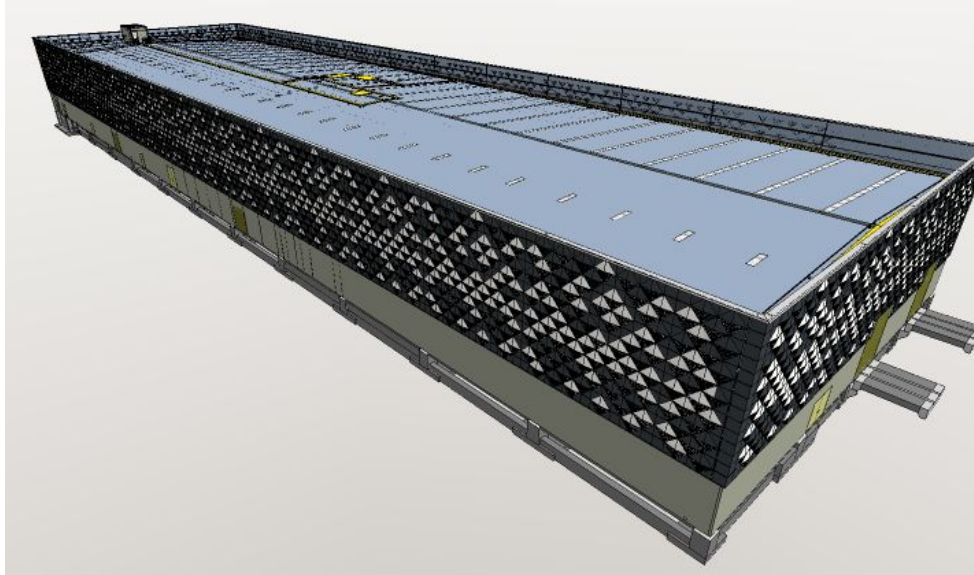

Figura a.2.1-23. Avance de actividades de excavación para cimentación Bloque B, Mantenimiento de infraestructura.



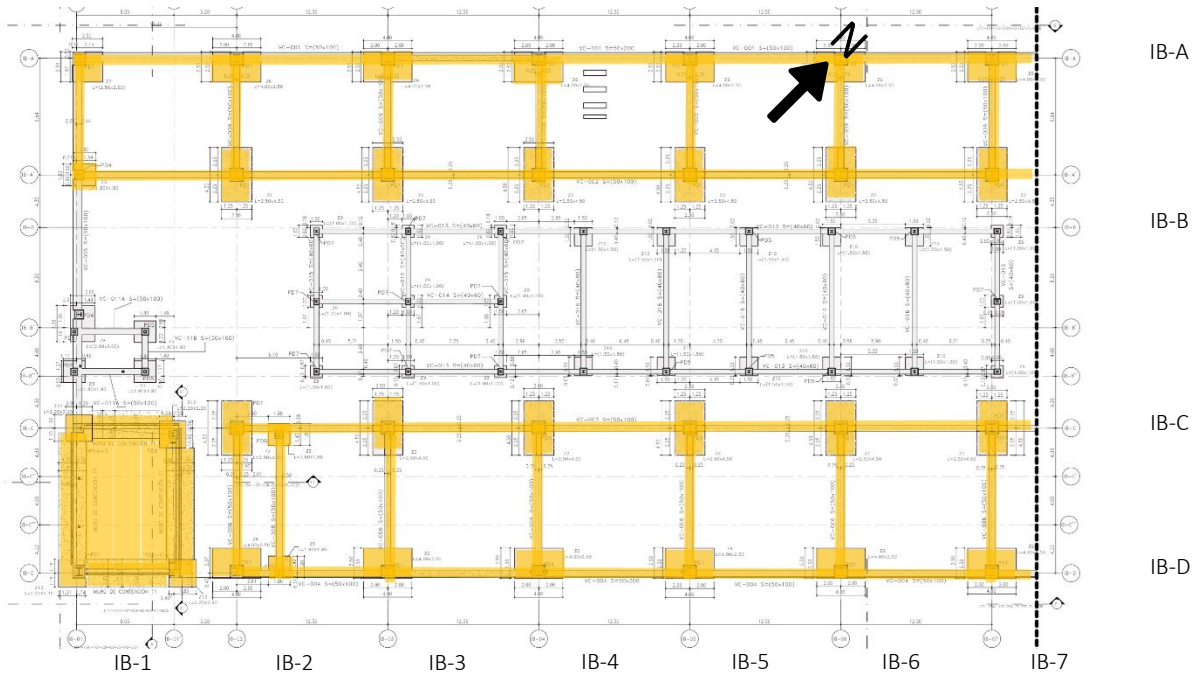

Figura a.2.1-24. Avance de actividades de fundida de cimentación Bloque A, Edificio Mantenimiento de infraestructura.

	INFORME MENSUAL DE INTERVENTORÍA			
	CONTRATO No. 148 DE 2020 INTERVENTORÍA INTEGRAL, TÉCNICA, ECONÓMICA, FINANCIERA, CONTABLE, JURÍDICA, ADMINISTRATIVA, OPERATIVA, PREDIAL, AMBIENTAL, SOCIAL Y DE SEGURIDAD SALUD EN EL TRABAJO PARA LA VIGENCIA DEL CONTRATO DE CONCESIÓN No. 163 DE 2019.			
	Código del Formato CSPLMB-FT-LFG-006	Vigencia del Formato 01/09/2024	Versión: V03	

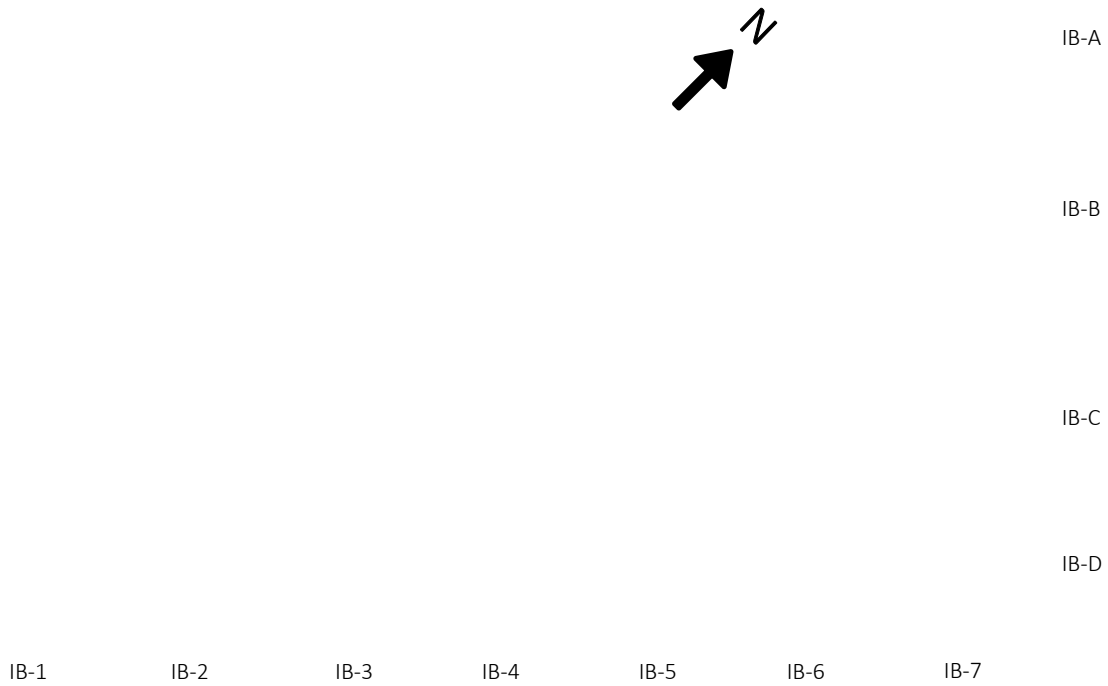

IB-A

IB-B

IB-C

IB-D

IB-7

IB-8

IB-9

IB-10

IB-11



IB-12

IB-13

Figura a.2.1-25. Avance de actividades de fundida de cimentación Bloque A, Edificio Mantenimiento de infraestructura.



Ilustración a.2.1-7. Avance general de actividades UE 35 Edificio 107, Mantenimiento de infraestructura.

	INFORME MENSUAL DE INTERVENTORÍA				
	CONTRATO No. 148 DE 2020 INTERVENTORÍA INTEGRAL, TÉCNICA, ECONÓMICA, FINANCIERA, CONTABLE, JURÍDICA, ADMINISTRATIVA, OPERATIVA, PREDIAL, AMBIENTAL, SOCIAL Y DE SEGURIDAD SALUD EN EL TRABAJO PARA LA VIGENCIA DEL CONTRATO DE CONCESIÓN No. 163 DE 2019.				
	Código del Formato CSPLMB-FT-LFG-006	Vigencia del Formato 01/09/2024	Versión: V03	Pág. 141 de 1059	

UE 36 Edificio Locales técnicos (edificio 105), Mantenimiento mayor y menor (edificio 108), central de control de respaldo (edificio 111) Y torno de foso (edificio 112): De acuerdo con el AT 19: “Taller de Mantenimiento Mayor y Menor. Comprende todas las actividades para la construcción de la obra civil, incluyendo acabados arquitectónicos, redes de servicios públicos.”.

UE 36 Locales técnicos (Edificio 105):

El concesionario inició actividades de este edificio el día 3 de julio de 2024. Durante el periodo solamente se realizó montaje de estructura metálica (Columnas). A continuación, se presentan la ubicación, el isométrico y los avances logrados al 31 de enero de 2025. Se aclara que únicamente se detallan en las figuras el seguimiento esquemático del avance para el montaje de estructura metálica. Las figuras que exponen el seguimiento esquemático del avance resaltadas en color rojo corresponden a actividades realizadas en el mes de enero 2025.





Figura a.2.1-26. Localización general Edificio 105. Locales técnicos (UE 36). Planta general de patio taller.

	INFORME MENSUAL DE INTERVENTORÍA			
	CONTRATO No. 148 DE 2020 INTERVENTORÍA INTEGRAL, TÉCNICA, ECONÓMICA, FINANCIERA, CONTABLE, JURÍDICA, ADMINISTRATIVA, OPERATIVA, PREDIAL, AMBIENTAL, SOCIAL Y DE SEGURIDAD SALUD EN EL TRABAJO PARA LA VIGENCIA DEL CONTRATO DE CONCESIÓN No. 163 DE 2019.			
	Código del Formato CSPLMB-FT-LFG-006	Vigencia del Formato 01/09/2024	Versión: V03	

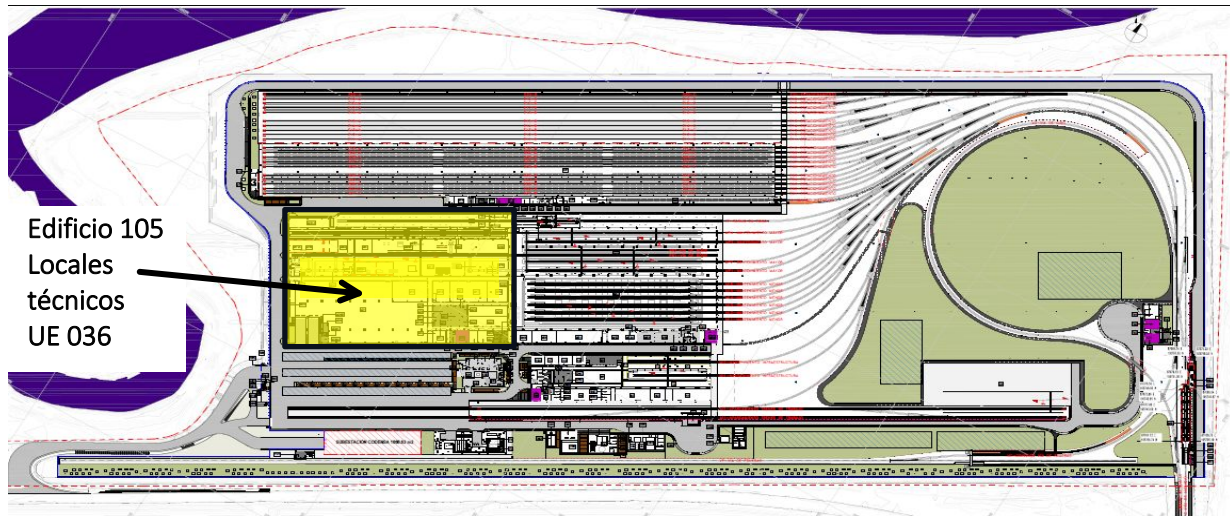

Figura a.2.1-27. UE 36 Edificio 105, Isométrico Locales técnicos.

Edificio 105 Edificio de locales técnicos



Figura a.2.1-28. UE 36 Edificio 105, Locales técnicos avance de obra montaje de estructura metálica (Columnas).

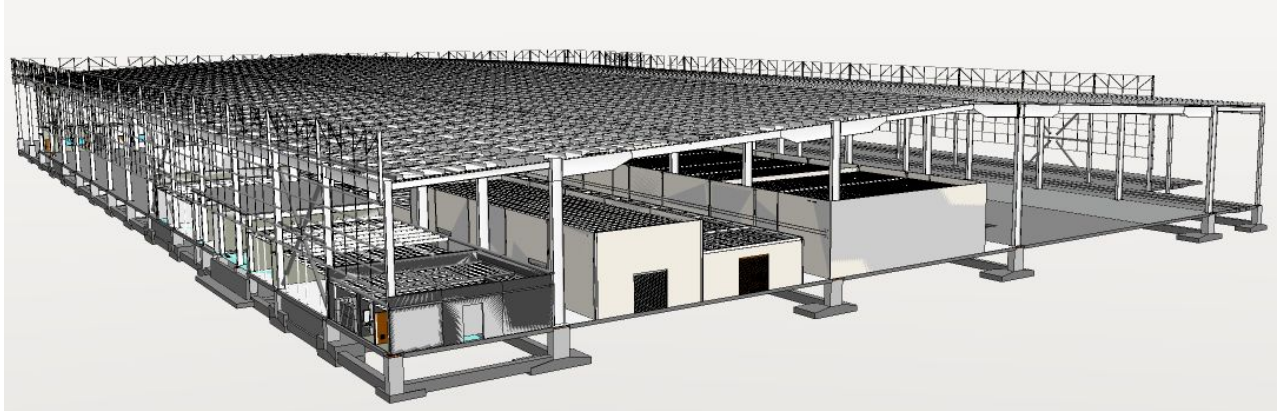

	INFORME MENSUAL DE INTERVENTORÍA			
	CONTRATO No. 148 DE 2020 INTERVENTORÍA INTEGRAL, TÉCNICA, ECONÓMICA, FINANCIERA, CONTABLE, JURÍDICA, ADMINISTRATIVA, OPERATIVA, PREDIAL, AMBIENTAL, SOCIAL Y DE SEGURIDAD SALUD EN EL TRABAJO PARA LA VIGENCIA DEL CONTRATO DE CONCESIÓN No. 163 DE 2019.			
	Código del Formato CSPLMB-FT-LFG-006	Vigencia del Formato 01/09/2024	Versión: V03	



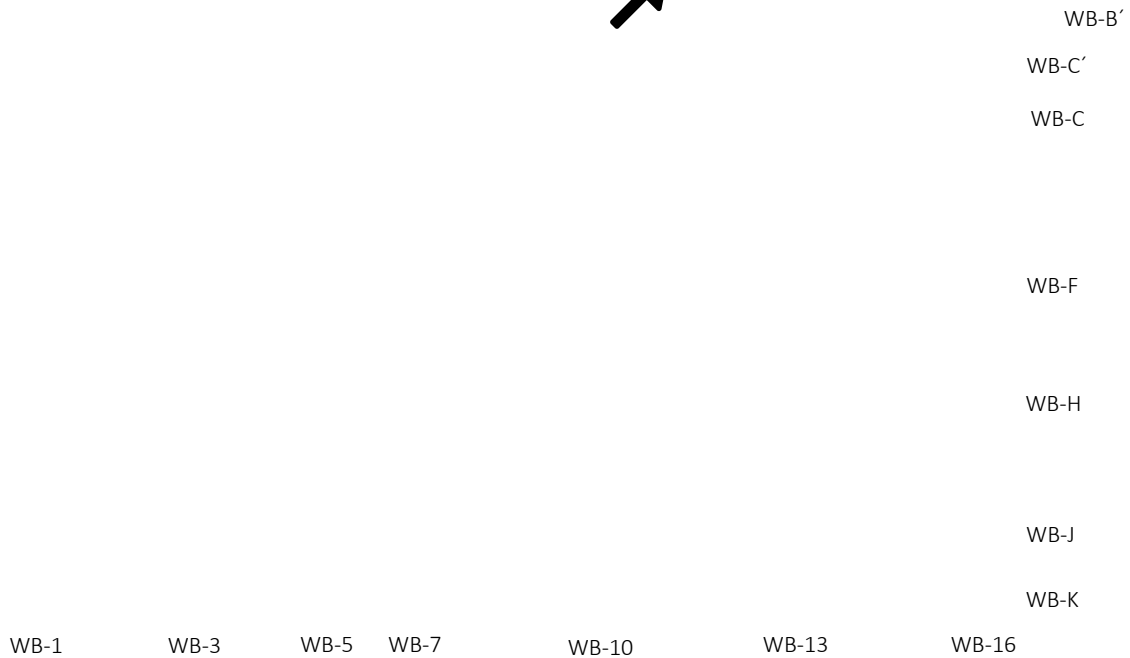
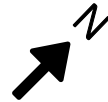

Ilustración a.2.1-8. Avance general de actividades UE 36 Edificio 105, locales técnicos.

UE 36 Mantenimiento mayor y menor (Edificio 108):

Las actividades constructivas del edificio de mantenimiento mayor y menor se iniciaron el 31 de mayo de 2024, durante el periodo únicamente se desarrollaron actividades de relleno granular en algunos sectores del edificio. Así mismo, durante el periodo el concesionario continuó con la fabricación de la estructura metálica en China, allegando a obra el 31 de enero 2025 cerca de 2180 toneladas de las 3760 toneladas requeridas para la unidad de ejecución 36, se instalaron 155 columnas para un peso montado de 580 toneladas.

En las siguientes figuras se presenta la localización, el isométrico y los avances logrados al 31 de enero de 2025. Durante el mes de enero las actividades constructivas se limitaron a montaje de columnas principales de la estructura metálica, dado los problemas presentados por oxidación en el transporte, se presentan las gráficas de avance en el edificio de mantenimiento mayor y menor.

	INFORME MENSUAL DE INTERVENTORÍA			
	CONTRATO No. 148 DE 2020 INTERVENTORÍA INTEGRAL, TÉCNICA, ECONÓMICA, FINANCIERA, CONTABLE, JURÍDICA, ADMINISTRATIVA, OPERATIVA, PREDIAL, AMBIENTAL, SOCIAL Y DE SEGURIDAD SALUD EN EL TRABAJO PARA LA VIGENCIA DEL CONTRATO DE CONCESIÓN No. 163 DE 2019.			
Código del Formato CSPLMB-FT-LFG-006	Vigencia del Formato 01/09/2024	Versión: V03	Pág. 144 de 1059	



Figura a.2.1-29. Localización general Edificio 108. Mantenimiento mayor y menor (UE 36). Planta general de patio taller.



Figura a.2.1-30. Isométrico edificio mantenimiento mayor y menor, locales técnicos y central de control de respaldo.

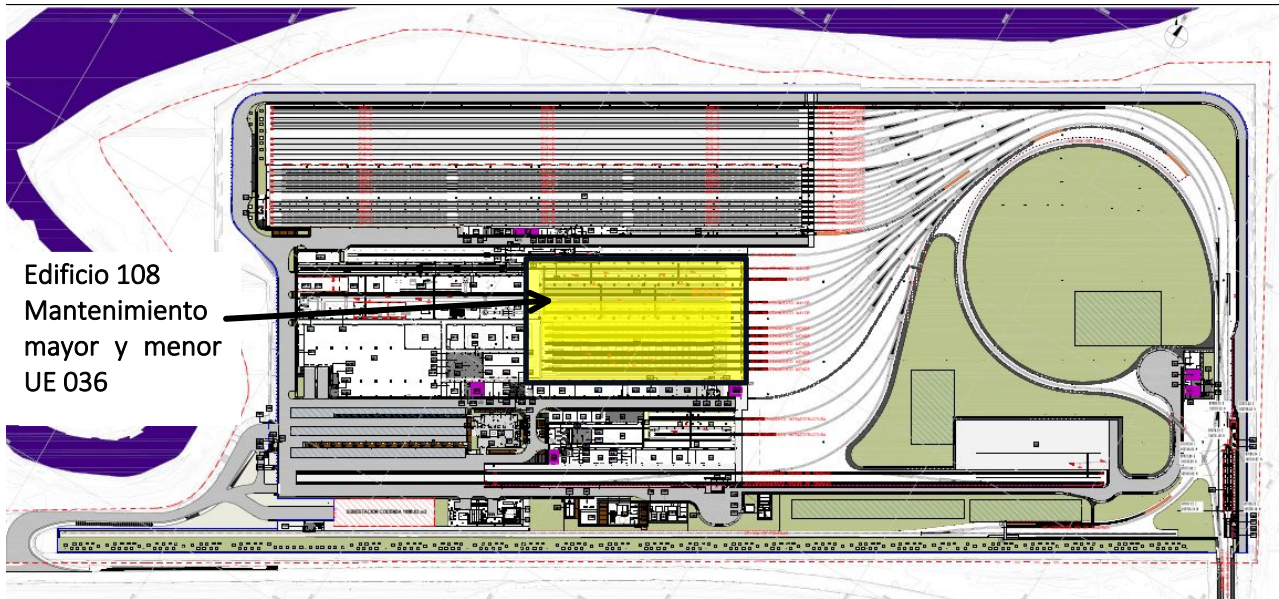

Figura a.2.1-31. UE 36 Edificio 108, Mantenimiento mayor y menor, avance de obra montaje de estructura metálica (Columnas).

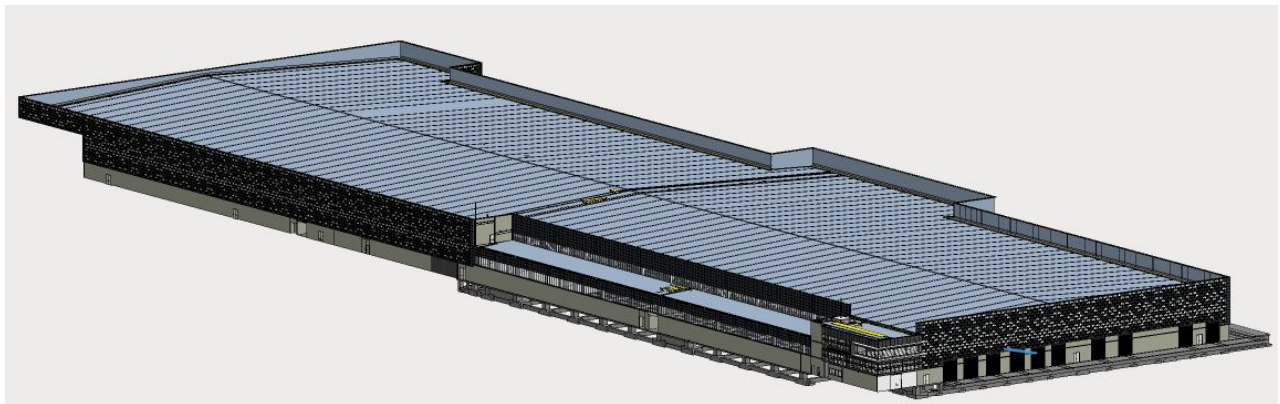

Ilustración a.2.1-9. Actividades UE 36 Edificio 108, Mantenimiento mayor y menor.

UE 36 CCO de respaldo (Edificio 111):

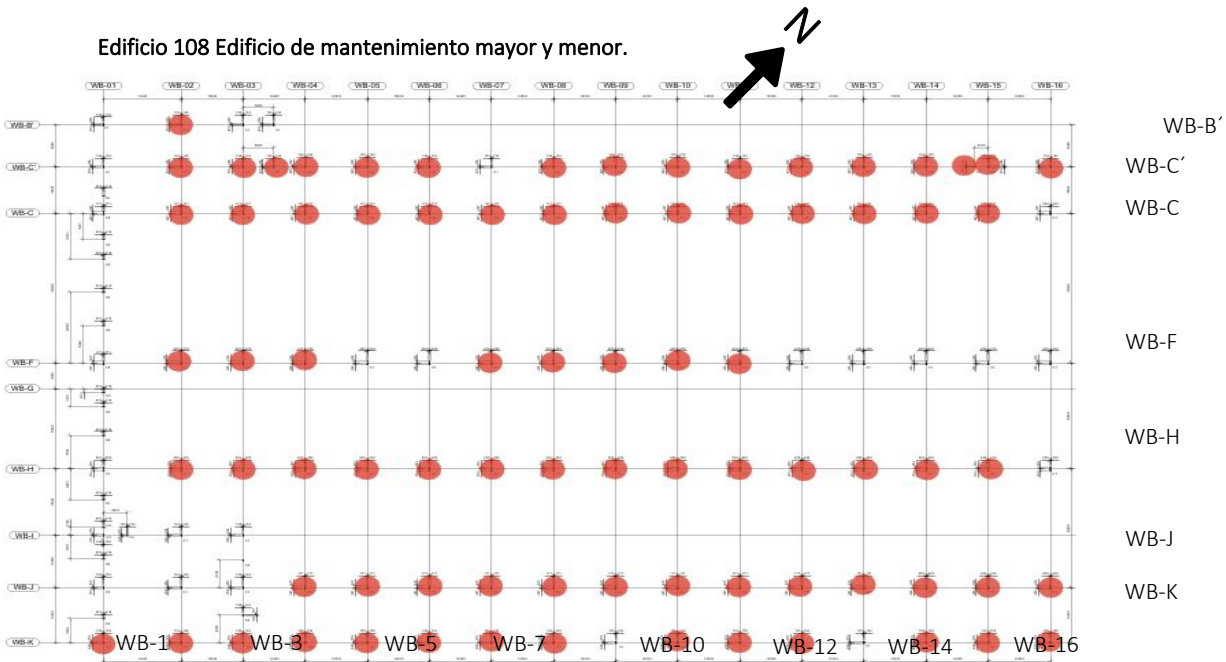
INFORME MENSUAL DE INTERVENTORÍA			
CONTRATO No. 148 DE 2020 INTERVENTORÍA INTEGRAL, TÉCNICA, ECONÓMICA, FINANCIERA, CONTABLE, JURÍDICA, ADMINISTRATIVA, OPERATIVA, PREDIAL, AMBIENTAL, SOCIAL Y DE SEGURIDAD SALUD EN EL TRABAJO PARA LA VIGENCIA DEL CONTRATO DE CONCESIÓN No. 163 DE 2019.			
Código del Formato CSPLMB-FT-LFG-006	Vigencia del Formato 01/09/2024	Versión: V03	Pág. 146 de 1059



Las actividades de obra para este edificio fueron iniciadas el 31 de mayo de 2024, durante el mes de enero el concesionario únicamente realizó actividades de montaje de columnas metálicas. A continuación, se presenta la localización del edificio, el isométrico y el avance al 31 de enero de 2025 del edificio CCO de respaldo.



Figura a.2.1-32. Localización edificio 111 CCO de respaldo (UE 36). Planta general de patio taller.



Figura a.2.1-33. Isométrico edificio CCO de respaldo, Edificio 111.

Edificio 111 Edificio CCO de respaldo

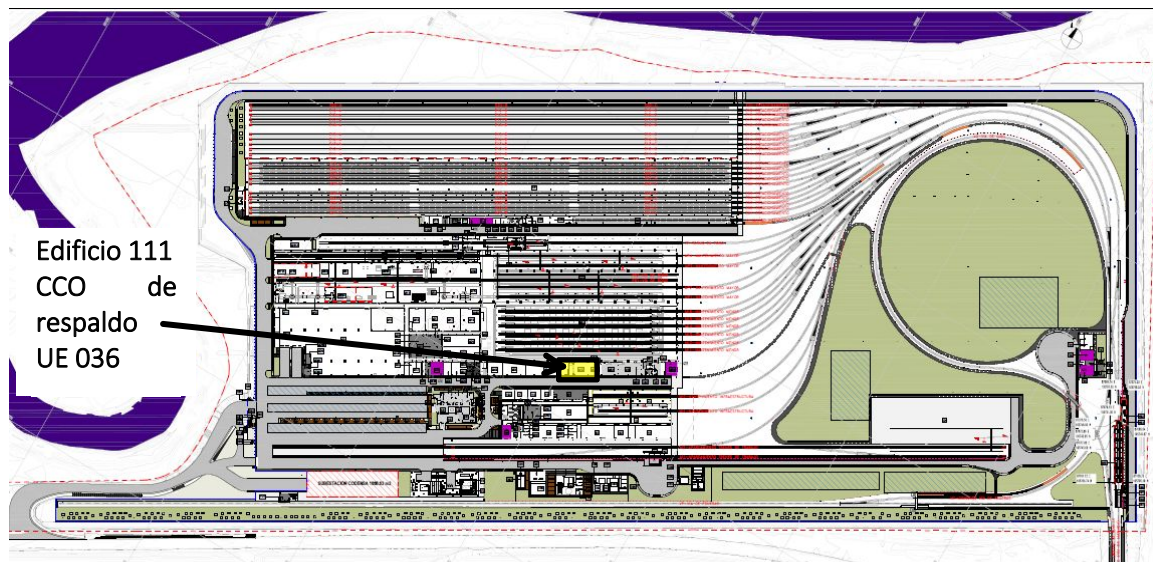

Figura a.2.1-34. Avance edificio CCO de respaldo, Edificio 111 al 31 de enero de 2025.



	INFORME MENSUAL DE INTERVENTORÍA			
	CONTRATO No. 148 DE 2020 INTERVENTORÍA INTEGRAL, TÉCNICA, ECONÓMICA, FINANCIERA, CONTABLE, JURÍDICA, ADMINISTRATIVA, OPERATIVA, PREDIAL, AMBIENTAL, SOCIAL Y DE SEGURIDAD SALUD EN EL TRABAJO PARA LA VIGENCIA DEL CONTRATO DE CONCESIÓN No. 163 DE 2019.			
Código del Formato CSPLMB-FT-LFG-006	Vigencia del Formato 01/09/2024	Versión: V03	Pág. 148 de 1059	

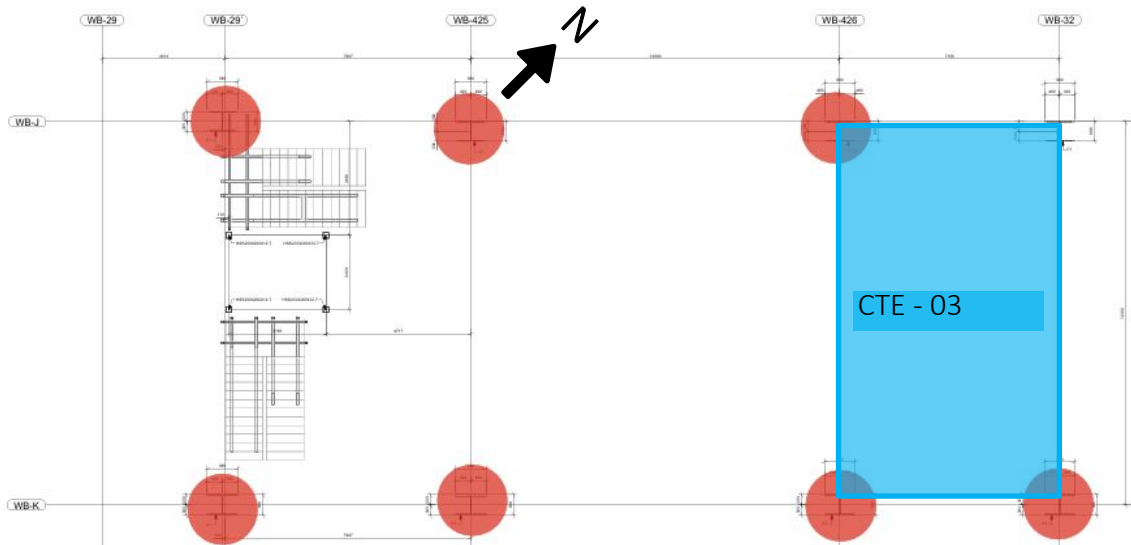

Ilustración a.2.1-10. UE 36 Edificio 111, CCO de respaldo avance de obra al 31 de enero de 2025.

UE 36 Torno en foso (Edificio 112):

El edificio torno en foso se inició en el mes de septiembre de 2024, durante el periodo no se llevaron a cabo actividades de construcción en este edificio. En las siguientes figuras e ilustraciones se presenta la localización general del edificio, el isométrico y los avances logrados al 31 de enero de 2025.



Figura a.2.1-35. Localización general Edificio 112. Torno en foso (UE 36). Planta general de patio taller.



Figura a.2.1-36. Isométrico edificio Torno en foso, Edificio 112.

Edificio 112 Edificio Torno en foso

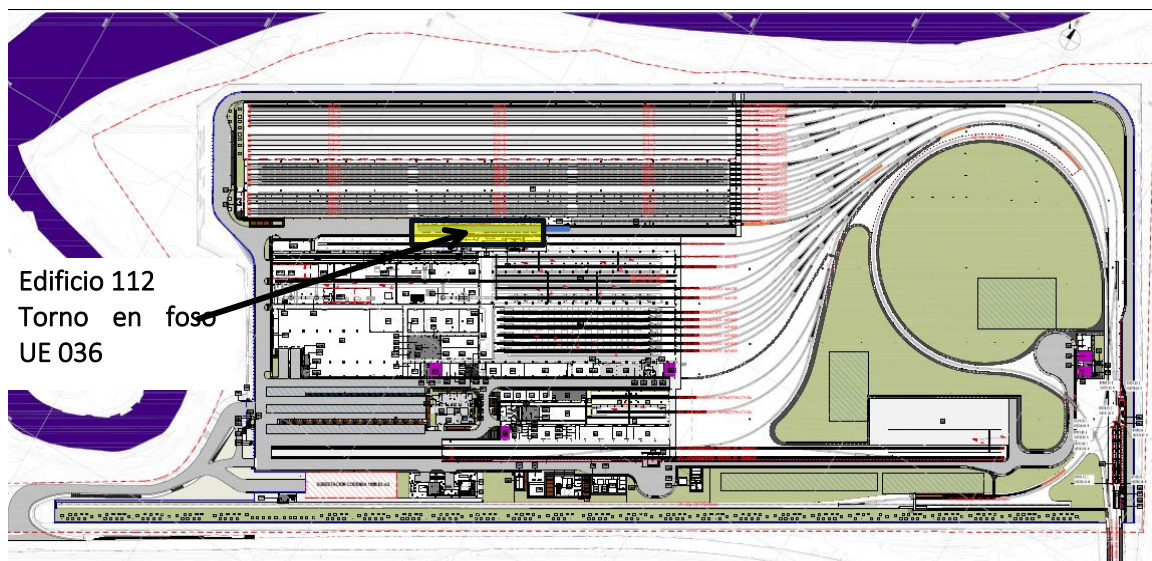

Figura a.2.1-37. Avance de obra torno en foso, UE-36 Edificio 112

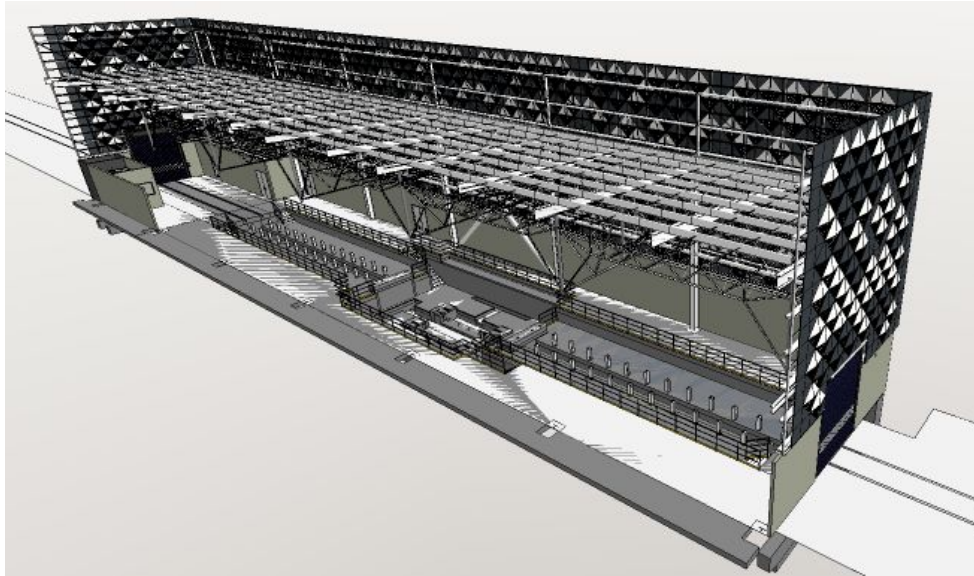

	INFORME MENSUAL DE INTERVENTORÍA			
	CONTRATO No. 148 DE 2020 INTERVENTORÍA INTEGRAL, TÉCNICA, ECONÓMICA, FINANCIERA, CONTABLE, JURÍDICA, ADMINISTRATIVA, OPERATIVA, PREDIAL, AMBIENTAL, SOCIAL Y DE SEGURIDAD SALUD EN EL TRABAJO PARA LA VIGENCIA DEL CONTRATO DE CONCESIÓN No. 163 DE 2019.			
Código del Formato CSPLMB-FT-LFG-006	Vigencia del Formato 01/09/2024	Versión: V03	Pág. 150 de 1059	

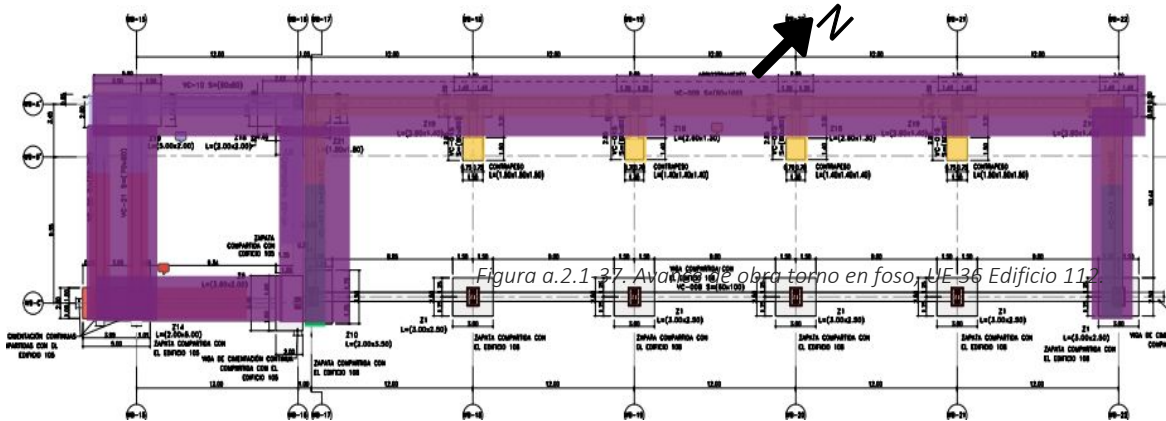

Ilustración a.2.1-11. Avance general de actividades UE 36 Edificio 112, torno en foso.

UE 37 Edificio Estación de servicio (Edificio 113):

Durante el mes de enero de 2025 el concesionario realizo actividades de excavación de la cimentación para el canopies para esta estación de servicio, las cuales fueron iniciadas el 16 de noviembre del 2024. En las siguientes figuras e ilustraciones se presentan la localización del edificio, el isométrico del Edificio 113 y su avance físico al 31 de enero del 2025.



Figura a.2.1-38. Localización general del Edificio 113. Estación de servicio (UE 37). Planta general de patio taller.



Figura a.2.1-39. Isométrico Edificio 113. Estación de servicio (UE 37).

Edificio 113 Estación de servicio

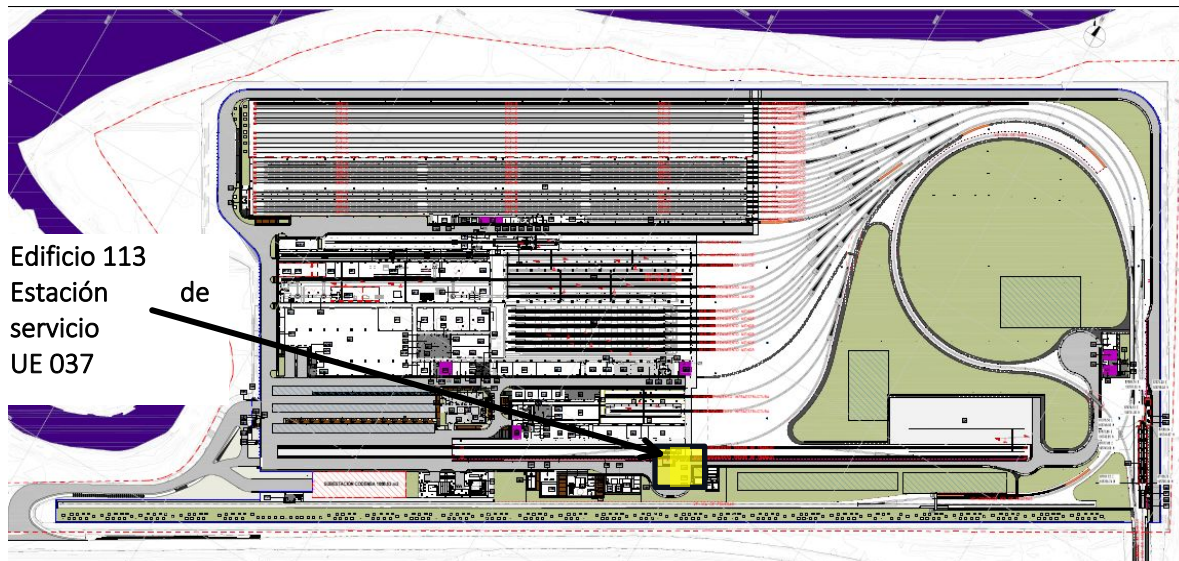

Figura a.2.1-40. Estación de servicio Edificio 113 UE 37, Excavación cimentación.

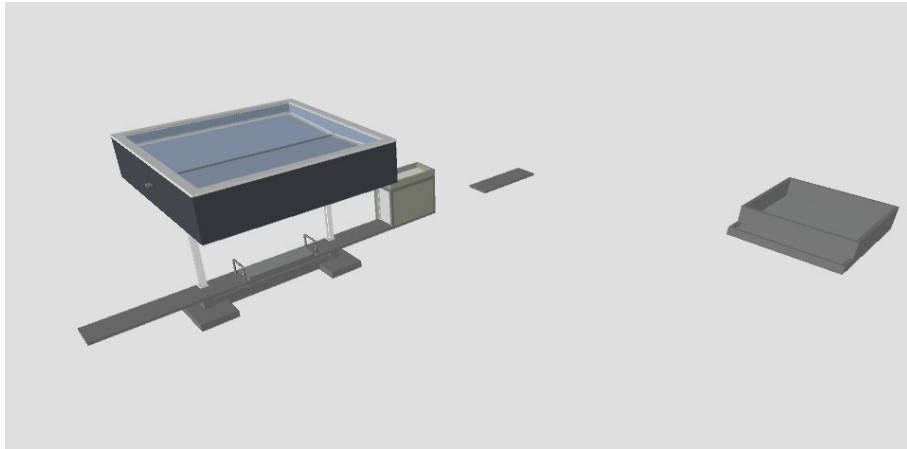

	INFORME MENSUAL DE INTERVENTORÍA			
	CONTRATO No. 148 DE 2020 INTERVENTORÍA INTEGRAL, TÉCNICA, ECONÓMICA, FINANCIERA, CONTABLE, JURÍDICA, ADMINISTRATIVA, OPERATIVA, PREDIAL, AMBIENTAL, SOCIAL Y DE SEGURIDAD SALUD EN EL TRABAJO PARA LA VIGENCIA DEL CONTRATO DE CONCESIÓN No. 163 DE 2019.			
	Código del Formato CSPLMB-FT-LFG-006	Vigencia del Formato 01/09/2024	Versión: V03	

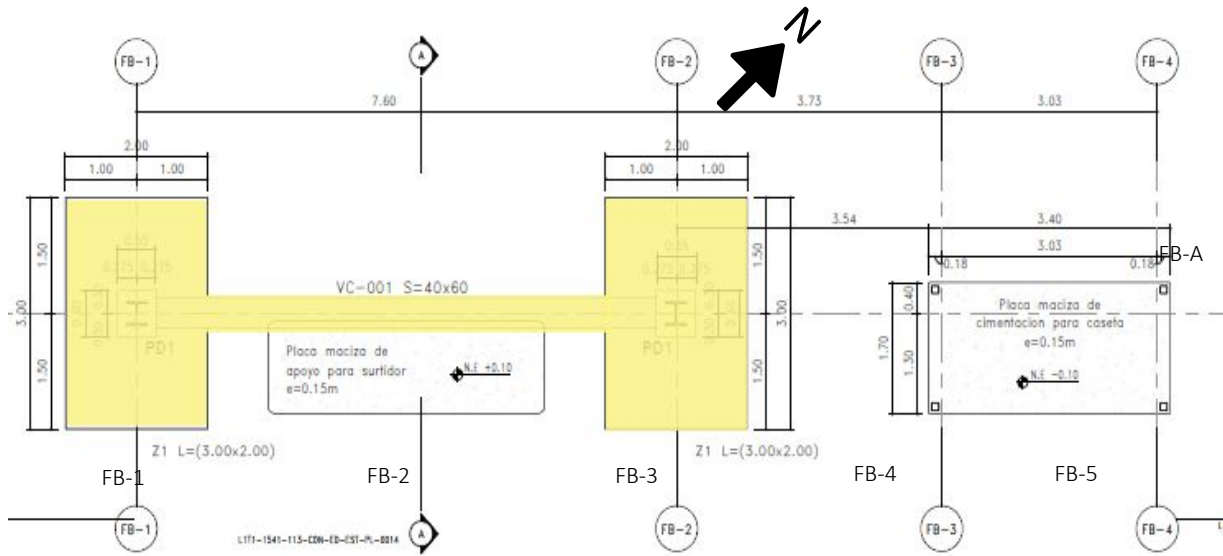

Ilustración a.2.1-12. UE 37 Edificio 113, Estación de servicio avance de obra al 31 de enero de 2025.

UE 381 Edificio Zona de Pruebas de PDAP (Edificio 900):

Durante el mes de enero de 2025 el concesionario realizo actividades de excavación de la cimentación para el PDAP, las cuales fueron iniciadas el 30 de diciembre del 2024. En las siguientes figuras e ilustraciones se presentan la localización del edificio, el isométrico del Edificio 900 y su avance físico al 31 de enero del 2025.



Figura a.2.1-41. Localización general del Edificio 900. Zona de Pruebas de PDAP (UE 381). Planta general de patio taller.



Figura a.2.1-42. Isométrico Edificio 900. Zona de Pruebas de PDAP (UE 381).

Edificio 900 Zona de Pruebas de PDAP

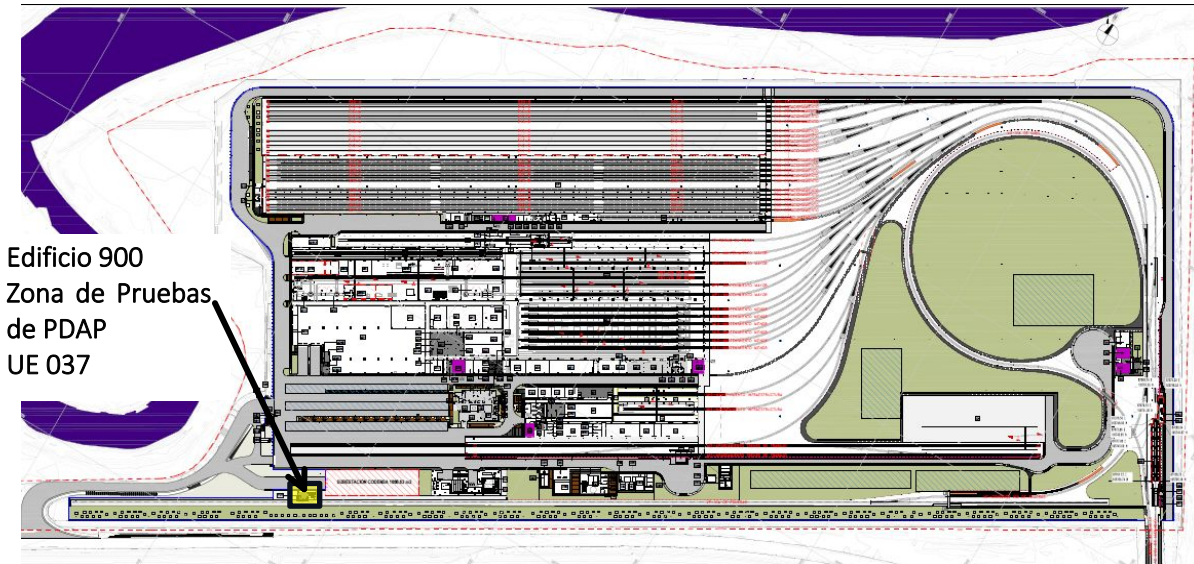



Figura a.2.1-43. Zona de Pruebas de PDAP Edificio 900 UE 381, Excavación cimentación.

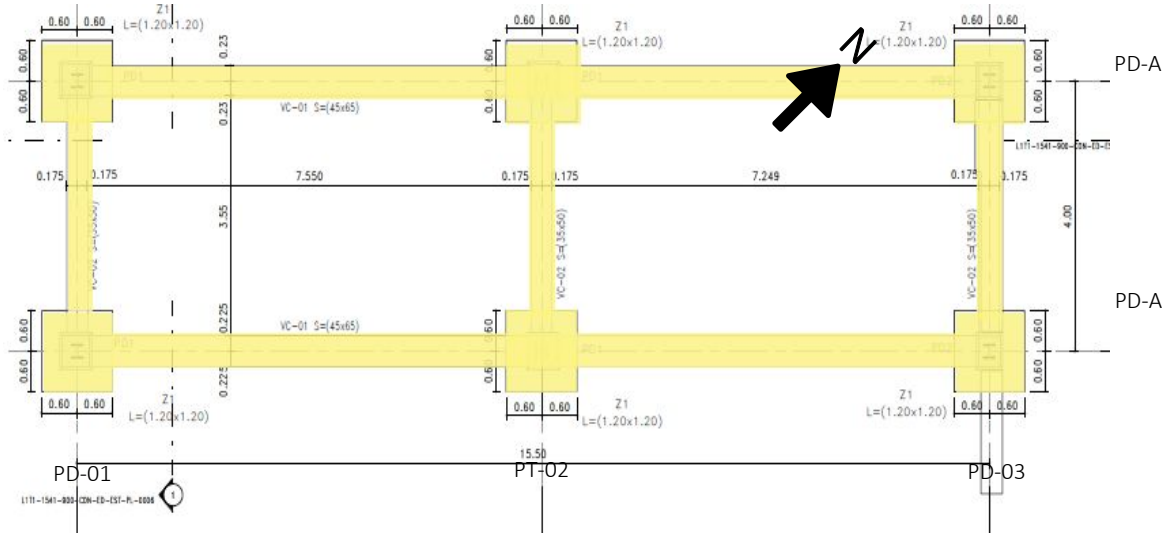

Ilustración a.2.1-13. UE 381 Edificio 900, Zona de Pruebas de PDAP avance de obra al 31 de enero de 2025.

UE 190 Subestación Eléctrica Receptora 1 - SER 1 (Edificio 900):

INFORME MENSUAL DE INTERVENTORÍA			
 CONTRATO No. 148 DE 2020 INTERVENTORÍA INTEGRAL, TÉCNICA, ECONÓMICA, FINANCIERA, CONTABLE, JURÍDICA, ADMINISTRATIVA, OPERATIVA, PREDIAL, AMBIENTAL, SOCIAL Y DE SEGURIDAD SALUD EN EL TRABAJO PARA LA VIGENCIA DEL CONTRATO DE CONCESIÓN No. 163 DE 2019.			
Código del Formato CSPLMB-FT-LFG-006	Vigencia del Formato 01/09/2024	Versión: V03	Pág. 155 de 1059



En la siguiente figura se presenta la conformación general de la obra civil de la SER 1, la cual se encuentra conformada, en términos generales por la caseta de control, el banco de compensación, el transformador de potencia, el equipo GIS, la caja de entrada, tres muros cortafuego, el cerramiento perimetral, el urbanismo y el sistema de redes MEP.



Figura a.2.1-44. Isométrico general Subestación Eléctrica Receptora SER 1.

En la siguiente figura se presenta la planta general de la SER 1.

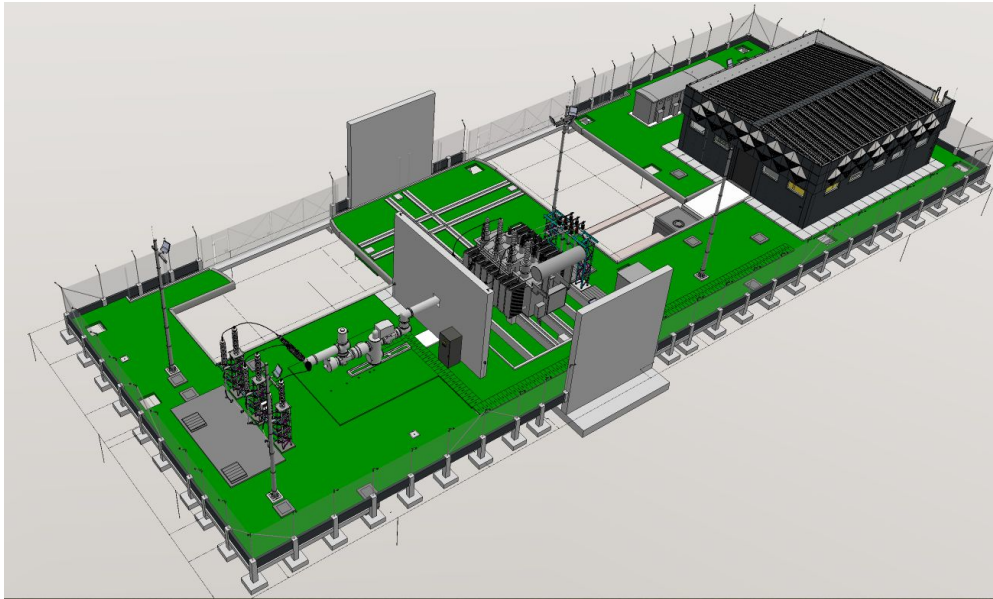

Figura a.2.1-45. Planta general SER 1.

INFORME MENSUAL DE INTERVENTORÍA			
CONTRATO No. 148 DE 2020 INTERVENTORÍA INTEGRAL, TÉCNICA, ECONÓMICA, FINANCIERA, CONTABLE, JURÍDICA, ADMINISTRATIVA, OPERATIVA, PREDIAL, AMBIENTAL, SOCIAL Y DE SEGURIDAD SALUD EN EL TRABAJO PARA LA VIGENCIA DEL CONTRATO DE CONCESIÓN No. 163 DE 2019.			
Código del Formato CSPLMB-FT-LFG-006	Vigencia del Formato 01/09/2024	Versión: V03	Pág. 156 de 1059

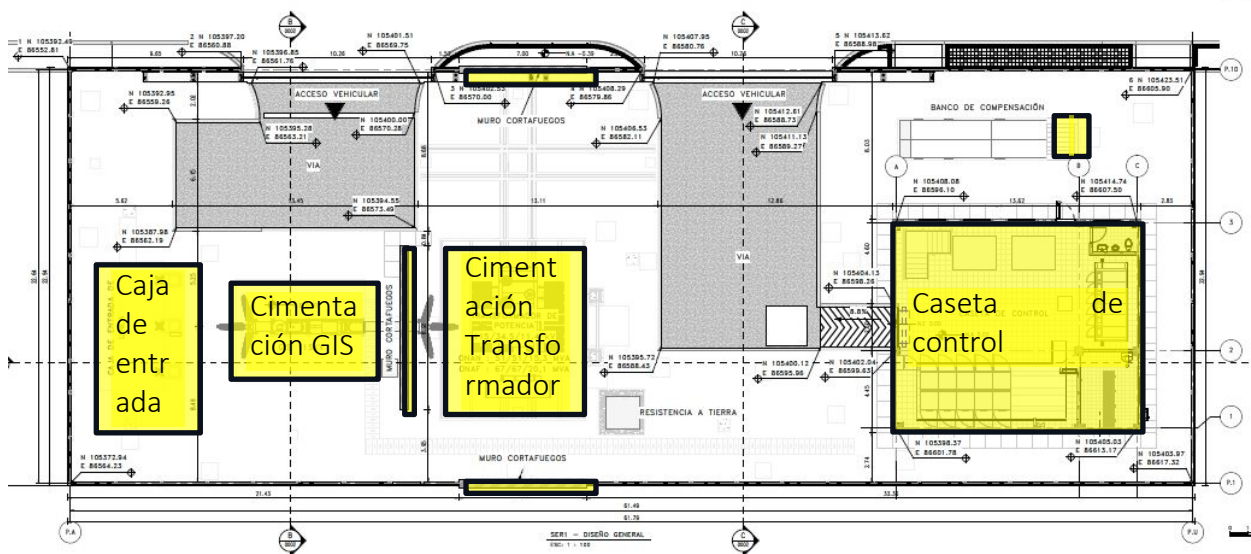

Durante el mes de enero en la SER 1 se realizaron principalmente las siguientes actividades: Continúa construcción de la caseta de control, se adelantan acabados de los muros con pañete y estucado al interior y al exterior se realizan actividades de pañete y aplicación de graniplast, protección de bajantes y sistema de manejo de aguas lluvias, instalación de enchape en baño y cuarto de baterías.

- Instalación de puertas y ventanas.
- Instalación de filtros perimetrales.
- Armado equipo Gis.
- Instalación de bordillo.
- Vaciado de placas en concreto.
- Vaciado de tapas para cajas y cárcamo de control
- Instalación de tuberías para red eléctrica.
- Construcción de cerramiento.
- Extensión y compactación de material granular de relleno para estructuras.
- Construcción de cajas eléctricas y e instalaciones de redes MEP.
- Instalación de cables para sistema puesta a tierra.
- Armado, pruebas y posicionamiento final del transformador principal.

En las siguientes imágenes se presenta el avance en la construcción de la subestación eléctrica receptora.





Figura a.2.1-46. Elementos construidos en la SER 1, vista posterior.

	INFORME MENSUAL DE INTERVENTORÍA			
	CONTRATO No. 148 DE 2020 INTERVENTORÍA INTEGRAL, TÉCNICA, ECONÓMICA, FINANCIERA, CONTABLE, JURÍDICA, ADMINISTRATIVA, OPERATIVA, PREDIAL, AMBIENTAL, SOCIAL Y DE SEGURIDAD SALUD EN EL TRABAJO PARA LA VIGENCIA DEL CONTRATO DE CONCESIÓN No. 163 DE 2019.			
Código del Formato CSPLMB-FT-LFG-006	Vigencia del Formato 01/09/2024	Versión: V03	Pág. 157 de 1059	

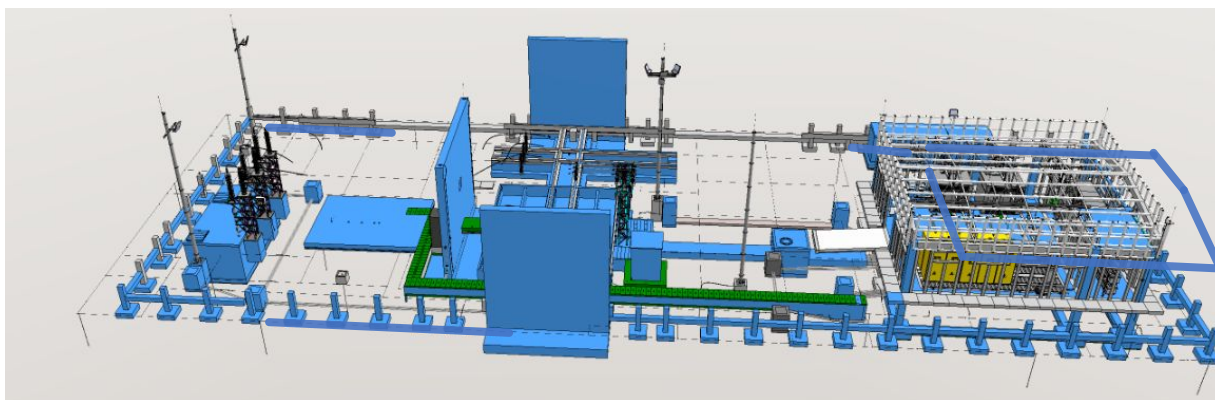

Figura a.2.1-47. Elementos construidos en la SER 1, vista frontal.



Ilustración a.2.1-14. Avance general SER 1 vista frontal costado occidental.

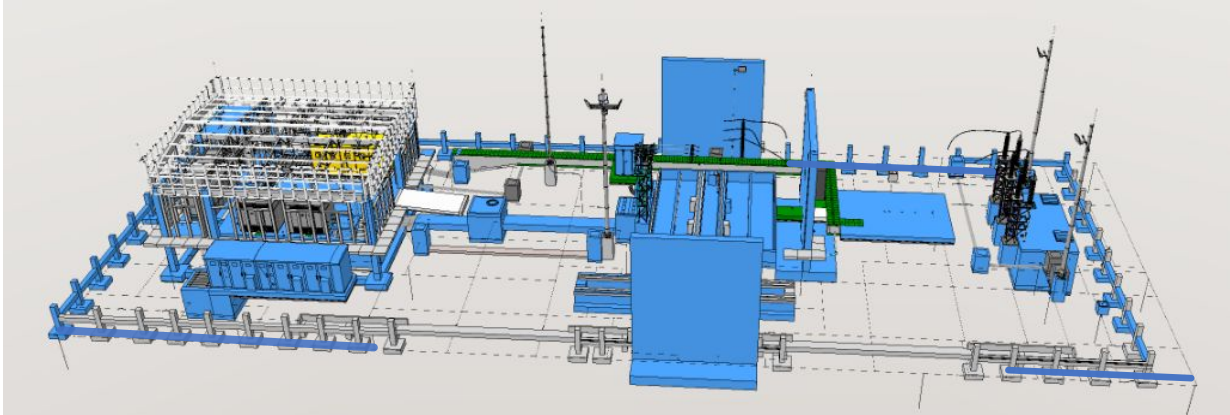

	INFORME MENSUAL DE INTERVENTORÍA			
	CONTRATO No. 148 DE 2020 INTERVENTORÍA INTEGRAL, TÉCNICA, ECONÓMICA, FINANCIERA, CONTABLE, JURÍDICA, ADMINISTRATIVA, OPERATIVA, PREDIAL, AMBIENTAL, SOCIAL Y DE SEGURIDAD SALUD EN EL TRABAJO PARA LA VIGENCIA DEL CONTRATO DE CONCESIÓN No. 163 DE 2019.			
Código del Formato CSPLMB-FT-LFG-006	Vigencia del Formato 01/09/2024	Versión: V03	Pág. 158 de 1059	



Ilustración a.2.1-15. Avance general SER1 vista costado sur.



Ilustración a.2.1-16. Condiciones actuales del armado del transformador principal.

UE 408 Subestación eléctrica de tracción SET (Edificio 900):

Comprende de acuerdo con el AT 19: “SET Patio Taller - Instalación de todos los equipos para la subestación de acuerdo con el AT 8.”.

El 16 de julio de 2024 el concesionario inició actividades de construcción en la SET. Los avances logrados al 31 de enero de 2025 corresponden a actividades de construcción como pañetes exteriores e

INFORME MENSUAL DE INTERVENTORÍA			
CONTRATO No. 148 DE 2020 INTERVENTORÍA INTEGRAL, TÉCNICA, ECONÓMICA, FINANCIERA, CONTABLE, JURÍDICA, ADMINISTRATIVA, OPERATIVA, PREDIAL, AMBIENTAL, SOCIAL Y DE SEGURIDAD SALUD EN EL TRABAJO PARA LA VIGENCIA DEL CONTRATO DE CONCESIÓN No. 163 DE 2019.			
Código del Formato CSPLMB-FT-LFG-006	Vigencia del Formato 01/09/2024	Versión: V03	Pág. 159 de 1059



interiores, montaje de estructura metálica de fachada, rellenos perimetrales. Instalación de redes MEP y HVAC. En las siguientes figuras se presentan la localización, el isométrico y los avances físicos logrados al 31 de enero de 2025.



Figura a.2.1-48. Localización general SET UE 408. Planta general de patio taller.



Figura a.2.1-49. UE 408 Isométrico SET.

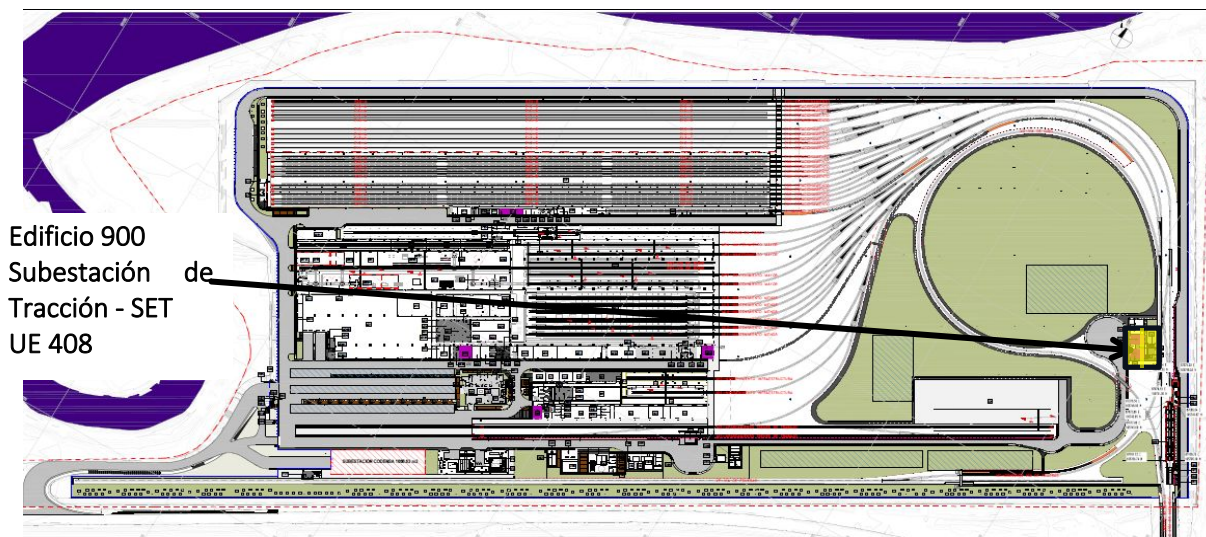

	INFORME MENSUAL DE INTERVENTORÍA			
	CONTRATO No. 148 DE 2020 INTERVENTORÍA INTEGRAL, TÉCNICA, ECONÓMICA, FINANCIERA, CONTABLE, JURÍDICA, ADMINISTRATIVA, OPERATIVA, PREDIAL, AMBIENTAL, SOCIAL Y DE SEGURIDAD SALUD EN EL TRABAJO PARA LA VIGENCIA DEL CONTRATO DE CONCESIÓN No. 163 DE 2019.			
Código del Formato CSPLMB-FT-LFG-006	Vigencia del Formato 01/09/2024	Versión: V03	Pág. 160 de 1059	

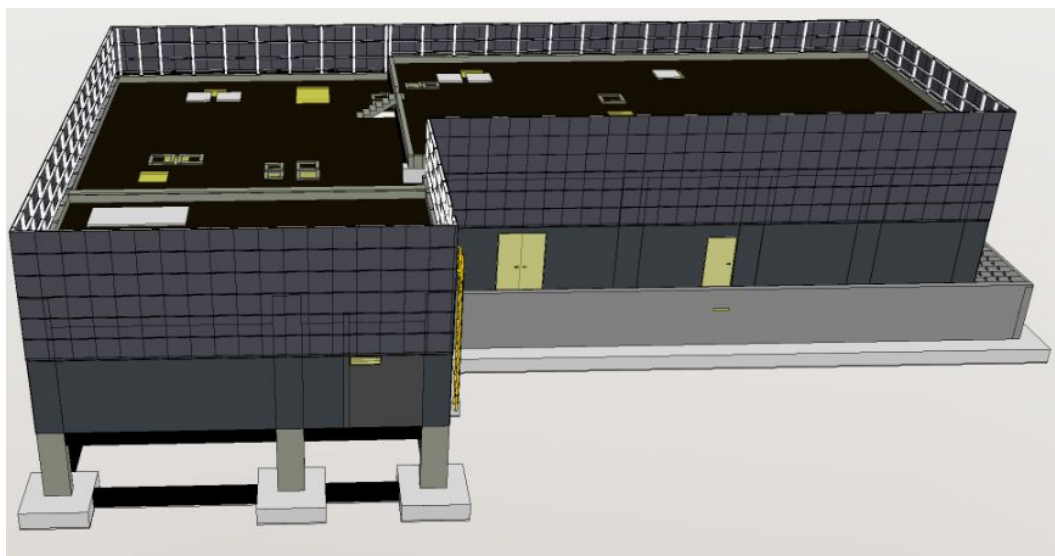

Ilustración a.2.1-17. UE 408 SET. Avance general vista costado nororiental.





Ilustración a.2.1-18. UE 408 SET. Avance general vista costado norte.

UE 38 Urbanismo:

Comprende de acuerdo con el AT 19: “excavaciones, estructura de vía, rellenos, concretos, vías de circulación, cerramiento, andenes, sardineles, redes de servicios públicos, urbanismo y paisajismo para todas las zonas interiores y exteriores del patio taller y acabado final de la vía de acceso al patio taller”.

Redes externas: Durante el periodo el concesionario continuó llevando a cabo actividades de construcción de redes de servicios públicos que se encuentran dentro del alcance de la UE 38. Dentro

	INFORME MENSUAL DE INTERVENTORÍA			
	CONTRATO No. 148 DE 2020 INTERVENTORÍA INTEGRAL, TÉCNICA, ECONÓMICA, FINANCIERA, CONTABLE, JURÍDICA, ADMINISTRATIVA, OPERATIVA, PREDIAL, AMBIENTAL, SOCIAL Y DE SEGURIDAD SALUD EN EL TRABAJO PARA LA VIGENCIA DEL CONTRATO DE CONCESIÓN No. 163 DE 2019.			
Código del Formato CSPLMB-FT-LFG-006	Vigencia del Formato 01/09/2024	Versión: V03	Pág. 161 de 1059	

de las actividades realizadas se incluyen: excavaciones, instalación de ductería, instalación de material de triturado e instalación y compactación de material de relleno para redes CBTC, comunicaciones, alumbrado público, red contra incendios e hidráulica sanitaria y pluvial, construcción de cajas de inspección en mampostería, construcción de drenes franceses, instalación de cajas de inspección prefabricadas para filtros, red de anillos de media tensión y construcción de pozos de inspección de alcantarillado pluvial y sanitario (prefabricados y en mampostería).

En las siguientes imágenes se aprecian algunas actividades realizadas por el concesionario en el periodo en los sistemas de redes externas.



Ilustración a.2.1.-19. UE 38 Redes externas patio taller. Red alcantarillado pluvial y eléctrica.



Ilustración a.2.1.-20. UE 38 Redes externas patio taller. Red hidráulica con protección.



	INFORME MENSUAL DE INTERVENTORÍA			
	CONTRATO No. 148 DE 2020 INTERVENTORÍA INTEGRAL, TÉCNICA, ECONÓMICA, FINANCIERA, CONTABLE, JURÍDICA, ADMINISTRATIVA, OPERATIVA, PREDIAL, AMBIENTAL, SOCIAL Y DE SEGURIDAD SALUD EN EL TRABAJO PARA LA VIGENCIA DEL CONTRATO DE CONCESIÓN No. 163 DE 2019.			
Código del Formato CSPLMB-FT-LFG-006	Vigencia del Formato 01/09/2024	Versión: V03	Pág. 162 de 1059	

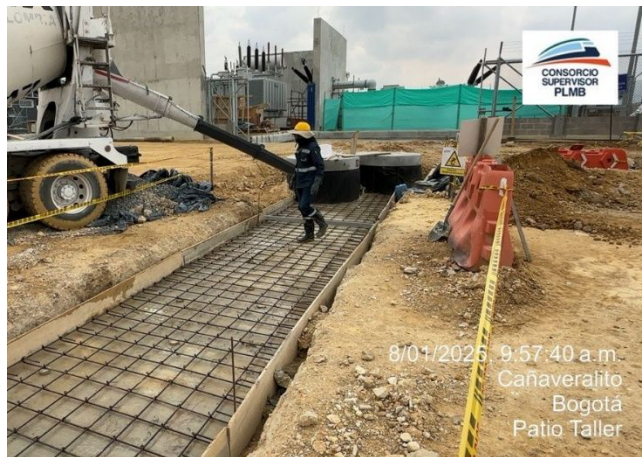

Ilustración a.2.1-21. UE 38 Redes externas patio taller. Construcción de filtros en haz de vías y de cajas de inspección para red pluvial.



Ilustración a.2.1-22. UE 38 Redes externas patio taller costado occidental.

UE-381 Equipos - Estructura vía, suministro e instalación:

Durante el mes de enero se continuo la instalación de vía férrea (Línea de prueba) en balasto, la cual se desarrollará entre las abscisas K0+876.98 – K0+00 – K0+28.02 (905m), la instalación de los rieles se ha ejecutado entre la abscisa K0+876.98 – K0+825, adicionalmente se ha realizado un mejoramiento a la subrasante.

INFORME MENSUAL DE INTERVENTORÍA			
CONTRATO No. 148 DE 2020 INTERVENTORÍA INTEGRAL, TÉCNICA, ECONÓMICA, FINANCIERA, CONTABLE, JURÍDICA, ADMINISTRATIVA, OPERATIVA, PREDIAL, AMBIENTAL, SOCIAL Y DE SEGURIDAD SALUD EN EL TRABAJO PARA LA VIGENCIA DEL CONTRATO DE CONCESIÓN No. 163 DE 2019.			
 CONSORCIO SUPERVISOR PLMB	Código del Formato CSPLMB-FT-LFG-006	Vigencia del Formato 01/09/2024	Versión: V03
			Pág. 163 de 1059



Al cierre del mes se han recibido 43050m de rieles R260 para viaducto que son almacenados en el área externa al patio taller Metro dentro del predio Gibraltar frente al laboratorio del concesionario.

A continuación, se presenta el registro fotográfico de los rieles instalados al 31 de enero de 2025.





Ilustración a.2.1-23. Montaje de rieles para vía de prueba y área de almacenamiento en patio taller.

Registro fotográfico:

En la siguiente ilustración se muestra el avance físico general del patio taller al mes de enero de 2025.

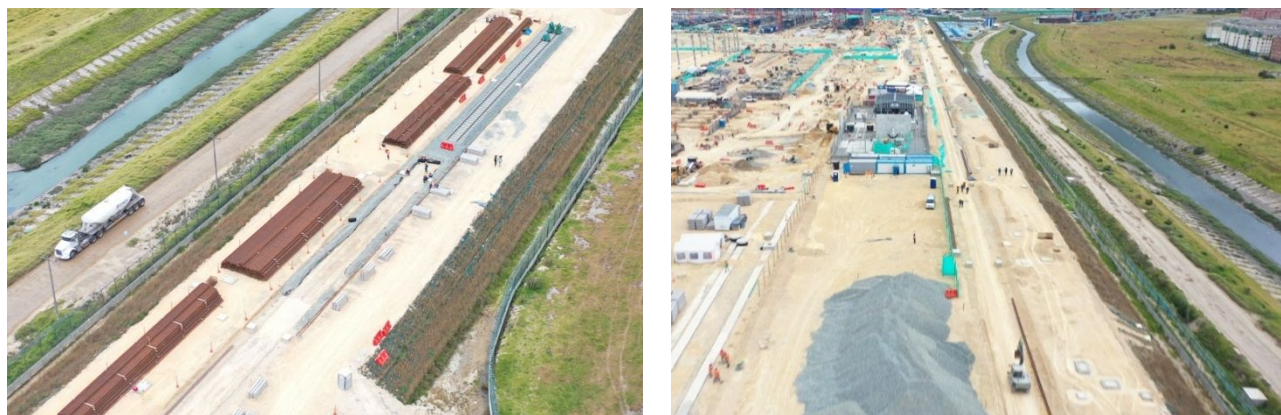

Ilustración a.2.1-24. Avance general patio taller vista desde costado sur.

	INFORME MENSUAL DE INTERVENTORÍA				
	CONTRATO No. 148 DE 2020 INTERVENTORÍA INTEGRAL, TÉCNICA, ECONÓMICA, FINANCIERA, CONTABLE, JURÍDICA, ADMINISTRATIVA, OPERATIVA, PREDIAL, AMBIENTAL, SOCIAL Y DE SEGURIDAD SALUD EN EL TRABAJO PARA LA VIGENCIA DEL CONTRATO DE CONCESIÓN No. 163 DE 2019.				
	Código del Formato CSPLMB-FT-FG-006	Vigencia del Formato 01/09/2024	Versión: V03	Pág. 164 de 1059	

Patio de prefabricados:

Al 31 de enero del 2025 se tienen fabricados 228358 metros lineales de los 192389 metros lineales que se han producido para un porcentaje estimado de cumplimiento 118.7% frente a la meta física del proyecto resultado de acuerdo con la actualización del PET V12. En el mes de diciembre 2024 para la planta de PHC se presenta accidente en la blindobarra y tablero eléctrico PDG3 que afecto la producción durante el mes de enero 2025, impidiendo la fabricación de secciones por 18 días. Sin embargo, se reanuda la producción de secciones con el plan provisional en el cual se reduce el rendimiento debido a que solo se habilitan dos centrifugadoras de las cuatro disponibles.



Ilustración a.2.1-25. Reanudación del tablero PGD3 el 18-01-2025.



Ilustración a.2.1-26. Zona de centrifugadoras.

Al 31 de Enero del 2025 en la planta de prefabricados U-Beam se tienen fabricados 2005 segmentos de vigas U, la producción del mes de Enero fue de 248 dovelas, se evidencia un aumento leve con respecto al mes de Diciembre.



Ilustración a.2.1-27. Grafica Producción Vigas U..

En el patio de prefabricados de la planta U-Beams, a la fecha del presente informe se han instalado las 10 formaletas para la fabricación de dovelas en la quinta línea, teniéndose una producción total de 111 Dovelas y un promedio de 13 dovelas semanal;

LÍNEA 5		
S.T.		
P5-1	DOVELA TIPO R/C/B (W2) > 2.95	20
P5-2	DOVELA TIPO R/C/B (W2) > 2.95	22
P5-3	DOVELA TIPO R/C/B (W2) > 2.95	15
P5-4	DOVELA TIPO A (W2)	10
P5-5	DOVELA TIPO A (W2)	10
P5-6	DOVELA TIPO A (W2)	7
P5-7	DOVELA TIPO A (W2)	8
P5-8	DOVELA TIPO R/C/B(W1 / W2)	4
P5-9	DOVELA TIPO A (W2)	7
P5-10	DOVELA TIPO R/C/B(W1 / W2) > 2.95	8
13 Dovelas	Promedio semanal	

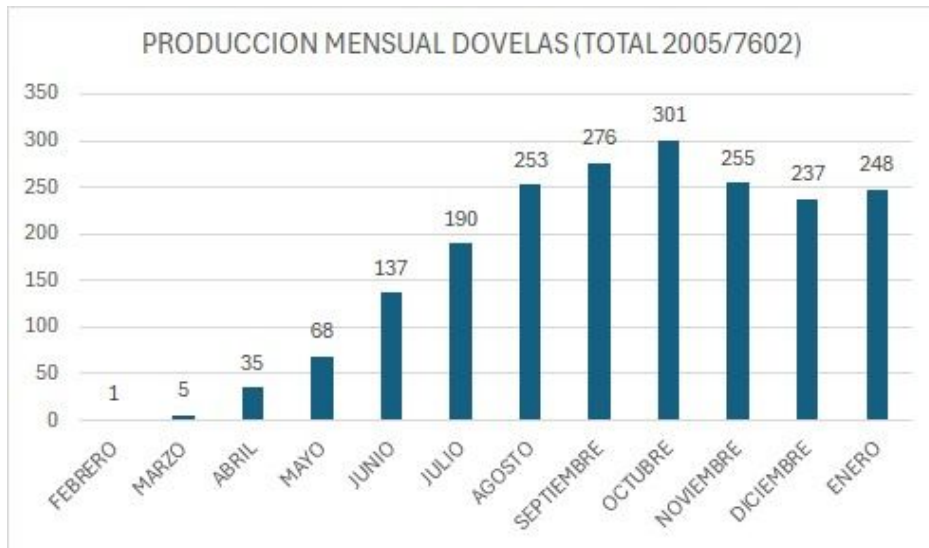

Ilustración a.2.1-28. Producción Vigas U – Línea 5.

En el patio de prefabricados de Vigas Cajón se tienen construidas 21 bases para su producción. A la fecha se ha producido 10 Vigas Cajón, 3 pertenecientes a la estación E-09 y 7 pertenecientes a la estación E-01.

1.-IDENTIFICACIÓN DEL ELEMENTO									2.-DISEÑOS	3.-FABRICACIÓN		
No. de segm	Tipo	Longitud (l)	Altura (m)	Ancho (m)	Resistencia diseño (mFaj)	Volumen (m³)	Peso Totl (Tn)	Peso x m (tn/m)	Fecha Liberación Planos Constructivos	Fecha de Producción	Línea de producción	Liberación elementos embebidos por interfaces SI Plano No Objeto
E01-01-02	D1-TYPE 1	17,80	1,05	1,22	50	12,50	32,50	1,83		17/01/2025	3-2-A	Cumple
E01-01-03	D1-TYPE 1	17,80	1,05	1,22	50	12,50	32,50	1,83		23/01/2025	3-3-A	Cumple
E01-01-04	D1-TYPE 1	17,80	1,05	1,22	50	12,50	32,50	1,83		28/01/2025	3-1-A	Cumple
E01-01-05	D1-TYPE 1	17,80	1,05	1,22	50	12,50	32,50	1,83		21/01/2025	3-5-A	Cumple
E01-01-06	D1-TYPE 3	17,80	1,05	1,84	50	16,81	43,71	2,46		30/01/2025	2-6-B	Cumple
E01-02-02	D1-TYPE 1	22,30	1,05	1,22	50	15,29	39,75	1,78		28/01/2025	3-1-A	Cumple
E01-02-05	D1-TYPE 1	22,30	1,05	1,22	50	15,29	39,75	1,78		31/01/2025		Cumple
E09-01-02	D2-TYPE 1	29,70	1,45	1,22	50	25,02	65,04	2,19		17/12/2024	1-2-C	Cumple
E09-01-03	D2-TYPE 1	29,70	1,45	1,22	50	25,02	65,04	2,19		03/01/2025	1-3-C	Cumple
E09-01-04	D2-TYPE 1	29,70	1,45	1,22	50	25,02	65,04	2,19		10/01/2025	1-4-C	Cumple

Cajón.

Ilustración a.2.1-29. Producción Vigas

	INFORME MENSUAL DE INTERVENTORÍA			
	CONTRATO No. 148 DE 2020 INTERVENTORÍA INTEGRAL, TÉCNICA, ECONÓMICA, FINANCIERA, CONTABLE, JURÍDICA, ADMINISTRATIVA, OPERATIVA, PREDIAL, AMBIENTAL, SOCIAL Y DE SEGURIDAD SALUD EN EL TRABAJO PARA LA VIGENCIA DEL CONTRATO DE CONCESIÓN No. 163 DE 2019.			
Código del Formato CSPLMB-FT-LFG-006	Vigencia del Formato 01/09/2024	Versión: V03	Pág. 167 de 1059	

a.2.2) Actividades Fase Construcción Intersección Calle 72 por Avenida Caracas

La intersección Calle 72 con Avenida Caracas es un frente de obra incluido en el alcance del proyecto PLMB. Se considera uno de los pasos más importantes para la construcción de la primera línea del metro de Bogotá. Con su construcción, se busca aliviar el tráfico en la zona, mejorando la movilidad y reduciendo la congestión vehicular. Este proyecto es fundamental para optimizar el flujo de tránsito y proporcionar una alternativa eficiente de transporte para los ciudadanos.



Esta obra es un punto importante ya que permitirá conectar Transmilenio con la futura *estación 16* del metro de Bogotá, cuando esté finalizada permitirá construir el viaducto del metro sin interferir con el tráfico de la calle 72 ya que la intersección cuenta con un paso a desnivel que pasa por debajo de la Avenida Caracas y la carrera 15, eliminando la actual intersección.



Ilustración a.2.2-1. Paso a desnivel de la Avenida calle 72 por debajo de la Avenida caracas y la carrera 15.



Ilustración a.2.2-2. Render 3D del viaducto y la intersección Avenida calle 72.

	INFORME MENSUAL DE INTERVENTORÍA				
	CONTRATO No. 148 DE 2020 INTERVENTORÍA INTEGRAL, TÉCNICA, ECONÓMICA, FINANCIERA, CONTABLE, JURÍDICA, ADMINISTRATIVA, OPERATIVA, PREDIAL, AMBIENTAL, SOCIAL Y DE SEGURIDAD SALUD EN EL TRABAJO PARA LA VIGENCIA DEL CONTRATO DE CONCESIÓN No. 163 DE 2019.				
	Código del Formato CSPLMB-FT-LFG-006	Vigencia del Formato 01/09/2024	Versión: V03	Pág. 168 de 1059	

A continuación, se resumen de las actividades desarrolladas en enero de 2025, en el Intercambiador Vial de la calle 72 con Av. Caracas, para la fase de construcción.

Fase de Construcción: Resumen de Actividades de Construcción

Obras civiles Calle 72 Costado Occidental

En el sector occidental, durante el mes del presente informe continuó la instalación de bordillo en la zona de conexión con la Cr 17 con 128m (Ilustración a.2.2-3), de igual forma se retiraron rebabas de las juntas presentes en concretos a la vista, dejando así un acabado adecuado en esta zona.

Dentro de las actividades más representativas se desarrolló el llenado y compactación de material seleccionado en vía de empalme occidental junto con la instalación de 325.20 m² de asfalto en el costado norte y 329.88 m² en el sur para culminar la conexión vial del deprimido.

Por otra parte, se llevaron a cabo actividades relacionadas con la conformación de tierra negra para paisajismo y zonas verdes del costado nororiental, sur oriental en su totalidad y un 50% del costado noroccidental, sembrando especies como:

- Yarumo (Arborea)
- Guayacán de Manizales (Arborea)
- Acanto (Jardinería)
- Agapanto (Jardinería)
- Dietes (Jardinería)
- Hebe enano (Jardinería)
- Hiedra (Jardinería)
- Lirio amarillo (Jardinería)
- Cinta amarilla (Jardinería)
- Suelda con suelda (Jardinería)
- Capuchina (Jardinería)
- Vinca verde (Jardinería)

En espacio público a la fecha continúa pendiente la conexión con la Av. Caracas y con Cr 20. Con respecto al deprimido inició la instalación de soportes y ductería para iluminación.

INFORME MENSUAL DE INTERVENTORÍA			
CONTRATO No. 148 DE 2020 INTERVENTORÍA INTEGRAL, TÉCNICA, ECONÓMICA, FINANCIERA, CONTABLE, JURÍDICA, ADMINISTRATIVA, OPERATIVA, PREDIAL, AMBIENTAL, SOCIAL Y DE SEGURIDAD SALUD EN EL TRABAJO PARA LA VIGENCIA DEL CONTRATO DE CONCESIÓN No. 163 DE 2019.			
Código del Formato CSPLMB-FT-LFG-006	Vigencia del Formato 01/09/2024	Versión: V03	Pág. 169 de 1059



Ilustración a.2.2-3. Instalación de bordillo, e instalación de asfalto sector occidental.



Ilustración a.2.2-4. Instalación de soportes y tubería de iluminación en deprimido.



Ilustración a.2.2-5. Instalación de especies en zona verde.

Obras civiles Calle 72 costado oriental

A su vez, en el presente período se realizó la instalación de 161.75 m² asfalto modificado en el sector nororiental del deprimido junto con 28.87 ml de sardinel para culminar la conexión oriental con la cra 13.

En cuanto a la conformación de estructura para vía sobre la cra 15, se desarrollaron actividades de compactación de subbase granular e instalación 114.04 ml de bordillos A-80, anudado a ello se realizó instalación de asfalto a la carrera 15 con 1233.01 m². De forma paralela se ha trabajado en 204.76 m² del espacio público del sector suroriental con adoquín, bordillos y rampas de acceso a los predios, preparando las zonas para la apertura a la ciudadanía sobre la Av. Caracas, al igual que el espacio público en el sector central aledaño a la EBALL con 528 m².

Dichas actividades, se ilustran a continuación:





INFORME MENSUAL DE INTERVENTORÍA				
	CONTRATO No. 148 DE 2020 INTERVENTORÍA INTEGRAL, TÉCNICA, ECONÓMICA, FINANCIERA, CONTABLE, JURÍDICA, ADMINISTRATIVA, OPERATIVA, PREDIAL, AMBIENTAL, SOCIAL Y DE SEGURIDAD SALUD EN EL TRABAJO PARA LA VIGENCIA DEL CONTRATO DE CONCESIÓN No. 163 DE 2019.			
	Código del Formato CSPLMB-FT-LFG-006	Vigencia del Formato 01/09/2024	Versión: V03	

Ilustración a.2.2-6. Estructura de pavimento en cra 15 completa.

Ilustración a.2.2-7. Urbanismo sector oriental aledaño a cr15.



Ilustración a.2.2-8. Esquema 3D muros, vigas puntales y vigas cabezales ejecutados.



INFORME MENSUAL DE INTERVENTORÍA			
CONTRATO No. 148 DE 2020 INTERVENTORÍA INTEGRAL, TÉCNICA, ECONÓMICA, FINANCIERA, CONTABLE, JURÍDICA, ADMINISTRATIVA, OPERATIVA, PREDIAL, AMBIENTAL, SOCIAL Y DE SEGURIDAD SALUD EN EL TRABAJO PARA LA VIGENCIA DEL CONTRATO DE CONCESIÓN No. 163 DE 2019.			
Código del Formato CSPLMB-FT-LFG-006	Vigencia del Formato 01/09/2024	Versión: V03	Pág. 171 de 1059

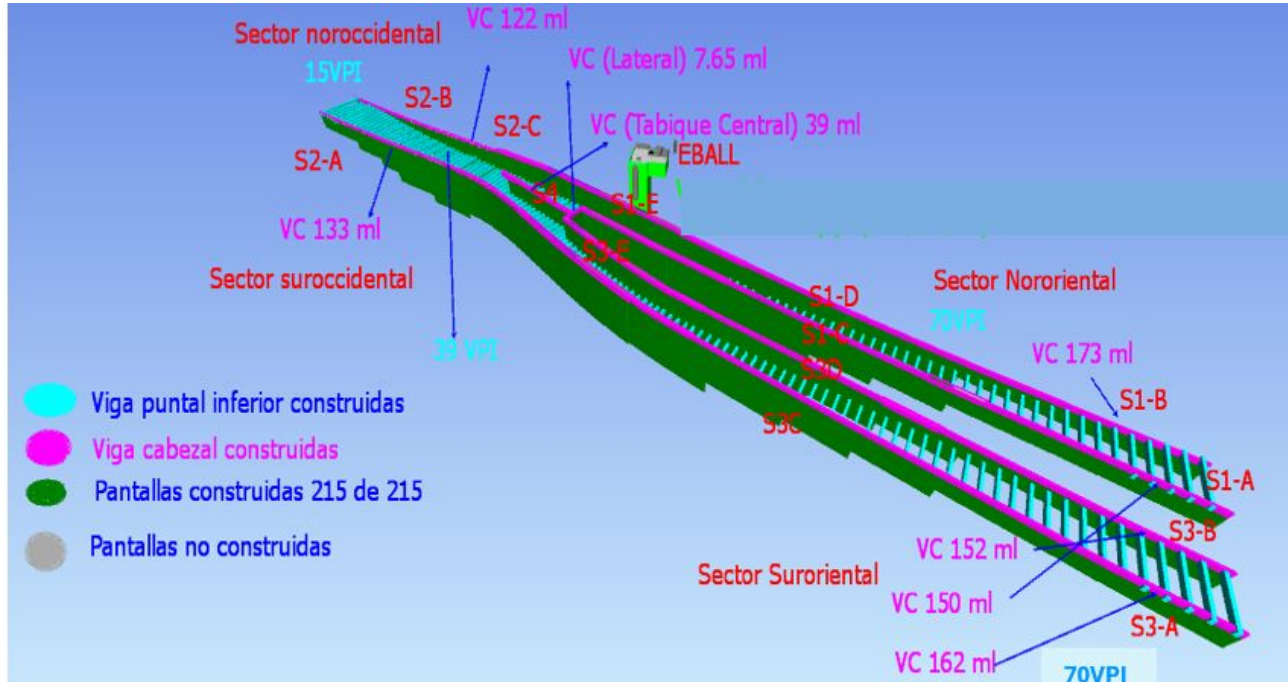
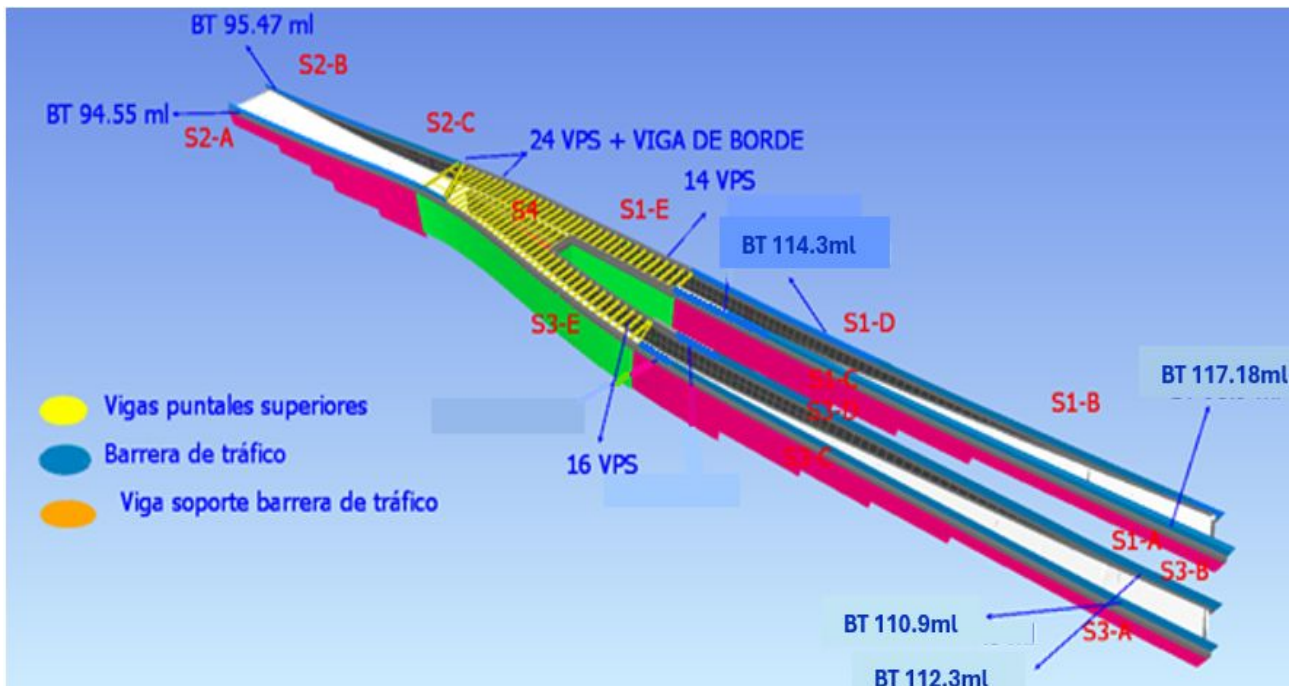

Ilustración a.2.2-9. vigas puntales superiores construidas.

Por último, con relación a la estación de bombeo de agua lluvia ubicada en el sector nororiental se llevó a cabo la construcción impermeabilización de la losa superior, continúan con instalación del sistema eléctrico para las máquinas y los equipos e inician pruebas.



Ilustración a.2.2-10. losa superior cuarto de máquinas y equipos, EBALL.

Sector Calle 72 Costado Suroriental



Alcantarillado

Para el presente periodo las condiciones informadas en los informes anteriores no se han modificadas, no se presentaron actividades en este sector por parte del Concesionario ML1, las obras ejecutadas no se han recibido por parte de la empresa de servicios públicos, ni la Interventoría.

Red Tigo-Une

Durante este periodo no se adelantan actividades de la red, el Concesionario Metro Línea 1 ya terminó las actividades de excavación, instalación y relleno de tubería 4 Ø 4" TDP-PVC para llegar a un total de 118 m entre la Cra 13 y la Av. Caracas, se realizó los remates de las cajas al nivel de la rasante del espacio público; a la fecha no se han realizado las entregas por parte del Concesionario ML1 y tanto la ESP como la Interventoría no han recibido las obras.

ETB

	INFORME MENSUAL DE INTERVENTORÍA				
	CONTRATO No. 148 DE 2020 INTERVENTORÍA INTEGRAL, TÉCNICA, ECONÓMICA, FINANCIERA, CONTABLE, JURÍDICA, ADMINISTRATIVA, OPERATIVA, PREDIAL, AMBIENTAL, SOCIAL Y DE SEGURIDAD SALUD EN EL TRABAJO PARA LA VIGENCIA DEL CONTRATO DE CONCESIÓN No. 163 DE 2019.				
	Código del Formato CSPLMB-FT-LFG-006	Vigencia del Formato 01/09/2024	Versión: V03	Pág. 172 de 1059	

De acuerdo con los recorridos de obra efectuados en conjunto ESP ETB, EMB, Concesionario Metro 1 e Interventoría CSPLMB, donde se revisaron cada una de las canalizaciones e infraestructura construidas por el Concesionario en la calle 72 con Av. Caracas tanto en el costado oriental como en el costado occidental, norte y sur, se estableció que las actividades ejecutadas modificaron los diseños, no se cumplió con las especificaciones, normas y diseños, por lo que la ESP ETB no encuentran funcional y no recibe las obras realizadas por el concesionario, por lo tanto, ETB realizará con sus cuadrillas y con una cuadrilla del Concesionario ML1 un levantamiento total de la infraestructura existente y proyectada, de manera que se evalúen las condiciones que se encuentran en el sector, posterior a lo mencionado, ETB realizará un rediseño de las canalizaciones e infraestructura de manera que se pueda atender de manera definitiva los diseños proyectados no objetados y se del cumplimiento a las canalizaciones funcionales existentes y a la proyectadas diseñadas aprobadas.

Las obras no se han recibido por parte de la Interventoría y la ETB ESP.

A la fecha el Concesionario ML1 no ha realizado la entrega de las obras.

Sector Calle 72 Costado Nororiental

Alcantarillado Calle 72



Para el presente periodo el Concesionario ML1 no ha adelantado gestiones de subsanación de las obras objetadas por la ESP y la Interventoría de acuerdo con recorridos de obra efectuados con la empresa de EAAB ESP zona 2, donde se verifico el cumplimiento de las especificaciones técnicas de construcción y el alcance de los diseños; a lo cual se generó una lista de pendientes para ser atendidos por el concesionario ML1. Por parte de la EAAB y de la interventoría no se reciben las actividades ejecutadas.

Por lo tanto, a la fecha de corte del presente informe, los requerimientos efectuados por la interventoría se encuentran en proceso de atención por parte del Concesionario, incluyendo la respuesta al comunicado presentado por la EAAB, aclarando así que, las obras adelantadas sin el cumplimiento estricto de las especificaciones técnicas y calidad de materiales, dichas obras no serán objeto de recibo por parte de esta interventoría.

Alcantarillado Combinado Cra 15 – Sumideros

Para el presente periodo no se ha realizado la entrega de la subsanación de las observaciones por parte del Concesionario ML1, las actividades no se han aprobado por la interventoría, ni por la EAAB.

Alumbrado Público

	INFORME MENSUAL DE INTERVENTORÍA				
	CONTRATO No. 148 DE 2020 INTERVENTORÍA INTEGRAL, TÉCNICA, ECONÓMICA, FINANCIERA, CONTABLE, JURÍDICA, ADMINISTRATIVA, OPERATIVA, PREDIAL, AMBIENTAL, SOCIAL Y DE SEGURIDAD SALUD EN EL TRABAJO PARA LA VIGENCIA DEL CONTRATO DE CONCESIÓN No. 163 DE 2019.				
	Código del Formato CSPLMB-FT-LFG-006	Vigencia del Formato 01/09/2024	Versión: V03	Pág. 173 de 1059	

Para el presente periodo no se presentaron cambios a lo ya reportado y no hay avances; la obras no se han entregado a la Interventoría.

Red Tigo-Une



Durante este periodo no se adelantan actividades correspondientes a la red del operados Tigo-une, el concesionario tiene un avance acumulado de 122m en tubería 4 Ø 4" TDP-PVC. Al respecto se informa que en el presente periodo no se desarrollaron actividades en la red de Tigo UNE de igual forma no se han realizado las entregas por parte del Concesionario ML1 y tanto la ESP como la Interventoría no han recibido las obras.

ETB

De acuerdo con los recorridos de obra efectuados en conjunto ESP ETB, EMB, Concesionario Metro 1 e Interventoría CSPLMB, donde se revisaron cada una de las canalizaciones e infraestructura construidas por el Concesionario en la calle 72 con Av. Caracas tanto en el costado oriental como en el costado occidental, norte y sur, se estableció que las actividades ejecutadas modificaron los diseño, no se cumplió con las especificaciones, normas y diseños, por lo que la ESP ETB no encuentran funcional y no recibe las obras realizadas por el concesionario, por lo tanto, ETB realizará con sus cuadrillas y con una cuadrilla del Concesionario ML1 un levantamiento total de la infraestructura existente y proyectada, de manera que se evalúen las condiciones que se encuentran en el sector, posterior a lo mencionado, ETB realizará un rediseño de las canalizaciones e infraestructura de manera que se pueda atender de manera definitiva los diseños proyectados no objetados y se del cumplimiento a las canalizaciones funcionales existentes y a la proyectadas diseñadas aprobadas.

El concesionario ML1 en el costado Nororiental en la calle 72 entre la carrera 15 y la Av. Carrera caracas (kr 14) realiza la localización de la cámara de ETB T18 y la cámara TAR para presentar los ajustes requerido para que los accesos no queden sobre la vía de acceso, sino en el espacio público.



	INFORME MENSUAL DE INTERVENTORÍA			
	CONTRATO No. 148 DE 2020 INTERVENTORÍA INTEGRAL, TÉCNICA, ECONÓMICA, FINANCIERA, CONTABLE, JURÍDICA, ADMINISTRATIVA, OPERATIVA, PREDIAL, AMBIENTAL, SOCIAL Y DE SEGURIDAD SALUD EN EL TRABAJO PARA LA VIGENCIA DEL CONTRATO DE CONCESIÓN No. 163 DE 2019.			
	Código del Formato CSPMB-FT-LFG-006	Vigencia del Formato 01/09/2024	Versión: V03	



Ilustración a.2.2-11 Red ETB Nororiental

Las obras no se han recibido por parte de la Interventoría y la ETB ESP.

A la fecha el Concesionario ML1 no ha realizado la entrega de las obras.

Enel

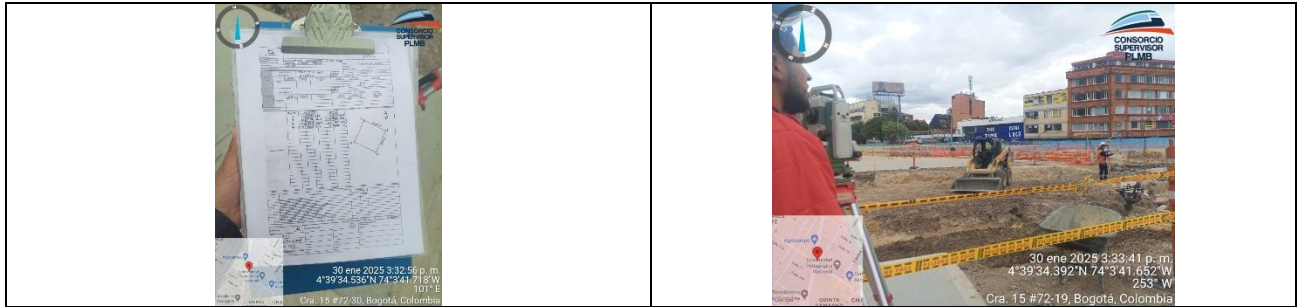
El concesionario ML1 en el costado Nororiental en la calle 72 entre la carrera 15 y la Av. Carrera caracas (kr 14) adelanta canalizaciones de ENEL 6Ø6" + 2Ø3" longitud aproximada 13.50 m, ancho de excavación 0.70 m, profundidad 1.60 m

Por parte del Concesionario ML1 no se han entregado las obras civiles a la Interventoría y tampoco a ENEL COLOMBIA



Ilustración a.2.2-12 Red ENEL Nororiental

Costado sur occidental

	INFORME MENSUAL DE INTERVENTORÍA			
	CONTRATO No. 148 DE 2020 INTERVENTORÍA INTEGRAL, TÉCNICA, ECONÓMICA, FINANCIERA, CONTABLE, JURÍDICA, ADMINISTRATIVA, OPERATIVA, PREDIAL, AMBIENTAL, SOCIAL Y DE SEGURIDAD SALUD EN EL TRABAJO PARA LA VIGENCIA DEL CONTRATO DE CONCESIÓN No. 163 DE 2019.			
	Código del Formato CSPLMB-FT-LFG-006	Vigencia del Formato 01/09/2024	Versión: V03	

Enel

Para el presente periodo el Concesionario ML1 no ha entregado las obras ejecutadas y está pendiente por finalizar otras actividades de construcción de infraestructura para la entrega del proyecto, a la fecha no se ha recibido la infraestructura construida por la interventoría, ni por la empresa de servicios públicos.

Por parte de ENEL COLOMBIA se realizó el traslado de un poste que generaba interferencia con las redes en el sector, de igual forma se llevó a cabo el reposicionamiento de un poste que se había inclinado por las obras ejecutadas en el sector.





Ilustración a.2.2-13 Red ENEL Suroccidental

ETB

De acuerdo con los recorridos de obra efectuados en conjunto ESP ETB, EMB, Concesionario Metro 1 e Interventoría CSPLMB, donde se revisaron cada una de las canalizaciones e infraestructura construidas por el Concesionario en la calle 72 con Av. Caracas tanto en el costado oriental como en el costado occidental, norte y sur, se estableció que las actividades ejecutadas modificaron los diseños, no se cumplió con las especificaciones, normas y diseños, por lo que la ESP ETB no encuentran funcional y no recibe las obras realizadas por el concesionario, por lo tanto, ETB realizará con sus cuadrillas y con una cuadrilla del Concesionario ML1 un levantamiento total de la infraestructura existente y proyectada, de manera que se evalúen las condiciones que se encuentran en el sector, posterior a lo mencionado, ETB realizará un rediseño de las canalizaciones e infraestructura de manera que se pueda atender de manera definitiva los diseños proyectados no objetados y se del cumplimiento a las canalizaciones funcionales existentes y a la proyectadas diseñadas aprobadas.

Para este periodo el Concesionario ML1 continúa con la adecuación de los cuellos de las cámaras, construcción de cámaras y reorganizando la red existente en la calle 72 entre la carrera 14 y la carrera 20 A (17).

	INFORME MENSUAL DE INTERVENTORÍA			
	CONTRATO No. 148 DE 2020 INTERVENTORÍA INTEGRAL, TÉCNICA, ECONÓMICA, FINANCIERA, CONTABLE, JURÍDICA, ADMINISTRATIVA, OPERATIVA, PREDIAL, AMBIENTAL, SOCIAL Y DE SEGURIDAD SALUD EN EL TRABAJO PARA LA VIGENCIA DEL CONTRATO DE CONCESIÓN No. 163 DE 2019.			
	Código del Formato CSPLMB-FT-LFG-006	Vigencia del Formato 01/09/2024	Versión: V03	



Ilustración a.2.2-14 Red ETB Suroccidental

Las obras no se han recibido por parte de la Interventoría y la ETB ESP.

A la fecha el Concesionario ML1 se encuentra ejecutado el ajuste a las canalizaciones.

Acueducto

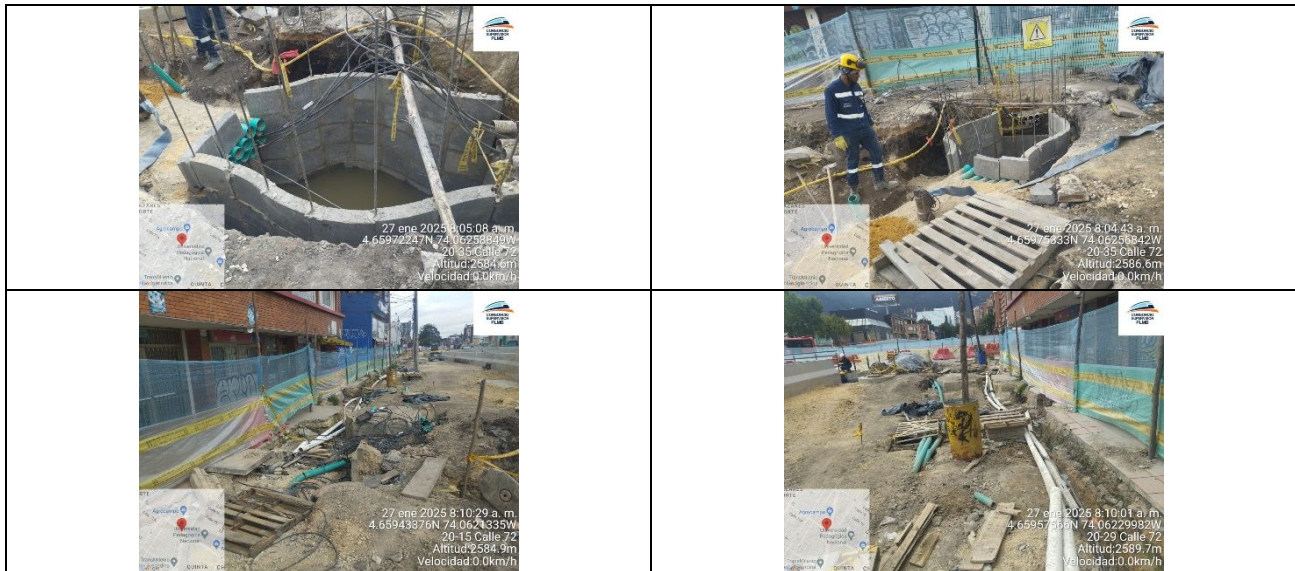
A la fecha el Concesionario ML1 no ha realizado la entrega de las obras a la Interventoría, tampoco a la empresa de servicios públicos EAAB.

Alcantarillado

Para el presente periodo ML1 se presentó un rediseño a la red de alcantarillado donde se ajustó las cotas de nivel de la red principal y de las domiciliarias, por parte de la Interventoría se está revisando el diseño y una vez se presente el concepto se dará el trámite correspondiente, por parte de la EAAB aún no se han aprobado ni recibido las obras ya que se encuentran en ejecución.

	INFORME MENSUAL DE INTERVENTORÍA				
	CONTRATO No. 148 DE 2020 INTERVENTORÍA INTEGRAL, TÉCNICA, ECONÓMICA, FINANCIERA, CONTABLE, JURÍDICA, ADMINISTRATIVA, OPERATIVA, PREDIAL, AMBIENTAL, SOCIAL Y DE SEGURIDAD SALUD EN EL TRABAJO PARA LA VIGENCIA DEL CONTRATO DE CONCESIÓN No. 163 DE 2019.				
	Código del Formato CSPLMB-FT-LFG-006	Vigencia del Formato 01/09/2024	Versión: V03		Pág. 177 de 1059



Ilustración a.2.2-15 Red Acueducto Suroccidental

Costado noroccidental



Durante el mes de diciembre, continúan con los avances de urbanismo y vía de servicio, así como la construcción de sumideros.

Red Pluvial Intercambiador

Tramo oriental y occidental

Por parte del Concesionario se instaló la tubería HD de 12" Ø adosada en la viga del intercambiador que atraviesa de sur a norte el deprimido, está pendiente la prueba de presión y desinfección y los empates de la red



	INFORME MENSUAL DE INTERVENTORÍA				
	CONTRATO No. 148 DE 2020 INTERVENTORÍA INTEGRAL, TÉCNICA, ECONÓMICA, FINANCIERA, CONTABLE, JURÍDICA, ADMINISTRATIVA, OPERATIVA, PREDIAL, AMBIENTAL, SOCIAL Y DE SEGURIDAD SALUD EN EL TRABAJO PARA LA VIGENCIA DEL CONTRATO DE CONCESIÓN No. 163 DE 2019.				
	Código del Formato CSPLMB-FT-LFG-006	Vigencia del Formato 01/09/2024	Versión: V03	Pág. 178 de 1059	





Ilustración a.2.2-16 Tubería HD de 12" Ø sur a norte el depresido costado occidental

A continuación, se relaciona la trazabilidad de las obras realizadas por el concesionario correspondientes a la red pluvial y que complementan la actividad ejecutada, se ha instalado, hasta la fecha, un total de 118.82 m de tubería Ø12" PVC con la metodología Tunnel Liner, correspondiente a los 140 m contemplados en el diseño.

En metodología a zanja abierta se instaló un total de 82 m de 300 m contemplados en el diseño, sin embargo, la interventoría tiene los comunicados L1T1-INT-CE-24-3101 del 18 de Julio y L1T1-INT-CE-24-3764 23 de agosto de 2024 por posible incumplimiento a las especificaciones técnicas y diseños en estas actividades las normas afectas de la Empresa de Acueducto y Alcantarillado de Bogotá EAAB-ESP NS-019 EXCAVACIONES EN ZANJA, que indica: "Todas las excavaciones se deben mantener totalmente libres de agua durante las etapas de excavación, colocación y compactación de los rellenos. Para manejar bien las aguas durante la excavación se deben seguir las indicaciones de la norma técnica de la EAAB-ESP NS-069 Manejo de aguas en actividades de construcción y mantenimiento de redes, así como, lo dispuesto en las normas NS-035 REQUERIMIENTOS PARA CIMENTACIÓN DE TUBERÍAS EN REDES DE ACUEDUCTO Y ALCANTARILLADO y NP-040 RELLENOS NS-073 INSTALACIÓN Y CONDICIONES DE RECIBO DE REDES DE ALCANTARILLADO específicamente lo descrito en el punto 4.1 Manejo de tuberías "Deben tomarse todas las medidas necesarias, para prevenir la flotación de la tubería, en el caso de una eventual inundación del sitio de instalación cualquiera que sea la causa de las aguas que originan la inundación o por causa del nivel freático", específicamente lo relacionado con el alistamiento del terreno y el procedimiento de extensión y compactación del material de relleno para obtener una compactación óptima, a la fecha el concesionario no ha emitido una respuesta satisfactoria del tema, hasta que esta respuesta no cumpla con los requerimientos y cumplimientos establecidos dentro del comunicado la interventoría no recibirá estas actividades.

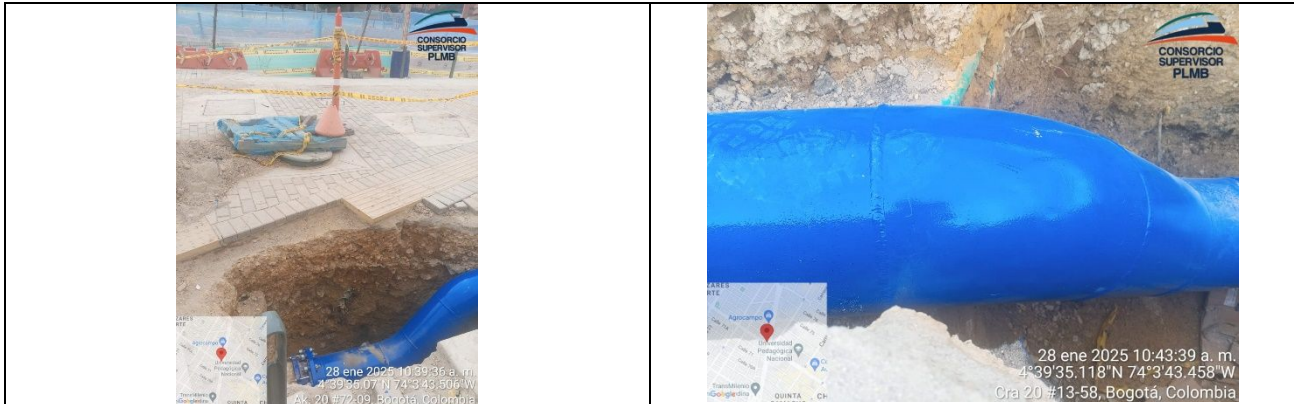
De igual forma se instala tubería de Ø10" PVC para el sumidero SM PDA01.

Sin embargo, el 27 de agosto de 2024 en el pozo PDI02A con metodología Tunnel Liner, a los 8m de profundidad de excavación ML1 identificó que los puntos de anclaje de la excavación y la pluma se observaban inclinados, parte del terreno se desplomó y se observaron fracturas en éste, en reunión

	INFORME MENSUAL DE INTERVENTORÍA				
	CONTRATO No. 148 DE 2020 INTERVENTORÍA INTEGRAL, TÉCNICA, ECONÓMICA, FINANCIERA, CONTABLE, JURÍDICA, ADMINISTRATIVA, OPERATIVA, PREDIAL, AMBIENTAL, SOCIAL Y DE SEGURIDAD SALUD EN EL TRABAJO PARA LA VIGENCIA DEL CONTRATO DE CONCESIÓN No. 163 DE 2019.				
	Código del Formato CSPLMB-FT-LFG-006	Vigencia del Formato 01/09/2024	Versión: V03	Pág. 179 de 1059	

en terreno se observó también ahuellamiento y alto nivel freático en el fondo del pozo por lo tanto la lámina perdió estabilidad.



ML1 procede a detener actividades para evitar accidentes y se comprometió a entregar el nuevo método constructivo para este pozo.

Por Parte de la Interventoría se indica que en el presente periodo no se realizaron recorridos de obra con las Empresas de Servicios Públicos ETB, EAAB, Vanti, para la verificación, recibo y validación de las obras adelantadas por el Ccesionario ML1 en la calle 72 costados oriental, occidental, norte y sur.

Al 31 de enero de 2025, no se ha registrado avance en el componente de redes, correspondiente al estado de avance acumulado, debido a que el Concesionario ML1 aún no ha realizado las entregas correspondientes. En consecuencia, el acumulado se mantiene igual al de los meses anteriores en las tablas.

CUADRO RESUMEN:



FECHA DE CORTE:	31/01/2025					CANT EJECUTADA	% EJECUTADO			
TIPO DE RED	UBICACIÓN		APOYO AFECTADO	TIPO DE DUCTOS	LONGITUD	% AVANCE CON RELACION A LONG TUBERIA		AVANCE DE CONSTRUCCIÓN(POZO O CAMARA) (VÁLVULA O ACCESORIOS)	MANIOBRA/EMPATE/ pruebas/PUESTA EN SERVICIO	TOTAL AVANCE
	WF	VIA (CALLE / CRA)								
ENEL	CALLE 72	Costado sur occidental	N/A	6 ø6" + 2 ø3" TDP- PVC	254	245	77%	7%		84%
ETB	CALLE 72	Costado sur occidental	N/A	32 ø4" TDP- PVC	228.34	215.34	75%	4%		79%
TIGO UNE	CALLE 72	Costado sur oriental	N/A	4 ø4" TDP- PVC	118	118	80%	2%		82%
	CALLE 72	Costado nor oriental	N/A	4 ø4" TDP- PVC	122	122	80%	2%		82%
	CARRERA 15	Costado oriental	N/A	4 ø4" TDP- PVC	30	30	80%	2%		82%
	CALLE 72	Carrera 13	N/A	4 ø4" TDP- PVC	32	32	80%	2%		82%
ACUEDUCTO	CARRERA 15	Costado oriental	N/A	ø12" PVC	102	102	80%	10%	10%	100%
	CALLE 72	Costado sur occidental	N/A	ø4" PVC	82.34	82.34	80%	7%		87%
	CALLE 72	Costado sur occidental esquina av. Caracas	N/A	ø12" PVC	45.65	41.22	72%			72%
	CALLE 72	Costado sur occidental av. Caracas cruce	N/A	ø12" HD	36		0%			0%
ALCANTARILLADO	CALLE 72	costado nor oriental	N/A	red de ø30"	132.67	133.9	81%			81%
	CALLE 72	costado nor oriental	N/A	red de ø36"	58.4	42	58%			58%
	CALLE 72	costado sur oriental	N/A	red de ø30"	203.56	183.47	72%			72%
	CALLE 72	costado sur occidental	N/A	Red 12"	145	136	75%	6%		81%
	CALLE 72	Carrera 15	N/A	sumideros PS116 y 117	4		0%			0%
	CALLE 72	costado nor oriental	N/A	domiciliarias	6	6	80%	4%		84%
	CALLE 72	costado sur oriental	N/A	domiciliarias	8	8	80%	4%		84%
CALLE 72	Carrera 15	N/A	domiciliarias	7	7	80%	4%		84%	

	INFORME MENSUAL DE INTERVENTORÍA				
	CONTRATO No. 148 DE 2020 INTERVENTORÍA INTEGRAL, TÉCNICA, ECONÓMICA, FINANCIERA, CONTABLE, JURÍDICA, ADMINISTRATIVA, OPERATIVA, PREDIAL, AMBIENTAL, SOCIAL Y DE SEGURIDAD SALUD EN EL TRABAJO PARA LA VIGENCIA DEL CONTRATO DE CONCESIÓN No. 163 DE 2019.				
	Código del Formato CSPLMB-FT-LFG-006	Vigencia del Formato 01/09/2024	Versión: V03	Pág. 180 de 1059	



FECHA DE CORTE:	31/01/2025					CANT EJECUTADA	% EJECUTADO			
TIPO DE RED	UBICACIÓN		APOYO AFECTADO	TIPO DE DUCTOS	LONGITUD	% AVANCE CON RELACION A LONG TUBERIA		AVANCE DE CONSTRUCCIÓN(POZO O CAMARA) (VÁLVULA O ACCESORIOS)	MANIOBRA/EMPATE/ pruebas/PUESTA EN SERVICIO	TOTAL AVANCE
	WF	VIA (CALLE / CRA)								
	CALLE 72	Costado sur occidental	N/A	domiciliarias	9	9	80%	4%		84%
	Calle 72	Intercambiador Pluvial	N/A	ø12" tunnel Liner	140	118.82	68%	7%	3%	78%
	Calle 72	Intercambiador Pluvial	N/A	ø12" zanja abierta	252.51	191.99	61%	7%		68%

Tabla a.2.2-1. Cuadro resumen



Actividad	Descripción	Inicio Programado	Fin Programado	Estado	Características	Ductería		% Avance Real	Observaciones	PMT autorizado SDM	Presentado a Interventoría
						Long. Total	Long Ejecutada				
Intercambiador Vial Calle 72											
Calle 72 Carrera 20a costado Nor Occidental - estación 16											
TR4875	Traslado red de Acueducto - Estación 16	31/03/2023	11/04/2023	Finalizado	Tubería PVC Φ6" Tubería PVC Φ12"	12.23	12.23	100%		2024612015 39492	NO OBJETADO L1T1-INT-CE-23-2311 15-05-2023
TR4885	Traslado red de ENEL - Estación 16	31/03/2023	03/04/2023	Finalizado	Tubería PVC Φ6" Tubería PVC Φ3"	230.00	230.00	100%		2024612015 39492	NO OBJETADO L1T1-INT-CE-23-2311 15-05-2023
TR4895	Traslado red de ETB - Costado Occidental	31/03/2023	03/04/2023	Finalizado	Tubería PVC Φ4"	121.00	121.00	100%		2023612018 52832	NO OBJETADO L1T1-INT-CE-23-2311 15-05-2023
Sector Carrera 15 entre Calle 72 y Calle 73											
TR4355	Traslado red ENEL definitiva	04/04/2023	30/06/2023	Finalizado	Tubería PVC Φ6" Tubería PVC Φ3"	158.00	158.0	100.00%		2024612000 43602	NO OBJETADO L1T1-INT-CE-24-0251 12-01-2024
TR4375	Traslado red de Telecomunicaciones (Movistar)	04/04/2023	21/07/2023	Sin ejecución	Por Definir	0,00	0,00	0.00%	Movistar tendrá sus redes en la infraestructura de la canalización de ENEL.	2024612000 43602	NO OBJETADO L1T1-INT-CE-24-0251 12-01-2024
TR4405	Traslado red ENEL - Cruce Calle 71 a Calle 72 y Cra 15 Costado sur	04/04/2023	30/06/2023	Finalizado	Tubería PVC Φ6" Tubería PVC Φ3"	42.00	42.00	100.00%		2024612000 43602	NO OBJETADO L1T1-INT-CE-24-0251 12-01-2024
TR4365	Traslado red de Telecomunicaciones (ETB)	18/04/2023	30/06/2023	Finalizado	Tubería PVC Φ4"	35.00	35.00	100.00%		2024612000 43602	NO OBJETADO L1T1-INT-CE-24-0251 12-01-2024
TR4305	Traslado red de Alcantarillado - Costado Nor Oriental (Calle 72 desde la Cra 15 hasta av. Caracas)	24/04/2023	30/06/2023	En ejecución	Tubería PVC Φ36"	139.55	139.55	100.00%		2024612000 43602	NO OBJETADO L1T1-INT-CE-24-0251 12-01-2024
TR4315	Traslado red de Acueducto - Costado Nor Oriental (Calle 72 desde la Cra 15 hasta Av. Caracas)	24/04/2023	30/06/2023	Finalizado	Tubería PVC Φ12"	102	102	100.00%		2024612000 43602	NO OBJETADO L1T1-INT-CE-24-0251 12-01-2024
TR4395	Traslado red de Telecomunicaciones (ETB) - Cruce Cra 15 Costado Sur	17/05/2023	30/06/2023	Finalizado	Tubería PVC Φ4"	17.00	17.00	100.00%		2024612000 43602	NO OBJETADO L1T1-INT-CE-24-0251 12-01-2024
TR4325	Traslado red de Acueducto	01/07/2023	15/08/2023	Finalizado	Tubería PVCΦ6"	3.40	3.40	100.00%	Se comparte actividad con TR4315	2024612000 43602	NO OBJETADO L1T1-INT-CE-24-0251 12-01-2024

	INFORME MENSUAL DE INTERVENTORÍA				
	CONTRATO No. 148 DE 2020 INTERVENTORÍA INTEGRAL, TÉCNICA, ECONÓMICA, FINANCIERA, CONTABLE, JURÍDICA, ADMINISTRATIVA, OPERATIVA, PREDIAL, AMBIENTAL, SOCIAL Y DE SEGURIDAD SALUD EN EL TRABAJO PARA LA VIGENCIA DEL CONTRATO DE CONCESIÓN No. 163 DE 2019.				
	Código del Formato CSPLMB-FT-LFG-006	Vigencia del Formato 01/09/2024	Versión: V03	Pág. 181 de 1059	

Actividad	Descripción	Inicio Programado	Fin Programado	Estado	Características	Ductería		% Avance Real	Observaciones	PMT autorizado SDM	Presentado a Interventoría
						Long. Total	Long Ejecutada				
Intercambiador Vial Calle 72											
TR4335	Traslado red de Alcantarillado - Definitivo	01/07/2023	15/08/2023	En ejecución	Tubería PVCΦ36"	139.55	139.55	100.00%	Se comparte actividad con TR4305	202461200043602	NO OBJETADO L1T1-INT-CE-24-0251 12-01-2024
TR4345	Traslado red de Gas	01/07/2023	31/07/2023	Sin ejecución	Por Definir	0,00	0,00	100.00%	Esp Vanti realizó la normalización de su red de 3/4" en el sector	No Aplica	NO OBJETADO L1T1-INT-CE-24-0251 12-01-2024
TR4385	Traslado red de Telecomunicaciones (UNE)	01/07/2023	31/07/2023	Sin ejecución	Por Definir	0,00	0,00	0.00%	Se tiene pendiente recibir por parte del Concesionario el diseño de las cajas, de acuerdo con los compromisos de reunión técnica del día 01/02/2024, a la fecha solo se tienen planos con intervención en el cruce carrera 15	202461200043602	NO OBJETADO L1T1-INT-CE-24-0251 12-01-2024
Calle 72 costado Sur Oriental											
TR4055	(2-3-4-5-6/6) Traslado red ENEL - Occidental San German, Chico. Oriental Pedagógica, Cra 19 y Toledo	04/04/2023	30/06/2023	Finalizado	Tubería PVC Φ6" Tubería PVC Φ3"	61.50	61.50	100.00%		202461201308902	NO OBJETADO L1T1-INT-CE-24-2249 12-01-2024
TR4065	Traslado red de Acueducto	24/04/2023	30/06/2023	Finalizado	Tubería PVC Φ6"	149.27	149.27	100.00%		202461201308902	NO OBJETADO L1T1-INT-CE-24-2249 12-01-2024
TR4075	Traslado red de Alcantarillado - Definitivo	24/04/2023	30/06/2023	En ejecución	Tubería PVC Φ30"	203,56	183.47	90%	Remates de pozos 110ª, 100, 101ª, 101b, 102, 102a, red sin recibir por observaciones de la EAAB y conexiones de domiciliarias	202461201308902	NO OBJETADO L1T1-INT-CE-24-2249 12-01-2024
TR4085	Traslado red de Gas	24/04/2023	30/06/2023	Finalizado	Tubería Polietileno Φ3/4" Tubería Polietileno Φ1"	8.00	8.00	100.00%		No Aplica	NO OBJETADO L1T1-INT-CE-24-2249 12-01-2024
TR4095	Traslado red de ENEL definitiva	24/04/2023	30/06/2023	Finalizado	Tubería PVC Φ6" Tubería PVC Φ3"	61.50	61.50	100.00%	Actividad compartida con Actividad con TR4055	202461201308902	NO OBJETADO L1T1-INT-CE-24-2249 12-01-2024
TR4105	Traslado red de Telecomunicaciones (ETB)	24/04/2023	30/06/2023	Finalizado	Tubería PVC Φ4"	161.00	161.00	100.00%		202461201308902	NO OBJETADO L1T1-INT-CE-24-2249 12-01-2024
TR4135	Cruce Cra 15 Costado Sur - Traslado Red de Telecomunicaciones (ETB)	24/04/2023	30/06/2023	Finalizado	Tubería PVC Φ4"	17.00	17.00	100.00%		202461201308902	NO OBJETADO L1T1-INT-CE-24-2249 12-01-2024

	INFORME MENSUAL DE INTERVENTORÍA				
	CONTRATO No. 148 DE 2020 INTERVENTORÍA INTEGRAL, TÉCNICA, ECONÓMICA, FINANCIERA, CONTABLE, JURÍDICA, ADMINISTRATIVA, OPERATIVA, PREDIAL, AMBIENTAL, SOCIAL Y DE SEGURIDAD SALUD EN EL TRABAJO PARA LA VIGENCIA DEL CONTRATO DE CONCESIÓN No. 163 DE 2019.				
	Código del Formato CSPLMB-FT-LFG-006	Vigencia del Formato 01/09/2024	Versión: V03	Pág. 182 de 1059	



Actividad	Descripción	Inicio Programado	Fin Programado	Estado	Características	Ductería		% Avance Real	Observaciones	PMT autorizado SDM	Presentado a Interventoría
						Long. Total	Long Ejecutada				
Intercambiador Vial Calle 72											
TR4145	Traslado red ENEL Cruce Calle 71 a Calle 72 y Cra 15 Costado sur	24/04/2023	30/06/2023	Finalizado	Tubería PVC Φ6" Tubería PVC Φ3"	44.00	44.00	100.00%		2024612013 08902	NO OBJETADO L1T1-INT-CE-24-2249 12-01-2024
TR4115	Traslado red de Telecomunicaciones (Movistar)	01/07/2023	01/08/2023	Sin ejecución	Por Definir	0,00	0,00	0.00%	Se tiene pendiente recibir por parte del Concesionario el diseño de las cajas, de acuerdo con los compromisos de reunión técnica del día 01/02/2024, Esta red pasará dentro de la infraestructura de ENEL	No aplica	NO OBJETADO L1T1-INT-CE-24-2249 12-01-2024 L1T1-6240-541-CON-ED-TEL-PL-0008_V01
TR4125	Traslado red de Telecomunicaciones (UNE)	01/07/2023	01/08/2023	Sin ejecución	Por definir	208.00	148.00	80%	Se tiene pendiente el remate de las cajas con las actividades de urbanismo.	No aplica	NO OBJETADO L1T1-INT-CE-24-2249 12-01-2024
Calle 72 entre Carrera 13 y Carrera 15 costado Nor Oriental											
TR4535	Traslado red Energía	24/04/2023	30/06/2023	Finalizado	Tubería PVC Φ6"	128.00	128.00	100.00%		2024612015 39492	NO OBJETADO L1T1-INT-CE-24-2249 12-01-2024
TR4545	Traslado red de Telecomunicaciones (ETB)	24/04/2023	30/06/2023	Finalizado	Tubería PVC Φ4"	168.00	168.00	100.00%		2024612015 39492	NO OBJETADO L1T1-INT-CE-24-2249 12-01-2024
TR4565	Traslado red Energía - Cruce Cra 13	24/04/2023	30/06/2023	En ejecución	Tubería PVC Φ6" Tubería PVC Φ3"	18.00	0	100.00%	NO se hace necesario, se usa la canalización existente. No se va a construir perforación dirigida.	2024612015 39492	NO OBJETADO L1T1-INT-CE-24-2249 12-01-2024
TR4575	Traslado red de Telecomunicaciones (ETB) - Cruce Cra 13	24/04/2023	30/06/2023	Sin ejecución	Tubería PVC Φ4"	40	0	0	Se definió con el operador no hacerlo	2024612015 39492	NO OBJETADO L1T1-INT-CE-24-2249 12-01-2024
TR4505	Traslado red Alcantarillado	01/07/2023	25/09/2023	En ejecución	Tubería PVCΦ30" PVC Φ36"	132.67 58.40	133.90 42	100.00% 80%	Los porcentajes son sobre lo ejecutado, los tramos están instalados las cámaras 105 y 105ª, 106 no aprobadas, 104B, 104ª y 104 están en remates	NO OBJETADO L1T1-INT-CE-24-2249 12-01-2024	NO OBJETADO L1T1-INT-CE-24-2249 12-01-2024
TR4515	Traslado red Gas	01/07/2023	31/07/2023	Finalizado	Tubería Polietileno Φ1"	18.00	18.00	100.00%		No Aplica	
TR4525	Traslado red acueducto	01/07/2023	14/08/2023	En ejecución	Tubería PVCΦ6"	142.01	142.01	100.00%	Actividad compartida con TR4315	2024612015 39492	NO OBJETADO L1T1-INT-CE-24-2249 12-01-2024
TR4555	Traslado red de Telecomunicaciones (Movistar)	01/07/2023	31/07/2023	Sin ejecución	Por Definir	0,00	0,00	0.00%	Pendiente recibir por el Concesionario el diseño de las cajas, de	2024612015 39492	NO OBJETADO L1T1-INT-CE-24-2249 12-01-2024

	INFORME MENSUAL DE INTERVENTORÍA				
	CONTRATO No. 148 DE 2020 INTERVENTORÍA INTEGRAL, TÉCNICA, ECONÓMICA, FINANCIERA, CONTABLE, JURÍDICA, ADMINISTRATIVA, OPERATIVA, PREDIAL, AMBIENTAL, SOCIAL Y DE SEGURIDAD SALUD EN EL TRABAJO PARA LA VIGENCIA DEL CONTRATO DE CONCESIÓN No. 163 DE 2019.				
	Código del Formato CSPLMB-FT-LFG-006	Vigencia del Formato 01/09/2024	Versión: V03	Pág. 183 de 1059	

Actividad	Descripción	Inicio Programado	Fin Programado	Estado	Características	Ductería		% Avance Real	Observaciones	PMT autorizado SDM	Presentado a Interventoría
						Long. Total	Long Ejecutada				
Intercambiador Vial Calle 72											
									acuerdo con los compromisos de reunión técnica del día 01/02/2024. Esta red pasará dentro de la infraestructura de ENEL		
TR4585	Traslado red de Telecomunicaciones (UNE)	01/07/2023	31/07/2023	Sin ejecución	Por Definir	122,00	94,00	80%	Se tiene pendiente recibir por parte del Concesionario el diseño de las cajas, de acuerdo con los compromisos de reunión técnica del día 01/02/2024. Este plano a la fecha no ha sido entregado por a interventoría.	202461201539492	NO OBJETADO L1T1-INT-CE-24-2249 12-01-2024
Calle 72 Costado Sur Occidental											
TR4695	Traslado red de Energía	08/07/2023	05/10/2023	En ejecución	Tubería PVC Φ6" Tubería PVC Φ3"	214.00	274	120%	MLI realizó cambio de diseño Cra 14A, afecta norma. En reunión en sitio con ENEL se aprueba nuevo alineamiento, pendiente entrega de nuevos diseños	202461201539492	NO OBJETADO L1T1-INT-CE-24-2249 12-01-2024
TR4685	Traslado red de Telecomunicaciones (ETB)	27/07/2023	05/10/2023	En ejecución	Tubería PVC Φ4"	235	228,34	80%	Falta terminar cajas	202461201539492	NO OBJETADO L1T1-INT-CE-24-2249 12-01-2024
TR4705	Traslado red de Telecomunicaciones (Movistar)	02/08/2023	30/09/2023	En ejecución	Por Definir	0,00	0,00	0.00%	Pendiente recibir de MLI el diseño de las cajas, compromisos de reunión técnica del 01/02/2024. Esta red pasará dentro de la infraestructura de ENEL,	202461201539492	NO OBJETADO L1T1-INT-CE-24-2249 12-01-2024
TR4655	Traslado red Alcantarillado	06/10/2023	13/12/2023	finalizado	Tubería PVCΦ12" Tubería PVCΦ14"	123.18	136	110%		202461201539492	NO OBJETADO L1T1-INT-CE-24-2249 12-01-2024
TR4665	Traslado red Acueducto	06/10/2023	04/12/2023	En ejecución	Tubería PVCΦ4" Tubería PVCΦ12"	82.34 45.65	82,34 20.36	100% 45%	Se ha hecho la instalación de accesorios.	202461201539492	NO OBJETADO L1T1-INT-CE-24-2249 12-01-2024
TR4675	Traslado red Gas	06/10/2023	15/11/2023	finalizado	Tubería Polietileno Φ3/4"	173.80	72.42.00	42%	Actualizado a agosto de 2024	202461201539492	NO OBJETADO L1T1-INT-CE-24-2249 12-01-2024
Sector Carrera 15 entre Calle 72 y Calle 73											

	INFORME MENSUAL DE INTERVENTORÍA				
	CONTRATO No. 148 DE 2020 INTERVENTORÍA INTEGRAL, TÉCNICA, ECONÓMICA, FINANCIERA, CONTABLE, JURÍDICA, ADMINISTRATIVA, OPERATIVA, PREDIAL, AMBIENTAL, SOCIAL Y DE SEGURIDAD SALUD EN EL TRABAJO PARA LA VIGENCIA DEL CONTRATO DE CONCESIÓN No. 163 DE 2019.				
	Código del Formato CSPLMB-FT-LFG-006	Vigencia del Formato 01/09/2024	Versión: V03	Pág. 184 de 1059	

Actividad	Descripción	Inicio Programado	Fin Programado	Estado	Características	Ductería		% Avance Real	Observaciones	PMT autorizado SDM	Presentado a Interventoría
						Long. Total	Long Ejecutada				
Intercambiador Vial Calle 72											
TR4725	Traslado definitivo red transversal de telecomunicaciones - ETB Calle 72 con Cra 15	24/04/2023	30/06/2023	Finalizado	Tubería PVCΦ4"	17.00	17.00	100.00%		2023612018 52832	NO OBJETADO L1T1-INT-CE-23-2311 15-05-2023
TR4735	Traslado definitivo red transversal de energía Calle 72 con Cra 15	24/04/2023	30/06/2023	Sin ejecución	Por definir	0,00	0,00	1.00%	De acuerdo con el nuevo diseño ya no se construirá por este sector	2023612018 52832	NO OBJETADO L1T1-INT-CE-23-2311 15-05-2023
TR4755	Traslado definitivo red transversal energía Calle 72 con Av. Caracas Costado Occidental	24/04/2023	30/06/2023	En ejecución	Por definir	0,00	0,00	1.00%	De acuerdo con el nuevo diseño ya no se construirá por este sector	2023612018 52832	NO OBJETADO L1T1-INT-CE-23-2311 15-05-2023
TR4765	Traslado de red de Energía - Costado Oriental	24/04/2023	30/06/2023	Finalizado	Tubería PVCΦ3" Tubería PVCΦ6"	60.00	47,22	70.00%	Tramo finalizado, no se completa ejecución cambio de diseño aún en aprobación, por ENEL	2023612018 52832	NO OBJETADO L1T1-INT-CE-23-2311 15-05-2023
TR4775	Traslado red de Energía - Costado Occidental	24/04/2023	30/06/2023	Finalizado	Tubería PVCΦ3" Tubería PVCΦ6"	12.00	12.00	100.00%		2023612018 52832	NO OBJETADO L1T1-INT-CE-23-2311 15-05-2023
TR4745	Traslado definitivo red transversal Acueducto Calle 72 con Av. Caracas Costado Occidental	01/07/2023	14/08/2023	En ejecución	Tubería PVCΦ6"	42.31	42.31	100.00%		2023612018 52832	NO OBJETADO L1T1-INT-CE-23-2311 15-05-2023
TR4715	Traslado red Alcantarillado Carrera 15	16/08/2023	11/11/2023	En ejecución	Tubería PVCΦ14" Tubería PVCΦ16"	101.69	101.69	100.00%	Actividad compartida con Actividades TR4305 y TR4335	2023612018 52832	NO OBJETADO L1T1-INT-CE-23-2311 15-05-2023
Calle 72 costado Nor Occidental											
TR4785	Traslado red de Telecomunicaciones (ETB)	31/03/2023	13/06/2023	En ejecución	Tubería PVCΦ4"	134.00	134.00	100.00%		2024612002 60432	NO OBJETADO L1T1-INT-CE-23-2311 15-05-2023
TR4795	Traslado red Acueducto	31/03/2023	15/05/2023	Finalizado	Tubería PVCΦ6" Tubería PVCΦ12"	239.42	160,11 79,31	100.00%		2024612002 60432	NO OBJETADO L1T1-INT-CE-23-2311 15-05-2023
TR4815	Traslado red de Energía	08/07/2023	26/10/2023	En ejecución	Tubería PVCΦ3" Tubería PVCΦ6"	222.00	192	89%	Pendiente AP, y terminación de red en la cra 14ª proyectada	2024612002 60432	NO OBJETADO L1T1-INT-CE-23-2311 15-05-2023
TR4825	Traslado red Energía - Cruce Calle 72 por Cra 20a	08/08/2023	26/10/2023	En ejecución	Tubería PVCΦ6" Tubería PVCΦ3"	30.00	30.00	100.00%		2024612002 60432	NO OBJETADO L1T1-INT-CE-23-2311 15-05-2023
TR4835	Traslado red Gas	18/08/2023	07/12/2023	Finalizado	Tubería Polietileno Φ3/4"	1.00	1.00	100.00%		2024612002 60432	NO OBJETADO L1T1-INT-CE-23-2311 15-05-2023
TR4805	Traslado red Alcantarillado	06/10/2023	01/12/2023	finalizado	Tubería PVCΦ12"	131.69	89.18	67.72%		2024612002 60432	NO OBJETADO L1T1-INT-CE-23-2311 15-05-2023
TR4845	Traslado red Telecomunicaciones (ETB) - Cruce Calle 72 por Cra 20a	06/10/2023	24/11/2023	finalizado	Tubería PVCΦ4"	23.00	18.00	78.26%		2024612002 60432	NO OBJETADO L1T1-INT-CE-23-2311 15-05-2023



	INFORME MENSUAL DE INTERVENTORÍA				
	CONTRATO No. 148 DE 2020 INTERVENTORÍA INTEGRAL, TÉCNICA, ECONÓMICA, FINANCIERA, CONTABLE, JURÍDICA, ADMINISTRATIVA, OPERATIVA, PREDIAL, AMBIENTAL, SOCIAL Y DE SEGURIDAD SALUD EN EL TRABAJO PARA LA VIGENCIA DEL CONTRATO DE CONCESIÓN No. 163 DE 2019.				
	Código del Formato CSPLMB-FT-LFG-006	Vigencia del Formato 01/09/2024	Versión: V03	Pág. 185 de 1059	

Actividad	Descripción	Inicio Programado	Fin Programado	Estado	Características	Ductería		% Avance Real	Observaciones	PMT autorizado SDM	Presentado a Interventoría
						Long. Total	Long Ejecutada				
Intercambiador Vial Calle 72											
TR4855	Traslado red Telecomunicaciones (ETB) - Cruce Cra 20a por Calle 72	06/10/2023	24/11/2023	Sin ejecución	Tubería PVCφ4"	22.6	16.00	70.80%	Actividad compartida con TR4845.	202461200260432	NO OBJETADO L1T1-INT-CE-23-2311 15-05-2023

Tabla a.2.2-2. Estado de avance acumulado componente de redes a 31 de enero de 2025

Afectaciones de redes

No se presentaron afectaciones

	INFORME MENSUAL DE INTERVENTORÍA			
	CONTRATO No. 148 DE 2020 INTERVENTORÍA INTEGRAL, TÉCNICA, ECONÓMICA, FINANCIERA, CONTABLE, JURÍDICA, ADMINISTRATIVA, OPERATIVA, PREDIAL, AMBIENTAL, SOCIAL Y DE SEGURIDAD SALUD EN EL TRABAJO PARA LA VIGENCIA DEL CONTRATO DE CONCESIÓN No. 163 DE 2019.			
	Código del Formato CSPLMB-FT-LFG-006	Vigencia del Formato 01/09/2024	Versión: V03	

a.2.3) Actividades Fase Construcción Intersección Avenida Carrera 68 con Avenida 1° de Mayo

Puentes Vehiculares

La configuración general del puente norte contempla una estructura continua con una longitud total de 260 metros aproximadamente, compuesta por 5 vanos, de los cuales 2 tienen una longitud de 30 m y se encuentran próximo a los estribos, y 3 vanos adicionales que conforman la viga principal con voladizos sucesivos de 200 m. El puente sur tiene una configuración bastante similar, donde únicamente difiere en la distancia de sus vanos, presentando una longitud total de 309 m aproximadamente.

La construcción del puente norte se iniciará con la cimentación de los apoyos centrales (No. 3 y No. 4), de manera que cuando se tengan las pilas y capiteles de estos dos apoyos, se inicie la construcción de las vigas por medio del método de voladizos sucesivos, avanzando hacia los costados de manera uniforme. Posteriormente, se realiza la construcción del tablero y las obras complementarias del puente como la instalación de las redes de alimentación, barandas y new jersey, carpeta de rodadura asfáltica.

Por otra parte, la subestructura se encuentra compuesta por columnas en concreto reforzado y la cimentación por un grupo de pilotes pre excavados en concreto definida sobre 4 apoyos centrales; las aproximaciones de los puentes se encuentran soportadas sobre estribos en cada costado. Los puentes contemplan 5 vanos con luces centrales de 100m y 125m para puente norte y puente sur respectivamente.

- **Construcción Puente Sur.**

La configuración del Puente sur está compuesta por 6 apoyos, con cimentación de pilotes profundos, y pilas en las que se soporta la superestructura. Los Apoyos No.1 y No.6 consisten en estribos, en donde la estructura esta simplemente apoyada, al igual que en los Apoyos No. 2 y No. 5 con pilas que reciben la carga de la superestructura mediante apoyos elastoméricos de neopreno.

En cambio, los apoyos centrales (No.3 y No.4) fueron diseñados con una dovela sobre pila, convirtiéndose en una estructura monolítica. La configuración de las luces del puente norte fue definida de la siguiente manera: 29.6m + 62.5m + 125m + 62.5m + 29.6m, de esta forma la luz más grande es la de 125 m. De estas luces, las de 62.5 y 125 m se llevan a cabo mediante carros de avance y las luces de 29.6 m que empalman a los estribos del puente, se realizan mediante cimbra tradicional.

Ahora, en cuanto a las aproximaciones del puente, estas son aligeradas, con la inclusión de geo bloques de poliestireno como parte de la estructura de relleno.

INFORME MENSUAL DE INTERVENTORÍA			
CONTRATO No. 148 DE 2020 INTERVENTORÍA INTEGRAL, TÉCNICA, ECONÓMICA, FINANCIERA, CONTABLE, JURÍDICA, ADMINISTRATIVA, OPERATIVA, PREDIAL, AMBIENTAL, SOCIAL Y DE SEGURIDAD SALUD EN EL TRABAJO PARA LA VIGENCIA DEL CONTRATO DE CONCESIÓN No. 163 DE 2019.			
Código del Formato CSPLMB-FT-LFG-006	Vigencia del Formato 01/09/2024	Versión: V03	Pág. 187 de 1059



El avance al presente informe en el puente sur, Durante el periodo se finalizó con la construcción de las columnas de los apoyos 2 y 4, de igual forma se finalizó la construcción de las vigas capitel de los apoyos 2 y 5. El Concesionario continua con atrasos en el apoyo 3 debido al no inicio oportuno de la excavación del dado de cimentación.



Ilustración a.2.3-1. Esquema del trazado de Puente Norte y Puente Sur, en la Av. 68 con 1º de Mayo.

Demolición de puente existente.

La estructura en existente cuenta con nueve (9) luces distribuidas de la siguiente manera, ambos extremos comienzan con luces de 20 m seguidas de tres tramos de 25 m de longitud y se conectan por una luz de 32.5 m, Para una longitud total 222.5 metros.

Las columnas del puente cuentan con una variación en sección y en altura en cada apoyo, ayudándole a la estructura a mantener la curva vertical tal como se muestra a continuación en el esquema.

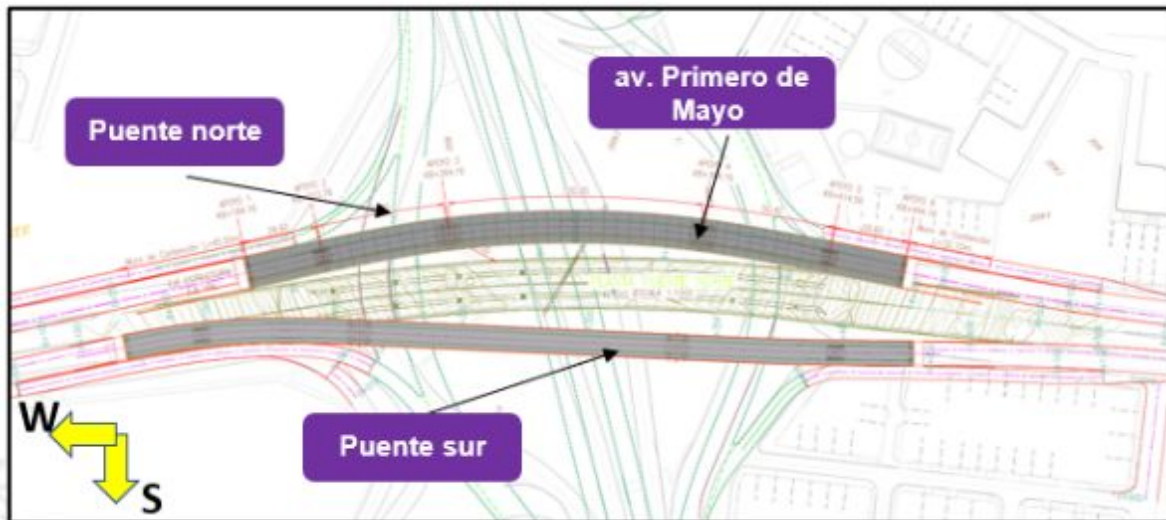



Ilustración a.2.3-2. Perfil Esquemático del puente existente, en la Av. 68 con 1º de Mayo.

La sección transversal del puente cuenta con dos secciones cada una con 9.4 m, para un ancho total de 18.8 m. Está compuesta por unas vigas dorsales longitudinales que soportan las tabletas prefabricadas que conforman la superficie de rodadura. La altura de las vigas es de 1.5 m y en cada extremo se encuentra una barrera vehicular. La viga dorsal tiene un ancho variable de 1.2m en la base a 1.8m en la parte superior y una altura de 1,5 m. Las tabletas que conforman la losa son de espesor variable de 24,5 cm a 60.0 cm.

	INFORME MENSUAL DE INTERVENTORÍA				
	CONTRATO No. 148 DE 2020 INTERVENTORÍA INTEGRAL, TÉCNICA, ECONÓMICA, FINANCIERA, CONTABLE, JURÍDICA, ADMINISTRATIVA, OPERATIVA, PREDIAL, AMBIENTAL, SOCIAL Y DE SEGURIDAD SALUD EN EL TRABAJO PARA LA VIGENCIA DEL CONTRATO DE CONCESIÓN No. 163 DE 2019.				
	Código del Formato CSPMB-FT-LFG-006	Vigencia del Formato 01/09/2024	Versión: V03	Pág. 188 de 1059	

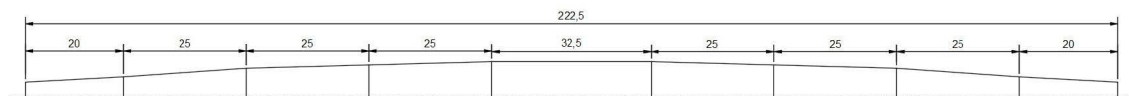
Se busca demoler el puente en la Avenida Primera de Mayo para la construcción de puentes nuevos. Para demoler esta estructura, es necesario ir removiendo partes de la estructura poco a poco.

Debido a esto, el equilibrio original que tenía el puente se ve alterado cada que se remueve una parte de éste, por lo cual es necesario realizar un análisis de las etapas necesarias para la remoción total de la estructura, verificando que en cada una de éstas los esfuerzos permisibles que tiene el puente nunca sean superados, para poder realizar un proceso de demolición seguro, evitando fallas súbitas.

Registro Fotográfico en Puente Existente y Puente Sur AV. 68.







REGISTRO FOTOGRAFICO	
 <p>29 ene 2025 12:11:10 p. m. 244° SW 54:21 Avenida Calle 26 Sur Puente Aranda Bogotá CSPMB</p>	 <p>31 ene 2025 10:33:22 a. m. 284° W 68c-25 Calle 28 Sur Kennedy Bogotá CSPMB</p>
<p>PUENTE EXISTENTE: Demolición de tramo 7-8</p>	<p>PUENTE SUR: Vaciado de concreto de concreto de estribo apoyo 1.</p>
 <p>20/01/2025 1:58:49 p. m. 4:6087111° N 74:1288° W 348° N Bogotá</p>	 <p>29 ene 2025 4:6098245° N 74:12976306° W #68b-50 Calle 38A Sur apoyo 3 Puente Sur</p>
<p>PUENTE SUR: Armado de acero de dovela sobre pila apoyo 4.</p>	<p>PUENTE SUR: Armado de refuerzo dado de cimentación apoyo 3.</p>

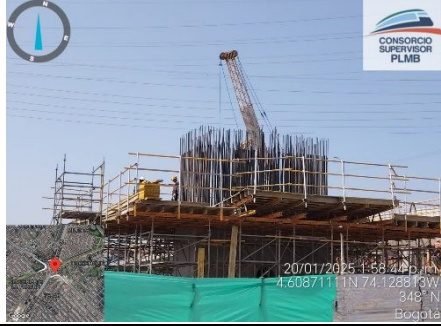

Tabla a.2.3-1. Registro fotográfico de actividades ejecutadas en el periodo. AV.68

El Concesionario, ha avanzado en los siguientes ítems:

	INFORME MENSUAL DE INTERVENTORÍA				
	CONTRATO No. 148 DE 2020 INTERVENTORÍA INTEGRAL, TÉCNICA, ECONÓMICA, FINANCIERA, CONTABLE, JURÍDICA, ADMINISTRATIVA, OPERATIVA, PREDIAL, AMBIENTAL, SOCIAL Y DE SEGURIDAD SALUD EN EL TRABAJO PARA LA VIGENCIA DEL CONTRATO DE CONCESIÓN No. 163 DE 2019.				
	Código del Formato CSPLMB-FT-LFG-006	Vigencia del Formato 01/09/2024	Versión: V03	Pág. 189 de 1059	

ACTIVIDAD	DESCRIPCIÓN	Duracion	Inicio Programado	Fin Programado	Unidad de Ejecución
DEMOLICIÓN		215	21/06/2024	10/03/2025	
AV4190	Demolicion tramo 6	18	7/11/2024	28/11/2024	UE299
AV4130	Demolicion tramo 7	16	29/11/2024	17/12/2024	UE299
AV4080	Demolicion tramo 8	16	18/12/2024	8/01/2025	UE299
AV4590	Demolicion tramo 9	24	9/01/2025	5/02/2025	UE299
AV5990	Demolicion tramo 10	28	6/02/2025	10/03/2025	UE299
PUENTE SUR		410	16/08/2024	31/12/2025	
PUENTE SUR - PILOTES		69	31/08/2024	22/11/2024	
Apoyo 3		21	31/08/2024	24/09/2024	
AV4620-140	Excavaciones	9	14/09/2024	24/09/2024	UE301
AV4620-150	Descabece de pilotes	4	20/09/2024	24/09/2024	UE301
PUENTE SUR - DADOS		68	26/09/2024	17/12/2024	
AV4770	Apoyo 3 - Construcción de Dado	21	26/09/2024	21/10/2024	UE301
AV4650-100	Apoyo 1 - Construcción de Estribo	21	23/11/2024	17/12/2024	UE301
PUENTE SUR - SUPERESTRUCTURA		253	27/11/2024	1/10/2025	
Apoyo 4 a 3 y 5		199	19/12/2024	21/08/2025	
AV4930-100	Dovela pila	60	19/12/2024	1/03/2025	UE302
Voladizo 3 de apoyo 4 a apoyo 3		187	19/12/2024	5/08/2025	
AV4930-110	Dovela 0	60	19/12/2024	1/03/2025	UE302
Voladizo 4 de apoyo 4 a apoyo 5		199	19/12/2024	21/08/2025	
AV4930-120	Dovela 0	60	19/12/2024	1/03/2025	UE302

ilustración a.2.3-3. Actividades realizadas en las UE299, UE301 y UE-302, a corte 31 de enero.

	INFORME MENSUAL DE INTERVENTORÍA				
	CONTRATO No. 148 DE 2020 INTERVENTORÍA INTEGRAL, TÉCNICA, ECONÓMICA, FINANCIERA, CONTABLE, JURÍDICA, ADMINISTRATIVA, OPERATIVA, PREDIAL, AMBIENTAL, SOCIAL Y DE SEGURIDAD SALUD EN EL TRABAJO PARA LA VIGENCIA DEL CONTRATO DE CONCESIÓN No. 163 DE 2019.				
	Código del Formato CSPLMB-FT-LFG-006	Vigencia del Formato 01/09/2024	Versión: V03	Pág. 190 de 1059	

a.2.4) Actividades Fase Construcción WF1



El Frente de Trabajo 1 (WF1), comprendido entre las abscisas K0+000 hasta K4+050 en el trazado del viaducto, en el cual se incluye la construcción de 129 apoyos (Ver tabla a.2.4-1) y la construcción de dos estaciones, E1 (K2+128) y E2 (K3+449). A la fecha, la interventoría lleva a cabo la verificación y supervisión de las actividades realizadas por el Concesionario, entre las cuales, se incluye el traslado y la construcción de redes secas y húmedas, así como, actividades previas y las propias de la construcción de cimentación, subestructura y superestructura del viaducto. De igual forma, se realiza el seguimiento a la construcción de las naves centrales y edificaciones de las estaciones 1 y 2. A continuación se describen las actividades objeto de seguimiento durante el presente periodo:

WF	Unidad de Ejecución	No. De Apoyos	Abscisa Inicio	Abscisa Fin
1	91	7	K0+000	K0+293
1	90	10	K0+293	K0+655
1	89	11	K0+655	K1+018
1	88	10	K1+018	K1+326
1	87	10	K1+326	K1+603
1	86	15	K1+603	K2+060
1	85	15	K2+060	K2+477
1	84	9	K2+477	K2+774
1	83	7	K2+774	K3+032
1	82	12	K3+032	K3+426
1	81	14	K3+426	K3+777
1	80	9	K3+777	K4+050
	TOTAL	129		

Tabla a.2.4-1. Relación de apoyos viaducto en WF1

Traslado de redes Secas:

Durante el periodo comprendido entre el 01 al 31 del mes de enero de 2025, se adelantaron las siguientes actividades:

	INFORME MENSUAL DE INTERVENTORÍA				
	CONTRATO No. 148 DE 2020 INTERVENTORÍA INTEGRAL, TÉCNICA, ECONÓMICA, FINANCIERA, CONTABLE, JURÍDICA, ADMINISTRATIVA, OPERATIVA, PREDIAL, AMBIENTAL, SOCIAL Y DE SEGURIDAD SALUD EN EL TRABAJO PARA LA VIGENCIA DEL CONTRATO DE CONCESIÓN No. 163 DE 2019.				
	Código del Formato CSPLMB-FT-LFG-006	Vigencia del Formato 01/09/2024	Versión: V03		Pág. 191 de 1059

ENEL COLOMBIA S.A.:

**Actividad WF1VDTR1000 - Traslado red de Energía ENE1-01. Pilas S01-27 a S01-28 Temporal
Ramal técnico – Calle 49sur Canal Cundinamarca**



Ilustración a.2.4-1. Plano de localización general de las redes eléctricas

Fuente: Plano L1T1-6220-000-CON-ED-ELM-PL-0013_V00.

Descripción de la red: La presente red corresponde al traslado de red eléctrica de media y baja tensión en la inter-estación 1 que presenta interferencia con las pilas S01-27 a S01-28 y cuyas actividades de ejecución según el PET V12 en fase 1 donde su ejecución se encontraba programada en el periodo comprendido entre el 30 de agosto al 20 de diciembre de 2023.

Descripción actividades ejecutadas: Se realizó el izaje e instalación de la estructura metálica tipo cercha que atraviesa el Canal Cundinamarca con el fin de subterranizar el circuito aéreo de media tensión “Serrizuela”, junto con el levantamiento de la mampostería de las cajas eléctricas y la instalación del banco de ductos 6Ø6” + 2Ø3” PVC. El Concesionario se encuentra en la instalación de la ductería apoyada en la cercha metálica IMC.

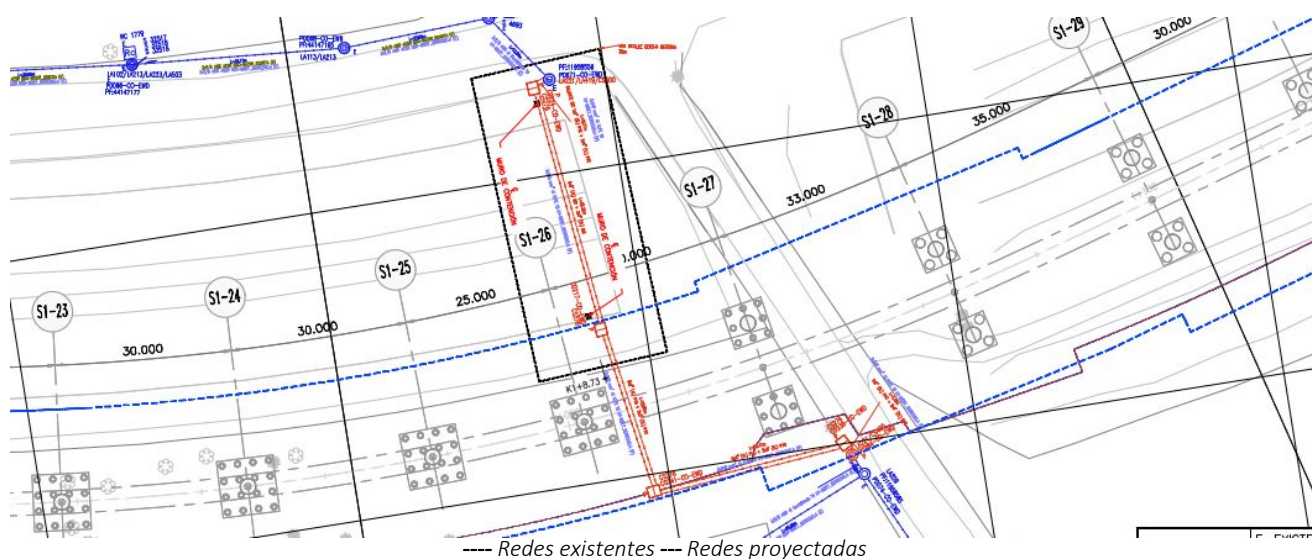

INFORME MENSUAL DE INTERVENTORÍA			
		CONTRATO No. 148 DE 2020 INTERVENTORÍA INTEGRAL, TÉCNICA, ECONÓMICA, FINANCIERA, CONTABLE, JURÍDICA, ADMINISTRATIVA, OPERATIVA, PREDIAL, AMBIENTAL, SOCIAL Y DE SEGURIDAD SALUD EN EL TRABAJO PARA LA VIGENCIA DEL CONTRATO DE CONCESIÓN No. 163 DE 2019.	
Código del Formato CSPLMB-FT-LFG-006	Vigencia del Formato 01/09/2024	Versión: V03	Pág. 192 de 1059
			



Ilustración a.2.4-2. Registro fotográfico de las actividades adelantadas de la red eléctrica ENE1-01

Fuente: Recorrido de interventoría – elaboración propia, registro fotográfico incluido en anexo a.2.4, numeral a.2.4-3 Registro fotográfico actividades realizadas para el traslado de redes

De acuerdo con el seguimiento que se realiza a la ejecución de las actividades a cargo del Concesionario, a continuación, se presenta el plano con las obras adelantadas a corte del presente informe, en el cual, se presenta con color verde el levantamiento de mampostería para las cajas eléctricas, en color rojo la instalación de tubería ejecutada y en color amarillo, lo pendiente por ejecutar. Cabe resaltar que en los comités Nivel 3 realizados para el frente de trabajo Wf1 y vía correo electrónico, la Interventoría le solicitó al Concesionario los resultados de las pruebas y ensayos de calidad realizados para la cercha metálica.

INFORME MENSUAL DE INTERVENTORÍA			
CONTRATO No. 148 DE 2020 INTERVENTORÍA INTEGRAL, TÉCNICA, ECONÓMICA, FINANCIERA, CONTABLE, JURÍDICA, ADMINISTRATIVA, OPERATIVA, PREDIAL, AMBIENTAL, SOCIAL Y DE SEGURIDAD SALUD EN EL TRABAJO PARA LA VIGENCIA DEL CONTRATO DE CONCESIÓN No. 163 DE 2019.			
Código del Formato CSPLMB-FT-LFG-006	Vigencia del Formato 01/09/2024	Versión: V03	Pág. 193 de 1059

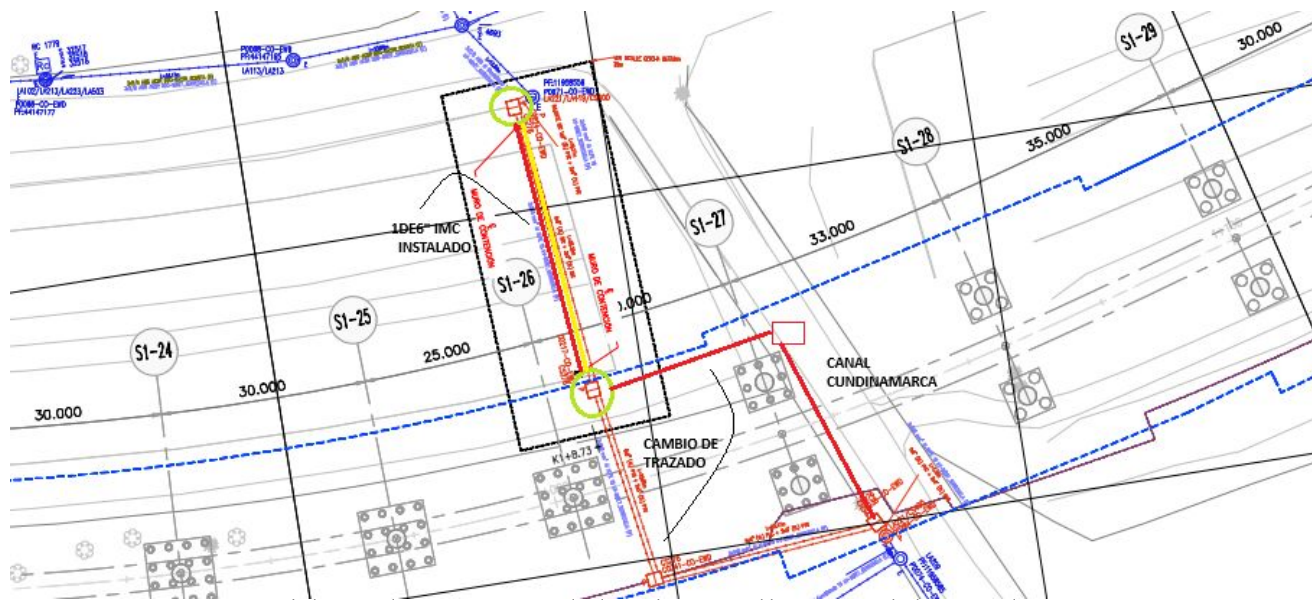

--- Mampostería levantada --- -Trayectoria de ductería y cajas eléctricas instaladas -- Pendiente por ejecutar

Ilustración a.2.4-3. Plano de trazabilidad de ejecución de la red eléctrica ENE1-01

Fuente: Plano L1T1-6220-000-CON-ED-ELM-PL-0013_V00

En consecuencia, a continuación, se detallan las cantidades de obra acumuladas de la red eléctrica ENE1-01 ejecutadas.



TRAMO	DIÁMETRO TUBERÍA	LONG. TOTAL DE TUBERÍA DISEÑO (ml)	LONG. CONSOLIDADA (ml)
P0284 a CS276 C0238	1Ø6" + 2Ø4" PVC	1.16	1.16
CS276 C0238 a CS276 C0241	6Ø6" + 2Ø3" PVC	29.47	16.00
CS276 C0241 a CS276 C0217	6Ø6" + 2Ø3" PVC	25.65	24.00
CS276 C0217 a CS276 C0224	6Ø6" + 2Ø3" IMC	38.35	0.00
TOTAL		94.63	41.16

Tabla a.2.4-2. Resumen de cantidades ejecutadas red ENE1-01.

Traslado de red de Energía y telemáticos. Pila S03-04

Avenida Villavicencio (calle 43 sur) con Avenida Ciudad de Cali.

Conforme al proceso de verificación y seguimiento del traslado de redes, se evidencia red eléctrica que interfiere directamente con la pila S3-04. Se realizaron mesas de trabajo y visitas en campo entre el Concesionario, el contratista del proyecto IDU (CSM004), IDU, su Interventoría, EMB y esta Interventoría, con el fin de armonizar la ejecución de actividades relacionadas con las redes en el sector, producto de las cuales, las partes (proyecto IDU, IDU, ML1, EMB y CSPLMB) concluyeron que, la infraestructura civil es responsabilidad neta del Consorcio Santa María CSM004 y la ejecución de la maniobra eléctrica a cargo del Proyecto Metro y Enel Colombia.

	INFORME MENSUAL DE INTERVENTORÍA			
	CONTRATO No. 148 DE 2020 INTERVENTORÍA INTEGRAL, TÉCNICA, ECONÓMICA, FINANCIERA, CONTABLE, JURÍDICA, ADMINISTRATIVA, OPERATIVA, PREDIAL, AMBIENTAL, SOCIAL Y DE SEGURIDAD SALUD EN EL TRABAJO PARA LA VIGENCIA DEL CONTRATO DE CONCESIÓN No. 163 DE 2019.			
Código del Formato CSPLMB-FT-LFG-006	Vigencia del Formato 01/09/2024	Versión: V03	Pág. 194 de 1059	

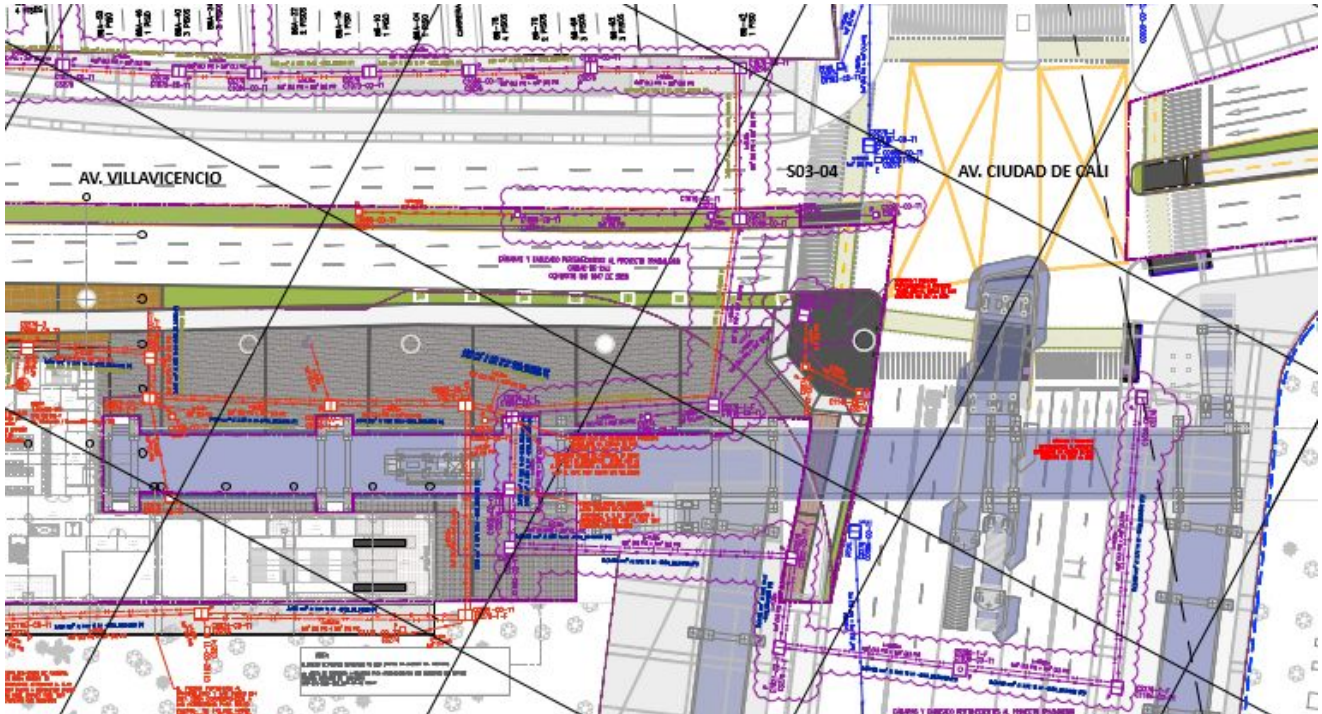



---- Redes existentes --- Redes proyectadas --- Zona de intervención a cargo del IDU
 Ilustración a.2.4-4. Plano de localización general de las redes eléctricas a cargo del IDU
 Fuente: Plano L1T1-6220-000-CON-ED-ELM-PL-0013_V00.

Descripción de las actividades ejecutadas: El 22 de noviembre, el contratista del proyecto IDU (CSM004) culminó la ejecución de la infraestructura civil a su cargo y por su parte, la ESP Enel ejecutó la maniobra eléctrica el 31 de enero del presente año para eliminar la interferencia con la pila S03-04. En el anexo “a.2.4. Actividades Fase Construcción WF1”, ítem “a.2.4-1 Maniobra eléctrica S03-04”, se encuentra el acta suscrita que soporta tal actividad.



Ilustración a.2.4-5. Registro fotográfico de las actividades adelantadas de la red eléctrica en pila S03-04
 Fuente: Recorrido de interventoría – elaboración propia, registro fotográfico incluido en anexo a.2.4, numeral a.2.4-3 Registro fotográfico actividades realizadas para el traslado de redes

	INFORME MENSUAL DE INTERVENTORÍA			
	CONTRATO No. 148 DE 2020 INTERVENTORÍA INTEGRAL, TÉCNICA, ECONÓMICA, FINANCIERA, CONTABLE, JURÍDICA, ADMINISTRATIVA, OPERATIVA, PREDIAL, AMBIENTAL, SOCIAL Y DE SEGURIDAD SALUD EN EL TRABAJO PARA LA VIGENCIA DEL CONTRATO DE CONCESIÓN No. 163 DE 2019.			
Código del Formato CSPLMB-FT-LFG-006	Vigencia del Formato 01/09/2024	Versión: V03	Pág. 195 de 1059	

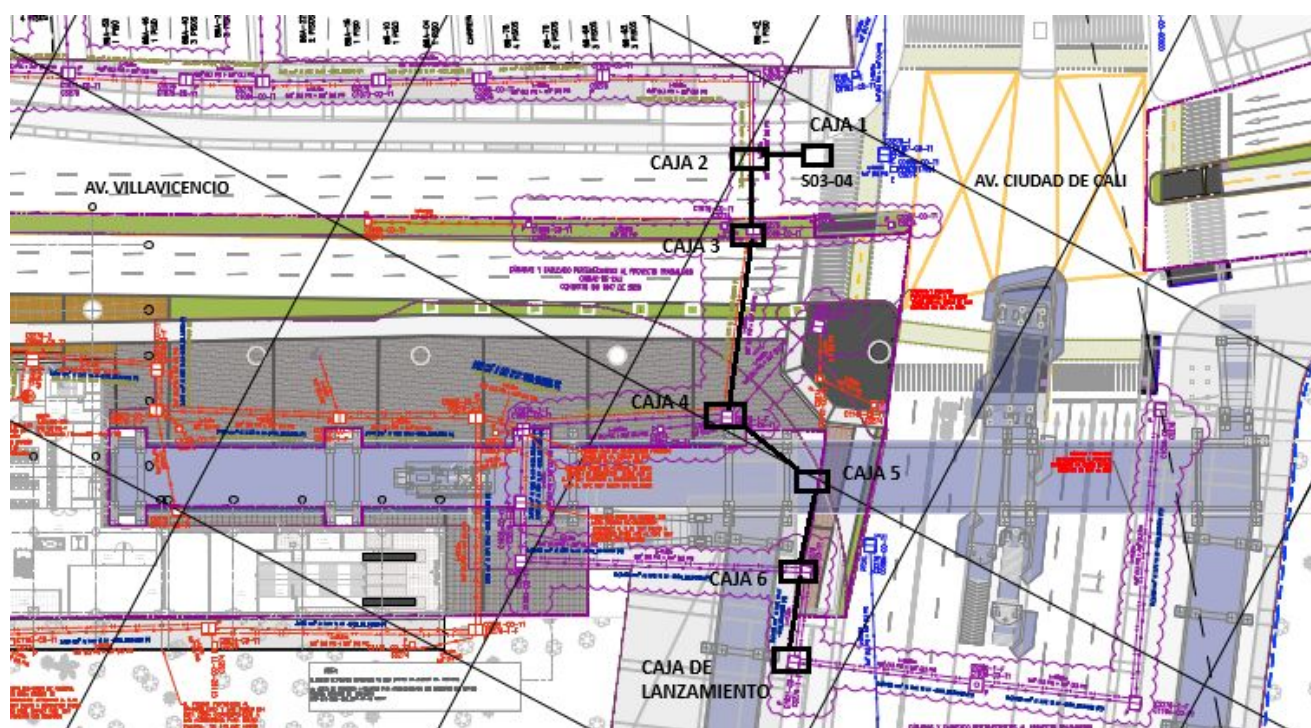

De acuerdo con el seguimiento que se realiza a la ejecución de las actividades a cargo del Concesionario, a continuación, se presenta el plano con las obras adelantadas a corte del presente informe, en el cual, se presenta completa alteración a los planos no objetados por la Empresa de Servicio Público ENEL y se dispone en color negro la trayectoria de los circuitos de energía trasladados.





--- Trayectoria de la red eléctrica trasladada
 Ilustración a.2.4-6. Plano de trazabilidad de ejecución de la red eléctrica en pila S03-04
 Fuente: Plano L1T1-6220-000-CON-ED-ELM-PL-0013_V00

Finalmente, para el frente de trabajo 1 (WF1), a continuación, se relaciona las cantidades ejecutadas y acumuladas a corte del presente periodo:

ACTIVIDAD	DESCRIPCIÓN	CARACTERÍSTICAS	DUCTERÍA			OBSERVACIONES	PMT	COI
			LONGITUD DISEÑO TOTAL	LONGITUD EJECUTADA EN EL MES	LONGITUD ACUMULADA			
FASE 1								
WF1 - Ramal Técnico - IE2 (K0+000 a K3+750)								
K0+000 - K2+250								
WF1VDTR1000	Traslado red de Energía ENE1-01. Pilas S01-27 a S01-28 Temporal	6Ø6" PVC + 2Ø3"PVC	95.63	41.16	41.16	El Concesionario se encuentra en la instalación de tubería IMC con la cercha metálica previamente izada.	Vigente	COI-03
K2+500 - K3+750								

	INFORME MENSUAL DE INTERVENTORÍA				
	CONTRATO No. 148 DE 2020 INTERVENTORÍA INTEGRAL, TÉCNICA, ECONÓMICA, FINANCIERA, CONTABLE, JURÍDICA, ADMINISTRATIVA, OPERATIVA, PREDIAL, AMBIENTAL, SOCIAL Y DE SEGURIDAD SALUD EN EL TRABAJO PARA LA VIGENCIA DEL CONTRATO DE CONCESIÓN No. 163 DE 2019.				
	Código del Formato CSPLMB-FT-LFG-006	Vigencia del Formato 01/09/2024	Versión: V03	Pág. 196 de 1059	

ACTIVIDAD	DESCRIPCIÓN	CARACTERÍSTICAS	DUCTERÍA			OBSERVACIONES	PMT	COI
			LONGITUD DISEÑO TOTAL	LONGITUD EJECUTADA EN EL MES	LONGITUD ACUMULADA			
WF1VDTR1030	Traslado de red de Acueducto ACU1-01. Pilas S02-15 a S03-03	Ø6"	1022.57	0.00	1031.38	Red trasladada. Se elimina la interferencia.	Vigente	COI-42
WF1VDTR1040-100	Traslado de red de Energía ENE1-02 Parte A. Pilas S02-14 a S02-32	6Ø6" PVC + 2Ø3"PVC	800.21	0.00	816.71	Red trasladada. Se elimina la interferencia.	Vigente	COI-42
WF1VDTR1060	Traslado de red de Gas GAS1-02. Pilas S02-13 a S02-14	Ø3/4" PVC	170.00	0.00	170.00	Red trasladada. Se elimina la interferencia.	SIN PMT	SIN COI
WF1VDTR2020	Traslado de red de Gas GAS1-03. Pilas S02-15	Ø3/4" PVC	76.72	0.00	76.72	Red trasladada. Se elimina la interferencia.	SIN PMT	SIN COI
WF1VDTR2040	Traslado de red de Gas GAS1-05. Pilas S03-03 a S03-04	Ø3/4" PVC	180.00	0.00	180.00	Red trasladada. Se elimina la interferencia.	SIN PMT	SIN COI
WF1VDTR2030	Traslado de red de Gas GAS1-04. Pilas S02-17 a S02-22	Ø3/4" PVC	76.72	0.00	76.72	Red trasladada. Se elimina la interferencia.	SIN PMT	SIN COI
WF1VDTR1010-100	Traslado de red de alcantarillado sanitario (combinado) SAN1-01. Parte A. Pilas S02-12 a S02-12	Ø1.2"mm	1069.65	0.00	1022.6	Red trasladada. Se elimina la interferencia.	Vigente	COI-42
WF1VDTR2050	Traslado de red de Energía EAP1-01. Pilas S02-15 a S03-01	Remoción de alumbrado vial e implementación de alumbrado temporal.	52 postes instalados	0.00	52 postes instalados	Red trasladada. Se elimina la interferencia.	SIN PMT	SIN COI
WF1VDTR1010-120	Traslado de red de alcantarillado sanitario (combinado) SAN1-01. Parte C. Pilas S02-18 a S02-19	Ø1.2"mm	72.57	0.00	70.00	Red trasladada. Se elimina la interferencia.	Vigente	COI-42
WF1VDTR1010-130	Traslado de red de alcantarillado sanitario (combinado) SAN1-01. Parte D. Pilas S02-20 a S02-21	Ø1.2"mm	70.92	0.00	67.5	Red trasladada. Se elimina la interferencia.	Vigente	COI-42
WF1VDTR1010-140	Traslado de red de alcantarillado sanitario (combinado) SAN1-01. Parte E. Pilas S02-22 a S02-28	Ø0.8"mm	229.68	0.00	221.10	Red trasladada. Se elimina la interferencia.	Vigente	COI-42
WF1VDTR1010-110	Traslado de red de alcantarillado sanitario (combinado) SAN1-01. Parte B. Pilas S02-13 a S02-17	Ø1.2"mm	179.05	0.00	170.00	Red trasladada. Se elimina la interferencia.	Vigente	COI-42
WF1VDTR1010-150	Traslado de red de alcantarillado sanitario (combinado) SAN1-01. Parte F. Pilas S02-29 a S02-33	Ø0.8"mm	259.55	0.00	254.00	Red trasladada. Se elimina la interferencia.	Vigente	COI-42
WF1VDTR1010-160	Traslado de red de alcantarillado sanitario (combinado) SAN1-01. Parte G. Pilas E02-01 a S03-	Ø0.8"mm	476.86	0.00	334.00	Red trasladada. Se elimina la interferencia.	Vigente	COI-42



	INFORME MENSUAL DE INTERVENTORÍA				
	CONTRATO No. 148 DE 2020 INTERVENTORÍA INTEGRAL, TÉCNICA, ECONÓMICA, FINANCIERA, CONTABLE, JURÍDICA, ADMINISTRATIVA, OPERATIVA, PREDIAL, AMBIENTAL, SOCIAL Y DE SEGURIDAD SALUD EN EL TRABAJO PARA LA VIGENCIA DEL CONTRATO DE CONCESIÓN No. 163 DE 2019.				
	Código del Formato CSPLMB-FT-LFG-006	Vigencia del Formato 01/09/2024	Versión: V03	Pág. 197 de 1059	

ACTIVIDAD	DESCRIPCIÓN	CARACTERÍSTICAS	DUCTERÍA			OBSERVACIONES	PMT	COI
			LONGITUD DISEÑO TOTAL	LONGITUD EJECUTADA EN EL MES	LONGITUD ACUMULADA			
	05							
WF1VDTR2070	Traslado de red de Gas GAS1-06 Pila S02-15	Ø3/4" PVC	76.72	0.00	76.72	Red trasladada. Se elimina la interferencia.	SIN PMT	SIN COI
WF1VDTR2010	Traslado red matriz de acueducto ARM1-01. Pilas S02-33 a S03-01	Ø27"SDI WSP	240.00	0.00	240.00	Red trasladada. Se elimina la interferencia.	Vigente	COI-42
WF1VDTR1040-110	Traslado de red de Energía ENE1-02 Parte B. Pilas S02-33 a S03-03	6Ø6" PVC + 2Ø3"PVC	330.77	0.00	352.06	Red trasladada. Se elimina la interferencia.	Vigente	COI-42

Tabla a.2.4-3. Seguimiento acumulado de redes WF1 conforme al PEV12 con corte al presente periodo.

Ahora bien, a continuación, se presenta el detalle de cada uno de los requerimientos adelantados por esta interventoría a el Concesionario durante el periodo del presente informe, en cumplimiento de las obligaciones contractuales, y conforme al seguimiento que se ha adelantado a la ejecución de las actividades de obra de traslado de redes:

DIRIGIDO A	FECHA	CONSECUTIVO	ASUNTO	NUMERO RADICADO EMB	FECHA RADICADO EMB
El Concesionario	02/01/2025	L1T1-INT-CE-25-0010	RESPUESTA A SU COMUNICACION L1T1-CON-CE-24-9042 RESPUESTA A COMUNICADO L1T1-INT-CE-24-5992. ADVERTENCIA POR AFECTACIONES A INFRAESTRUCTURA DE RED DE EMPRESAS DE SERVICIO PÚBLICO EN PERIODO DEL 03 DE NOVIEMBRE A 05 DE DICIEMBRE DE 2024	EXT25-0000025	2/01/2025
El Concesionario	02/01/2025	L1T1-INT-CE-25-0026	ADVERTENCIA POR AFECTACIONES A LA INFRAESTRUCTURA DE RED DE EMPRESAS DE SERVICIO PUBLICO EN EL PERIODO DEL 05 AL 31 DE DICIEMBRE DE 2024	EXT25-0000039	3/01/2025
El Concesionario	03/01/2025	L1T1-INT-CE-25-0032	ALERTA POR LA EJECUCION DE ACTIVIDADES PARA TRASLADO DE REDES EN EL TRAMO WF1 FASE 1 DEL CORREDOR PRINCIPAL DENTRO DE LOS PLAZOS PREVISTOS EN EL PLAN DE EJECUCIÓN VERSION 12 CORTE 31-12-2024 FRENTE DE OBRA WF1	EXT25-0000076	3/01/2025
EMB	07/01/2025	L1T1-INT-CE-25-0056	ADVERTENCIA SOLICITUD DE ENTREGA DE LAS ACTAS DE CONCILIACION DE CANTIDADES PARA RETRIBUCION DE LOS MESES DE NOVIEMBRE Y DICIEMBRE DE 2024 CON SUS RESPECTIVOS SOPORTES	EXT25-0000145	7/01/2025
El Concesionario	14/01/2025	L1T1-INT-CE-25-0181	RESPUESTA L1T1-CON-CE-24-9152 Y L1T1-CON-CE-24-9258 ENTREGA DEL PLAN DE INSTRUMENTACION DE RED MATRIZ, LOS INFORMES DE INSTALACION DE INSTRUMENTACION GEOTECNICA Y LOS INFORMES DE MONITOREO EFECTUADOS EN LO RECORRIDO DEL AÑO 2024 DE LAS REDES MATRICES Y TRONCALES PLAZO DE CURA POR EL PRESUNTO INCUMPLIMIENTO DE LAS OBLIGACIONES ESTABLECIDAS EN LA SECCION 2.9 LITERAL (G) DEL CONTRATO DE CONCESION 163 DE 2019 PROYECTO PLMB	EXT25-0000564	14/01/2025
El Concesionario	07/01/2025	L1T1-INT-CE-25-0056	ADVERTENCIA SOLICITUD DE ENTREGA DE LAS ACTAS DE CONCILIACION DE CANTIDADES PARA RETRIBUCION DE LOS MESES DE NOVIEMBRE Y DICIEMBRE DE 2024 CON SUS RESPECTIVOS SOPORTES	EXT25-0000145	7/01/2025

	INFORME MENSUAL DE INTERVENTORÍA				
	CONTRATO No. 148 DE 2020 INTERVENTORÍA INTEGRAL, TÉCNICA, ECONÓMICA, FINANCIERA, CONTABLE, JURÍDICA, ADMINISTRATIVA, OPERATIVA, PREDIAL, AMBIENTAL, SOCIAL Y DE SEGURIDAD SALUD EN EL TRABAJO PARA LA VIGENCIA DEL CONTRATO DE CONCESIÓN No. 163 DE 2019.				
	Código del Formato CSPLMB-FT-LFG-006	Vigencia del Formato 01/09/2024	Versión: V03	Pág. 198 de 1059	

DIRIGIDO A	FECHA	CONSECUTIVO	ASUNTO	NUMERO RADICADO EMB	FECHA RADICADO EMB
El Concesionario	15/01/2025	L1T1-INT-CE-25-0243	NOTIFICACION ORDEN DE SUSPENSION POR LA EJECUCION DE ACTIVIDADES DE VIADUCTO SIN EL TRASLADO DE LA RED DE ENERGIA MT ENTRE LOS APOYOS S1-27 Y S1-28 FRENTE DE OBRA WF1	EXT25-0000742	15/01/2025
-	20/01/2024	L1T1-INT-CE-25-0344	RECOMEDACION DE PRORROGA AL ACUERDO MARCO 138-2024 EMB ENEL COLOMBIA S.A ESP	EXT25-0001018	20/01/2025
El Concesionario	21/01/2024	L1T1-INT-CE-25-0371	ADVERTENCIA SOLICITUD CONSTANCIAS DE LAS EMPRESAS DE SERVICIO PUBLICO ESP DE LAS OBRAS DE TRASLADO DE REDES A CARGO DEL CONCESIONARIO ML1 EJECUTADAS A SATISFACCION	EXT25-0001104	21/01/2025
El Concesionario	21/01/2024	L1T1-INT-CE-25-0373	ESTADO DEL PLAZO DE CURA NOTIFICADO MEDIANTE OFICIO EXTS24-0007264 DE 18 DE NOVIEMBRE DE 2024 POR EL PRESUNTO INCUMPLIMIENTO DE LA OBLIGACIÓN RELACIONADA EN EL APENDICE TECNICO 13	EXT25-0001108	21/01/2025
El Concesionario	21/01/2024	L1T1-INT-CE-25-0377	RESPUESTA EXTS24-0003710 SOLICITUD CONSTANCIAS DE LAS ESP DE OBRAS DE TRASLADO DE REDES A CARGO DEL CONCESIONARIO	EXT25-0001116	21/01/2025
El Concesionario	22/01/2025	L1T1-INT-CE-25-0402	VALIDACION DE RECONOCIMIENTO DE LA BRAFO EJECUTADA EL 26 Y 27 DE DICIEMBRE DE 2024	EXT25-00001186	22/01/2025
EMB	22/01/2025	L1T1-INT-CE-25-0415	ALCANCE AL OFICIO L1T1-INT-CE-25-0344 RECOMEDACION DE PRORROGA AL ACUERDO MARCO 138-2024 EMB – ENEL COLOMBIA S.A. ESP.	EXT25-00001239	23/01/2025
EMB	23/01/2025	L1T1-INT-CE-25-0422	RESPUESTA A SU COMUNICADO EXTS24-0007636 DEL 11 DE DICIEMBRE DE 2024 SOLICITUD DE CRONOGRAMA DETALLADO Y PLANES DE ATENCIÓN DE EMERGENCIAS	EXT25-00001255	23/01/2025
El Concesionario	27/01/2025	L1T1-INT-CE-25-0484	RESPUESTA A LA INSPECCION No 79176 DEL 02 DE ENERO DE 2025 L1T1-CON-GCC-FR-0002 SOLICITUD DE ACTUALIZACION DE E&D PARA REDES	EXT25-00001423	27/01/2025
EMB	28/01/2025	L1T1-INT-CE-25-0513	RESPUESTA EXTS25-0000243 SOLICITUD PROYECCION DE PAGOS AL CONCESIONARIO COMPONENTES D Y E – PEV12	EXT25-0001578	28/01/2025
EMB	03/02/2025	L1T1-INT-CE-25-0629	ESTADO DEL PLAZO DE CURA NOTIFICADO MEDIANTE OFICIO EXTS24-0007264 DE 18 DE NOVIEMBRE DE 2024 ALCANCE A COMUNICADO L1T1-INT-CE-25-0373 EXT25-0001108 DE 21 DE ENERO DE 2025 POR PRESUNTO INCUMPLIMIENTO DE LA OBLIGACION RELACIONADA EN AT 13 NUMERAL 2.2 LITERALES (A) Y (C) DEL CONTRATO DE CONCESION N°163 DE 2019 Y ARTICULO 47 DE LA LEY 1682 DE 2013	-	03/02/2025

Tabla a.2.4-4. Relación de requerimientos efectuados por la Interventoría

Control de calidad – caracterización de material instalado redes secas y húmedas.

Conforme las frecuencias establecidas en el plan de inspección y ensayo- PIE, de referencia L1T1-6200-000-CON-CN-PIE-PN-0001-V00 por parte del Concesionario, durante el periodo del presente informe se realizó el respectivo acompañamiento, verificación y toma de muestras al proceso del control de calidad de los materiales tipo recebo común y SBG-B instalados en las actividades de construcción y relocalización de la red eléctrica: sondeo e hilado de banco de ductos y cumplimiento estricto de especificaciones técnicas de la empresa de energía.

Mediante el oficio “L1T1-INT-CE-24-5124 – ALERTA DE NO CUMPLIMIENTO A LA ENTREGA DE CANTIDADES Y SOPORTES DE CALIDAD PARA RETRIBUCIÓN BAJO EL COMPONENTE D – FRENTE DE TRABAJO WF1 Y WF2” la Interventoría manifiesta a el Concesionario la preocupación conforme a la

	INFORME MENSUAL DE INTERVENTORÍA			
	CONTRATO No. 148 DE 2020 INTERVENTORÍA INTEGRAL, TÉCNICA, ECONÓMICA, FINANCIERA, CONTABLE, JURÍDICA, ADMINISTRATIVA, OPERATIVA, PREDIAL, AMBIENTAL, SOCIAL Y DE SEGURIDAD SALUD EN EL TRABAJO PARA LA VIGENCIA DEL CONTRATO DE CONCESIÓN No. 163 DE 2019.			
	Código del Formato CSPLMB-FT-LFG-006	Vigencia del Formato 01/09/2024	Versión: V03	



radicación a destiempo de las inspecciones de calidad en Aconex para dar cumplimiento a los procesos relacionados al control de calidad.

Teniendo claro que, es obligación del Concesionario la elaboración de los respectivos ensayos de calidad, que deben dar cuenta del cumplimiento de normas y especificaciones técnicas de las actividades adelantadas y materiales instalados en el marco de la ejecución de actividades de obra de traslado de redes por parte del Concesionario de conformidad con el Plan de Inspección de ensayos relacionado anteriormente, se aclara que, de acuerdo con lo dispuesto en el Contrato de interventoría, este consorcio adelanta la ejecución de ensayos de laboratorio encaminados únicamente a la verificación de los ensayos adelantados por parte del Concesionario y/o en los casos donde esta interventoría considere que existe dudas razonables que amerite la realización de los mismos, aclarando que, en ninguno de los casos la interventoría suplirá la periodicidad y cantidad de ensayos que, como se indicó anteriormente es una responsabilidad 100% del Concesionario.

RED INSPECCIONADA	TIPO DE INSPECCIÓN	NÚMERO DE INSPECCIÓN
ENE1-01 Pilas S01-27 a S01-28 Temporal	L1T1-CON-CAL-FR-0001 Reporte de inspección - verificación topográfica	83423
	L1T1-CON-CAL-FR-0019 Control de Vaciado de Concreto / Hormigón	88456
		88438
		83507
		83461
		83398
		80811
	L1T1-CON-CAL-FR-0022 Registro de inspección Control de Acabado de Elementos de Concreto	88422
		88413
		88324
	L1T1-CON-CAL-FR-0023 Lista de Chequeo Elementos en Concreto que requieran Armaduras y Encofrados	88113
	L1T1-CON-CAL-FR-0027 Inspección y Recepción de Materiales / Equipos	88101
		86683
		83728
		83722
		83719
	L1T1-CON-CAL-FR-0036 Validación de Pruebas y Ensayos	83717
		83712
		89546
		89448
		89438
	L1T1-CON-CAL-FR-0055 Relación de Certificados de Calidad	86776
		80280
80275		
86694		
	83805	
	78843	

Tabla a.2.4-5. Relación de inspecciones de calidad efectuados

La Interventoría realiza verificación del Procedimiento de torque para la estructura tipo cercha – interferencia ENE1-01 en donde valida en pernos de diámetro de 5/8” grupo 1 A325 con una tensión a torque teórica de 114lb/ft por 0.70 conforme a RCSC y un muestreo del 20% y a pernos de diámetro nominal de 3/4” grupo 1 A325 con una tensión a torque teórica de 169 lb/ft por 0.70 conforme a RCSC

	INFORME MENSUAL DE INTERVENTORÍA			
	CONTRATO No. 148 DE 2020 INTERVENTORÍA INTEGRAL, TÉCNICA, ECONÓMICA, FINANCIERA, CONTABLE, JURÍDICA, ADMINISTRATIVA, OPERATIVA, PREDIAL, AMBIENTAL, SOCIAL Y DE SEGURIDAD SALUD EN EL TRABAJO PARA LA VIGENCIA DEL CONTRATO DE CONCESIÓN No. 163 DE 2019.			
Código del Formato CSPLMB-FT-LFG-006	Vigencia del Formato 01/09/2024	Versión: V03	Pág. 200 de 1059	

(118.3) y un muestreo del 20%. Los resultados serán anexados una vez el laboratorio los remita oficialmente, sin embargo, en el anexo “a.2.4. Actividades Fase Construcción WF1”, ítem “a.2.4-4 Ensayo de torque cercha metálica” se evidencia el VoBo de cada una de las Partes validando los resultados del ensayo de torque realizados.





Ilustración a.2.4-7. Registro fotográfico verificación procedimiento torque

Fuente: Elaboración propia

Adicional a ello, se presentan las reuniones efectuadas en el mes de enero relacionadas con el componente D subcomponente D redes a cargo del Concesionario, las cuales se evidencian en el anexo “a.2.4. Actividades Fase Construcción WF1”, ítem “a.2.4-2 Actas de reuniones y mesas de trabajo – Traslado de redes Sección 1”:

DESCRIPCIÓN DE LA REUNIÓN	LUGAR DE EJECUCIÓN	FECHA DE EJECUCIÓN	ENTIDADES PARTICIPANTES
Comité N3 Frente de trabajo Wf1 y Wf2	Oficinas Patio Taller	09 – 01 - 2025	EMB El Concesionario La Interventoría
Seguimiento de avance semanal de redes	Virtual vía Teams	10 – 01 - 2025	ENEL El Concesionario La Interventoría

	INFORME MENSUAL DE INTERVENTORÍA			
	CONTRATO No. 148 DE 2020 INTERVENTORÍA INTEGRAL, TÉCNICA, ECONÓMICA, FINANCIERA, CONTABLE, JURÍDICA, ADMINISTRATIVA, OPERATIVA, PREDIAL, AMBIENTAL, SOCIAL Y DE SEGURIDAD SALUD EN EL TRABAJO PARA LA VIGENCIA DEL CONTRATO DE CONCESIÓN No. 163 DE 2019.			
	Código del Formato CSPLMB-FT-LFG-006	Vigencia del Formato 01/09/2024	Versión: V03	

Seguimiento semanal redes de acueducto	Frete de trabajo Wf1	10 – 01 - 2025	EAAB El Concesionario La Interventoría
Mesa de trabajo Actas de Retribución frentes de trabajo Wf1 y Wf2	Oficinas EMB	13 – 01 - 2025	EMB El Concesionario La Interventoría
Seguimiento semanal redes de acueducto	Frete de trabajo Wf1	16 – 01 - 2025	EAAB El Concesionario La Interventoría
Verificación infraestructura civil para interferencias ENE2-SM3, ENE2-SM4 y Pila S03-04	Frete de trabajo Wf1 Y Wf2	21 – 01 - 2025	ENEL El Concesionario La Interventoría
Mesa de trabajo Actas de Retribución frentes de trabajo Wf1 y Wf2	Oficinas EMB	23 – 01 - 2025	EMB El Concesionario La Interventoría
Seguimiento de avance semanal de redes	Virtual vía Teams	24 – 01 - 2025	ENEL El Concesionario La Interventoría
Maniobra eléctrica para interferencias ENE2-SM3, ENE2-SM4 y Pila S03-04	Frete de trabajo Wf1 Y Wf2	31 – 01 - 2025	ENEL El Concesionario La Interventoría

Tabla a.2.4-6. Relación de reuniones y mesas de trabajo efectuada.

Finalmente, se aclara que no se presentaron afectaciones a las redes existentes causadas por el proceso constructivo por parte del Concesionario en el periodo del presente informe.

VIADUCTO

UE91/ UE157. K0+000 a K0+ 300 Apoyos del S1-0 al S1-5B

Alcance UE91: Construcción estructura del viaducto - Cimentaciones, pilas y capiteles (incluyendo los aparatos de apoyo) del viaducto del metro a lo largo de la sección lineal mostrada en el Anexo 2 del AT 4. Adicional a las obras de la subestructura del viaducto, el Concesionario deberá adecuar la malla vial existente y la reconfiguración del separador entre calzadas incluyendo el espacio público. Todos los trabajos se desarrollan de acuerdo con el AT 4. Se incluyen las obras de adecuación del separador central, incluyendo el espacio público - Sección de la Absc 0+000 a 0+ 300

Alcance UE157: Todos los trabajos necesarios para la realización del Tablero, de la viga en U del Viaducto, incluyendo todos los elementos y dispositivos de drenaje, a lo largo de la sección lineal mostrada en el Anexo 2 del AT 5. Todos los trabajos se desarrollan de acuerdo con el AT 5. Sección de la Absc 0+000 a 0+300

Durante el periodo correspondiente al mes de enero de 2025, la interventoría realizó el acompañamiento y verificación de las siguientes actividades ejecutadas por El Concesionario para las cuales se presenta el siguiente registro fotográfico:

INFORME MENSUAL DE INTERVENTORÍA				
	CONTRATO No. 148 DE 2020 INTERVENTORÍA INTEGRAL, TÉCNICA, ECONÓMICA, FINANCIERA, CONTABLE, JURÍDICA, ADMINISTRATIVA, OPERATIVA, PREDIAL, AMBIENTAL, SOCIAL Y DE SEGURIDAD SALUD EN EL TRABAJO PARA LA VIGENCIA DEL CONTRATO DE CONCESIÓN No. 163 DE 2019.			
	Código del Formato CSPLMB-FT-LFG-006	Vigencia del Formato 01/09/2024	Versión: V03	



Ilustración a.2.4-8. Actividades desarrolladas durante el periodo UE91 y UE157

A continuación, se presenta el avance constructivo de la subestructura y superestructura en cada uno de los apoyos de la UE 091 y 157:

	INFORME MENSUAL DE INTERVENTORÍA				
	CONTRATO No. 148 DE 2020 INTERVENTORÍA INTEGRAL, TÉCNICA, ECONÓMICA, FINANCIERA, CONTABLE, JURÍDICA, ADMINISTRATIVA, OPERATIVA, PREDIAL, AMBIENTAL, SOCIAL Y DE SEGURIDAD SALUD EN EL TRABAJO PARA LA VIGENCIA DEL CONTRATO DE CONCESIÓN No. 163 DE 2019.				
	Código del Formato CSPLMB-FT-LFG-006	Vigencia del Formato 01/09/2024	Versión: V03		Pág. 203 de 1059



Figura a.2.4-1. Apoyos comprendidos en la UE 091 y UE157.

UE90/ UE156. K0+300 a K0+650 Apoyos S1-6 al S1-15

Alcance UE90: Construcción estructura del viaducto - Cimentaciones, pilas y capiteles (incluyendo los aparatos de apoyo) del viaducto del metro a lo largo de la sección lineal mostrada en el Anexo 2 del AT 4. Adicional a las obras de la subestructura del viaducto, el Concesionario deberá adecuar la malla vial existente y la reconfiguración del separador entre calzadas incluyendo el espacio público. Todos los trabajos se desarrollan de acuerdo con el AT 4. Se incluyen las obras de adecuación del separador central, incluyendo el espacio público - Sección de la Absc O+ 300 a O+650.

Alcance UE156: Todos los trabajos necesarios para la realización del Tablero, de la viga en U del Viaducto, incluyendo todos los elementos y dispositivos de drenaje, a lo largo de la sección lineal mostrada en el Anexo 2 del AT 5. Todos los trabajos se desarrollan de acuerdo con el AT 5. Sección de la Absc O+ 300 a O+650

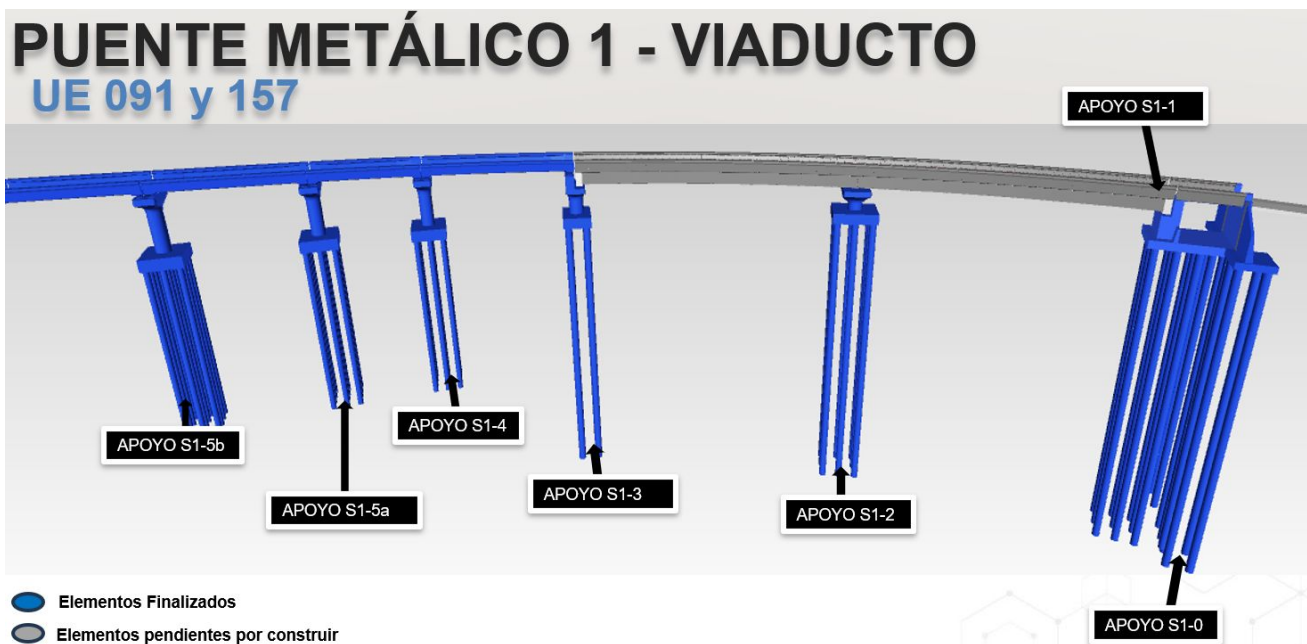
Durante el periodo correspondiente al mes de enero de 2025, la interventoría realizó el acompañamiento y verificación de las siguientes actividades ejecutadas por El Concesionario para las cuales se presenta el siguiente registro fotográfico:

INFORME MENSUAL DE INTERVENTORÍA				
	CONTRATO No. 148 DE 2020 INTERVENTORÍA INTEGRAL, TÉCNICA, ECONÓMICA, FINANCIERA, CONTABLE, JURÍDICA, ADMINISTRATIVA, OPERATIVA, PREDIAL, AMBIENTAL, SOCIAL Y DE SEGURIDAD SALUD EN EL TRABAJO PARA LA VIGENCIA DEL CONTRATO DE CONCESIÓN No. 163 DE 2019.			
	Código del Formato CSPLMB-FT-LFG-006	Vigencia del Formato 01/09/2024	Versión: V03	

 <p style="text-align: right;">11 ene 2025 6:10:09 p.m. 4.6460N 74.1912W Cj. 54c Sur #100-24, Bogotá, Colombia</p>	 <p style="text-align: right;">11 ene 2025 16:31:11 N 4° 38' 43" W 74° 11' 28" Bogotá</p>
<p>Se realizó verificación de cuantía y configuración de armado de acero de refuerzo de dovela S01-06-16</p>	<p>Se realizó la instalación de concreto sobre la dovela in situ S01-06-16</p>
 <p style="text-align: right;">27/01/2025, 15:51:42 N 4° 38' 44", W 74° 11' 24" Bogotá</p>	 <p style="text-align: right;">27/01/2025, 15:51:42 N 4° 38' 44", W 74° 11' 24" Bogotá</p>
<p>Avance general de la obra</p>	

Ilustración a.2.4-9. Actividades desarrolladas durante el periodo UE90 y UE156

A continuación, se presenta el avance constructivo de la subestructura y superestructura en cada uno de los apoyos de la UE 090 y 156:

INFORME MENSUAL DE INTERVENTORÍA			
CONTRATO No. 148 DE 2020 INTERVENTORÍA INTEGRAL, TÉCNICA, ECONÓMICA, FINANCIERA, CONTABLE, JURÍDICA, ADMINISTRATIVA, OPERATIVA, PREDIAL, AMBIENTAL, SOCIAL Y DE SEGURIDAD SALUD EN EL TRABAJO PARA LA VIGENCIA DEL CONTRATO DE CONCESIÓN No. 163 DE 2019.			
Código del Formato CSPLMB-FT-LFG-006	Vigencia del Formato 01/09/2024	Versión: V03	Pág. 205 de 1059





Figura a.2.4-2. Apoyos comprendidos en la UE 090 y UE156.

UE89/ EU155. K0+650 a K1+030 Apoyos S1-16 al S1-26

Alcance UE89: Construcción estructura del viaducto - Cimentaciones, pilas y capiteles (incluyendo los aparatos de apoyo) del viaducto del metro a lo largo de la sección lineal mostrada en el Anexo 2 del A T 4. Adicional a las obras de la subestructura del viaducto, el Concesionario deberá adecuar la malla vial existente y la reconfiguración del separador entre calzadas incluyendo el espacio público. Todos los trabajos se desarrollan de acuerdo con el AT 4. Se incluyen las obras de adecuación del separador central, incluyendo el espacio público - Sección de la Absc 0+650 a 1 +030.

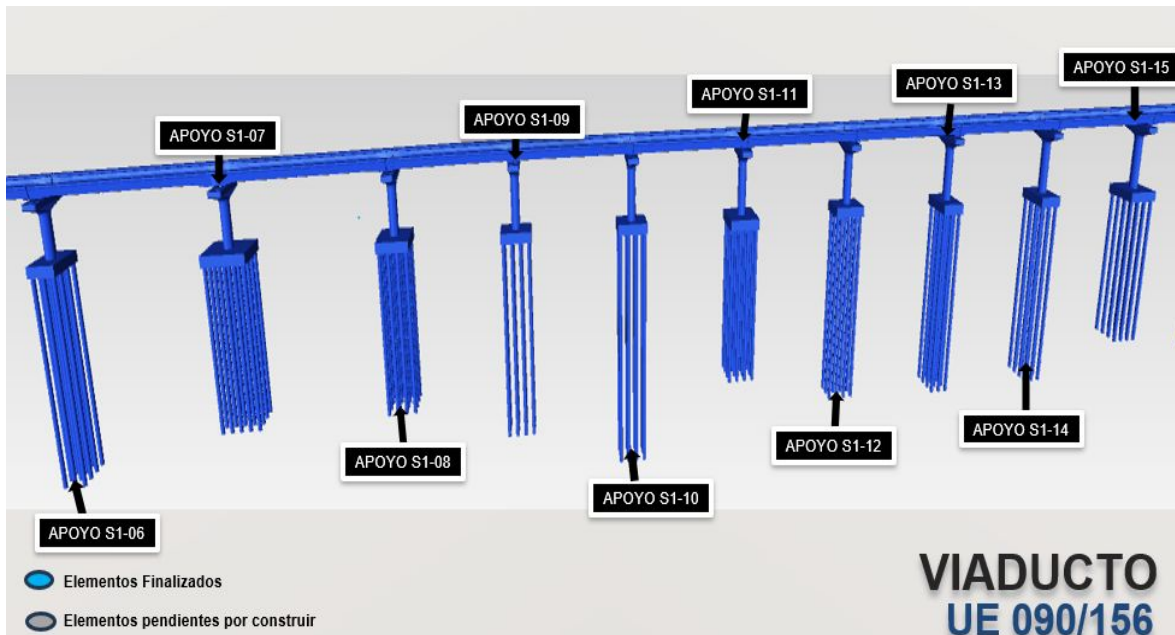
Alcance UE155: Todos los trabajos necesarios para la realización del Tablero, de la viga en U del Viaducto, incluyendo todos los elementos y dispositivos de drenaje, a lo largo de la sección lineal mostrada en el Anexo 2 del AT 5. Todos los trabajos se desarrollan de acuerdo con el AT 5. Sección de la Absc 0+650 a 1 +030.

Durante el periodo correspondiente al mes de enero de 2025, la interventoría realizó el acompañamiento y verificación de las siguientes actividades ejecutadas por El Concesionario para las cuales se presenta el siguiente registro fotográfico:

	INFORME MENSUAL DE INTERVENTORÍA				
	CONTRATO No. 148 DE 2020 INTERVENTORÍA INTEGRAL, TÉCNICA, ECONÓMICA, FINANCIERA, CONTABLE, JURÍDICA, ADMINISTRATIVA, OPERATIVA, PREDIAL, AMBIENTAL, SOCIAL Y DE SEGURIDAD SALUD EN EL TRABAJO PARA LA VIGENCIA DEL CONTRATO DE CONCESIÓN No. 163 DE 2019.				
	Código del Formato CSPLMB-FT-LFG-006	Vigencia del Formato 01/09/2024	Versión: V03		Pág. 206 de 1059



4 ene 2025 4:01:39 p. m.
4.6451N 74.1855W
Kennedy
Bogotá



3 ene 2025 11:31:02 a. m.
4.6452N 74.1854W
50b-45 Carrera 116
Bosa Sur
Bogotá

Se realiza alineación, aplicación de epoxico, unión y pretensado de dovelas en vanos S01-24, S01-25 y S01-26

Se realiza instalación de torones, bloques y cuñas para proceso de tensionamiento en vanos S01-24, S01-25 y S01-26



9 ene 2025 8:25:32 a. m.
4.6452N 74.1851W
Cl. 49 Sur #95a38, Bogotá, Colombia



10/01/2025 21:48:44
N 4° 38' 42", W 74° 11' 6"
Bogotá

Se realiza actividades de nivelación y posicionamiento de los vanos S01-24, S01-25 y S01-26

Se realiza izaje de dovelas en los vanos S01-24, S01-25 y S01-26



27/01/2025 15:43:56
N 4° 38' 43" W 74° 11' 12"
Bogotá



27/01/2025 15:41:03
N 4° 38' 42" W 74° 11' 7"
Bogotá

	INFORME MENSUAL DE INTERVENTORÍA				
	CONTRATO No. 148 DE 2020 INTERVENTORÍA INTEGRAL, TÉCNICA, ECONÓMICA, FINANCIERA, CONTABLE, JURÍDICA, ADMINISTRATIVA, OPERATIVA, PREDIAL, AMBIENTAL, SOCIAL Y DE SEGURIDAD SALUD EN EL TRABAJO PARA LA VIGENCIA DEL CONTRATO DE CONCESIÓN No. 163 DE 2019.				
	Código del Formato CSPLMB-FT-LFG-006	Vigencia del Formato 01/09/2024	Versión: V03		Pág. 207 de 1059



Avance general de la obra
Ilustración a.2.4-10. Actividades desarrolladas durante el periodo UE89 y UE155

A continuación, se presenta el avance constructivo de la subestructura y superestructura en cada uno de los apoyos de la UE 089 y 155:





Figura a.2.4-3. Apoyos comprendidos en la UE 89 y UE155.

UE 88/154. K1+030 a K1+340 Apoyos S1-27 al S1-36

Alcance UE88: Construcción estructura del viaducto - Cimentaciones, pilas y capiteles (incluyendo los aparatos de apoyo) del viaducto del metro a lo largo de la sección lineal mostrada en el Anexo 2 del AT 4. Adicional a las obras de la subestructura del viaducto, el Concesionario deberá adecuar la malla vial existente y la reconfiguración del separador entre calzadas incluyendo el espacio público. Todos

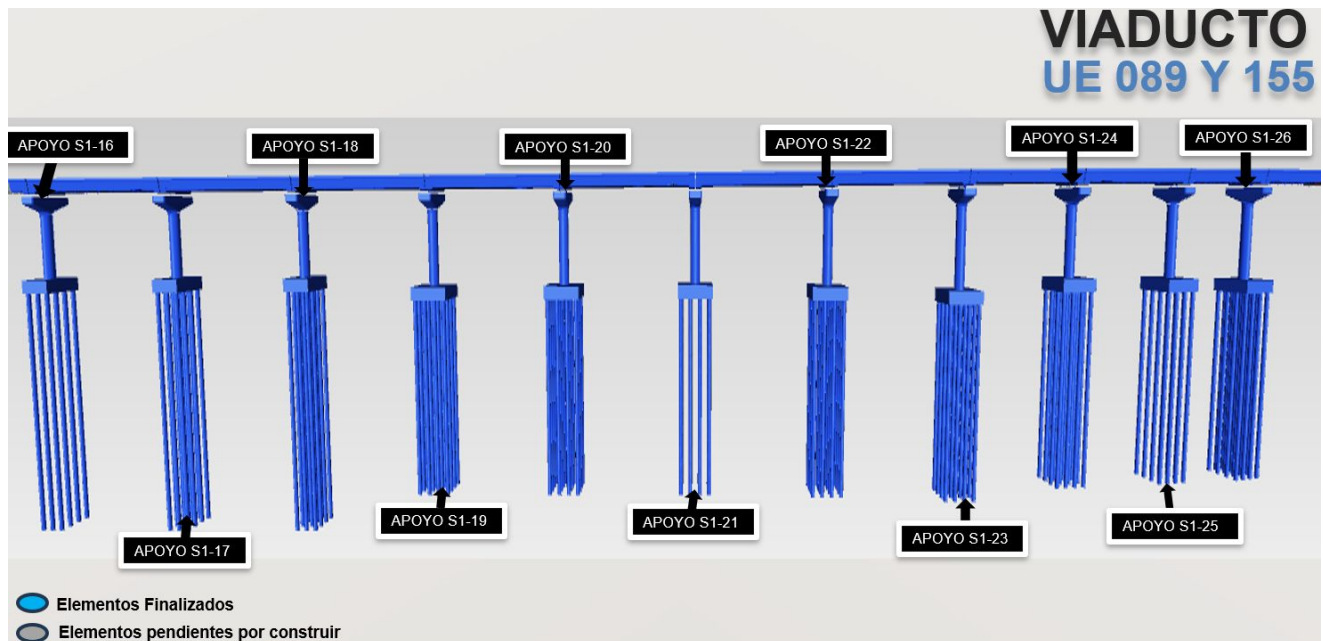
	INFORME MENSUAL DE INTERVENTORÍA				
	CONTRATO No. 148 DE 2020 INTERVENTORÍA INTEGRAL, TÉCNICA, ECONÓMICA, FINANCIERA, CONTABLE, JURÍDICA, ADMINISTRATIVA, OPERATIVA, PREDIAL, AMBIENTAL, SOCIAL Y DE SEGURIDAD SALUD EN EL TRABAJO PARA LA VIGENCIA DEL CONTRATO DE CONCESIÓN No. 163 DE 2019.				
	Código del Formato CSPMB-FT-LFG-006	Vigencia del Formato 01/09/2024	Versión: V03		Pág. 208 de 1059

los trabajos se desarrollan de acuerdo con el AT 4. Se incluyen las obras de adecuación del separador central, incluyendo el espacio público - Sección de la Absc 1 +030 a 1 + 340.

Alcance UE154: Todos los trabajos necesarios para la realización del Tablero, de la viga en U del Viaducto, incluyendo todos los elementos y dispositivos de drenaje, a lo largo de la sección lineal mostrada en el Anexo 2 del AT 5. Todos los trabajos se desarrollan de acuerdo con el AT 5. Sección de la Absc 1+030 a 1+340.

Durante el periodo correspondiente al mes de enero de 2025, la interventoría realizó el acompañamiento y verificación de las siguientes actividades ejecutadas por El Concesionario para las cuales se presenta el siguiente registro fotográfico:

 <p style="text-align: right;">22/01/25 3:58 a. m. 4°38'42,456"N 74°11'3,768"W Cl. 49 Sur #98b-75, Bogotá, Colombia</p>	 <p style="text-align: right;">17 ene 2025 6:30:47 p. m. 4°6'452"N 74°1'854"W opolitano el Porvenir, Manzana 71, Cra. 99 #49c Sur 1, Bogotá, Colombia</p>
<p>Se realiza el izaje de dovelas en los vanos S01-27, S01-28 y S01-29</p>	<p>Se realiza el tensionamiento en los vanos S01-27, S01-28 y S01-29</p>
 <p style="text-align: right;">23/01/25 12:18 a. m. 4°38'42,678"N 74°11'3,732"W Kennedy</p>	 <p style="text-align: right;">10 ene 2025 9:42:59 a. m. 4°6'454"N 74.1842W Cl. 49 Sur #95a38, Bogotá, Colombia</p>
<p>Se realiza alineación, aplicación de epoxico, unión y pretensado en los vanos S01-27, S01-28 y S01-29</p>	<p>Se realiza verificación de cuantía y armado del acero de refuerzo de los aparatos de apoyo del S1-30, S1-31 y S1-32</p>



INFORME MENSUAL DE INTERVENTORÍA				
	CONTRATO No. 148 DE 2020 INTERVENTORÍA INTEGRAL, TÉCNICA, ECONÓMICA, FINANCIERA, CONTABLE, JURÍDICA, ADMINISTRATIVA, OPERATIVA, PREDIAL, AMBIENTAL, SOCIAL Y DE SEGURIDAD SALUD EN EL TRABAJO PARA LA VIGENCIA DEL CONTRATO DE CONCESIÓN No. 163 DE 2019.			
	Código del Formato CSPLMB-FT-LFG-006	Vigencia del Formato 01/09/2024	Versión: V03	



Ilustración a.2.4-11. Actividades desarrolladas durante el periodo UE88 y UE154.

A continuación, se presenta el avance constructivo de la subestructura y superestructura en cada uno de los apoyos de la UE 088 y UE154:

INFORME MENSUAL DE INTERVENTORÍA			
CONTRATO No. 148 DE 2020 INTERVENTORÍA INTEGRAL, TÉCNICA, ECONÓMICA, FINANCIERA, CONTABLE, JURÍDICA, ADMINISTRATIVA, OPERATIVA, PREDIAL, AMBIENTAL, SOCIAL Y DE SEGURIDAD SALUD EN EL TRABAJO PARA LA VIGENCIA DEL CONTRATO DE CONCESIÓN No. 163 DE 2019.			
Código del Formato CSPLMB-FT-LFG-006	Vigencia del Formato 01/09/2024	Versión: V03	Pág. 210 de 1059



Figura a.2.4-4. Apoyos comprendidos en UE 088 y UE154.

UE87/ EU153. K1+340 a K1+600 Apoyos S1-37 al S1-46

Alcance UE87: Construcción estructura del viaducto - Cimentaciones, pilas y capiteles (incluyendo los aparatos de apoyo) del viaducto del metro a lo largo de la sección lineal mostrada en el Anexo 2 del AT 4. Adicional a las obras de la subestructura del viaducto, el Concesionario deberá adecuar la malla vial existente y la reconfiguración del separador entre calzadas incluyendo el espacio público. Todos los trabajos se desarrollan de acuerdo con el AT 4. Se incluyen las obras de adecuación del separador central, incluyendo el espacio público - Sección de la Absc 1 +340 a 1 + 600.

Alcance UE153: Todos los trabajos necesarios para la realización del Tablero, de la viga en U del Viaducto, incluyendo todos los elementos y dispositivos de drenaje, a lo largo de la sección lineal mostrada en el Anexo 2 del AT 5. Todos los trabajos se desarrollan de acuerdo con el AT 5. Sección de la Absc 1 + 340 a 1+600.

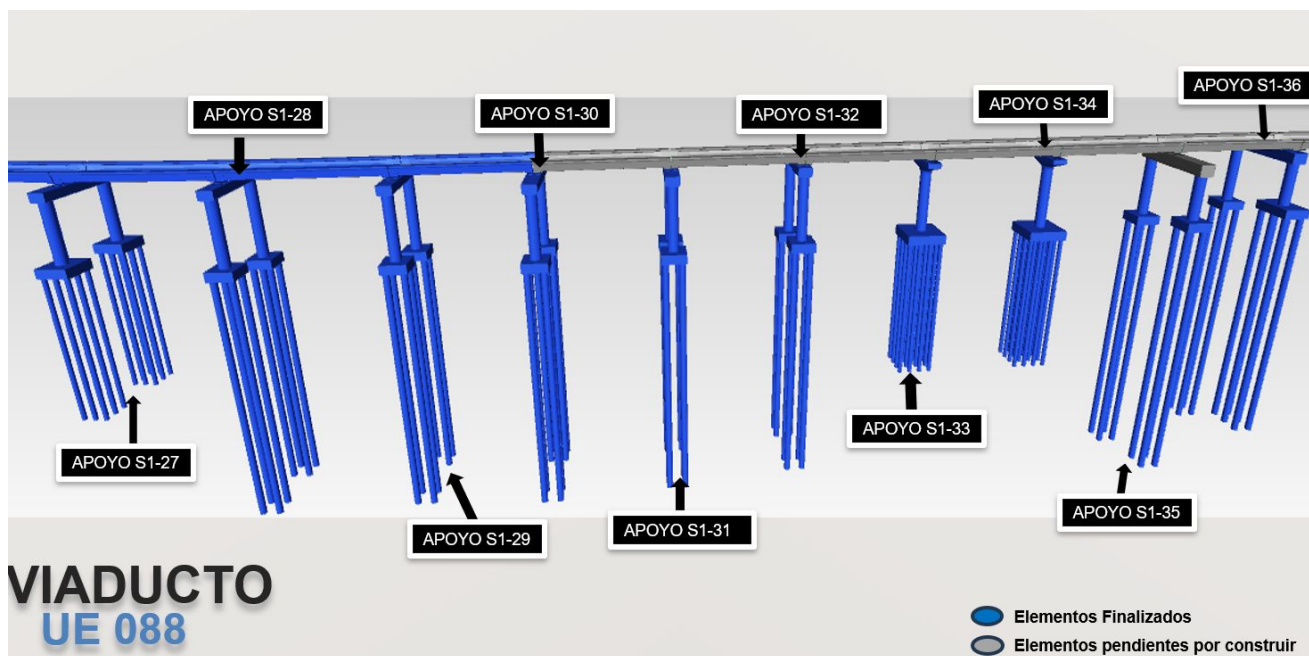
Durante el periodo correspondiente al mes de enero de 2025, la interventoría realizó el acompañamiento y verificación de las siguientes actividades ejecutadas por El Concesionario para las cuales se presenta el siguiente registro fotográfico:

	INFORME MENSUAL DE INTERVENTORÍA			
	CONTRATO No. 148 DE 2020 INTERVENTORÍA INTEGRAL, TÉCNICA, ECONÓMICA, FINANCIERA, CONTABLE, JURÍDICA, ADMINISTRATIVA, OPERATIVA, PREDIAL, AMBIENTAL, SOCIAL Y DE SEGURIDAD SALUD EN EL TRABAJO PARA LA VIGENCIA DEL CONTRATO DE CONCESIÓN No. 163 DE 2019.			
Código del Formato CSPLMB-FT-LFG-006	Vigencia del Formato 01/09/2024	Versión: V03	Pág. 211 de 1059	



Avance de obra
Ilustración a.2.4-12. Actividades desarrolladas durante el periodo UE87 y UE153

A continuación, se presenta el avance constructivo de la subestructura en cada uno de los apoyos de la UE 087 y 153:





Figura a.2.4-5. Apoyos comprendidos en UE 087 y UE153.

UE86/ EU152. K1+600 a K2+050 Apoyos S1-47 al S1-61

Alcance UE86: Construcción estructura del viaducto - Cimentaciones, pilas y capiteles (incluyendo los aparatos de apoyo) del viaducto del metro a lo largo de la sección lineal mostrada en el Anexo 2 del AT 4. Adicional a las obras de la subestructura del viaducto, el Concesionario deberá adecuar la malla vial existente y la reconfiguración del separador entre calzadas incluyendo el espacio público. Todos

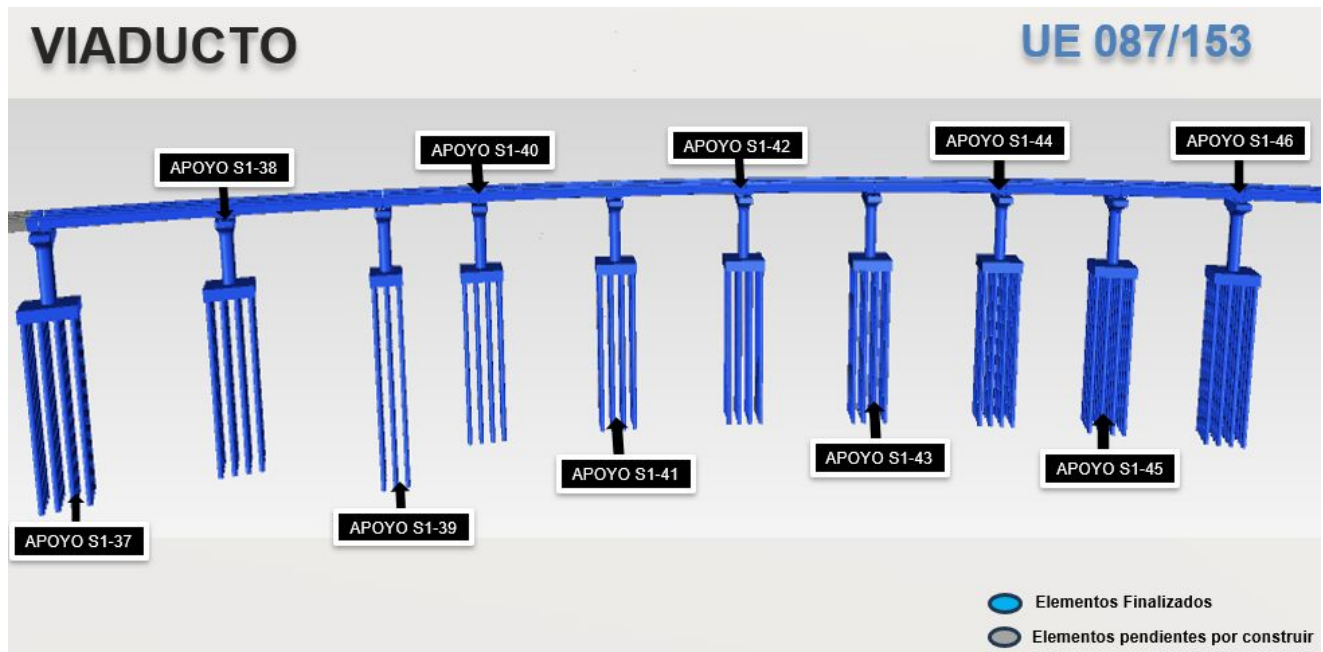
INFORME MENSUAL DE INTERVENTORÍA			
	CONTRATO No. 148 DE 2020 INTERVENTORÍA INTEGRAL, TÉCNICA, ECONÓMICA, FINANCIERA, CONTABLE, JURÍDICA, ADMINISTRATIVA, OPERATIVA, PREDIAL, AMBIENTAL, SOCIAL Y DE SEGURIDAD SALUD EN EL TRABAJO PARA LA VIGENCIA DEL CONTRATO DE CONCESIÓN No. 163 DE 2019.		
	Código del Formato CSPLMB-FT-LFG-006	Vigencia del Formato 01/09/2024	Versión: V03



los trabajos se desarrollan de acuerdo con el AT 4. Se incluyen las obras de adecuación del separador central, incluyendo el espacio público - Sección de la Absc 1 +600 a 2+050.

Alcance UE152: Todos los trabajos necesarios para la realización del Tablero, de la viga en U del Viaducto, incluyendo todos los elementos y dispositivos de drenaje, a lo largo de la sección lineal mostrada en el Anexo 2 del AT 5. Todos los trabajos se desarrollan de acuerdo con el AT 5. Sección de la Absc 1 +600 a 2+050.

Durante el periodo correspondiente al mes de enero de 2025, la interventoría realizó el acompañamiento y verificación de las siguientes actividades ejecutadas por El Concesionario para las cuales se presenta el siguiente registro fotográfico:





	INFORME MENSUAL DE INTERVENTORÍA				
	CONTRATO No. 148 DE 2020 INTERVENTORÍA INTEGRAL, TÉCNICA, ECONÓMICA, FINANCIERA, CONTABLE, JURÍDICA, ADMINISTRATIVA, OPERATIVA, PREDIAL, AMBIENTAL, SOCIAL Y DE SEGURIDAD SALUD EN EL TRABAJO PARA LA VIGENCIA DEL CONTRATO DE CONCESIÓN No. 163 DE 2019.				
	Código del Formato CSPLMB-FT-LFG-006	Vigencia del Formato 01/09/2024	Versión: V03		Pág. 213 de 1059



Ilustración a.2.4-13. Actividades desarrolladas durante el periodo UE86 y UE152.

A continuación, se presentará el avance constructivo de la subestructura en cada uno de los apoyos de la UE 086 y 152:

	INFORME MENSUAL DE INTERVENTORÍA				
	CONTRATO No. 148 DE 2020 INTERVENTORÍA INTEGRAL, TÉCNICA, ECONÓMICA, FINANCIERA, CONTABLE, JURÍDICA, ADMINISTRATIVA, OPERATIVA, PREDIAL, AMBIENTAL, SOCIAL Y DE SEGURIDAD SALUD EN EL TRABAJO PARA LA VIGENCIA DEL CONTRATO DE CONCESIÓN No. 163 DE 2019.				
	Código del Formato CSPMB-FT-LFG-006	Vigencia del Formato 01/09/2024	Versión: V03		Pág. 214 de 1059

VIADUCTO

UE 086/152





Figura a.2.4-6. Apoyos comprendidos en UE 086 y UE152

UE85/ UE151. K2+050 a K2+480 Apoyos S1-62 al S2-05

Alcance UE85: Construcción estructura del viaducto - Cimentaciones, pilas y capiteles (incluyendo los aparatos de apoyo) del viaducto del metro a lo largo de la sección lineal mostrada en el Anexo 2 del AT 4. Adicional a las obras de la subestructura del viaducto, el Concesionario deberá adecuar la malla vial existente y la reconfiguración del separador entre calzadas incluyendo el espacio público. Todos los trabajos se desarrollan de acuerdo con el AT 4. Se incluyen las obras de adecuación del separador central, incluyendo el espacio público - Sección de la Absc 2+050 a 2+480.

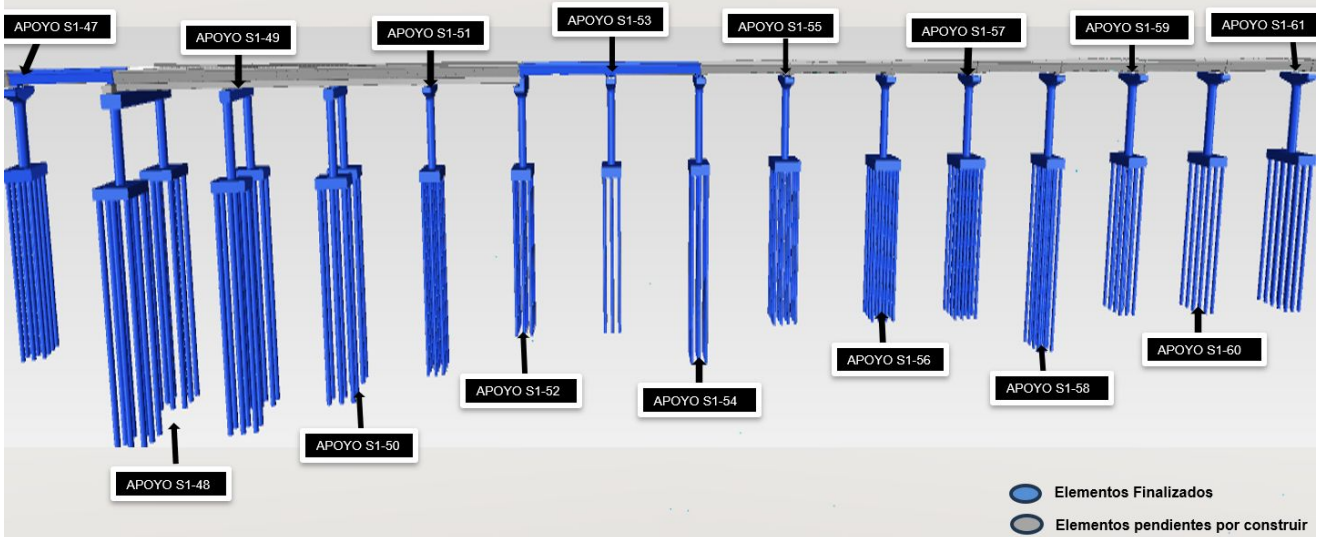
Alcance UE151: Todos los trabajos necesarios para la realización del Tablero, de la viga en U del Viaducto, incluyendo todos los elementos y dispositivos de drenaje, a lo largo de la sección lineal mostrada en el Anexo 2 del AT 5. Todos los trabajos se desarrollan de acuerdo con el AT 5. Sección de la Absc 2+050 a 2+480.

Durante el periodo correspondiente al mes de enero de 2025, no se ejecutaron actividades asociadas a subestructura y superestructura en estas Unidades de Ejecución, sin embargo, se presenta el avance constructivo a la fecha de la subestructura y superestructura en cada uno de los apoyos de la UE 085 y 151:

	INFORME MENSUAL DE INTERVENTORÍA				
	CONTRATO No. 148 DE 2020 INTERVENTORÍA INTEGRAL, TÉCNICA, ECONÓMICA, FINANCIERA, CONTABLE, JURÍDICA, ADMINISTRATIVA, OPERATIVA, PREDIAL, AMBIENTAL, SOCIAL Y DE SEGURIDAD SALUD EN EL TRABAJO PARA LA VIGENCIA DEL CONTRATO DE CONCESIÓN No. 163 DE 2019.				
	Código del Formato CSPMB-FT-LFG-006	Vigencia del Formato 01/09/2024	Versión: V03		Pág. 215 de 1059



Avance general de la obra
 Ilustración a.2.4-14. Avance general UE85 y UE151.

A continuación, se presenta el avance constructivo de la subestructura en cada uno de los apoyos de la UE 085 y UE 151:





Figura a.2.4-7. Apoyos comprendidos en UE 085 y UE 151.

UE84/ EU150. K2+480 a K2+790 Apoyos S2-06 al S2-14

Alcance UE84: Construcción estructura del viaducto - Cimentaciones, pilas y capiteles (incluyendo los aparatos de apoyo) del viaducto del metro a lo largo de la sección lineal mostrada en el Anexo 2 del AT 4. Adicional a las obras de la subestructura del viaducto, el Concesionario deberá adecuar la malla vial existente y la reconfiguración del separador entre calzadas incluyendo el espacio público. Todos los trabajos se desarrollan de acuerdo con el AT 4. Se incluyen las obras de adecuación del separador central, incluyendo el espacio público - Sección de la Absc 2+480 a 2+790

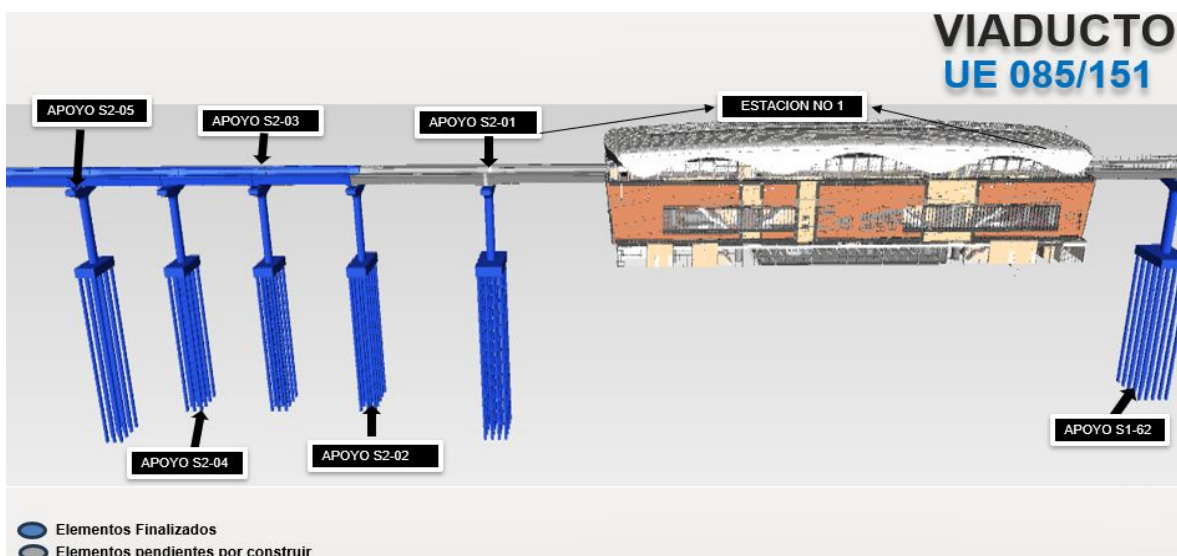
	INFORME MENSUAL DE INTERVENTORÍA			
	CONTRATO No. 148 DE 2020 INTERVENTORÍA INTEGRAL, TÉCNICA, ECONÓMICA, FINANCIERA, CONTABLE, JURÍDICA, ADMINISTRATIVA, OPERATIVA, PREDIAL, AMBIENTAL, SOCIAL Y DE SEGURIDAD SALUD EN EL TRABAJO PARA LA VIGENCIA DEL CONTRATO DE CONCESIÓN No. 163 DE 2019.			
	Código del Formato CSPLMB-FT-LFG-006	Vigencia del Formato 01/09/2024	Versión: V03	

Alcance UE150: Todos los trabajos necesarios para la realización del Tablero, de la viga en U del Viaducto, incluyendo todos los elementos y dispositivos de drenaje, a lo largo de la sección lineal mostrada en el Anexo 2 del AT 5. Todos los trabajos se desarrollan de acuerdo con el AT 5. Sección de la Absc 2+480 a 2+790

Durante el periodo correspondiente al mes de enero de 2025, no se ejecutaron actividades asociadas a subestructura y superestructura en estas Unidades de Ejecución, sin embargo, se presenta el avance constructivo a la fecha de la subestructura y superestructura en cada uno de los apoyos de la UE84 y UE150:



Ilustración a.2.4-15. Actividades desarrolladas durante el periodo UE84 y UE150.

A continuación, se presenta el avance constructivo de la subestructura y superestructura en cada uno de los apoyos de la UE84 y UE 150:

	INFORME MENSUAL DE INTERVENTORÍA				
	CONTRATO No. 148 DE 2020 INTERVENTORÍA INTEGRAL, TÉCNICA, ECONÓMICA, FINANCIERA, CONTABLE, JURÍDICA, ADMINISTRATIVA, OPERATIVA, PREDIAL, AMBIENTAL, SOCIAL Y DE SEGURIDAD SALUD EN EL TRABAJO PARA LA VIGENCIA DEL CONTRATO DE CONCESIÓN No. 163 DE 2019.				
	Código del Formato CSPLMB-FT-LFG-006	Vigencia del Formato 01/09/2024	Versión: V03		Pág. 217 de 1059





Figura a.2.4-8. Apoyos comprendidos en la UE 084 y UE150.

UE 83/149. K2+790 a K3+040 Apoyos S2-15 al S2-21

Alcance UE83: Construcción estructura del viaducto - Cimentaciones, pilas y capiteles (incluyendo los aparatos de apoyo) del viaducto del metro a lo largo de la sección lineal mostrada en el Anexo 2 del AT 4. Adicional a las obras de la subestructura del viaducto, el Concesionario deberá adecuar la malla vial existente y la reconfiguración del separador entre calzadas incluyendo el espacio público. Todos los trabajos se desarrollan de acuerdo con el AT 4. Se incluyen las obras de adecuación del separador central, incluyendo el espacio público - Sección de la Absc 2+790 a 3+040.

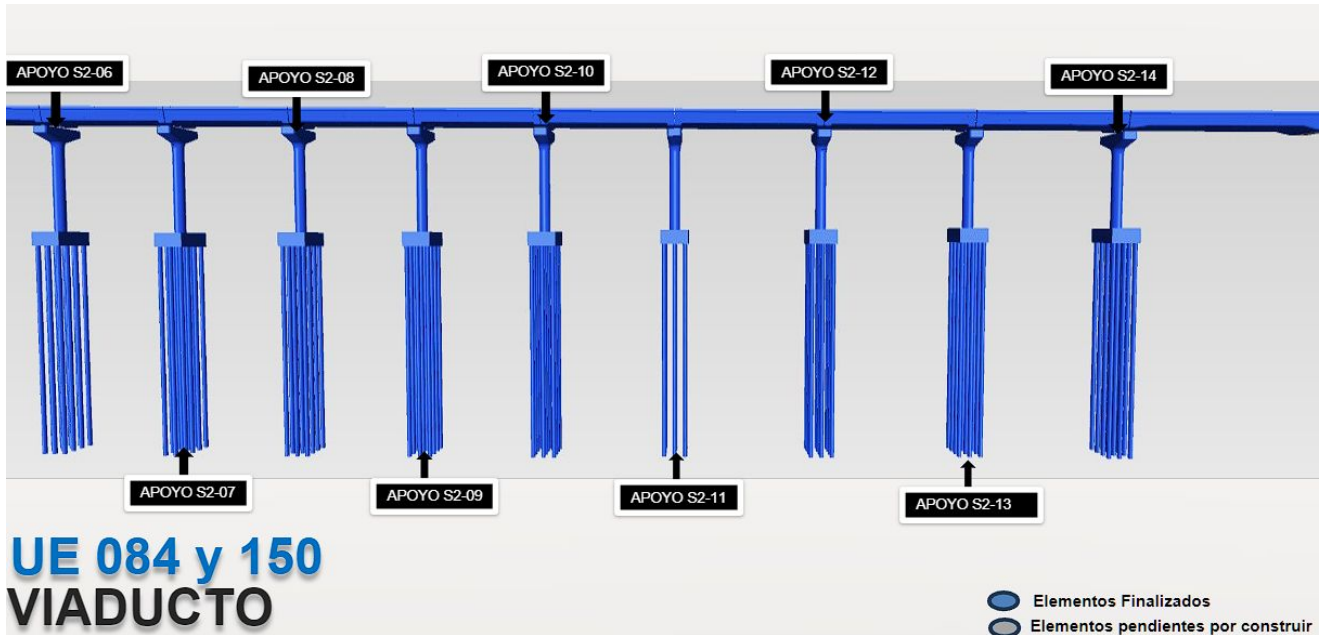
Alcance UE149: Todos los trabajos necesarios para la realización del Tablero, de la viga en U del Viaducto, incluyendo todos los elementos y dispositivos de drenaje, a lo largo de la sección lineal mostrada en el Anexo 2 del AT 5. Todos los trabajos se desarrollan de acuerdo con el AT 5. Sección de la Absc 2+480 a 2+790

Durante el periodo correspondiente al mes de enero de 2025, la interventoría realizó el acompañamiento y verificación de las siguientes actividades ejecutadas por El Concesionario para las cuales se presenta el siguiente registro fotográfico:

	INFORME MENSUAL DE INTERVENTORÍA				
	CONTRATO No. 148 DE 2020 INTERVENTORÍA INTEGRAL, TÉCNICA, ECONÓMICA, FINANCIERA, CONTABLE, JURÍDICA, ADMINISTRATIVA, OPERATIVA, PREDIAL, AMBIENTAL, SOCIAL Y DE SEGURIDAD SALUD EN EL TRABAJO PARA LA VIGENCIA DEL CONTRATO DE CONCESIÓN No. 163 DE 2019.				
	Código del Formato CSPLMB-FT-LFG-006	Vigencia del Formato 01/09/2024	Versión: V03		Pág. 218 de 1059



Apoyo S2-21 se realiza la verificación de aceros padstone y stopper



Se realiza la nivelación y posicionamiento de los vanos desde el S02-15 al S02-18



Movilización de viga lanzadora al vano S02-16



Se realiza tensionamiento de los vanos desde el S02-15 al S02-18





Se realiza corte de torones de los vanos desde el S02-15 al S02-18



Avance de obra

Ilustración a.2.4-16. Actividades desarrolladas durante el periodo UE83 y UE149.

	INFORME MENSUAL DE INTERVENTORÍA				
	CONTRATO No. 148 DE 2020 INTERVENTORÍA INTEGRAL, TÉCNICA, ECONÓMICA, FINANCIERA, CONTABLE, JURÍDICA, ADMINISTRATIVA, OPERATIVA, PREDIAL, AMBIENTAL, SOCIAL Y DE SEGURIDAD SALUD EN EL TRABAJO PARA LA VIGENCIA DEL CONTRATO DE CONCESIÓN No. 163 DE 2019.				
	Código del Formato CSPLMB-FT-LFG-006	Vigencia del Formato 01/09/2024	Versión: V03		Pág. 219 de 1059

A continuación, se presenta el avance constructivo de la subestructura y superestructura en cada uno de los apoyos de la UE83 y UE149:





Figura a.2.4-9. Apoyos comprendidos en la UE 083 y UE149.

UE 82. K3+040 a K3+440 Apoyos S2-22 al S2-33

Alcance: Construcción estructura del viaducto - Cimentaciones, pilas y capiteles (incluyendo los aparatos de apoyo) del viaducto del metro a lo largo de la sección lineal mostrada en el Anexo 2 del AT 4. Adicional a las obras de la subestructura del viaducto, el Concesionario deberá adecuar la malla vial existente y la reconfiguración del separador entre calzadas incluyendo el espacio público. Todos los trabajos se desarrollan de acuerdo con el AT 4. Se incluyen las obras de adecuación del separador central, incluyendo el espacio público - Sección de la Absc 3+040 a 3+440.

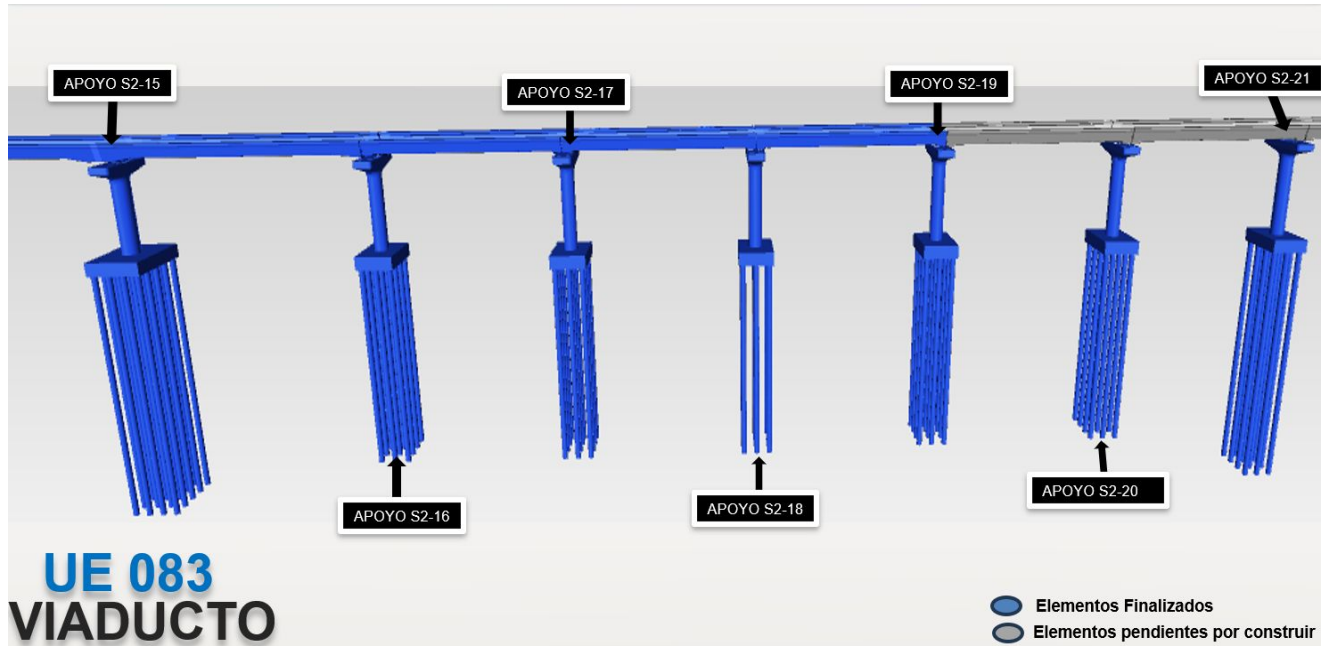

Durante el periodo correspondiente al mes de enero de 2025, la interventoría realizó el acompañamiento y verificación de las siguientes actividades ejecutadas por El Concesionario para las cuales se presenta el siguiente registro fotográfico:

	INFORME MENSUAL DE INTERVENTORÍA				
	CONTRATO No. 148 DE 2020 INTERVENTORÍA INTEGRAL, TÉCNICA, ECONÓMICA, FINANCIERA, CONTABLE, JURÍDICA, ADMINISTRATIVA, OPERATIVA, PREDIAL, AMBIENTAL, SOCIAL Y DE SEGURIDAD SALUD EN EL TRABAJO PARA LA VIGENCIA DEL CONTRATO DE CONCESIÓN No. 163 DE 2019.				
	Código del Formato CSPLMB-FT-LFG-006	Vigencia del Formato 01/09/2024	Versión: V03		Pág. 220 de 1059

 <p style="text-align: right; font-size: small;">13 ene 2025 2:50:13 p. m. 4.6336N 74.1737W 98, Cra. 88a #42 F, Kennedy, Bogotá, Colombia</p>	 <p style="text-align: right; font-size: small;">13 ene 2025 2:51:17 p. m. 4.6334N 74.1738W 98, Cra. 88a #42 F, Kennedy, Bogotá, Colombia</p>
<p>Se realiza verificación de acero de refuerzo de aparatos de apoyo S2-23</p>	<p>Apoyo S2-25 y S2-26 se trabaja en armado y encofrado de aparatos de apoyo.</p>
 <p style="text-align: right; font-size: small;">29 ene 2025 8:06:22 a. m. 4.6338N 74.1737W Altitud: 2563.0m Velocidad: 0.0km/h</p>	
<p>Avance de obra</p>	

Ilustración a.2.4-17. Actividades desarrolladas durante el periodo UE82.

A continuación, se presenta el avance constructivo de la subestructura en cada uno de los apoyos de la UE 082:

	INFORME MENSUAL DE INTERVENTORÍA				
	CONTRATO No. 148 DE 2020 INTERVENTORÍA INTEGRAL, TÉCNICA, ECONÓMICA, FINANCIERA, CONTABLE, JURÍDICA, ADMINISTRATIVA, OPERATIVA, PREDIAL, AMBIENTAL, SOCIAL Y DE SEGURIDAD SALUD EN EL TRABAJO PARA LA VIGENCIA DEL CONTRATO DE CONCESIÓN No. 163 DE 2019.				
	Código del Formato CSPLMB-FT-LFG-006	Vigencia del Formato 01/09/2024	Versión: V03		Pág. 221 de 1059





Figura a.2.4-10. Apoyos comprendidos en UE82.

UE 81. K3+440 a K3+760 Apoyos S3-1 al S3-5

Alcance: Construcción estructura del viaducto - Cimentaciones, pilas y capiteles (incluyendo los aparatos de apoyo) del viaducto del metro a lo largo de la sección lineal mostrada en el Anexo 2 del AT 4. Adicional a las obras de la subestructura del viaducto, el Concesionario deberá adecuar la malla vial existente y la reconfiguración del separador entre calzadas incluyendo el espacio público. Todos los trabajos se desarrollan de acuerdo con el AT 4. Se incluyen las obras de adecuación del separador central, incluyendo el espacio público - Sección de la Absc 3+440 a 3+760.

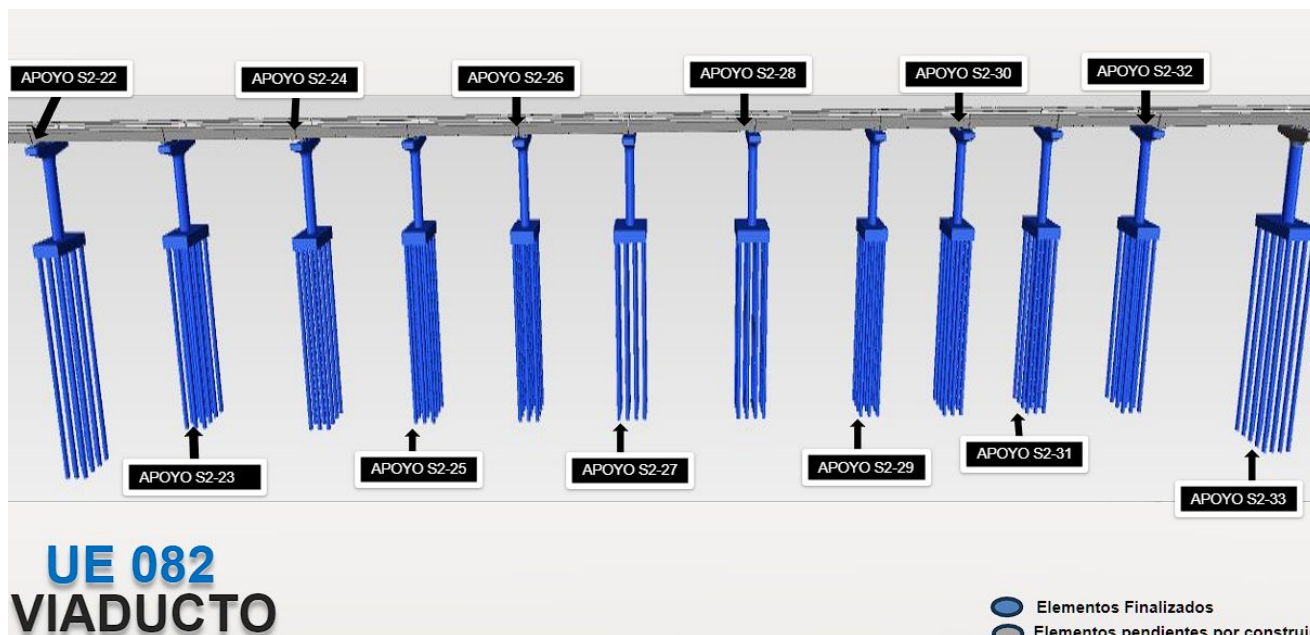
Durante el periodo correspondiente al mes de enero de 2025, la interventoría realizó el acompañamiento y verificación de las siguientes actividades ejecutadas por El Concesionario para las cuales se presenta el siguiente registro fotográfico:

INFORME MENSUAL DE INTERVENTORÍA				
	CONTRATO No. 148 DE 2020 INTERVENTORÍA INTEGRAL, TÉCNICA, ECONÓMICA, FINANCIERA, CONTABLE, JURÍDICA, ADMINISTRATIVA, OPERATIVA, PREDIAL, AMBIENTAL, SOCIAL Y DE SEGURIDAD SALUD EN EL TRABAJO PARA LA VIGENCIA DEL CONTRATO DE CONCESIÓN No. 163 DE 2019.			
	Código del Formato CSPLMB-FT-LFG-006	Vigencia del Formato 01/09/2024	Versión: V03	



Se realiza relleno perimetral y compactación de material en excavación de dado S3-1 al S3-3



Apoyo S3-2 y S3-3 se realiza el armado de acero de refuerzo e instalación de concreto en pilas



Apoyo S3-2 se realiza verificación de acero de refuerzo e instalación de concreto en dado de cimentación

Ilustración a.2.4-18. Actividades desarrolladas durante el periodo UE81.

A continuación, se presenta el avance constructivo de la subestructura en cada uno de los apoyos de la UE 081:

INFORME MENSUAL DE INTERVENTORÍA			
	CONTRATO No. 148 DE 2020 INTERVENTORÍA INTEGRAL, TÉCNICA, ECONÓMICA, FINANCIERA, CONTABLE, JURÍDICA, ADMINISTRATIVA, OPERATIVA, PREDIAL, AMBIENTAL, SOCIAL Y DE SEGURIDAD SALUD EN EL TRABAJO PARA LA VIGENCIA DEL CONTRATO DE CONCESIÓN No. 163 DE 2019.		
	Código del Formato CSPLMB-FT-LFG-006	Vigencia del Formato 01/09/2024	Versión: V03





Figura a.2.4-11. Apoyos comprendidos en UE81.

UE 80. K3+760 a K4+050 Apoyos S3-6 al S3-14

Alcance: Construcción estructura del viaducto - Cimentaciones, pilas y capiteles (incluyendo los aparatos de apoyo) del viaducto del metro a lo largo de la sección lineal mostrada en el Anexo 2 del AT 4. Adicional a las obras de la subestructura del viaducto, el Concesionario deberá adecuar la malla vial existente y la reconfiguración del separador entre calzadas incluyendo el espacio público. Todos los trabajos se desarrollan de acuerdo con el AT 4. Se incluyen las obras de adecuación del separador central, incluyendo el espacio público - Sección de la Absc 3+760 a 4+050.

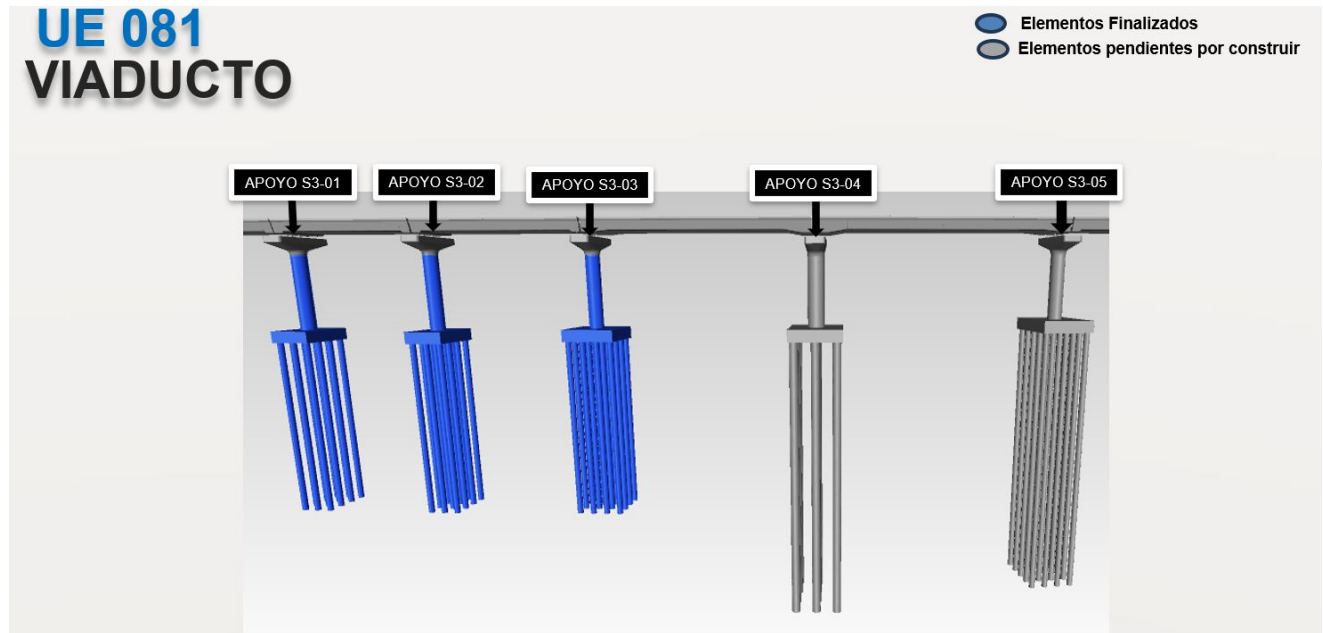
Durante el periodo correspondiente al mes de enero de 2025, la interventoría realizó el acompañamiento y verificación de las siguientes actividades ejecutadas por El Concesionario para las cuales se presenta el siguiente registro fotográfico:

	INFORME MENSUAL DE INTERVENTORÍA				
	CONTRATO No. 148 DE 2020 INTERVENTORÍA INTEGRAL, TÉCNICA, ECONÓMICA, FINANCIERA, CONTABLE, JURÍDICA, ADMINISTRATIVA, OPERATIVA, PREDIAL, AMBIENTAL, SOCIAL Y DE SEGURIDAD SALUD EN EL TRABAJO PARA LA VIGENCIA DEL CONTRATO DE CONCESIÓN No. 163 DE 2019.				
	Código del Formato CSPLMB-FT-LFG-006	Vigencia del Formato 01/09/2024	Versión: V03		Pág. 224 de 1059



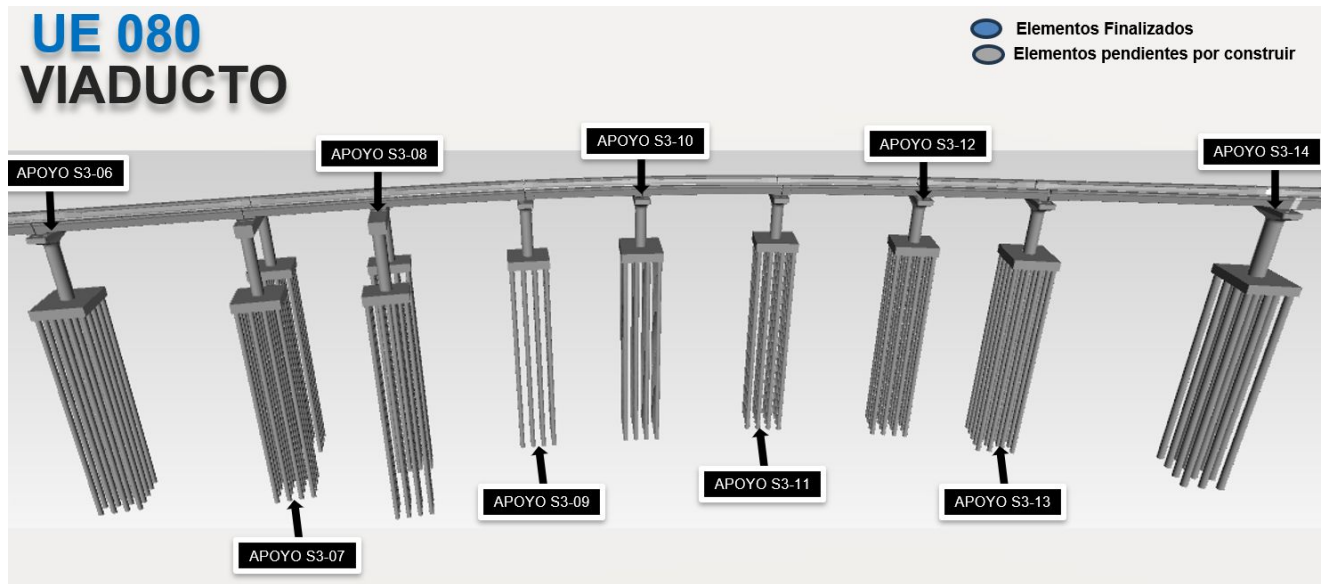

A continuación, se presenta el avance constructivo de la subestructura en cada uno de los apoyos de la UE 080:



ESTACIONES METRO

ESTACION METRO 1 - UE 158 - Apoyos del E1-1 al E1-9

Alcance: Estaciones Metro - Nave central -Estructura. La construcción de la estructura de la nave central de las Estaciones de la PLMB (Estaciones Metro - Estructura) comprende la ejecución por parte del Concesionario entre otras de las actividades de excavaciones, cimentaciones, pilas, capiteles y

	INFORME MENSUAL DE INTERVENTORÍA				
	CONTRATO No. 148 DE 2020 INTERVENTORÍA INTEGRAL, TÉCNICA, ECONÓMICA, FINANCIERA, CONTABLE, JURÍDICA, ADMINISTRATIVA, OPERATIVA, PREDIAL, AMBIENTAL, SOCIAL Y DE SEGURIDAD SALUD EN EL TRABAJO PARA LA VIGENCIA DEL CONTRATO DE CONCESIÓN No. 163 DE 2019.				
	Código del Formato CSPLMB-FT-LFG-006	Vigencia del Formato 01/09/2024	Versión: V03		Pág. 225 de 1059

superestructura (vigas, columnas losas y estructura de cubierta). Así, como las respectivas conexiones e instalaciones de las redes de servicios públicos exteriores: agua, alcantarillado, energía y telecomunicaciones. Todo de acuerdo con lo establecido en los AT 5 v 6.

Durante el periodo correspondiente al mes de enero de 2025, la interventoría realizó el acompañamiento y verificación de rendimientos, calidad, cumplimiento de especificaciones técnicas, normativa, de las siguientes actividades ejecutadas por El Concesionario para las cuales se presenta el siguiente registro fotográfico de obra y consideraciones:



Ilustración a.2.4-20. Planta avance de ejecución placa nivel intermedio.



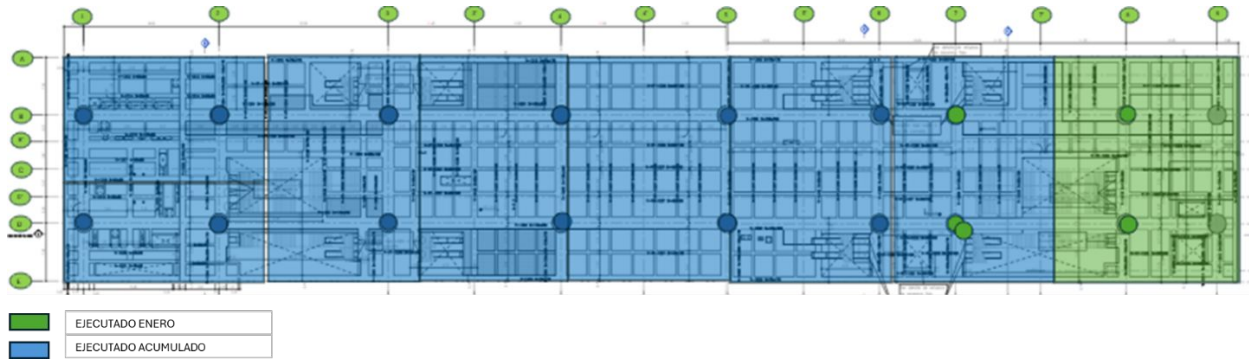

Ilustración a.2.4-21. Planta avance de ejecución placa nivel bajo plataforma.

	INFORME MENSUAL DE INTERVENTORÍA				
	CONTRATO No. 148 DE 2020 INTERVENTORÍA INTEGRAL, TÉCNICA, ECONÓMICA, FINANCIERA, CONTABLE, JURÍDICA, ADMINISTRATIVA, OPERATIVA, PREDIAL, AMBIENTAL, SOCIAL Y DE SEGURIDAD SALUD EN EL TRABAJO PARA LA VIGENCIA DEL CONTRATO DE CONCESIÓN No. 163 DE 2019.				
	Código del Formato CSPLMB-FT-LFG-006	Vigencia del Formato 01/09/2024	Versión: V03		Pág. 226 de 1059

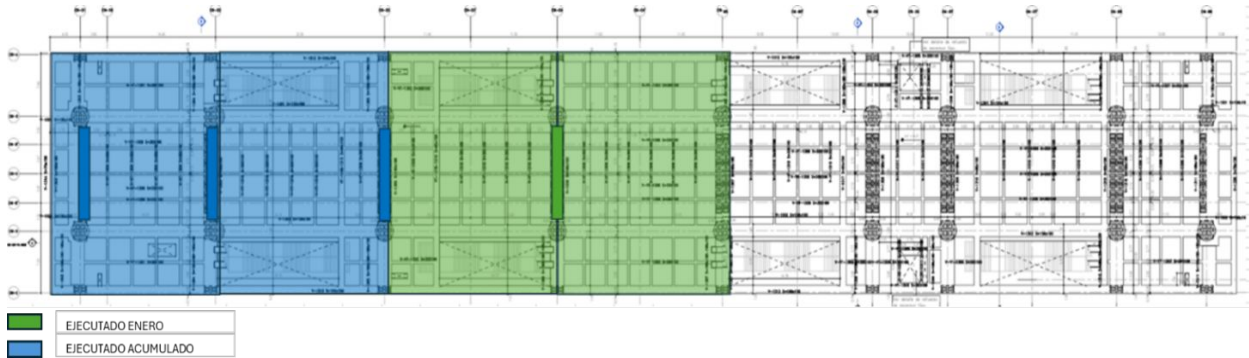

Avance de la estación general



Intervenciones en acabados en placa de nivel intermedio Eje 1 - 2



Instalación de concreto en placa de nivel intermedio eje 7 a 8



Columnas construidas correspondientes al eje 9 de sótano a intermedio



Amarre de acero de placa de nivel bajo plataforma y localización de pernos vigas cajón



Ilustración a.2.4-22. Actividades desarrolladas durante el periodo UE158.

NAVE CENTRAL UE 158								
APOYO	ZAPATA		COLUMNAS SOTANO		COLUMNAS 1ER NIVEL		COLUMNAS 2DO NIVEL	
	EJECUTADO	ACUMULADO	EJECUTADO	ACUMULADO	EJECUTADO	ACUMULADO	EJECUTADO	ACUMULADO
E1-1	0	2/2	0	0	0	2/2	0	2/2
E1-2	0	2/2	0	0	0	2/2	0	2/2
E1-3	0	2/2	0	0	0	2/2	0	2/2
E1-4	0	2/2	0	0	0	2/2	0	2/2
E1-5	0	2/2	0	0	0	2/2	0	2/2
E1-6	0	2/2	0	0	0	2/2	0	2/2
E1-7	0	2/2	0	0	0	2/2	2	2/2
E1-8	0	2/2	0	2/2	0	2/2	2	2/2
E1-9	0	2/2	0	2/2	2	2/2	0	0/2

Tabla a.2.4-7. Cantidades ejecutadas y acumuladas subestructura (dados, pilas) con corte del presente periodo.

A continuación, se presenta el avance constructivo de la subestructura en cada uno de los apoyos de la UE 158:

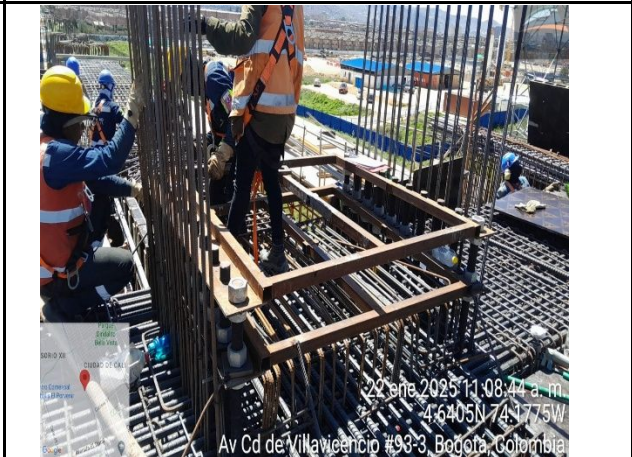



Figura a.2.4-13. Avance constructivo en UE 158.

ESTACION METRO 2 - UE 160 - Apoyos del E2-1 al E2-9

Alcance: Estaciones Metro - Nave central - Estructura. La construcción de la estructura de la nave central de las Estaciones de la PLMB (Estaciones Metro - Estructura) comprende la ejecución por parte del Concesionario entre otras de las actividades de excavaciones, cimentaciones, pilas, capiteles y superestructura (vigas, columnas losas y estructura de cubierta). Así, como las respectivas conexiones

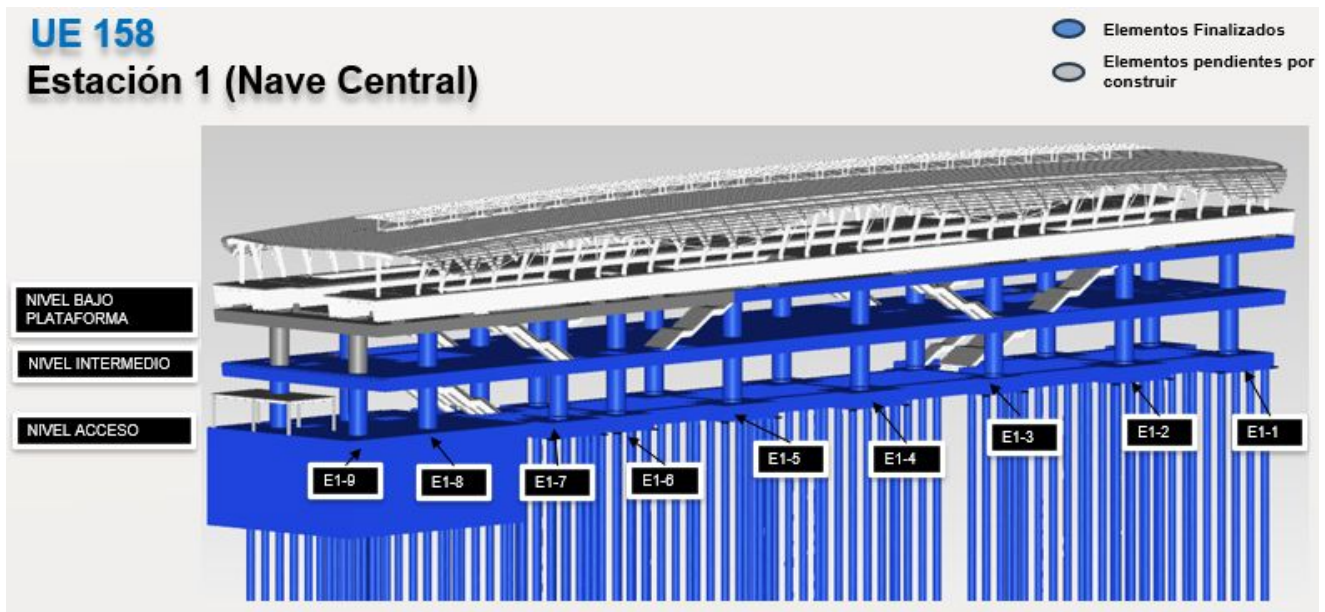
	INFORME MENSUAL DE INTERVENTORÍA				
	CONTRATO No. 148 DE 2020 INTERVENTORÍA INTEGRAL, TÉCNICA, ECONÓMICA, FINANCIERA, CONTABLE, JURÍDICA, ADMINISTRATIVA, OPERATIVA, PREDIAL, AMBIENTAL, SOCIAL Y DE SEGURIDAD SALUD EN EL TRABAJO PARA LA VIGENCIA DEL CONTRATO DE CONCESIÓN No. 163 DE 2019.				
	Código del Formato CSPLMB-FT-LFG-006	Vigencia del Formato 01/09/2024	Versión: V03	Pág. 228 de 1059	

e instalaciones de las redes de servicios públicos exteriores: agua, alcantarillado, energía y telecomunicaciones. Todo de acuerdo con lo establecido en los A T 5 y 6.

Durante el periodo correspondiente al mes de enero de 2025, la interventoría realizó el acompañamiento y verificación de rendimientos, calidad, cumplimiento de especificaciones técnicas, normativa, de las siguientes actividades ejecutadas por El Concesionario para las cuales se presenta el siguiente registro fotográfico de obra y consideraciones:



Ilustración a.2.4-23. Planta avance de ejecución pilotaje nave central.



Ilustración a.2.4-24. Planta avance de ejecución subestructura y cimentación nave central.

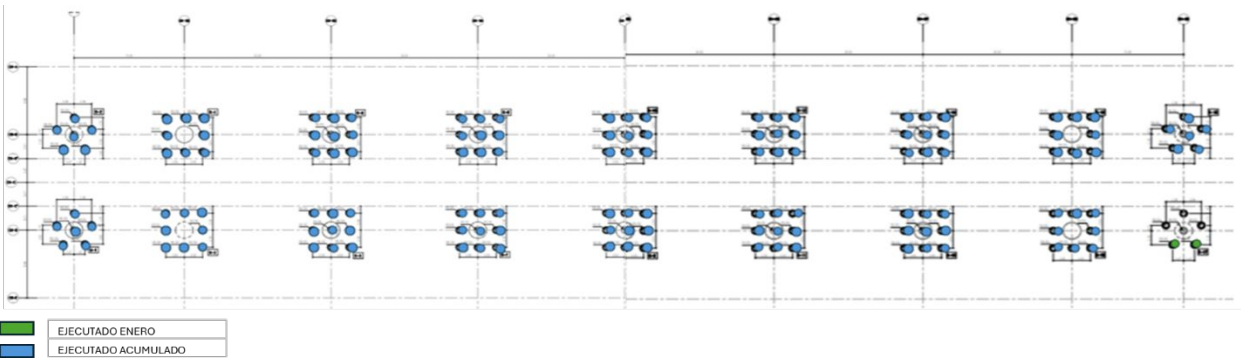

EJECUTADO ENERO
 Ilustración a.2.4-25. Planta avance de ejecución vigas y dados de cimentación estación 2 (Edificio Ascendente 2)

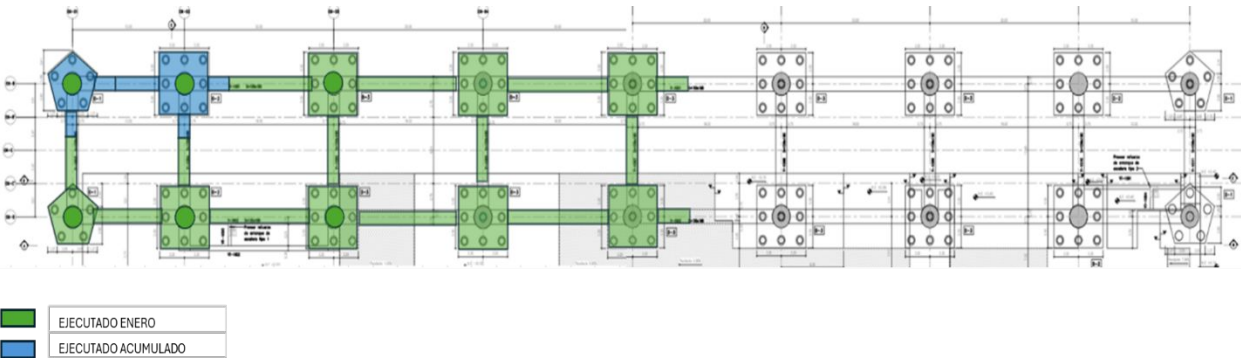
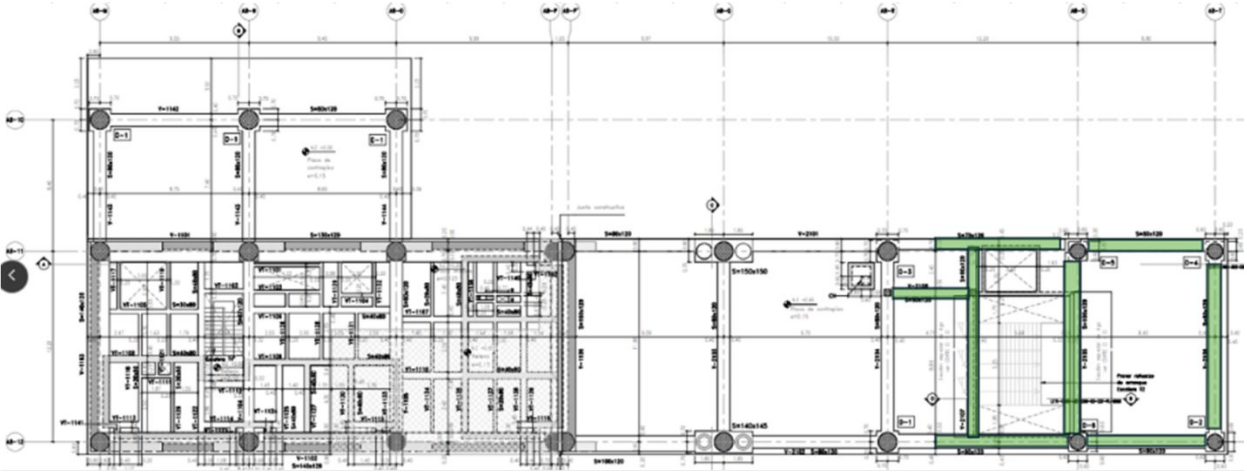
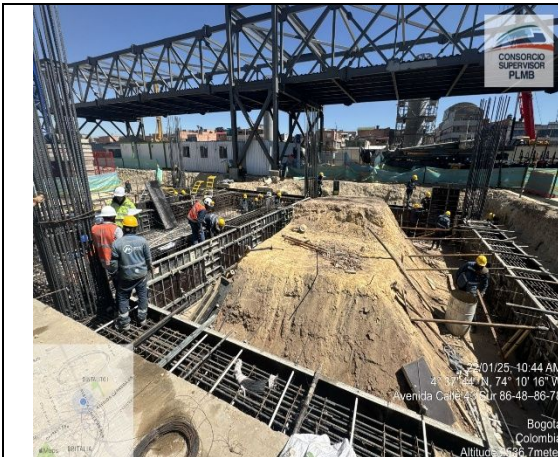

Vigas y dados de cimentación Edificio ascendente 2



Pilotes y concreto de limpieza para cimentación Ascendente 2



Llenos en material granular entre vigas de Nave Central



Amarre de acero de refuerzo para vigas y dados de cimentación Nave Central



INFORME MENSUAL DE INTERVENTORÍA				
	CONTRATO No. 148 DE 2020 INTERVENTORÍA INTEGRAL, TÉCNICA, ECONÓMICA, FINANCIERA, CONTABLE, JURÍDICA, ADMINISTRATIVA, OPERATIVA, PREDIAL, AMBIENTAL, SOCIAL Y DE SEGURIDAD SALUD EN EL TRABAJO PARA LA VIGENCIA DEL CONTRATO DE CONCESIÓN No. 163 DE 2019.			
	Código del Formato CSPLMB-FT-LFG-006	Vigencia del Formato 01/09/2024	Versión: V03	



Ilustración a.2.4-26. Planta avance de ejecución pilotaje y pantallas estación 2 (nave central y edificio ascendente 2).

Para la UE 160, se presenta el siguiente ejecutado acumulado de pilotaje, pantallas y barretes para la nave central y el edificio ascendente 2 con corte al presente periodo así:

Apoyos y Pre excavados Ejecutados Nave Central				
UE	Apoyo	No. Pre excavados en el Periodo	Acumulado Pre excavados	Prof. Pilote (m)
UE160	G17	2	2/6	45

Tabla a.2.4-8. Cantidades ejecutadas acumuladas de pilotaje (Nave Central)

A continuación, se presenta el avance constructivo de la subestructura en cada uno de los apoyos de la UE 160:

UE 160

Estación 2 (Nave central)



Figura a.2.4-14. Avance constructivo en UE 160 Nave Central

UE 160

Estación 2 (Ascendente 2)



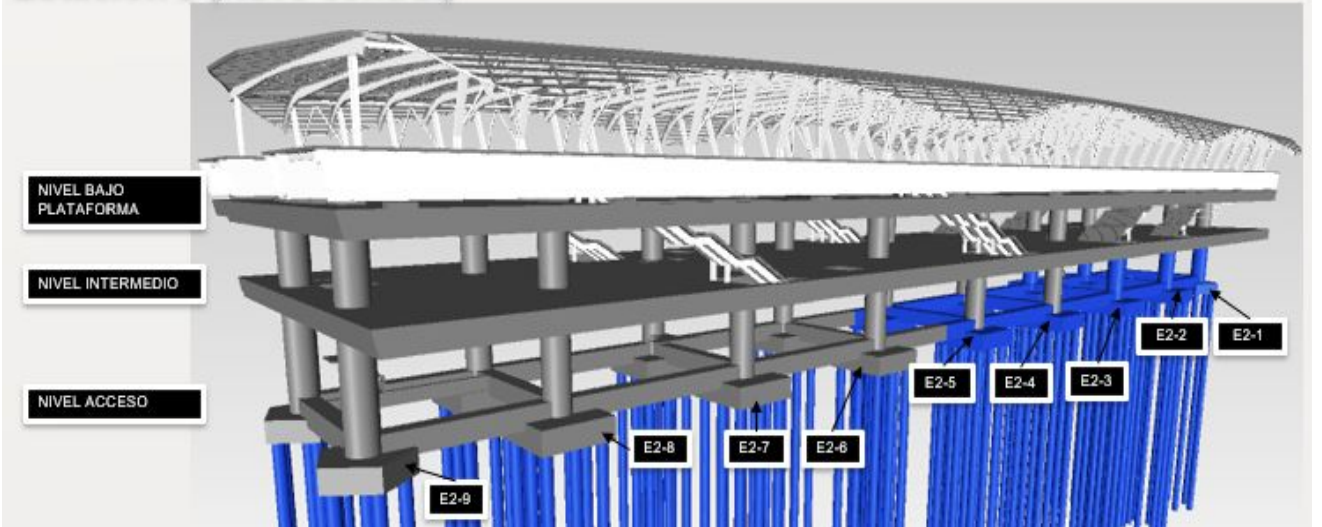



Figura a.2.4-15. Avance constructivo en UE 160 Edificio Ascendente 2

Finalmente, en la siguiente tabla, se relacionan las cantidades ejecutadas acumuladas en el viaducto a nivel de cimentación y subestructura a corte del presente periodo:

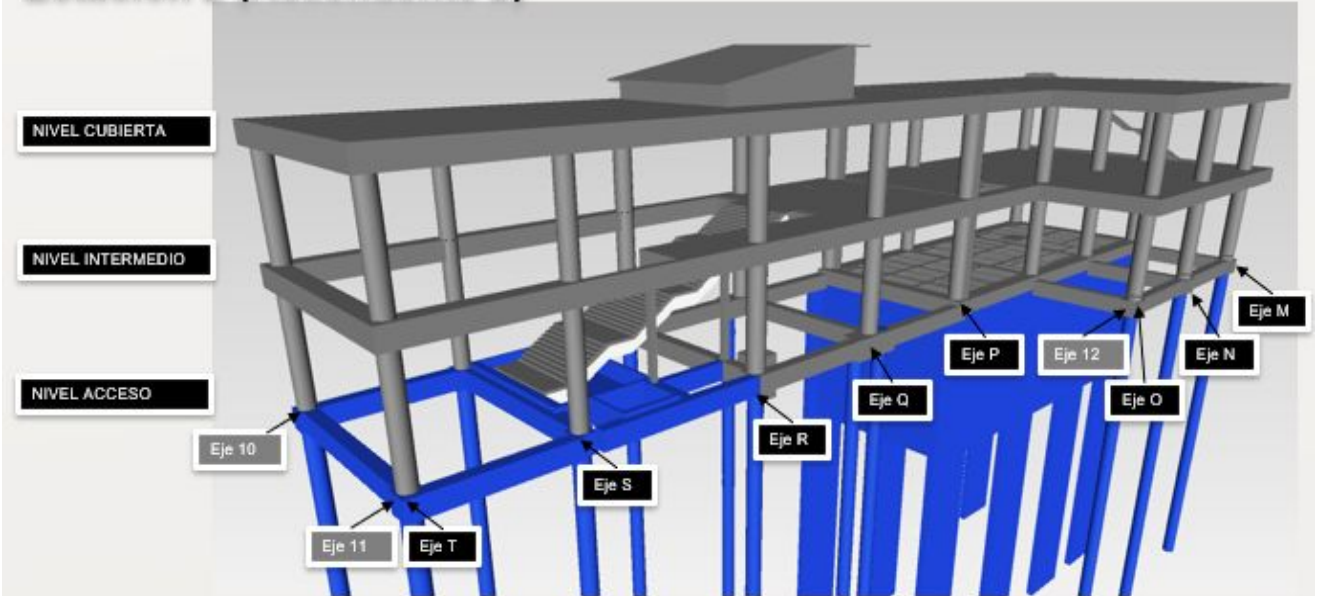

31/01/2025	# Elementos construidos
------------	-------------------------

	INFORME MENSUAL DE INTERVENTORÍA				
	CONTRATO No. 148 DE 2020 INTERVENTORÍA INTEGRAL, TÉCNICA, ECONÓMICA, FINANCIERA, CONTABLE, JURÍDICA, ADMINISTRATIVA, OPERATIVA, PREDIAL, AMBIENTAL, SOCIAL Y DE SEGURIDAD SALUD EN EL TRABAJO PARA LA VIGENCIA DEL CONTRATO DE CONCESIÓN No. 163 DE 2019.				
	Código del Formato CSPLMB-FT-LFG-006	Vigencia del Formato 01/09/2024	Versión: V03	Pág. 232 de 1059	

UE	APOYO	PhC	Pre Exc	DADOS	PILAS	CAPITEL
91	S1-0		8	2		
	S1-1		12	1		
	S1-2		8	1	1	1
	S1-3		6	1	1	1
	S1-4	12		1	1	1
	S1-5A	12		1	1	1
	S1-5B	12		1	1	1
90	S1-6	12		1	1	1
	S1-7	20		1	1	1
	S1-8	16		1	1	1
	S1-9	12		1	1	1
	S1-10	12		1	1	1
	S1-11	16		1	1	1
	S1-12	12		1	1	1
	S1-13	12		1	1	1
	S1-14	12		1	1	1
S1-15	16		1	1	1	
89	S1-16	12		1	1	1
	S1-17	12		1	1	1
	S1-18	12		1	1	1
	S1-19	16		1	1	1
	S1-20	16		1	1	1
	S1-21	16		1	1	1
	S1-22	16		1	1	1
	S1-23	16		1	1	1
	S1-24	16		1	1	1
	S1-25	16		1	1	1
S1-26	16		1	1	1	
88	S1-27	16		2	2	1
	S1-28		8	2	2	1
	S1-29		8	2	2	1
	S1-30		8	2	2	1
	S1-31		8	2	2	1
	S1-32		8	2	2	1
	S1-33	16		1	1	1
	S1-34	16		1	1	1
	S1-35		8	2	2	
	S1-36		10	2	2	1
87	S1-37	16		1	1	1
	S1-38	16		1	1	1
	S1-39	12		1	1	1
	S1-40	16		1	1	1
	S1-41	16		1	1	1
	S1-42	16		1	1	1
	S1-43	16		1	1	1
	S1-44	16		1	1	1
	S1-45	16		1	1	1
S1-46	16		1	1	1	
86	S1-47	12		1	1	1
	S1-48		16	2	2	1
	S1-49		12	2	2	1

	INFORME MENSUAL DE INTERVENTORÍA				
	CONTRATO No. 148 DE 2020 INTERVENTORÍA INTEGRAL, TÉCNICA, ECONÓMICA, FINANCIERA, CONTABLE, JURÍDICA, ADMINISTRATIVA, OPERATIVA, PREDIAL, AMBIENTAL, SOCIAL Y DE SEGURIDAD SALUD EN EL TRABAJO PARA LA VIGENCIA DEL CONTRATO DE CONCESIÓN No. 163 DE 2019.				
	Código del Formato CSPLMB-FT-LFG-006	Vigencia del Formato 01/09/2024	Versión: V03	Pág. 233 de 1059	

31/01/2025		# Elementos construidos				
UE	APOYO	PhC	Pre Exc	DADOS	PILAS	CAPITEL
	S1-50		12	2	2	1
	S1-51	12		1	1	1
	S1-52	12		1	1	1
	S1-53	12		1	1	1
	S1-54	12		1	1	1
	S1-55	16		1	1	1
	S1-56	16		1	1	1
	S1-57	16		1	1	1
	S1-58	12		1	1	1
	S1-59	12		1	1	1
	S1-60	12		1	1	1
	S1-61	15		1	1	1
85	S1-62	20		1	1	1
	S2-1	25		1	1	1
	S2-2	16		1	1	1
	S2-3	12		1	1	1
	S2-4	12		1	1	1
	S2-5	12		1	1	1
84	S2-6	12		1	1	1
	S2-7	12		1	1	1
	S2-8	12		1	1	1
	S2-9	12		1	1	1
	S2-10	12		1	1	1
	S2-11	12		1	1	1
	S2-12	12		1	1	1
	S2-13	12		1	1	1
83	S2-14	12		1	1	1
	S2-15	20		1	1	1
	S2-16	12		1	1	1
	S2-17	12		1	1	1
	S2-18	12		1	1	1
	S2-19	12		1	1	1
82	S2-20	12		1	1	1
	S2-21	12		1	1	1
	S2-22	12		1	1	1
	S2-23	12		1	1	1
	S2-24	12		1	1	1
	S2-25	12		1	1	1
	S2-26	12		1	1	1
	S2-27	16		1	1	1
	S2-28	16		1	1	1
	S2-29	12		1	1	1
81	S2-30	12		1	1	1
	S2-31	12		1	1	1
	S2-32	12		1	1	1
	S2-33	20		1	1	1
	S3-01	9		1	1	
	S3-02	9		1	1	



	INFORME MENSUAL DE INTERVENTORÍA				
	CONTRATO No. 148 DE 2020 INTERVENTORÍA INTEGRAL, TÉCNICA, ECONÓMICA, FINANCIERA, CONTABLE, JURÍDICA, ADMINISTRATIVA, OPERATIVA, PREDIAL, AMBIENTAL, SOCIAL Y DE SEGURIDAD SALUD EN EL TRABAJO PARA LA VIGENCIA DEL CONTRATO DE CONCESIÓN No. 163 DE 2019.				
	Código del Formato CSPLMB-FT-LFG-006	Vigencia del Formato 01/09/2024	Versión: V03	Pág. 234 de 1059	

31/01/2025		# Elementos construidos				
UE	APOYO	PhC	Pre Exc	DADOS	PILAS	CAPITEL
	S3-03	12		1	1	
	Σ	1190	132	112	109	93

Tabla a.2.4-9. Resumen acumulado ejecutado, cimentación y subestructura viaducto.

Así mismo, se presenta las actividades ejecutadas acumuladas en las estaciones uno y dos a nivel de cimentación y subestructura a corte del presente periodo:

31/01/2025		# Elementos construidos						
UE	APOYO	PhC	Pre Exc	PANTALLAS	BARRETES	DADOS	PILAS	CAPITEL
158	E1-1 - E1-2	20				2	2	
	E1-3 - ET-4	24				2	2	
	E1-5 - ET-6	12				2	2	
	E1-7 - ET-8	20				2	2	
	E1-9 - ET-10	24				2	2	
	E1-11 - ET-12	18				2	2	
	E1-13 - ET-14	24				2	2	
	E1-15 - ET-17	18				2	2	
	E1-18 - ET-20	18				2	1	
160	E2-1 (G1-G2)	12				2	1	
	E2-2 (G3-G4)	16				2	1	
	E2-3 (G5-G6)	18				2	1	
	E2-4 (G7-G8)	18				2		
	E2-5 (G9-G10)	18				2		
	E2-6 (G11-G12)	18						
	E2-7 (G13-G14)	18						
	E2-8 (G15-G16)	16						
	E2-9 (G17-G18)	6		2				
	G1 ASC 2	1						
	G2 ASC 2	1						
	G3 ASC 2	0		1				
	G4 ASC 2	0		1				
	G5 ASC 2	0		1				
	G6 ASC 2	0		1			1	
	G7 ASC 2	0		1			1	
G8 ASC 2	2							
G9 ASC 2	1							
G10 ASC 2	1					1		
G11 ASC 2	1					1		
G12 ASC 2				1	1			
G13 ASC 2					1			
G14 ASC 2					1			

	INFORME MENSUAL DE INTERVENTORÍA				
	CONTRATO No. 148 DE 2020 INTERVENTORÍA INTEGRAL, TÉCNICA, ECONÓMICA, FINANCIERA, CONTABLE, JURÍDICA, ADMINISTRATIVA, OPERATIVA, PREDIAL, AMBIENTAL, SOCIAL Y DE SEGURIDAD SALUD EN EL TRABAJO PARA LA VIGENCIA DEL CONTRATO DE CONCESIÓN No. 163 DE 2019.				
	Código del Formato CSPLMB-FT-LFG-006	Vigencia del Formato 01/09/2024	Versión: V03	Pág. 235 de 1059	

31/01/2025	# Elementos construidos							
UE	APOYO	PhC	Pre Exc	PANTALLAS	BARRETES	DADOS	PILAS	CAPITEL
	G15 ASC 2				1			
	G16 ASC 2			1	1			
	G17 ASC 2				1			
	G18 ASC 2				1			
	G19 ASC 2			1	1			
	Σ	325	7	3	8	28	20	0

Tabla a.2.4-10. Resumen acumulado ejecutado, cimentación y subestructura estaciones metro.

Relación de actas suscritas

A continuación, se listan las actas realizadas durante el periodo del mes de enero de 2025, en compañía del Concesionario y la Empresa Metro de Bogotá:

FECHA	No EVENTO	DOCUMENTO DE REGISTRO	NUMERAL
09-01-2025	56	56-2025	Comité de construcción WF1 y WF2 N3
23-01-2025	57	57-2025	Comité de construcción WF1 y WF2 N3

Tabla a.2.4-11. Actas realizadas durante el periodo



En el LINK se encuentra el anexo a.2.4. Actividades Fase Construcción WF1, donde se presenta lo siguiente:

[a.2.4. Actividades Fase Construcción WF1.pdf](#)

- a.2.4-1 Maniobra eléctrica S3-04: Acta correspondiente al recibo de la infraestructura civil y maniobra eléctrica ejecutada para la liberación de la interferencia en el apoyo S03-04.
- a.2.4-2 Actas de reuniones y mesas de trabajo – Traslado de redes Sección 1: Las actas correspondientes a las mesas de trabajo, armonizaciones y comités para el frente de trabajo Wf1.
- a.2.4-3 Registro fotográfico actividades realizadas para el traslado de redes.
- a.2.4-4 Ensayo de torque cercha metálica

a.2.5) Actividades Fase Construcción WF2.

El frente de trabajo 2 (WF2) se encuentra comprendido entre las abscisas K4+050 al K8+025 del trazado del viaducto, incluye la construcción de 133 apoyos (Ver tabla a.2.5-1) y cuatro estaciones (E3 – K4+497, E4 – K5+601, E5 – K6+622 y E6 – K7+851). A la fecha, la interventoría verifica y realiza seguimiento a las actividades que el concesionario adelanta relacionadas con el traslado y construcción de redes secas y húmedas, así como la construcción de la cimentación, subestructura y superestructura del viaducto. De igual forma, se realiza el seguimiento a la construcción de las naves centrales y

	INFORME MENSUAL DE INTERVENTORÍA				
	CONTRATO No. 148 DE 2020 INTERVENTORÍA INTEGRAL, TÉCNICA, ECONÓMICA, FINANCIERA, CONTABLE, JURÍDICA, ADMINISTRATIVA, OPERATIVA, PREDIAL, AMBIENTAL, SOCIAL Y DE SEGURIDAD SALUD EN EL TRABAJO PARA LA VIGENCIA DEL CONTRATO DE CONCESIÓN No. 163 DE 2019.				
	Código del Formato CSPLMB-FT-LFG-006	Vigencia del Formato 01/09/2024	Versión: V03	Pág. 236 de 1059	

edificaciones de las estaciones 3, 4, 5 y 6. A continuación se describen las actividades objeto de seguimiento durante el presente periodo:

WF	Unidad de Ejecución	No. De Apoyos	Abscisa Inicio	Abscisa Fin
2	79	14	K4+050	K4+482
2	78	9	K4+482	K4+731
2	77	11	K4+731	K5+101
2	76	10	K5+101	K5+403
2	75	14	K5+403	K5+765
2	74	12	K5+765	K6+158
2	73	11	K6+168	K6+528
2	72	8	K6+528	K6+757
2	71	13	K6+757	K7+199
2	70	19	K7+199	K7+790
2	69	12	K7+790	K8+025
	TOTAL	133		

Tabla a.2.5-1. Relación de apoyos en WF2.



Traslado de redes Secas:

Durante el periodo comprendido entre el 01 al 31 del mes de enero de 2025, se adelantaron las siguientes actividades:

ENEL COLOMBIA S.A.:

A continuación, se describen las actividades de traslado de redes con la ESP Enel Colombia S.A.:

Actividad WF2VDTR2410 - Traslado red de Energía (Santa María) ENE2-18. Pilas S03-05 a S03-08.
Inter estación 3. Av. Villavicencio entre Av. Ciudad de Cali y Carrera 85A.

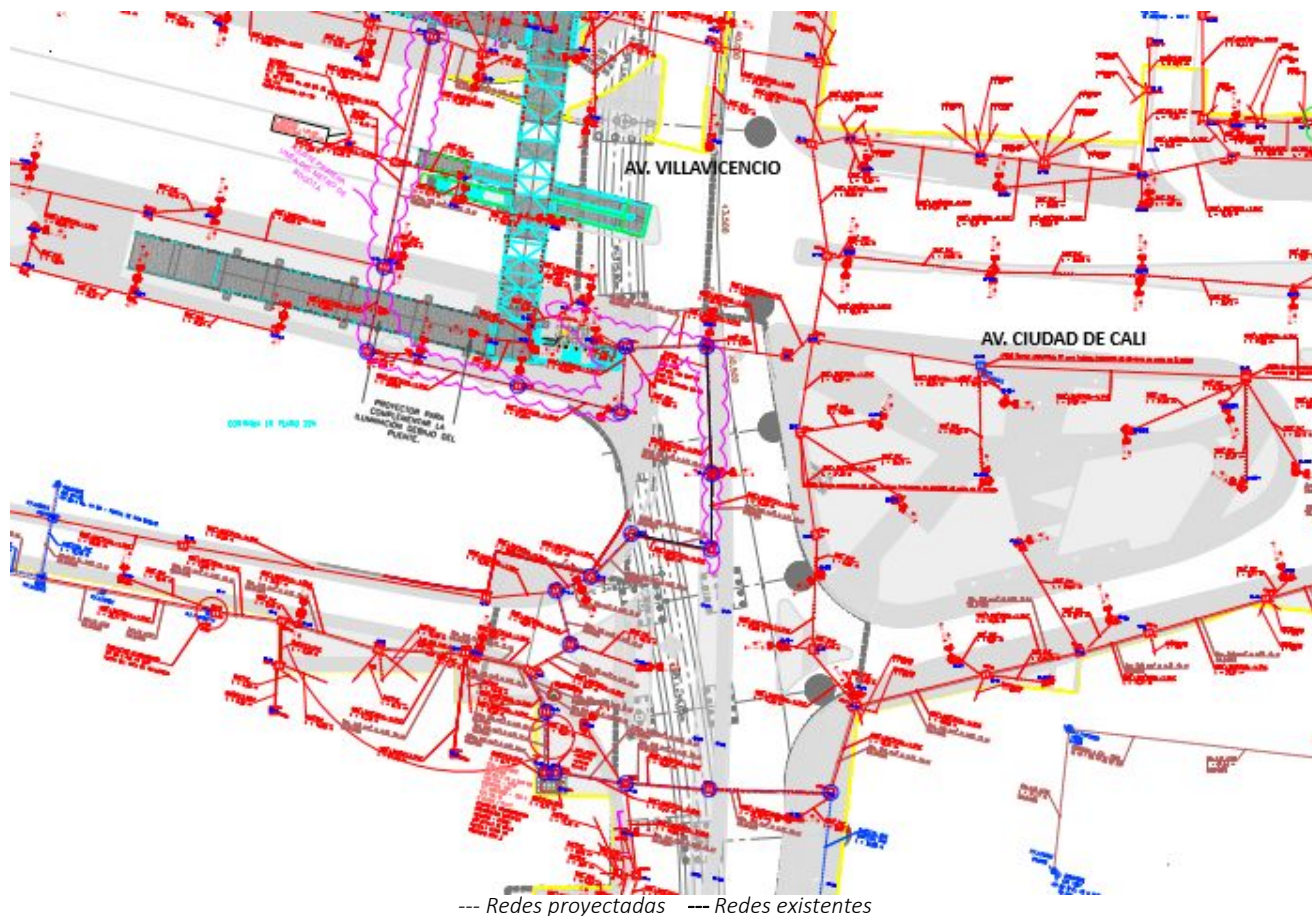

	INFORME MENSUAL DE INTERVENTORÍA			
	CONTRATO No. 148 DE 2020 INTERVENTORÍA INTEGRAL, TÉCNICA, ECONÓMICA, FINANCIERA, CONTABLE, JURÍDICA, ADMINISTRATIVA, OPERATIVA, PREDIAL, AMBIENTAL, SOCIAL Y DE SEGURIDAD SALUD EN EL TRABAJO PARA LA VIGENCIA DEL CONTRATO DE CONCESIÓN No. 163 DE 2019.			
Código del Formato CSPLMB-FT-LFG-006	Vigencia del Formato 01/09/2024	Versión: V03	Pág. 237 de 1059	



--- Redes proyectadas --- Redes existentes
 Ilustración a.2.5-1. Plano de localización general de la red eléctrica ENE2-18
 Fuente: Diseños Contrato IDU CSM004 -EXT24_0008129

Descripción de la red: La presente corresponde al traslado de red eléctrica de baja y media tensión la cual, se encuentra ubicada en la inter - estación 3, la ejecución de actividades relacionadas con esta red fueron armonizadas con las actividades ejecutadas y a ejecutar por el Consorcio Santa María – del proyecto IDU CSM004, específicamente en lo relacionado entre las pilas S03-05 a S03-08 ,cuya ejecución según el Plan de Ejecución Versión 12 se encuentra programada en el periodo comprendido entre el 11 de julio del 2024 al 18 de enero 2025.

Descripción de actividades ejecutadas: Se realizó la verificación de la infraestructura civil y el respectivo control de calidad de los cables eléctricos mediante la prueba VLF. Se ejecutó la maniobra eléctrica por parte del personal vinculado a Enel Colombia para el traslado de los circuitos de media tensión “Soldados 1” y “Soldados 2” también conocidos como “ENE2-SM3” y “ENE2-SM4”. Cabe resaltar que el Concesionario se encuentra en la realización de mesas de trabajo con la EMB, esta Interventoría y Enel Colombia, para evaluar el traslado del circuito de media tensión aéreo que cruza la Av. Villavicencio, lo que implica una alteración de diseños No Objetados por el ESP Enel Colombia. En el

INFORME MENSUAL DE INTERVENTORÍA				
	CONTRATO No. 148 DE 2020 INTERVENTORÍA INTEGRAL, TÉCNICA, ECONÓMICA, FINANCIERA, CONTABLE, JURÍDICA, ADMINISTRATIVA, OPERATIVA, PREDIAL, AMBIENTAL, SOCIAL Y DE SEGURIDAD SALUD EN EL TRABAJO PARA LA VIGENCIA DEL CONTRATO DE CONCESIÓN No. 163 DE 2019.			
	Código del Formato CSPLMB-FT-LFG-006	Vigencia del Formato 01/09/2024	Versión: V03	

anexo “a.2.5. Actividades Fase Construcción WF2”, ítem “a.2.5-1 Maniobra eléctrica interferencia ENE2-18, ENE2-SM3 y ENE2-SM4”, se encuentra el acta estructurada y avalada por las Partes.

A continuación, se presenta el registro fotográfico de las actividades adelantadas durante el periodo mencionado:



Ilustración a.2.5-2. Registro fotográfico de las actividades adelantadas de la red ENE2-18, ENE2-SM3 y ENE2-SM4. Fuente: Recorrido de interventoría – elaboración propia, registro fotográfico incluido en anexo a.2.5, numeral a.2.5-6 Registro fotográfico actividades realizadas para el traslado de redes.



De acuerdo con el seguimiento que se realiza a la ejecución de las actividades, a continuación, se presenta el plano, en el cual, se dispone en color verde la trayectoria de los circuitos de media tensión instalados de la red ENE2-18.



--- Trayectoria del circuito de media tensión trasladado.
 Ilustración a.2.5-3. Plano de seguimiento de la red eléctrica ENE2-18, ENE2-SM3 y ENE2-SM4.
 Fuente: Plano L1T1-6220-000-CON-ED-ELM-PL-0014_V00

En consecuencia, a continuación, se detallan las cantidades de obra ejecutadas acumuladas de la red eléctrica ENE2-18 a corte del presente periodo:

TRAMO	DIÁMETRO TUBERÍA	LONG. TOTAL DE TUBERÍA (ml)	LONG. CONSTRUIDA (ml)
CS277-03 103 a CS277 03-82	9Ø6" + 3Ø3" PVC	51.38	62.00
CS277 03-82 a CS276 03-82A	6Ø6" + 3Ø3" PVC	17.68	6.00
CS276 03-82A a CS26 03-92	6Ø6" + 3Ø3" PVC	32.92	33.00
CS276 03-92 a CS276 03-94A	6Ø6" + 3Ø3" PVC	21.89	23.00
CS276 03-94A a CS277 03-94	6Ø6" + 3Ø3" PVC	12.82	13.00
CS277 03-94 a CS280 03-98	6Ø6" + 3Ø3" PVC	16.02	8.62
CS280 03-98 a CS280 03-89	6Ø6" + 3Ø3" PVC	26.79	23.40
CS280 03-89 a CS280 03-80	6Ø6" + 3Ø3" PVC	15.03	29.30
CS280 03-80 a CS276 03-77	6Ø6" + 3Ø3" PVC	16.82	17.00
CS276 03-77 a CS276 03-72	6Ø6" + 3Ø3" PVC	11.51	13.10
CS276 03-72 a CS276 03-72A	6Ø6" + 3Ø3" PVC	6.55	8.16
CS276 03-72A a CS276 03-72B	6Ø6" + 3Ø3" PVC	10.91	10.80
CS276 03-72B a CS277 03-61	6Ø6" + 3Ø3" PVC	9.37	9.50
CS277 03-61 a CS276 03-61A	9Ø6" + 3Ø3" PVC	8.71	6.72
CS276 03-61A a CS276 03-58	9Ø6" + 3Ø3" PVC	12.00	12.00

	INFORME MENSUAL DE INTERVENTORÍA				
	CONTRATO No. 148 DE 2020 INTERVENTORÍA INTEGRAL, TÉCNICA, ECONÓMICA, FINANCIERA, CONTABLE, JURÍDICA, ADMINISTRATIVA, OPERATIVA, PREDIAL, AMBIENTAL, SOCIAL Y DE SEGURIDAD SALUD EN EL TRABAJO PARA LA VIGENCIA DEL CONTRATO DE CONCESIÓN No. 163 DE 2019.				
	Código del Formato CSPLMB-FT-LFG-006	Vigencia del Formato 01/09/2024	Versión: V03		Pág. 240 de 1059

CS276 03-58 a CS280 03-55	6Ø6" + 3Ø3" PVC	14.42	15.00
CS280 03-55 a CS276 03-68A	9Ø6" + 3Ø3" PVC	16.84	16.00
CS276 03-68A a CS276 03-68	9Ø6" + 3Ø3" PVC	25.78	25.80
TOTAL		327.44	332.40

Tabla a.2.5-2. Cantidades ejecutadas acumuladas red ENE2-18

Actividad WF2VDTR2120 - Traslado red de Energía ENE2-11. Pilas S06-32

Inter estación 6. Av. 1ra de Mayo con carrera 72C.



Ilustración a.2.5-4. Plano de localización general de la red eléctrica ENE2-11

Fuente: Diseños Contrato IDU CSM004 -EXT24_0008129

Descripción de la red: La presente corresponde al traslado de red eléctrica de baja y media tensión la cual, se encuentra ubicada en la inter - estación 6 entre la pila S06-32 cuyas actividades están clasificadas en el plan de ejecución PET V12 en la fase 1 y su ejecución se encontraba programada en el periodo comprendido entre el 03 de agosto al 05 de noviembre de 2024.

Descripción de actividades ejecutadas: Se realizó la verificación de la infraestructura civil y el respectivo control de calidad de los cables eléctricos mediante la prueba VLF. Se ejecutó la maniobra eléctrica por parte del personal vinculado a Enel Colombia para el traslado del circuito de media tensión "ETB_BC". En el anexo "a.2.5. Actividades Fase Construcción WF2", ítem "a.2.5-2 Maniobra eléctrica interferencia ENE2-11", se encuentra el acta estructurada y avalada por las Partes.

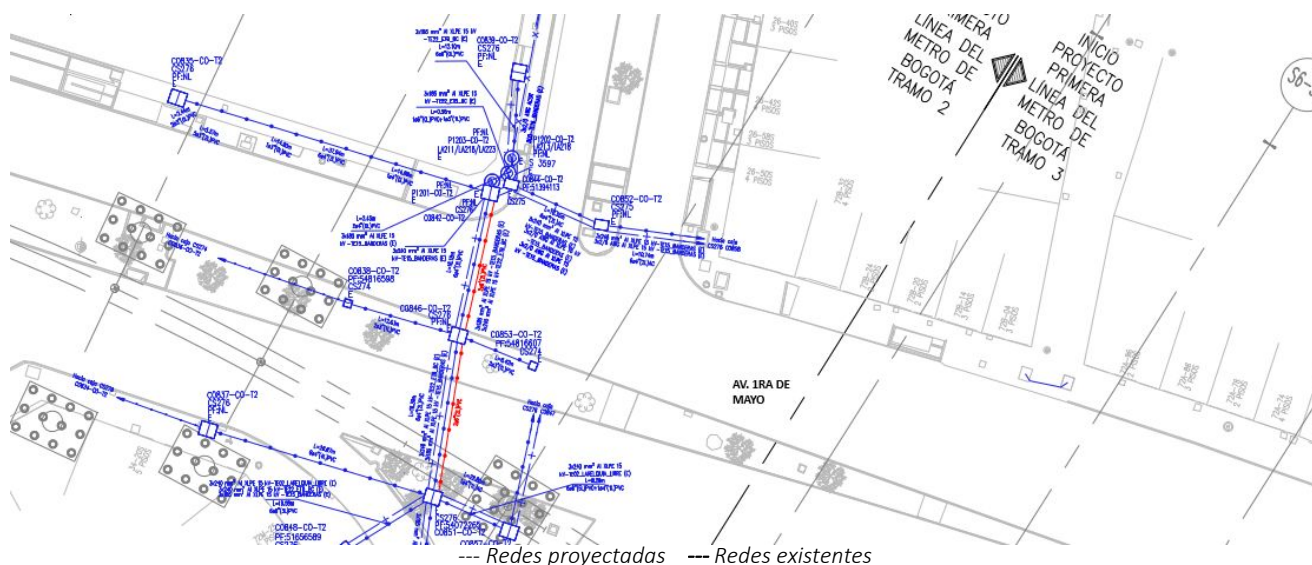
A continuación, se presenta el registro fotográfico de las actividades adelantadas durante el periodo mencionado:

INFORME MENSUAL DE INTERVENTORÍA			
CONTRATO No. 148 DE 2020 INTERVENTORÍA INTEGRAL, TÉCNICA, ECONÓMICA, FINANCIERA, CONTABLE, JURÍDICA, ADMINISTRATIVA, OPERATIVA, PREDIAL, AMBIENTAL, SOCIAL Y DE SEGURIDAD SALUD EN EL TRABAJO PARA LA VIGENCIA DEL CONTRATO DE CONCESIÓN No. 163 DE 2019.			
Código del Formato CSPLMB-FT-LFG-006	Vigencia del Formato 01/09/2024	Versión: V03	Pág. 241 de 1059



Ilustración a.2.5-5. Registro fotográfico de las actividades adelantadas de la red ENE2-11.

Fuente: Recorrido de interventoría – elaboración propia, registro fotográfico incluido en anexo a.2.5, numeral a.2.5-6 Registro fotográfico actividades realizadas para el traslado de redes



De acuerdo con el seguimiento que se realiza a la ejecución de las actividades, a continuación, se presenta el plano, en el cual, se dispone en color verde la trayectoria de los circuitos de media tensión instalados de la red ENE2-11.

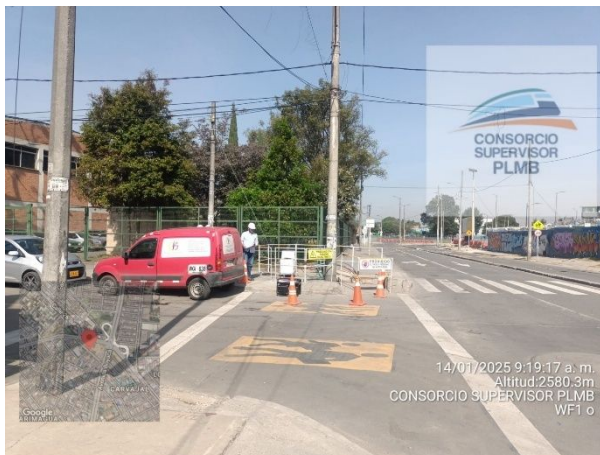
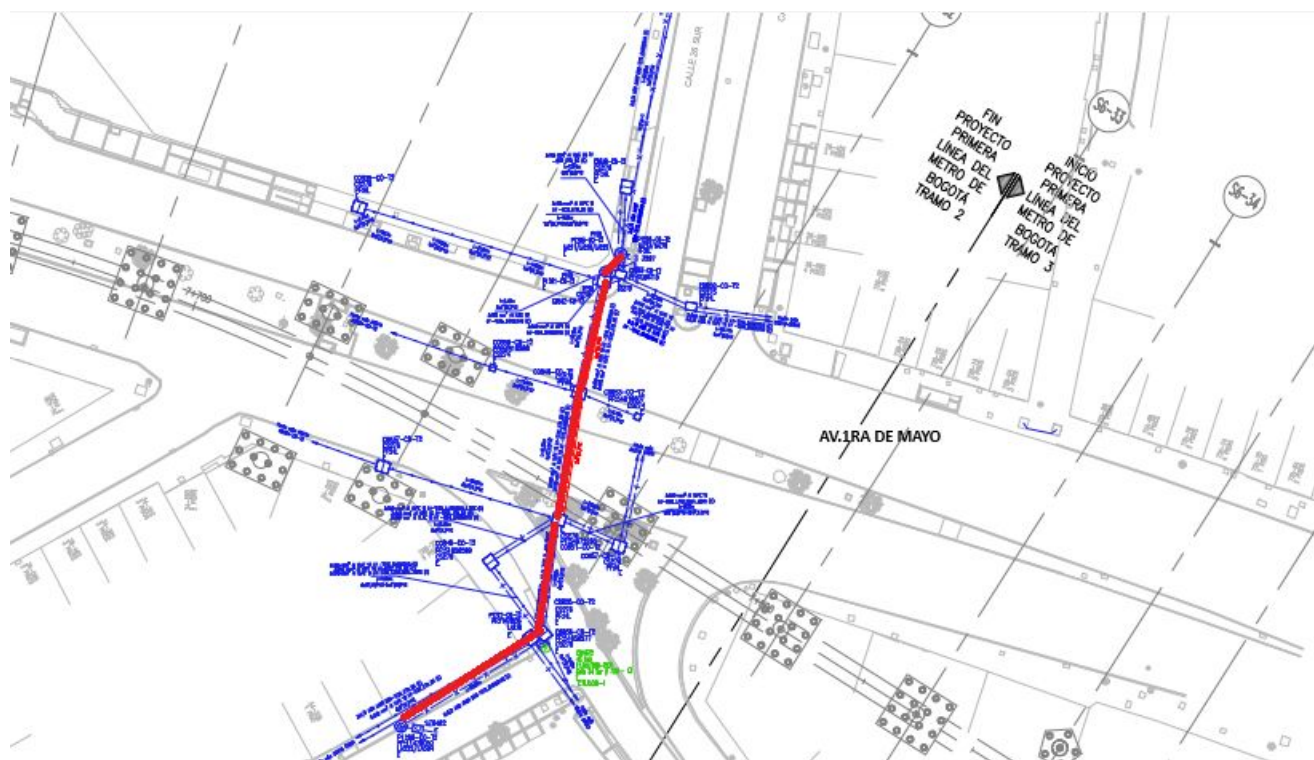

--- Trayectoria del circuito de media tensión trasladado.

Ilustración a.2.5-6. Plano de seguimiento de la red eléctrica ENE2-11.

Fuente: Plano L1T1-6220-000-CON-ED-ELM-PL-0014_V00

	INFORME MENSUAL DE INTERVENTORÍA				
	CONTRATO No. 148 DE 2020 INTERVENTORÍA INTEGRAL, TÉCNICA, ECONÓMICA, FINANCIERA, CONTABLE, JURÍDICA, ADMINISTRATIVA, OPERATIVA, PREDIAL, AMBIENTAL, SOCIAL Y DE SEGURIDAD SALUD EN EL TRABAJO PARA LA VIGENCIA DEL CONTRATO DE CONCESIÓN No. 163 DE 2019.				
	Código del Formato CSPLMB-FT-LFG-006	Vigencia del Formato 01/09/2024	Versión: V03	Pág. 242 de 1059	



En consecuencia, a continuación, se detallan las cantidades de obra ejecutadas acumuladas de la red eléctrica ENE2-11 a corte del presente periodo:

TRAMO	DIÁMETRO TUBERÍA	LONG. TOTAL DE TUBERÍA (ml)	LONG. CONSTRUIDA (ml)
CS276 C0842 a CS276 C0846	2Ø6" PVC	16.18	16.18
CS276 C0846 a CS276 C0851	2Ø6" PVC	18.30	18.30
TOTAL		34.48	34.48

Tabla a.2.5-3. Cantidades ejecutadas acumuladas red ENE2-11

EMPRESA DE TELECOMUNICACIONES DE BOGOTÁ – ETB:

Actividad WF2VDTR1160 - Traslado red de ETB ETB2-16. Pilas S06-22
 Av. Primera de Mayo con Carrera 73

	INFORME MENSUAL DE INTERVENTORÍA			
	CONTRATO No. 148 DE 2020 INTERVENTORÍA INTEGRAL, TÉCNICA, ECONÓMICA, FINANCIERA, CONTABLE, JURÍDICA, ADMINISTRATIVA, OPERATIVA, PREDIAL, AMBIENTAL, SOCIAL Y DE SEGURIDAD SALUD EN EL TRABAJO PARA LA VIGENCIA DEL CONTRATO DE CONCESIÓN No. 163 DE 2019.			
Código del Formato CSPLMB-FT-LFG-006	Vigencia del Formato 01/09/2024	Versión: V03	Pág. 243 de 1059	



Ilustración a.2.5-7. Plano de localización general de la red ETB2-16.
Fuente: Plano L1T1-6240-000-CON-ED-TEL-PL-0040_V00

Descripción de la red: La presente red corresponde al traslado de red de telecomunicaciones y telefonía en la inter-estación 6 que presenta interferencia con la pila S06-22 y cuyas actividades de ejecución según el PET V12 en fase 1 donde su ejecución se encontraba programada en el periodo comprendido entre el 25 de julio al 16 de septiembre de 2024.

Descripción actividades ejecutadas: Se realizó verificación de la infraestructura civil en conjunto con el Concesionario y la ESP ETB en donde se realizan observaciones pendientes por subsanar por parte del Concesionario. La Interventoría queda atenta a la posterior programación de la maniobra para el traslado de los circuitos de telecomunicaciones. En el anexo “a.2.5. Actividades Fase Construcción WF2”, ítem “a.2.5-3 Verificación interferencia ETB2-16”, se encuentran las actas estructuradas y avaladas por las Partes.

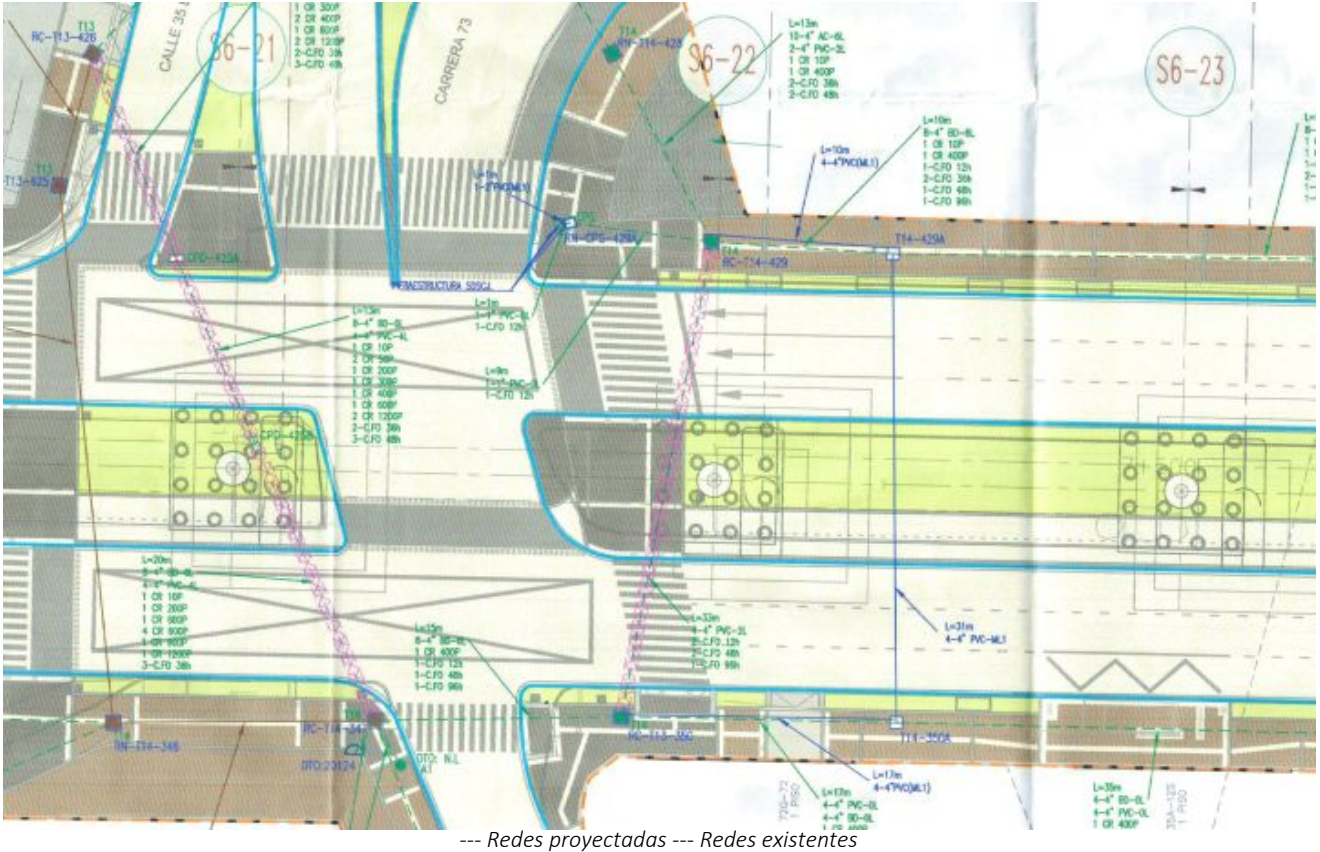

	INFORME MENSUAL DE INTERVENTORÍA			
	CONTRATO No. 148 DE 2020 INTERVENTORÍA INTEGRAL, TÉCNICA, ECONÓMICA, FINANCIERA, CONTABLE, JURÍDICA, ADMINISTRATIVA, OPERATIVA, PREDIAL, AMBIENTAL, SOCIAL Y DE SEGURIDAD SALUD EN EL TRABAJO PARA LA VIGENCIA DEL CONTRATO DE CONCESIÓN No. 163 DE 2019.			
Código del Formato CSPLMB-FT-LFG-006	Vigencia del Formato 01/09/2024	Versión: V03	Pág. 244 de 1059	



Ilustración a.2.5-8. Registro fotográfico de las actividades adelantadas de la red ETB2-16.

Fuente: Recorrido de interventoría – elaboración propia, registro fotográfico incluido en anexo a.2.5, numeral a.2.5-6 Registro fotográfico actividades realizadas para el traslado de redes

De acuerdo con el seguimiento que se realiza a la ejecución de las actividades, a continuación, se presenta el plano con las actividades de obra adelantadas a corte del presente informe, en el cual, se dispone en color rojo la trayectoria de la red instalada ETB2-16.



Ilustración a.2.5-9. Plano de avance de la red eléctrica ETB2-16.
Fuente: Plano L1T1-6240-000-CON-ED-TEL-PL-0040_V00

En consecuencia, a continuación, se detallan las cantidades de obra ejecutadas de la red ETB2-16, inter-estación 6:

TRAMO	DIÁMETRO TUBERÍA	LONG. DISEÑO DE TUBERÍA (ml)	LONG. CONSTRUIDA (ml)
T14 429 a T14 429A	4Ø4" PVC	10.00	10.00
T14 429A a T14 350A	4Ø4" PVC	31.00	31.00
T14 350A a T14 350	4Ø4" PVC	17.00	17.00
TOTAL		58.00	58.00

Tabla a.2.5-4. Cantidades ejecutadas red ETB2-16.

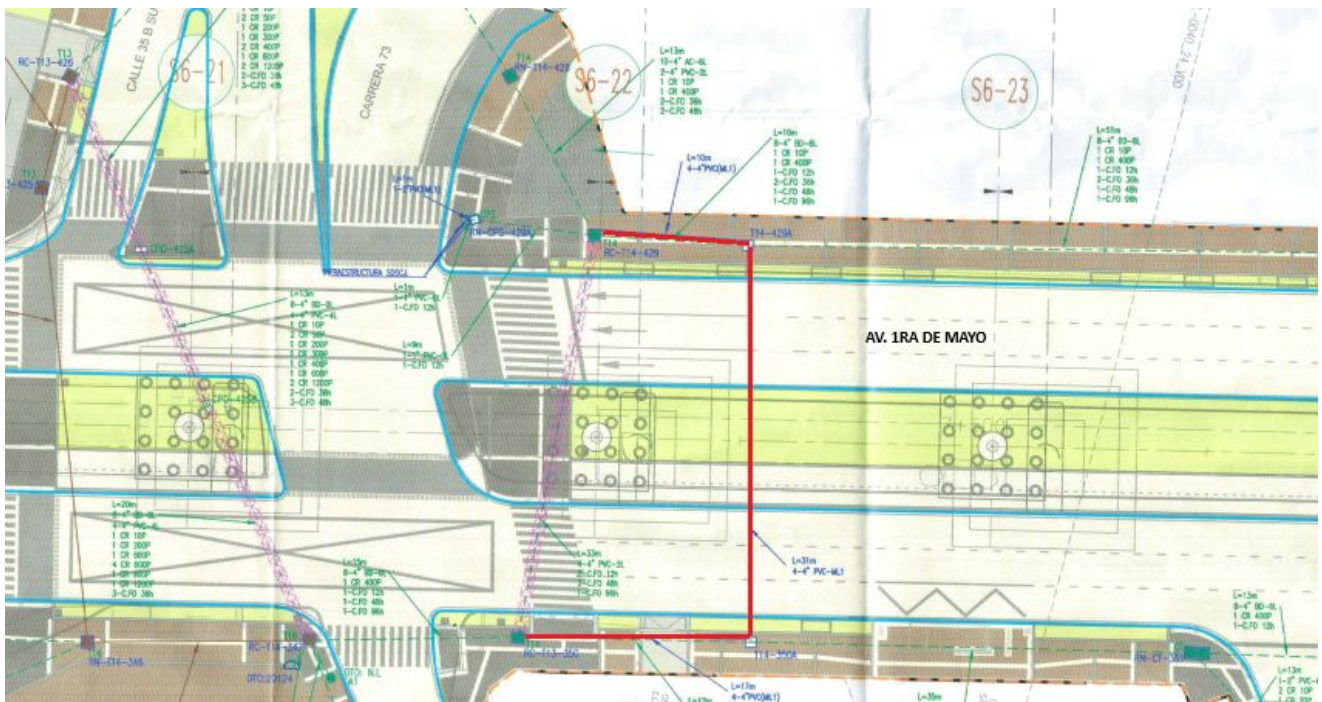
Afectación infraestructura TAR ETB

Av. Villavicencio con Carrera 82C

Se realizó verificación y seguimiento a la infraestructura existente de ETB objeto del Traslado Anticipado de Redes (TAR) en conjunto con personal vinculado a la ESP ETB, en donde se evidenció afectación en tubería PVC de Ø4" producto de trabajos por parte de CSM004 y el Concesionario, en donde se solicitó reparación oportuna con cumplimiento de las especificaciones técnicas vigentes del servidor público. En el anexo "a.2.5. Actividades Fase Construcción WF2", ítem "a.2.5-4 Afectación red TAR ETB", se encuentran las actas estructuradas y avaladas por las Partes. A continuación, se evidencia con color naranja el punto de localización de lo anteriormente mencionado.



Ilustración a.2.5-10. Plano de localización de la red TAR ETB.
Fuente: Plano L1T1-6240-000-CON-ED-TEL-PL-0040_V00



	INFORME MENSUAL DE INTERVENTORÍA			
	CONTRATO No. 148 DE 2020 INTERVENTORÍA INTEGRAL, TÉCNICA, ECONÓMICA, FINANCIERA, CONTABLE, JURÍDICA, ADMINISTRATIVA, OPERATIVA, PREDIAL, AMBIENTAL, SOCIAL Y DE SEGURIDAD SALUD EN EL TRABAJO PARA LA VIGENCIA DEL CONTRATO DE CONCESIÓN No. 163 DE 2019.			
Código del Formato CSPLMB-FT-LFG-006	Vigencia del Formato 01/09/2024	Versión: V03	Pág. 246 de 1059	

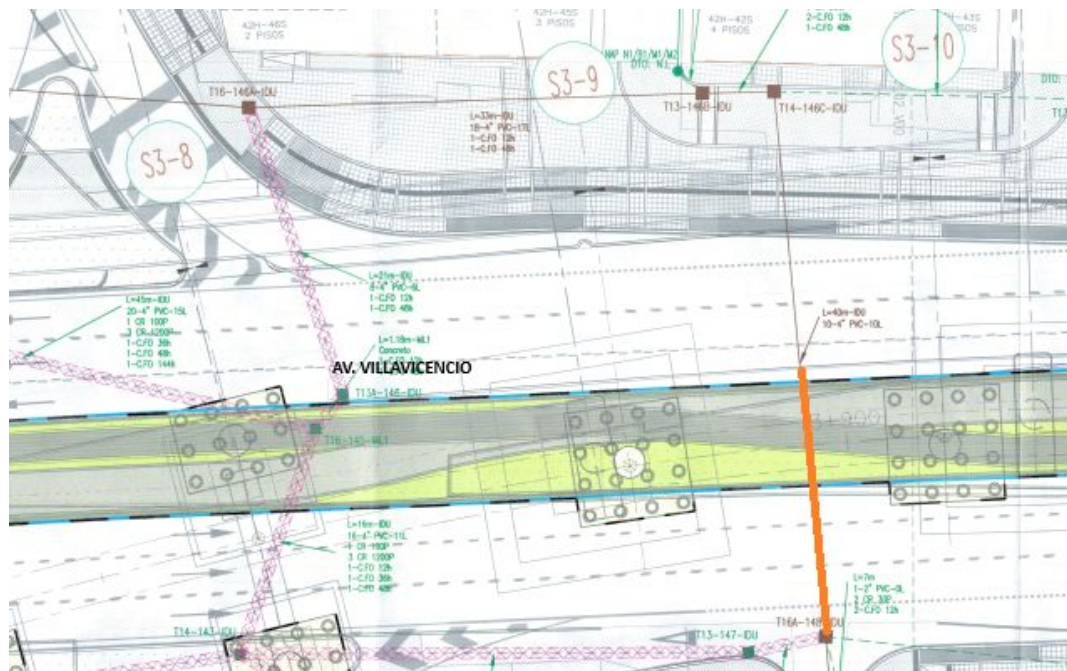

Ilustración a.2.5-11. Registro fotográfico de las actividades relacionadas a la red TAR ETB.

Fuente: Recorrido de interventoría – elaboración propia, registro fotográfico incluido en anexo a.2.5, numeral a.2.5-6 Registro fotográfico actividades realizadas para el traslado de redes

EMPRESA DE ACUEDUCTO Y ALCANTARILLADO DE BOGOTÁ EAAB ESP:

A continuación, se describen las actividades de traslado de redes con la EAAB ESP:

Red alcantarillado sanitario

Actividad WF2VDTR1140 - Traslado red de Alcantarillado Sanitario SAN2-05. Pilas S04-17 a S04-23 Av. Villavicencio entre Carrera 78N y la Av. 1ra de mayo

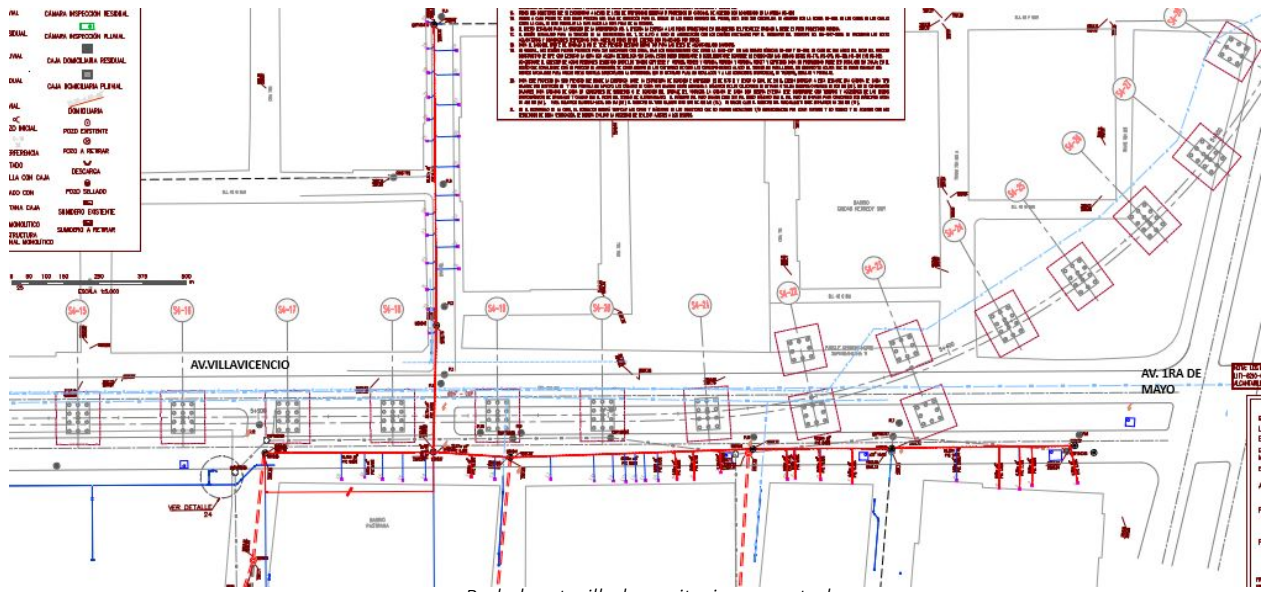

::::: Red alcantarillado sanitario proyectada

Ilustración a.2.5-12. Plano de localización general de la red de alcantarillado sanitario SAN2-05

Fuente: Plano L1T1-6210-000-CON-ED-ALC-PL-0026_V00

INFORME MENSUAL DE INTERVENTORÍA					
 CONTRATO No. 148 DE 2020 INTERVENTORÍA INTEGRAL, TÉCNICA, ECONÓMICA, FINANCIERA, CONTABLE, JURÍDICA, ADMINISTRATIVA, OPERATIVA, PREDIAL, AMBIENTAL, SOCIAL Y DE SEGURIDAD SALUD EN EL TRABAJO PARA LA VIGENCIA DEL CONTRATO DE CONCESIÓN No. 163 DE 2019.					
Código del Formato CSPLMB-FT-LFG-006	Vigencia del Formato 01/09/2024	Versión: V03	Pág. 247 de 1059		

Descripción de la red: La presente corresponde al traslado de red de alcantarillado sanitario, la cual, se encuentra en la inter-estación 4 entre las pilas S04-17 a S04-23 cuyas actividades están clasificadas en el plan de ejecución PET V12 en la fase 1 y cuya ejecución se encontraba programada en el periodo comprendido entre el 13 de agosto al 01 de noviembre de 2024.

Descripción de actividades ejecutadas: Con la respectiva instalación de tubería Ø8" PVC, la construcción de los correspondientes pozos sanitarios y la construcción de 24 domiciliarias. Se ejecutaron las respectivas pruebas CCTV. El Concesionario deberá entregar los resultados y se encuentra pendiente la entrega final al servidor público EAAB y a la Interventoría.

A continuación, se presenta el registro fotográfico de las actividades adelantadas durante el periodo mencionado:

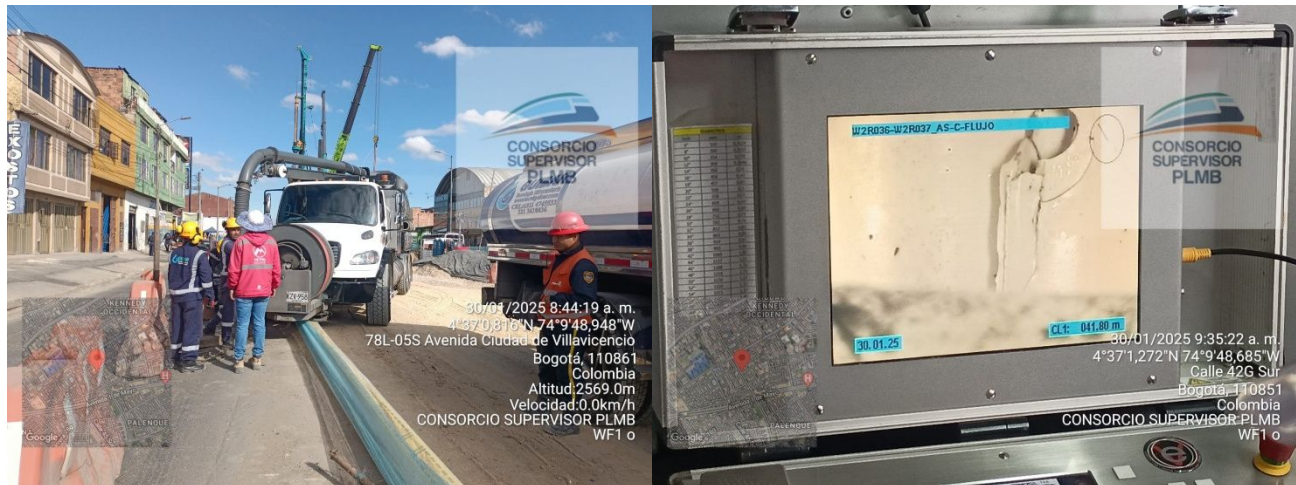

*Ilustración a.2.5-13. Registro fotográfico de las actividades adelantadas de la red de alcantarillado sanitario SAN2-05
Fuente: Recorrido de interventoría – elaboración propia, incluido en anexo a.2.5, numeral a.2.5-6 Registro fotográfico actividades realizadas para el traslado de redes*

De acuerdo con el seguimiento que se realiza a la ejecución de las actividades, a continuación, se presenta el plano con las actividades de obra adelantadas a corte del presente informe, en el cual, se dispone en color rojo las actividades de la red SAN2-05 ejecutadas hasta el mes de noviembre, en color verde la trayectoria ejecutada en el presente periodo y en color amarillo las redes por ejecutar:

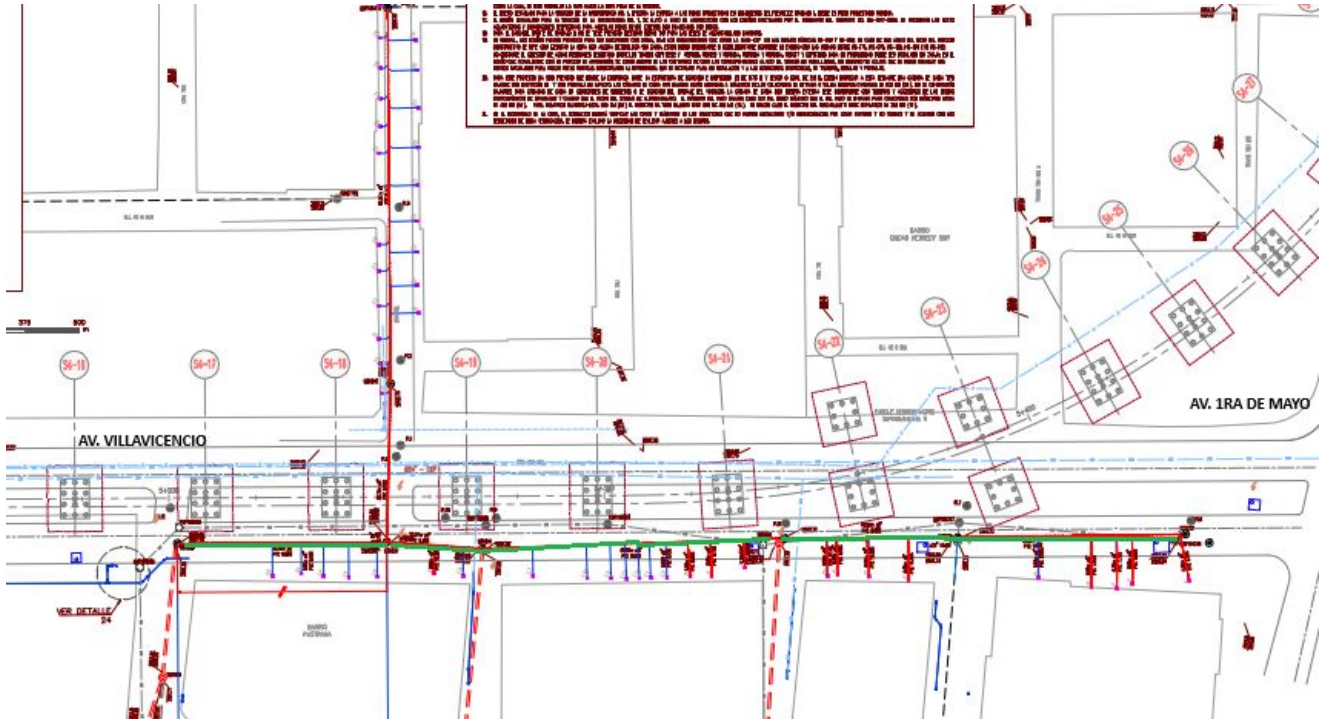

--- Trayecto de red sanitaria ejecutada - CCTV
 Ilustración a.2.5-14. Plano de seguimiento de la red de alcantarillado sanitario SAN2-05
 Fuente: Plano L1T1-6210-000-CON-ED-ALC-PL-0026_V00

En consecuencia, a continuación, se detallan las cantidades de obra ejecutadas acumuladas de la red de alcantarillado sanitario SAN2-05 a corte del presente periodo:

TRAMO	DIÁMETRO TUBERÍA	LONG. TOTAL DE TUBERÍA (ml)	LONG. CONSTRUIDA (ml)
W2R038 a W2R039	Ø8" PVC	50.33	50.33
W2R039 al W2R040	Ø8" PVC	40.96	40.96
W2R040 al CMP105754	Ø8" PVC	55.27	0.00
W2R040 al W2R041	Ø8" PVC	68.09	68.09
W2R041 al CMP105648	Ø8" PVC	46.48	0.00
W2R041 al W2R037	Ø8" PVC	22.07	22.07
W2R037 al CMP105478	Ø8" PVC	86.06	0.00
W2R037 al W2R036	Ø8" PVC	48.45	48.45
W2R036 al W2R035	Ø8" PVC	30.89	0.00
W2R035 al CMP105526	Ø8" PVC	11.06	0.00
W2R035 al CMP105508	Ø8" PVC	15.08	0.00
TOTAL		474.74	234.09

Tabla a.2.5-5. Cantidades ejecutadas acumuladas red SAN2-05

	INFORME MENSUAL DE INTERVENTORÍA			
	CONTRATO No. 148 DE 2020 INTERVENTORÍA INTEGRAL, TÉCNICA, ECONÓMICA, FINANCIERA, CONTABLE, JURÍDICA, ADMINISTRATIVA, OPERATIVA, PREDIAL, AMBIENTAL, SOCIAL Y DE SEGURIDAD SALUD EN EL TRABAJO PARA LA VIGENCIA DEL CONTRATO DE CONCESIÓN No. 163 DE 2019.			
Código del Formato CSPLMB-FT-LFG-006	Vigencia del Formato 01/09/2024	Versión: V03	Pág. 249 de 1059	

Actividad WF2VDTR2280 - Traslado red de Alcantarillado Sanitario SAN2-10. Edificio acceso ascendente E04

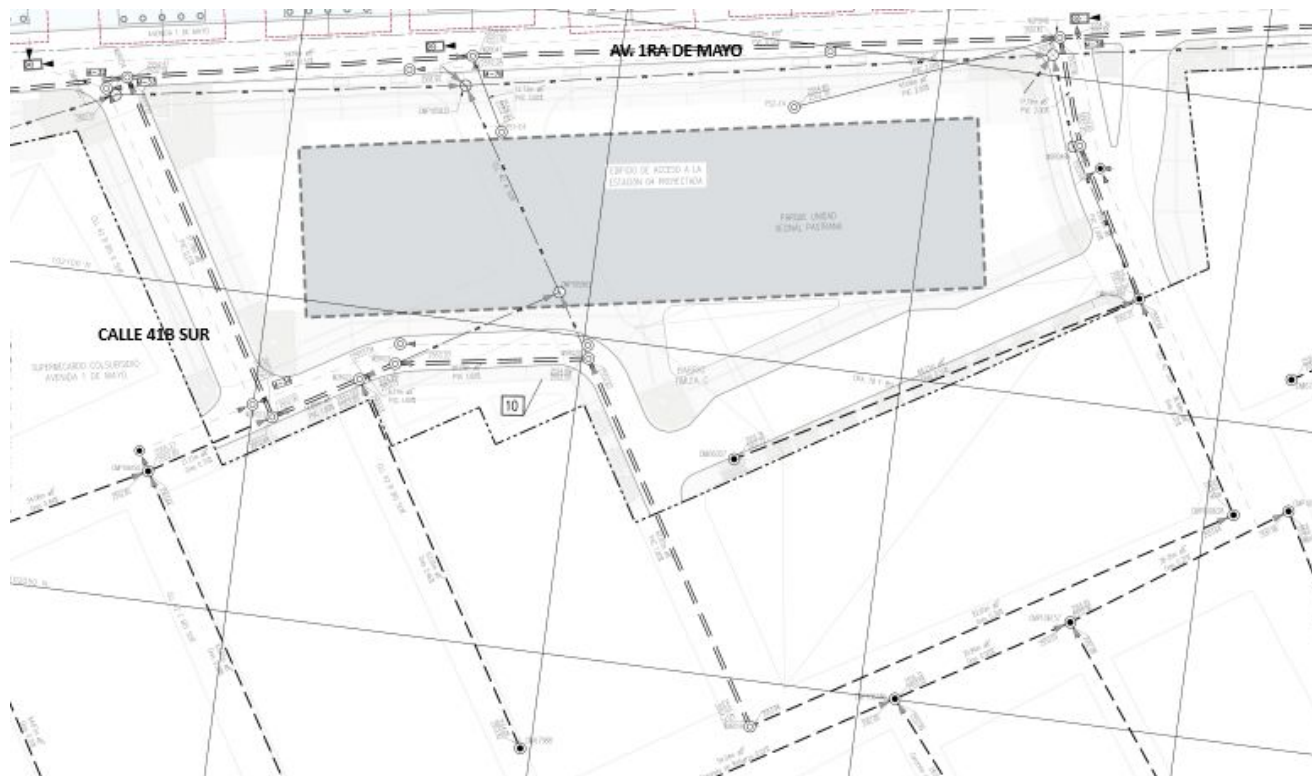

Av. Primera de mayo entre Calle 42C sur a Calle 42 sur



..... Red alcantarillado sanitario proyectada
 Ilustración a.2.5-15. Plano de localización general de la red de alcantarillado sanitario SAN2-10.
 Fuente: Plano L1T1-6210-000-CON-ED-ALC-PL-0026_V00

Descripción de la red: La presente corresponde al traslado de red de alcantarillado sanitario, la cual, se encuentra en la estación 4 entre las pilas E4-1 a E4-7 edificio ascendente, cuyas actividades están clasificadas en el plan de ejecución PET V12 en la fase 1 y cuya ejecución se encontraba programada en el periodo comprendido entre el 03 de abril al 18 de mayo de 2024.

Descripción de actividades ejecutadas: Conforme a las inundaciones presentadas en estación 4, surgió la necesidad de inspeccionar en conjunto con la ESP EAAB la red sanitaria SAN2-10 ejecutada en el mes de junio del presente año. Producto de la cual, se evidenció que se presentó un colapso (taponamiento) en la tubería. Por ende, para subsanar dicha emergencia, el Concesionario instaló 22 metros lineales de red Ø8" Novafort a la red pluvial existente de manera temporal, con el compromiso de reparar esta conexión. Adicional a lo anterior, se reemplazó la tubería y los pozos sanitarios que presentaban concreto debido a las malas prácticas realizadas (lavado de Mixer en la red). Por último, se realizó la recuperación de espacio vial. Se ejecutaron las respectivas pruebas CCTV. El Concesionario deberá

INFORME MENSUAL DE INTERVENTORÍA					
 CONTRATO No. 148 DE 2020 INTERVENTORÍA INTEGRAL, TÉCNICA, ECONÓMICA, FINANCIERA, CONTABLE, JURÍDICA, ADMINISTRATIVA, OPERATIVA, PREDIAL, AMBIENTAL, SOCIAL Y DE SEGURIDAD SALUD EN EL TRABAJO PARA LA VIGENCIA DEL CONTRATO DE CONCESIÓN No. 163 DE 2019.					
Código del Formato CSPLMB-FT-LFG-006	Vigencia del Formato 01/09/2024	Versión: V03	Pág. 250 de 1059		

entregar los resultados y se encuentra pendiente la entrega final al servidor público EAAB y a la Interventoría.

A continuación, se presenta el registro fotográfico de las actividades adelantadas durante el periodo mencionado:



*Ilustración a.2.5-16. Registro fotográfico de las actividades adelantadas de la red de alcantarillado sanitario SAN2-10.
Fuente: Recorrido de interventoría – elaboración propia, incluido en anexo a.2.5, numeral a.2.5-6 Registro fotográfico actividades realizadas para el traslado de redes*

De acuerdo con el seguimiento que se realiza a la ejecución de las actividades, a continuación, se presenta el plano con las actividades de obra adelantadas a corte del presente informe, en el cual, se dispone en color verde el descole de la red sanitaria conectada a la red pluvial instalada y en color rojo los pozos y tramos de tubería reinstalados por rastros de concreto.

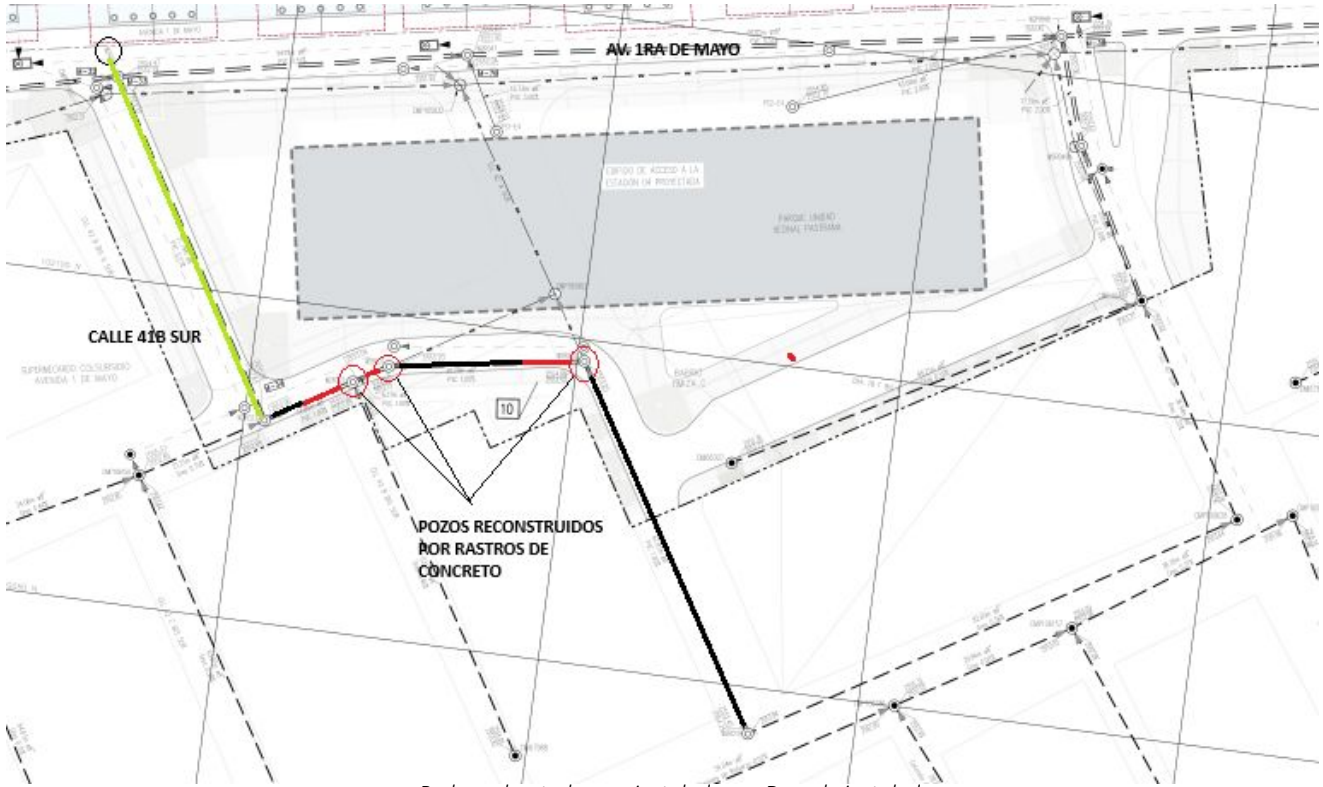



--- Redes colmatadas y reinstaladas --- Descole instalado
 Ilustración a.2.5-17. Plano de seguimiento de la red de alcantarillado sanitario SAN2-10.
 Fuente: Plano L1T1-6210-000-CON-ED-ALC-PL-0026_V00

En consecuencia, a continuación, se detallan las cantidades de obra ejecutadas reinstaladas de la red de alcantarillado sanitario SAN2-10:

TRAMO	DIÁMETRO TUBERÍA	LONG. CONSTRUIDA (ml)
Descole desde red pluvial a pozo W2R023	Ø8" PVC	22.00
Entre pozos W2R023 al W2R022	Ø8" PVC	13.20
Entre pozos W2R022 al W2R021	Ø8" PVC	6.11
Entre pozos W2R021 al W2R020	Ø8" PVC	12.69
TOTAL		54.00

Tabla a.2.5-6. Cantidades ejecutadas red SAN2-10.

Red alcantarillado pluvial

	INFORME MENSUAL DE INTERVENTORÍA			
	CONTRATO No. 148 DE 2020 INTERVENTORÍA INTEGRAL, TÉCNICA, ECONÓMICA, FINANCIERA, CONTABLE, JURÍDICA, ADMINISTRATIVA, OPERATIVA, PREDIAL, AMBIENTAL, SOCIAL Y DE SEGURIDAD SALUD EN EL TRABAJO PARA LA VIGENCIA DEL CONTRATO DE CONCESIÓN No. 163 DE 2019.			
Código del Formato CSPLMB-FT-LFG-006	Vigencia del Formato 01/09/2024	Versión: V03	Pág. 252 de 1059	

Actividad WF2VDTR2400 - Traslado red de Alcantarillado Pluvial PLU2-06. Pilas S03-07 a S03-19
 Av. Villavicencio entre Av. Ciudad de Cali y Carrera 81D

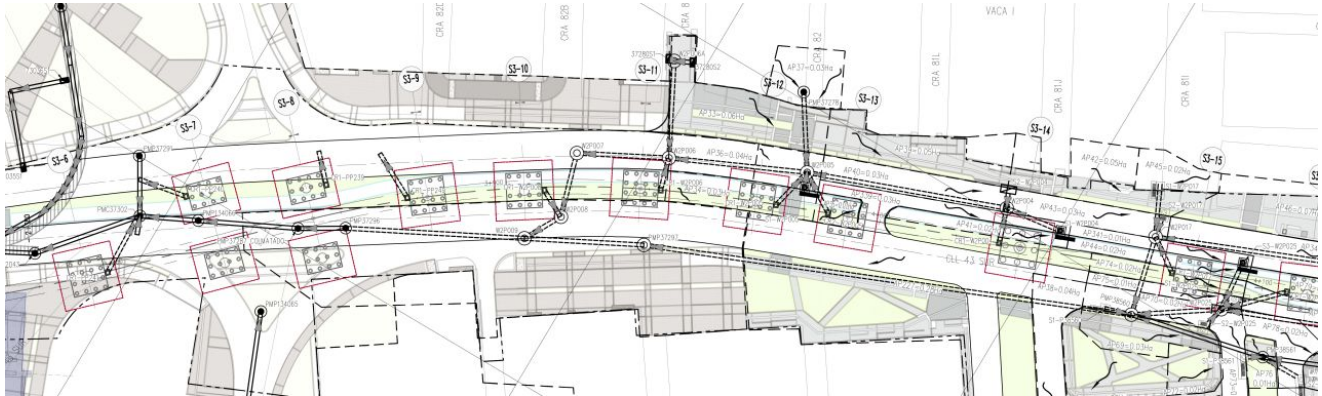

..... Red alcantarillado pluvial proyectada
 Ilustración a.2.5-18. Plano de localización general de la red de alcantarillado pluvial PLU2-06
 Fuente: Plano L1T1-6210-000-CON-ED-ALC-PL-0020_V00

Descripción de la red: La presente corresponde al traslado de red de alcantarillado sanitario, la cual, se encuentra en la inter-estación 3 entre las pilas S03-07 a S03-19 cuyas actividades están clasificadas en el plan de ejecución PET V12 en la fase 1 y cuya ejecución se encontraba programada en el periodo comprendido entre el 11 de julio al 15 de noviembre de 2024.

Descripción de actividades ejecutadas: El Concesionario realizó la construcción del foso de lanzamiento W1P009, se ejecutó la excavación mecánica, el amarre de aceros e instalación de concreto para los anillos número 01 al número 07 del foso de rescate W2P008 (implementación de metodología Pipe Jacking).

A continuación, se presenta el registro fotográfico de las actividades adelantadas durante el periodo mencionado:





INFORME MENSUAL DE INTERVENTORÍA				
 CONSORCIO SUPERVISOR PLMB	CONTRATO No. 148 DE 2020 INTERVENTORÍA INTEGRAL, TÉCNICA, ECONÓMICA, FINANCIERA, CONTABLE, JURÍDICA, ADMINISTRATIVA, OPERATIVA, PREDIAL, AMBIENTAL, SOCIAL Y DE SEGURIDAD SALUD EN EL TRABAJO PARA LA VIGENCIA DEL CONTRATO DE CONCESIÓN No. 163 DE 2019.			 METRO BOGOTÁ
	Código del Formato CSPLMB-FT-LFG-006	Vigencia del Formato 01/09/2024	Versión: V03	



Ilustración a.2.5-19. Registro fotográfico de las actividades adelantadas de la red de alcantarillado pluvial PLU2-06

Fuente: Recorrido de interventoría – elaboración propia, registro fotográfico incluido en anexo a.2.5, numeral a.2.5-6 Registro fotográfico actividades realizadas para el traslado de redes

De acuerdo con el seguimiento que se realiza a la ejecución de las actividades, a continuación, se presenta el plano con la zona intervenida para mayor claridad en donde se evidencian las actividades de obra adelantadas a corte del presente informe, en el cual, se dispone en color rojo las actividades de la red PLU2-06 ejecutadas hasta el mes de noviembre, en color verde los puntos de ejecución del presente informe y en color amarillo las redes pendientes por ejecutar:

	INFORME MENSUAL DE INTERVENTORÍA				
	CONTRATO No. 148 DE 2020 INTERVENTORÍA INTEGRAL, TÉCNICA, ECONÓMICA, FINANCIERA, CONTABLE, JURÍDICA, ADMINISTRATIVA, OPERATIVA, PREDIAL, AMBIENTAL, SOCIAL Y DE SEGURIDAD SALUD EN EL TRABAJO PARA LA VIGENCIA DEL CONTRATO DE CONCESIÓN No. 163 DE 2019.				
	Código del Formato CSPLMB-FT-LFG-006	Vigencia del Formato 01/09/2024	Versión: V03		Pág. 254 de 1059

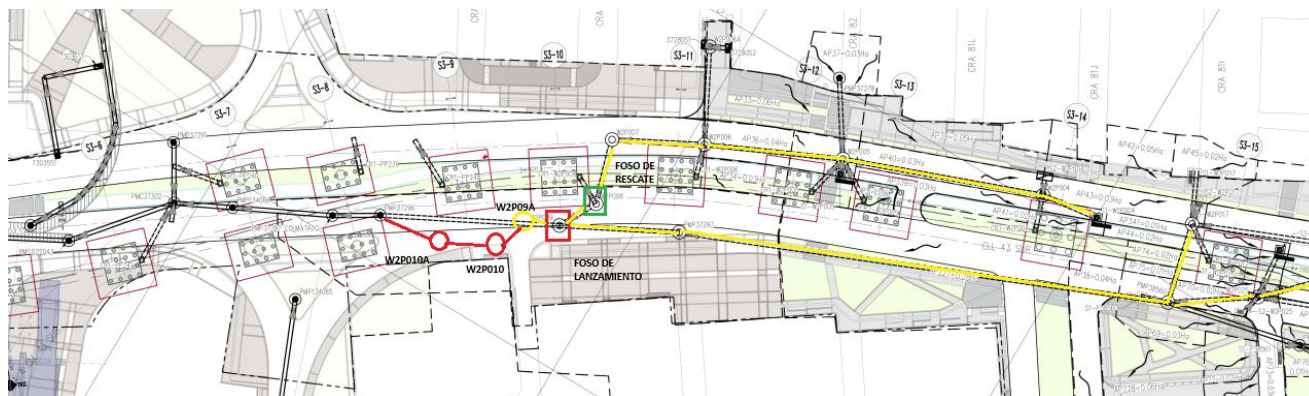

--- Redes ejecutadas hasta el mes de noviembre --- Puntos de ejecución en el presente periodo --- Pendiente por ejecutar
 Ilustración a.2.5-20. Plano de seguimiento de la red de alcantarillado pluvial PLU2-06

Fuente: Plano L1T1-6210-000-CON-ED-ALC-PL-0020_V00



En consecuencia, a continuación, se detallan las cantidades de obra ejecutadas acumuladas de la red de alcantarillado pluvial PLU2-06:

TRAMO	DIÁMETRO TUBERÍA	LONG. CONSTRUIDA (m)
PMP37296 a W2P010A	2.20m	7.70
W2P010A al W2P010	2.20m	20.00
W2P010 al W2P009A	2.20m	24.00
W2P009A al W2P009	2.20m	0.00
TOTAL		51.70



Tabla a.2.5-7. Cantidades ejecutadas acumuladas red PLU2-06

Finalmente, para el frente de trabajo 2 (WF2), a continuación, se relaciona el resumen de las actividades a realizadas y el avance de estas con corte del presente periodo.



ACTIVIDAD	DESCRIPCIÓN	CARACTERÍSTICAS	DUCTERÍA			OBSERVACIONES	PMT	COI
			LONGITUD DISEÑO TOTAL	LONGITUD EJECUTADA EN EL MES	LONGITUD ACUMULADA			
FASE 1								
WF2 - IE2 - IE5 (K3+750 a K7+750)								
K3+750 - K4+250								
WF2VDTR1020	Traslado red de Alcantarillado Sanitario SAN2-01. Pilas S03-05 a S03-08	Ø27" Ø24" Ø10"	66.56 70.97 70.60	0.00 0.00 0.00	27.00 53.50 83.90	Sin ejecución de actividades en el mes de enero	Vigente	COI-42
WF2VDTR2030	Traslado red de Alcantarillado Pluvial PLU2-04. Pilas S03-15 a S03-18	12" Hormigón 12" PRFV 12" PVC	30,82 126,85 88,30	0.00 0.00 0.00	3.20	Se encuentran en excavaciones mecánicas e instalación de tubería por el costado sur. El costado norte se encuentra sin PMT Sin ejecución de actividades en el mes de enero	Vigente costado sur	COI-44
WF2VDTR2420	Traslado red de Energía (Santa María) EAP2-19. Pilas S03-05 a S03-08	Remoción de alumbrado vial e implementación de alumbrado temporal.	-	-	-	Red trasladada. Se elimina la interferencia.	SIN PMT	SIN COI

	INFORME MENSUAL DE INTERVENTORÍA			
	CONTRATO No. 148 DE 2020 INTERVENTORÍA INTEGRAL, TÉCNICA, ECONÓMICA, FINANCIERA, CONTABLE, JURÍDICA, ADMINISTRATIVA, OPERATIVA, PREDIAL, AMBIENTAL, SOCIAL Y DE SEGURIDAD SALUD EN EL TRABAJO PARA LA VIGENCIA DEL CONTRATO DE CONCESIÓN No. 163 DE 2019.			
	Código del Formato CSPLMB-FT-LFG-006	Vigencia del Formato 01/09/2024	Versión: V03	



ACTIVIDAD	DESCRIPCIÓN	CARACTERÍSTICAS	DUCTERÍA			OBSERVACIONES	PMT	COI
			LONGITUD DISEÑO TOTAL	LONGITUD EJECUTADA EN EL MES	LONGITUD ACUMULADA			
WF2VDTR2430	Traslado red Cámara de Vigilancia (Santa María) CMV2-1. Pila S03-11	Cámara de vigilancia	1un	0un	1un	Se encuentra pendiente puesta en servicio por parte del servidor. Sin ejecución de actividades en el mes de enero	Vigente	COI-42
WF2VDTR1000	Traslado de red de Acueducto ACU2-01. Pilas S03-06 a S03-09. Excavación a zanja abierta.	12"HD-CZ 12" HD-SZ	124.92 31.72	0.00 0.00	126.9 0.00	Sin ejecución de actividades en el mes de enero.	Vigente	COI-44
WF2VDTR2400	Traslado red de Alcantarillado Pluvial PLU2-06. Pilas S03-07 a S03-19	Ø 2.20"m	322.86	Fosos	51.70	En construcción del foso de rescate W2P008.	Vigente	COI-44
WF2VDTR2410	Traslado red de Energía (Santa María) ENE2-18. Pilas S03-05 a S03-08. Excavación a zanja abierta.	9Ø6" PVC + 2Ø3"PVC 6Ø6" PVC + 2Ø3"PVC	97.87 229.57	Maniobra eléctrica	122.52 209.88	Red trasladada. Se elimina la interferencia. Maniobra ejecutada el 31 de enero.	Vigente	COI-44
WF2VDTR2440	Traslado red de Alcantarillado Sanitario SAN2-09. Pilas S03-07 a S03-08	Ø8" Ø24"	47.97 34.61	0.00	0.00	Red trasladada. Se elimina la interferencia.	SIN PMT	SIN COI
K4+250 - K4+750								
WF2VDTR2190	Traslado red de Alcantarillado Sanitario SAN2-08. Edificio acceso 03 ascendente y descendente	Ø12" PVC	79.27	0.00	79.27	Red trasladada. Se elimina la interferencia.	No vigente	COI-21
WF2VDTR1050	Traslado red de Alcantarillado Pluvial PLU2-05. Pilas S03-19 a E03-05	Ø14" PVC Ø16" PVC Ø20" PVC	50.55 64.77 191.90	0.00 0.00 0.00	294.75	Red trasladada. Se elimina la interferencia.	No vigente	COI-07
WF2VDTR2060	Traslado red de Energía ENE2-04. Pilas S04-02 y S04-03	4Ø6" PVC + 2Ø3"PVC 6Ø6" PVC + 2Ø3"PVC 9Ø6" PVC + 2Ø3"PVC	17.61 108.51 92.84	0.00 0.00 0.00	219.00	Red trasladada. Se elimina la interferencia.	No vigente	COI-31
WF2VDTR2200	Traslado red de Acueducto ACU2-05. Edificio acceso 03 sur	Ø4" PVC Ø6" PVC	32.68 148.16	0.00	180.84	Red trasladada. Se elimina la interferencia.	No vigente	COI-19
WF2VDTR2210	Traslado red de acueducto ACU2-06. Edificio acceso 03 norte	Ø6" PVC	164.16	0.00	164.16	Red trasladada. Se elimina la interferencia.	SIN PMT	SIN COI
WF2VDTR2450	Traslado red de Alcantarillado Sanitario SAN2-10. EM03 Edificio Acceso Descendente	Ø12" PVC	171.91	0.00	171.91	Red trasladada. Se elimina la interferencia.	SIN PMT	SIN COI
WF2VDTR2460	Traslado de red de Energía ENE2-20-EM03 edificio occidental (ascendente). Excavación a zanja abierta.	6Ø6" PVC + 2Ø3"PVC 2Ø3" PVC	155.11 29.93	0.00 0.00	161.14	Maniobra ejecutada en el edificio ascendente. Red trasladada. Se elimina la interferencia.	No vigente	COI-26
WF2VDTR2470	Traslado de red de etb ETB2-19 EM03 edificio occidental	1Ø4" PVC	78.00	0.00	78.00	Red trasladada. Se elimina la interferencia.	No vigente	COI-16

	INFORME MENSUAL DE INTERVENTORÍA			
	CONTRATO No. 148 DE 2020 INTERVENTORÍA INTEGRAL, TÉCNICA, ECONÓMICA, FINANCIERA, CONTABLE, JURÍDICA, ADMINISTRATIVA, OPERATIVA, PREDIAL, AMBIENTAL, SOCIAL Y DE SEGURIDAD SALUD EN EL TRABAJO PARA LA VIGENCIA DEL CONTRATO DE CONCESIÓN No. 163 DE 2019.			
	Código del Formato CSPLMB-FT-LFG-006	Vigencia del Formato 01/09/2024	Versión: V03	

ACTIVIDAD	DESCRIPCIÓN	CARACTERÍSTICAS	DUCTERÍA			OBSERVACIONES	PMT	COI
			LONGITUD DISEÑO TOTAL	LONGITUD EJECUTADA EN EL MES	LONGITUD ACUMULADA			
	(ascendente)							
WF2VDTR2480	Traslado de red de Telecomunicaciones Une-Tigo UNE2-1 EM03 Edificio Acceso Ascendente y Descendente	6Ø4" PVC	327.94	0.00	234.37	La obra civil será entregada a la Interventoría y al servidor Tigo – Une una vez culminen los trabajos relacionados a la construcción de los edificios de la estación 3 para posterior programación de maniobra eléctrica por parte del servidor. Pasa a ser objeto de fase 2 del Proyecto.	SIN PMT	SIN COI
WF2VDTR2490	Traslado de red Cámara de Vigilancia - CMV2-02. Pila E3-2 Ed. Descendente	1un	1un	0.00	1un	Se encuentra pendiente puesta en servicio por parte del servidor. Sin ejecución de actividades en el mes de enero	SIN PMT	SIN COI
WF2VDTR2170	Traslado red de Gas GAS2-08. Edificio acceso 03 ascendente	Ø3/4" PVC	184.34	0.00	100.00	Se realizó la infraestructura dentro de la zona de la estación. Pendiente coordinación con Vanti para conexiones una vez se tenga construida la fachada de la estación. Estas conexiones hacen parte de la fase 2 del proyecto.	SIN PMT	SIN COI
WF2VDTR2180	Traslado red de Gas GAS2-09. Edificio acceso 03 descendente	Ø3/4" PVC	52.0	0.00	0.00	Se realizó la infraestructura dentro de la zona de la estación. Pendiente coordinación con Vanti para conexiones una vez se tenga construida la fachada de la estación. Estas conexiones hacen parte de la fase 2 del proyecto.	SIN PMT	SIN COI
WF2VDTR2080	Traslado red de Energía ENE2-03. Pilas S03-21 a S03-22	9Ø6" + 2Ø3" PE100	41.13	0.00	65.00	Red trasladada. Se elimina la interferencia.	No vigente	COI-30
WF2VDTR2160	Traslado red de Energía ENE2-13. Pilas S03-28	9Ø6" + 2Ø3" PE100	102.79	0.00	108.26	Conforme a replanteos topográficos y visita con el servidor público se evidencia que no cuenta con la interferencia con la pila S03-28. Por ende, los trabajos hacen parte de la fase 2 del Proyecto.	No vigente	COI-32
WF2VDTR2040	Traslado red de Alcantarillado Sanitario SAN2-03. Pilas S03-17	PVC 18"	73.29	0.00	0.00	En replanteo topográfico, para iniciar las actividades.	No vigente	COI-39
K4+750 - K5+250								
WF2VDTR2500	Traslado de red Cámara de Vigilancia - CMV2-03. Pila S04-03	1un	1un	0.00	1un	Mampostería trasladada, pendiente puesta en servicio por parte del servidor público. Sin ejecución de actividades en el mes de enero.	SIN PMT	SIN COI
WF2VDTR2140	Traslado red de Energía ENE2-06. Pilas S04-23	4Ø6" PVC + 2Ø3"PVC 6Ø6" PVC + 2Ø3"PVC 9Ø6" PVC + 2Ø3"PVC	9.42 110.58 41.74	0.00 0.00 0.00	180.72	Red trasladada. Se elimina la interferencia.	No vigente	COI-34
WF2VDTR2220	Traslado red de Acueducto ACU2-04. Pilas S04-22 a S04-23	8" PVC - CZ 4" HD - CZ	69.79 9.23	0.00 0.00	78.02	Red trasladada. Se elimina la interferencia.	No vigente	COI-34

	INFORME MENSUAL DE INTERVENTORÍA				
	CONTRATO No. 148 DE 2020 INTERVENTORÍA INTEGRAL, TÉCNICA, ECONÓMICA, FINANCIERA, CONTABLE, JURÍDICA, ADMINISTRATIVA, OPERATIVA, PREDIAL, AMBIENTAL, SOCIAL Y DE SEGURIDAD SALUD EN EL TRABAJO PARA LA VIGENCIA DEL CONTRATO DE CONCESIÓN No. 163 DE 2019.				
	Código del Formato CSPLMB-FT-LFG-006	Vigencia del Formato 01/09/2024	Versión: V03	Pág. 257 de 1059	

			LONGITUD DISEÑO TOTAL	LONGITUD EJECUTADA EN EL MES	LONGITUD ACUMULADA			
WF2VDTR1100	Traslado red de Energía ENE2-05. Pilas S04-13	4Φ6" PVC + 2Φ3"PVC 6Φ6" PVC + 2Φ3"PVC 9Φ6" PVC + 2Φ3"PVC	34.01 65.96 28.98	0.00 0.00 0.00	120.35	Red trasladada. Se elimina la interferencia.	Vigente	COI-32
WF2VDTR1080	Traslado de red de Acueducto ACU2-02. Pilas S04-14 a S04-23	12" HD 4" HD	399.19 309.62	0.00 0.00	399.19 309.62	Red trasladada. Se elimina la interferencia.	Vigente	COI-38
K5+250 - K6+250								
WF2VDTR2070	Traslado red de Energía EAP2-08. Pilas S04-29 a S05-12	Remoción de alumbrado vial e implementación de alumbrado temporal.	Retiro 10 postes DMD-MEP.	0.00	Retiro 10 postes DMD-MEP.	Red trasladada. Se elimina la interferencia.	SIN PMT	SIN COI
WF2VDTR2100	Traslado red de Energía ENE2-15. Pilas S05-07 a S05-08	9Φ6" PVC + 2Φ3"PVC	60.00	0.00	104.58	Red trasladada. Se elimina la interferencia.	No vigente	COI-32
WF2VDTR2300	Traslado red de Gas GAS2-10. Pilas E04-07	Ø3/4" PVC	41.00	0.00	41.00	Red trasladada. Se elimina la interferencia.	SIN PMT	SIN COI
WF2VDTR2290	Traslado red de Acueducto ACU2-09. Edificio acceso ascendente E04	Ø12" Ø4"	120.53 60.31	0.00	180.66	Red trasladada. Se elimina la interferencia.	No vigente	COI-08
WF2VDTR2510	Traslado de red de ETB ETB2-20 EM04 edificio oriental (descendente)	1Φ4" PVC	155.60	0.00	155.60	Red trasladada. Se elimina la interferencia.	SIN PMT	SIN COI
WF2VDTR2280	Traslado red de Alcantarillado Sanitario SAN2-10. Edificio acceso ascendente E04	Ø12"PVC	171.91	CCTV	54.00	Red trasladada. Se elimina la interferencia. Sin embargo, surgió la necesidad de instalación de descole hacia la Av. 1ra de mayo con una longitud de 22m lineales para subsanar inundaciones causadas por cimentaciones de estación 4 y fuertes lluvias y reemplazo de 32m lineales de tubería obstruida por concreto. Se realizan pruebas CCT. Pendiente entrega a EAAB y CSPLMB.	No vigente	PMT EMERGENCIA Correo de aprobación: 18nov
WF2VDTR2310	Traslado red de Gas GAS2-11. Edificio acceso 4 ascendente E04	Ø3/4" PVC	18.62	0.00	18.62	Red trasladada. Se elimina la interferencia.	SIN PMT	SIN COI
WF2VDTR2320	Traslado red de Energía ENE2-14. Pilas E04-06 a E04-07	9Φ6" PVC + 2Φ3"PVC 6Φ6" PVC + 2Φ3"PVC	78.00 7.00	0.00 0.00	78.71	Red trasladada. Se elimina la interferencia.	No vigente	COI-34
WF2VDTR1130	Traslado red de Acueducto ACU2-03. Pilas S04-28 a S04-29	6" PVC - CZ 12" PVC - CZ	5.68 84.98	0.00	0.00	Red trasladada. Se elimina la interferencia.	No vigente	COI-32
WF2VDTR1150	Traslado red de Energía ENE2-07. Pilas S04-27 a S04-29	6Φ6" PVC + 2Φ3"PVC	196.72	0.00	195.88	Red trasladada. Se elimina la interferencia.	No vigente	COI-37
WF2VDTR1140	Traslado red de Alcantarillado Sanitario SAN2-05. Pilas S04-17 a S04-23	PVC 8"	454.42	CCTV	234.09	Se realizó la respectiva prueba CCTV. Pendiente entrega a la Interventoría y a ESP EAAB.	Vigente	COI-42

	INFORME MENSUAL DE INTERVENTORÍA				
	CONTRATO No. 148 DE 2020 INTERVENTORÍA INTEGRAL, TÉCNICA, ECONÓMICA, FINANCIERA, CONTABLE, JURÍDICA, ADMINISTRATIVA, OPERATIVA, PREDIAL, AMBIENTAL, SOCIAL Y DE SEGURIDAD SALUD EN EL TRABAJO PARA LA VIGENCIA DEL CONTRATO DE CONCESIÓN No. 163 DE 2019.				
	Código del Formato CSPLMB-FT-LFG-006	Vigencia del Formato 01/09/2024	Versión: V03	Pág. 258 de 1059	

ACTIVIDAD	DESCRIPCIÓN	CARACTERÍSTICAS	DUCTERÍA			OBSERVACIONES	PMT	COI
			LONGITUD DISEÑO TOTAL	LONGITUD EJECUTADA EN EL MES	LONGITUD ACUMULADA			
WF2VDTR2270	Traslado red de Acueducto ACU2-08. Pilas S04-29	Ø4" PVC	88.00	0.00	88.00	Red trasladada. Se elimina la interferencia.	No vigente	COI-37
K6+250 - K6+750								
WF2VDTR2110	Traslado red de Energía EAP2-10. Pilas S05-24 a S06-31	Remoción de alumbrado vial e implementación de alumbrado temporal.	Retiro 32 postes	0.00	Retiro 32 postes	Red trasladada. Se elimina la interferencia.	SIN PMT	SIN COI
WF2VDTR1220	Traslado red de Acueducto ACU2-10. Edificio acceso occidental E5	Ø4" PVC	60.05	0.00	89.77	Red trasladada. Se elimina la interferencia.	SIN PMT	SIN COI
WF2VDTR2520	Traslado de red Cámara de Vigilancia - CMV2-04. Pila S05-23	1un	1un	0un	1un	Red trasladada. Se elimina la interferencia.	SIN PMT	SIN COI
WF2VDTR2250	Traslado red de Energía ENE2-16. Pilas E05-03 a E05-04	9Ø6" PVC + 2Ø3"PVC 6Ø6" PVC + 2Ø3"PVC 4Ø6" PVC + 2Ø3"PVC	38.36 556.15 30.74	0.00 0.00 0.00	480.69	Red trasladada. Se elimina la interferencia.	No vigente	COI-18
WF2VDTR2530	Traslado de red de Alcantarillado Sanitario SAN2-11 EM05 Edificio acceso descendente	PVC 8"	8.00	0.00	8.00	Red trasladada. Se elimina la interferencia.	SIN PMT	SIN COI
WF2VDTR2540	Traslado de red de Telecomunicaciones ETB ETB2-21 EM05 Edificio acceso descendente	2Ø4" PVC 1Ø4" PVC	55.00 195.00	0.00	250.00	Red trasladada. Se elimina la interferencia.	SIN PMT	SIN COI
WF2VDTR2550	Traslado de red de Telecomunicaciones Tigo Une UNE2-02 EM05 Edificio acceso descendente	Por definir	Por definir	Por definir	Por definir	Sin ejecución de actividades.	SIN PMT	SIN COI
K7+250 - K7+750								
WF2VDTR1250	Traslado red de Gas GAS2-07. Pilas S06-32	Ø3/4" PVC	196.00	0.00	196.00	Red trasladada. Se elimina la interferencia.	Vencido	COI-03-24
WF2VDTR2150	Traslado red de Gas GAS2-13. Pilas S06-30 a S06-31	Ø3/4" PVC	297.59	0.00	297.59	Red trasladada. Se elimina la interferencia.	SIN PMT	SIN COI
WF2VDTR2240	Traslado red de Energía ENE2-17. Pilas S06-19 a S06-20	9Ø6" + 2Ø3"PE100	37.12	0.00	47.12	Red trasladada. Se elimina la interferencia.	No vigente	COI-21
WF2VDTR2230	Traslado red de Acueducto ACU2-11. Pilas S06-30 a S06-32	PVC 8"	104.36	0.00	79.01	Red trasladada. Se elimina la interferencia.	No vigente	COI-26
WF2VDTR1160	Traslado red de ETB ETB2-16. Pilas S06-22	4Ø4" PVC	33.00	31.00	58.00	Instalación de tubería y En construcción de cámaras al 100%. Pendiente entrega final obra civil a la Interventoría y programación de maniobra.	Vigente	COI-30
WF2VDTR2330	Traslado red de Energía ENE2-12. Pilas S06-22	6Ø6" PVC + 2Ø3"PVC	72.00	0.00	0.00	Pendiente visita OCA para evaluación de traslado de telemáticos. No es objeto de ejecución la obra civil.	No vigente	COI-40



	INFORME MENSUAL DE INTERVENTORÍA				
	CONTRATO No. 148 DE 2020 INTERVENTORÍA INTEGRAL, TÉCNICA, ECONÓMICA, FINANCIERA, CONTABLE, JURÍDICA, ADMINISTRATIVA, OPERATIVA, PREDIAL, AMBIENTAL, SOCIAL Y DE SEGURIDAD SALUD EN EL TRABAJO PARA LA VIGENCIA DEL CONTRATO DE CONCESIÓN No. 163 DE 2019.				
	Código del Formato CSPLMB-FT-LFG-006	Vigencia del Formato 01/09/2024	Versión: V03	Pág. 259 de 1059	

			LONGITUD DISEÑO TOTAL	LONGITUD EJECUTADA EN EL MES	LONGITUD ACUMULADA			
WF2VDTR1240	Traslado red de Alcantarillado Sanitario SAN2-07. Pilas S06-30 a S06-31	Por definir	0.00	0.00	0.00	Conforme a replanteos topográficos se concluye que no presenta interferencia con las pilas S6-30 a S06-31. Pasa a ser objeto de traslado para la fase 2 del proyecto.	No vigente	COI-28
WF2VDTR2120	Traslado red de Energía ENE2-11. Pilas S06-32	2Ø6" PVC	34.48	0.00	34.48	Red trasladada. Se elimina la interferencia.	Vigente	COI-45

Tabla a.2.5-8. Seguimiento acumulado de redes WF2 conforme al PEV12 con corte al presente periodo.

Ahora bien, a continuación, se presenta el detalle de cada uno de los requerimientos adelantados por esta interventoría a el Concesionario durante el periodo del presente informe, en cumplimiento de las obligaciones contractuales, y conforme al seguimiento que se ha adelantado a la ejecución de las actividades de obra de traslado de redes:

DIRIGIDO A	FECHA	CONSECUTIVO	ASUNTO	NUMERO RADICADO EMB	FECHA RADICADO EMB
El Concesionario	02/01/2025	L1T1-INT-CE-25-0010	RESPUESTA A SU COMUNICACION L1T1-CON-CE-24-9042 RESPUESTA A COMUNICADO L1T1-INT-CE-24-5992. ADVERTENCIA POR AFECTACIONES A INFRAESTRUCTURA DE RED DE EMPRESAS DE SERVICIO PÚBLICO EN PERIODO DEL 03 DE NOVIEMBRE A 05 DE DICIEMBRE DE 2024	EXT25-0000025	2/01/2025
El Concesionario	02/01/2025	L1T1-INT-CE-25-0026	ADVERTENCIA POR AFECTACIONES A LA INFRAESTRUCTURA DE RED DE EMPRESAS DE SERVICIO PUBLICO EN EL PERIODO DEL 05 AL 31 DE DICIEMBRE DE 2024	EXT25-0000039	3/01/2025
El Concesionario	03/01/2025	L1T1-INT-CE-25-0032	ALERTA POR LA EJECUCION DE ACTIVIDADES PARA TRASLADO DE REDES EN EL TRAMO WF1 FASE 1 DEL CORREDOR PRINCIPAL DENTRO DE LOS PLAZOS PREVISTOS EN EL PLAN DE EJECUCIÓN VERSION 12 CORTE 31-12-2024 FRENTE DE OBRA WF1	EXT25-0000076	3/01/2025
EMB	07/01/2025	L1T1-INT-CE-25-0056	ADVERTENCIA SOLICITUD DE ENTREGA DE LAS ACTAS DE CONCILIACION DE CANTIDADES PARA RETRIBUCION DE LOS MESES DE NOVIEMBRE Y DICIEMBRE DE 2024 CON SUS RESPECTIVOS SOPORTES	EXT25-0000145	7/01/2025
El Concesionario	14/01/2025	L1T1-INT-CE-25-0181	RESPUESTA L1T1-CON-CE-24-9152 Y L1T1-CON-CE-24-9258 ENTREGA DEL PLAN DE INSTRUMENTACION DE RED MATRIZ, LOS INFORMES DE INSTALACION DE INSTRUMENTACION GEOTECNICA Y LOS INFORMES DE MONITOREO EFECTUADOS EN LO RECORRIDO DEL AÑO 2024 DE LAS REDES MATRICES Y TRONCALES PLAZO DE CURA POR EL PRESUNTO INCUMPLIMIENTO DE LAS OBLIGACIONES ESTABLECIDAS EN LA SECCION 2.9 LITERAL (G) DEL CONTRATO DE CONCESION 163 DE 2019 PROYECTO PLMB	EXT25-0000564	14/01/2025
El Concesionario	03/01/2025	L1T1-INT-CE-25-0035	ADVERTENCIA POR ATRASO EN EL INICIO Y EJECUCION DE ACTIVIDADES PARA TRASLADO DE REDES EN EL TRAMO WF2 DEL CORREDOR PRINCIPAL DENTRO DE LOS PLAZOS PREVISTOS EN EL PLAN DE EJECUCIÓN VERSIÓN 12 A CORTE DEL 31-12-2024 FRENTE DE OBRA WF2	EXT25-0000071	3/01/2025
El Concesionario	07/01/2025	L1T1-INT-CE-25-0056	ADVERTENCIA SOLICITUD DE ENTREGA DE LAS ACTAS DE CONCILIACION DE CANTIDADES PARA RETRIBUCION DE LOS MESES DE NOVIEMBRE Y DICIEMBRE DE 2024 CON SUS RESPECTIVOS SOPORTES	EXT25-0000145	7/01/2025
El Concesionario	14/01/2025	L1T1-INT-CE-25-0211	RESPUESTA A LA INSPECCION DE CAMBIO SUSTANCIAL L1T1-CON-GCC-FR-0003 54542 ACONEX ASUNTO SOLICITUD CAMBIO SUSTANCIALES SECTOR SANTA MARIA WF2	EXT25-0000611	14/01/2025



	INFORME MENSUAL DE INTERVENTORÍA				
	CONTRATO No. 148 DE 2020 INTERVENTORÍA INTEGRAL, TÉCNICA, ECONÓMICA, FINANCIERA, CONTABLE, JURÍDICA, ADMINISTRATIVA, OPERATIVA, PREDIAL, AMBIENTAL, SOCIAL Y DE SEGURIDAD SALUD EN EL TRABAJO PARA LA VIGENCIA DEL CONTRATO DE CONCESIÓN No. 163 DE 2019.				
	Código del Formato CSPLMB-FT-LFG-006	Vigencia del Formato 01/09/2024	Versión: V03	Pág. 260 de 1059	

DIRIGIDO A	FECHA	CONSECUTIVO	ASUNTO	NUMERO RADICADO EMB	FECHA RADICADO EMB
-	20/01/2024	L1T1-INT-CE-25-0344	RECOMEDACION DE PRORROGA AL ACUERDO MARCO 138-2024 EMB ENEL COLOMBIA S.A ESP	EXT25-0001018	20/01/2025
El Concesionario	21/01/2024	L1T1-INT-CE-25-0370	ALERTA LLAMADO DE ATENCION PRESUNTO INCUMPLIMIENTO EN LA EJECUCION DE ACTIVIDADES DE OBRA DE TRASLADO DE REDES A CARGO DEL CONCESIONARIO PARA LA EJECUCION DE MANIOBRA ELECTRICA WF2	EXT25-0001105	21/01/2025
El Concesionario	21/01/2024	L1T1-INT-CE-25-0371	ADVERTENCIA SOLICITUD CONSTANCIAS DE LAS EMPRESAS DE SERVICIO PUBLICO ESP DE LAS OBRAS DE TRASLADO DE REDES A CARGO DEL CONCESIONARIO ML1 EJECUTADAS A SATISFACCION	EXT25-0001104	21/01/2025
El Concesionario	21/01/2024	L1T1-INT-CE-25-0373	ESTADO DEL PLAZO DE CURA NOTIFICADO MEDIANTE OFICIO EXTS24-0007264 DE 18 DE NOVIEMBRE DE 2024 POR EL PRESUNTO INCUMPLIMIENTO DE LA OBLIGACIÓN RELACIONADA EN EL APENDICE TECNICO 13	EXT25-0001108	21/01/2025
El Concesionario	21/01/2024	L1T1-INT-CE-25-0377	RESPUESTA EXTS24-0003710 SOLICITUD CONSTANCIAS DE LAS ESP DE OBRAS DE TRASLADO DE REDES A CARGO DEL CONCESIONARIO	EXT25-0001116	21/01/2025
El Concesionario	22/01/2025	L1T1-INT-CE-25-0402	VALIDACION DE RECONOCIMIENTO DE LA BRAFO EJECUTADA EL 26 Y 27 DE DICIEMBRE DE 2024	EXT25-00001186	22/01/2025
El Concesionario	22/01/2025	L1T1-INT-CE-25-0407	RESPUESTA EXTS24-0007788 SOLICITUD DE PRONUNCIAMIENTO FRENTE A LA SUPERVISION TECNICA A LOS AJUSTES DE DISEÑOS DE REDES HIDRAULICAS APROBADAS POR LA EAAB EN WF2	EXT25-00001222	22/01/2025
EMB	22/01/2025	L1T1-INT-CE-25-0415	ALCANCE AL OFICIO L1T1-INT-CE-25-0344 RECOMEDACION DE PRORROGA AL ACUERDO MARCO 138-2024 EMB – ENEL COLOMBIA S.A. ESP.	EXT25-00001239	23/01/2025
EMB	23/01/2025	L1T1-INT-CE-25-0422	RESPUESTA A SU COMUNICADO EXTS24-0007636 DEL 11 DE DICIEMBRE DE 2024 SOLICITUD DE CRONOGRAMA DETALLADO Y PLANES DE ATENCIÓN DE EMERGENCIAS	EXT25-00001255	23/01/2025
EMB	23/01/2025	L1T1-INT-CE-25-0424	RESPUESTA A SU COMUNICADO EXTS25-0000170 DE 20 DE ENERO DE 2025 – ATRASO EN LA TERMINACIÓN DE ACTIVIDADES PARA EL TRASLADO DE RED ELÉCTRICA EN EL FRENTE DE TRABAJO 2 DEL CORREDOR PRINCIPAL.	EXT25-00001257	23/01/2025
El Concesionario	27/01/2025	L1T1-INT-CE-25-0484	RESPUESTA A LA INSPECCION No 79176 DEL 02 DE ENERO DE 2025 L1T1-CON-GCC-FR-0002 SOLICITUD DE ACTUALIZACION DE E&D PARA REDES	EXT25-00001423	27/01/2025
EMB	28/01/2025	L1T1-INT-CE-25-0513	RESPUESTA EXTS25-0000243 SOLICITUD PROYECCION DE PAGOS AL CONCESIONARIO COMPONENTES D Y E – PEV12	EXT25-0001578	28/01/2025
EMB	03/02/2025	L1T1-INT-CE-25-0629	ESTADO DEL PLAZO DE CURA NOTIFICADO MEDIANTE OFICIO EXTS24-0007264 DE 18 DE NOVIEMBRE DE 2024 ALCANCE A COMUNICADO L1T1-INT-CE-25-0373 EXT25-0001108 DE 21 DE ENERO DE 2025 POR PRESUNTO INCUMPLIMIENTO DE LA OBLIGACION RELACIONADA EN AT 13 NUMERAL 2.2 LITERALES (A) Y (C) DEL CONTRATO DE CONCESION N°163 DE 2019 Y ARTICULO 47 DE LA LEY 1682 DE 2013	-	03/02/2025

Tabla a.2.5-9. Relación de requerimientos efectuados por la Interventoría.

Control de calidad – caracterización de material instalado redes secas y húmedas.

Conforme las frecuencias establecidas en el plan de inspección y ensayo- PIE, de referencia L1T1-6200-000-CON-CN-PIE-PN-0001-V00 del Concesionario, durante el periodo del presente informe se realizó el respectivo acompañamiento, verificación y toma de muestras al proceso del control de calidad de los materiales tipo recebo común y SBG-B instalados en las actividades de construcción y relocalización de redes:



	INFORME MENSUAL DE INTERVENTORÍA			
	CONTRATO No. 148 DE 2020 INTERVENTORÍA INTEGRAL, TÉCNICA, ECONÓMICA, FINANCIERA, CONTABLE, JURÍDICA, ADMINISTRATIVA, OPERATIVA, PREDIAL, AMBIENTAL, SOCIAL Y DE SEGURIDAD SALUD EN EL TRABAJO PARA LA VIGENCIA DEL CONTRATO DE CONCESIÓN No. 163 DE 2019.			
	Código del Formato CSPLMB-FT-LFG-006	Vigencia del Formato 01/09/2024	Versión: V03	

- Red eléctrica: pruebas VLF a los circuitos de media tensión. Sondeo e hilado de banco de ductos y cumplimiento estricto de especificaciones técnicas de la empresa de energía.
- Red de alcantarillado sanitario, pluvial y red menor de acueducto: verificación de cumplimiento de metodologías constructivas y especificaciones técnicas de la Empresa de Acueducto y Alcantarillado de Bogotá. Toma de densidades para la validación del grado de compactación en los materiales perimetrales a los pozos y las excavaciones para instalaciones de ductería. Verificación de aceros, cuantías y espaciamientos y, control de calidad de las mezclas de concreto (temperatura y asentamientos). Prueba CCTV y verificación de accesorios a implementar al momento de la ejecución de los empates. Validación de remisiones de tubería a instalar.

Mediante el oficio “L1T1-INT-CE-24-5124 – ALERTA DE NO CUMPLIMIENTO A LA ENTREGA DE CANTIDADES Y SOPORTES DE CALIDAD PARA RETRIBUCIÓN BAJO EL COMPONENTE D – FRENTE DE TRABAJO WF1 Y WF2” la Interventoría manifiesta a el Concesionario la preocupación conforme a la radicación a tiempo de las inspecciones de calidad en Aconex para dar cumplimiento a los procesos relacionados al control de calidad.

Teniendo claro que, es obligación del Concesionario la elaboración de los respectivos ensayos de calidad, que deben dar cuenta del cumplimiento de normas y especificaciones técnicas de las actividades adelantadas y materiales instalados en el marco de la ejecución de actividades de obra de traslado de redes por parte del Concesionario de conformidad con el Plan de Inspección de ensayos relacionado anteriormente, se aclara que, de acuerdo con lo dispuesto en el Contrato de interventoría, este consorcio adelanta la ejecución de ensayos de laboratorio encaminados únicamente a la verificación de los ensayos adelantados por parte del Concesionario y/o en los casos donde esta interventoría considere que existe dudas razonables que amerite la realización de los mismos, aclarando que, en ninguno de los casos la interventoría suplirá la periodicidad y cantidad de ensayos que, como se indicó anteriormente es una responsabilidad 100% del Concesionario

RED INSPECCIONADA	TIPO DE INSPECCIÓN	NÚMERO DE INSPECCIÓN
ENE2-11. Pilas S06-32	L1T1-CON-CAL-FR-0055 Relación de Certificados de Calidad	89204
	L1T1-CON-CAL-FR-0036 Validación de Pruebas y Ensayos	89170
		89030
	L1T1-CON-CAL-FR-0001 Reporte de inspección - verificación topográfica	84921
	L1T1-CON-CAL-FR-0019 Control de Vaciado de Concreto / Hormigón	79858
	L1T1-CON-CAL-FR-0007 Control de Resultados de Densidades	79703
SAN2-05. Pilas S04-17 a S04-23	L1T1-CON-CAL-FR-0002 Descapote de Terreno	83244
		83243
	L1T1-CON-CAL-FR-0003 Movimiento de tierra	81691
	L1T1-CON-CAL-FR-0006	86140

	INFORME MENSUAL DE INTERVENTORÍA			
	CONTRATO No. 148 DE 2020 INTERVENTORÍA INTEGRAL, TÉCNICA, ECONÓMICA, FINANCIERA, CONTABLE, JURÍDICA, ADMINISTRATIVA, OPERATIVA, PREDIAL, AMBIENTAL, SOCIAL Y DE SEGURIDAD SALUD EN EL TRABAJO PARA LA VIGENCIA DEL CONTRATO DE CONCESIÓN No. 163 DE 2019.			
	Código del Formato CSPLMB-FT-LFG-006	Vigencia del Formato 01/09/2024	Versión: V03	

RED INSPECCIONADA	TIPO DE INSPECCIÓN	NÚMERO DE INSPECCIÓN
	Relleno y Compactación de Terreno	84120
		83250
	L1T1-CON-CAL-FR-0007 Control de Resultados de Densidades	89596
		89585
		81912
		81900
	L1T1-CON-CAL-FR-0027 Inspección y Recepción de Materiales / Equipos	88875
		88852
		86551
	L1T1-CON-CAL-FR-0029 Lista de Chequeo Construcción Red de Alcantarillado	82659
		82616
		82588
		82544
		82496
	L1T1-CON-CAL-FR-0036 Validación de Pruebas y Ensayos	82466
		89215
		85736
		82883
L1T1-CON-CAL-FR-0055 Relación de Certificados de Calidad	82875	
	84756	
SAN2-10. Edificio acceso 04 oriental	L1T1-CON-CAL-FR-0006 Relleno y Compactación de Terreno	84123
	L1T1-CON-CAL-FR-0007 Control de Resultados de Densidades	78812
	L1T1-CON-CAL-FR-0036 Validación de Pruebas y Ensayos	89228
		84096

Tabla a.2.5-10. Relación de inspecciones de calidad efectuados



Teniendo claro que, es obligación del Concesionario la elaboración de los respectivos ensayos de calidad, que deben dar cuenta del cumplimiento de normas y especificaciones técnicas de las actividades adelantadas y materiales instalados en el marco de la ejecución de actividades de obra de traslado de redes por parte del Concesionario de conformidad con el Plan de Inspección de ensayos relacionado anteriormente, se aclara que, de acuerdo con lo dispuesto en el Contrato de interventoría, este consorcio adelanta la ejecución de ensayos de laboratorio encaminados únicamente a la verificación de los ensayos adelantados por parte del Concesionario y/o en los casos donde esta interventoría considere que existe dudas razonables que amerite la realización de los mismos, aclarando que, en ninguno de los casos la interventoría suplirá la periodicidad y cantidad de ensayos que, como se indicó anteriormente es una responsabilidad 100% del Concesionario, bajo estas premisas, la interventoría, durante el periodo del presente informe, adelantó los siguientes ensayos de verificación para el frente de obra Wf2:

- ENE2-18, ENE2-SM3 y ENE2-SM4: Verificación de pruebas VLF en circuito de media tensión.
- ENE2-11: Verificación de pruebas VLF en circuito de media tensión.
- SAN2-05: Verificación de inspección de tubería con cámara CCTV.
- SAN2-10: Verificación de inspección de tubería con cámara CCTV.

	INFORME MENSUAL DE INTERVENTORÍA			
	CONTRATO No. 148 DE 2020 INTERVENTORÍA INTEGRAL, TÉCNICA, ECONÓMICA, FINANCIERA, CONTABLE, JURÍDICA, ADMINISTRATIVA, OPERATIVA, PREDIAL, AMBIENTAL, SOCIAL Y DE SEGURIDAD SALUD EN EL TRABAJO PARA LA VIGENCIA DEL CONTRATO DE CONCESIÓN No. 163 DE 2019.			
	Código del Formato CSPLMB-FT-LFG-006	Vigencia del Formato 01/09/2024	Versión: V03	

Adicional a ello, se presentan las reuniones efectuadas en el mes de enero relacionadas con el componente D subcomponente D redes a cargo del Concesionario, las cuales se evidencian en el anexo “a.2.5. Actividades Fase Construcción WF2”, ítem “a.2.5-5 Actas de reuniones y mesas de trabajo – Traslado de redes Sección 1”:

DESCRIPCIÓN DE LA REUNIÓN	LUGAR DE EJECUCIÓN	FECHA DE EJECUCIÓN	ENTIDADES PARTICIPANTES
Comité N3 Frente de trabajo Wf1 y Wf2	Oficinas Patio Taller	09 – 01 - 2025	EMB El Concesionario La Interventoría
Seguimiento de avance semanal de redes	Virtual vía Teams	10 – 01 - 2025	ENEL El Concesionario La Interventoría
Seguimiento semanal redes de acueducto	Frente de trabajo Wf2	10 – 01 - 2025	EAAB El Concesionario La Interventoría
Mesa de trabajo Actas de Retribución frentes de trabajo Wf1 y Wf2	Oficinas EMB	13 – 01 - 2025	EMB El Concesionario La Interventoría
Armonización red pluvial entre PP241 y PP240	Virtual vía Teams	14 – 01 - 2025	CSM004 IDU EMB El Concesionario La Interventoría
Filtración de agua en cruce de instalación tubería Ø12”	Av. Villavicencio con Av. 1ra de Mayo	14 – 01 - 2025	EAAB El Concesionario La Interventoría
Desenergización red Alta Tensión	Av. 1ra de Mayo con Calle 41sur. Apoyo S5-13	15 – 01 - 2025	ENEL El Concesionario La Interventoría
Filtración de agua en cruce de instalación tubería Ø12”	Av. Villavicencio con Av. 1ra de Mayo	16 – 01 - 2025	EAAB El Concesionario La Interventoría
Seguimiento semanal redes de acueducto	Frente de trabajo Wf2	16 – 01 - 2025	EAAB El Concesionario La Interventoría
Seguimiento semanal redes de acueducto	Frente de trabajo Wf2	16 – 01 - 2025	EAAB El Concesionario La Interventoría
Cambio tipo de pilotaje	Av. Villavicencio con Carrera 85A	20 – 01 - 2025	CSM004 EMB El Concesionario La Interventoría
Verificación infraestructura civil para interferencias ENE2-SM3, ENE2-SM4 y Pila S03-04	Frente de trabajo Wf1 Y Wf2	22 – 01 - 2025	ENEL El Concesionario La Interventoría
Mesa de trabajo Actas de Retribución frentes de trabajo Wf1 y Wf2	Oficinas EMB	23 – 01 - 2025	EMB El Concesionario La Interventoría
Seguimiento de avance semanal de redes	Virtual vía Teams	24 – 01 - 2025	ENEL El Concesionario La Interventoría
Verificación infraestructura civil para interferencias ETB2-16	Av. 1ra de Mayo con Calle 35B sur	28 – 01 - 2025	ETB El Concesionario La Interventoría
Afectación en infraestructura TAR ETB	Av. Villavicencio con Carrera 82D	29 – 01 - 2025	ETB El Concesionario La Interventoría

	INFORME MENSUAL DE INTERVENTORÍA				
	CONTRATO No. 148 DE 2020 INTERVENTORÍA INTEGRAL, TÉCNICA, ECONÓMICA, FINANCIERA, CONTABLE, JURÍDICA, ADMINISTRATIVA, OPERATIVA, PREDIAL, AMBIENTAL, SOCIAL Y DE SEGURIDAD SALUD EN EL TRABAJO PARA LA VIGENCIA DEL CONTRATO DE CONCESIÓN No. 163 DE 2019.				
	Código del Formato CSPLMB-FT-LFG-006	Vigencia del Formato 01/09/2024	Versión: V03	Pág. 264 de 1059	

DESCRIPCIÓN DE LA REUNIÓN	LUGAR DE EJECUCIÓN	FECHA DE EJECUCIÓN	ENTIDADES PARTICIPANTES
Comité N3 Frente de trabajo Wf1 y Wf2	Oficinas Patio Taller	09 – 01 - 2025	EMB El Concesionario La Interventoría
Entrega zona de trabajo a CSM004	Av. Villavicencio con Carrera 85A	29 – 01 - 2025	CSM004 EMB El Concesionario La Interventoría
Afectación en infraestructura TAR ETB	Av. Villavicencio con Carrera 82D	31 – 01 - 2025	ETB El Concesionario La Interventoría
Verificación infraestructura civil para interferencias ETB2-16	Av. 1ra de Mayo con Calle 35B sur	31 – 01 - 2025	ETB El Concesionario La Interventoría
Maniobra eléctrica para interferencias ENE2-SM3, ENE2-SM4 y Pila S03-04	Frente de trabajo Wf1 Y Wf2	31 – 01 - 2025	ENEL El Concesionario La Interventoría

Tabla a.2.5-11. Relación de reuniones y mesas de trabajo efectuada.

Finalmente, se exponen las afectaciones a las redes existentes causadas por el proceso constructivo por parte del Concesionario en el periodo del presente informe.

RED	LOCALIZACIÓN	AFECTACIÓN	RADICADO	FECHA DEL DAÑO	FECHA DE SUBSANACIÓN
Red menor de acueducto Ø8"	Inter estación 6- Av. 1ra de mayo con Carrera 72B. Apoyo S6-31	Afectación en tubería PVC Ø8"	1002220044	24/01/2025	25/01/2025
Red menor de acueducto Ø12"	Inter estación 3 – Entre apoyos S4-29 a S4-30	Afectación en Dresser de Ø12"	1002206132 1002206687 26980506	09/12/2024	En espera de accesorio para subsanar reparación



Tabla a.2.5-12. Relación de afectaciones en redes durante el mes

VIADUCTO

UE 69 K7+800 a K8+025 Apoyos del S6-33 al S6-34

Alcance: Construcción estructura del viaducto - Cimentaciones, pilas y capiteles (incluyendo los aparatos de apoyo) del viaducto del metro a lo largo de la sección lineal mostrada en el Anexo 2 del A T 4. Adicional a las obras de la subestructura del viaducto, el Concesionario deberá adecuar la malla vial existente y la reconfiguración del separador entre calzadas incluyendo el espacio público. Todos los trabajos se desarrollan de acuerdo con el A T 4. Se incluyen las obras de adecuación del separador central, incluyendo el espacio público - Sección de la Absc 7+800 a 8+025.

Durante el periodo correspondiente al mes de enero de 2025, la interventoría realizó el acompañamiento y verificación de las siguientes actividades ejecutadas por El Concesionario para las cuales se presenta el siguiente registro fotográfico:

	INFORME MENSUAL DE INTERVENTORÍA			
	CONTRATO No. 148 DE 2020 INTERVENTORÍA INTEGRAL, TÉCNICA, ECONÓMICA, FINANCIERA, CONTABLE, JURÍDICA, ADMINISTRATIVA, OPERATIVA, PREDIAL, AMBIENTAL, SOCIAL Y DE SEGURIDAD SALUD EN EL TRABAJO PARA LA VIGENCIA DEL CONTRATO DE CONCESIÓN No. 163 DE 2019.			
Código del Formato CSPLMB-FT-LFG-006	Vigencia del Formato 01/09/2024	Versión: V03	Pág. 265 de 1059	



A continuación, se presenta el avance constructivo de la subestructura en cada uno de los apoyos de la UE 069:





Figura a.2.5-1. Apoyos comprendidos en UE69.

UE 70. K7+215 a K7+800 Apoyos del S6-14 al S6-32

Alcance: Construcción estructura del viaducto - Cimentaciones, pilas y capiteles (incluyendo los aparatos de apoyo) del viaducto del metro a lo largo de la sección lineal mostrada en el Anexo 2 del A T 4. Adicional a las obras de la subestructura del viaducto, el Concesionario deberá adecuar la malla

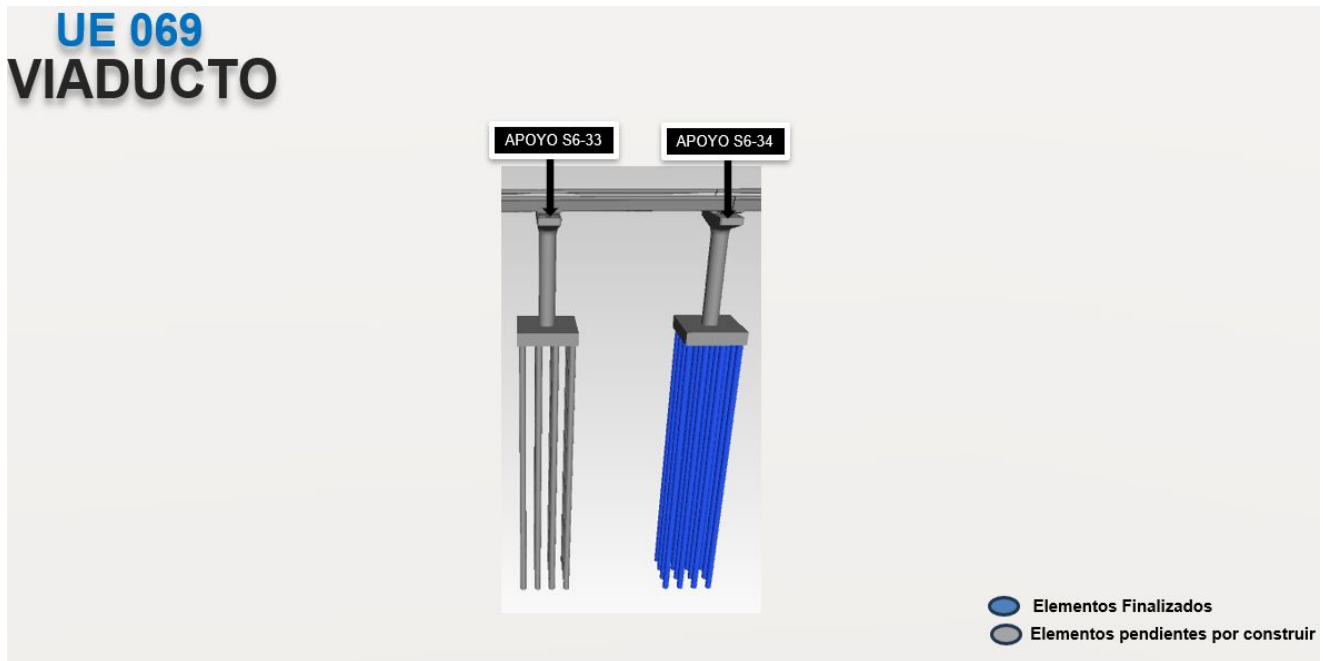
	INFORME MENSUAL DE INTERVENTORÍA				
	CONTRATO No. 148 DE 2020 INTERVENTORÍA INTEGRAL, TÉCNICA, ECONÓMICA, FINANCIERA, CONTABLE, JURÍDICA, ADMINISTRATIVA, OPERATIVA, PREDIAL, AMBIENTAL, SOCIAL Y DE SEGURIDAD SALUD EN EL TRABAJO PARA LA VIGENCIA DEL CONTRATO DE CONCESIÓN No. 163 DE 2019.				
	Código del Formato CSPLMB-FT-LFG-006	Vigencia del Formato 01/09/2024	Versión: V03		Pág. 266 de 1059

viales existente y la reconfiguración del separador entre calzadas incluyendo el espacio público. Todos los trabajos se desarrollan de acuerdo con el AT 4. Se incluyen las obras de adecuación del separador central, incluyendo el espacio público - Sección de la Absc 7+215 a 7+800.

Durante el periodo correspondiente al mes de enero de 2025, la interventoría realizó el acompañamiento y verificación de las siguientes actividades ejecutadas por El Concesionario para las cuales se presenta el siguiente registro fotográfico:



Apoyo S6-30 Izq y Der se realizó la excavación para la conformación del dado de cimentación

Se realiza hincado de Pilote No 10 en el apoyo S6-27 con la máquina PC7
 Ilustración a.2.5-22. Actividades desarrolladas durante el periodo UE70.

En la UE70, durante el mes de enero de 2025, el concesionario realiza actividades de hincado de pilotes PHC así:

Apoyos y Pilotes PHC Ejecutados				
UE	Apoyo	No. PHC hincados en el Periodo	Acumulado PHC	Prof. Pilote (m)
UE069	S6-27	15	15/16	30

INFORME MENSUAL DE INTERVENTORÍA			
CONTRATO No. 148 DE 2020 INTERVENTORÍA INTEGRAL, TÉCNICA, ECONÓMICA, FINANCIERA, CONTABLE, JURÍDICA, ADMINISTRATIVA, OPERATIVA, PREDIAL, AMBIENTAL, SOCIAL Y DE SEGURIDAD SALUD EN EL TRABAJO PARA LA VIGENCIA DEL CONTRATO DE CONCESIÓN No. 163 DE 2019.			
Código del Formato CSPLMB-FT-LFG-006	Vigencia del Formato 01/09/2024	Versión: V03	Pág. 267 de 1059



Tabla a.2.5-13. Pilotes PHC construidos durante el periodo UE70.

A continuación, se presenta el avance constructivo de la subestructura en cada uno de los apoyos de la UE 070:





Figura a.2.5-2. Apoyos comprendidos en UE70.

UE 71. K6+760 a K7+215 Apoyos del S6-01 al S6-13

Alcance: Construcción estructura del viaducto - Cimentaciones, pilas y capiteles (incluyendo los aparatos de apoyo) del viaducto del metro a lo largo de la sección lineal mostrada en el Anexo 2 del AT 4. Adicional a las obras de la subestructura del viaducto, el Concesionario deberá adecuar la malla vial existente y la reconfiguración del separador entre calzadas incluyendo el espacio público. Todos los trabajos se desarrollan de acuerdo con el AT 4. Se incluyen las obras de adecuación del separador central, incluyendo el espacio público - Sección de la Absc 6+760 a 7+215.

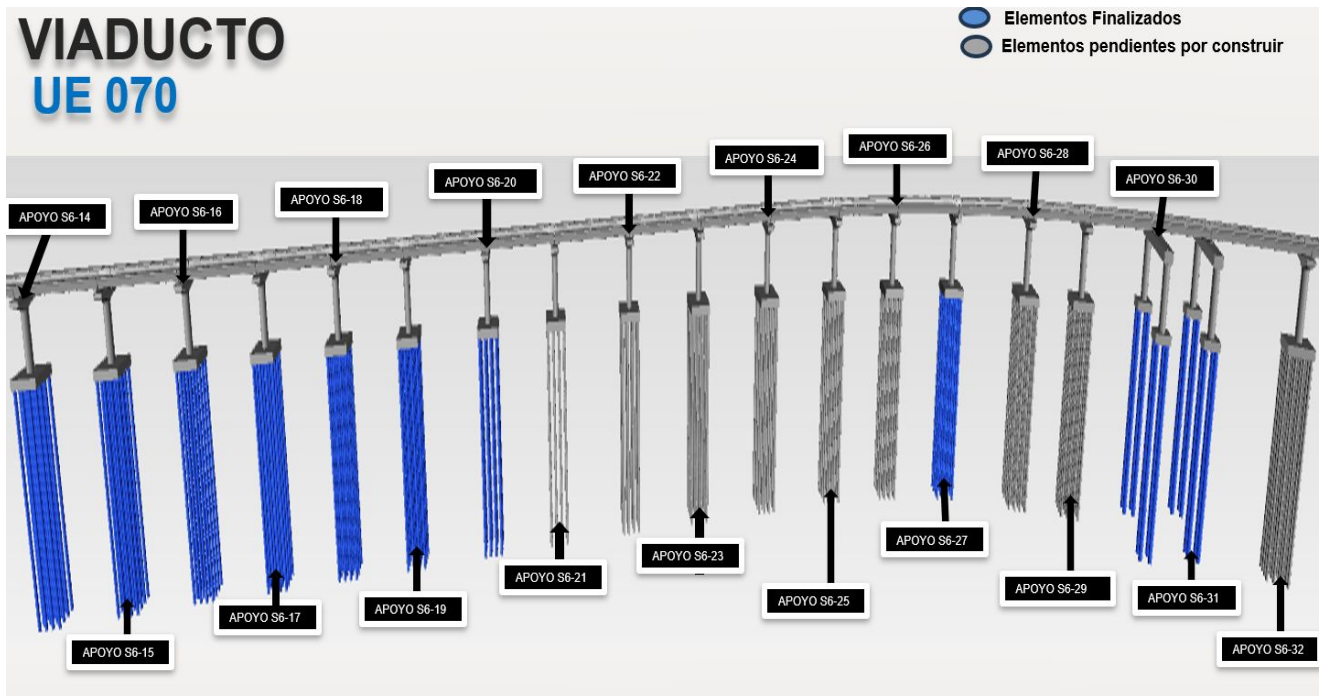
Durante el periodo correspondiente al mes de enero de 2025, la interventoría realizó el acompañamiento y verificación de las siguientes actividades ejecutadas por El Concesionario para las cuales se presenta el siguiente registro fotográfico:

	INFORME MENSUAL DE INTERVENTORÍA				
	CONTRATO No. 148 DE 2020 INTERVENTORÍA INTEGRAL, TÉCNICA, ECONÓMICA, FINANCIERA, CONTABLE, JURÍDICA, ADMINISTRATIVA, OPERATIVA, PREDIAL, AMBIENTAL, SOCIAL Y DE SEGURIDAD SALUD EN EL TRABAJO PARA LA VIGENCIA DEL CONTRATO DE CONCESIÓN No. 163 DE 2019.				
	Código del Formato CSPLMB-FT-LFG-006	Vigencia del Formato 01/09/2024	Versión: V03		Pág. 268 de 1059



Red:23/01/2025 09:16:21 COT
 N 4° 37' 36" W 74° 9' 2"
 Transversal 73D 38C-10-38C-34

Bogotá
 Colombia

Verificación de cuantía y configuración de acero de refuerzo en torsión del dado de cimentación en los apoyos S6-1 y S6-3



Red:26/01/2025 03:54:35 COT
 N 4° 37' 3" W 74° 9' 2"
 Transversal 73D 38C-10-38C-34

Bogotá
 Colombia

Instalación de concreto dado de cimentación en el apoyo S6-01 y el S6-03



28 de enero de 2025 16:53
 4° 37' 32" N 74° 0' 5" W
 La Mayoría Cl. 38C Sur
 Bogotá

Verificación de cuantía y configuración de acero de refuerzo en torsión del apoyo S6-3 y S6-5



28 de enero de 2025 18:17
 4° 37' 34" N 74° 9' 15" W
 Transversal 73D
 Bogotá
 RG

Instalación de concreto pila en el apoyo S6-3 y el S6-5



28 ene 2025 11:48:28 a. m.
 4.6176N 74.1496W
 Kennedy
 Bogotá

Se realiza excavación para la conformación del dado de cimentación en los apoyos S6-4 y S6-2



28 ene 2025 11:43:18 a. m.
 4.6184N 74.1468W
 73a27 Diagonal 37 Sur
 Kennedy
 Bogotá

Avance de obra

Ilustración a.2.5-23. Actividades desarrolladas durante el periodo UE71.

	INFORME MENSUAL DE INTERVENTORÍA				
	CONTRATO No. 148 DE 2020 INTERVENTORÍA INTEGRAL, TÉCNICA, ECONÓMICA, FINANCIERA, CONTABLE, JURÍDICA, ADMINISTRATIVA, OPERATIVA, PREDIAL, AMBIENTAL, SOCIAL Y DE SEGURIDAD SALUD EN EL TRABAJO PARA LA VIGENCIA DEL CONTRATO DE CONCESIÓN No. 163 DE 2019.				
	Código del Formato CSPLMB-FT-LFG-006	Vigencia del Formato 01/09/2024	Versión: V03		Pág. 269 de 1059

A continuación, se presenta el avance constructivo de la subestructura en cada uno de los apoyos de la UE71:



Figura a.2.5-3. Apoyos comprendidos en UE71.

UE 72. K6+545 a K6+760 Apoyo S5-24

Alcance: Construcción estructura del viaducto - Cimentaciones, pilas y capiteles (incluyendo los aparatos de apoyo) del viaducto del metro a lo largo de la sección lineal mostrada en el Anexo 2 del AT 4. Adicional a las obras de la subestructura del viaducto, el Concesionario deberá adecuar la malla vial existente y la reconfiguración del separador entre calzadas incluyendo el espacio público. Todos los trabajos se desarrollan de acuerdo con el AT 4. Se incluyen las obras de adecuación del separador central, incluyendo el espacio público - Sección de la Absc 6+545 a 6+ 760.

Durante el periodo correspondiente al mes de enero de 2025, la interventoría realizó el acompañamiento y verificación de las siguientes actividades ejecutadas por El Concesionario para las cuales se presenta el siguiente registro fotográfico:

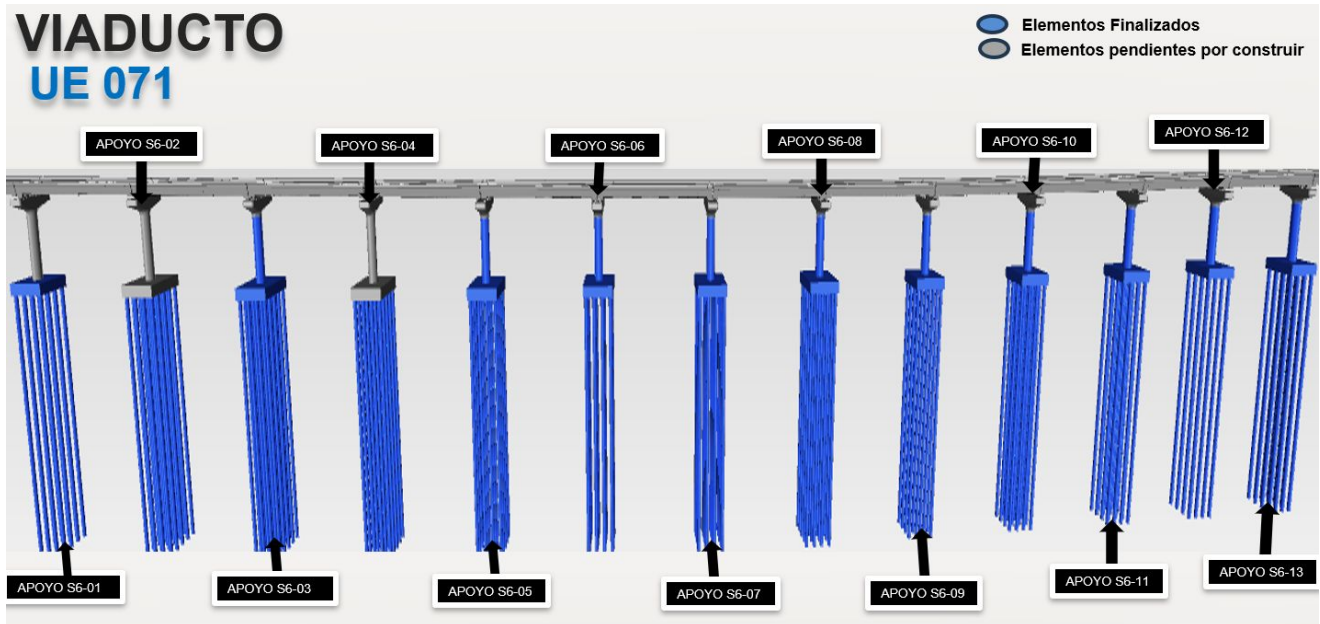
INFORME MENSUAL DE INTERVENTORÍA			
		CONTRATO No. 148 DE 2020 INTERVENTORÍA INTEGRAL, TÉCNICA, ECONÓMICA, FINANCIERA, CONTABLE, JURÍDICA, ADMINISTRATIVA, OPERATIVA, PREDIAL, AMBIENTAL, SOCIAL Y DE SEGURIDAD SALUD EN EL TRABAJO PARA LA VIGENCIA DEL CONTRATO DE CONCESIÓN No. 163 DE 2019.	
Código del Formato CSPLMB-FT-LFG-006	Vigencia del Formato 01/09/2024	Versión: V03	Pág. 270 de 1059
			



Ilustración a.2.5-24. Actividades desarrolladas durante el periodo UE72.

A continuación, se presenta el avance constructivo de la subestructura en cada uno de los apoyos de la UE72:

VIADUCTO UE 072

-  Elementos Finalizados
-  Elementos pendientes por construir





Figura a.2.5-4. Apoyos comprendidos en UE72.

UE 73. K6+170 a K6+545 Apoyos del S5-13 al S5-23

Alcance: Construcción estructura del viaducto - Cimentaciones, pilas y capiteles (incluyendo los aparatos de apoyo) del viaducto del metro a lo largo de la sección lineal mostrada en el Anexo 2 del A T 4. Adicional a las obras de la subestructura del viaducto, el Concesionario deberá adecuar la malla vial existente y la reconfiguración del separador entre calzadas incluyendo el espacio público. Todos

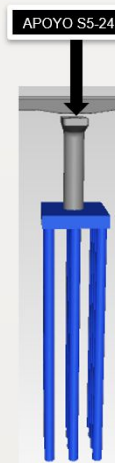
	INFORME MENSUAL DE INTERVENTORÍA				
	CONTRATO No. 148 DE 2020 INTERVENTORÍA INTEGRAL, TÉCNICA, ECONÓMICA, FINANCIERA, CONTABLE, JURÍDICA, ADMINISTRATIVA, OPERATIVA, PREDIAL, AMBIENTAL, SOCIAL Y DE SEGURIDAD SALUD EN EL TRABAJO PARA LA VIGENCIA DEL CONTRATO DE CONCESIÓN No. 163 DE 2019.				
	Código del Formato CSPLMB-FT-LFG-006	Vigencia del Formato 01/09/2024	Versión: V03		Pág. 271 de 1059

los trabajos se desarrollan de acuerdo con el AT 4. Se incluyen las obras de adecuación del separador central, incluyendo el espacio público - Sección de la Absc 6+ 170 a 6+545.

Durante el periodo correspondiente al mes de enero de 2025, la interventoría realizó el acompañamiento y verificación de las siguientes actividades ejecutadas por El Concesionario para las cuales se presenta el siguiente registro fotográfico:



Armado de formaleta e instalación de acero de la viga capitel de los apoyos S5-18, S5-19, S5-22 y S5-23



Armado de acero e instalación de concreto viga capitel apoyo S5-14 y S5-15

	INFORME MENSUAL DE INTERVENTORÍA				
	CONTRATO No. 148 DE 2020 INTERVENTORÍA INTEGRAL, TÉCNICA, ECONÓMICA, FINANCIERA, CONTABLE, JURÍDICA, ADMINISTRATIVA, OPERATIVA, PREDIAL, AMBIENTAL, SOCIAL Y DE SEGURIDAD SALUD EN EL TRABAJO PARA LA VIGENCIA DEL CONTRATO DE CONCESIÓN No. 163 DE 2019.				
	Código del Formato CSPLMB-FT-LFG-006	Vigencia del Formato 01/09/2024	Versión: V03		Pág. 272 de 1059



Ilustración a.2.5-25. Actividades desarrolladas durante el periodo UE73.

A continuación, se presenta el avance constructivo de la subestructura en cada uno de los apoyos de la UE73:





Figura a.2.5-5. Apoyos comprendidos en UE73.

UE 74/UE 140. K5+760 a K6+170 Apoyos del S5-01 al S5-12

Alcance UE74: Construcción estructura del viaducto - Cimentaciones, pilas y capiteles (incluyendo los aparatos de apoyo) del viaducto del metro a lo largo de la sección lineal mostrada en el Anexo 2 del AT 4. Adicional a las obras de la subestructura del viaducto, el Concesionario deberá adecuar la malla

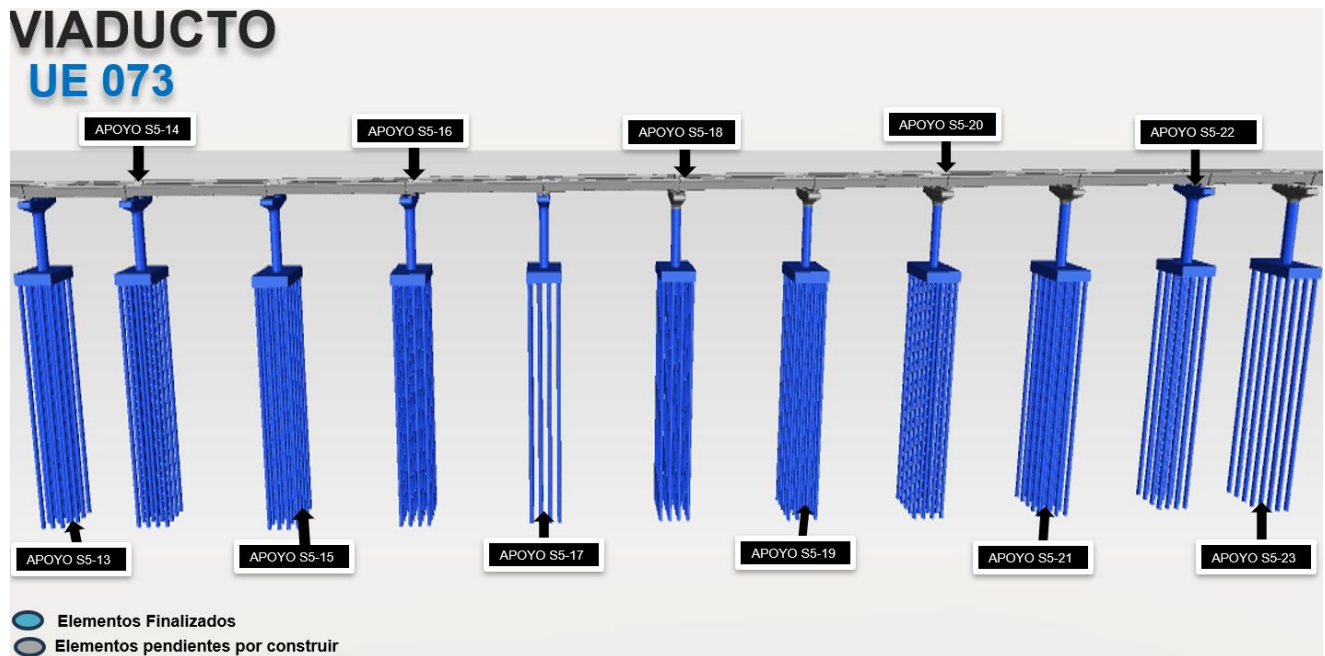
	INFORME MENSUAL DE INTERVENTORÍA			
	CONTRATO No. 148 DE 2020 INTERVENTORÍA INTEGRAL, TÉCNICA, ECONÓMICA, FINANCIERA, CONTABLE, JURÍDICA, ADMINISTRATIVA, OPERATIVA, PREDIAL, AMBIENTAL, SOCIAL Y DE SEGURIDAD SALUD EN EL TRABAJO PARA LA VIGENCIA DEL CONTRATO DE CONCESIÓN No. 163 DE 2019.			
	Código del Formato CSPLMB-FT-LFG-006	Vigencia del Formato 01/09/2024	Versión: V03	

viales existente y la reconfiguración del separador entre calzadas incluyendo el espacio público. Todos los trabajos se desarrollan de acuerdo con el AT 4. Se incluyen las obras de adecuación del separador central, incluyendo el espacio público - Sección de la Absc 5+760 a 6+ 170.

Alcance UE140: Todos los trabajos necesarios para la realización del Tablero, de la viga en U del Viaducto, incluyendo todos los elementos y dispositivos de drenaje, a lo largo de la sección lineal mostrada en el Anexo 2 del AT 5. Todos los trabajos se desarrollan de acuerdo con el AT 5. Sección de la Absc 5+760 a 6+ 170.

Durante el periodo correspondiente al mes de enero de 2025, la interventoría realizó el acompañamiento y verificación de las siguientes actividades ejecutadas por El Concesionario para las cuales se presenta el siguiente registro fotográfico:

	
Se realiza el izaje de dovelas de los vanos S05-08 al S05-12	
	
Se realiza tensionamiento de los vanos del S05-08 al S05-12	Descenso y posicionamiento de los vanos del S05-08 al S05-12





	INFORME MENSUAL DE INTERVENTORÍA			
	CONTRATO No. 148 DE 2020 INTERVENTORÍA INTEGRAL, TÉCNICA, ECONÓMICA, FINANCIERA, CONTABLE, JURÍDICA, ADMINISTRATIVA, OPERATIVA, PREDIAL, AMBIENTAL, SOCIAL Y DE SEGURIDAD SALUD EN EL TRABAJO PARA LA VIGENCIA DEL CONTRATO DE CONCESIÓN No. 163 DE 2019.			
Código del Formato CSPLMB-FT-LFG-006	Vigencia del Formato 01/09/2024	Versión: V03	Pág. 274 de 1059	



Ilustración a.2.5-26. Actividades desarrolladas durante el periodo UE74 y UE140.

A continuación, se presenta el avance constructivo de la subestructura en cada uno de los apoyos de la UE74 y UE140:

	INFORME MENSUAL DE INTERVENTORÍA				
	CONTRATO No. 148 DE 2020 INTERVENTORÍA INTEGRAL, TÉCNICA, ECONÓMICA, FINANCIERA, CONTABLE, JURÍDICA, ADMINISTRATIVA, OPERATIVA, PREDIAL, AMBIENTAL, SOCIAL Y DE SEGURIDAD SALUD EN EL TRABAJO PARA LA VIGENCIA DEL CONTRATO DE CONCESIÓN No. 163 DE 2019.				
	Código del Formato CSPLMB-FT-LFG-006	Vigencia del Formato 01/09/2024	Versión: V03		Pág. 275 de 1059





Figura a.2.5-6. Apoyos comprendidos en UE74 y UE140.

UE 75. K5+405 a K5+760 Apoyos del S4-24 al S4-30

Alcance: Construcción estructura del viaducto - Cimentaciones, pilas y capiteles (incluyendo los aparatos de apoyo) del viaducto del metro a lo largo de la sección lineal mostrada en el Anexo 2 del AT 4. Adicional a las obras de la subestructura del viaducto, el Concesionario deberá adecuar la malla vial existente y la reconfiguración del separador entre calzadas incluyendo el espacio público. Todos los trabajos se desarrollan de acuerdo con el AT 4. Se incluyen las obras de adecuación del separador central, incluyendo el espacio público - Sección de la Absc 5+405 a 5+760.

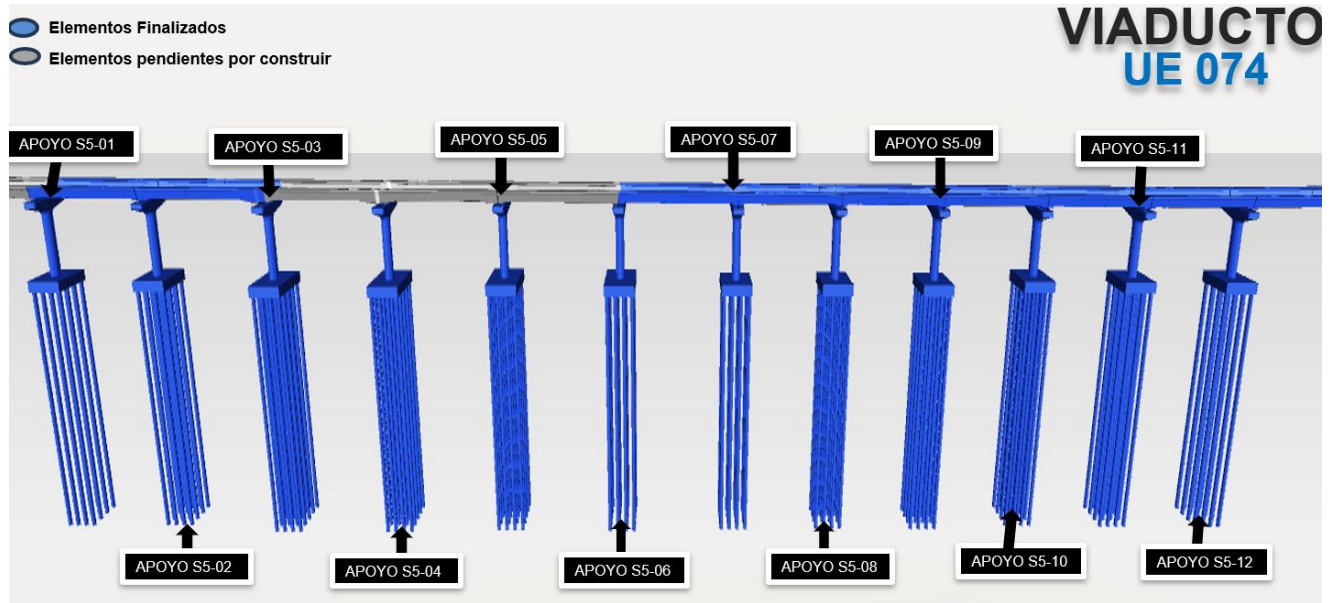
Durante el periodo correspondiente al mes de enero de 2025, la interventoría realizó el acompañamiento y verificación de las siguientes actividades ejecutadas por El Concesionario para las cuales se presenta el siguiente registro fotográfico:

INFORME MENSUAL DE INTERVENTORÍA				
		CONTRATO No. 148 DE 2020 INTERVENTORÍA INTEGRAL, TÉCNICA, ECONÓMICA, FINANCIERA, CONTABLE, JURÍDICA, ADMINISTRATIVA, OPERATIVA, PREDIAL, AMBIENTAL, SOCIAL Y DE SEGURIDAD SALUD EN EL TRABAJO PARA LA VIGENCIA DEL CONTRATO DE CONCESIÓN No. 163 DE 2019.		
Código del Formato CSPLMB-FT-LFG-006	Vigencia del Formato 01/09/2024	Versión: V03	Pág. 276 de 1059	



17/01/25 10:32 p. m.
4°36'56.514" N 74°9'41.202" W
Cl. 42c Sur #78h13, Bogotá, Colombia



23 ene 2025 10:14:54 a. m.
4 6157N 74.1620W
78 Calle 42C Sur
Kennedy
Bogotá

Instalación de concreto de los pilotes del No.1 al 6 del apoyo S4-29 Izq

Se realiza verificación de cuantía y configuración de acero pilote pre excavado No 1 y 5 del apoyo S4-29 Izq



29 ene 2025 9:29:02 a. m.
42G-13 Sur, Transversal 78h Bis A
Kennedy
Bogotá
WF2



29 ene 2025 9:34:52 a. m.
WF2

Se realiza la instalación de tablestacado en el apoyo S4-27

Se realiza excavación e instalación de solado para la conformación del dado de cimentación en el apoyo S4-26



25 ene 2025 2:57:09 p. m.
4.6157N 74.1626W
Calle 42 Sur
Kennedy
Bogotá



30 de enero de 2025 19:34
4 36 56.388 N 74 9 45 W
42G-13 Sur, Transversal 78h Bis A
Bogotá
RD

Se realiza armado de acero de refuerzo e instalación de concreto en dado de cimentación apoyo S4-24 y S4-25

Ilustración a.2.5-27. Actividades desarrolladas durante el periodo UE75.

En la UE75, durante el mes de enero de 2025, el concesionario realiza actividades de construcción e instalación de pilotes pre excavados así:

Apoyos y Pilotes Pre Exc ejecutados				
UE	Apoyo	No. Pre Exc en el Periodo	Acumulado Pre Exc	Prof. Pilote (m)
UE075	S4-29 Izq	6	12/12	30

Tabla a.2.5-14. Pilotes Pre Excavados construidos durante el periodo UE75.

A continuación, se presenta el avance constructivo de la subestructura en cada uno de los apoyos de la UE75:





Figura a.2.5-7. Apoyos comprendidos en UE75.

UE 76. K5+110 a K5+405. Apoyos S4-14 a S4-23.

Alcance: Construcción estructura del viaducto - Cimentaciones, pilas y capiteles (incluyendo los aparatos de apoyo) del viaducto del metro a lo largo de la sección lineal mostrada en el Anexo 2 del AT 4. Adicional a las obras de la subestructura del viaducto, el Concesionario deberá adecuar la malla vial existente y la reconfiguración del separador entre calzadas incluyendo el espacio público. Todos los trabajos se desarrollan de acuerdo con el AT 4. Se incluyen las obras de adecuación del separador central, incluyendo el espacio público - Sección de la Absc 5+110 a 5+405.

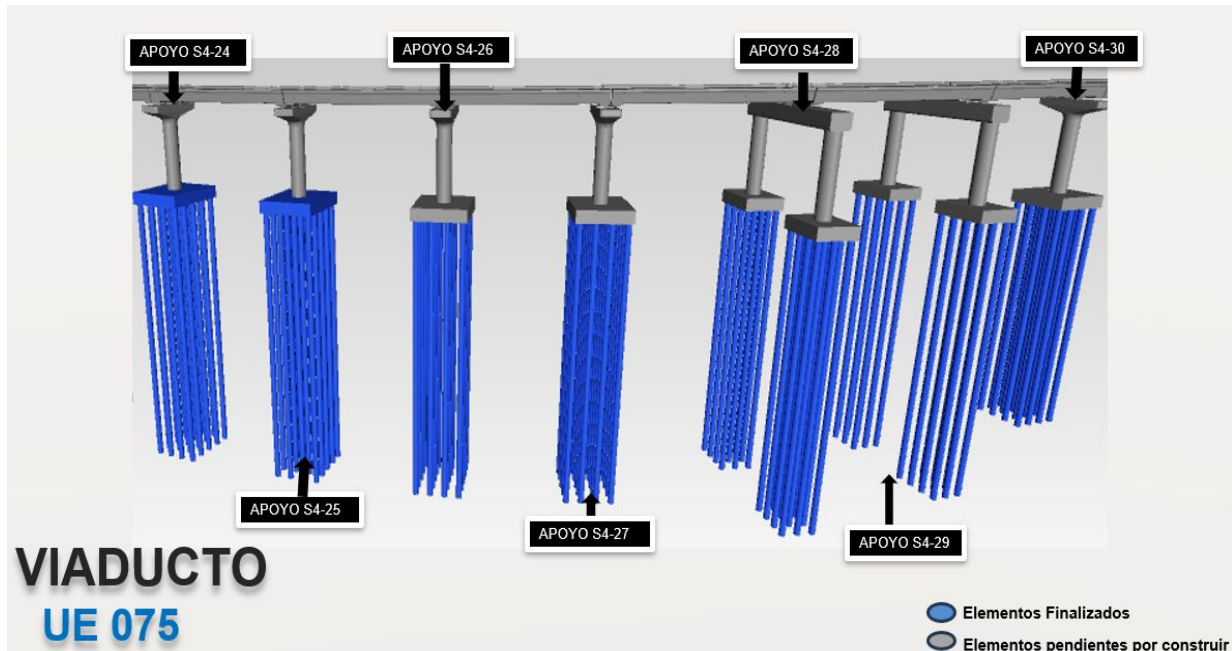
	INFORME MENSUAL DE INTERVENTORÍA				
	CONTRATO No. 148 DE 2020 INTERVENTORÍA INTEGRAL, TÉCNICA, ECONÓMICA, FINANCIERA, CONTABLE, JURÍDICA, ADMINISTRATIVA, OPERATIVA, PREDIAL, AMBIENTAL, SOCIAL Y DE SEGURIDAD SALUD EN EL TRABAJO PARA LA VIGENCIA DEL CONTRATO DE CONCESIÓN No. 163 DE 2019.				
	Código del Formato CSPLMB-FT-LFG-006	Vigencia del Formato 01/09/2024	Versión: V03		Pág. 278 de 1059

Durante el periodo correspondiente al mes de enero de 2025, la interventoría realizó el acompañamiento y verificación de las siguientes actividades ejecutadas por El Concesionario para las cuales se presenta el siguiente registro fotográfico:





Ilustración a.2.5-28. Actividades desarrolladas durante el periodo UE76.

En la UE76, durante el mes de enero de 2025, el concesionario realiza actividades de hincado de pilotes PHC así:

Apoyos y Pilotes PHC Ejecutados				
UE	Apoyo	No. PHC hincados en el Periodo	Acumulado PHC	Prof. Pilote (m)
UE075	S4-15	16	16/16	30
	S4-16	16	16/16	30

Tabla a.2.5-15. Pilotes PHC construidos durante el periodo UE76.

A continuación, se presenta el avance constructivo de la subestructura en cada uno de los apoyos de la UE76:

INFORME MENSUAL DE INTERVENTORÍA			
	CONTRATO No. 148 DE 2020 INTERVENTORÍA INTEGRAL, TÉCNICA, ECONÓMICA, FINANCIERA, CONTABLE, JURÍDICA, ADMINISTRATIVA, OPERATIVA, PREDIAL, AMBIENTAL, SOCIAL Y DE SEGURIDAD SALUD EN EL TRABAJO PARA LA VIGENCIA DEL CONTRATO DE CONCESIÓN No. 163 DE 2019.		
	Código del Formato CSPLMB-FT-LFG-006	Vigencia del Formato 01/09/2024	Versión: V03
			





Figura a.2.5-8. Apoyos comprendidos en UE76.

UE 77. K4+740 a K5+110. Apoyos S4-03 a S4-13.

Alcance: Construcción estructura del viaducto - Cimentaciones, pilas y capiteles (incluyendo los aparatos de apoyo) del viaducto del metro a lo largo de la sección lineal mostrada en el Anexo 2 del AT 4. Adicional a las obras de la subestructura del viaducto, el Concesionario deberá adecuar la malla vial existente y la reconfiguración del separador entre calzadas incluyendo el espacio público. Todos los trabajos se desarrollan de acuerdo con el AT 4. Se incluyen las obras de adecuación del separador central, incluyendo el espacio público - Sección de la Absc 4+740 a 5+110.

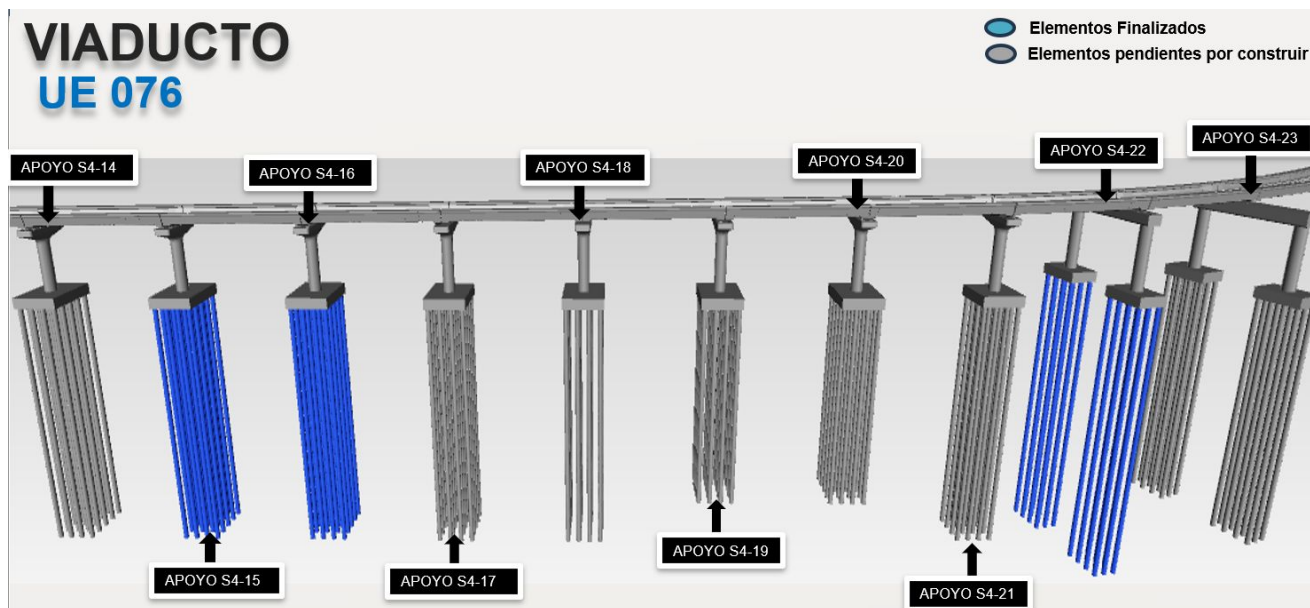
Durante el periodo correspondiente al mes de enero de 2025, la interventoría realizó el acompañamiento y verificación de las siguientes actividades ejecutadas por El Concesionario para las cuales se presenta el siguiente registro fotográfico:

	INFORME MENSUAL DE INTERVENTORÍA				
	CONTRATO No. 148 DE 2020 INTERVENTORÍA INTEGRAL, TÉCNICA, ECONÓMICA, FINANCIERA, CONTABLE, JURÍDICA, ADMINISTRATIVA, OPERATIVA, PREDIAL, AMBIENTAL, SOCIAL Y DE SEGURIDAD SALUD EN EL TRABAJO PARA LA VIGENCIA DEL CONTRATO DE CONCESIÓN No. 163 DE 2019.				
	Código del Formato CSPMB-FT-LFG-006	Vigencia del Formato 01/09/2024	Versión: V03		Pág. 280 de 1059

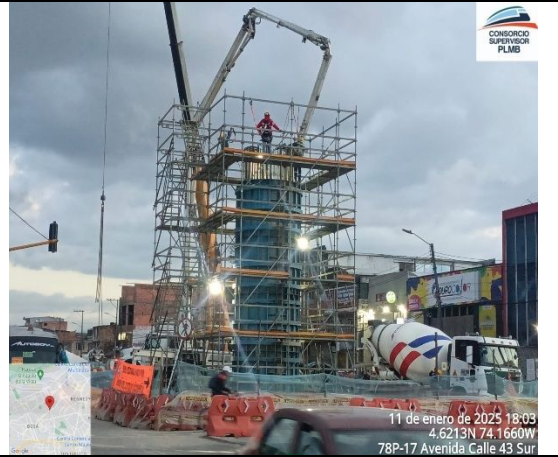

Verificación de armado de acero e instalación de concreto en las pilas de los apoyos S4-3 y S4-4

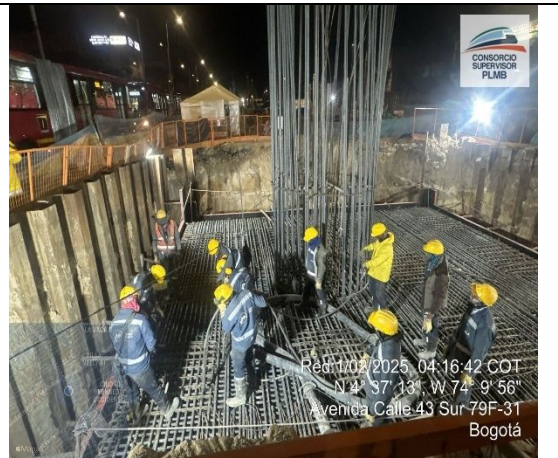

Verificación de armado de acero e instalación de concreto en el dado de cimentación del apoyo S4-6

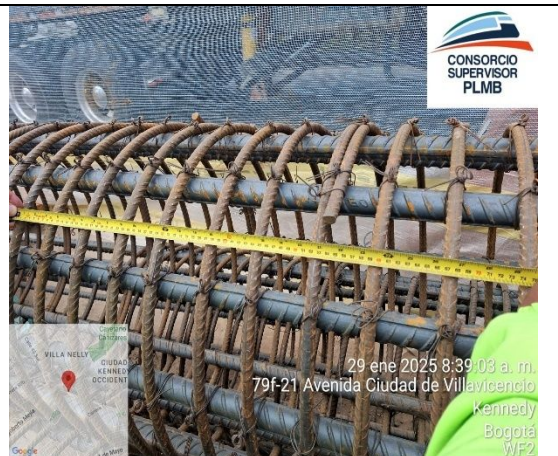

Apoyo S4-5 se realiza el retiro de material y limpieza interna de pilotes PHC

Apoyo S4-5 se realiza verificación de cuantía y configuración de armado de canastas de transición

Ilustración a.2.5-29. Actividades desarrolladas durante el periodo UE77.

	INFORME MENSUAL DE INTERVENTORÍA				
	CONTRATO No. 148 DE 2020 INTERVENTORÍA INTEGRAL, TÉCNICA, ECONÓMICA, FINANCIERA, CONTABLE, JURÍDICA, ADMINISTRATIVA, OPERATIVA, PREDIAL, AMBIENTAL, SOCIAL Y DE SEGURIDAD SALUD EN EL TRABAJO PARA LA VIGENCIA DEL CONTRATO DE CONCESIÓN No. 163 DE 2019.				
	Código del Formato CSPMB-FT-LFG-006	Vigencia del Formato 01/09/2024	Versión: V03	Pág. 281 de 1059	

A continuación, se presenta el avance constructivo de la subestructura en cada uno de los apoyos de la UE77:



Figura a.2.5-9. Apoyos comprendidos en UE77.

UE 78. K4+480 a K4+740. Apoyos S4-01 a S4-02.

Alcance: Construcción estructura del viaducto - Cimentaciones, pilas y capiteles (incluyendo los aparatos de apoyo) del viaducto del metro a lo largo de la sección lineal mostrada en el Anexo 2 del AT 4. Adicional a las obras de la subestructura del viaducto, el Concesionario deberá adecuar la malla vial existente y la reconfiguración del separador entre calzadas incluyendo el espacio público. Todos los trabajos se desarrollan de acuerdo con el AT 4. Se incluyen las obras de adecuación del separador central, incluyendo el espacio público - Sección de la Absc 4+480 a 4+740.

Durante el periodo correspondiente al mes de enero de 2025, la interventoría realizó el acompañamiento y verificación de las siguientes actividades ejecutadas por El Concesionario para las cuales se presenta el siguiente registro fotográfico:

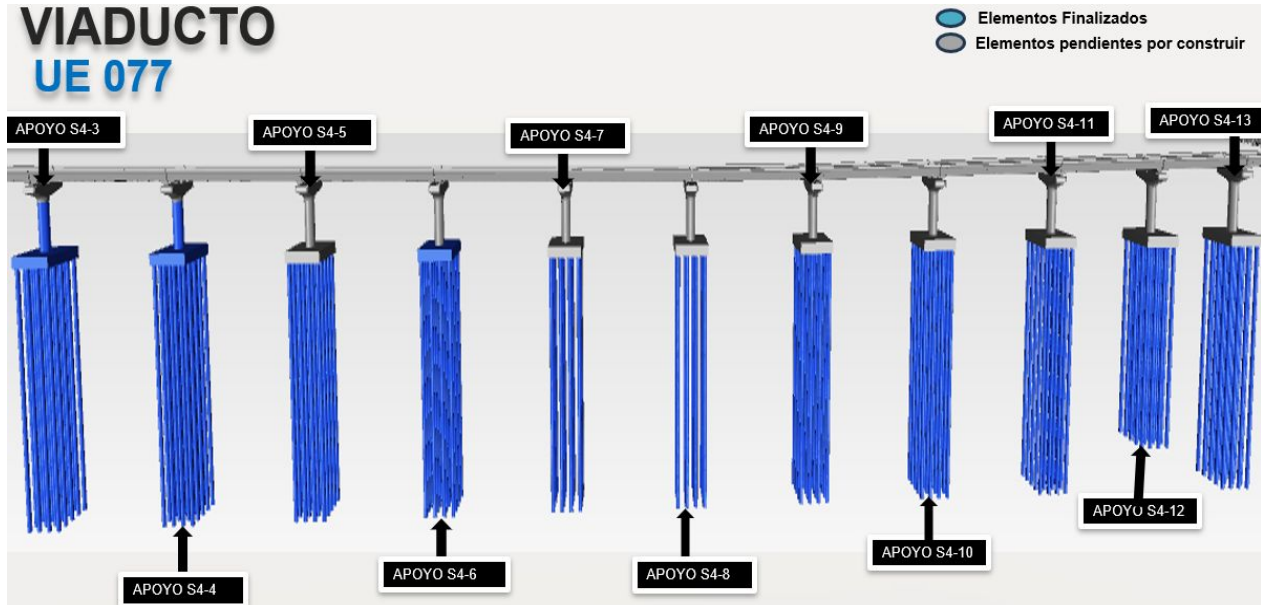



	INFORME MENSUAL DE INTERVENTORÍA				
	CONTRATO No. 148 DE 2020 INTERVENTORÍA INTEGRAL, TÉCNICA, ECONÓMICA, FINANCIERA, CONTABLE, JURÍDICA, ADMINISTRATIVA, OPERATIVA, PREDIAL, AMBIENTAL, SOCIAL Y DE SEGURIDAD SALUD EN EL TRABAJO PARA LA VIGENCIA DEL CONTRATO DE CONCESIÓN No. 163 DE 2019.				
	Código del Formato CSPLMB-FT-LFG-006	Vigencia del Formato 01/09/2024	Versión: V03		Pág. 282 de 1059



Ilustración a.2.5-30. Actividades desarrolladas durante el periodo UE78.

A continuación, se presenta el avance constructivo de la subestructura en cada uno de los apoyos de la UE78:

	INFORME MENSUAL DE INTERVENTORÍA				
	CONTRATO No. 148 DE 2020 INTERVENTORÍA INTEGRAL, TÉCNICA, ECONÓMICA, FINANCIERA, CONTABLE, JURÍDICA, ADMINISTRATIVA, OPERATIVA, PREDIAL, AMBIENTAL, SOCIAL Y DE SEGURIDAD SALUD EN EL TRABAJO PARA LA VIGENCIA DEL CONTRATO DE CONCESIÓN No. 163 DE 2019.				
	Código del Formato CSPLMB-FT-LFG-006	Vigencia del Formato 01/09/2024	Versión: V03		Pág. 283 de 1059

VIADUCTO UE 078

- Elementos Finalizados
- Elementos pendientes por construir





Figura a.2.5-10. Apoyos comprendidos en UE78.

UE 79. K4+050 a K4+480. Apoyos S3-15 a S3-28.

Alcance: Construcción estructura del viaducto - Cimentaciones, pilas y capiteles (incluyendo los aparatos de apoyo) del viaducto del metro a lo largo de la sección lineal mostrada en el Anexo 2 del AT 4. Adicional a las obras de la subestructura del viaducto, el Concesionario deberá adecuar la malla vial existente y la reconfiguración del separador entre calzadas incluyendo el espacio público. Todos los trabajos se desarrollan de acuerdo con el AT 4. Se incluyen las obras de adecuación del separador central, incluyendo el espacio público - Sección de la Absc 4+050 a 4+480.

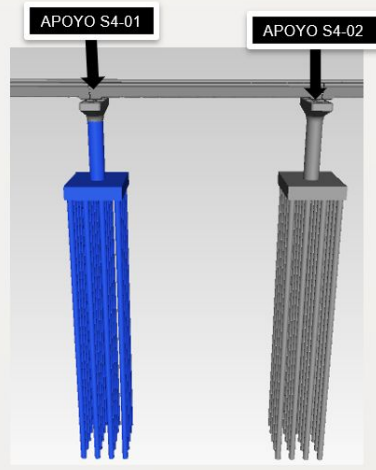
Durante el periodo correspondiente al mes de enero de 2025, la interventoría realizó el acompañamiento y verificación de las siguientes actividades ejecutadas por El Concesionario para las cuales se presenta el siguiente registro fotográfico:

	INFORME MENSUAL DE INTERVENTORÍA				
	CONTRATO No. 148 DE 2020 INTERVENTORÍA INTEGRAL, TÉCNICA, ECONÓMICA, FINANCIERA, CONTABLE, JURÍDICA, ADMINISTRATIVA, OPERATIVA, PREDIAL, AMBIENTAL, SOCIAL Y DE SEGURIDAD SALUD EN EL TRABAJO PARA LA VIGENCIA DEL CONTRATO DE CONCESIÓN No. 163 DE 2019.				
	Código del Formato CSPLMB-FT-LFG-006	Vigencia del Formato 01/09/2024	Versión: V03		Pág. 284 de 1059



Armado de acero de refuerzo e instalación de concreto de los dados de los apoyos S3-26 y S3-27



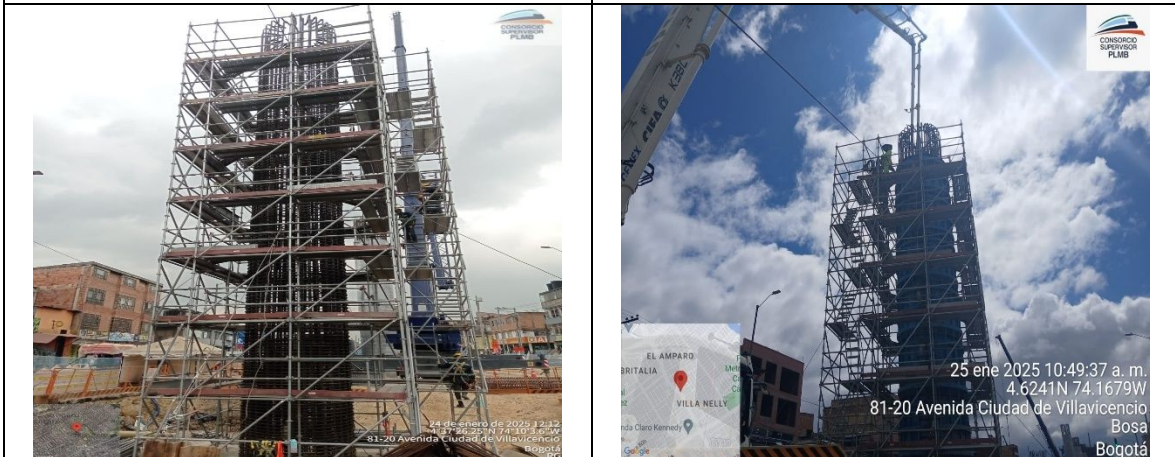

Armado de acero de refuerzo de la pila de los apoyos S3-26 y S3-27

Armado de acero de refuerzo en parrilla superior del dado de cimentación del apoyo S3-25



Armado de acero de refuerzo e instalación de concreto de las pilas de los apoyos S3-23, S3-24 y S3-28

Ilustración a.2.5-31. Actividades desarrolladas durante el periodo UE79.

	INFORME MENSUAL DE INTERVENTORÍA				
	CONTRATO No. 148 DE 2020 INTERVENTORÍA INTEGRAL, TÉCNICA, ECONÓMICA, FINANCIERA, CONTABLE, JURÍDICA, ADMINISTRATIVA, OPERATIVA, PREDIAL, AMBIENTAL, SOCIAL Y DE SEGURIDAD SALUD EN EL TRABAJO PARA LA VIGENCIA DEL CONTRATO DE CONCESIÓN No. 163 DE 2019.				
	Código del Formato CSPLMB-FT-LFG-006	Vigencia del Formato 01/09/2024	Versión: V03		Pág. 285 de 1059

A continuación, se presenta el avance constructivo de la subestructura en cada uno de los apoyos de la UE79:





Figura a.2.5-11. Apoyos comprendidos en UE79.

ESTACIONES METRO

ESTACION METRO 3 - UE 162- Apoyos del E3-1 al E3-7

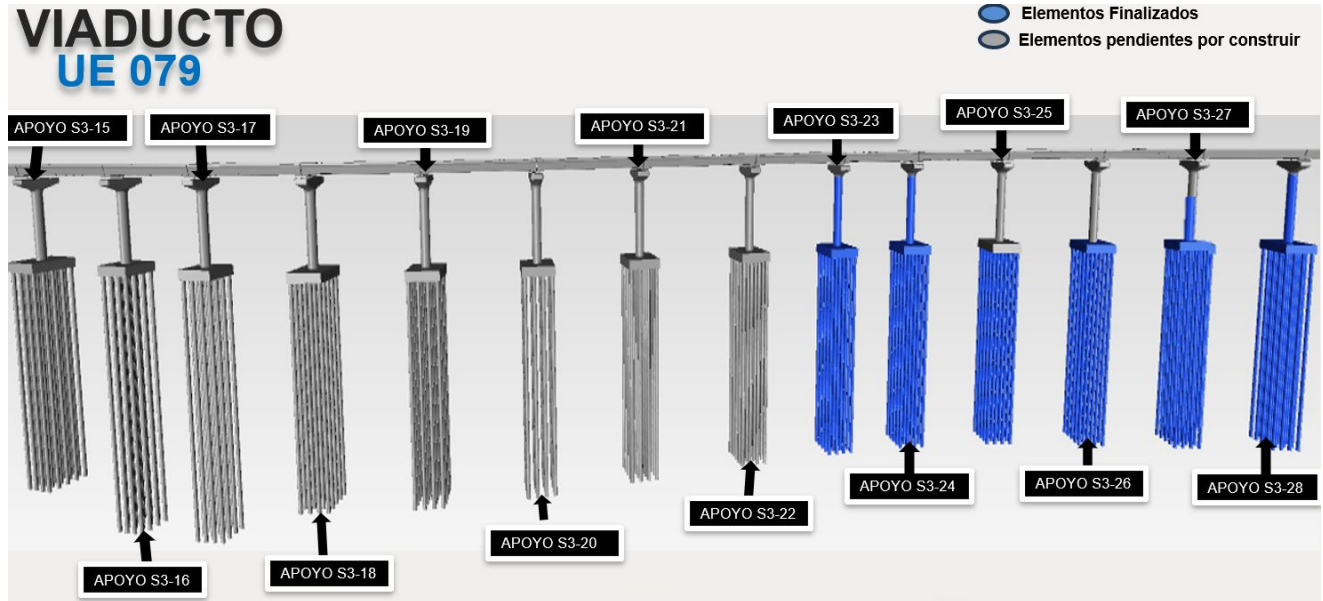
Alcance: Estaciones Metro - Nave central -Estructura La construcción de la estructura de la nave central de las Estaciones de la PLMB (Estaciones Metro - Estructura) comprende la ejecución por parte del Concesionario entre otras de las actividades de excavaciones, cimentaciones, pilas, capiteles y superestructura (vigas, columnas losas y estructura de cubierta). Así, como las respectivas conexiones e instalaciones de las redes de servicios públicos exteriores: agua, alcantarillado, energía y telecomunicaciones. Todo de acuerdo con lo establecido en los AT 5 y 6.

Durante el periodo correspondiente al mes de enero de 2025, la interventoría realizó el acompañamiento y verificación de las siguientes actividades ejecutadas por El Concesionario para las cuales se presenta el siguiente registro fotográfico:

	INFORME MENSUAL DE INTERVENTORÍA				
	CONTRATO No. 148 DE 2020 INTERVENTORÍA INTEGRAL, TÉCNICA, ECONÓMICA, FINANCIERA, CONTABLE, JURÍDICA, ADMINISTRATIVA, OPERATIVA, PREDIAL, AMBIENTAL, SOCIAL Y DE SEGURIDAD SALUD EN EL TRABAJO PARA LA VIGENCIA DEL CONTRATO DE CONCESIÓN No. 163 DE 2019.				
	Código del Formato CSPLMB-FT-LFG-006	Vigencia del Formato 01/09/2024	Versión: V03		Pág. 286 de 1059



Ilustración a.2.5-32. Actividades desarrolladas durante el periodo UE162.

	
<p>Apoyo E3-4 y E3-6 se realiza la instalación de encofrado y armado de acero de refuerzo en viga capitel</p>	
	
<p>En el apoyo E3-5 se realiza el amarre de acero de refuerzo para los aparatos de apoyo</p>	<p>Fraguado de concreto del dado de cimentación del Apoyo E3-7</p>



	INFORME MENSUAL DE INTERVENTORÍA				
	CONTRATO No. 148 DE 2020 INTERVENTORÍA INTEGRAL, TÉCNICA, ECONÓMICA, FINANCIERA, CONTABLE, JURÍDICA, ADMINISTRATIVA, OPERATIVA, PREDIAL, AMBIENTAL, SOCIAL Y DE SEGURIDAD SALUD EN EL TRABAJO PARA LA VIGENCIA DEL CONTRATO DE CONCESIÓN No. 163 DE 2019.				
	Código del Formato CSPMB-FT-LFG-006	Vigencia del Formato 01/09/2024	Versión: V03		Pág. 287 de 1059

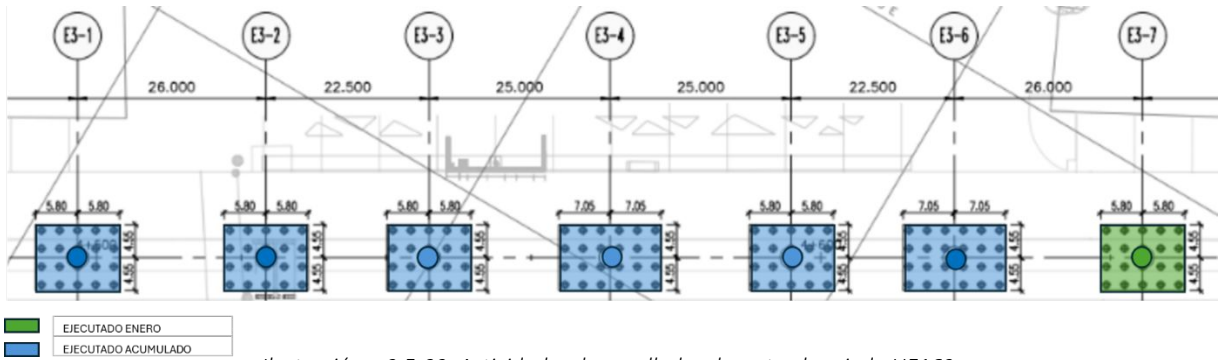

Ilustración a.2.5-33. Actividades desarrolladas durante el periodo UE162.

A continuación, se presenta el avance constructivo de la subestructura en cada uno de los apoyos de la UE162:





Figura a.2.5-12. Apoyos comprendidos en UE162.

UE 307 Estación 3. - Edificio de acceso costado vía Descendente/Oriente

Alcance: Estaciones Metro - Edificios de acceso - Estructura. La construcción de los edificios de acceso de las Estaciones de la PLMB comprende la estructura desde los cimientos hasta la cubierta del edificio de acceso. Entre las actividades se encuentra las demoliciones, excavaciones, rellenos, cimentaciones, sótanos, superestructura, estructura de cubierta, entre otras. Así mismo, la obra de urbanismo, espacio

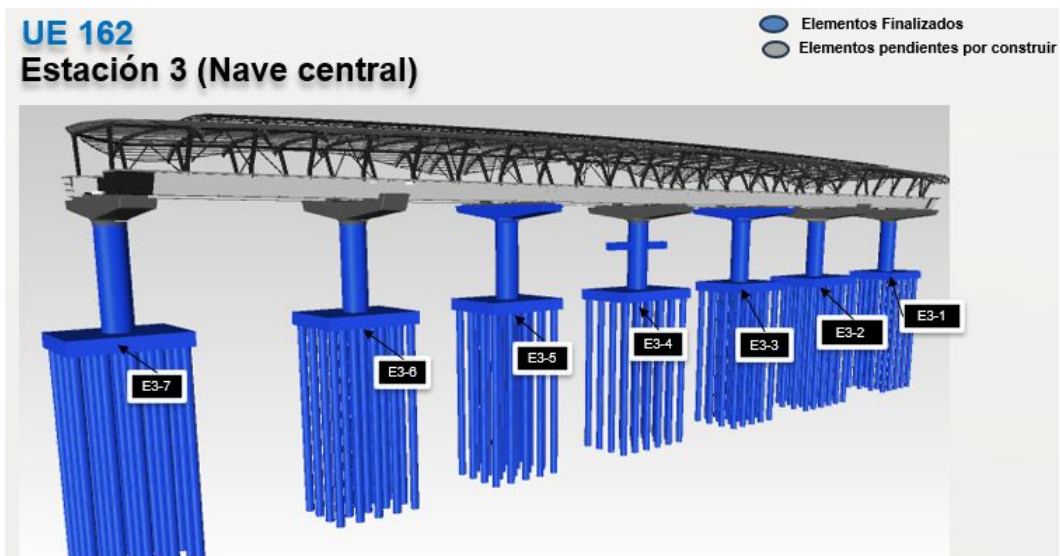
	INFORME MENSUAL DE INTERVENTORÍA			
	CONTRATO No. 148 DE 2020 INTERVENTORÍA INTEGRAL, TÉCNICA, ECONÓMICA, FINANCIERA, CONTABLE, JURÍDICA, ADMINISTRATIVA, OPERATIVA, PREDIAL, AMBIENTAL, SOCIAL Y DE SEGURIDAD SALUD EN EL TRABAJO PARA LA VIGENCIA DEL CONTRATO DE CONCESIÓN No. 163 DE 2019.			
	Código del Formato CSPLMB-FT-LFG-006	Vigencia del Formato 01/09/2024	Versión: V03	

público, paisajismo, conexiones y redes de los servicios públicos y comunicaciones, entre otras. Todo de acuerdo con lo establecido en el AT 5.

Durante el periodo correspondiente al mes de enero de 2025, la interventoría realizó el acompañamiento y verificación de rendimientos, calidad, cumplimiento de especificaciones técnicas, normativa, de las siguientes actividades ejecutadas por El Concesionario para las cuales se presenta el siguiente registro fotográfico de obra y consideraciones:





Ilustración a.2.5-34. Actividades de construcción de barretes desarrolladas durante el periodo UE307.



	INFORME MENSUAL DE INTERVENTORÍA				
	CONTRATO No. 148 DE 2020 INTERVENTORÍA INTEGRAL, TÉCNICA, ECONÓMICA, FINANCIERA, CONTABLE, JURÍDICA, ADMINISTRATIVA, OPERATIVA, PREDIAL, AMBIENTAL, SOCIAL Y DE SEGURIDAD SALUD EN EL TRABAJO PARA LA VIGENCIA DEL CONTRATO DE CONCESIÓN No. 163 DE 2019.				
	Código del Formato CSPLMB-FT-LFG-006	Vigencia del Formato 01/09/2024	Versión: V03		Pág. 289 de 1059

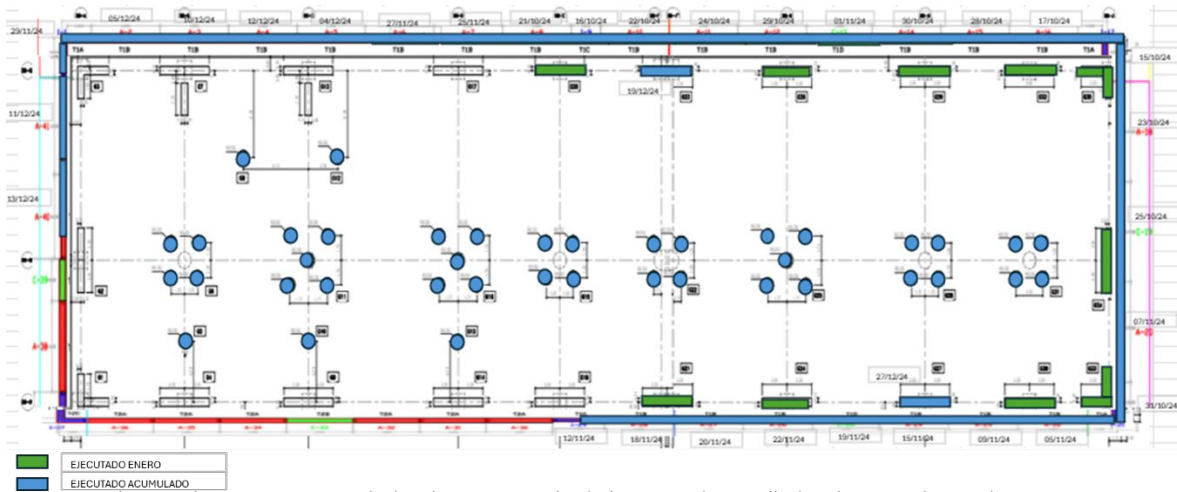



Ilustración a.2.5-35. Actividades desarrolladas durante el periodo UE307.

31/01/2025		# Elementos construidos			
UE	BARRETE	FECHA	% Ejecutado Barretes	Altura	Espesor
307	G20	25/01/2025	100	38	0.6
	G21	17/01/2025	100	44	0.6
	G24	14/01/2025	100	38	0.6
	G29	08/01/2025	100	38	0.6
	G30	03/01/2025	100	38	0.6
	G32	21/01/2025	100	38	0.6
	G33	23/01/2025	100	38	0.6
	G34	10/01/2025	100	38	0.6
	G35	30/01/2025	100	38	0.6

Tabla a.2.5-16. Cantidades ejecutadas acumuladas de la construcción de Barretes Pre excavados en la UE307.

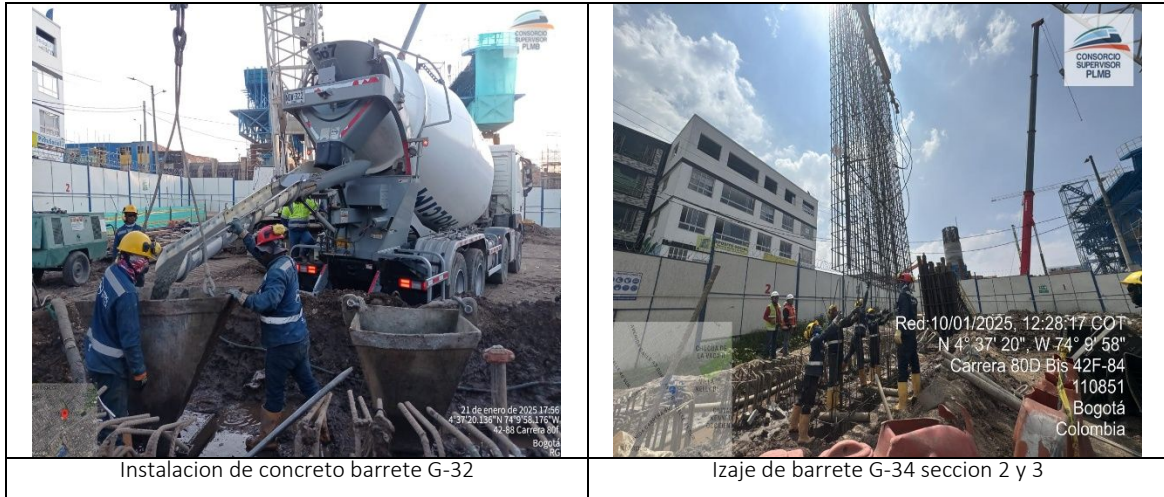
A continuación, se presenta el avance constructivo de la subestructura en cada uno de los apoyos de la UE307:

INFORME MENSUAL DE INTERVENTORÍA				
	CONTRATO No. 148 DE 2020 INTERVENTORÍA INTEGRAL, TÉCNICA, ECONÓMICA, FINANCIERA, CONTABLE, JURÍDICA, ADMINISTRATIVA, OPERATIVA, PREDIAL, AMBIENTAL, SOCIAL Y DE SEGURIDAD SALUD EN EL TRABAJO PARA LA VIGENCIA DEL CONTRATO DE CONCESIÓN No. 163 DE 2019.			
	Código del Formato CSPLMB-FT-LFG-006	Vigencia del Formato 01/09/2024	Versión: V03	



Figura a.2.5-13. Apoyos comprendidos en UE307

UE 305 Estación 3. - Edificio de acceso costado vía Ascendente/Occidente

Alcance: Estaciones Metro - Edificios de acceso - Estructura. La construcción de los edificios de acceso de las Estaciones de la PLMB comprende la estructura desde los cimientos hasta la cubierta del edificio de acceso. Entre las actividades se encuentra las demoliciones, excavaciones, rellenos, cimentaciones, sótanos, superestructura, estructura de cubierta, entre otras. Así mismo, la obra de urbanismo, espacio público, paisajismo, conexiones y redes de los servicios públicos y comunicaciones, entre otras. Todo de acuerdo con lo establecido en el AT 5.

Durante el periodo correspondiente al mes de enero de 2025, la interventoría realizó el acompañamiento y verificación de rendimientos, calidad, cumplimiento de especificaciones técnicas, normativa, de las siguientes actividades ejecutadas por El Concesionario para las cuales se presenta el siguiente registro fotográfico de obra y consideraciones:

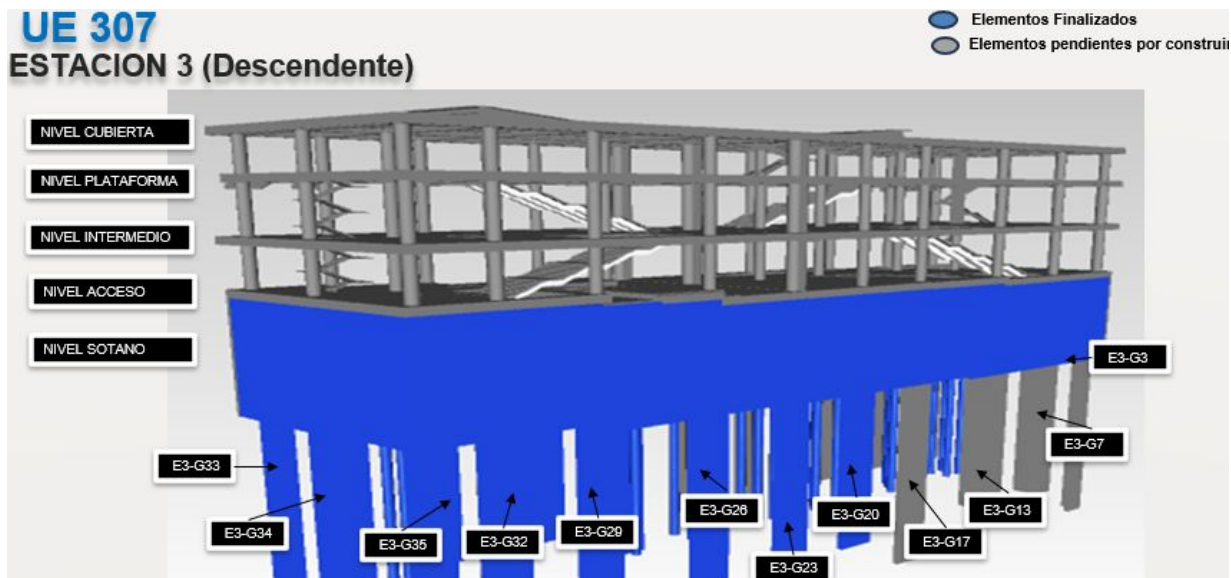
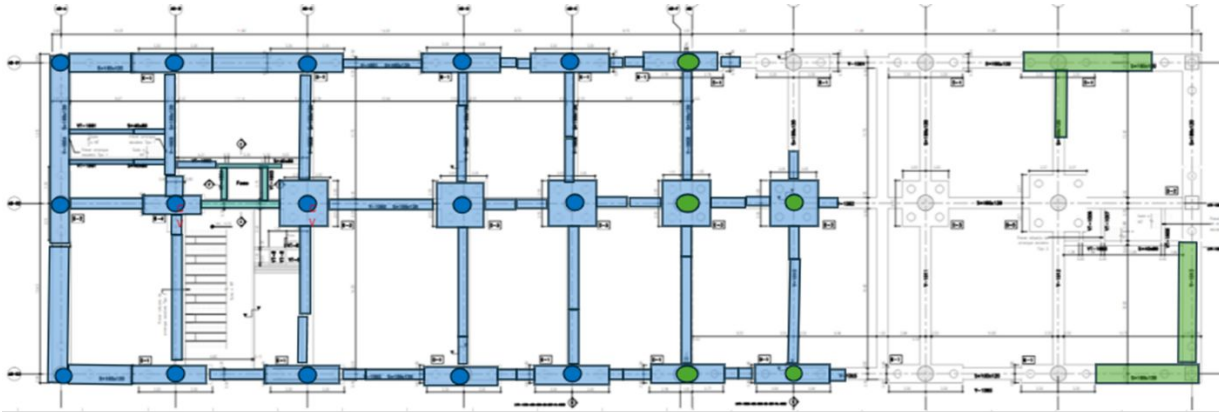

■ EJECUTADO ENERO
■ EJECUTADO ACUMULADO

Ilustración a.2.5-36. Actividades de construcción de la cimentación (vigas y dados) desarrolladas durante el periodo UE305



Acero de refuerzo en vigas 1002 y 1012 a eje I y Dado I2



Instalación de obra falsa para placa nivel intermedio



Instalación de concreto Columna F-1



Instalación de formaleta columna G-3





		INFORME MENSUAL DE INTERVENTORÍA			
		CONTRATO No. 148 DE 2020 INTERVENTORÍA INTEGRAL, TÉCNICA, ECONÓMICA, FINANCIERA, CONTABLE, JURÍDICA, ADMINISTRATIVA, OPERATIVA, PREDIAL, AMBIENTAL, SOCIAL Y DE SEGURIDAD SALUD EN EL TRABAJO PARA LA VIGENCIA DEL CONTRATO DE CONCESIÓN No. 163 DE 2019.			
Código del Formato	Vigencia del Formato	Versión:	Pág. 292 de 1059		
CSPLMB-FT-LFG-006	01/09/2024	V03			



Ilustración a.2.5-37. Actividades desarrolladas durante el periodo UE305.

En lo que respecta al avance de la cimentación y subestructura de la estación se relacionan las siguientes tablas acumuladas al presente periodo:

31/01/2025		# Elementos construidos							
UE	APOYO	Acumulado PHC	Pre Exc	Acumulado Pre Exc	DADOS	Acumulado Datos	PILAS	Acumulado Pilas	CAPITEL
305	G1	3/3						0.33/1	
	G2	3/3				1/1		0.33/1	
	G3	3/3						0.33/1	
	G4	3/3				1/1		0.33/1	
	G5	4/4				1/1		0.33/1	
	G6	3/3				1/1		0.33/1	
	G7	3/3				1/1		0.33/1	
	G8	4/4				1/1		0.33/1	
	G9	3/3				1/1		0.33/1	
	G10	3/3				1/1		0.33/1	
	G11	4/4				1/1		0.33/1	
	G12	3/3				1/1		0.33/1	
	G13	3/3				1/1		0.33/1	
	G14	4/4				1/1		0.33/1	
	G15	3/3				1/1		0.33/1	
	G16	3/3				1/1	0.33	0.33/1	
	G17	4/4				1/1	0.33	0.33/1	
	G18	3/3				1/1	0.33	0.33/1	
	G19	3/3				1/1	0.33	0.33/1	
	G20	4/4				1/1	0.33	0.33/1	
	G21	3/3				1	1/1	0.33	0.33/1
	G22	3/3					0/1		
	G23	4/4					0/1	0.33	0.33/1
	G24	3/3					0/1	0.33	0.33/1

	INFORME MENSUAL DE INTERVENTORÍA				
	CONTRATO No. 148 DE 2020 INTERVENTORÍA INTEGRAL, TÉCNICA, ECONÓMICA, FINANCIERA, CONTABLE, JURÍDICA, ADMINISTRATIVA, OPERATIVA, PREDIAL, AMBIENTAL, SOCIAL Y DE SEGURIDAD SALUD EN EL TRABAJO PARA LA VIGENCIA DEL CONTRATO DE CONCESIÓN No. 163 DE 2019.				
	Código del Formato CSPLMB-FT-LFG-006	Vigencia del Formato 01/09/2024	Versión: V03	Pág. 293 de 1059	

31/01/2025		# Elementos construidos							
UE	APOYO	Acumulado PHC	Pre Exc	Acumulado Pre Exc	DADOS	Acumulado Dados	PILAS	Acumulado Pilas	CAPITEL
	G25			3/3	1	1/1			
	G26	5/5			1	1/1			
	G27	3/3				0/1			
	G28			3/3					
	G29			3/3	1	1/1			
	G30			3/3					

Tabla a.2.5-17. Cantidades ejecutadas acumuladas de la construcción de pilotes dados y pilas UE305





Figura a.2.5-14. Apoyos comprendidos en UE305.

ESTACION METRO 4 - UE 164. Apoyos E4-1 a E4-7

Alcance: Estaciones Metro - Nave central -Estructura. La construcción de la estructura de la nave central de las Estaciones de la PLMB (Estaciones Metro - Estructura) comprende la ejecución por parte del Concesionario entre otras de las actividades de excavaciones, cimentaciones, pilas, capiteles y superestructura (vigas, columnas losas y estructura de cubierta). Así, como las respectivas conexiones e instalaciones de las redes de servicios públicos exteriores: agua, alcantarillado, energía y telecomunicaciones. Todo de acuerdo con lo establecido en los AT 5 y 6.

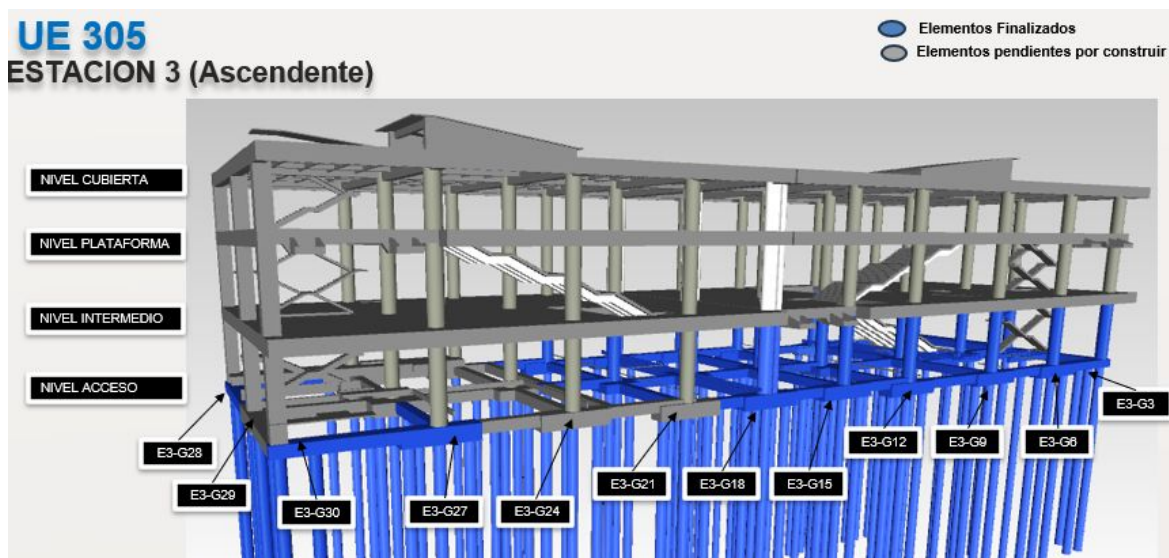
Durante el periodo correspondiente al mes de enero de 2025, la interventoría realizó el acompañamiento y verificación de las siguientes actividades ejecutadas por El Concesionario para las cuales se presenta el siguiente registro fotográfico:

	INFORME MENSUAL DE INTERVENTORÍA				
	CONTRATO No. 148 DE 2020 INTERVENTORÍA INTEGRAL, TÉCNICA, ECONÓMICA, FINANCIERA, CONTABLE, JURÍDICA, ADMINISTRATIVA, OPERATIVA, PREDIAL, AMBIENTAL, SOCIAL Y DE SEGURIDAD SALUD EN EL TRABAJO PARA LA VIGENCIA DEL CONTRATO DE CONCESIÓN No. 163 DE 2019.				
	Código del Formato CSPLMB-FT-LFG-006	Vigencia del Formato 01/09/2024	Versión: V03		Pág. 294 de 1059

 <p style="text-align: center;">Apoyo E4-1 se realiza actividad de tablestacado dado de cimentación</p>	 <p style="text-align: center;">Apoyo E4-2 se realiza armado de refuerzo canastas de transición.</p>
 <p style="text-align: center;">Apoyo E4-1 se realiza la excavación del dado de cimentación</p>	

Ilustración a.2.5-38. Actividades desarrolladas durante el periodo UE164.

A continuación, se presenta el avance constructivo de la subestructura en cada uno de los apoyos de la UE164:

INFORME MENSUAL DE INTERVENTORÍA			
	CONTRATO No. 148 DE 2020 INTERVENTORÍA INTEGRAL, TÉCNICA, ECONÓMICA, FINANCIERA, CONTABLE, JURÍDICA, ADMINISTRATIVA, OPERATIVA, PREDIAL, AMBIENTAL, SOCIAL Y DE SEGURIDAD SALUD EN EL TRABAJO PARA LA VIGENCIA DEL CONTRATO DE CONCESIÓN No. 163 DE 2019.		
	Código del Formato CSPLMB-FT-LFG-006	Vigencia del Formato 01/09/2024	Versión: V03



Figura a.2.5-15. Apoyos comprendidos en UE164.

UE 311. Estación 4. - Edificio de acceso costado vía Descendente/Norte

Alcance: Estaciones Metro - Edificios de acceso - Estructura. La construcción de los edificios de acceso de las Estaciones de la PLMB comprende la estructura desde los cimientos hasta la cubierta del edificio de acceso. Entre las actividades se encuentra las demoliciones, excavaciones, rellenos, cimentaciones, sótanos, superestructura, estructura de cubierta, entre otras. Así mismo, la obra de urbanismo, espacio público, paisajismo, conexiones y redes de los servicios públicos y comunicaciones, entre otras. Todo de acuerdo con lo establecido en el A T 5.

Durante el periodo correspondiente al mes de enero de 2025, se realizó el seguimiento por parte de interventoría de las siguientes actividades ejecutadas por El Concesionario así:

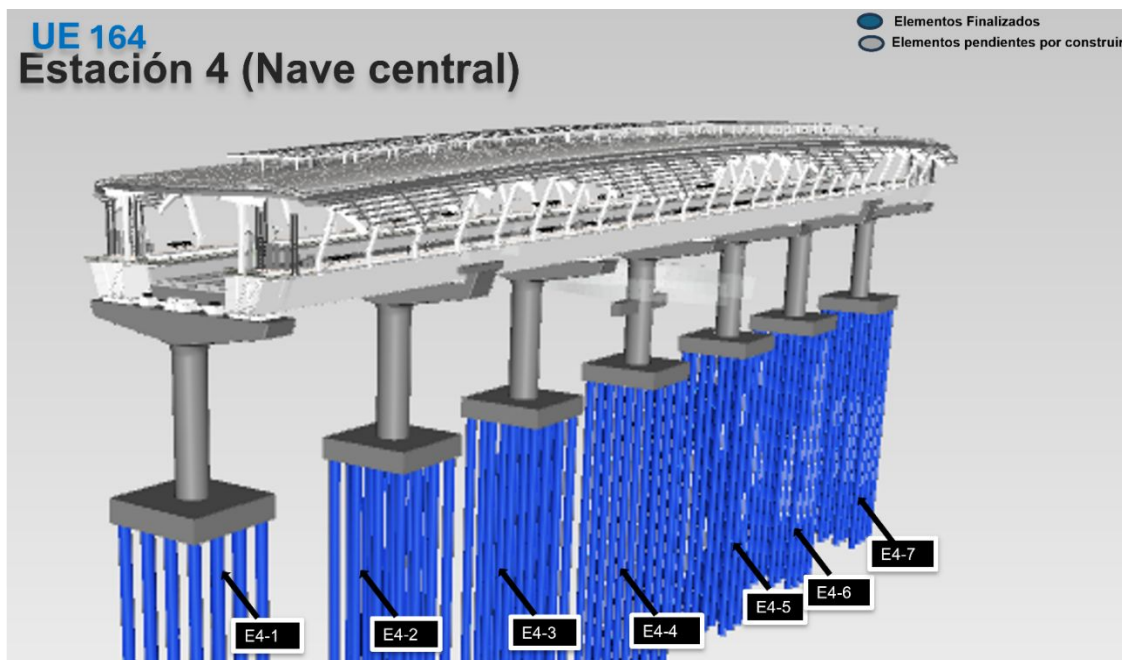

Ilustración a.2.5-39. Actividades de construcción de pantallas y barretes desarrolladas durante el periodo UE311.





Ilustración a.2.5-40. Actividades de construcción de pilotes provisionales desarrolladas durante el periodo UE311.

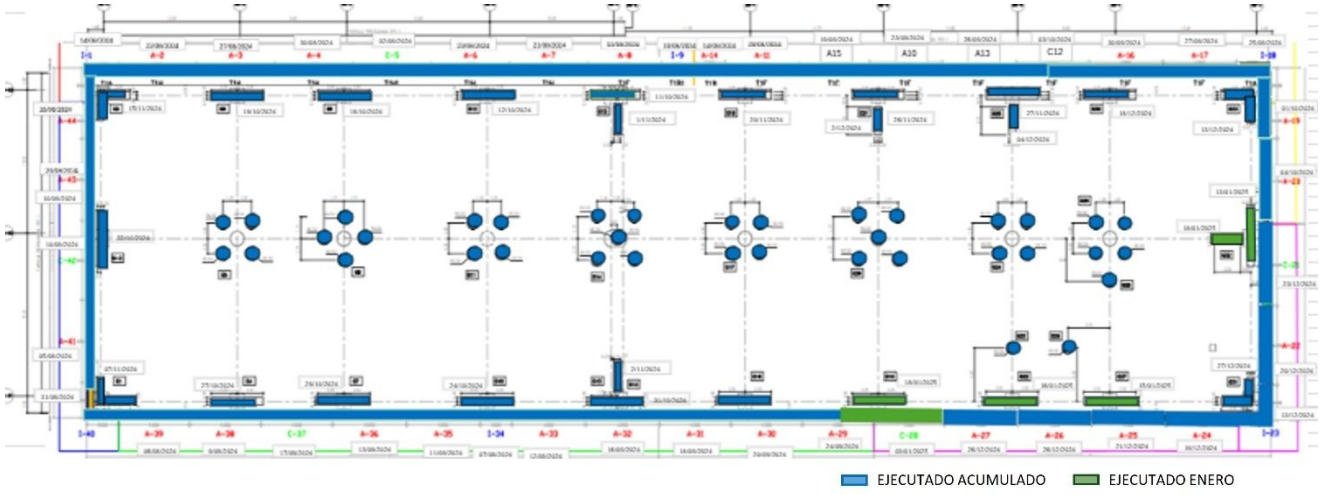

Se realiza excavación pantalla A28

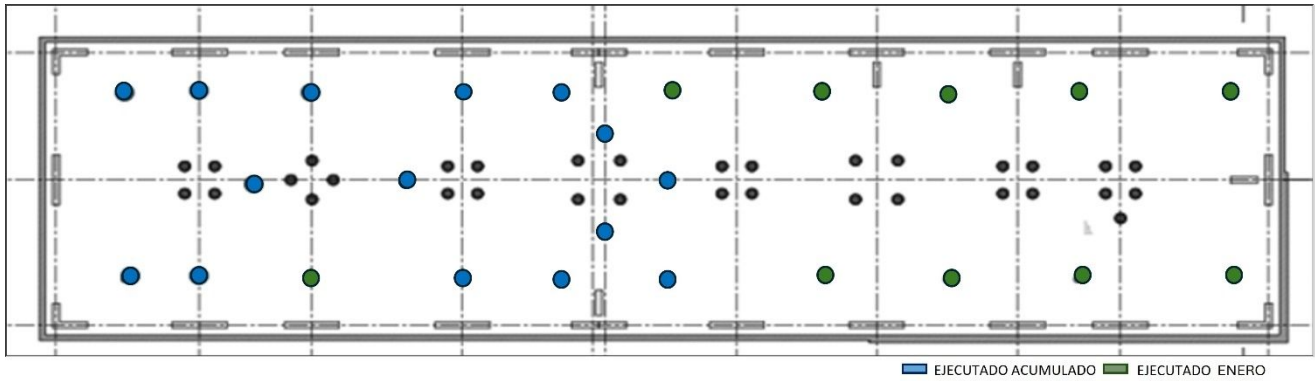
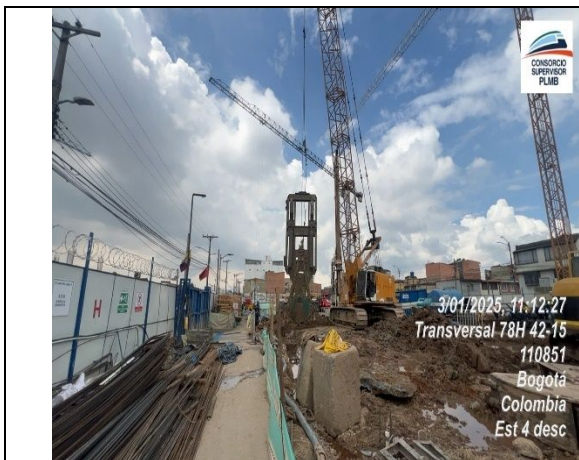

Se realiza armado de acero placa andén C1

	INFORME MENSUAL DE INTERVENTORÍA				
	CONTRATO No. 148 DE 2020 INTERVENTORÍA INTEGRAL, TÉCNICA, ECONÓMICA, FINANCIERA, CONTABLE, JURÍDICA, ADMINISTRATIVA, OPERATIVA, PREDIAL, AMBIENTAL, SOCIAL Y DE SEGURIDAD SALUD EN EL TRABAJO PARA LA VIGENCIA DEL CONTRATO DE CONCESIÓN No. 163 DE 2019.				
	Código del Formato CSPLMB-FT-LFG-006	Vigencia del Formato 01/09/2024	Versión: V03		Pág. 297 de 1059



Se continua con excavación para placa andén



Se hace armado de acero placa andén



Se realiza excavación y limpieza para placa andén



Se hace configuración de acero para pantalla



Se realiza excavación para barrete G27

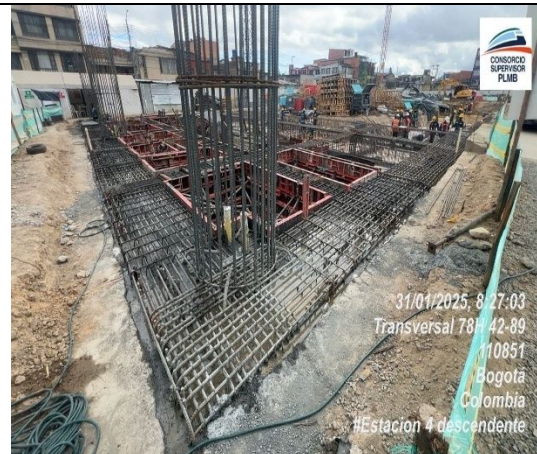

Se hace instalación de concreto vigas de placa andén

Ilustración a.2.5-41. Actividades desarrolladas durante el periodo UE311.

En lo que respecta al avance en la construcción de barretes pre excavadas para la construcción del sótano en la estación 4 Edificio de acceso costado vía Descendente, con corte al mes de enero de 2025 se ejecutaron las siguientes estructuras:

BARRETES	EJE	% EJECUTADO	ALTURA	ESPESOR
G 19	DB-G-DB-01	100%	44	0,6
G 22	DB-H-BD-01	100%	40	0,6
G 27	DB-I-DB-01	100%	40	0,6
G 32	DB-J-DB-02	100%	40	0,6
COMPLEMENTO				

Tabla a.2.5-18. Actividades ejecutadas de construcción de barretes en el periodo UE311.

A continuación, se presenta el avance constructivo de la subestructura de la UE311:





Figura a.2.5-16. Apoyos comprendidos en UE311

	INFORME MENSUAL DE INTERVENTORÍA				
	CONTRATO No. 148 DE 2020 INTERVENTORÍA INTEGRAL, TÉCNICA, ECONÓMICA, FINANCIERA, CONTABLE, JURÍDICA, ADMINISTRATIVA, OPERATIVA, PREDIAL, AMBIENTAL, SOCIAL Y DE SEGURIDAD SALUD EN EL TRABAJO PARA LA VIGENCIA DEL CONTRATO DE CONCESIÓN No. 163 DE 2019.				
	Código del Formato CSPMB-FT-LFG-006	Vigencia del Formato 01/09/2024	Versión: V03		Pág. 299 de 1059

UE 309. Estación 4. - Edificio de acceso costado vía Ascendente/Sur

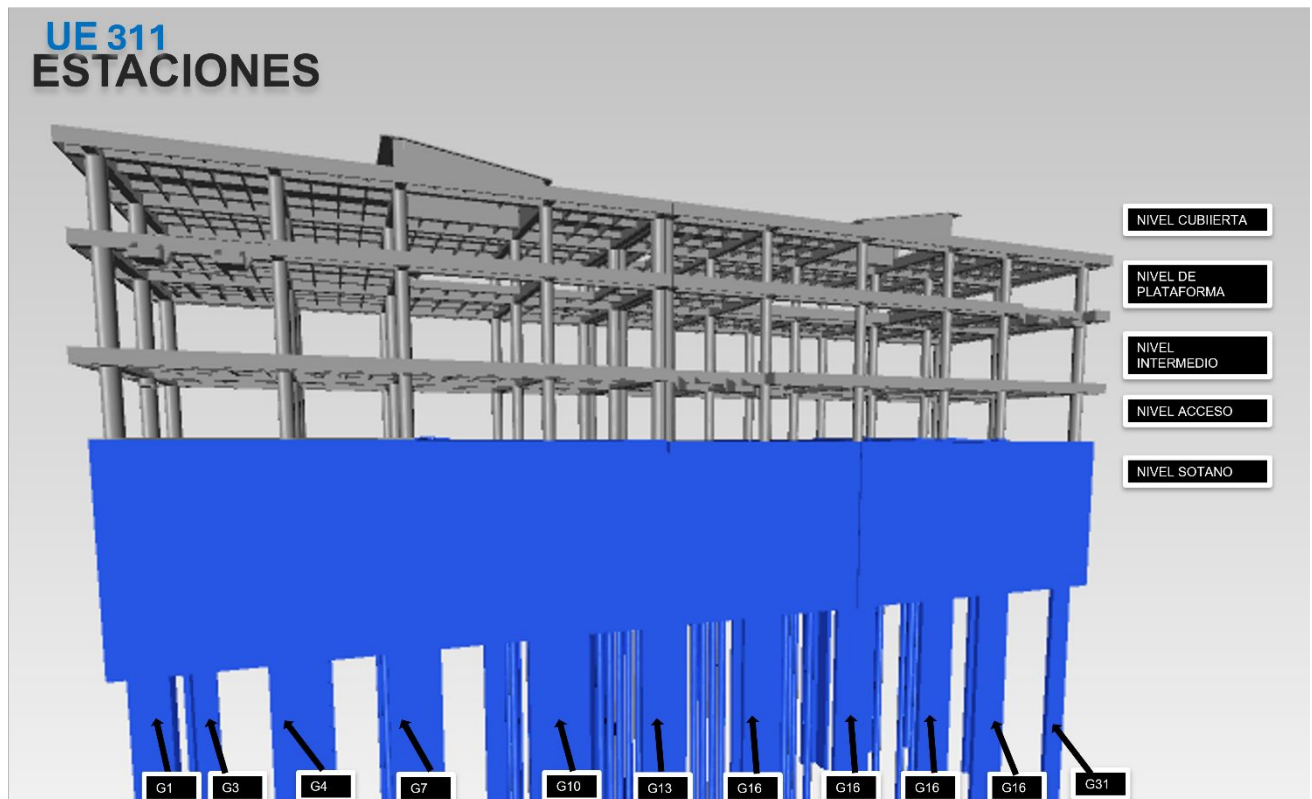
Alcance: Estaciones Metro - Edificios de acceso – Estructura. La construcción de los edificios de acceso de las Estaciones de la PLMB comprende la estructura desde los cimientos hasta la cubierta del edificio de acceso. Entre las actividades se encuentra las demoliciones, excavaciones, rellenos, cimentaciones, sótanos, superestructura, estructura de cubierta, entre otras. Así mismo, la obra de urbanismo, espacio público, paisajismo, conexiones y redes de los servicios públicos y comunicaciones, entre otras. Todo de acuerdo con lo establecido en el AT 5.

Durante el periodo correspondiente al mes de enero de 2025, se realizó el seguimiento por parte de interventoría de las siguientes actividades ejecutadas por El Concesionario así:



Ilustración a.2.5-42. Actividades desarrolladas durante el periodo UE309 (Losas Nivel intermedio)



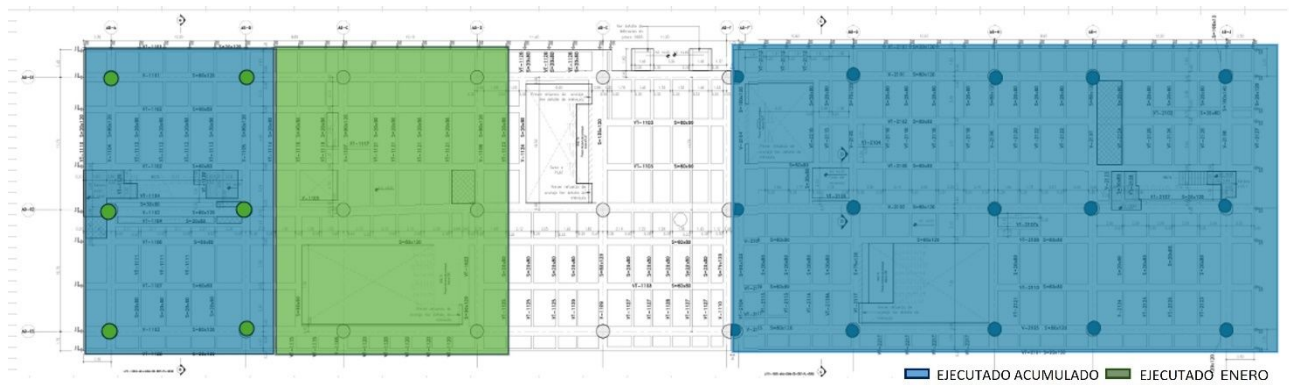

Ilustración a.2.5-43. Actividades desarrolladas durante el periodo UE309 (Losas Nivel Bajo plataforma)

	INFORME MENSUAL DE INTERVENTORÍA				
	CONTRATO No. 148 DE 2020 INTERVENTORÍA INTEGRAL, TÉCNICA, ECONÓMICA, FINANCIERA, CONTABLE, JURÍDICA, ADMINISTRATIVA, OPERATIVA, PREDIAL, AMBIENTAL, SOCIAL Y DE SEGURIDAD SALUD EN EL TRABAJO PARA LA VIGENCIA DEL CONTRATO DE CONCESIÓN No. 163 DE 2019.				
	Código del Formato CSPLMB-FT-LFG-006	Vigencia del Formato 01/09/2024	Versión: V03		Pág. 300 de 1059

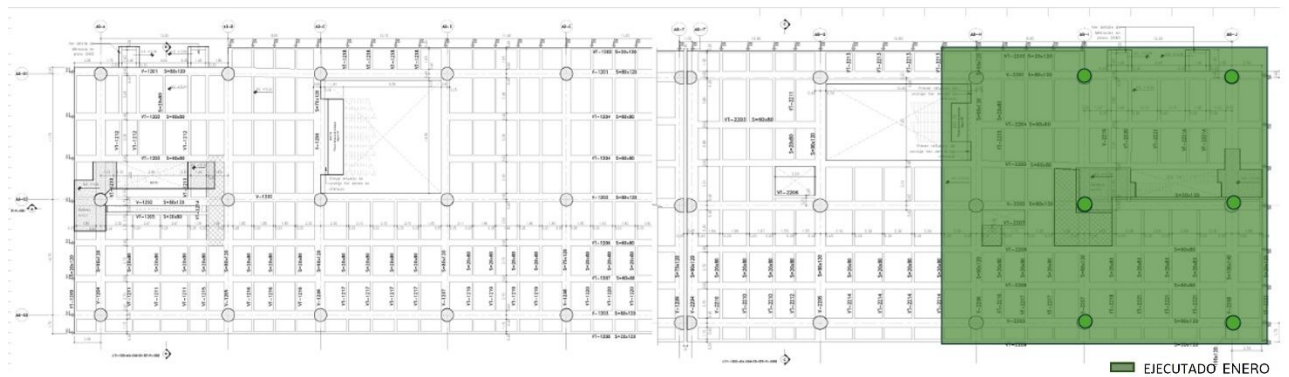

Se hace instalación de concreto ejes 1-3 AB placa intermedia

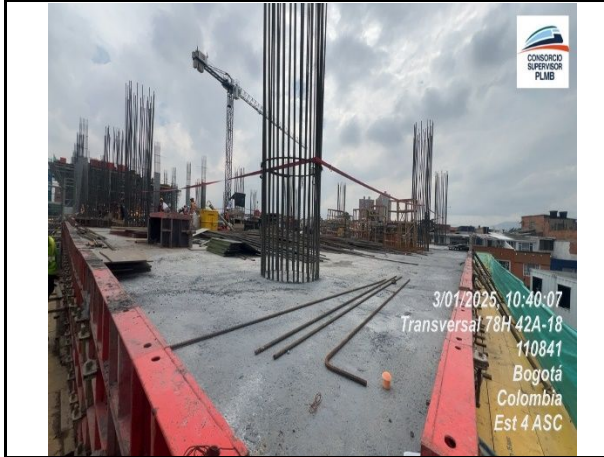
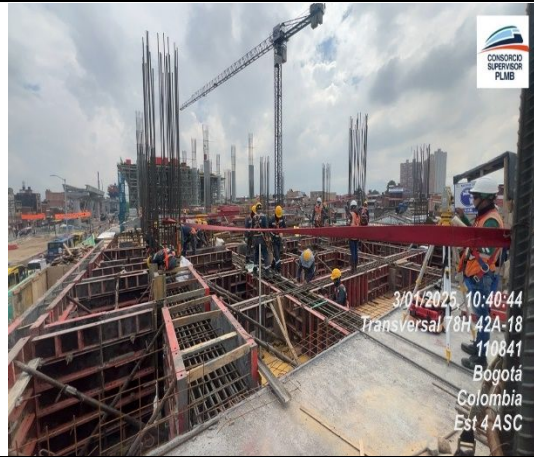

Se realiza actividad de armado de vigas y viguetas nivel intermedio ejes 1-3 BC



Se hace instalación de concreto vigas nivel bajo plataforma ejes 1-3 I-J



Se realiza Armado de acero Columnas placa intermedia



Se hace armado e instalación de concreto ménsula en ejes J-I Nivel bajo plataforma

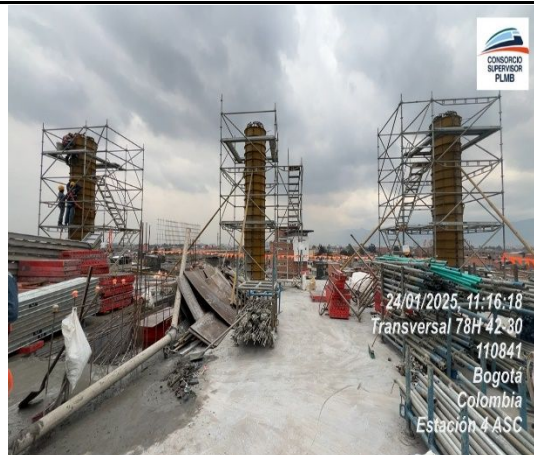

Se realiza la instalación de concreto de las columnas 1-2-3 del eje A Nivel Intermedio

Ilustración a.2.5-44. Actividades desarrolladas durante el periodo UE309.

En lo que respecta al avance de la subestructura (columnas) de la estación, se relacionan las estructuras ejecutadas en el presente periodo:

Eje	IDENTIFICACION COLUMNAS NIVEL INTERMEDIO	CANT	% EJECUTADO
Eje 1-A	C1-3	1	100%
Eje 1-B	C1-6	1	100%
Eje 2-A	C1-2	1	100%
Eje 2-B	C1-5	1	100%
Eje 3-A	C1-1	1	100%
Eje 3-B	C1-4	1	100%
Eje	IDENTIFICACION COLUMNAS NIVEL BAJO PLATAFORMA	CANT	% EJECUTADO
Eje 1-I	C2-5A	1	100%
Eje 1-J	C2-9A	1	100%
Eje 2-I	C2-8	1	100%
Eje 2-J	C2-10	1	100%
Eje 3-I	C2-4B	1	100%
Eje 3-J	C2-9	1	100%

Tabla a.2.5-19. Columnas ejecutadas durante el presente periodo UE309

A continuación, se presenta el avance constructivo de la subestructura de la UE309:





Figura a.2.5-17. Apoyos comprendidos en UE309

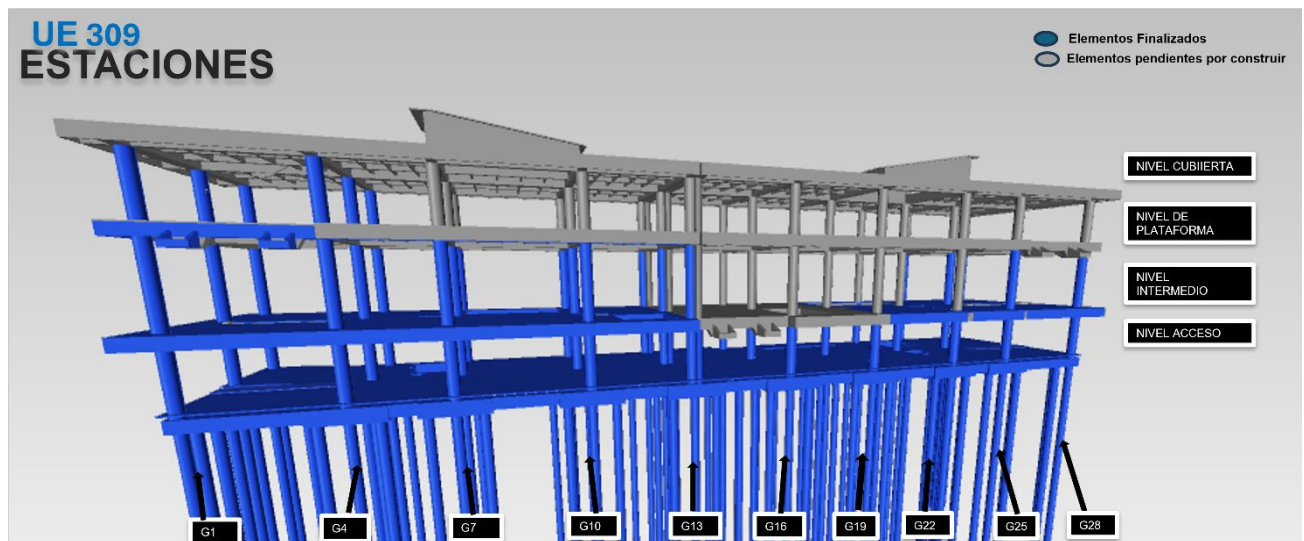

	INFORME MENSUAL DE INTERVENTORÍA				
	CONTRATO No. 148 DE 2020 INTERVENTORÍA INTEGRAL, TÉCNICA, ECONÓMICA, FINANCIERA, CONTABLE, JURÍDICA, ADMINISTRATIVA, OPERATIVA, PREDIAL, AMBIENTAL, SOCIAL Y DE SEGURIDAD SALUD EN EL TRABAJO PARA LA VIGENCIA DEL CONTRATO DE CONCESIÓN No. 163 DE 2019.				
	Código del Formato CSPLMB-FT-LFG-006	Vigencia del Formato 01/09/2024	Versión: V03		Pág. 302 de 1059

ESTACION METRO 5 - UE 166. Apoyos del E5-1 al E5-7

Alcance: Estaciones Metro - Nave central -Estructura. La construcción de la estructura de la nave central de las Estaciones de la PLMB (Estaciones Metro - Estructura) comprende la ejecución por parte del Concesionario entre otras de las actividades de excavaciones, cimentaciones, pilas, capiteles y superestructura (vigas, columnas losas y estructura de cubierta). Así, como las respectivas conexiones e instalaciones de las redes de servicios públicos exteriores: agua, alcantarillado, energía y telecomunicaciones. Todo de acuerdo con lo establecido en los AT 5 y 6.

Durante el periodo correspondiente al mes de enero de 2025, la interventoría realizó el acompañamiento y verificación de las siguientes actividades ejecutadas por El Concesionario para las cuales se presenta el siguiente registro fotográfico:

	
<p>Apoyo E5-6 se realiza excavación para dado de cimentación</p>	<p>Apoyo E5-6 se realiza el armado e instalación de acero de parrilla superior del dado de cimentación</p>
	
<p>Apoyo E5-4 Y E5-6 se realiza el armado e instalación de concreto en los dados de cimentación</p>	

	INFORME MENSUAL DE INTERVENTORÍA			
	CONTRATO No. 148 DE 2020 INTERVENTORÍA INTEGRAL, TÉCNICA, ECONÓMICA, FINANCIERA, CONTABLE, JURÍDICA, ADMINISTRATIVA, OPERATIVA, PREDIAL, AMBIENTAL, SOCIAL Y DE SEGURIDAD SALUD EN EL TRABAJO PARA LA VIGENCIA DEL CONTRATO DE CONCESIÓN No. 163 DE 2019.			
Código del Formato CSPLMB-FT-LFG-006	Vigencia del Formato 01/09/2024	Versión: V03	Pág. 303 de 1059	

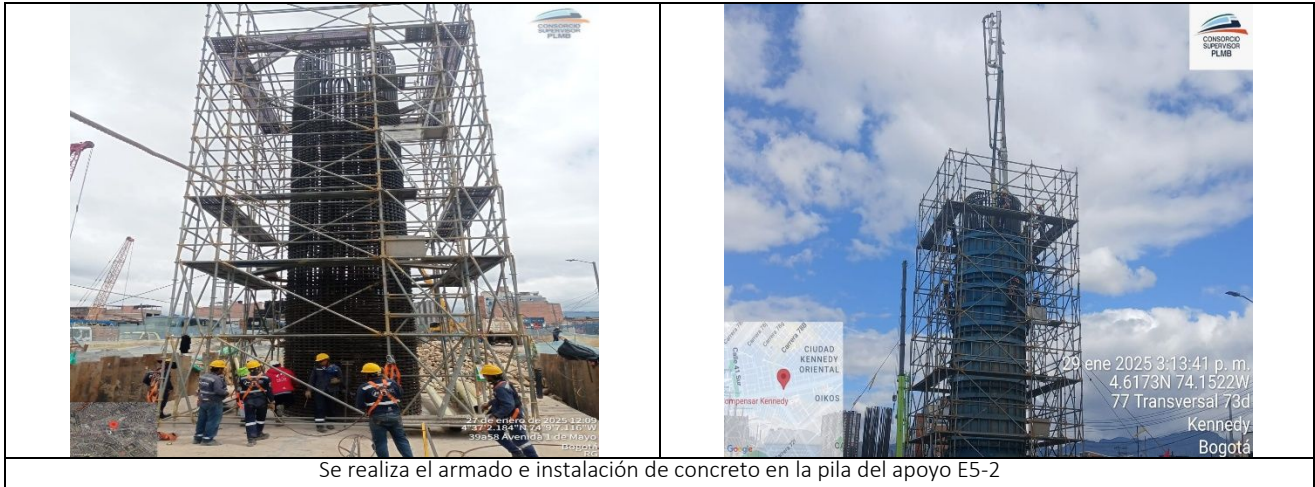

A continuación, se presenta el avance constructivo de la subestructura en cada uno de los apoyos de la UE166:





Figura a.2.5-18. Apoyos comprendidos en UE166.

	INFORME MENSUAL DE INTERVENTORÍA				
	CONTRATO No. 148 DE 2020 INTERVENTORÍA INTEGRAL, TÉCNICA, ECONÓMICA, FINANCIERA, CONTABLE, JURÍDICA, ADMINISTRATIVA, OPERATIVA, PREDIAL, AMBIENTAL, SOCIAL Y DE SEGURIDAD SALUD EN EL TRABAJO PARA LA VIGENCIA DEL CONTRATO DE CONCESIÓN No. 163 DE 2019.				
	Código del Formato CSPLMB-FT-LFG-006	Vigencia del Formato 01/09/2024	Versión: V03		Pág. 304 de 1059

UE 313. Estación 5. Edificio de acceso costado Vía Ascendente/Sur

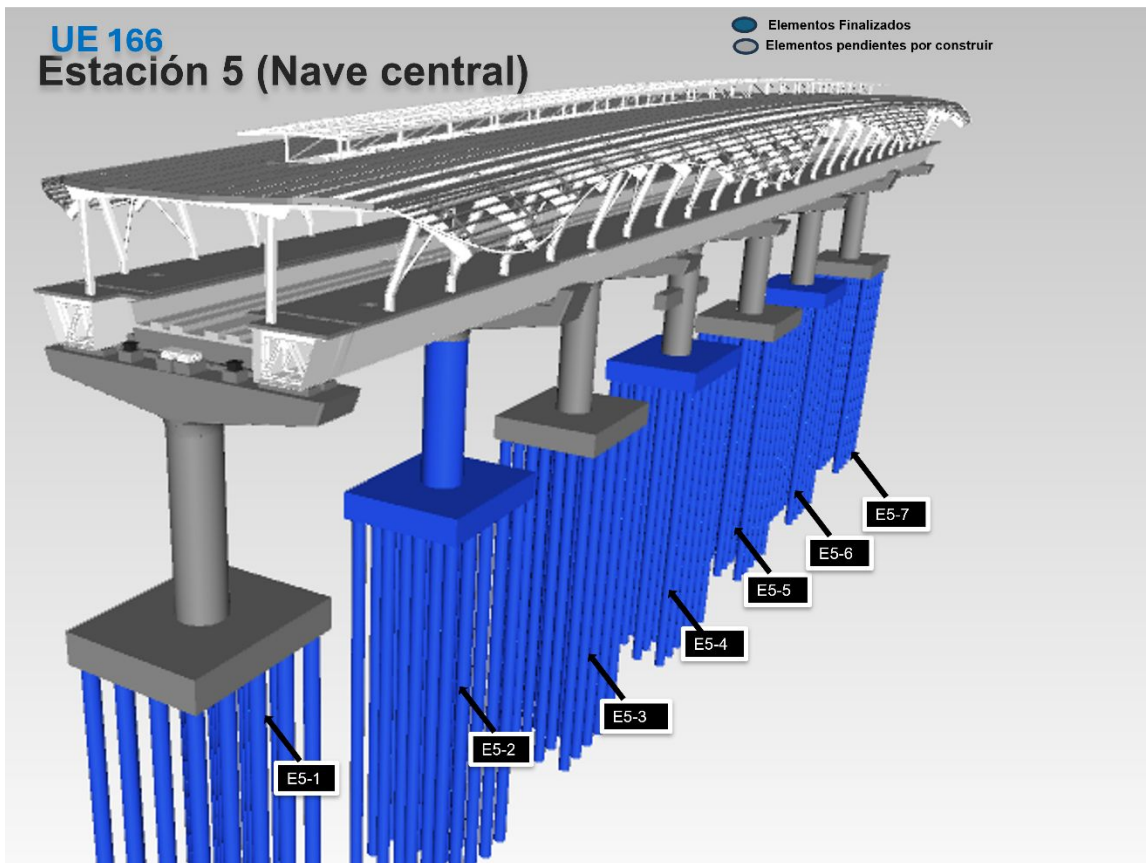
Alcance: Estaciones Metro - Edificios de acceso – Estructura. La construcción de los edificios de acceso de las Estaciones de la PLMB comprende la estructura desde los cimientos hasta la cubierta del edificio de acceso. Entre las actividades se encuentra las demoliciones, excavaciones, rellenos, cimentaciones, sótanos, superestructura, estructura de cubierta, entre otras. Así mismo, la obra de urbanismo, espacio público, paisajismo, conexiones y redes de los servicios públicos y comunicaciones, entre otras. Todo de acuerdo con lo establecido en el A T 5.

Durante el periodo correspondiente al mes de enero de 2025, se realizó el seguimiento por parte de interventoría de las siguientes actividades ejecutadas por El Concesionario así:





Ilustración a.2.5-46. Actividades desarrolladas durante el periodo UE 313 (Cimentación)

A continuación, se relaciona registro fotográfico de las actividades realizadas durante el mes de enero de 2025:



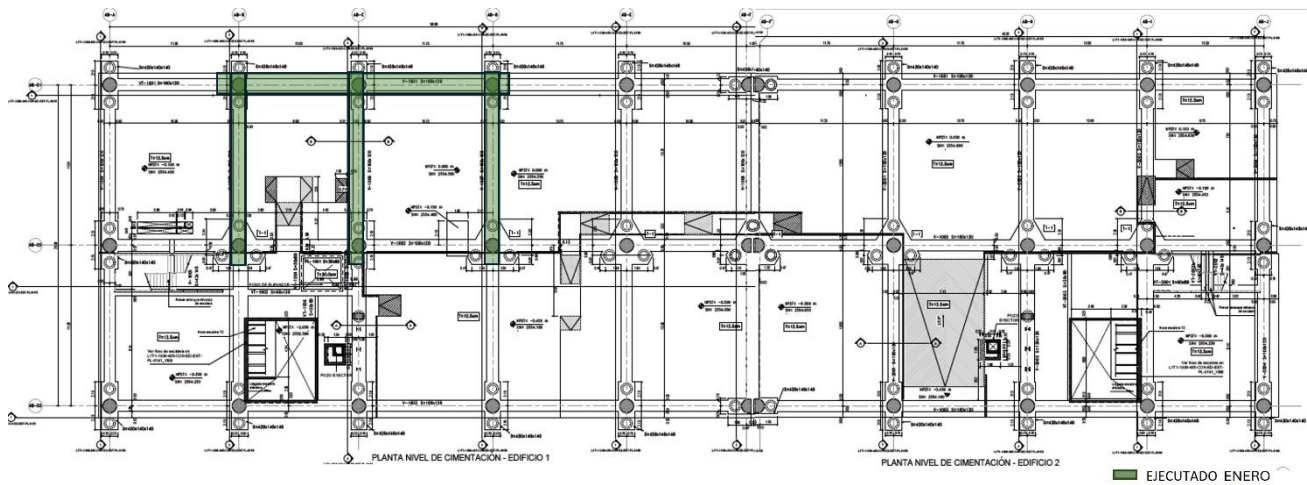

	INFORME MENSUAL DE INTERVENTORÍA				
	CONTRATO No. 148 DE 2020 INTERVENTORÍA INTEGRAL, TÉCNICA, ECONÓMICA, FINANCIERA, CONTABLE, JURÍDICA, ADMINISTRATIVA, OPERATIVA, PREDIAL, AMBIENTAL, SOCIAL Y DE SEGURIDAD SALUD EN EL TRABAJO PARA LA VIGENCIA DEL CONTRATO DE CONCESIÓN No. 163 DE 2019.				
	Código del Formato CSPLMB-FT-LFG-006	Vigencia del Formato 01/09/2024	Versión: V03		Pág. 305 de 1059

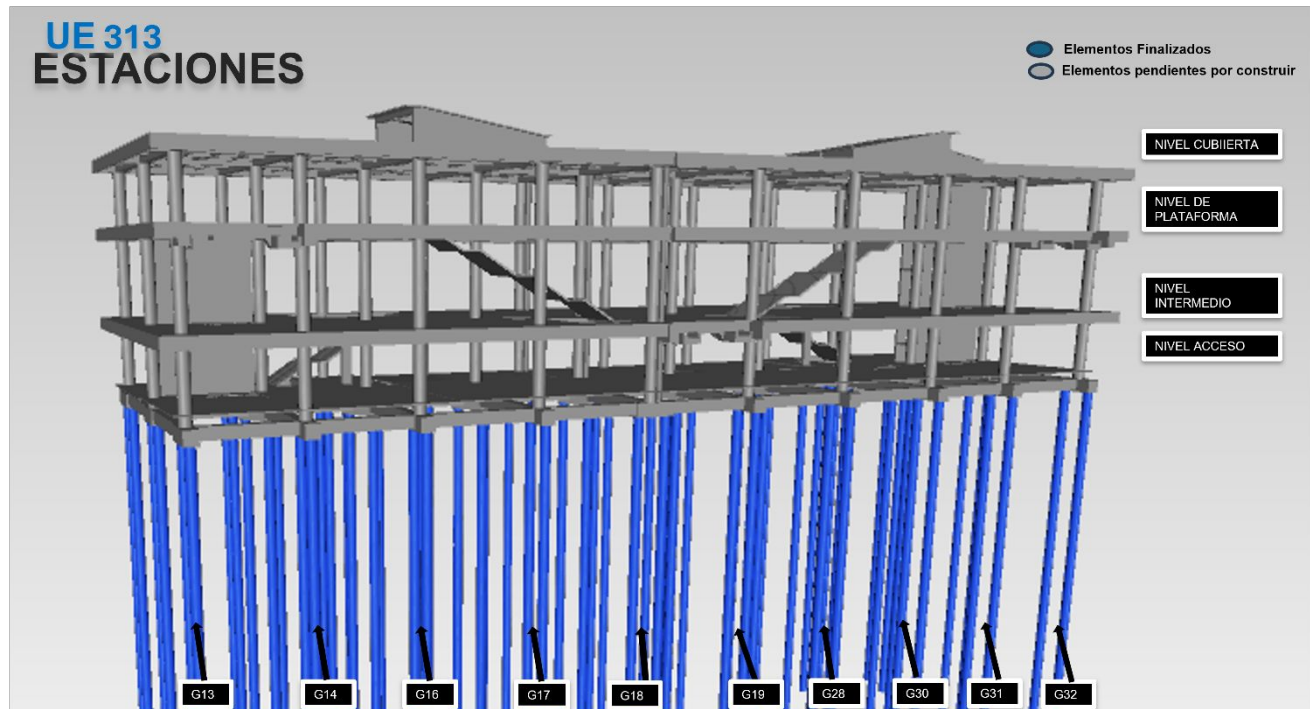

A continuación, se presenta el avance constructivo de la subestructura en cada uno de los apoyos de la UE313:



	INFORME MENSUAL DE INTERVENTORÍA			
	CONTRATO No. 148 DE 2020 INTERVENTORÍA INTEGRAL, TÉCNICA, ECONÓMICA, FINANCIERA, CONTABLE, JURÍDICA, ADMINISTRATIVA, OPERATIVA, PREDIAL, AMBIENTAL, SOCIAL Y DE SEGURIDAD SALUD EN EL TRABAJO PARA LA VIGENCIA DEL CONTRATO DE CONCESIÓN No. 163 DE 2019.			
Código del Formato CSPLMB-FT-LFG-006	Vigencia del Formato 01/09/2024	Versión: V03	Pág. 306 de 1059	

UE 315. Estación 5. - Edificio de acceso costado Vía Descendente/Norte

Alcance: Estaciones Metro - Edificios de acceso – Estructura. La construcción de los edificios de acceso de las Estaciones de la PLMB comprende la estructura desde los cimientos hasta la cubierta del edificio de acceso. Entre las actividades se encuentra las demoliciones, excavaciones, rellenos, cimentaciones, sótanos, superestructura, estructura de cubierta, entre otras. Así mismo, la obra de urbanismo, espacio público, paisajismo, conexiones y redes de los servicios públicos y comunicaciones, entre otras. Todo de acuerdo con Jo establecido en el A T 5.

Durante el periodo correspondiente al mes de enero de 2025, se realizó el seguimiento por parte de interventoría de las siguientes actividades ejecutadas por El Concesionario así:



Ilustración a.2.5-48. Actividades desarrolladas durante el periodo correspondientes a pantallas y vigas guía UE315





	INFORME MENSUAL DE INTERVENTORÍA				
	CONTRATO No. 148 DE 2020 INTERVENTORÍA INTEGRAL, TÉCNICA, ECONÓMICA, FINANCIERA, CONTABLE, JURÍDICA, ADMINISTRATIVA, OPERATIVA, PREDIAL, AMBIENTAL, SOCIAL Y DE SEGURIDAD SALUD EN EL TRABAJO PARA LA VIGENCIA DEL CONTRATO DE CONCESIÓN No. 163 DE 2019.				
	Código del Formato CSPLMB-FT-LFG-006	Vigencia del Formato 01/09/2024	Versión: V03		Pág. 307 de 1059

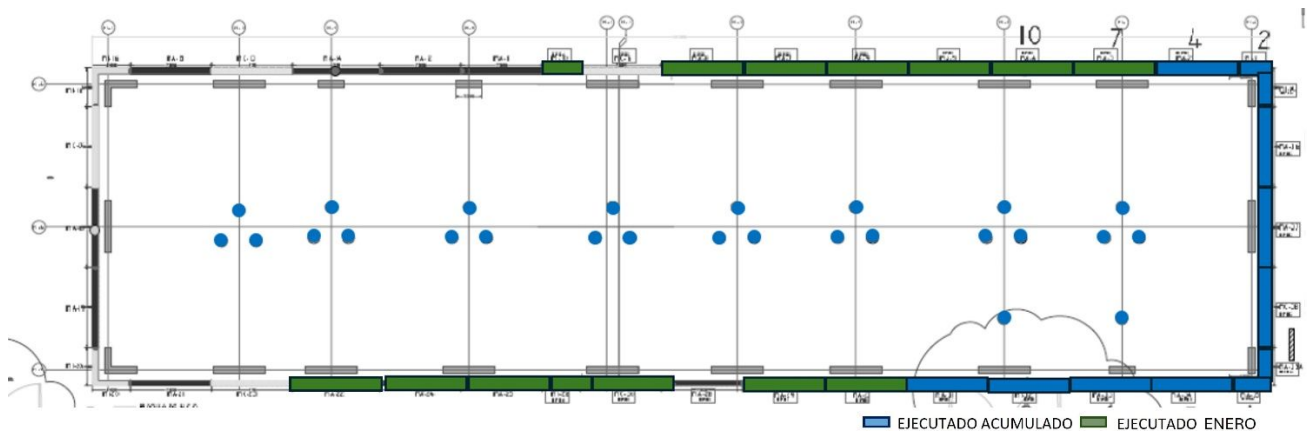

Ilustración a.2.5-49. Actividades desarrolladas durante el periodo UE315.



En lo que respecta al avance en la construcción de pantallas pre excavadas para la construcción del sótano en la estación 5 Edificio de acceso costado vía Descendente, con corte del mes de enero de 2025 se tienen las siguientes estructuras ejecutadas:

PANTALLAS	EJE	% EJECUTADO	ALTURA	ESPESOR	TIPO
MA3	1-I-H	100%	15	0.5	1
MA4	1-I-H	100%	15	0.5	1
MA5	1-G-H	100%	15	0.5	1
MA9	1-G-H	100%	15	0.5	1
MA7	1-F-G	100%	15	0.5	1
MA8	1-E'-F	100%	15	0.5	1
MI10	1-D-E	100%	15	0.5	1
MA11	1D-E	100%	15	0.5	1

PANTALLAS	EJE	% EJECUTADO	ALTURA	ESPESOR	TIPO
MA22	3-C	100%	15	0.5	1
MA24	3-C-D	100%	15	0.5	1
MA25	3-D-E	100%	15	0.5	1
MI26	3-D-E	100%	15	0.5	1
MC29	3-F-G	100%	15	0.5	1
MA28	3-E'-F	100%	15	0.5	1
MA27	3-G	100%	15	0.5	1
MA34	3-I-J	100%	15	0.5	1
MI35	3-J	100%	15	0.5	1
MI35A	J-3	100%	15	0.5	1
MC38	2-3-J	100%	15	0.5	1
MA37	1-2-J	100%	15	0.5	1

Tabla a.2.5-20. Pantallas ejecutadas durante el presente periodo UE315

A continuación, se presenta el avance constructivo de la subestructura en cada uno de los apoyos de la UE 315:

INFORME MENSUAL DE INTERVENTORÍA			
	CONTRATO No. 148 DE 2020 INTERVENTORÍA INTEGRAL, TÉCNICA, ECONÓMICA, FINANCIERA, CONTABLE, JURÍDICA, ADMINISTRATIVA, OPERATIVA, PREDIAL, AMBIENTAL, SOCIAL Y DE SEGURIDAD SALUD EN EL TRABAJO PARA LA VIGENCIA DEL CONTRATO DE CONCESIÓN No. 163 DE 2019.		
	Código del Formato CSPLMB-FT-LFG-006	Vigencia del Formato 01/09/2024	Versión: V03
			





Figura a.2.5-20. Apoyos comprendidos en UE315.

ESTACION METRO 6 - UE 168. Apoyos del E6-1 al E6-10

Alcance: Estaciones Metro - Nave central -Estructura. La construcción de la estructura de la nave central de las Estaciones de la PLMB (Estaciones Metro - Estructura) comprende la ejecución por parte del Concesionario entre otras de las actividades de excavaciones, cimentaciones, pilas, capiteles y superestructura (vigas, columnas losas y estructura de cubierta). Así, como las respectivas conexiones e instalaciones de las redes de servicios públicos exteriores: agua, alcantarillado, energía y telecomunicaciones. Todo de acuerdo con lo establecido en los A T 5 y 6.

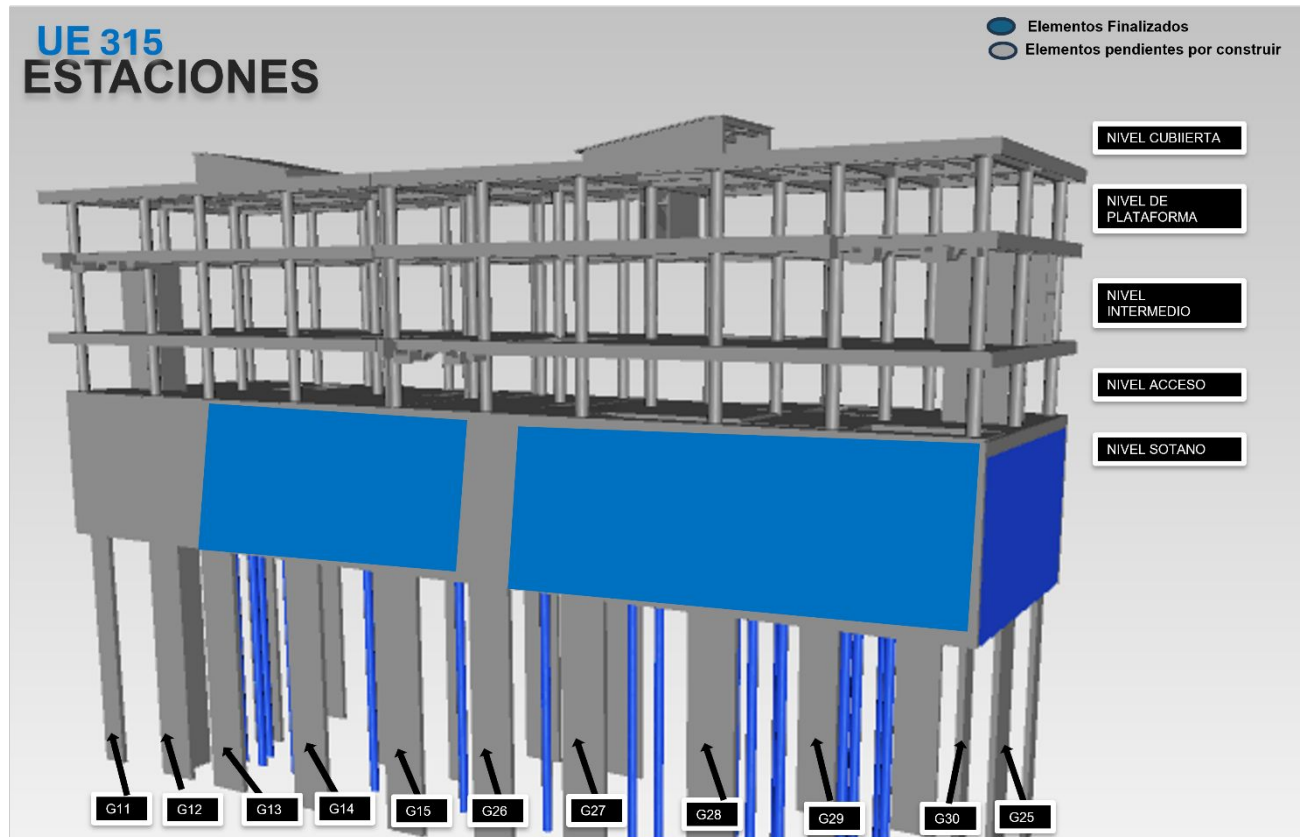
A continuación, para el presente periodo, se presenta el seguimiento y verificación realizado por la interventoría a las siguientes actividades ejecutadas por El Concesionario así:

	INFORME MENSUAL DE INTERVENTORÍA				
	CONTRATO No. 148 DE 2020 INTERVENTORÍA INTEGRAL, TÉCNICA, ECONÓMICA, FINANCIERA, CONTABLE, JURÍDICA, ADMINISTRATIVA, OPERATIVA, PREDIAL, AMBIENTAL, SOCIAL Y DE SEGURIDAD SALUD EN EL TRABAJO PARA LA VIGENCIA DEL CONTRATO DE CONCESIÓN No. 163 DE 2019.				
	Código del Formato CSPLMB-FT-LFG-006	Vigencia del Formato 01/09/2024	Versión: V03		Pág. 310 de 1059

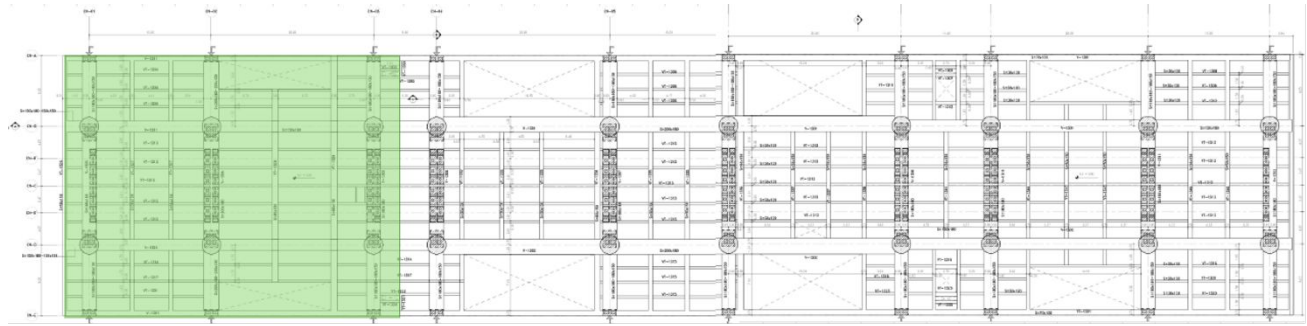

■ EJECUTADO ENERO

Ilustración a.2.5-50. Actividades acumuladas durante el periodo UE168 (columnas y placa, nivel +15.82 Bajo plataforma)



17/01/2025, 15:40:59
 Avenida Calle 26 Sur 72-87
 110841
 Bogotá
 Colombia
 Est 6

Se desarrolla actividad de Armado y posicionamiento de pernos en eje A (Nivel 15,85)



20/01/2025, 10:58:24
 Avenida Calle 26 Sur 72-79
 110841
 Bogotá
 Colombia
 Est 6

Se realiza armado de parrilla para placa de acceso ejes 2-3 B-D



23/04/2025, 14:11:58
 Carrera 72K 31-38
 110841
 Bogotá
 Colombia
 Estación 6 densidades ejes 8-9 A-E

Se hace toma de densidades ejes 8-9 A-E



24/01/2025, 8:53:24
 Bogotá
 Colombia
 Colegio OEA - Institución Educativa Distrital
 Estación 6

Se realiza instalación de concreto placa (Nivel 15,85) Ejes 1-2 A-E

	INFORME MENSUAL DE INTERVENTORÍA				
	CONTRATO No. 148 DE 2020 INTERVENTORÍA INTEGRAL, TÉCNICA, ECONÓMICA, FINANCIERA, CONTABLE, JURÍDICA, ADMINISTRATIVA, OPERATIVA, PREDIAL, AMBIENTAL, SOCIAL Y DE SEGURIDAD SALUD EN EL TRABAJO PARA LA VIGENCIA DEL CONTRATO DE CONCESIÓN No. 163 DE 2019.				
	Código del Formato CSPLMB-FT-LFG-006	Vigencia del Formato 01/09/2024	Versión: V03		Pág. 311 de 1059





	
	
Se hace Armado de aceros de placa (Nivel 15,85) Ejes 2-3 A-E	Se ejecuta Curado de placa (Nivel 15,85) Ejes 1-2 A-E
	
Se realiza instalación de concreto placa (Nivel 15,85) Ejes 2-3 A-E	Se realiza actividad de Instalación de tubería sanitaria en Nivel de acceso ejes 7-9 A-E

Ilustración a.2.5-51. Actividades desarrolladas durante el periodo UE168.

A continuación, se presenta el avance constructivo de la subestructura de la UE168:





Figura a.2.5-21. Apoyos comprendidos en UE168.

Finalmente, en la siguiente tabla, se relacionan las cantidades ejecutadas acumuladas a nivel de cimentación y subestructura de viaducto, a corte del presente periodo:

31/01/2025		# Elementos construidos				
UE	APOYO	PHC	Pre Exc	DADOS	PILAS	CAPITEL
79	S3-23	16,00		1,00	1,00	
	S3-24	16,00		1,00	1,00	
	S3-25	16,00				
	S3-26	16,00		1,00		
	S3-27	16,00		1,00	1,00	
	S3-28	16,00		1,00	1,00	
78	S4-1	16,00		1,00	1,00	
	S4-2	16,00				
77	S4-3	16,00		1,00	1,00	
	S4-4	16,00		1,00	1,00	
	S4-5	16,00				
	S4-6	16,00		1,00		
	S4-7	16,00				
	S4-8	16,00				
	S4-9	16,00				
	S4-10	16,00				
	S4-11	16,00				

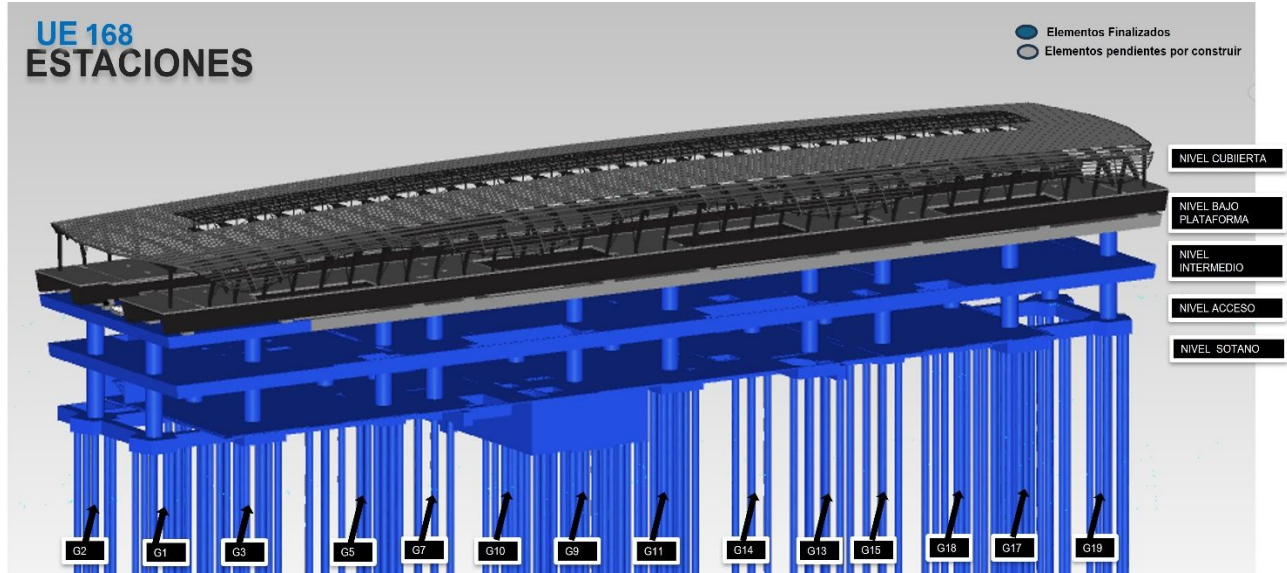
	INFORME MENSUAL DE INTERVENTORÍA				
	CONTRATO No. 148 DE 2020 INTERVENTORÍA INTEGRAL, TÉCNICA, ECONÓMICA, FINANCIERA, CONTABLE, JURÍDICA, ADMINISTRATIVA, OPERATIVA, PREDIAL, AMBIENTAL, SOCIAL Y DE SEGURIDAD SALUD EN EL TRABAJO PARA LA VIGENCIA DEL CONTRATO DE CONCESIÓN No. 163 DE 2019.				
	Código del Formato CSPLMB-FT-LFG-006	Vigencia del Formato 01/09/2024	Versión: V03	Pág. 313 de 1059	



31/01/2025		# Elementos construidos				
UE	APOYO	PHC	Pre Exc	DADOS	PILAS	CAPITEL
	S4-12	16,00				
	S4-13	16,00				
76	S4-15	16,00				
	S4-16	16,00				
	S4-22		8,00			
75	S4-24	16,00		1,00		
	S4-25	16,00		1,00		
	S4-26		9,00			
	S4-27	16,00				
	S4-28	18,00				
	S4-29		12,00			
74	S4-30	16,00				
	S5-1	16,00		1,00	1,00	1,00
	S5-2	12,00		1,00	1,00	1,00
	S5-3	12,00		1,00	1,00	1,00
	S5-4	16,00		1,00	1,00	1,00
	S5-5	16,00		1,00	1,00	1,00
	S5-6	16,00		1,00	1,00	1,00
	S5-7	16,00		1,00	1,00	1,00
	S5-8	12,00		1,00	1,00	1,00
	S5-9	12,00		1,00	1,00	1,00
	S5-10	12,00		1,00	1,00	1,00
	S5-11	12,00		1,00	1,00	1,00
73	S5-12	12,00		1,00	1,00	1,00
	S5-13	12,00		1,00	1,00	1,00
	S5-14	12,00		1,00	1,00	1,00
	S5-15	16,00		1,00	1,00	1,00
	S5-16	16,00		1,00	1,00	1,00
	S5-17	16,00		1,00	1,00	1,00
	S5-18	16,00		1,00	1,00	
	S5-19	16,00		1,00	1,00	
	S5-20	16,00		1,00	1,00	
	S5-21	16,00		1,00	1,00	
S5-22	12,00		1,00	1,00	1,00	

31/01/2025		# Elementos construidos				
UE	APOYO	PHC	Pre Exc	DADOS	PILAS	CAPITEL
	S5-23	16,00		1,00	1,00	
72	S5-24		9,00	1,00		
71	S6-1	16,00		1,00		
	S6-2	16,00				
	S6-3	20,00		1,00	1,00	
	S6-4	20,00				
	S6-5	20,00		1,00	1,00	
	S6-6	16,00		1,00	1,00	
	S6-7	16,00		1,00	1,00	
	S6-8	16,00		1,00	1,00	
	S6-9	12,00		1,00	1,00	
	S6-10	12,00		1,00	1,00	
	S6-11	12,00		1,00	1,00	
	S6-12	12,00		1,00	1,00	
	S6-13	16,00		1,00	1,00	
70	S6-14	16,00				
	S6-15	16,00				
	S6-16	16,00				
	S6-17	12,00				
	S6-18	12,00				
	S6-19	16,00				
	S6-20	12,00				
	S6-27	15,00				
	S6-30			8,00		
S6-31			8,00			
69	S6-34	16,00				
	Σ	1081,00	54,00	46,00	40,00	18,00

Tabla a.2.5-21. Resumen acumulado ejecutado viaducto, cimentación, subestructura y superestructura.

Así mismo, se presenta las actividades ejecutadas acumuladas en la nave central y edificios ascendentes y descendentes a nivel de cimentación y subestructura a corte del presente periodo:



31/01/2025		# Elementos construidos				
UE	APOYO	PHC	Pre Exc	DADOS	PILAS	CAPITEL

	INFORME MENSUAL DE INTERVENTORÍA				
	CONTRATO No. 148 DE 2020 INTERVENTORÍA INTEGRAL, TÉCNICA, ECONÓMICA, FINANCIERA, CONTABLE, JURÍDICA, ADMINISTRATIVA, OPERATIVA, PREDIAL, AMBIENTAL, SOCIAL Y DE SEGURIDAD SALUD EN EL TRABAJO PARA LA VIGENCIA DEL CONTRATO DE CONCESIÓN No. 163 DE 2019.				
	Código del Formato CSPLMB-FT-LFG-006	Vigencia del Formato 01/09/2024	Versión: V03	Pág. 315 de 1059	

31/01/2025		# Elementos construidos				
UE	APOYO	PHC	Pre Exc	DADOS	PILAS	CAPITEL
162	E3-1	20		1	1	
	E3-2	20		1	1	
	E3-3	20		1	1	1
	E3-4	24		1	1	
	E3-5	20		1	1	1
	E3-6	24		1	1	
	E3-7	20		1	1	
164	E4-1	16				
	E4-2	16				
	E4-3	16				
	E4-4	16				
	E4-5	16				
	E4-6	16				
	E4-7	16				
166	E5-1	20				
	E5-2	20		1	1	
	E5-3	20				
	E5-4	24		1		
	E5-5	20				
	E5-6	20		1		
	E5-7	20				
168	E6-1	12		2	2	
	E6-2	16		2	2	
	E6-3	14		2	2	
	E6-4	14		2	2	
	E6-5	20		2	2	
	E6-6	18		2	2	
	E6-7	14		2	2	
	E6-8	14		2	2	
	E6-9	16		2	2	
	E6-10	12		2	2	
305	G1	3			0.33	
	G2	3		1	0.33	

	INFORME MENSUAL DE INTERVENTORÍA				
	CONTRATO No. 148 DE 2020 INTERVENTORÍA INTEGRAL, TÉCNICA, ECONÓMICA, FINANCIERA, CONTABLE, JURÍDICA, ADMINISTRATIVA, OPERATIVA, PREDIAL, AMBIENTAL, SOCIAL Y DE SEGURIDAD SALUD EN EL TRABAJO PARA LA VIGENCIA DEL CONTRATO DE CONCESIÓN No. 163 DE 2019.				
	Código del Formato CSPLMB-FT-LFG-006	Vigencia del Formato 01/09/2024	Versión: V03	Pág. 316 de 1059	

31/01/2025		# Elementos construidos				
UE	APOYO	PHC	Pre Exc	DADOS	PILAS	CAPITEL
	G3	3			0.33	
	G4	3		1	0.33	
	G5	4		1	0.33	
	G6	3		1	0.33	
	G7	3		1	0.33	
	G8	4		1	0.33	
	G9	3		1	0.33	
	G10	3		1	0.33	
	G11	4		1	0.33	
	G12	3		1	0.33	
	G13	3		1	0.33	
	G14	4		1	0.33	
	G15	3		1	0.33	
	G16	3		1	0.33	
	G17	4		1	0.33	
	G18	3		1	0.33	
	G19	3		1	0.33	
	G20	4		1	0.33	
	G21	3		1	0.33	
	G22	3				
	G23	4			0.33	
	G24	3			0.33	
	G25					
	G26	5				
	G27	3				
	G28					
	G29					
	G30					
309	G-1	3		1	1	
	G-2	3		1	1	
	G-3	3		1	1	
	G-4	2		1	1	
	G-5	3		1	1	

	INFORME MENSUAL DE INTERVENTORÍA				
	CONTRATO No. 148 DE 2020 INTERVENTORÍA INTEGRAL, TÉCNICA, ECONÓMICA, FINANCIERA, CONTABLE, JURÍDICA, ADMINISTRATIVA, OPERATIVA, PREDIAL, AMBIENTAL, SOCIAL Y DE SEGURIDAD SALUD EN EL TRABAJO PARA LA VIGENCIA DEL CONTRATO DE CONCESIÓN No. 163 DE 2019.				
	Código del Formato CSPLMB-FT-LFG-006	Vigencia del Formato 01/09/2024	Versión: V03	Pág. 317 de 1059	



31/01/2025		# Elementos construidos				
UE	APOYO	PHC	Pre Exc	DADOS	PILAS	CAPITEL
	G-6	3		1	1	
	G-7	2		1	0.66	
	G-8	3		1	0.66	
	G-9	3		1	0.66	
	G-10	3		1	0.66	
	G-11	4		1	0.66	
	G-12	3		1	0.66	
	G-13	3		1	0.66	
	G-14	3		1	0.66	
	G-15	3		1	0.66	
	G-16	3		1	0.33	
	G-17	3		1	0.33	
	G-18	3		1	0.33	
	G-19	3		1	0.33	
	G-20	4		1	0.33	
	G-21	3		1	0.33	
	G-22	2		1	0.33	
	G-23	3		1	0.33	
	G-24	3		1	0.33	
	G-25		3	1	0.66	
	G-26	3		1	0.66	
	G-27	3		1	0.66	
	G-28		3	1	0.66	
	G-29		3	1	0.66	
	G-30		3	1	0.66	
313	E5-G7	3				
	E5-G8	3				
	E5-G9	3				
	E5-G10	3				
	E5-G21	3				
	E5-G22	3				
	E5-G23	3				
	E5-G24	3				

	INFORME MENSUAL DE INTERVENTORÍA				
	CONTRATO No. 148 DE 2020 INTERVENTORÍA INTEGRAL, TÉCNICA, ECONÓMICA, FINANCIERA, CONTABLE, JURÍDICA, ADMINISTRATIVA, OPERATIVA, PREDIAL, AMBIENTAL, SOCIAL Y DE SEGURIDAD SALUD EN EL TRABAJO PARA LA VIGENCIA DEL CONTRATO DE CONCESIÓN No. 163 DE 2019.				
	Código del Formato CSPLMB-FT-LFG-006	Vigencia del Formato 01/09/2024	Versión: V03	Pág. 318 de 1059	



31/01/2025		# Elementos construidos				
UE	APOYO	PHC	Pre Exc	DADOS	PILAS	CAPITEL
	E5-G31	1				
	E5-G32	1				
	Σ	744	12	78	51,46	2

Tabla a.2.5-22. Resumen acumulado ejecutado, cimentación y subestructura para nave central y edificios ascendentes estaciones 3, 4, 5 y 6 con corte del presente periodo.



31/01/2025		# Elementos construidos						
UE	Apoyo	PHC	Pre exc	Pantallas	Barretes	Dados	Pilas	Capitel
307	E3-G-1							
	E3-G-2							
	E3-G-3			2				
	E3-G-4							
	E3-G-5	1						
	E3-G-6	4						
	E3-G-7			1				
	E3-G-8	1						
	E3-G-9							
	E3-G-10	1						
	E3-G-11	5						
	E3-G-12	1						
	E3-G-13				2			
	E3-G-14							
	E3-G-15	1						
	E3-G-16	5						
	E3-G-17				2			
	E3-G-18				1			
	E3-G-19	4						
	E3-G-20				2	1		
	E3-G-21				2	1		
	E3-G-22	4						
	E3-G-23				2	1		
	E3-G-24				1	1		
	E3-G-25	5						
	E3-G-26				2			

	INFORME MENSUAL DE INTERVENTORÍA				
	CONTRATO No. 148 DE 2020 INTERVENTORÍA INTEGRAL, TÉCNICA, ECONÓMICA, FINANCIERA, CONTABLE, JURÍDICA, ADMINISTRATIVA, OPERATIVA, PREDIAL, AMBIENTAL, SOCIAL Y DE SEGURIDAD SALUD EN EL TRABAJO PARA LA VIGENCIA DEL CONTRATO DE CONCESIÓN No. 163 DE 2019.				
	Código del Formato CSPLMB-FT-LFG-006	Vigencia del Formato 01/09/2024	Versión: V03	Pág. 319 de 1059	

31/01/2025		# Elementos construidos						
UE	Apoyo	PHC	Pre exc	Pantallas	Barretes	Dados	Pilas	Capitel
	E3-G-27			2	1			
	E3-G-28	4						
	E3-G-29			2	1			
	E3-G-30			2	1			
	E3-G-31	4						
	E3-G-32			1	1			
	E3-G-33			1	1			
	E3-G-34			2	1			
	E3-G-35			2	1			
311	E4-G-1			3	2			
	E4-G-2			2	1			
	E4-G-3			3	2			
	E4-G-4			1	1			
	E4-G-5	4			1			
	E4-G-6			1	1			
	E4-G-7			3	1			
	E4-G-8	4						
	E4-G-9			2	1			
	E4-G-10			2	1			
	E4-G-11	4						
	E4-G-12			2	1			
	E4-G-13			1	2			
	E4-G-14	5						
	E4-G-15			2	2			
	E4-G-16			2	1			
	E4-G-17	4						
	E4-G-18			2	1			
	E4-G-19			1	1			
	E4-G-20	5						
	E4-G-21			2	2			
	E4-G-22				1			
	E4-G-23	1						

	INFORME MENSUAL DE INTERVENTORÍA				
	CONTRATO No. 148 DE 2020 INTERVENTORÍA INTEGRAL, TÉCNICA, ECONÓMICA, FINANCIERA, CONTABLE, JURÍDICA, ADMINISTRATIVA, OPERATIVA, PREDIAL, AMBIENTAL, SOCIAL Y DE SEGURIDAD SALUD EN EL TRABAJO PARA LA VIGENCIA DEL CONTRATO DE CONCESIÓN No. 163 DE 2019.				
	Código del Formato CSPLMB-FT-LFG-006	Vigencia del Formato 01/09/2024	Versión: V03	Pág. 320 de 1059	

31/01/2025		# Elementos construidos						
UE	Apoyo	PHC	Pre exc	Pantallas	Barretes	Dados	Pilas	Capitel
	E4-G-24	4						
	E4-G-25			2	2			
	E4-G-26	1						
	E4-G-28	1						
	E4-G-29	4						
	E4-G-27				1			
	E4-G-32				2			
	E4-G-30			1	1			
	E4-G-31			2	2			
	E4-G-33			3	2			
315	G1	2						
	G2	2						
	G3	2						
	G4	2			1			
	G5	2			1			
	G6	2						
	G7	2						
	G8	3						
	G9	2						
	G10	3						
	G11	3						
	G12	3						
	G13	2						
	G14	2			2			
	G15	1			2			
	G16	2			2			
	G17	2			1			
	G18	2						
	G19	2			1			
	G20	2			3			
	G21	2						
	G22	2						

	INFORME MENSUAL DE INTERVENTORÍA				
	CONTRATO No. 148 DE 2020 INTERVENTORÍA INTEGRAL, TÉCNICA, ECONÓMICA, FINANCIERA, CONTABLE, JURÍDICA, ADMINISTRATIVA, OPERATIVA, PREDIAL, AMBIENTAL, SOCIAL Y DE SEGURIDAD SALUD EN EL TRABAJO PARA LA VIGENCIA DEL CONTRATO DE CONCESIÓN No. 163 DE 2019.				
	Código del Formato CSPLMB-FT-LFG-006	Vigencia del Formato 01/09/2024	Versión: V03	Pág. 321 de 1059	

31/01/2025		# Elementos construidos						
UE	Apoyo	PHC	Pre exc	Pantallas	Barretes	Dados	Pilas	Capitel
	G23	2						
	G24	3						
	G25	3		2				
	G26	3						
	G27	2		2				
	G28	2		1				
	G29	1		1				
	G30	2		3				
	G31	2						
	G32	2						
	Σ	146	0	77	43	0	0	0

Tabla a.2.5-23. Resumen acumulado ejecutado, cimentación y subestructura para edificios descendentes estaciones 3, 4, 5 y 6 con corte del presente periodo.

Relación de actas suscritas

A continuación, se listan las actas realizadas durante el periodo del mes de enero de 2025, en compañía del Concesionario y la Empresa Metro de Bogotá:



FECHA	No EVENTO	DOCUMENTO DE REGISTRO	NUMERAL
09-01-2025	56	56-2025	Comité de construcción WF1 y WF2 N3
23-01-2025	57	57-2025	Comité de construcción WF1 y WF2 N3

Tabla a.2.5-24. Actas realizadas durante el periodo.

En el LINK se encuentra el anexo a.2.5. Actividades Fase Construcción WF2, donde se presenta lo siguiente:

[a.2.5. Actividades Fase Construcción WF2.pdf](#)

- a.2.5-1 Maniobra eléctrica interferencia ENE2-18, ENE2-SM3 y ENE2-SM4: Acta correspondiente al traslado de red eléctrica de media tensión para eliminar interferencia en pilas S03-05 a S03-08.
- a.2.5-2 Maniobra eléctrica interferencia ENE2-07: Acta correspondiente al traslado de red eléctrica de media tensión para eliminar interferencia en las pilas S04-27 a S04-29
- a.2.5-3 Verificación interferencia ETB2-16: Acta correspondiente a la verificación de la infraestructura civil.

	INFORME MENSUAL DE INTERVENTORÍA				
	CONTRATO No. 148 DE 2020 INTERVENTORÍA INTEGRAL, TÉCNICA, ECONÓMICA, FINANCIERA, CONTABLE, JURÍDICA, ADMINISTRATIVA, OPERATIVA, PREDIAL, AMBIENTAL, SOCIAL Y DE SEGURIDAD SALUD EN EL TRABAJO PARA LA VIGENCIA DEL CONTRATO DE CONCESIÓN No. 163 DE 2019.				
	Código del Formato CSPLMB-FT-LFG-006	Vigencia del Formato 01/09/2024	Versión: V03	Pág. 322 de 1059	

- a.2.5-4 Afectación red TAR ETB: Acta correspondiente al seguimiento de infraestructura ETB existente y trasladada en etapa anticipada del Proyecto.
- a.2.5-5 Actas de reuniones y mesas de trabajo – Traslado de redes Sección 1: Las actas correspondientes a las mesas de trabajo, armonizaciones y comités para el frente de trabajo Wf2.
- a.2.5-6 Registro fotográfico actividades realizadas para el traslado de redes.

	INFORME MENSUAL DE INTERVENTORÍA				
	CONTRATO No. 148 DE 2020 INTERVENTORÍA INTEGRAL, TÉCNICA, ECONÓMICA, FINANCIERA, CONTABLE, JURÍDICA, ADMINISTRATIVA, OPERATIVA, PREDIAL, AMBIENTAL, SOCIAL Y DE SEGURIDAD SALUD EN EL TRABAJO PARA LA VIGENCIA DEL CONTRATO DE CONCESIÓN No. 163 DE 2019.				
	Código del Formato CSPLMB-FT-LFG-006	Vigencia del Formato 01/09/2024	Versión: V03	Pág. 323 de 1059	

a.2.6) Actividades Fase Construcción WF3

El Frente de Trabajo 3 (WF3), comprendido entre las abscisas K8+025 hasta K12+416 del trazado del viaducto, en el cual, se incluye la construcción de 135 apoyos, así como a la implementación de tres (3) estaciones E7 (K9+650), E8 (K10+650) y E9(K12+138). Durante el periodo del presente informe, la interventoría llevó a cabo la verificación y supervisión de las actividades realizadas por el concesionario ML1, entre las cuales, se incluye el traslado y la construcción de redes secas y húmedas, así como, las labores necesarias para la edificación del viaducto en las Unidades de Ejecución UE59, UE60, UE61, UE62, UE63, UE64, UE65, UE66, UE67 y UE68. En dichas unidades, se ejecutaron actividades de obra de traslado de redes, por lo cual, desde la interventoría se realizó un seguimiento detallado de cada una de ellas. A continuación, se describen las actividades objeto de seguimiento durante el presente periodo:

WF	Unidad de Ejecución	No. de Apoyos	De Abscisa Inicio	Abscisa Fin
3	68	14	K8+025	K8+470
3	67	10	K8+470	K8+820
3	66	19	K8+820	K9+430
3	65	14	K9+430	K9+830
3	64	7	K9+830	K10+035
3	63	15	K10+035	K10+560
3	62	11	K10+560	K10+820
3	61	18	K10+820	K11+440
3	60	15	K11+440	K11+880
3	193	12	K11+880	K12+230
	TOTAL	135		



Ilustración a.2.6-1. Relación de apoyos en el tramo 3 (WF3).

Traslado de redes Secas:

Durante el periodo comprendido entre el 1 al 31 del mes de enero del 2025, se adelantaron las siguientes actividades:

ENEL COLOMBIA S.A.:

A continuación, se describen las actividades de traslado de redes con la ESP Enel Colombia S.A.:

	INFORME MENSUAL DE INTERVENTORÍA			
	CONTRATO No. 148 DE 2020 INTERVENTORÍA INTEGRAL, TÉCNICA, ECONÓMICA, FINANCIERA, CONTABLE, JURÍDICA, ADMINISTRATIVA, OPERATIVA, PREDIAL, AMBIENTAL, SOCIAL Y DE SEGURIDAD SALUD EN EL TRABAJO PARA LA VIGENCIA DEL CONTRATO DE CONCESIÓN No. 163 DE 2019.			
Código del Formato CSPLMB-FT-LFG-006	Vigencia del Formato 01/09/2024	Versión: V03	Pág. 324 de 1059	

Actividad de Traslado red de Energía ENE3-17. Pila S7-14

Fase 1

Ubicación: Avenida Primero de Mayo con Carrera 70b





Ilustración a.2.6-2. Plano de localización general de la red ENE 3-17

 Interferencia red ENEL con pila S7-14.

Descripción de la red: La presente, corresponde a un traslado de red de media tensión que presenta interferencia con la pila S7-14 cuyas actividades de ejecución según el PET V12, se encontraban programadas en el periodo comprendido entre el 31 de julio de 2024 al 30 de septiembre de 2024.

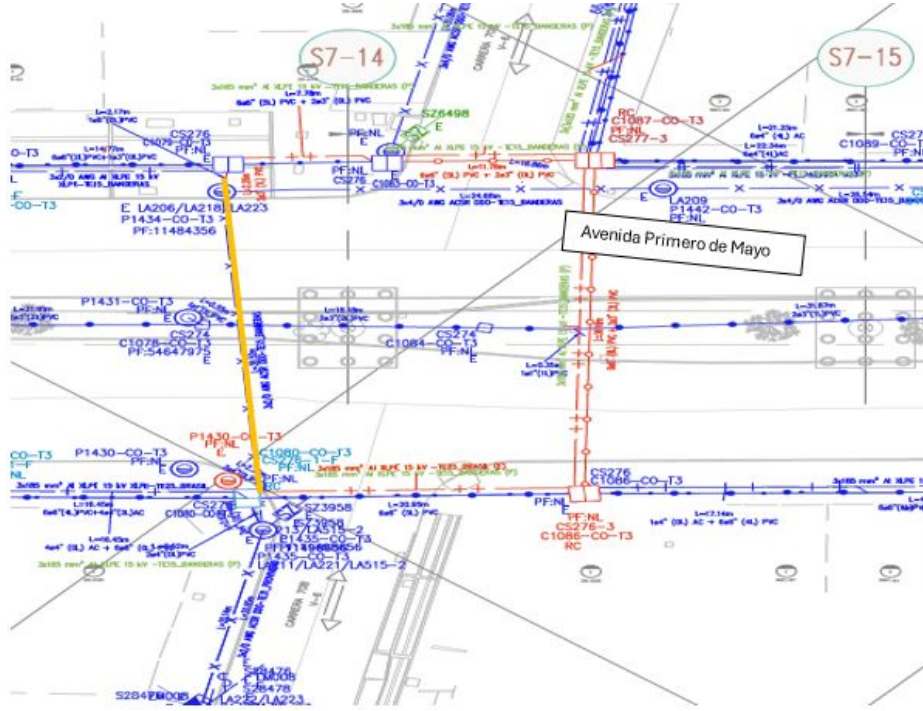
Descripción de actividades adelantadas: Con la culminación de la obra civil en diciembre de 2024, el Concesionario adelantó la programación del cambio de poste que se encontraba vencido en la base en el costado norte de la interferencia.

En la tabla de resumen de interferencias para WF3 se encuentra la información referente al PMT utilizado para esta interferencia.

A continuación, se presenta el registro fotográfico de las actividades adelantadas durante el periodo mencionado:



INFORME MENSUAL DE INTERVENTORÍA				
	CONTRATO No. 148 DE 2020 INTERVENTORÍA INTEGRAL, TÉCNICA, ECONÓMICA, FINANCIERA, CONTABLE, JURÍDICA, ADMINISTRATIVA, OPERATIVA, PREDIAL, AMBIENTAL, SOCIAL Y DE SEGURIDAD SALUD EN EL TRABAJO PARA LA VIGENCIA DEL CONTRATO DE CONCESIÓN No. 163 DE 2019.			
	Código del Formato CSPLMB-FT-LFG-006	Vigencia del Formato 01/09/2024	Versión: V03	



Ilustración a.2.6-3. Registro fotográfico de las actividades adelantadas de la red ENE 3-17

A continuación, se presenta el plano con las actividades de obra adelantadas a corte del presente informe, en el cual, se dispone en color rojo las actividades de la red ENE3-17 ejecutadas y en color amarillo las actividades de la presente red pendientes por ejecutar:



Ilustración a.2.6-4. Plano de localización general de la ejecución red ENE 3-17

- Cajas de diseño CS276 C1083-CO-T3, CS277 C1087-CO-T3, CS276 C1086-CO-T3.
- Tubería Instalada según diseño. RED ENE3-17.

Como conclusión, a continuación, se detallan las cantidades de obra de la red ENE3-17 ejecutadas:

INFORME MENSUAL DE INTERVENTORÍA			
CONTRATO No. 148 DE 2020 INTERVENTORÍA INTEGRAL, TÉCNICA, ECONÓMICA, FINANCIERA, CONTABLE, JURÍDICA, ADMINISTRATIVA, OPERATIVA, PREDIAL, AMBIENTAL, SOCIAL Y DE SEGURIDAD SALUD EN EL TRABAJO PARA LA VIGENCIA DEL CONTRATO DE CONCESIÓN No. 163 DE 2019.			
Código del Formato CSPLMB-FT-LFG-006	Vigencia del Formato 01/09/2024	Versión: V03	Pág. 326 de 1059

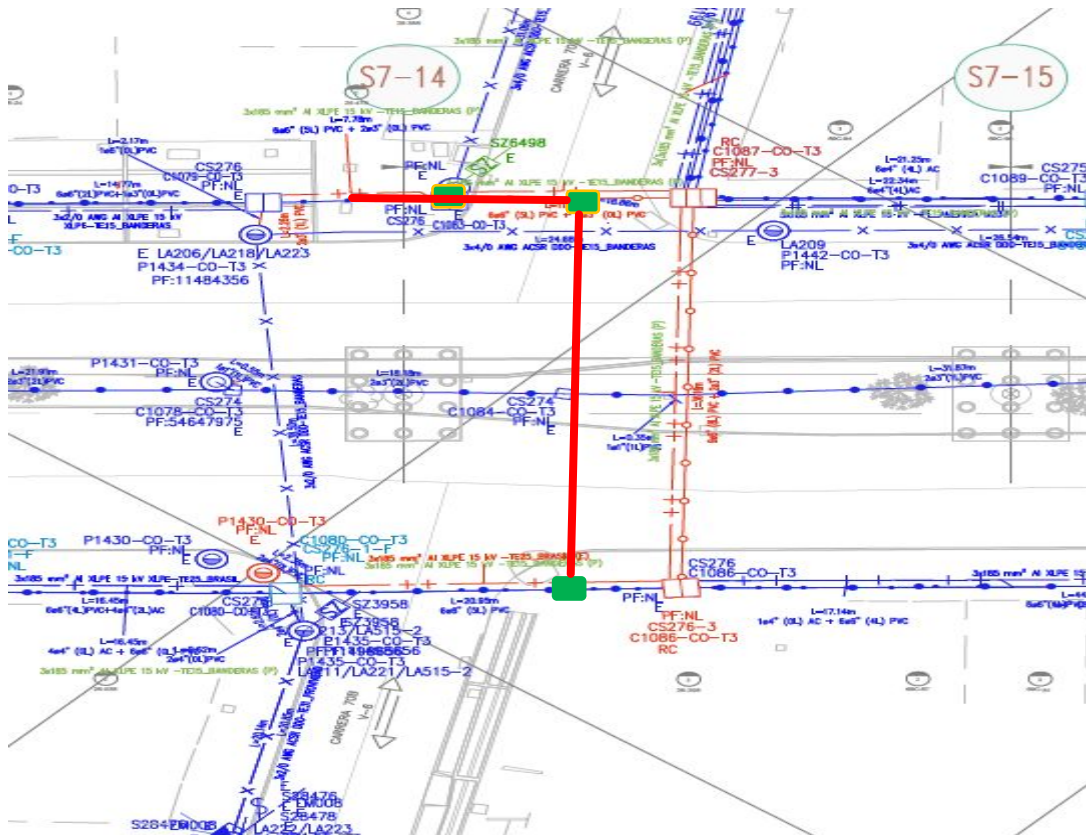

TRAMO	BANCO	MATERIAL	LONG. TOTAL, DE TUBERÍA (ml)	LONG. CONSTRUIDA (ml)
WF3	9x6" + 2x3"	PVC	48.00	48.00
WF3	6x6" + 2x3"	PVC	11.78	11.78
TOTAL			59.78	59.78

Actividad de Traslado red de Energía Puente sur costado suroccidental

Fase 2

Ubicación: Avenida Primero de Mayo entre Carreras 68 y 68 f.





Ilustración a.2.6-5. Plano de localización general de la red ENEL puente sur costado suroccidental

Diseño de red de ENEL.

Descripción de la red: La presente red corresponde a un traslado de red de media tensión, cuya ejecución se planteó para la fase 2, sin embargo, el Concesionario adelantó su intervención debido a que las actividades relacionadas con esta red, interfieren en la construcción de la conectante del puente sur de la Avenida Primero de Mayo con la Avenida Carrera 68 cuyas actividades de ejecución según el PET V12, se encuentran programadas en el periodo correspondiente de 13 de septiembre de 2025 al 9 de julio de 2027.

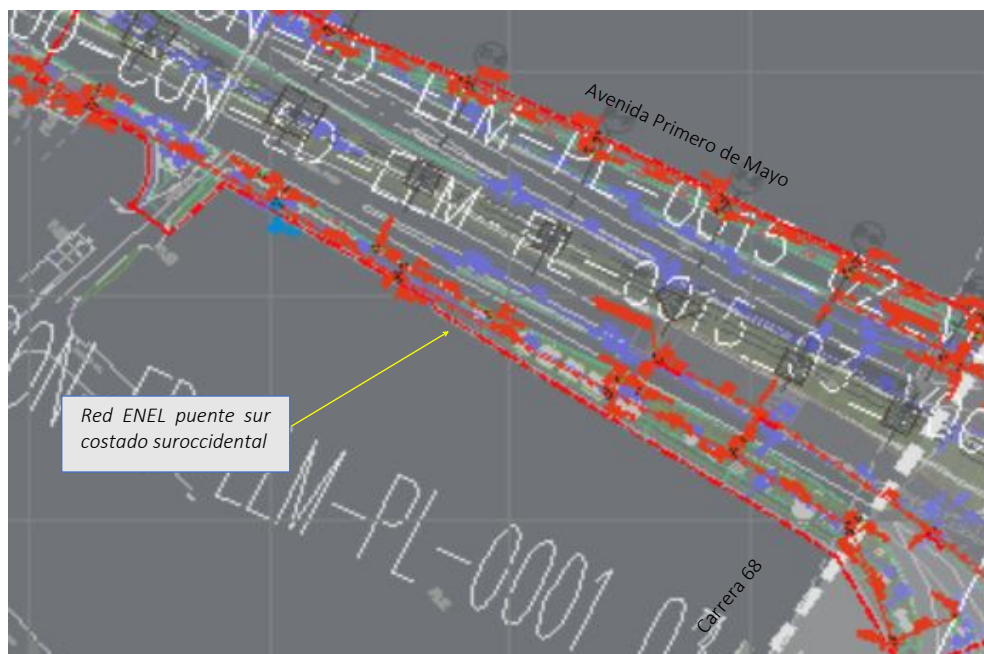
Descripción de actividades adelantadas: En el presente periodo de seguimiento, no se realizaron actividades relacionadas con esta red por parte del concesionario.

	INFORME MENSUAL DE INTERVENTORÍA				
	CONTRATO No. 148 DE 2020 INTERVENTORÍA INTEGRAL, TÉCNICA, ECONÓMICA, FINANCIERA, CONTABLE, JURÍDICA, ADMINISTRATIVA, OPERATIVA, PREDIAL, AMBIENTAL, SOCIAL Y DE SEGURIDAD SALUD EN EL TRABAJO PARA LA VIGENCIA DEL CONTRATO DE CONCESIÓN No. 163 DE 2019.				
	Código del Formato CSPMB-FT-LFG-006	Vigencia del Formato 01/09/2024	Versión: V03		Pág. 327 de 1059

A continuación, se presenta el plano con las actividades de obra adelantadas a corte del presente informe, en el cual, se dispone en color rojo las actividades de la red ENEL ejecutadas durante el periodo y en color amarillo a las actividades de la presente red pendientes por ejecutar:







Ilustración a.2.6-6. Plano de localización general de la ejecución puente sur costado suroccidental

-  Cajas diseñadas RC-CS276-1-F C1224-CO-T3, CS276-1-F C4343-CO-T3, CS276-3 C4358-CO-T3, CS276-3 C4368-CO-T3, CS276 C4376-CO-T3, CS276-3 C4390-CO-T3, CS276-3 C4397-CO-T3, CS276-1-F C4406-CO-T3.
-  Tubería Instalada según diseño.

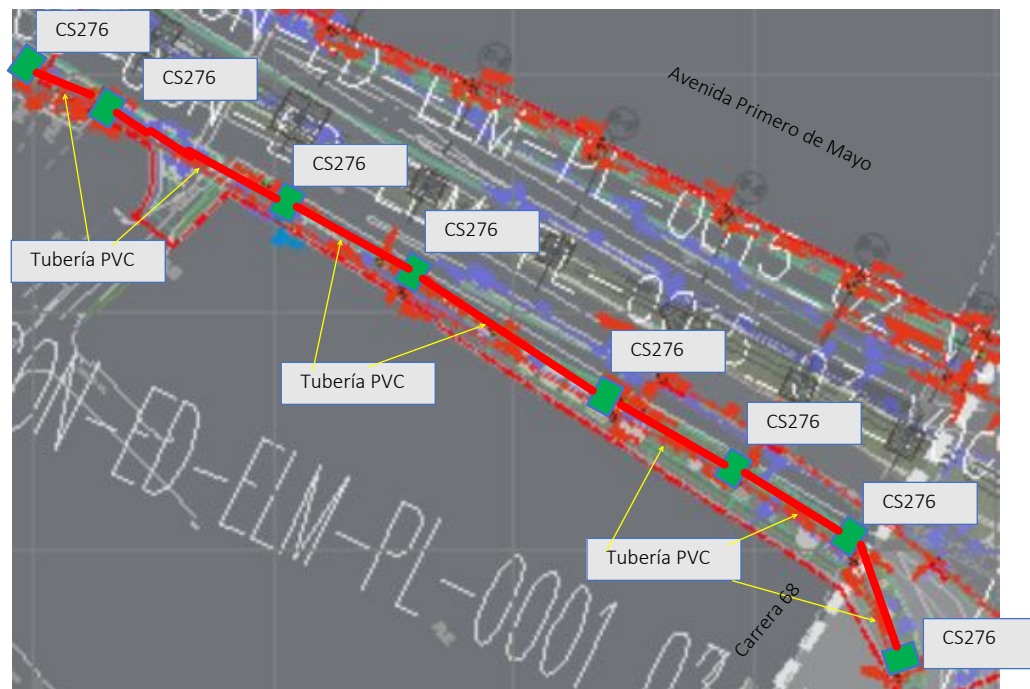
Como conclusión, se comunica que, a la fecha, se encuentra ejecutado el 100% de la instalación de la tubería, a fecha de corte del presente informe de un total de ocho (8) cajas CS276 contempladas en esta red, el concesionario ha realizado la entrega de cinco (5) cajas, a continuación, se detallan las cantidades de obra de la red ENEL ejecutadas:

TRAMO	BANCO	MATERIAL	LONG. TOTAL, DE TUBERÍA (ml)	LONG. CONSTRUIDA (ml)
WF3	6x6" + 2x3"	PVC	239.48	239.48
TOTAL			239.48	239.48

	INFORME MENSUAL DE INTERVENTORÍA			
	CONTRATO No. 148 DE 2020 INTERVENTORÍA INTEGRAL, TÉCNICA, ECONÓMICA, FINANCIERA, CONTABLE, JURÍDICA, ADMINISTRATIVA, OPERATIVA, PREDIAL, AMBIENTAL, SOCIAL Y DE SEGURIDAD SALUD EN EL TRABAJO PARA LA VIGENCIA DEL CONTRATO DE CONCESIÓN No. 163 DE 2019.			
	Código del Formato CSPLMB-FT-LFG-006	Vigencia del Formato 01/09/2024	Versión: V03	

Actividad de Traslado red de Energía Puente sur de la Avenida Carrera 68 costado oriental:

Fase 2 Ubicación: Lote estación 7 entre carrera 68 y carrera 52c, andén sur primero de mayo entre carrera 52c y carrera 52b.





Ilustración a.2.6-7. Plano de localización general de la interferencia red ENEL puente sur costado suroriental

 Diseño de red de ENEL.

Descripción de la red: La presente red corresponde a un traslado de red de media tensión cuya ejecución se planteó en la fase 2, sin embargo, se adelantó su intervención por parte del Concesionario, por cuanto la misma, se encuentra ubicada en el lote donde se construirá la estación siete, según el PET V12, se encuentran programadas en el periodo correspondiente de 13 de septiembre de 2025 al 9 de julio de 2027.

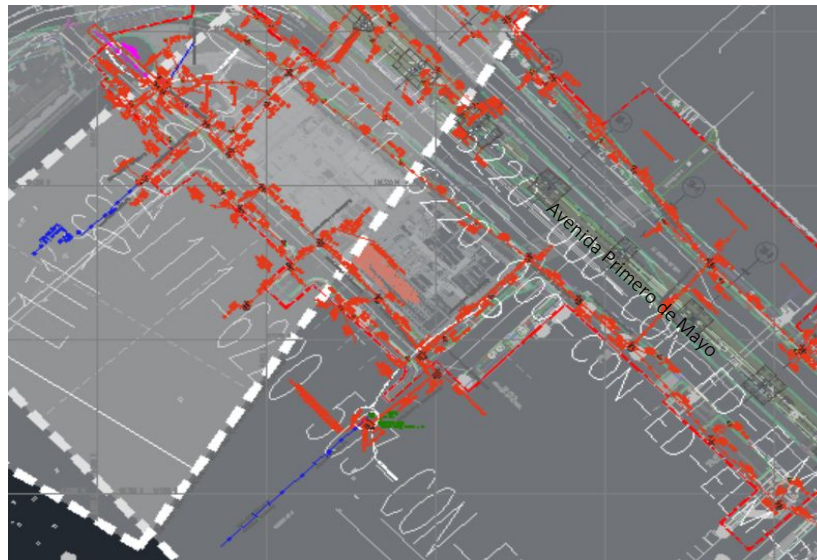
Descripción de actividades adelantadas: En el presente mes de ejecución el concesionario realizó la instalación de sesenta y tres punto trece (63.13) ml de tubería de configuración 6x6" + 2x3" e inicio la construcción de la caja CS276-C 4749.

A continuación, se presenta el registro fotográfico de las actividades adelantadas durante el periodo mencionado:

INFORME MENSUAL DE INTERVENTORÍA			
 CONTRATO No. 148 DE 2020 INTERVENTORÍA INTEGRAL, TÉCNICA, ECONÓMICA, FINANCIERA, CONTABLE, JURÍDICA, ADMINISTRATIVA, OPERATIVA, PREDIAL, AMBIENTAL, SOCIAL Y DE SEGURIDAD SALUD EN EL TRABAJO PARA LA VIGENCIA DEL CONTRATO DE CONCESIÓN No. 163 DE 2019.			
Código del Formato CSPLMB-FT-LFG-006	Vigencia del Formato 01/09/2024	Versión: V03	Pág. 329 de 1059



Ilustración a.2.6-8. Registro fotográfico de las actividades adelantadas de la red red ENEL puente sur costado suroriental

A continuación, se presenta el plano con las actividades de obra adelantadas a corte del presente informe, en el cual, se dispone en color rojo las actividades de la red ENEL ejecutadas durante el periodo y en color amarillo a las actividades de la presente red pendientes por ejecutar:







Ilustración a.2.6-10. Plano de localización general de la ejecución puente sur costado suroriental

-  Cajas diseñadas CS276 C4539-CO-T3, CS276-1-F C4541-CO-T3, CS276-1-F C455858-CO-T3, CS277-1-F C4569-CO-T3, CS276 C4579-CO-T3, CS276-1-F C4594-CO-T3, CS276 C4606-CO-T3, CS280-1-F C4610-CO-T3, CS276-3 C4613-CO-T3, CS276-1-F C4630-CO-T3, CS276-3 C4639-CO-T3, CS276 C4647-CO-T3, CS276-3 C4655-CO-T3.
-  Tubería Para Instalar según diseño.
-  Tubería Instalada según diseño.

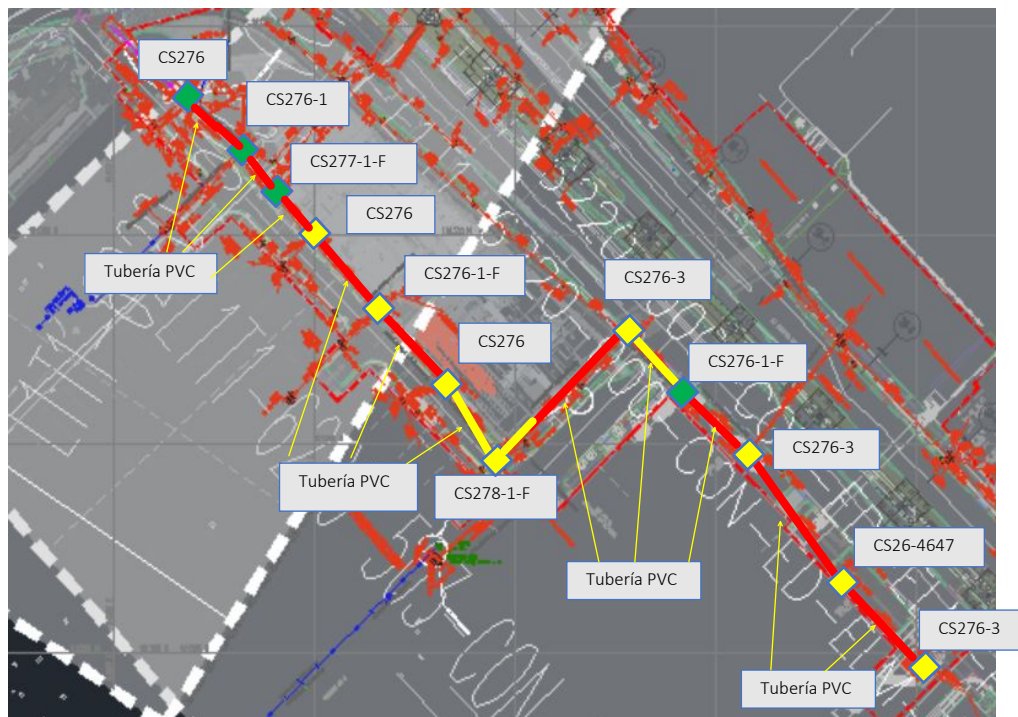
INFORME MENSUAL DE INTERVENTORÍA				
 CONTRATO No. 148 DE 2020 INTERVENTORÍA INTEGRAL, TÉCNICA, ECONÓMICA, FINANCIERA, CONTABLE, JURÍDICA, ADMINISTRATIVA, OPERATIVA, PREDIAL, AMBIENTAL, SOCIAL Y DE SEGURIDAD SALUD EN EL TRABAJO PARA LA VIGENCIA DEL CONTRATO DE CONCESIÓN No. 163 DE 2019.				
Código del Formato CSPLMB-FT-LFG-006		Vigencia del Formato 01/09/2024	Versión: V03	Pág. 330 de 1059



Como conclusión, se comunica que, a la fecha se encuentra ejecutado el 76% de la tubería, el concesionario había realizado la construcción de 4 cajas de un total de 12 para esta red, a continuación, se detallan las cantidades de obra de la red ENEL ejecutadas a la fecha de corte del presente informe:

TRAMO	BANCO	MATERIAL	LONG. TOTAL, DE TUBERÍA (ml)	LONG. CONSTRUIDA (ml)
WF3	6x6" + 2x3"	PVC	247.41	188.13
TOTAL			247.41	188.13

EMPRESA DE TELECOMUNICACIONES DE BOGOTÁ - ETB S.A.:

A continuación, se describen las actividades de traslado de redes con la ESP ETB S.A.:

Actividad de Traslado red de Telecomunicaciones ETB3-16. Pila S8-22

Fase 2

Ubicación: Avenida Primero de Mayo con Carrera 51a.



Ilustración a.2.6-11. Plano de localización general de la red ETB3-16

Descripción de la Red: La presente red corresponde al traslado de red de polietileno de 8x4" que presenta interferencia con la pila S8-22, cuyas actividades de ejecución según el PET V12 se encontraban programadas en el periodo correspondiente al 3 de julio de 2024 al 30 de agosto de 2024.

Descripción de actividades adelantadas: En el presente periodo de seguimiento, el Concesionario no realizó actividades de obra relacionadas con esta interferencia debido a que, las mismas, se encuentran

INFORME MENSUAL DE INTERVENTORÍA			
CONTRATO No. 148 DE 2020 INTERVENTORÍA INTEGRAL, TÉCNICA, ECONÓMICA, FINANCIERA, CONTABLE, JURÍDICA, ADMINISTRATIVA, OPERATIVA, PREDIAL, AMBIENTAL, SOCIAL Y DE SEGURIDAD SALUD EN EL TRABAJO PARA LA VIGENCIA DEL CONTRATO DE CONCESIÓN No. 163 DE 2019.			
Código del Formato CSPLMB-FT-LFG-006	Vigencia del Formato 01/09/2024	Versión: V03	Pág. 331 de 1059

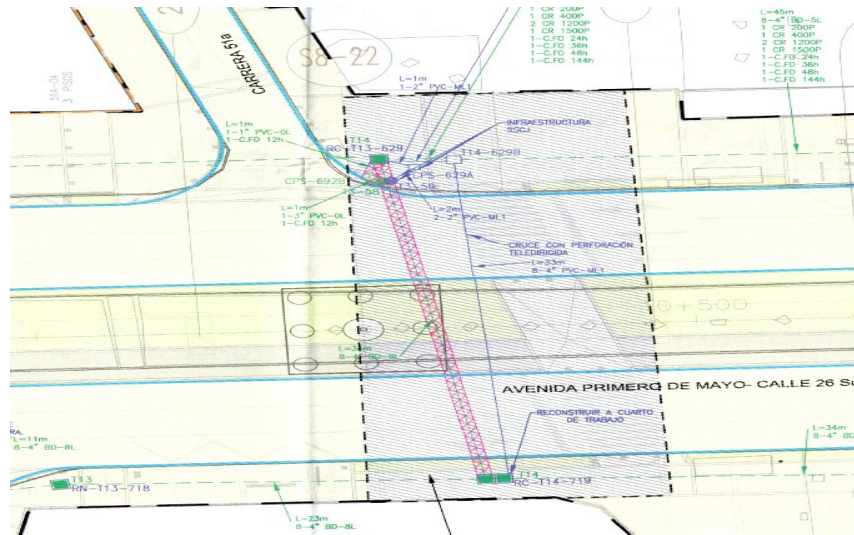

supeditadas al trámite de obtención de aprobación de PMT por parte del Concesionario ante la SDM para realizar el cruce de la Avenida Primero de Mayo con el sistema constructivo de zanja abierta.

A continuación, se presenta el plano con las actividades de obra ejecutadas a corte del presente informe, en el cual, se dispone en color rojo las actividades de la red ETB ejecutadas durante el periodo y en color amarillo a las actividades de la presente red pendientes por ejecutar:



Ilustración a.2.6-12. Plano de localización general de ejecución red ETB3-16

- Cajas diseñadas RC-T13-654, T14-653, RC-T14-742, RC-T14-743.
- Tubería Para Instalar según diseño.
- Tubería Instalada según diseño.

Como conclusión, a continuación, se detallan las cantidades de obra de la red ENEL ejecutadas:

TRAMO	BANCO	MATERIAL	LONG. TOTAL, DE TUBERÍA (m)	LONG. CONSTRUIDA (m)
WF3	8x4"	PVC	35.00	2.00
TOTAL			35.00	2.00

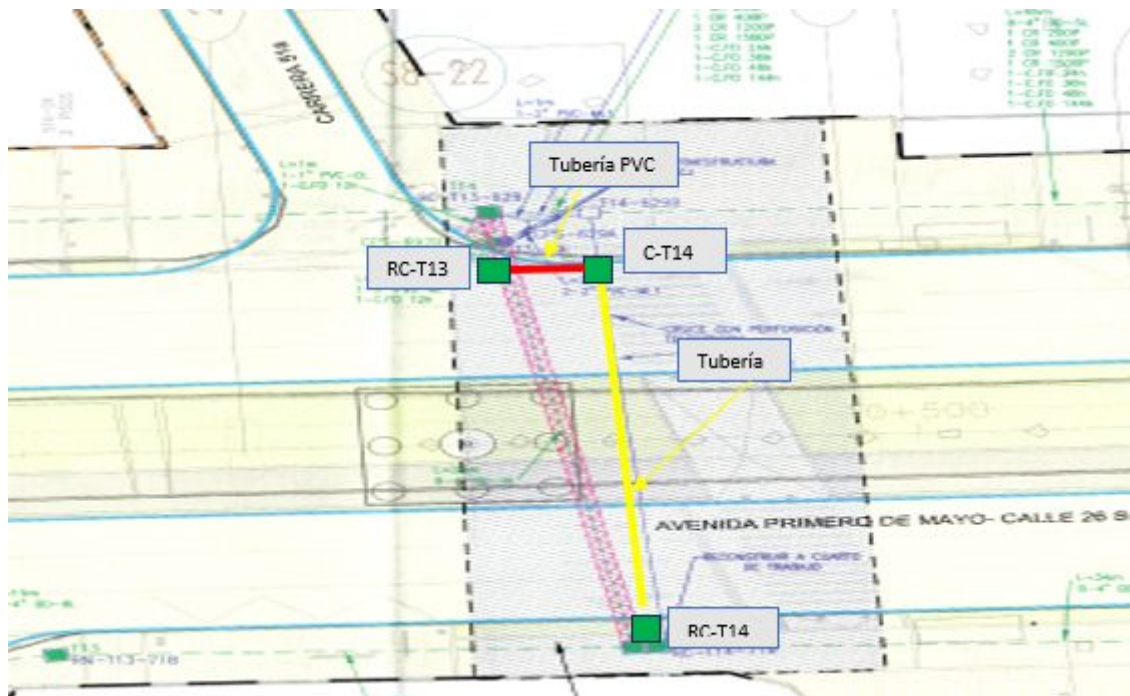
EMPRESA DE ACUEDUCTO Y ALCANTARILLADO DE BOGOTÁ EAAB ESP:

A continuación, se describen las actividades de traslado de redes con la EAAB:

Actividad de Traslado red Acueducto de 12” y 8” Puente sur costado suroccidental Avenida primero de mayo con Carrera 68.

Fase 2

Ubicación: Primero de Mayo entre Carrera 68 y carrera 68 f.

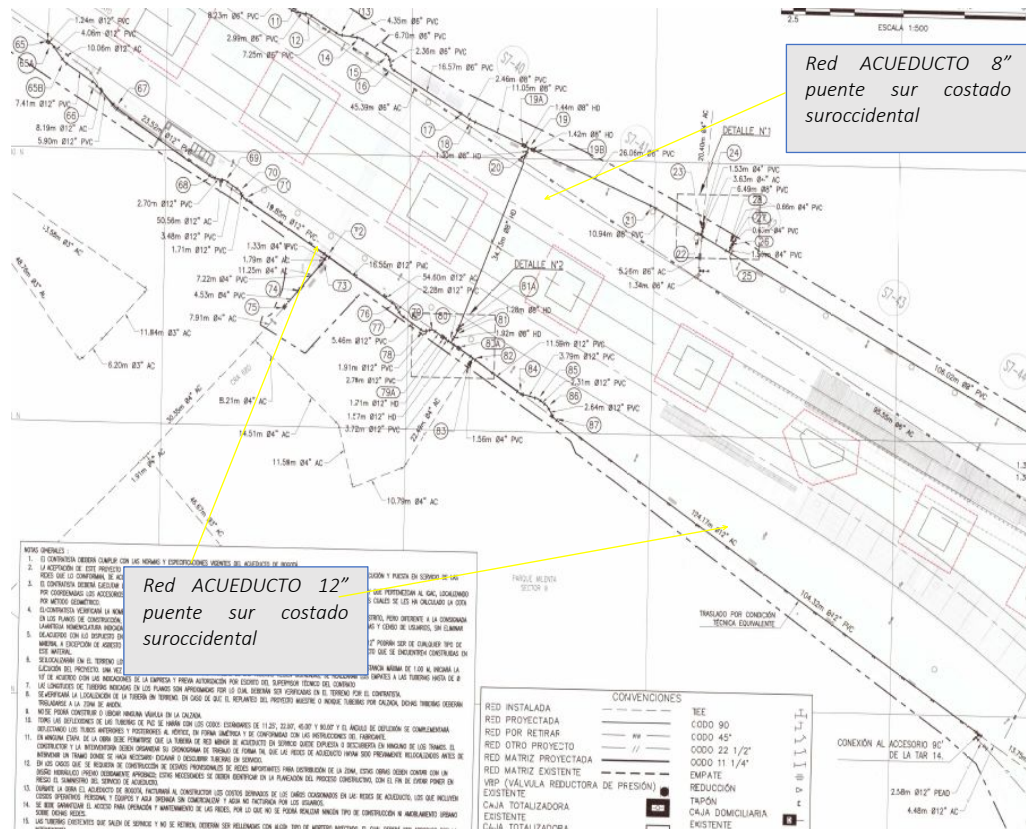

Descripción de la red: La presente red corresponde a un traslado de red acueducto de 12” y 8” cuya ejecución de actividades según el PET V12 fueron programadas para la fase 2, sin embargo, su ejecución fue adelantada debido a que la misma, presenta interferencia en la construcción de la conectante del puente sur de la Avenida Primero de Mayo con la Avenida Carrera 68 cuyas actividades de ejecución según el PET V12, se encuentran programadas en el periodo correspondiente de 13 de septiembre de 2025 al 9 de julio de 2027.

Descripción de actividades adelantadas: En el presente periodo de seguimiento, el Concesionario realizó el cambio de accesorios donde se presentaba fuga y se encuentra a la espera de reprogramar la prueba de presión y desinfección.

A continuación, se presenta el plano con las actividades de obra ejecutadas a corte del presente informe, en el cual, se dispone en color rojo las actividades de la red ACUEDUCTO ejecutadas durante el periodo y en color amarillo a las actividades de la presente red pendientes por ejecutar:





Ilustración a.2.6-14. Plano de localización general de la ejecución puente sur costado suroccidental

 Tubería Instalada según diseño.

Como conclusión, a continuación, se detallan las cantidades de obra de la red ACUEDUCTO ejecutadas:

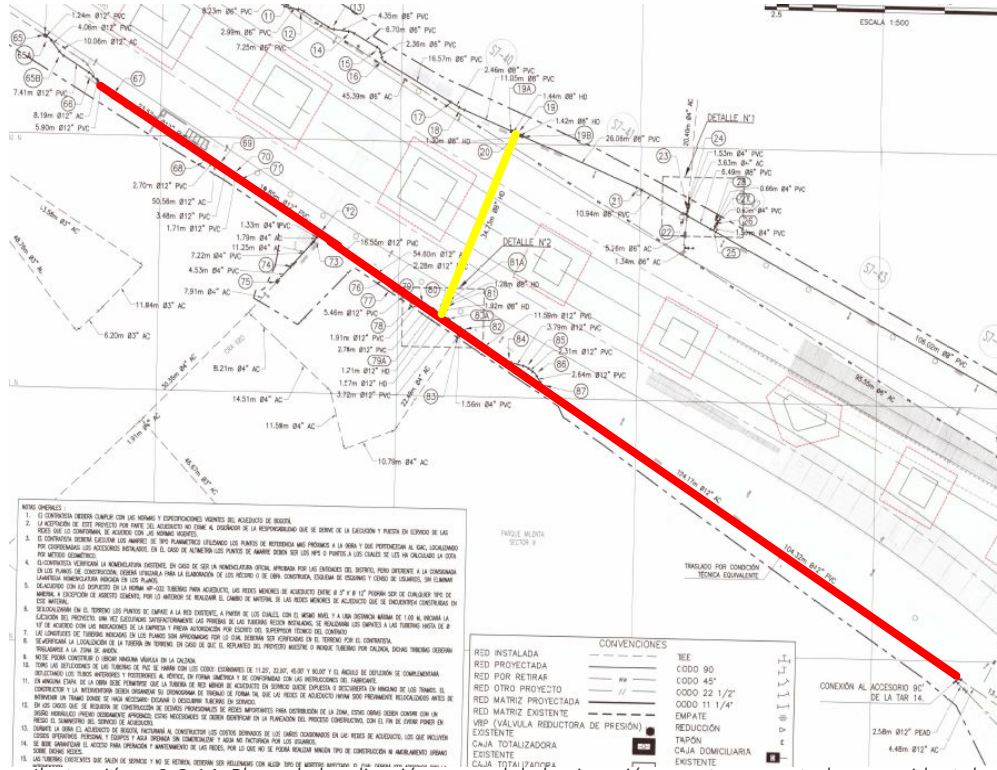
TRAMO	DIAMETRO	MATERIAL	LONG. TOTAL, DE TUBERÍA (ml)	LONG. CONSTRUIDA (ml)
WF3 RED PUENTE SUR	12"	PVC	230.39	197.53
	8"	PVC	40.79	0.00
TOTAL			271.18	197.53

	INFORME MENSUAL DE INTERVENTORÍA				
	CONTRATO No. 148 DE 2020 INTERVENTORÍA INTEGRAL, TÉCNICA, ECONÓMICA, FINANCIERA, CONTABLE, JURÍDICA, ADMINISTRATIVA, OPERATIVA, PREDIAL, AMBIENTAL, SOCIAL Y DE SEGURIDAD SALUD EN EL TRABAJO PARA LA VIGENCIA DEL CONTRATO DE CONCESIÓN No. 163 DE 2019.				
	Código del Formato CSPLMB-FT-LFG-006	Vigencia del Formato 01/09/2024	Versión: V03	Pág. 334 de 1059	

Actividad de Traslado red de Acueducto de 6" Puente sur costado suroriental Avenida Primero de Mayo con Carrera 68

Fase 2

Ubicación: Lote estación 7 entre carrera 68 y carrera 52c.



Ilustración 2.6.a-15. Plano de localización general de la red ACUEDUCTO 6'' puente sur costado suroriental

Descripción de la Red: La presente red corresponde a un traslado de acueducto de 6'', cuya ejecución de actividades según el PET V12 fueron programadas para la fase 2, sin embargo, se adelantó su ejecución por parte del Concesionario ML1 debido a que esta red se encuentra en el lote donde se construirá la estación siete según el PET V12, se encuentran programadas en el periodo correspondiente de 13 de septiembre de 2025 al 9 de julio de 2027.

En el presente periodo de seguimiento, el Concesionario no adelantó actividades de obra relacionadas con esta red debido a que el Concesionario realizó actividades de adecuación de rasante en el lote de la estación 7 para el inicio del pilotaje del puente sur.

A continuación, se presenta el plano con las actividades de obra ejecutadas a corte del presente informe, en el cual, se dispone en color rojo las actividades de la red ACUEDUCTO ejecutadas durante el periodo y en color amarillo a las actividades de la presente red pendientes por ejecutar:

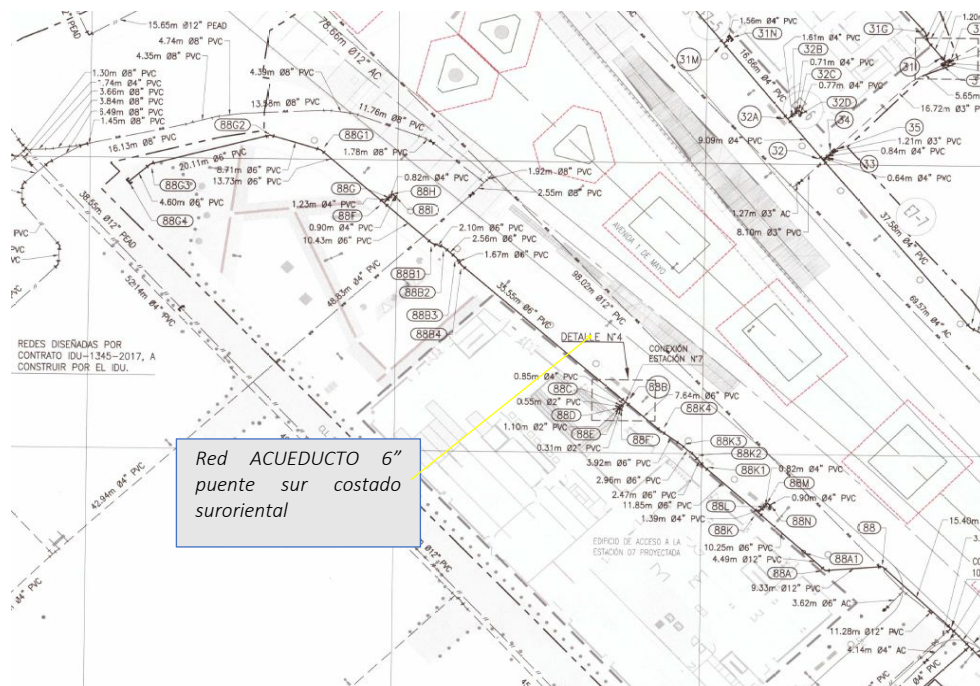

Ilustración a.2.6-16. Plano de localización general de la ejecución red ACUEDUCTO 6" puente sur costado suroriental

- Tubería Para Instalar según diseño.
- Tubería Instalada según diseño.

Como conclusión, a continuación, se detallan las cantidades de obra de la red ACUEDUCTO ejecutadas:

TRAMO	DIAMETRO	MATERIAL	LONG. TOTAL, DE TUBERÍA (ml)	LONG. CONSTRUIDA (ml)
WF3 RED PUENTE SUR	6"	PVC	138.55	99.46
TOTAL			138.55	99.46

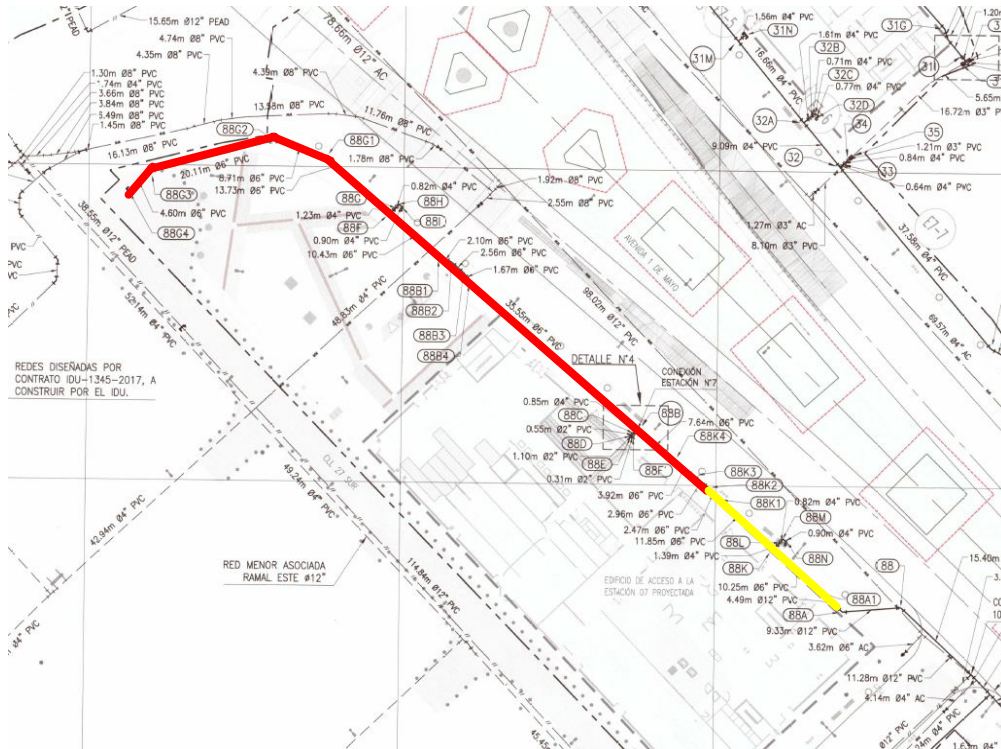
Actividad de Traslado red Acueducto de 6" y 8" Puente sur costado noroccidental:

Fase 2

Ubicación: Avenida Primero de Mayo entre Carreras 68 y 68 f.



Ilustración a.2.6-17. Plano de localización general de la red ACUEDUCTO 6" y 8" puente sur costado Noroccidental

Descripción de la red: La presente red corresponde a un traslado de red acueducto de 6" y 8" cuyas actividades de obra fueron programadas en la fase 2 del PEV12, sin embargo, se adelanta su intervención debido a interferencia en la construcción de la conectante del puente norte de la Avenida Primero de Mayo con la Avenida Carrera 68 cuyas actividades de ejecución según el PET V12, se encuentran programadas en el periodo correspondiente de 13 de septiembre de 2025 al 9 de julio de 2027.

Descripción de actividades adelantadas: En el presente periodo de seguimiento, el Concesionario realizó el cambio de accesorios donde se presentaba fuga y se encuentra a la espera de reprogramar la prueba de presión y desinfección.

A continuación, se presenta el plano con las actividades de obra ejecutadas a corte del presente informe, en el cual, se dispone en color rojo las actividades de la red ACUEDUCTO ejecutadas durante el periodo y en color amarillo a las actividades de la presente red pendientes por ejecutar:

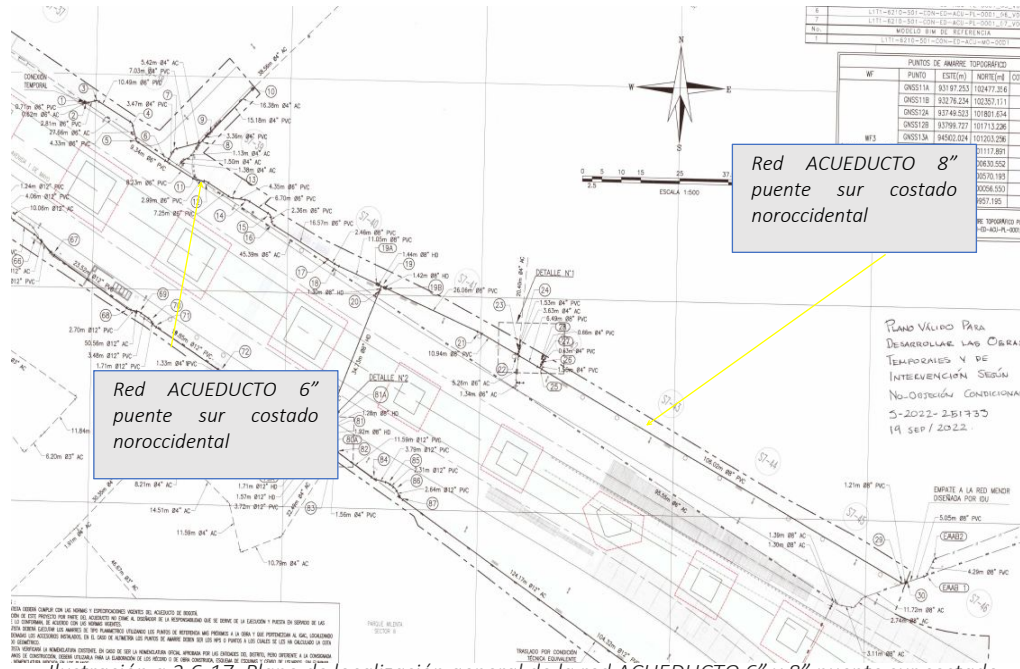
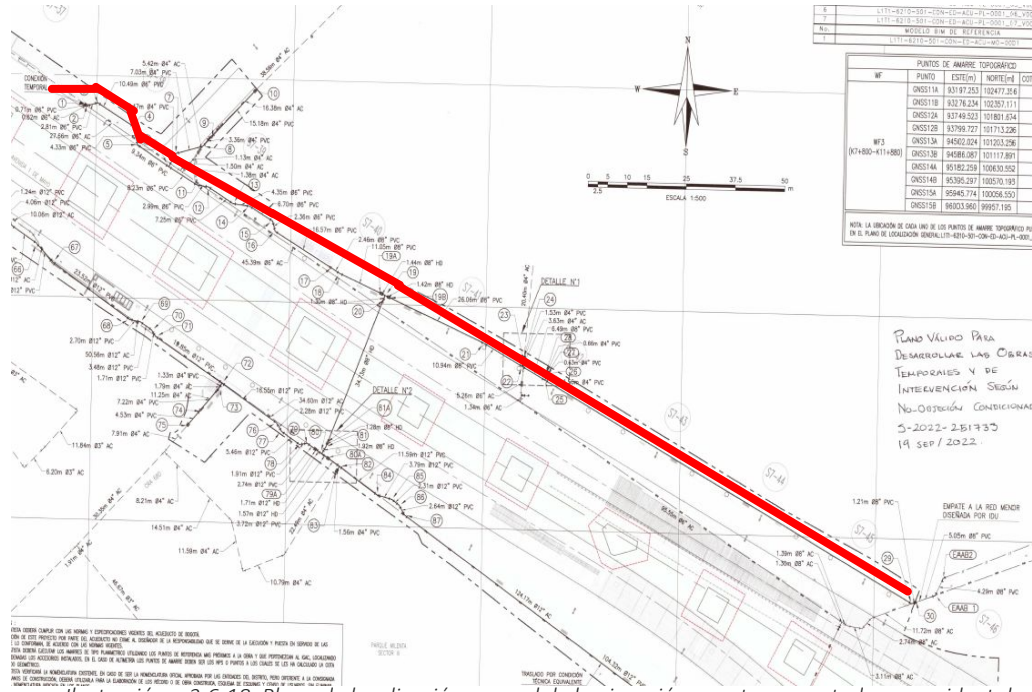

— Tubería Instalada según diseño.

Como conclusión, a continuación, se detallan las cantidades de obra de la red ACUEDUCTO ejecutadas:

TRAMO	DIAMETRO	MATERIAL	LONG. TOTAL, DE TUBERÍA (ml)	LONG. CONSTRUIDA (ml)
WF3 RED PUENTE NORTE	6"	PVC	83.38	83.38
	8"	PVC	159.39	159.39
TOTAL			242.77	242.77

Actividad de Traslado red Acueducto SAN3-01 A. Pila S7-05 A S7-27

INFORME MENSUAL DE INTERVENTORÍA			
CONTRATO No. 148 DE 2020 INTERVENTORÍA INTEGRAL, TÉCNICA, ECONÓMICA, FINANCIERA, CONTABLE, JURÍDICA, ADMINISTRATIVA, OPERATIVA, PREDIAL, AMBIENTAL, SOCIAL Y DE SEGURIDAD SALUD EN EL TRABAJO PARA LA VIGENCIA DEL CONTRATO DE CONCESIÓN No. 163 DE 2019.			
Código del Formato CSPLMB-FT-LFG-006	Vigencia del Formato 01/09/2024	Versión: V03	Pág. 338 de 1059



Fase 1

Ubicación: Avenida Primero de Mayo con carrera 71F Costado sur



Ilustración a.2.6-19. Plano de localización general de la red SAN 3-01A

Descripción de la red: La presente red corresponde a un traslado de red de acueducto que presenta interferencias con las Pilas S7-05 a S7-27 cuyas actividades de ejecución según el PET V12, se encontraban programadas en el periodo comprendido entre el 23 de julio de 2024 al 18 de octubre de 2024.

Descripción de las actividades desarrolladas: El Concesionario no se realizaron actividades, estamos a la espera de la programación de las pruebas de estanqueidad para esta tubería.

En la tabla de resumen de interferencias para WF3 se encuentra la información referente al PMT utilizado para esta interferencia.

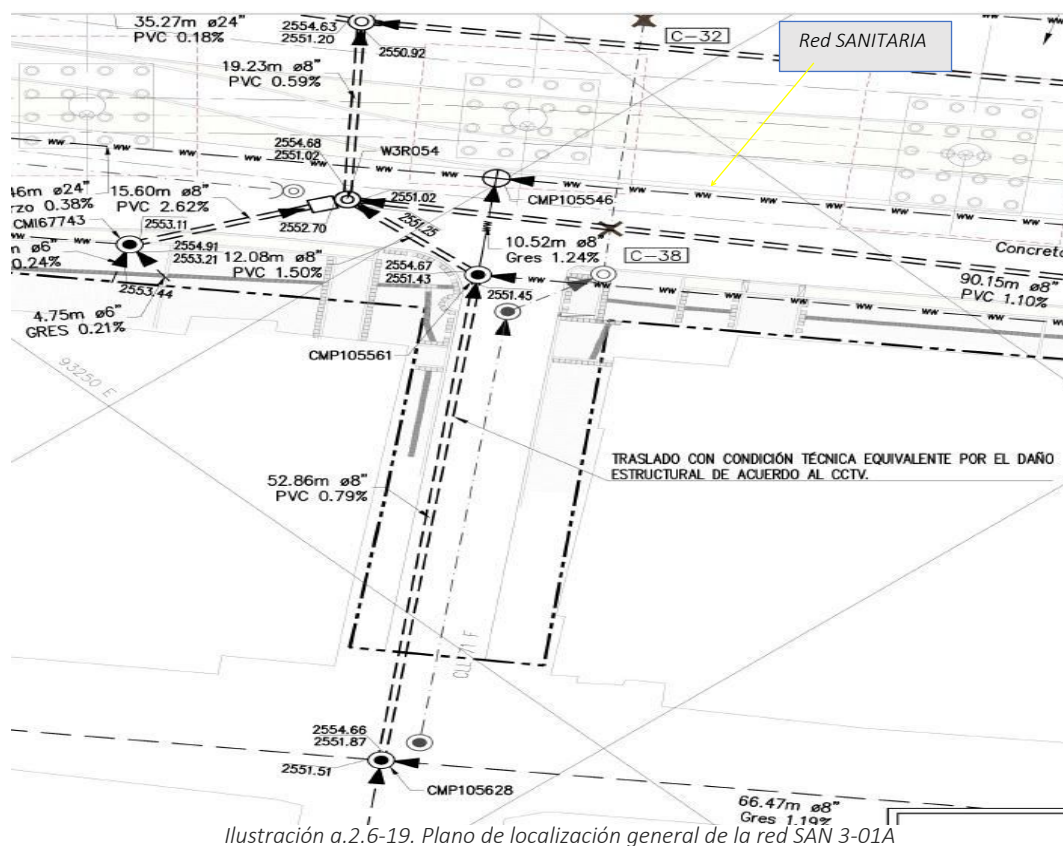
A continuación, se presenta el plano con las actividades de obra adelantadas a corte del presente informe, en el cual, se dispone en color rojo las actividades de la red SANITARIA ejecutadas durante el periodo y en color amarillo a las actividades de la presente red pendientes por ejecutar:





Ilustración a.2.6-20. Plano de localización general de la ejecución SAN 3-01A

— Tubería Instalada según diseño.

Como conclusión, a continuación, se detallan las cantidades de obra de la red SANITARIA ejecutadas:

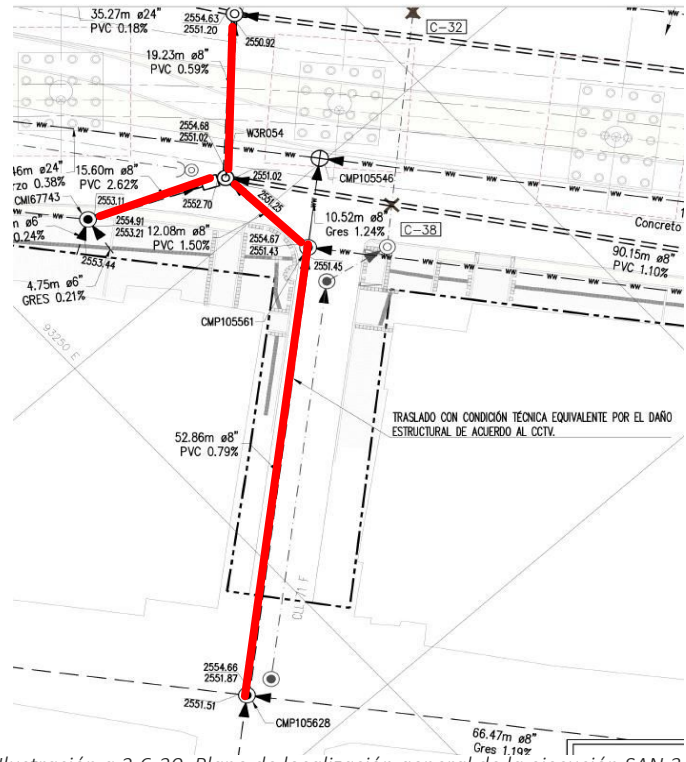
TRAMO	DIAMETRO	MATERIAL	LONG. TOTAL, DE TUBERÍA (ml)	LONG. CONSTRUIDA (ml)
WF3	8"	PVC	99.82	99.82
TOTAL			99.82	99.82

Actividad de Traslado red Acueducto SAN3-01B y D. Pila S7-05 A S7-27
 Fase 1
 Ubicación: Avenida Primero de Mayo entre carrera 71F y la carrera 69 Costado Norte

INFORME MENSUAL DE INTERVENTORÍA				
	CONTRATO No. 148 DE 2020 INTERVENTORÍA INTEGRAL, TÉCNICA, ECONÓMICA, FINANCIERA, CONTABLE, JURÍDICA, ADMINISTRATIVA, OPERATIVA, PREDIAL, AMBIENTAL, SOCIAL Y DE SEGURIDAD SALUD EN EL TRABAJO PARA LA VIGENCIA DEL CONTRATO DE CONCESIÓN No. 163 DE 2019.			
	Código del Formato CSPLMB-FT-LFG-006	Vigencia del Formato 01/09/2024	Versión: V03	



Ilustración a.2.6-21. Plano de localización general de la red SAN 3-01B y D

Descripción de la red: La presente red corresponde a un traslado de red de acueducto que presenta interferencias con las Pilas S7-05 a S7-27 cuyas actividades de ejecución según el PET V12, se encontraban programadas en el periodo comprendido entre el 23 de julio de 2024 al 18 de octubre de 2024.

Descripción de las actividades desarrolladas: El Concesionario aún tiene pendiente la programación de las pruebas para la tubería de 24" instalada en la parte B de la interferencia desde el enfoque del puente hasta la carrera 71f con primero de mayo, sin embargo, el concesionario dio inicio a la intervención de la parte D continuando desde la carrera 71f hasta la carrera 69 dividiendo la ejecución de la interferencia en 3 tramos adelantando en el presente mes de ejecución las siguientes actividades:

Se realizó la instalación de quinientos cuarenta y uno punto veinte (541.20) ml de tubería de 24" con sus respectivos rellenos y compactación y se realizó la instalación de cuatrocientos setenta y tres punto ochenta y cinco (473.85) ml lineales de tubería de 8" con sus respectivos rellenos y compactación.

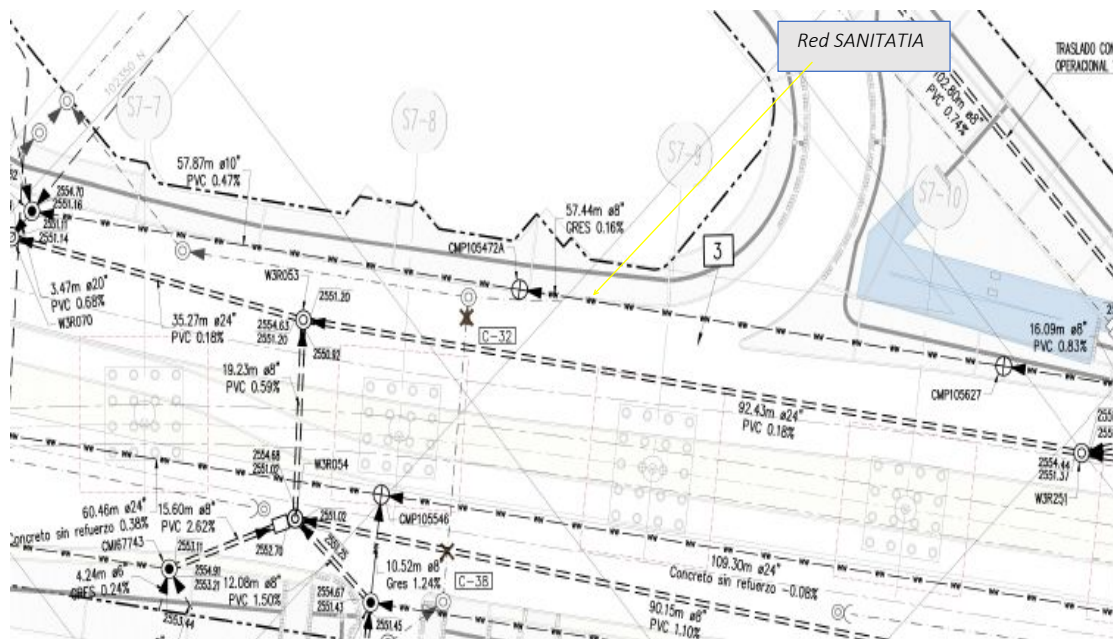
En la tabla de resumen de interferencias para WF3 se encuentra la información referente al PMT utilizado para esta interferencia.

A continuación, se presenta el registro fotográfico de las actividades adelantadas durante el periodo mencionado:

INFORME MENSUAL DE INTERVENTORÍA			
CONTRATO No. 148 DE 2020 INTERVENTORÍA INTEGRAL, TÉCNICA, ECONÓMICA, FINANCIERA, CONTABLE, JURÍDICA, ADMINISTRATIVA, OPERATIVA, PREDIAL, AMBIENTAL, SOCIAL Y DE SEGURIDAD SALUD EN EL TRABAJO PARA LA VIGENCIA DEL CONTRATO DE CONCESIÓN No. 163 DE 2019.			
Código del Formato CSPLMB-FT-LFG-006	Vigencia del Formato 01/09/2024	Versión: V03	Pág. 341 de 1059



Ilustración a.2.6-22. Registro fotográfico de las actividades adelantadas de SAN 3-01B y D

A continuación, se presenta el plano con las actividades de obra adelantadas a corte del presente informe, en el cual, se dispone en color rojo las actividades de la red SANITARIA ejecutadas durante el periodo y en color amarillo a las actividades de la presente red pendientes por ejecutar:



Ilustración a.2.6-23. Plano de localización general de la ejecución SAN 3-01B



Ilustración a.2.6-24. Plano de localización general de la ejecución SAN 3-01B

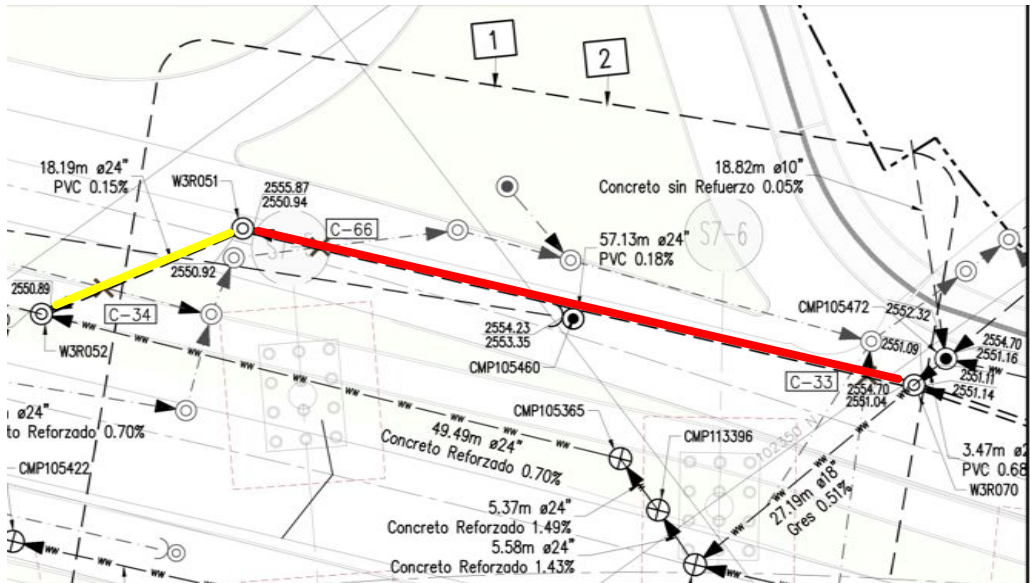

Ilustración a.2.6-25. Plano de localización general de la ejecución SAN 3-01D TRAMO 1

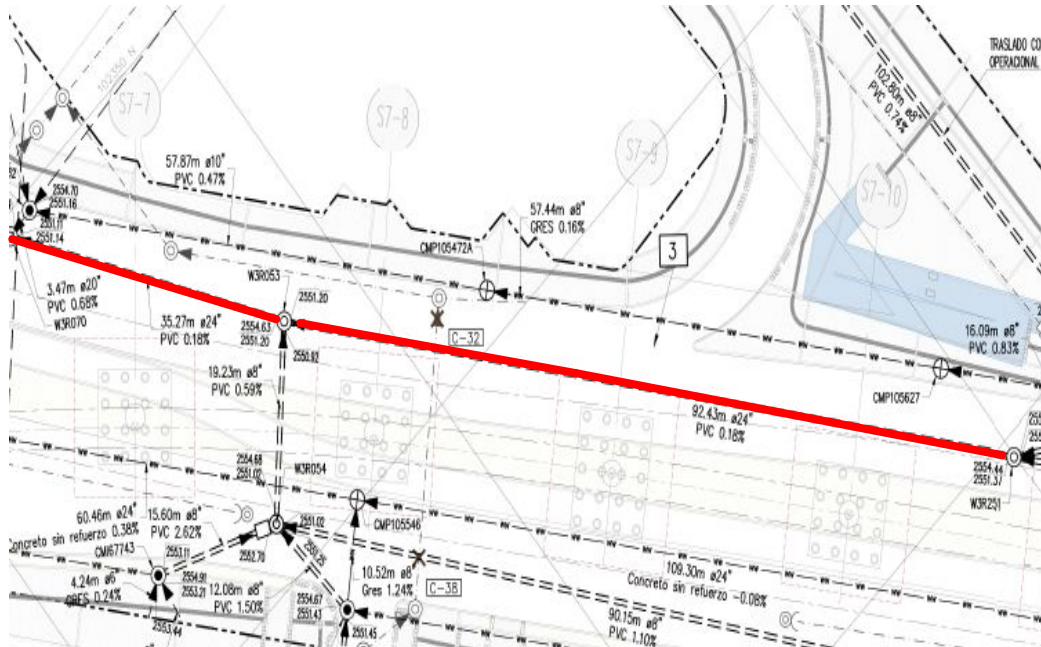

Ilustración a.2.6-26. Plano de localización general de la ejecución SAN 3-01D TRAMO 1

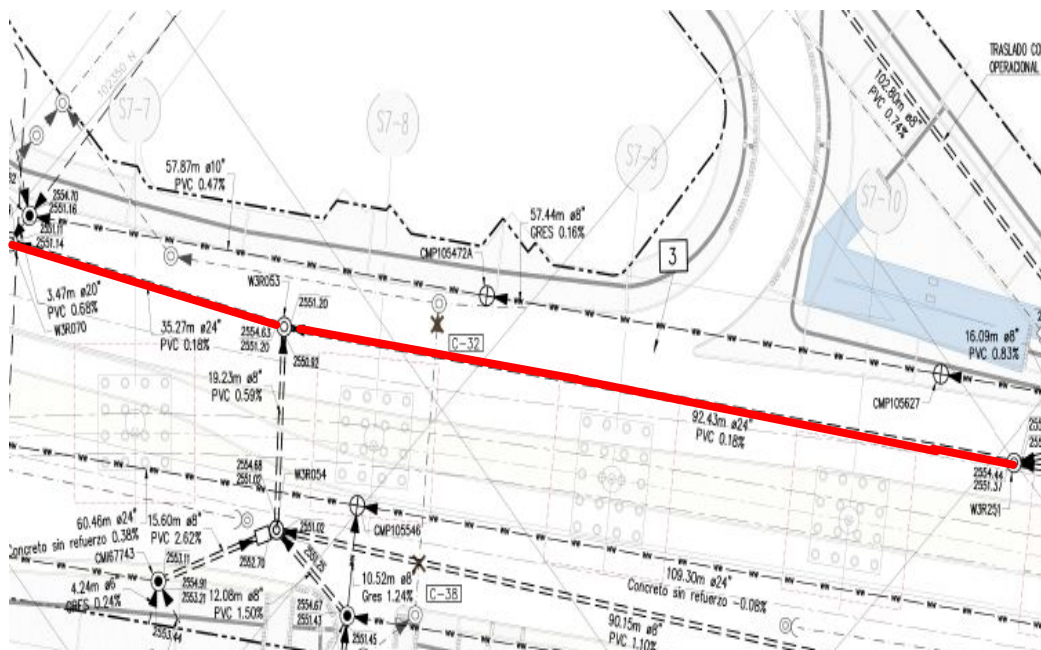

Ilustración a.2.6-27. Plano de localización general de la ejecución SAN 3-01D TRAMO 2

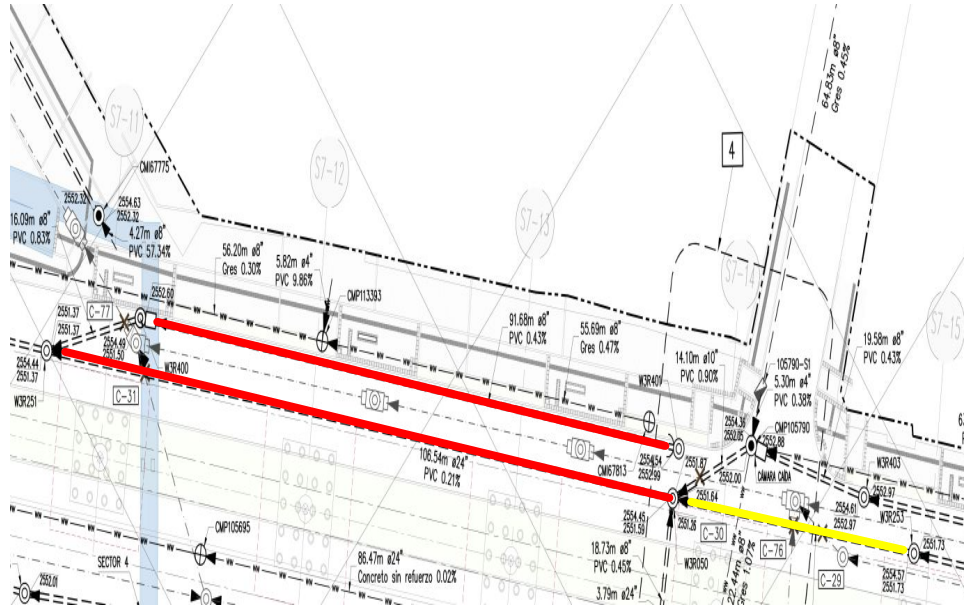

Ilustración a.2.6-28. Plano de localización general de la ejecución SAN 3-01D TRAMO 2

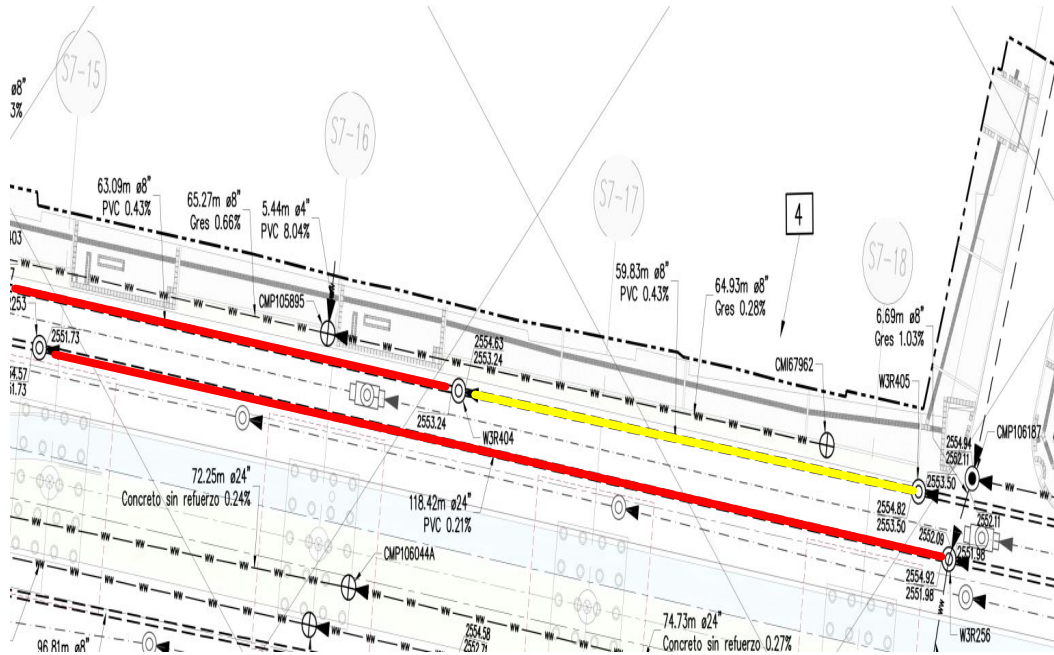

Ilustración a.2.6-29. Plano de localización general de la ejecución SAN 3-01D TRAMO 3



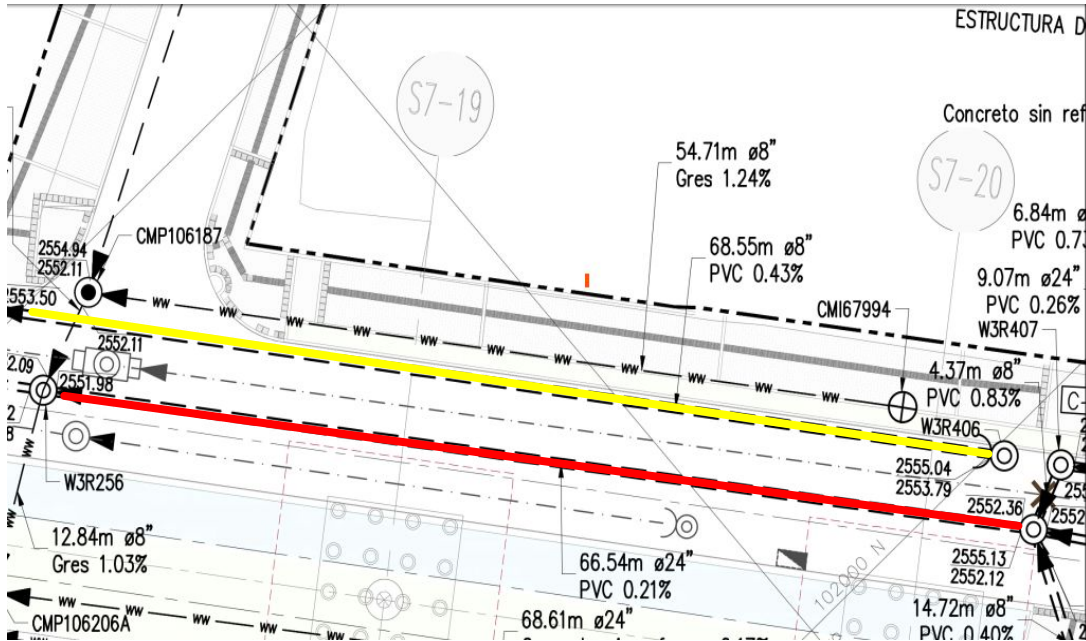

Ilustración a.2.6-30. Plano de localización general de la ejecución SAN 3-01D TRAMO 3

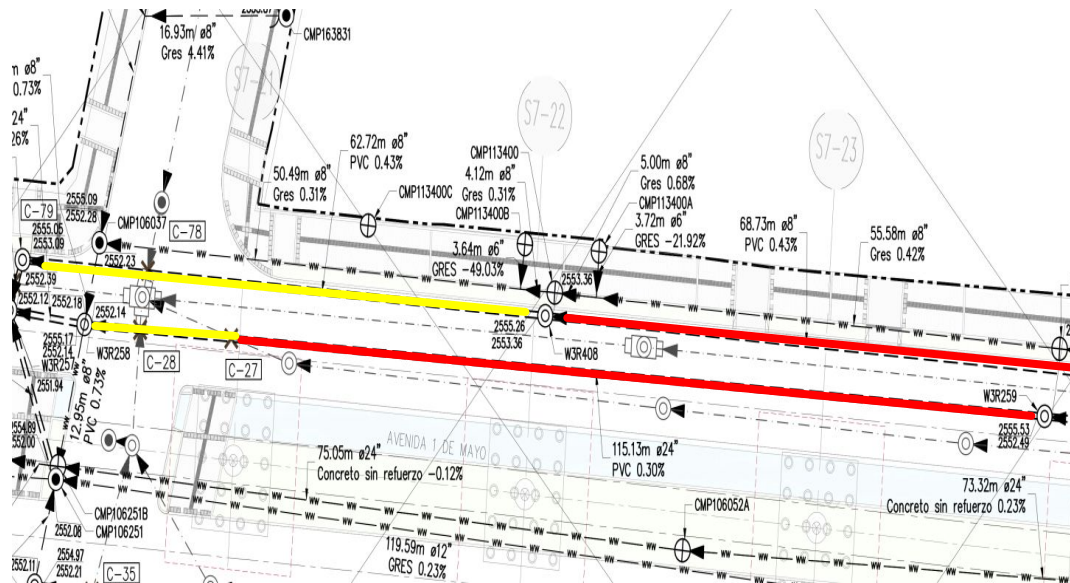
- Tubería Instalada según diseño.
- Tubería Para Instalar según diseño.

Como conclusión, a continuación, se detallan las cantidades de obra de la red SANITARIA ejecutadas:

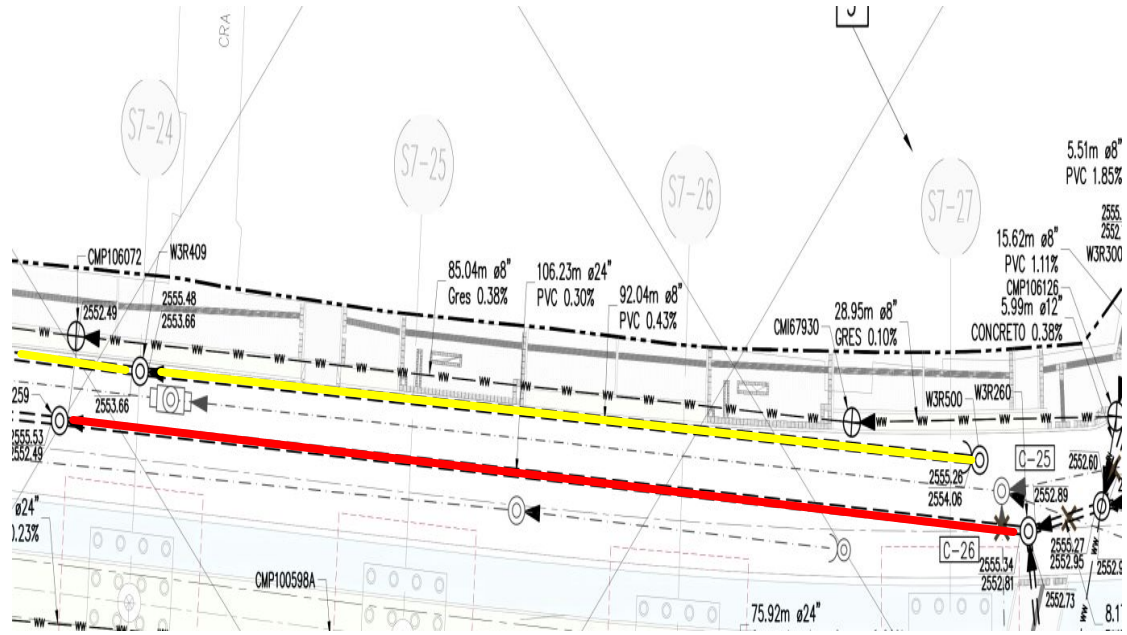
TRAMO	DIAMETRO	MATERIAL	LONG. TOTAL, DE TUBERÍA (ml)	LONG. CONSTRUIDA (ml)
WF3	24"	PVC	787.00	541.20
WF3	8"	PVC	698.00	473.85
TOTAL			1485.00	1015.05

INFORME MENSUAL DE INTERVENTORÍA				
 CONSORCIO SUPERVISOR PLMB	CONTRATO No. 148 DE 2020 INTERVENTORÍA INTEGRAL, TÉCNICA, ECONÓMICA, FINANCIERA, CONTABLE, JURÍDICA, ADMINISTRATIVA, OPERATIVA, PREDIAL, AMBIENTAL, SOCIAL Y DE SEGURIDAD SALUD EN EL TRABAJO PARA LA VIGENCIA DEL CONTRATO DE CONCESIÓN No. 163 DE 2019.			 METRO BOGOTÁ
	Código del Formato CSPLMB-FT-LFG-006	Vigencia del Formato 01/09/2024	Versión: V03	

Actividad de Traslado red Acueducto PLU 3-01. Pila S7-05 A S7-17

Fase 1

Ubicación: Avenida Primero de Mayo con carrera 71F Costado Norte

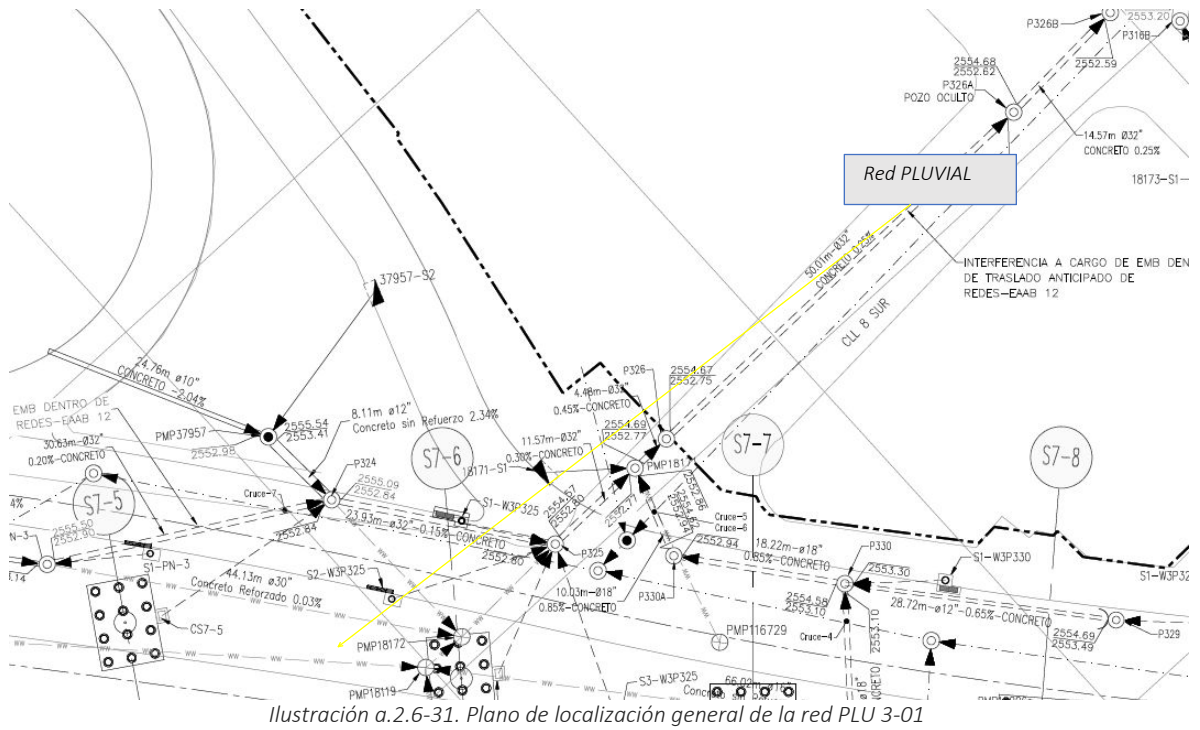

Descripción de la red: La presente red corresponde a un traslado de red de acueducto que presenta interferencias con las Pilas S7-05 a S7-17 cuyas actividades de ejecución según el PET V12, se encontraban programadas en el periodo comprendido entre el 23 de julio de 2024 al 18 de octubre de 2024.

Descripción de las actividades desarrolladas: El Concesionario No adelantó la ejecución de actividades, se encuentra pendiente la programación por parte del Concesionario de las pruebas para la tubería de 32".

En la tabla de resumen de interferencias para WF3 se encuentra la información referente al PMT utilizado para esta interferencia.

A continuación, se presenta el plano con las actividades de obra adelantadas a corte del presente informe, en el cual, se dispone en color rojo las actividades de la red Pluvial ejecutadas durante el periodo y en color amarillo a las actividades de la presente red pendientes por ejecutar:



Ilustración a.2.6-32. Plano de localización general de la ejecución PLU 3-01



Ilustración a.2.6-33. Plano de localización general de la ejecución PLU 3-01

- Tubería Instalada según diseño.
- Tubería Para Instalar según diseño.

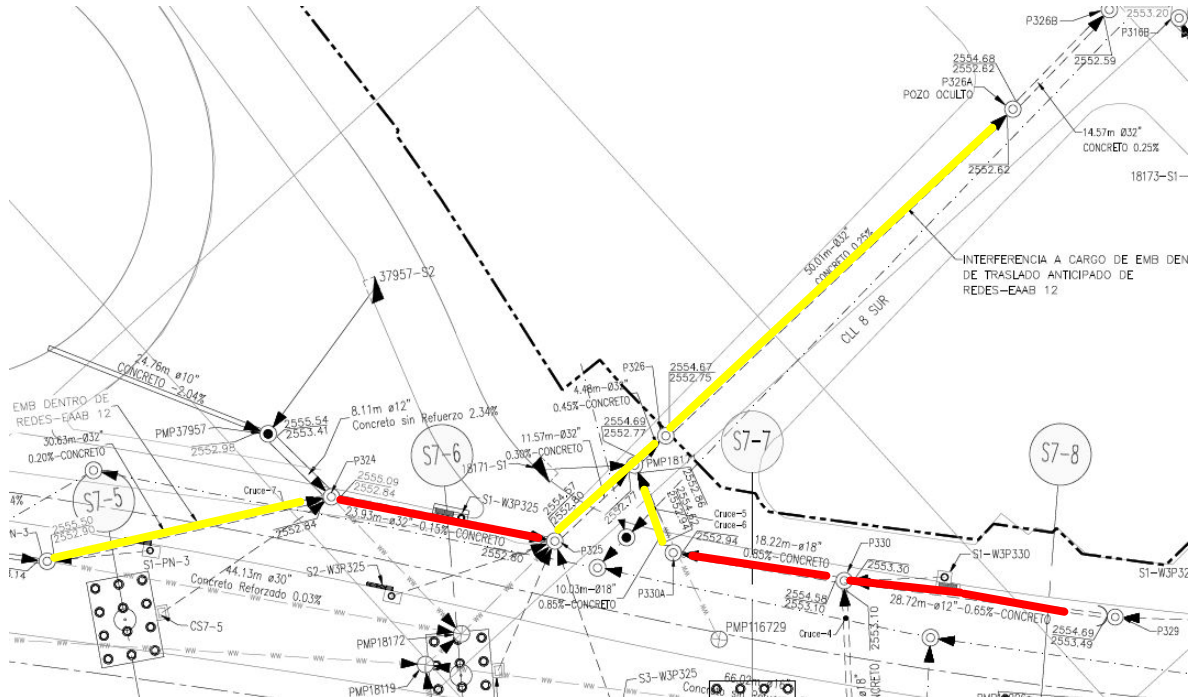
Como conclusión, a continuación, se detallan las cantidades de obra de la red PLUVIAL ejecutadas:

TRAMO	DIAMETRO	MATERIAL	LONG. TOTAL, DE TUBERÍA (ml)	LONG. CONSTRUIDA (ml)
WF3	32"	Concreto	143.24	38.93
WF3	18"	Concreto	36.97	36.97
WF3	14"	Concreto	31.16	31.16
WF3	12"	Concreto	28.72	28.72
TOTAL			240.09	135.78

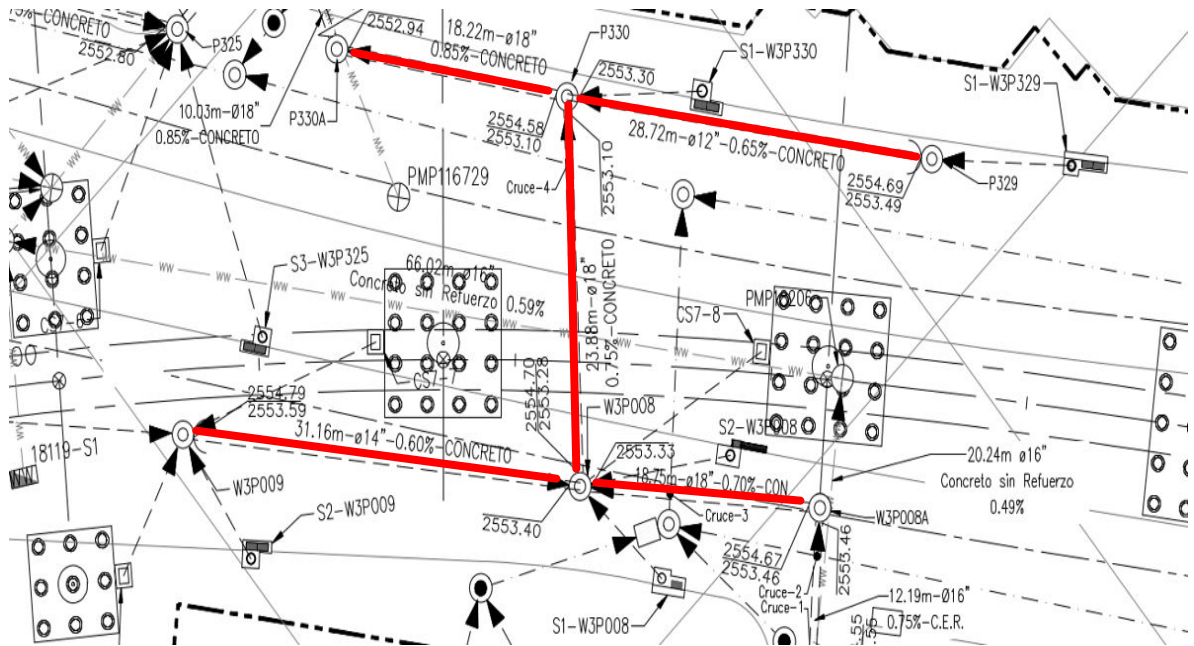
Actividad de Traslado red Acueducto PLU 3-02. Pila S7-38 A S7-42

Fase 1

Ubicación: Avenida Primero de Mayo con carrera 68F.





Ilustración a.2.6-34. Plano de localización general de la red PLU 3-02

Descripción de la red: La presente red corresponde a un traslado de red de acueducto que presenta interferencias con las Pilas S7-38 a S7-42 cuyas actividades de ejecución según el PET V12, se encuentran programadas en el periodo comprendido entre el 15 de agosto de 2024 al 13 de diciembre de 2024.

	INFORME MENSUAL DE INTERVENTORÍA			
	CONTRATO No. 148 DE 2020 INTERVENTORÍA INTEGRAL, TÉCNICA, ECONÓMICA, FINANCIERA, CONTABLE, JURÍDICA, ADMINISTRATIVA, OPERATIVA, PREDIAL, AMBIENTAL, SOCIAL Y DE SEGURIDAD SALUD EN EL TRABAJO PARA LA VIGENCIA DEL CONTRATO DE CONCESIÓN No. 163 DE 2019.			
Código del Formato CSPLMB-FT-LFG-006	Vigencia del Formato 01/09/2024	Versión: V03	Pág. 349 de 1059	

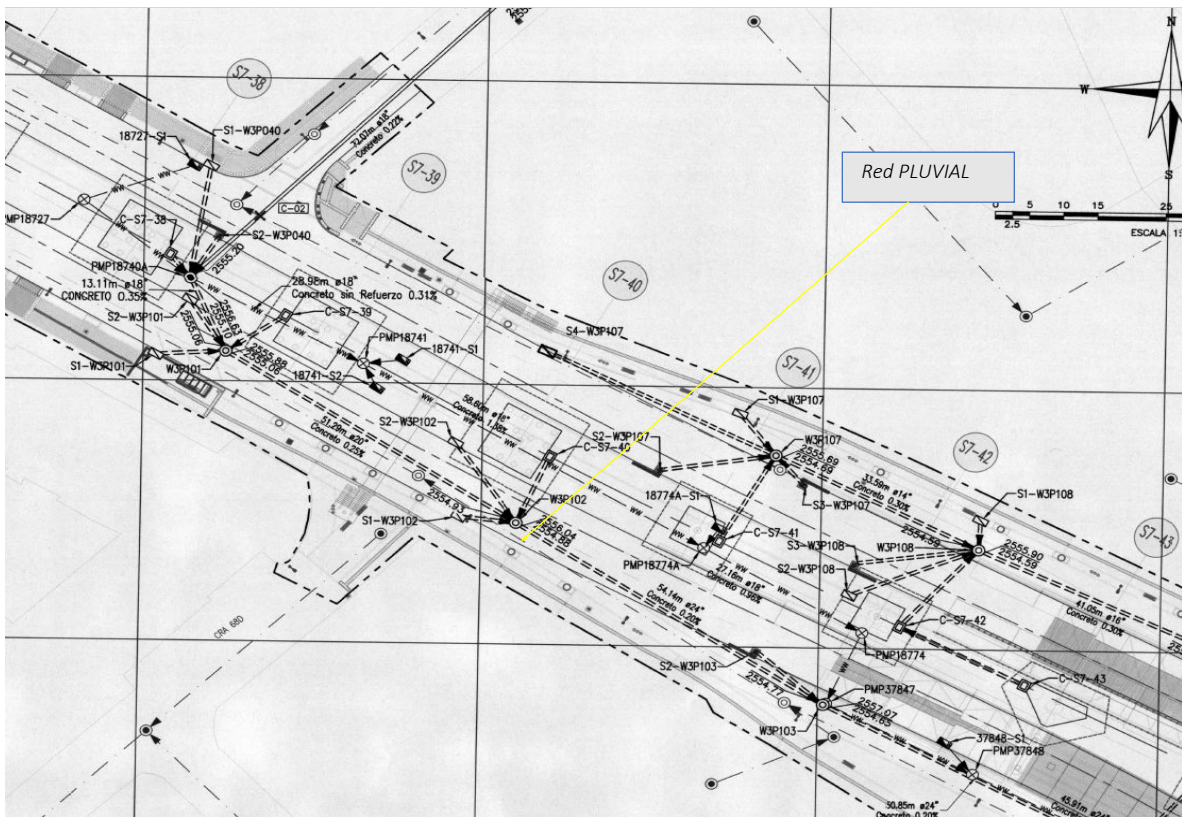
Descripción de las actividades desarrolladas: Durante el periodo del presente informe no se realizaron actividades por parte del concesionario, se espera a la programación de pruebas de estanqueidad para la tubería instalada.

En la tabla de resumen de interferencias para WF3 se encuentra la información referente al PMT utilizado para esta interferencia.

A continuación, se presenta el plano con las actividades de obra adelantadas a corte del presente informe, en el cual, se dispone en color rojo las actividades de la red Pluvial ejecutadas durante el periodo y en color amarillo a las actividades de la presente red pendientes por ejecutar:





Ilustración a.2.6-35. Plano de localización general de la ejecución PLU 3-02

- Tubería Instalada según diseño.
- Tubería Para Instalar según diseño.

Como conclusión, a continuación, se detallan las cantidades de obra de la red PLUVIAL ejecutadas:

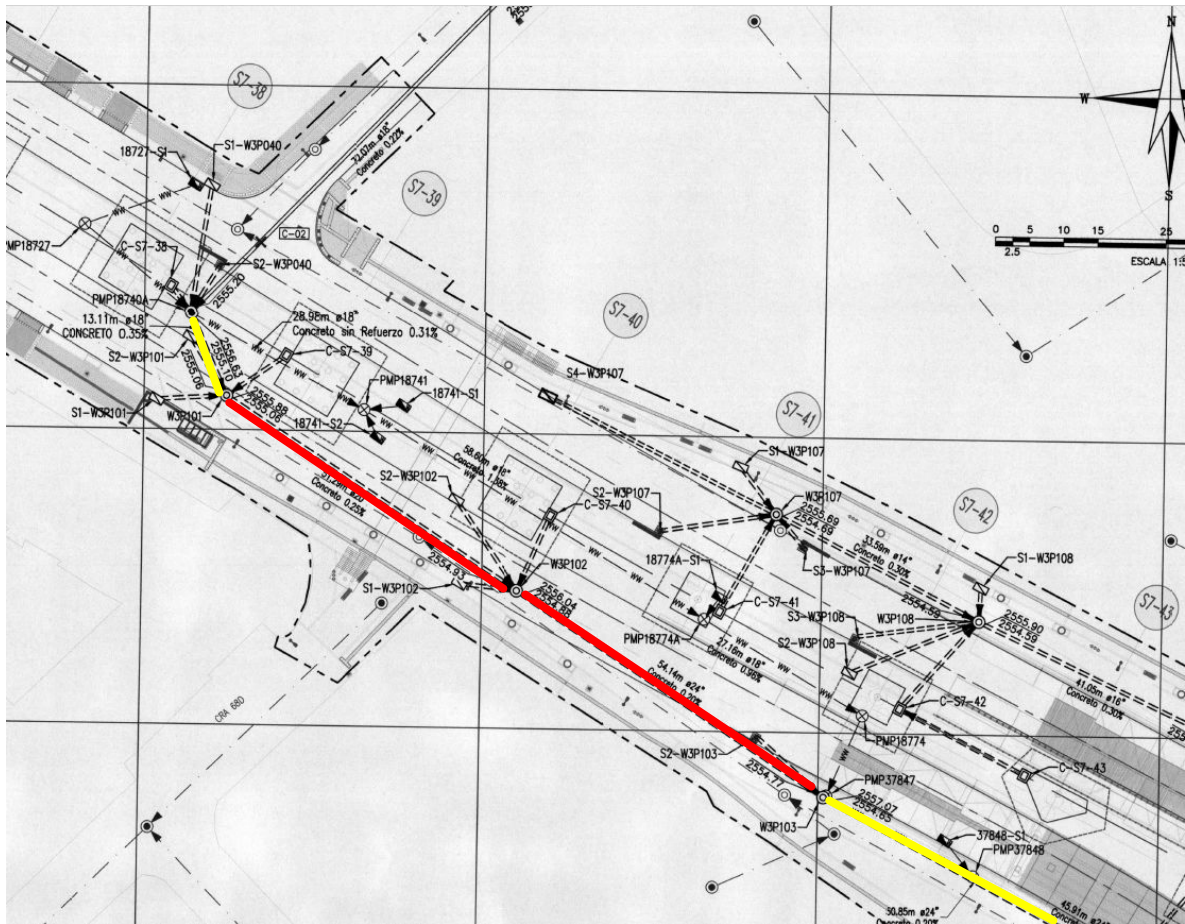
	INFORME MENSUAL DE INTERVENTORÍA				
	CONTRATO No. 148 DE 2020 INTERVENTORÍA INTEGRAL, TÉCNICA, ECONÓMICA, FINANCIERA, CONTABLE, JURÍDICA, ADMINISTRATIVA, OPERATIVA, PREDIAL, AMBIENTAL, SOCIAL Y DE SEGURIDAD SALUD EN EL TRABAJO PARA LA VIGENCIA DEL CONTRATO DE CONCESIÓN No. 163 DE 2019.				
	Código del Formato CSPLMB-FT-LFG-006	Vigencia del Formato 01/09/2024	Versión: V03	Pág. 350 de 1059	

TRAMO	DIAMETRO	MATERIAL	LONG. TOTAL, DE TUBERÍA (ml)	LONG. CONSTRUIDA (ml)
WF3	18"	Concreto	13.11	0
WF3	20"	Concreto	51.29	51.29
WF3	24"	Concreto	143.50	54.13
TOTAL			207.90	105.42

Actividad de Traslado red Acueducto PLU 3-05. Pila S9-19 A S9-21

Fase 1

Ubicación: Avenida Primero de Mayo con carrera 37





Ilustración a.2.6-36. Plano de localización general de la red PLU 3-05

Descripción de la red: La presente red corresponde a un traslado de red de acueducto que presenta interferencias con las Pilas S9-19 a S9-21 cuyas actividades de ejecución según el PET V12, se encuentran programadas en el periodo comprendido entre el 9 de septiembre de 2024 al 5 de noviembre de 2024.

Descripción de las actividades desarrolladas: Durante el periodo del presente informe no se realizaron actividades por parte del concesionario, quedando pendiente la programación de la prueba de estanqueidad para la tubería instalada, según lo informado por ML1, éste realizó una prueba de CCTV, la cual arrojó como resultado la identificación de tres (3) daños a la tubería instalada, razón por la cual,

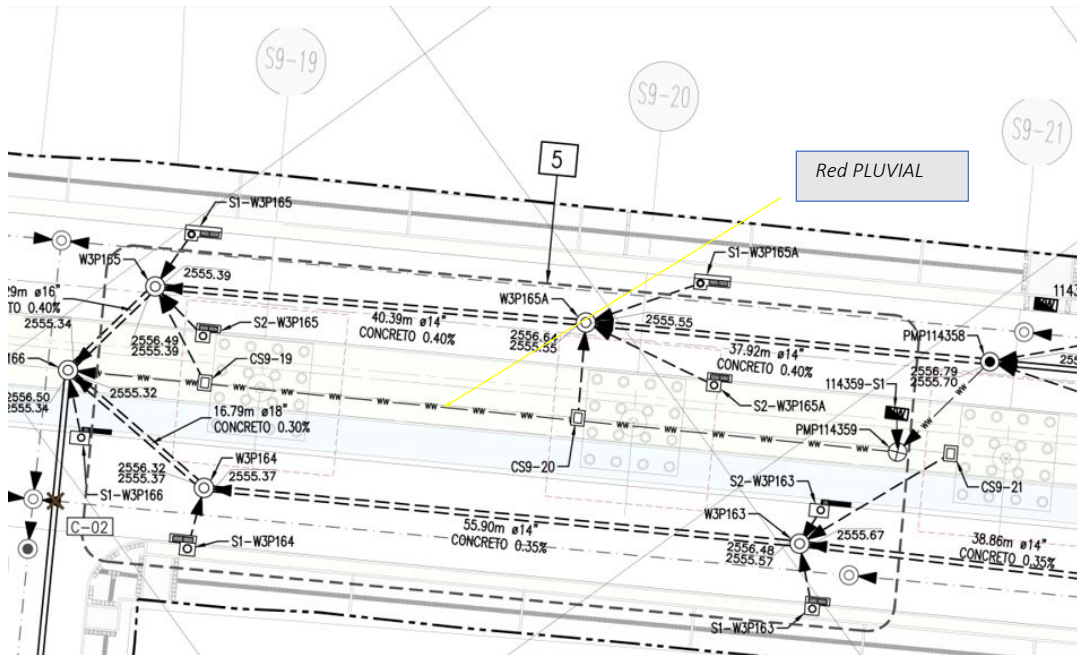
	INFORME MENSUAL DE INTERVENTORÍA				
	CONTRATO No. 148 DE 2020 INTERVENTORÍA INTEGRAL, TÉCNICA, ECONÓMICA, FINANCIERA, CONTABLE, JURÍDICA, ADMINISTRATIVA, OPERATIVA, PREDIAL, AMBIENTAL, SOCIAL Y DE SEGURIDAD SALUD EN EL TRABAJO PARA LA VIGENCIA DEL CONTRATO DE CONCESIÓN No. 163 DE 2019.				
	Código del Formato CSPLMB-FT-LFG-006	Vigencia del Formato 01/09/2024	Versión: V03		Pág. 351 de 1059

la interventoría solicitó el retiro de los tubos afectados que presentan el daño y el remplazarlo de los mismos.

En la tabla de resumen de interferencias para WF3 se encuentra la información referente al PMT utilizado para esta interferencia.

A continuación, se presenta el plano con las actividades de obra adelantadas a corte del presente informe, en el cual, se dispone en color rojo las actividades de la red Pluvial ejecutadas durante el periodo y en color amarillo a las actividades de la presente red pendientes por ejecutar:





Ilustración a.2.6-37. Plano de localización general de la ejecución PLU 3-05

— Tubería Instalada según diseño.

Como conclusión, a continuación, se detallan las cantidades de obra de la red PLUVIAL ejecutadas:

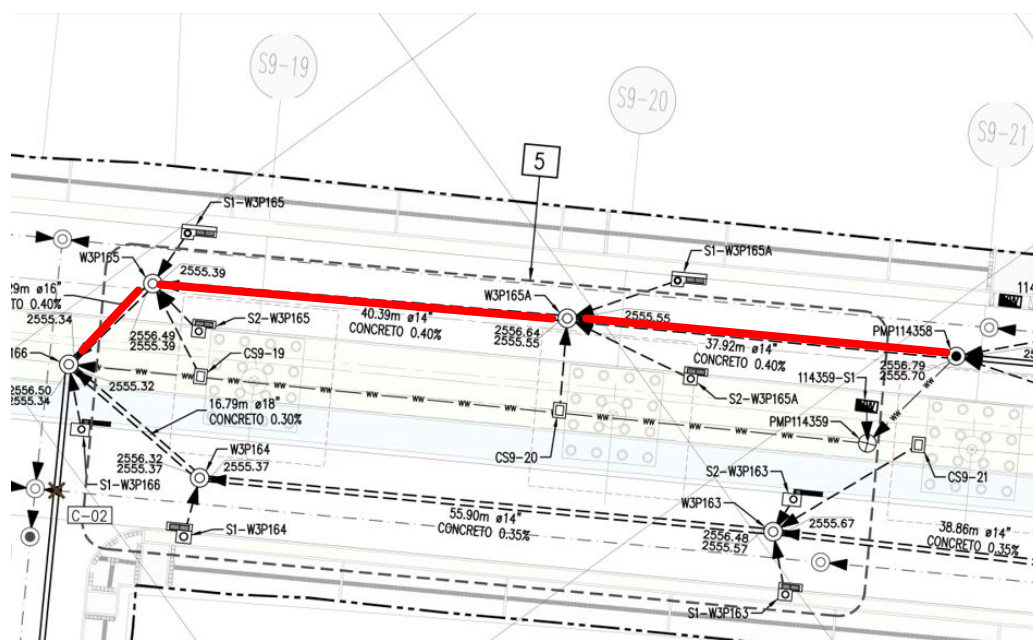

TRAMO	DIAMETRO	MATERIAL	LONG. TOTAL, DE TUBERÍA (ml)	LONG. CONSTRUIDA (ml)
WF3	14"	Concreto	78.31	78.31
WF3	16"	Concreto	13.69	13.69
TOTAL			92.00	92.00

A continuación, se presenta el cuadro resumen de las actividades relacionadas con el traslado de redes en el WF3, de acuerdo con el Plan de Ejecución V12 Vigente, así como el avance de estas:

		INFORME MENSUAL DE INTERVENTORÍA				
		CONTRATO No. 148 DE 2020 INTERVENTORÍA INTEGRAL, TÉCNICA, ECONÓMICA, FINANCIERA, CONTABLE, JURÍDICA, ADMINISTRATIVA, OPERATIVA, PREDIAL, AMBIENTAL, SOCIAL Y DE SEGURIDAD SALUD EN EL TRABAJO PARA LA VIGENCIA DEL CONTRATO DE CONCESIÓN No. 163 DE 2019.				
Código del Formato CSPLMB-FT-LFG-006		Vigencia del Formato 01/09/2024	Versión: V03	Pág. 352 de 1059		

ACTIVIDAD	DESCRIPCIÓN	Inicio Programado	Fin Programado	Estado	Características	Metodo Constructivo definido en diseño	Longitud Total	Longitud Ejecutada	Cant. Ejecutada Acumulada	Estado PMT Redes en ejecución	Observaciones
REUBICACION DE REDES											
FASE 1											
IE5 - IE9 (K7+750 a K12+600)											
K7+750 - K8+300		11/08/2023	18/10/2024								
WF3VDTR1020	Traslado red de Gas GAS3-01. Pilas S07-05 a S07-06	11/08/2023	13/09/2023	Terminado	Ø4"	Zanja abierta	72.4	72.4	72.4	N/A	Terminada por VANTI
WF3VDTR1030	Traslado red de Energía ENE3-02. Pilas S07-05 a S07-06	9/10/2023	2/11/2023	Terminado	Ø6" + 2Ø3"	Zanja abierta	157	157	157	N/A	Terminada y la maniobra la realizo ENEL el 7 de marzo.
WF3VDTR1010	Traslado red de Alcantarillado sanitario SAN3-0 Pilas S07-05 a S07-27	23/07/2024	18/10/2024	En Ejecución	Ø 24", 10", 8"	Zanja abierta	1485	1015.05	1015.05	Aprobado	Con PMT aprobado en el CC 40 Tiene vigencia hasta el 23-03-25
K8+300 - K8+700		11/08/2023	30/09/2024								
WF3VDTR1090	Traslado red de Energía EAP3-03/EAP3-04/EAP3-05/EAP3-7. Pilas S07-04 a S07-39	11/08/2023	4/12/2023	Terminado	traslado de AP	Retiro de postes	18	18	18	N/A	Terminada por ENEL X
WF3VDTR2310	Traslado red de Energía ENE3-17. Pilas S07-13 a S07-14	31/07/2024	30/09/2024	Terminado	Ø6" + 2Ø3"	cruce con perforacionn teledirigida	59.78	59.78	59.78	N/A	Traslado ENEL
K8+700 - K9+300		30/07/2024	30/09/2024								
WF3VDTR2155	Traslado red de ETB ETB3-05. Pilas S07-23	30/07/2024	30/09/2024	Terminado	Ø 4" PVC	Zanja abierta	32	32	32	N/A	Con PMT aprobado en el CC 26 Tiene vigencia hasta el 17-10-24
WF3VDTR2200	Traslado red de Energía ENE3-06. Pilas S07-27	30/07/2024	30/09/2024	Terminado	Ø6" + 2Ø3"	Zanja abierta	82.87	82.87	82.87	N/A	Traslado ENEL
K9+300 - K9+800		11/08/2023	23/01/2025								
WF3VDTR2270	Traslado red de Gas GAS3-05. Pilas S08-16	11/08/2023	28/08/2023	Terminado	Ø4"	cruce con perforacionn teledirigida	34.15	34.15	34.15	N/A	Terminada por VANTI
WF3VDTR2400	Retiro de red de alumbrado publico EAP3-03, EAP3-04, EAP3-05, EAP3-07 Pilas S7-46 a S7-49	29/09/2023	4/01/2024	Terminado	traslado de AP	Retiro de postes	16	16	16	N/A	Terminada por ENEL X
WF3VDTR1120	Traslado red de Alcantarillado Pluvial PLU3-02. Pilas S07-38 a S07-42	15/08/2024	13/12/2024	Sin Ejecutar	Ø 18", 20", 24"	Zanja abierta	207.9	105.42	105.42	Aprobado	Con PMT aprobado en el CC 24 Tiene vigencia hasta el 23-02-25
WF3VDTR2410	Traslado de red de Alcantarillado Sanitario SAN3-02 Pila S08-02	28/10/2024	23/01/2025	Sin Ejecutar	Ø 8"	cruce con perforacionn teledirigida	56	0	0	N/A	El PMT se encuentra en elaboracion por ML1.
K10+300 - K10+800		11/08/2023	12/12/2024								
WF3VDTR2240	Traslado red de Energía EAP3-09/EAP3-10/EAP3/11. Pilas S08-02 a E08-02	11/08/2023	29/08/2023	Terminado	traslado de AP	Retiro de postes	25	25	25	N/A	Terminada por ENEL X
WF3VDTR2260	Traslado red de Energía EAP3-12/13/14. Pilas E08-08 a S09-34	11/08/2023	21/09/2023	Terminado	traslado de AP	Retiro de postes	29	29	29	N/A	Terminada por ENEL X
WF3VDTR2280	Traslado red de Gas GAS3-06. Pilas S09-04	11/08/2023	6/10/2023	Terminado	Ø3"	cruce con perforacionn dirigida	41.4	41.4	41.4	N/A	Terminada por VANTI
WF3VDTR2220	Traslado de red de Energía ENE3-15. Pilas S08-16	12/12/2023	1/04/2024	Terminado	Ø6" + 2Ø3"	cruce con perforacionn teledirigida	74	74	74	N/A	Traslado ENEL
WF3VDTR1220	Traslado red de ETB ETB3-12. Pilas S09-06	15/02/2024	16/09/2024	Terminado	Ø 4"	cruce con perforacionn teledirigida	60	60	60	N/A	Traslado ETB
WF3VDTR2040	Traslado red de Acueducto ACU3-05. Pilas S09-13	19/06/2024	31/07/2024	Terminado	Ø 8"	Zanja abierta	42.5	42.4	42.4	N/A	Traslado EAAB
WF3VDTR2250	Traslado red de Energía ENE3-16. Pilas S09-13 a S09-14	19/06/2024	2/09/2024	Terminado	Ø6" + 2Ø3"	Zanja abierta	78.17	78.17	78.17	N/A	Traslado ENEL
WF3VDTR2230	Traslado red de ETB ETB3-16. Pilas S08-22	3/07/2024	30/08/2024	En Ejecución	Ø 4"	Zanja abierta	35	2	2	N/A	El PMT se encuentra en elaboracion por ML1
WF3VDTR1170	Traslado red de Acueducto ACU3-03. Pilas S08-24	26/07/2024	16/09/2024	Terminado	Ø 8"	Auger Boring	25.95	25.95	25.95	N/A	Traslado EAAB
WF3VDTR1180	Traslado red de Alcantarillado pluvial PLU3-03. Pilas S08-23	5/08/2024	15/11/2024	Sin Ejecutar	Ø 8", 12"	Zanja abierta	15	0	0	N/A	Se atiende observaciones de la SDM para aprobacion del PMT y a la espera aprobacion del permiso de ocupacion de cauce.
WF3VDTR2420	Traslado de red de ENE3-19. Pilas S09-06	15/08/2024	31/10/2024	Terminado	9 ø6" + 2 ø3"	cruce con perforacionn teledirigida	93.94	93.94	93.94	N/A	Traslado ENEL
WF3VDTR2430	Traslado de red Camara de Vigilancia - CMV3-01. Pila E08-02	15/08/2024	2/10/2024	Sin Ejecutar	Camara	Traslado de poste	1	0	0	N/A	programacion ENEL X y Secretaria de seguridad
WF3VDTR2440	Traslado de red Camara de Vigilancia - CMV3-02. Pila S09-06	15/08/2024	2/10/2024	Sin Ejecutar	Camara	Traslado de poste	1	0	0	N/A	programacion ENEL X y Secretaria de seguridad
WF3VDTR1200	Traslado red de Acueducto ACU3-04. Pilas S09-07	16/08/2024	31/10/2024	Terminado	Ø 6"	Auger Boring	39.15	39.15	39.15	N/A	Traslado EAAB
WF3VDTR2030	Traslado red de Alcantarillado pluvial PLU3-04. Pilas E08-01 a E08-08	16/09/2024	12/12/2024	Sin Ejecutar	Ø 14", 16", 18", 20", 24"	Zanja abierta	464	0	0	N/A	El PMT se encuentra en elaboracion por ML1 debido al gran impacto en la glorieta de la CARRERA 50.
K11+300 - K11+800		29/07/2023	14/02/2024								
WF3VDTR1280	Traslado red de ETB ETB3-14. Pilas S09-25	18/01/2024	10/04/2024	Sin Ejecutar	Ø 4"	cruce con perforacionn teledirigida	55	0	0	N/A	El PMT se encuentra en elaboracion por ML1.
WF3VDTR2300	Traslado red de Energía ENE3-18. Pilas S09-24	14/06/2024	5/08/2024	Terminado	9 ø6" + 2 ø3"	Auger Boring	93.94	93.94	93.94	N/A	Traslado ENEL
WF3VDTR1240	Traslado red de Alcantarillado Sanitario SAN3-03 Pilas S09-14	19/06/2024	6/08/2024	Terminado	Ø 1.40m GRP	Zanja abierta	50.37	50.37	50.37	N/A	Traslado EAAB
WF3VDTR1250	Traslado red de Alcantarillado pluvial PLU3-05. Pilas S09-19 a S09-21	9/09/2024	5/11/2024	En Ejecución	Ø 14"	Zanja abierta	92	92	92	N/A	Con PMT aprobado en el CC 39 Tiene vigencia hasta el 23-10-25
K11+800 - K12+600		11/08/2023	8/02/2024								
WF3VDTR1310	Traslado red de Gas GAS3-04. Pilas S09-35 a S09-36	11/08/2023	14/08/2023	Terminado	Ø 4", 1/2" HDPE	Zanja abierta	35.18	35.18	35.18	N/A	Terminada por VANTI
WF3VDTR2260-100	Traslado red de Alcantarillado Pluvial PLU3-07. Pilas S09-34 a S09-36 Parte A	3/11/2023	27/01/2024	Terminado	Ø 18"	Zanja abierta	75.85	75.85	75.85	N/A	Traslado EAAB
WF3VDTR2260-110	Traslado red de Alcantarillado Pluvial PLU3-07. Pilas S09-34 a S09-36 Parte B	6/12/2023	8/02/2024	Sin Ejecutar	Ø 18"	Zanja abierta	22	0	0	N/A	Informa ML1 que esta actividad continuara en fase 2

Tabla a.2.6-1. Cuadro resumen interferencias WF3

	INFORME MENSUAL DE INTERVENTORÍA			
	CONTRATO No. 148 DE 2020 INTERVENTORÍA INTEGRAL, TÉCNICA, ECONÓMICA, FINANCIERA, CONTABLE, JURÍDICA, ADMINISTRATIVA, OPERATIVA, PREDIAL, AMBIENTAL, SOCIAL Y DE SEGURIDAD SALUD EN EL TRABAJO PARA LA VIGENCIA DEL CONTRATO DE CONCESIÓN No. 163 DE 2019.			
	Código del Formato CSPLMB-FT-LFG-006	Vigencia del Formato 01/09/2024	Versión: V03	

Ahora bien, a continuación, se presenta los daños presentados en el periodo del presente informe:

WF	FECHA	DESCRIPCION
WF3	21/01/2025	Se presento afectacion a red de acueducto de 3" ubicada en la primero de mayo con carrera 69b, ocasionada por la ejecucion de actividades constructivas con la interferencia SAN 3-01
WF3	23/01/2025	Se presento afectacion a red de acueducto de 1/2" ubicada en la primero de mayo con carrera 71, ocasionada por la ejecucion de actividades de pilotaje.
WF3	24/01/2025	Se presento afectacion a red de acueducto de 3" ubicada en la primero de mayo con carrera 69b, ocasionada por la ejecucion de actividades constructivas con la interferencia SAN 3-01
WF3	26/01/2025	Se presento afectacion a red de acueducto de 3" ubicada en la primero de mayo con carrera 70b, ocasionada por la ejecucion de actividades constructivas con la interferencia SAN 3-01
WF3	30/01/2025	Se presento afectacion a red de acueducto de 3" ubicada en la primero de mayo con carrera 69b, ocasionada por la ejecucion de actividades constructivas con la interferencia SAN 3-01

Tabla a.2.6-2. Cuadro resumen daños WF3

Ahora bien, a continuación, se presentan las inspecciones asignadas por el concesionario a la interventoría en la plataforma ACONEX en el periodo del presente informe.

Project	Inspection Num	Template Title	Modified By	Date Modified
PLMB	62678	L1T1-CON-CAL-FR-004	DIANAHERNANDEZ	26/01/2025 Nivel
PLMB	51874	L1T1-CON-CAL-FR-004	DIANAHERNANDEZ	26/01/2025 Nivel
PLMB	51112	L1T1-CON-CAL-FR-002	ERIKABERMUDEZ	27/01/2025 serie
PLMB	51111	L1T1-CON-CAL-FR-000	ERIKABERMUDEZ	27/01/2025
PLMB	50378	L1T1-CON-CAL-FR-002	ERIKABERMUDEZ	27/01/2025 serie
PLMB	50368	L1T1-CON-CAL-FR-002	ERIKABERMUDEZ	27/01/2025 serie
PLMB	50245	L1T1-CON-CAL-FR-004	DIANAHERNANDEZ	26/01/2025 Nivel
PLMB	50232	L1T1-CON-CAL-FR-004	DIANAHERNANDEZ	26/01/2025 Nivel
PLMB	50229	L1T1-CON-CAL-FR-004	DIANAHERNANDEZ	26/01/2025 Nivel
PLMB	50226	L1T1-CON-CAL-FR-004	DIANAHERNANDEZ	26/01/2025 Nivel
PLMB	50223	L1T1-CON-CAL-FR-004	DIANAHERNANDEZ	26/01/2025 Nivel
PLMB	46334	L1T1-CON-CAL-FR-000	DIANAHERNANDEZ	30/01/2025
PLMB	46310	L1T1-CON-CAL-FR-001	DENAHERRANDEZ	30/01/2025
PLMB	46300	L1T1-CON-CAL-FR-000	DIANAHERNANDEZ	30/01/2025
PLMB	46187	L1T1-CON-CAL-FR-003	DIANAHERNANDEZ	30/01/2025 os
PLMB	46159	L1T1-CON-CAL-FR-000	DIANAHERNANDEZ	30/01/2025
PLMB	46133	L1T1-CON-CAL-FR-001	DENAHERRANDEZ	31/01/2025
PLMB	46093	L1T1-CON-CAL-FR-001	DENAHERRANDEZ	31/01/2025
PLMB	45988	L1T1-CON-CAL-FR-001	DENAHERRANDEZ	31/01/2025
PLMB	45970	L1T1-CON-CAL-FR-003	DIANAHERNANDEZ	30/01/2025 os
PLMB	45945	L1T1-CON-CAL-FR-001	DENAHERRANDEZ	29/01/2025
PLMB	45933	L1T1-CON-CAL-FR-001	DENAHERRANDEZ	29/01/2025
PLMB	45908	L1T1-CON-CAL-FR-000	DIANAHERNANDEZ	29/01/2025
PLMB	45822	L1T1-CON-CAL-FR-001	DENAHERRANDEZ	29/01/2025
PLMB	45758	L1T1-CON-CAL-FR-000	DIANAHERNANDEZ	29/01/2025
PLMB	45719	L1T1-CON-CAL-FR-000	DIANAHERNANDEZ	29/01/2025 reno
PLMB	45699	L1T1-CON-CAL-FR-000	DIANAHERNANDEZ	29/01/2025 reno
PLMB	45483	L1T1-CON-CAL-FR-000	DIANAHERNANDEZ	29/01/2025
PLMB	44972	L1T1-CON-CAL-FR-003	DIANAHERNANDEZ	29/01/2025 os
PLMB	44168	L1T1-CON-CAL-FR-003	DIANAHERNANDEZ	29/01/2025 os
PLMB	44125	L1T1-CON-CAL-FR-005	DIANAHERNANDEZ	29/01/2025 idad
PLMB	43559	L1T1-CON-CAL-FR-000	ERIKABERMUDEZ	27/01/2025 idad
PLMB	43004	L1T1-CON-CAL-FR-003	DIANAHERNANDEZ	29/01/2025 os
PLMB	41866	L1T1-CON-CAL-FR-000	DIANAHERNANDEZ	29/01/2025 idad
PLMB	33147	L1T1-CON-CAL-FR-000	DIANAHERNANDEZ	29/01/2025 reno
PLMB	33146	L1T1-CON-CAL-FR-000	DIANAHERNANDEZ	29/01/2025 reno
PLMB	33144	L1T1-CON-CAL-FR-003	DIANAHERNANDEZ	29/01/2025 os
PLMB	33083	L1T1-CON-CAL-FR-000	DIANAHERNANDEZ	29/01/2025 reno
PLMB	30726	L1T1-CON-CAL-FR-001	DENAHERRANDEZ	29/01/2025



Tabla a.2.6-3. Cuadro resumen inspecciones WF3

Ahora bien, a continuación, se anexa la toma de laboratorio en campo por parte de la interventoría para WF3 y se informa que el informe final del laboratorio se encuentra en el capítulo de calidad.

Ahora bien, a continuación, se presenta el detalle de cada uno de los requerimientos adelantados por esta interventoría a ML1 durante el periodo del presente informe, en cumplimiento de las obligaciones contractuales, y conforme al seguimiento que se ha adelantado a la ejecución de las actividades de obra de traslado de redes:

	INFORME MENSUAL DE INTERVENTORÍA			
	CONTRATO No. 148 DE 2020 INTERVENTORÍA INTEGRAL, TÉCNICA, ECONÓMICA, FINANCIERA, CONTABLE, JURÍDICA, ADMINISTRATIVA, OPERATIVA, PREDIAL, AMBIENTAL, SOCIAL Y DE SEGURIDAD SALUD EN EL TRABAJO PARA LA VIGENCIA DEL CONTRATO DE CONCESIÓN No. 163 DE 2019.			
	Código del Formato CSPLMB-FT-LFG-006	Vigencia del Formato 01/09/2024	Versión: V03	

DIRIGIDO A	CONSECUTIVO	ASUNTO	NUMERO RADICADO EMB	FECHA RADICADO EMB
ML1	L1T1-INT-CE-25-0010	RESPUESTA A SU COMUNICACION L1T1-CON-CE-24-9042 RESPUESTA A COMUNICADO L1T1-INT-CE-24-5992. ADVERTENCIA POR AFECTACIONES A INFRAESTRUCTURA DE RED DE EMPRESAS DE SERVICIO PÚBLICO EN PERIODO DEL 03 DE NOVIEMBRE A 05 DE DICIEMBRE DE 2024	EXT25-0000025	2/01/2025
ML1	L1T1-INT-CE-25-0026	ADVERTENCIA POR AFECTACIONES A LA INFRAESTRUCTURA DE RED DE EMPRESAS DE SERVICIO PUBLICO EN EL PERIODO DEL 05 AL 31 DE DICIEMBRE DE 2024	EXT25-0000039	3/01/2025
ML1	L1T1-INT-CE-25-0032	ALERTA POR LA EJECUCION DE ACTIVIDADES PARA TRASLADO DE REDES EN EL TRAMO WF1 FASE 1 DEL CORREDOR PRINCIPAL DENTRO DE LOS PLAZOS PREVISTOS EN EL PLAN DE EJECUCIÓN VERSION 12 CORTE 31-12-2024 FRENTE DE OBRA WF1	EXT25-0000076	3/01/2025
ML1	L1T1-INT-CE-25-0033	ADVERTENCIA POR EL ATRASO EN EL INICIO Y EJECUCION DE ACTIVIDADES PARA TRASLADO DE REDES EN EL TRAMO WF3 DEL CORREDOR PRINCIPAL DENTRO DE LOS PLAZOS PREVISTOS EN EL PLAN DE EJECUCION VIGENTE CORTE 31-12-2024 FRENTE DE OBRA WF3	EXT25-0000069	3/01/2025
ML1	L1T1-INT-CE-25-0034	ADVERTENCIA POR ATRASO EN EL INICIO Y EJECUCION DE ACTIVIDADES PARA TRASLADO DE REDES EN EL TRAMO WF4 DEL CORREDOR PRINCIPAL DENTRO DE LOS PLAZOS PREVISTOS EN EL PLAN DE EJECUCION VIGENTE CORTE 31-12-2024 FRENTE DE OBRA WF4	EXT25-0000070	3/01/2025
ML1	L1T1-INT-CE-25-0035	ADVERTENCIA POR ATRASO EN EL INICIO Y EJECUCION DE ACTIVIDADES PARA TRASLADO DE REDES EN EL TRAMO WF2 DEL CORREDOR PRINCIPAL DENTRO DE LOS PLAZOS PREVISTOS EN EL PLAN DE EJECUCIÓN VERSIÓN 12 A CORTE DEL 31-12-2024 FRENTE DE OBRA WF2	EXT25-0000071	3/01/2025
ML1	L1T1-INT-CE-25-0049	SEGUNDA ADVERTENCIA POR DESVIACION VERTICAL DE LA INFORMACION INSTALADA MEDIANTE METODOLOGIA PIPE RAMMING DE LA RED COM6-13 W6-C20 W6C20A COLECTOR LAS DELICIAS SOBRE LA AV CARACAS CON CALLE 61	EXT25-0000128	7/01/2025
EMB	L1T1-INT-CE-25-0050	SEGUIMIENTO AL CUMPLIMIENTO DE LA OBLIGACION AL REQUERIMIENTO DEL OFICIO EXTS23-0002266 MATRIZ ANUAL	EXT25-0000129	7/01/2025
ML1	L1T1-INT-CE-25-0051	AVISO DE CIERRE DEL CORTE DEL 30 DE DICIEMBRE DE 2024 AL 05 DE ENERO DE 2025	EXT25-0000000	7/01/2025
ML1	L1T1-INT-CE-25-0052	ADVERTENCIA POR ATRASO EN EL INICIO Y EN LA EJECUCION DE ACTIVIDADES PARA TRASLADO DE REDES EN EL TRAMO WF6 DEL CORREDOR PRINCIPAL DENTRO DE LOS PLAZOS PREVISTOS EN EL PLAN DE EJECUCION VERSION 12 CON CORTE A 31-12-2024 FRENTE DE OBRA WF6	EXT25-0000131	7/01/2025
ML1	L1T1-INT-CE-25-0056	ADVERTENCIA SOLICITUD DE ENTREGA DE LAS ACTAS DE CONCILIACION DE CANTIDADES PARA RETRIBUCION DE LOS MESES DE NOVIEMBRE Y DICIEMBRE DE 2024 CON SUS RESPECTIVOS SOPORTES	EXT25-0000145	7/01/2025
ML1	L1T1-INT-CE-25-0074	ADVERTENCIA ATRASO EN EL INICIO Y EJECUCION DE ACTIVIDADES PARA TRASLADO DE REDES WF5 CORREDOR PRINCIPAL DENTRO DE LOS PLAZOS PREVISTOS EN EL PLAN DE EJECUCION V12 CORTE AL 31/12/2025	EXT25-0000236	8/01/2025
EMB	L1T1-INT-CE-25-0076	RESPUESTA A SU COMUNICADO EXTS24-0007321 DE 20 DE NOVIEMBRE DE 2024 ADVERTENCIA POR EL PRESUNTO ATRASO EN EL INICIO Y EJECUCION DE ACTIVIDADES PARA TRASLADO DE REDES EN LOS FRENDES DE TRABAJO 5 Y 6 DEL CORREDOR PRINCIPAL DENTRO DE LOS PLAZOS PREVISTOS EN EL PLAN DE EJECUCION VIGENTE	EXT25-0000243	8/01/2025
ML1	L1T1-INT-CE-25-0079	REMISION EXTS24-0007677 VERIFICACION DE INTERFERENCIA NO DETECTADA ENTRE SISTEMA PLUVIAL CON PILAS S7-33 Y S7-34, ENTRE CARRERAS 68 H Y 68 H BIS CON AV. PRIMERA DE MAYO	EXT25-0000249	8/01/2025
EMB	L1T1-INT-CE-25-0084	RESPUESTA A SU COMUNICADO EXTS25-000008 DE 02 DE ENERO DE 2025 ADVERTENCIA POR EL PRESUNTO ATRASO EN EL INICIO Y EJECUCION DE ACTIVIDADES PARA TRASLADO DE REDES EN LOS FRENDES DE TRABAJO 5 Y 6 DEL CORREDOR PRINCIPAL DENTRO DE LOS PLAZOS PREVISTOS EN EL PLAN DE EJECUCION VIGENTE	EXT25-0000265	9/01/2025
EMB	L1T1-INT-CE-25-0113	RESPUESTA A COMUNICACION EXTS24-0007677 VERIFICACION DE INTERFERENCIA NO DETECTADA ENTRE SISTEMA PLUVIAL CON PILAS S7-33 Y S7-34, ENTRE CARRERAS 68 H Y 68 H BIS CON AV. PRIMERA DE MAYO	EXT25-0000346	10/01/2025
EMB	L1T1-INT-CE-25-0114	RESPUESTA A SU COMUNICADO EXTS24-0007945 DE 09 DE DICIEMBRE DE 2024 TRABAJO MANIPULATORIA SOLICITUD DEL CONCESIONARIO ML1 PARA EL CIERRE INTERFERENCIAS ETB FRENDES DE TRABAJO 5 Y 6	EXT25-0000604	14/01/2025
EMB	L1T1-INT-CE-25-0115	RESPUESTA A SU COMUNICADO EXTS24-0007904 DE 27 DE DICIEMBRE DE 2024 TRASLADO A INTERVENTORIA COMUNICADO DEL CONCESIONARIO ML1 REPORTE DE EVENTO CANCELACION DE MANIOBRA ENE6-16 CALLE 63 POR EVENTO DE FUERZA MAYOR	EXT25-0000348	10/01/2025
ML1	L1T1-INT-CE-25-0243	NOTIFICACION ORDEN DE SUSPENSIÓN POR LA EJECUCION DE ACTIVIDADES DE VIADUCTO SIN EL TRASLADO DE LA RED DE ENERGIA MT ENTRE LOS APOYOS S1-27 Y S1-28 FRENTE DE OBRA WF1	EXT25-0000742	15/01/2025
ML1	L1T1-INT-CE-25-0367	REITERACION DE RESPUESTA A COMUNICACION L1T1-INT-CE-24-6324 Y L1T1-INT-CE-25-0058 SER1 Y LA SET DEL PATIO TALLER EXTS24-0007880	EXT25-0001100	21/01/2025
ML1	L1T1-INT-CE-25-0370	ALERTA LLAMADO DE ATENCION PRESUNTO INCUMPLIMIENTO EN LA EJECUCION DE ACTIVIDADES DE OBRA DE TRASLADO DE REDES A CARGO DEL CONCESIONARIO PARA LA EJECUCION DE MANIOBRA ELECTRICA WF2	EXT25-0001105	21/01/2025
ML1	L1T1-INT-CE-25-0371	ADVERTENCIA SOLICITUD CONSTANCIAS DE LAS EMPRESAS DE SERVICIO PUBLICO ESP DE LAS OBRAS DE TRASLADO DE REDES A CARGO DEL CONCESIONARIO ML1 EJECUTADAS A SATISFACCION	EXT25-0001104	21/01/2025
EMB	L1T1-INT-CE-25-0373	ESTADO DEL PLAZO DE CURA NOTIFICADO MEDIANTE OFICIO EXTS24-0007264 DE 18 DE NOVIEMBRE DE 2024 POR EL PRESUNTO INCUMPLIMIENTO DE LA OBLIGACIÓN RELACIONADA EN EL APENDICÉ TÉCNICO 13	EXT25-0001108	21/01/2025
EMB	L1T1-INT-CE-25-0377	RESPUESTA EXTS24-0003710 SOLICITUD CONSTANCIAS DE LAS ESP DE OBRAS DE TRASLADO DE REDES A CARGO DEL CONCESIONARIO	EXT25-0001116	21/01/2025
EMB	L1T1-INT-CE-25-0387	RESPUESTA A SU COMUNICADO EXTS24-0007859 23 DE DICIEMBRE DE 2024 SOLICITUD PRESENTACION DE INFORMACION PILAS S11-10 A LA ESTACIÓN E11-1 PERMISOS PATRIMONIALES WF4	EXT25-0001129	21/01/2025
ML1	L1T1-INT-CE-25-0400	ADVERTENCIA POR DAÑO EN LA TUBERÍA DE 12 Y 16 DE LA RED COM 4-08 EN EL FRENTE DE OBRA WF4	EXT25-00001195	22/01/2025
EMB	L1T1-INT-CE-25-0402	VALIDACION DE RECONOCIMIENTO DE LA BRAFO EJECUTADA EL 26 Y 27 DE DICIEMBRE DE 2024	EXT25-00001186	22/01/2025
ML1	L1T1-INT-CE-25-0407	RESPUESTA EXTS24-0007788 SOLICITUD DE PRONUNCIAMIENTO FRENTE A LA SUPERVISION TECNICA A LOS AJUSTES DE DISEÑOS DE REDES HIDRAULICAS APROBADAS POR LA EAAB EN WF2	EXT25-00001222	22/01/2025
EMB	L1T1-INT-CE-25-0415	ALCANCE AL OFICIO L1T1-INT-CE-25-0344 RECOMEDACION DE PRORROGA AL ACUERDO MARCO 138-2024 EMB – ENEL COLOMBIA S.A. ESP.	EXT25-00001239	23/01/2025
EMB	L1T1-INT-CE-25-0422	RESPUESTA A SU COMUNICADO EXTS24-0007636 DEL 11 DE DICIEMBRE DE 2024 SOLICITUD DE CRONOGRAMA DETALLADO Y PLANES DE ATENCIÓN DE EMERGENCIAS	EXT25-00001255	23/01/2025
EMB	L1T1-INT-CE-25-0424	RESPUESTA A SU COMUNICADO EXTS25-0000170 DE 20 DE ENERO DE 2025 – ATRASO EN LA TERMINACIÓN DE ACTIVIDADES PARA EL TRASLADO DE RED ELÉCTRICA EN EL FRENTE DE TRABAJO 2 DEL CORREDOR PRINCIPAL.	EXT25-00001257	23/01/2025

	INFORME MENSUAL DE INTERVENTORÍA				
	CONTRATO No. 148 DE 2020 INTERVENTORÍA INTEGRAL, TÉCNICA, ECONÓMICA, FINANCIERA, CONTABLE, JURÍDICA, ADMINISTRATIVA, OPERATIVA, PREDIAL, AMBIENTAL, SOCIAL Y DE SEGURIDAD SALUD EN EL TRABAJO PARA LA VIGENCIA DEL CONTRATO DE CONCESIÓN No. 163 DE 2019.				
	Código del Formato CSPLMB-FT-LFG-006	Vigencia del Formato 01/09/2024	Versión: V03	Pág. 356 de 1059	

Viaducto

UE-068

Alcance: Construcción estructura del viaducto - Cimentaciones, pilas y capiteles (incluyendo los aparatos de apoyo) del viaducto del metro a lo largo de la sección lineal mostrada en el Anexo 2 del AT 4. Adicional a las obras de la subestructura del viaducto, el Concesionario deberá adecuar la malla vial existente y la reconfiguración del separador entre calzadas incluyendo el espacio público. Las vías y separador central a reconfigurar serán las calzadas de mixtas. Todos los trabajos se desarrollan de acuerdo al AT 4. Se incluyen las obras de adecuación del separador central, incluyendo el espacio público - Sección de la Absc 8+025 a 8+470.

A continuación, se presenta el avance constructivo en cada uno de los apoyos de la UE-068:





Ilustración a.2.6-38. Esquema UE-068 Inter estación 7.

ACTIVIDAD	DESCRIPCIÓN	Duración	Inicio Programado	Fin Programado	Unidad de Ejecución
IE06VDPLS1000	Pilotes (8+025 a 8+470)	30	20/03/2025	26/04/2025	UE068

ilustración a.2.6-39. Actividades realizadas en UE-068, a corte 31 de enero.

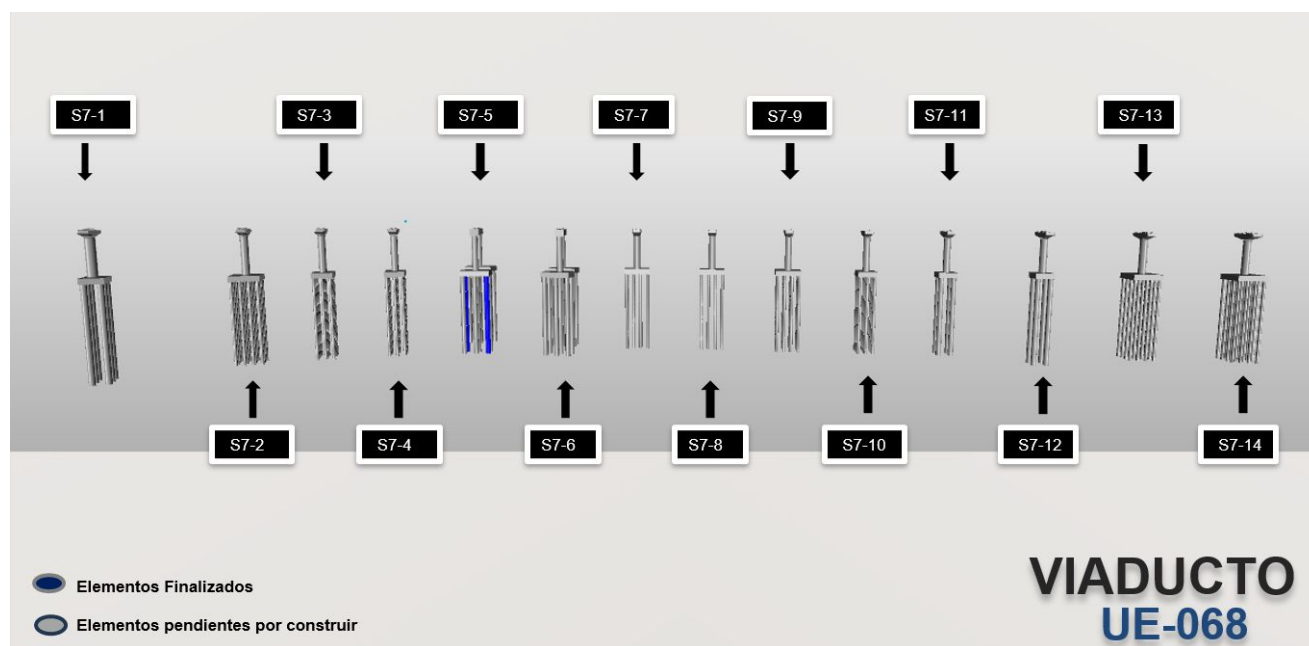
	INFORME MENSUAL DE INTERVENTORÍA				
	CONTRATO No. 148 DE 2020 INTERVENTORÍA INTEGRAL, TÉCNICA, ECONÓMICA, FINANCIERA, CONTABLE, JURÍDICA, ADMINISTRATIVA, OPERATIVA, PREDIAL, AMBIENTAL, SOCIAL Y DE SEGURIDAD SALUD EN EL TRABAJO PARA LA VIGENCIA DEL CONTRATO DE CONCESIÓN No. 163 DE 2019.				
	Código del Formato CSPLMB-FT-LFG-006	Vigencia del Formato 01/09/2024	Versión: V03	Pág. 357 de 1059	

UE-066

Alcance: Construcción estructura del viaducto - Cimentaciones, pilas y capiteles (incluyendo los aparatos de apoyo) del viaducto del metro a lo largo de la sección lineal mostrada en el Anexo 2 del AT 4. Adicional a las obras de la subestructura del viaducto, el Concesionario deberá adecuar la malla vial existente y la reconfiguración del separador entre calzadas incluyendo el espacio público. Las vías y separador central a reconfigurar serán las calzadas de mixtas. Todos los trabajos se desarrollan de acuerdo al AT 4. Se incluyen las obras de adecuación del separador central, incluyendo el espacio público - Sección de la Absc 8+820 a 9+430.

A continuación, se presenta el avance constructivo en cada uno de los apoyos de la UE-066:

Ilustración a.2.6-40. Esquema UE-066 Inter estación 7.

ACTIVIDAD	DESCRIPCIÓN	Duración	Inicio Programado	Fin Programado	Unidad de Ejecución
IE06VDPLS1025	Pilotes (9+256 a 9+430)	40	30/07/2025	16/09/2025	UE066

ilustración a.2.6-41. Actividades realizadas en UE-066, a corte 31 de enero.

UE-065

Alcance: Construcción estructura del viaducto - Cimentaciones, pilas y capiteles (incluyendo los aparatos de apoyo) del viaducto del metro a lo largo de la sección lineal mostrada en el Anexo 2 del AT 4. Adicional a las obras de la subestructura del viaducto, el Concesionario deberá adecuar la malla vial existente y la reconfiguración del separador entre calzadas incluyendo el espacio público. Las vías

y separador central a reconfigurar serán las calzadas de mixtas. Todos los trabajos se desarrollan de acuerdo con el AT 4. Se incluyen las obras de adecuación del separador central, incluyendo el espacio público - Sección de la Absc 9+430 a 9+830.

A continuación, se presenta el avance constructivo en cada uno de los apoyos de la UE-065:



Ilustración a.2.6-42. Esquema UE-065 Inter estación 7.

ACTIVIDAD	DESCRIPCIÓN	Duración	Inicio Programado	Fin Programado	Unidad de Ejecución
IE06VDPLS1030	Pilotes (9+430 a 9+600)	38	25/02/2025	11/04/2025	UE065

ilustración a.2.6-43. Actividades realizadas en UE-065, a corte 31 de enero.

(UE-062)

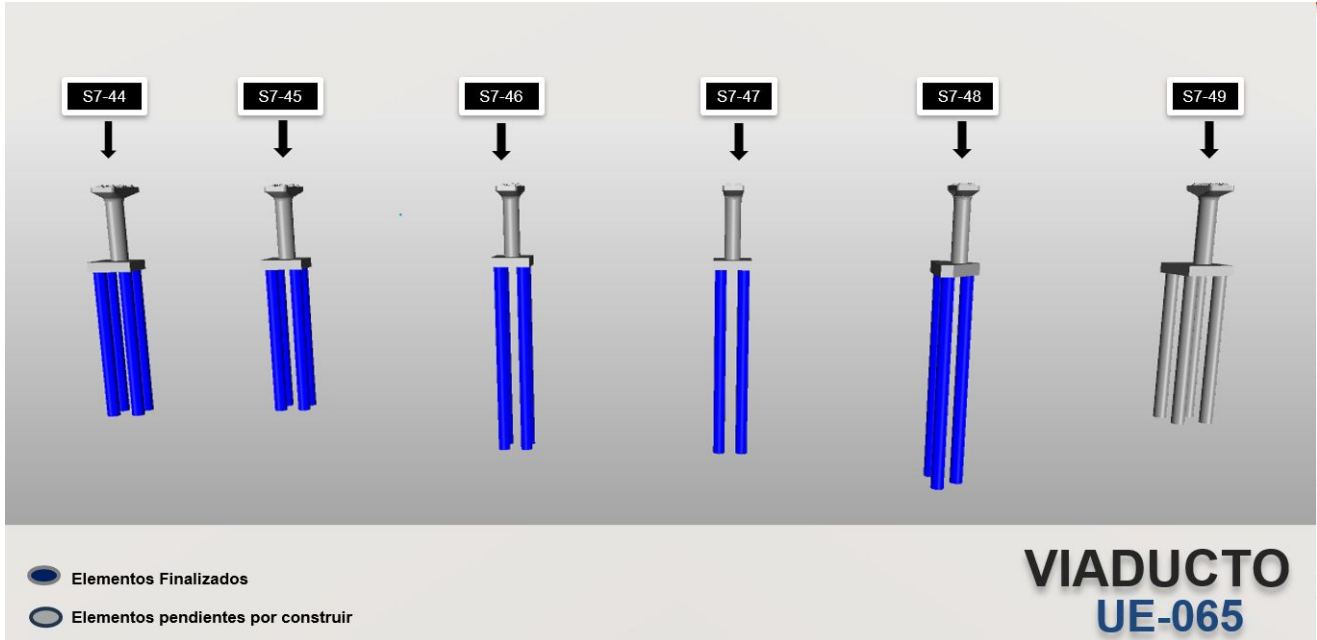
Alcance: construcción estructura del viaducto - Cimentaciones, pilas y capiteles (incluyendo los aparatos de apoyo) del viaducto del metro a lo largo de la sección lineal mostrada en el Anexo 2 del AT 4. Adicional a las obras de la subestructura del viaducto, el Concesionario deberá adecuar la malla vial existente y la reconfiguración del separador entre calzadas incluyendo el espacio público. Las vías y separador central para reconfigurar serán las calzadas de mixtas. Todos los trabajos se desarrollan de acuerdo con el AT 4. Se incluyen las obras de adecuación del separador central, incluyendo el espacio público - Sección de la Absc 10+560 a 10+820.



Ilustración a.2.6-44. Esquema UE-062 cimentación Estación 8.



ACTIVIDAD	DESCRIPCIÓN	Duración	Inicio Programado	Fin Programado	Unidad de Ejecución
EM08VDPLS1000	Pilotes (10+650 a 10+820)	48	13/12/2024	10/02/2025	UE062

Ilustración a.2.6-45. Actividades realizadas en UE-062, a corte 31 de enero.

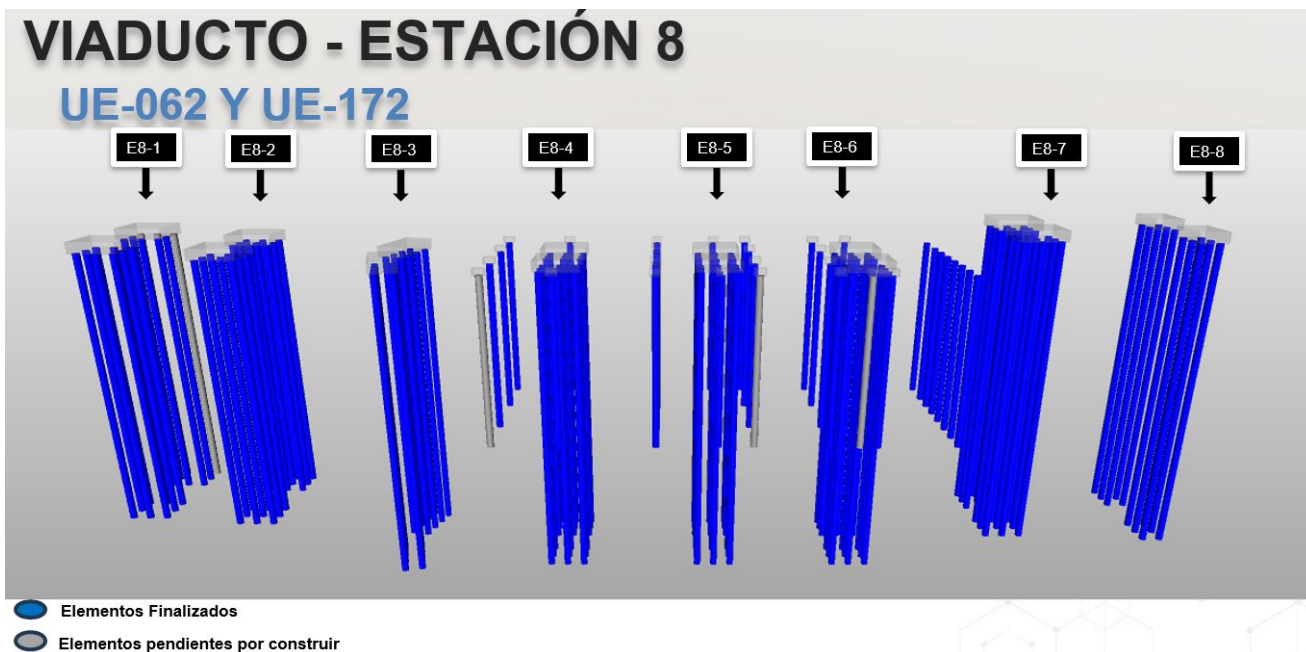
(UE-061)

Alcance: Construcción estructura del viaducto - Cimentaciones, pilas y capiteles (incluyendo los aparatos de apoyo) del viaducto del metro a lo largo de la sección lineal mostrada en el Anexo 2 del AT 4. Adicional a las obras de la subestructura del viaducto, el Concesionario deberá adecuar la malla vial existente y la reconfiguración del separador entre calzadas incluyendo el espacio público. Las vías y separador central a reconfigurar serán las calzadas de mixtas. Todos los trabajos se desarrollan de acuerdo con el AT 4. Se incluyen las obras de adecuación del separador central, incluyendo el espacio público - Sección de la Absc 10+820 a 11 +440.

A continuación, se presenta el avance constructivo de la subestructura en cada uno de los apoyos de la UE-061:

	INFORME MENSUAL DE INTERVENTORÍA				
	CONTRATO No. 148 DE 2020 INTERVENTORÍA INTEGRAL, TÉCNICA, ECONÓMICA, FINANCIERA, CONTABLE, JURÍDICA, ADMINISTRATIVA, OPERATIVA, PREDIAL, AMBIENTAL, SOCIAL Y DE SEGURIDAD SALUD EN EL TRABAJO PARA LA VIGENCIA DEL CONTRATO DE CONCESIÓN No. 163 DE 2019.				
	Código del Formato CSPLMB-FT-LFG-006	Vigencia del Formato 01/09/2024	Versión: V03	Pág. 360 de 1059	



Ilustración a.2.6-46. Esquema UE-061 Inter estación 9.

ACTIVIDAD	DESCRIPCIÓN	Duración	Inicio Programado	Fin Programado	Unidad de Ejecución
IE08VDPLS1000	Pilotes (10+820 a 11+440)	80	12/12/2024	18/03/2025	UE061
IE08VDSTR1000	Subestructura (10+820 a 11+440)	130	31/01/2025	9/07/2025	UE061

Ilustración a.2.6-47. Actividades realizadas en UE-061, a corte 31 de enero.

UE-060

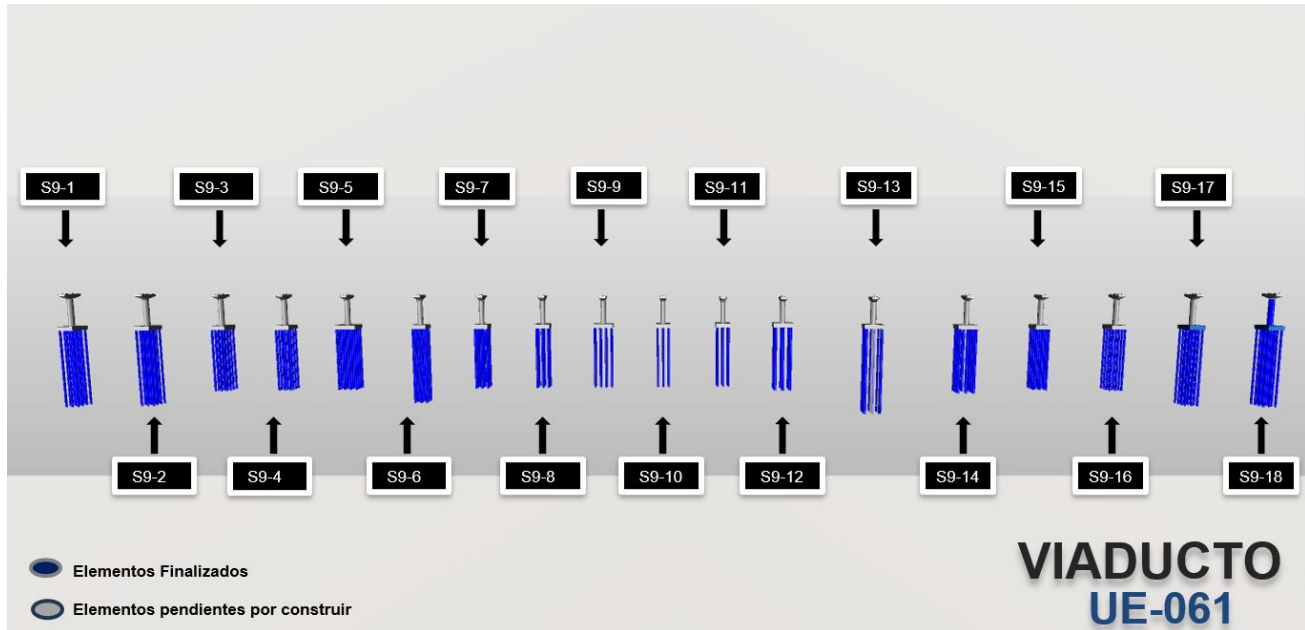
Alcance: Construcción estructura del viaducto - Cimentaciones, pilas y capiteles (incluyendo los aparatos de apoyo) del viaducto del metro a lo largo de la sección lineal mostrada en el Anexo 2 del AT 4. Adicional a las obras de la subestructura del viaducto, el Concesionario deberá adecuar la malla vial existente y la reconfiguración del separador entre calzadas incluyendo el espacio público. Las vías para adecuar corresponden a las calzadas BRT y el separador central. Todos los trabajos se desarrollan de acuerdo con el AT 4. Se incluyen las obras, de adecuación del separador central, incluyendo el espacio público - Sección de la Absc 11 +440 a 11 +880.

UE-126

Alcance: Todos los trabajos necesarios para la realización del Tablero, de la viga en U del Viaducto, incluyendo todos los elementos y dispositivos de drenaje, a lo largo de la sección lineal mostrada en el Anexo 2 del AT 5. Todos los trabajos se desarrollan de acuerdo al AT 5. Sección de la Absc 11 +440 a 11 +880.

A continuación, se presenta el avance constructivo de la subestructura en cada uno de los apoyos de la UE-060 y se presenta el avance constructivo de la superestructura de la UE-126:



Ilustración a.2.6-48. Esquema UE-060 y UE-126 Inter estación 9.

ACTIVIDAD	DESCRIPCIÓN	Duración	Inicio Programado	Fin Programado	Unidad de Ejecución
IE08VDPLS1010	Pilotes (11+440 a 11+880)	77	10/09/2024	11/12/2024	UE060
IE08VDSTR1010	Subestructura (11+440 a 11+880)	118	16/10/2024	7/03/2025	UE060
IE08UBINS1010	Instalación de vigas UBEAM (11+440 a 11+880)	105	10/02/2025	17/06/2025	UE126

Ilustración a.2.6-49. Actividades realizadas en UE-060 y UE-126, a corte 31 de enero.

UE-193

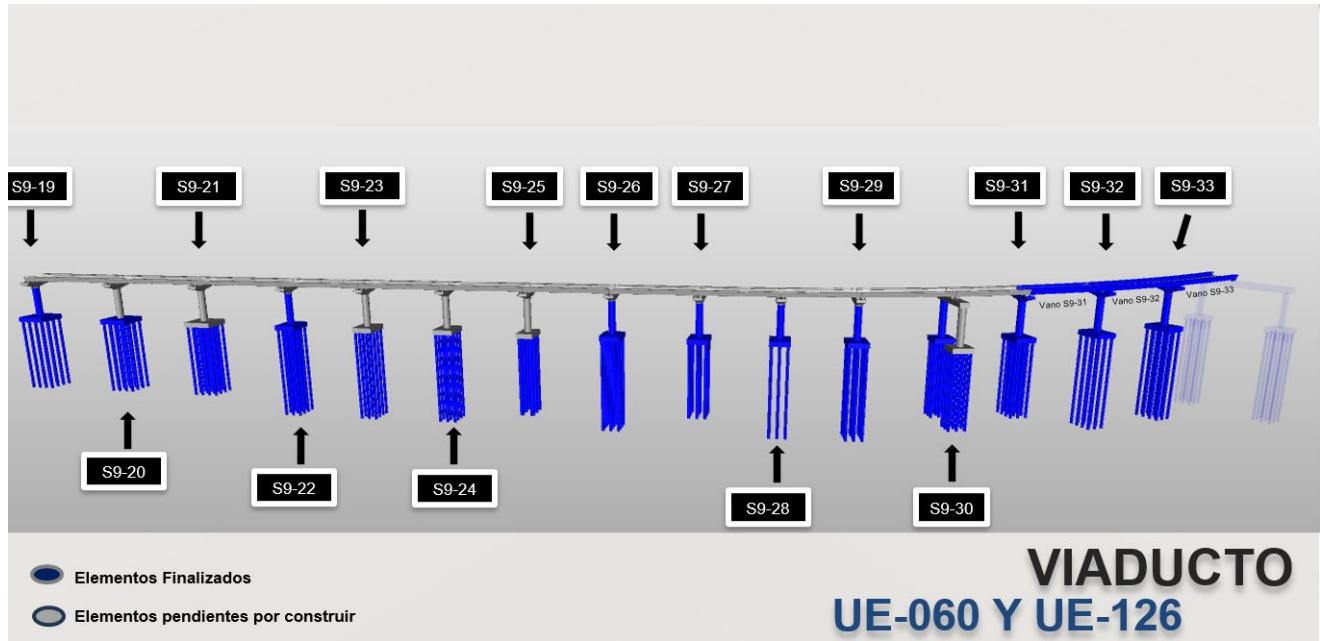
Alcance: Construcción estructura del viaducto - Cimentaciones, pilas y capiteles (incluyendo los aparatos de apoyo) del viaducto del metro a lo largo de la sección lineal mostrada en el Anexo 2 del AT 4. Construcción y retiro Estaciones BRT. Todos los trabajos se desarrollan de acuerdo con el AT 4. Adecuación malla vial existente calzadas BRT. Obras de mejoramiento de espacio público - Separador. - Estación SENA.

A continuación, se presenta el avance constructivo de la subestructura en cada uno de los apoyos de la UE-193:





Ilustración a.2.6-50. Esquema UE-193, Inter estación 9 y Nave central estación 9.

ACTIVIDAD	DESCRIPCIÓN	Duración	Inicio Programado	Fin Programado	Unidad de Ejecución
IE08VDSTR1020	Subestructura (11+880 a 12+000)	90	2/08/2024	20/11/2024	UE193
EM09VDSTR1000	Subestructura (12+000 a 12+210)	114	24/05/2024	10/10/2024	UE193
EM09VDSTR1010	Subestructura (12+210 a 12+230)	66	11/10/2024	31/12/2024	UE193

Ilustración a.2.6-51. Actividades realizadas en UE-193, a corte 31 de enero.

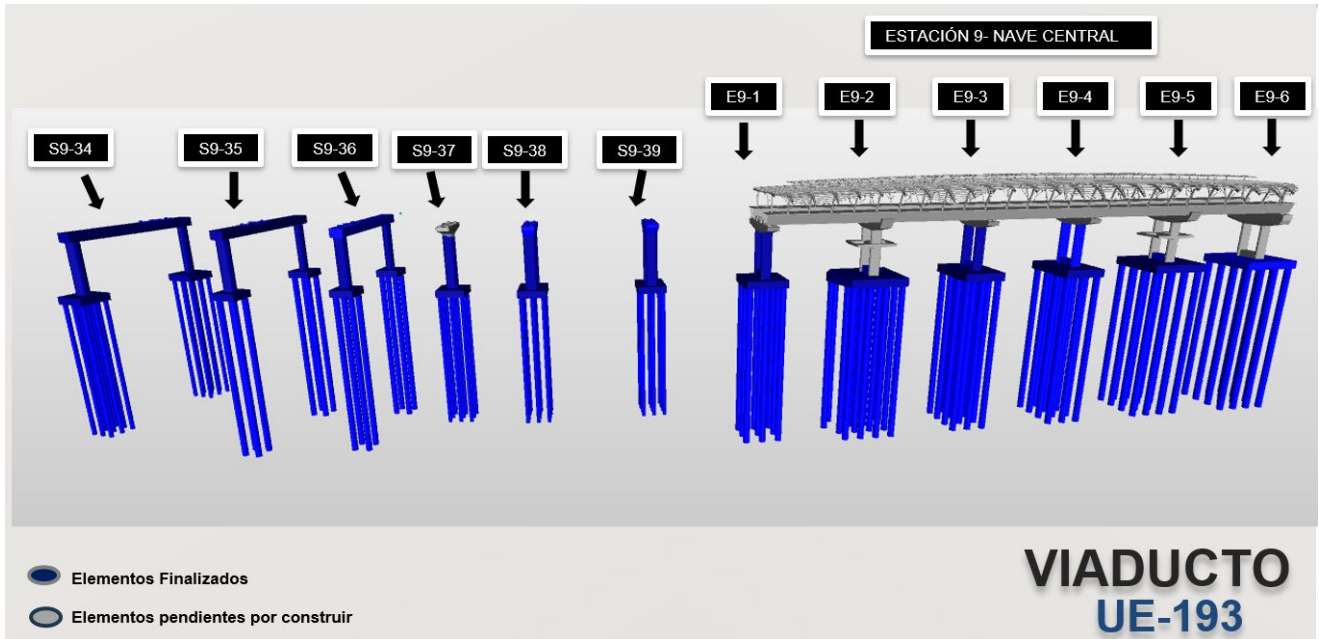
Finalmente, en la siguiente tabla, se relacionan las cantidades ejecutadas acumuladas a nivel de cimentación y subestructura de viaducto, a corte del presente periodo:

31/01/2025	UE	APOYO	# Elementos construidos			
			PHC	Pre Exc	DADOS	PILAS
68		S7-1				
		S7-2				
		S7-3				
		S7-4				
		S7-5		2		
		S7-6				
		S7-7				
		S7-8				
		S7-9				
		S7-10				

	INFORME MENSUAL DE INTERVENTORÍA				
	CONTRATO No. 148 DE 2020 INTERVENTORÍA INTEGRAL, TÉCNICA, ECONÓMICA, FINANCIERA, CONTABLE, JURÍDICA, ADMINISTRATIVA, OPERATIVA, PREDIAL, AMBIENTAL, SOCIAL Y DE SEGURIDAD SALUD EN EL TRABAJO PARA LA VIGENCIA DEL CONTRATO DE CONCESIÓN No. 163 DE 2019.				
	Código del Formato CSPLMB-FT-LFG-006	Vigencia del Formato 01/09/2024	Versión: V03	Pág. 363 de 1059	

31/01/2025		# Elementos construidos				
UE	APOYO	PHC	Pre Exc	DADOS	PILAS	CAPITEL
	S7-11					
	S7-12					
	S7-13					
	S7-14					
66	S7-39					
	S7-40					
	S7-41					
	S7-42					
	S7-43			3		
65	S7-44		4			
	S7-45		4			
	S7-46		4			
	S7-47		3			
	S7-48		3			
	S7-49					
62	S8-24					
	S8-25					
	S8-26					
	E8-1		13			
	E8-2		18			
	E8-3		20			
	E8-4		26			
	E8-5		26			
	E8-6		28			
	E8-7		18			
	E8-8		12			
61	S9-1	12				
	S9-2	12				
	S9-3	12				
	S9-4	12				
	S9-5	16				
	S9-6	12				
	S9-7	12				
	S9-8	12				
	S9-9	16				
	S9-10	12				

	INFORME MENSUAL DE INTERVENTORÍA				
	CONTRATO No. 148 DE 2020 INTERVENTORÍA INTEGRAL, TÉCNICA, ECONÓMICA, FINANCIERA, CONTABLE, JURÍDICA, ADMINISTRATIVA, OPERATIVA, PREDIAL, AMBIENTAL, SOCIAL Y DE SEGURIDAD SALUD EN EL TRABAJO PARA LA VIGENCIA DEL CONTRATO DE CONCESIÓN No. 163 DE 2019.				
	Código del Formato CSPMB-FT-LFG-006	Vigencia del Formato 01/09/2024	Versión: V03	Pág. 364 de 1059	

31/01/2025		# Elementos construidos				
UE	APOYO	PHC	Pre Exc	DADOS	PILAS	CAPITEL
	S9-11	12				
	S9-12		8			
	S9-13			6		
	S9-14			8		
	S9-15	12				
	S9-16	12				
	S9-17	12			1	
	S9-18	12			1	1
60	S9-19	16		1	1	
	S9-20	16		1		
	S9-21	16		1		
	S9-22	12		1	1	
	S9-23	12				
	S9-24	12				
	S9-25			6		
	S9-26	12		1	1	
	S9-27	12		1	1	
	S9-28	12		1	1	
	S9-29	12		1	1	
	S9-30	18		1	1	
	S9-31	12		1	1	1
	S9-32	12		1	1	1
	S9-33	12		1	1	1
193	S9-34	18		2	2	1
	S9-35		8	2	2	1
	S9-36		8	2	2	1
	S9-37	9		1	1	
	S9-38	12		1	2	1
	S9-39	12		1	2	1
	E9-1			9	1	2
	E9-2			16	1	
	E9-3			12	1	2
	E9-4			12	1	2
	E9-5			16	1	
	E9-6			16	1	
Σ		425	309	29	28	8



	INFORME MENSUAL DE INTERVENTORÍA				
	CONTRATO No. 148 DE 2020 INTERVENTORÍA INTEGRAL, TÉCNICA, ECONÓMICA, FINANCIERA, CONTABLE, JURÍDICA, ADMINISTRATIVA, OPERATIVA, PREDIAL, AMBIENTAL, SOCIAL Y DE SEGURIDAD SALUD EN EL TRABAJO PARA LA VIGENCIA DEL CONTRATO DE CONCESIÓN No. 163 DE 2019.				
	Código del Formato CSPLMB-FT-LFG-006	Vigencia del Formato 01/09/2024	Versión: V03		Pág. 365 de 1059

Tabla a.2.6-4. Resumen acumulado ejecutado, cimentación y subestructura VIADUCTO WF3.

A continuación, se muestra un breve registró fotográfico de las principales actividades ejecutadas en el frente de trabajo 3 (WF3).

REGISTRO FOTOGRÁFICO	
 <p style="text-align: center; font-size: small;">29 ene 2025 4:35:01 p. m. 83° E 71 G-25 Avenida 1 de Mayo Kennedy Bogotá CSPLMB</p>	 <p style="text-align: center; font-size: small;">30 ene 2025 11:08:37 a. m. 72° E Puente Aranda Bogotá CSPLMB</p>
UE-068: Vaciado de concreto de pilotes	UE-065: Vaciado de concreto de pilotes
 <p style="text-align: center; font-size: small;">18 ene 2025 9:17:15 a. m. 359° N 43 21 Avenida Calle 26 Sur Puente Aranda Bogotá CSPLMB</p>	 <p style="text-align: center; font-size: small;">28 ene 2025 12:54:44 p. m. 17° N 11 Avenida Calle 26 Sur Puente Aranda Bogotá CSPLMB</p>
UE-062: Construcción de pilotes Pre excavados.	UE-061: Vaciado de concreto de columnas
 <p style="text-align: center; font-size: small;">30 ene 2025 07:49:26 p. m. 136° 54' 52" W 43° 11' 13" S 71 G-25 Avenida 1 de Mayo Kennedy Bogotá CSPLMB</p>	 <p style="text-align: center; font-size: small;">13 01/2025 4:08:41 a. m. 4.59613405N 74.11824218W 43° NE 22 Avenida Calle 26 Sur Antonio Nariño Bogotá</p>
UE-060: Construcción de dados y columnas.	UE-126: Posicionamiento de dovelas de vano S9-33

	INFORME MENSUAL DE INTERVENTORÍA			
	CONTRATO No. 148 DE 2020 INTERVENTORÍA INTEGRAL, TÉCNICA, ECONÓMICA, FINANCIERA, CONTABLE, JURÍDICA, ADMINISTRATIVA, OPERATIVA, PREDIAL, AMBIENTAL, SOCIAL Y DE SEGURIDAD SALUD EN EL TRABAJO PARA LA VIGENCIA DEL CONTRATO DE CONCESIÓN NO. 163 DE 2019.			
	Código del Formato CSPLMB-FT-LFG-006	Vigencia del Formato 01/09/2024	Versión: V03	



Tabla a.2.6-5. Registro fotográfico actividades de construcción frente obra WF3.

Edificios de acceso estaciones Metro

(UE-317) -ESTACION 7 EDIFICIO ASCENDENTE

Alcance: Estaciones Metro - Edificios de acceso - Estación 7 - Edificio de acceso Sur- Estructura. La construcción de los edificios de acceso de las Estaciones de la PLMB comprende la estructura desde los cimientos hasta la cubierta del edificio de acceso. Entre las actividades se encuentra las demoliciones, excavaciones, rellenos, cimentaciones, sótanos, superestructura, estructura de cubierta, entre otras. Así mismo, la obra de urbanismo, espacio público, paisajismo, conexiones y redes de los servicios públicos y comunicaciones, entre otras. Todo de acuerdo con lo establecido en el A T 5.

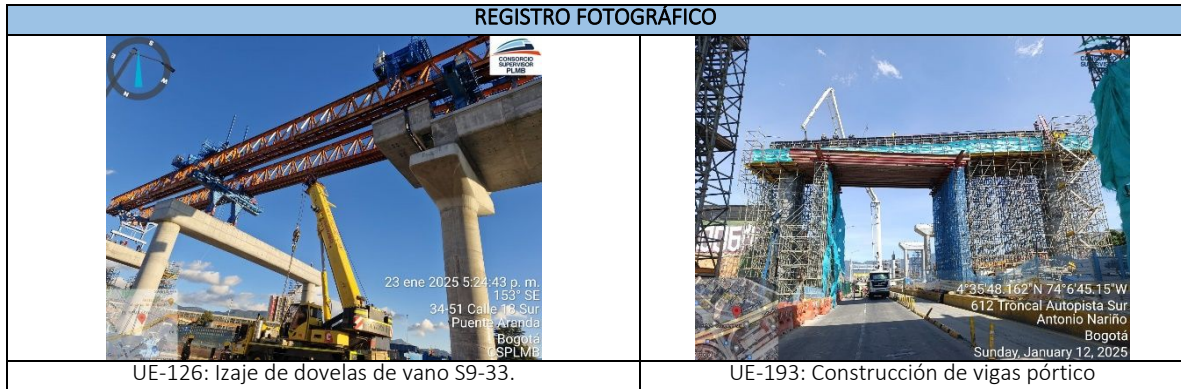



Ilustración a.2.6-52. Esquema UE-317, edificio ascendente cimentación estación 7.

INFORME MENSUAL DE INTERVENTORÍA					
 CONTRATO No. 148 DE 2020 INTERVENTORÍA INTEGRAL, TÉCNICA, ECONÓMICA, FINANCIERA, CONTABLE, JURÍDICA, ADMINISTRATIVA, OPERATIVA, PREDIAL, AMBIENTAL, SOCIAL Y DE SEGURIDAD SALUD EN EL TRABAJO PARA LA VIGENCIA DEL CONTRATO DE CONCESIÓN No. 163 DE 2019.					
Código del Formato CSPLMB-FT-LFG-006	Vigencia del Formato 01/09/2024	Versión: V03	Pág. 367 de 1059		

Durante el periodo correspondiente al mes de enero de 2025, la interventoría realizó el acompañamiento y verificación de rendimientos, calidad, cumplimiento de especificaciones técnicas, normativa, de las siguientes actividades ejecutadas por El Concesionario para las cuales se presenta el siguiente registro fotográfico de obra y consideraciones:

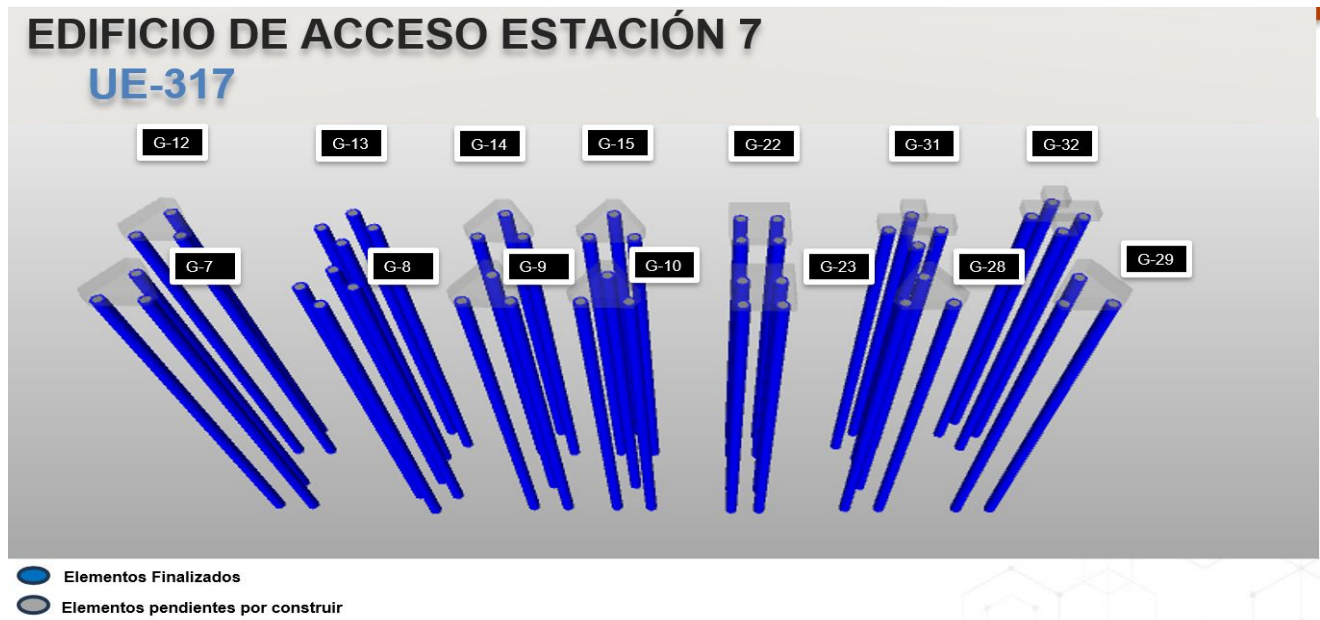

Ilustración a.2.6-53. Actividades desarrolladas durante el periodo UE 317.



En la UE317, durante el mes de enero de 2025, el Concesionario continua con las actividades de viga guía para muros pantalla y barretes, así como la construcción de muros pantalla y el inicio de los barretes:

	INFORME MENSUAL DE INTERVENTORÍA				
	CONTRATO No. 148 DE 2020 INTERVENTORÍA INTEGRAL, TÉCNICA, ECONÓMICA, FINANCIERA, CONTABLE, JURÍDICA, ADMINISTRATIVA, OPERATIVA, PREDIAL, AMBIENTAL, SOCIAL Y DE SEGURIDAD SALUD EN EL TRABAJO PARA LA VIGENCIA DEL CONTRATO DE CONCESIÓN No. 163 DE 2019.				
	Código del Formato CSPLMB-FT-LFG-006	Vigencia del Formato 01/09/2024	Versión: V03	Pág. 368 de 1059	

MUROS								
PANTALLA	FECHA INICIO (Muros)	FECHA FIN (Muros)	% EJECUTADO PANTALLA	ALTURA	ESPESO	ANCHC	M3	TIPO
MA-6	25/01/2025	25/01/2025	100%	15	0,5	6,50	48,75	TIPO 1
MA-7	15/01/2024	17/01/2025	100%	15	0,5	6,50	48,75	TIPO 1
MI-8	10/01/2025	11/01/2025	100%	15	0,5	2,50	18,75	TIPO 1
MA-9	15/01/2025	16/01/2025	100%	15	0,5	6,50	48,75	TIPO 2
MC-10	09/01/2024	10/01/2025	100%	15	0,5	6,15	46,13	TIPO 2
MC-11	20/01/2025	21/01/2025	100%	15	0,5	6,10	45,75	TIPO 2
MA-11A	07/01/2025	07/01/2024	100%	15	0,5	6,15	46,13	TIPO 2
MA-12	28/12/2024	28/12/2024	100%	15	0,5	6,50	48,75	TIPO 2
MI-13	26/12/2024	26/12/2024	100%	15	0,5	2,50	18,75	TIPO 2
MA-14	02/01/2025	04/01/2025	100%	15	0,5	6,50	48,75	TIPO 2
MC-15	07/01/2025	09/01/2025	100%	15	0,5	7,53	56,48	TIPO 1
MI-16	17/12/2024	17/12/2024	100%	15	0,5	4,50	33,75	TIPO 1
MA-17	19/12/2024	19/12/2024	100%	15	0,5	6,95	52,13	TIPO 1
MC-18	23/12/2024	23/12/2024	100%	15	0,5	6,95	52,13	TIPO 1
MI-19	16/12/2024	16/12/2024	100%	15	0,5	4,50	33,75	TIPO 1
MA-20	18/12/2024	18/12/2024	100%	15	0,5	7,10	53,25	TIPO 1
MC-21	17/01/2025	18/01/2025	100%	15	0,5	7,32	54,90	TIPO 1
MA-22	27/12/2024	27/12/2024	100%	15	0,5	7,10	53,25	TIPO 1
MA-23	20/12/2024	20/12/2024	100%	15	0,5	7,10	53,25	TIPO 1
MI-24	10/01/2025	15/01/2025	100%	15	0,5	2,80	21,00	TIPO 1
MA-25	21/01/2025	22/01/2025	100%	15	0,5	7,10	53,25	TIPO 1
MA-26	23/01/2025	24/01/2025	100%	15	0,5	7,10	53,25	TIPO 1

Ilustración a.2.6-54. Muros pantalla construidos durante el periodo UE317.

A continuación, se presenta el avance acumulado del mes de diciembre 2024 y mes de enero de 2025 en planimetría de acuerdo con la modulación de las pantallas de la UE 317 presentadas por el Concesionario dentro de la metodología.

	INFORME MENSUAL DE INTERVENTORÍA				
	CONTRATO No. 148 DE 2020 INTERVENTORÍA INTEGRAL, TÉCNICA, ECONÓMICA, FINANCIERA, CONTABLE, JURÍDICA, ADMINISTRATIVA, OPERATIVA, PREDIAL, AMBIENTAL, SOCIAL Y DE SEGURIDAD SALUD EN EL TRABAJO PARA LA VIGENCIA DEL CONTRATO DE CONCESIÓN No. 163 DE 2019.				
	Código del Formato CSPLMB-FT-LFG-006	Vigencia del Formato 01/09/2024	Versión: V03		Pág. 369 de 1059

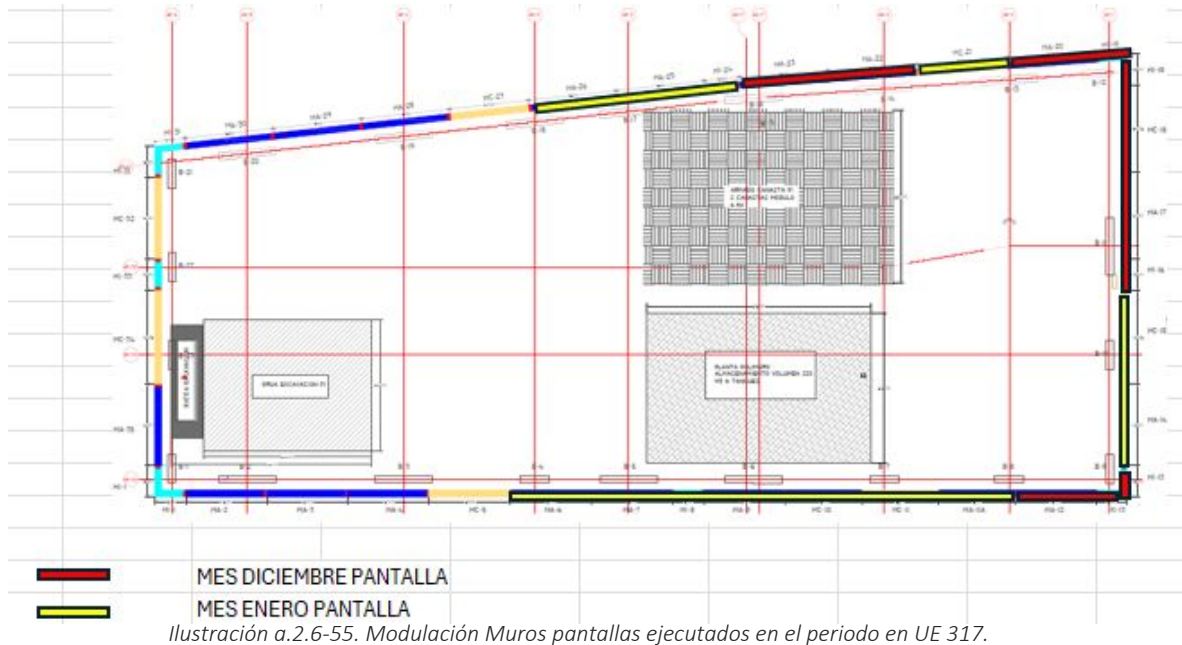

(UE-319) -ESTACION 7 EDIFICIO DESCENDENTE

Alcance: Estaciones Metro - Edificios de acceso - Estación 7 - Edificio de acceso costado vía Descendente - Estructura. La construcción de los edificios de acceso de las Estaciones de la PLMB comprende la estructura desde los cimientos hasta la cubierta del edificio de acceso. Entre las actividades se encuentra las demoliciones, excavaciones, rellenos, cimentaciones, sótanos, superestructura, estructura de cubierta, entre otras. Así mismo, la obra de urbanismo, espacio público, paisajismo, conexiones y redes de los servicios públicos y comunicaciones, entre otras. Todo de acuerdo con lo establecido en el A T 5.

Durante el periodo correspondiente al mes de enero de 2025, la interventoría realizó el acompañamiento y verificación de rendimientos, calidad, cumplimiento de especificaciones técnicas, normativa, de las siguientes actividades ejecutadas por El Concesionario para las cuales se presenta el siguiente registro fotográfico de obra y consideraciones:

	INFORME MENSUAL DE INTERVENTORÍA				
	CONTRATO No. 148 DE 2020 INTERVENTORÍA INTEGRAL, TÉCNICA, ECONÓMICA, FINANCIERA, CONTABLE, JURÍDICA, ADMINISTRATIVA, OPERATIVA, PREDIAL, AMBIENTAL, SOCIAL Y DE SEGURIDAD SALUD EN EL TRABAJO PARA LA VIGENCIA DEL CONTRATO DE CONCESIÓN No. 163 DE 2019.				
	Código del Formato CSPLMB-FT-LFG-006	Vigencia del Formato 01/09/2024	Versión: V03		Pág. 370 de 1059



Se realiza traslado de especies arbóreas e inicia descapote con el retiro de la grama.

Ilustración a.2.6-56. Actividades desarrolladas durante el periodo UE 319.

(UE-325) -ESTACION 9 EDIFICIO DESCENDENTE

Alcance: Estaciones Metro - Edificios de acceso - Estación 9 - Edificio de acceso Occidente 2- Estructura. La construcción de los edificios de acceso de las Estaciones de la PLMB comprende la estructura desde los cimientos hasta la cubierta del edificio de acceso. Entre las actividades se encuentra las demoliciones, excavaciones, rellenos, cimentaciones, sótanos, superestructura, estructura de cubierta, entre otras. Así mismo, la obra de urbanismo, espacio público, paisajismo, conexiones y redes de los servicios públicos y comunicaciones, entre otras. Todo de acuerdo con lo establecido en el AT 5.





Ilustración a.2.6-57. Esquema UE-325, edificio descendente estación 9.

	INFORME MENSUAL DE INTERVENTORÍA				
	CONTRATO No. 148 DE 2020 INTERVENTORÍA INTEGRAL, TÉCNICA, ECONÓMICA, FINANCIERA, CONTABLE, JURÍDICA, ADMINISTRATIVA, OPERATIVA, PREDIAL, AMBIENTAL, SOCIAL Y DE SEGURIDAD SALUD EN EL TRABAJO PARA LA VIGENCIA DEL CONTRATO DE CONCESIÓN No. 163 DE 2019.				
	Código del Formato CSPLMB-FT-LFG-006	Vigencia del Formato 01/09/2024	Versión: V03		Pág. 371 de 1059

Durante el periodo correspondiente al mes de enero de 2025, la interventoría realizó el acompañamiento y verificación de rendimientos, calidad, cumplimiento de especificaciones técnicas, normativa, de las siguientes actividades ejecutadas por El Concesionario para las cuales se presenta el siguiente registro fotográfico de obra y consideraciones:

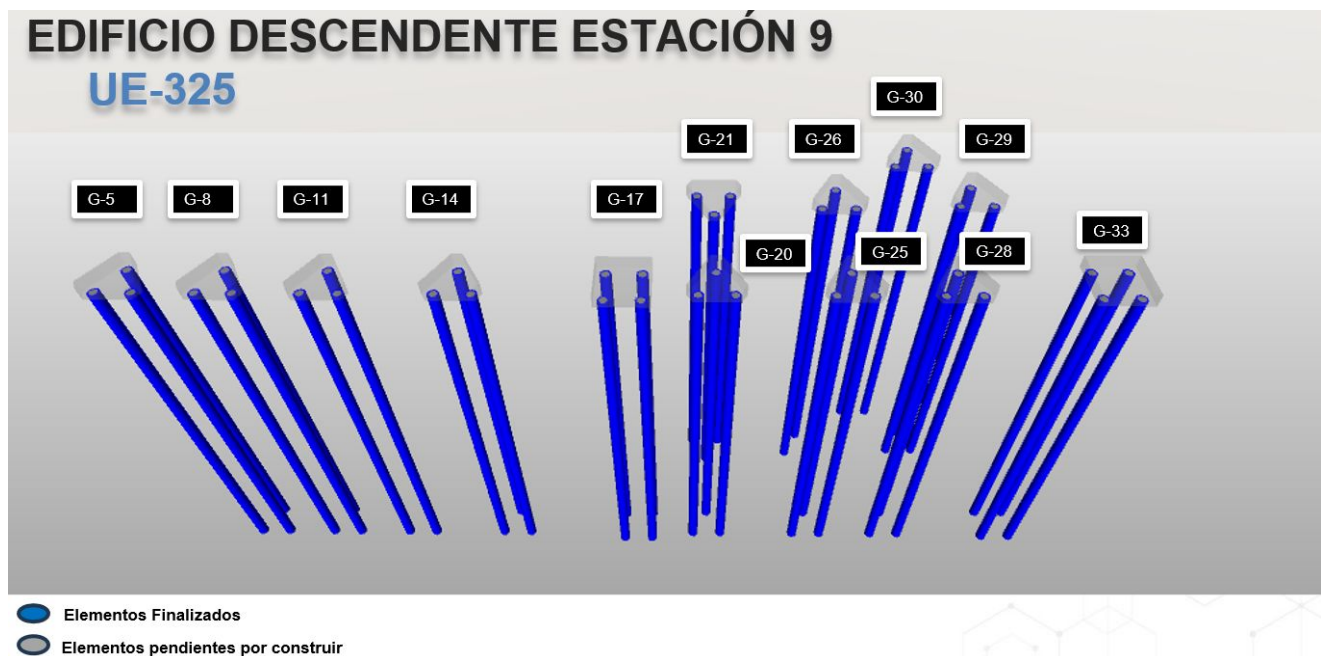

Ilustración a.2.6-58. Actividades desarrolladas durante el periodo UE 325.

En la UE325, durante el mes de enero de 2025, el Concesionario inicia con las actividades de construcción de viga guía y construcción de muro pantalla:

	INFORME MENSUAL DE INTERVENTORÍA				
	CONTRATO No. 148 DE 2020 INTERVENTORÍA INTEGRAL, TÉCNICA, ECONÓMICA, FINANCIERA, CONTABLE, JURÍDICA, ADMINISTRATIVA, OPERATIVA, PREDIAL, AMBIENTAL, SOCIAL Y DE SEGURIDAD SALUD EN EL TRABAJO PARA LA VIGENCIA DEL CONTRATO DE CONCESIÓN No. 163 DE 2019.				
	Código del Formato CSPLMB-FT-LFG-006	Vigencia del Formato 01/09/2024	Versión: V03	Pág. 372 de 1059	

MUROS								
PANTALLA	FECHA INICIO (Muros)	FECHA FIN (Muros)	% EJECUTADO PANTALLA	ALTURA	ESPESOR	ANCHO	M3	TIPO
1	14/01/2025	15/01/2025	100%	14	0,5	2,40	16,80	TIPO 1
54	28/01/2025	29/01/2025	100%	14	0,5	4,50	31,50	TIPO 1
55	25/01/2025	25/01/2025	100%	14	0,5	4,50	31,50	TIPO 1
56	21/01/2025	22/01/2025	100%	14	0,5	4,50	31,50	TIPO 1
57	17/01/2025	17/01/2025	100%	14	0,5	2,40	16,80	TIPO 1
58	23/01/2025	24/01/2025	100%	14	0,5	5,80	40,60	TIPO 1
59	27/01/2025	27/01/2025	100%	14	0,5	4,00	28,00	TIPO 1
60				14	0,5	3,90	27,30	TIPO 1
61	15/01/2025	18/01/2025	100%	14	0,5	2,40	16,80	TIPO 1
62				14	0,5	3,90	27,30	TIPO 1
63				14	0,5	4,00	28,00	TIPO 1
64	23/01/2025	23/01/2024	100%	14	0,5	5,80	40,60	TIPO 1

Ilustración a.2.6-59. Pilotes PHC contruidos durante el periodo UE325.

A continuación, se presenta el avance ejecutado en el mes de enero de 2025 en planimetría de acuerdo con la modulación de las pantallas de la UE 325 presentadas por el Concesionario dentro de la metodología.

(UE-323) -ESTACION 9 EDIFICIO ASCENDENTE 2

Alcance: Estaciones Metro - Edificios de acceso - Estación 9 - Edificio de acceso Ascendente secundario - Estructura. La construcción de los edificios de acceso de las Estaciones de la PLMB comprende la estructura desde los cimientos hasta la cubierta del edificio de acceso. Entre las actividades se encuentra las demoliciones, excavaciones, rellenos, cimentaciones, sótanos, superestructura, estructura de cubierta, entre otras. Así mismo, la obra de urbanismo, espacio público, paisajismo, conexiones y redes de los servicios públicos y comunicaciones, entre otras. Todo de acuerdo con lo establecido en el A T 5.

Durante el periodo correspondiente al mes de enero de 2025, la interventoría realizó el acompañamiento y verificación de rendimientos, calidad, cumplimiento de especificaciones técnicas, normativa, de las siguientes actividades ejecutadas por El Concesionario para las cuales se presenta el siguiente registro fotográfico de obra y consideraciones:



	INFORME MENSUAL DE INTERVENTORÍA				
	CONTRATO No. 148 DE 2020 INTERVENTORÍA INTEGRAL, TÉCNICA, ECONÓMICA, FINANCIERA, CONTABLE, JURÍDICA, ADMINISTRATIVA, OPERATIVA, PREDIAL, AMBIENTAL, SOCIAL Y DE SEGURIDAD SALUD EN EL TRABAJO PARA LA VIGENCIA DEL CONTRATO DE CONCESIÓN No. 163 DE 2019.				
	Código del Formato CSPLMB-FT-LFG-006	Vigencia del Formato 01/09/2024	Versión: V03		Pág. 373 de 1059





Ilustración a.2.6-60. Actividades desarrolladas durante el periodo UE 323.

En la UE323, durante el mes de enero de 2025, el Concesionario inicia con las actividades de hincado de pilotes PHC, se suspenden actividades por presencia de gas metano durante la excavación y durante el proceso de soldadura de la junta:

PILOTES							
EJE	NOMBRE	TIPO	PROYECTADOS	AVANC	% EJECUTADO PIL	Fecha ini (Pilotes)	Fecha (Pilotes)
AB 04-A	G-1	PRE EXC	1				
AB 03-A	G-2	PRE EXC	2				
AB 02-A	G-3	PRE EXC	2				
AB 01-A	G-4	PRE EXC	1				
AB 04-B	G-5	PHC	2				
AB 03-B	G-6	PHC	2				
AB 02-B	G-7	PHC	2	2	100%	16/01/2025	17/01/2025
AB 01-B	G-8	PHC	2				
AB 04-C	G-9	PHC	2				
AB 03-C	G-10	PHC	2				
AB 02-C	G-11	PHC	2	2	100%	18/01/2025	19/01/2025
AB 01-C	G-12	PHC	2				
AB 04-D	G-13	PHC	2				
AB 03-D	G-14	PHC	3				
AB 02-D	G-15	PHC	2	1		19/01/2025	
AB 01-D	G-16	PHC	2				
AB 04-E	G-17	PHC	2				
AB 03-E	G-18	PHC	2				
AB 02-E	G-19	PHC	2				
AB 01-E	G-20	PHC	2				
AB 04-F	G-21	PRE EXC	1				
AB 03-F	G-22	PRE EXC	1				
AB 02-F	G-23	PRE EXC	1				
AB 01-F	G-24	PRE EXC	1				

Ilustración a.2.6-61. Pilotes PHC construidos durante el periodo UE323.



	INFORME MENSUAL DE INTERVENTORÍA				
	CONTRATO No. 148 DE 2020 INTERVENTORÍA INTEGRAL, TÉCNICA, ECONÓMICA, FINANCIERA, CONTABLE, JURÍDICA, ADMINISTRATIVA, OPERATIVA, PREDIAL, AMBIENTAL, SOCIAL Y DE SEGURIDAD SALUD EN EL TRABAJO PARA LA VIGENCIA DEL CONTRATO DE CONCESIÓN No. 163 DE 2019.				
	Código del Formato CSPLMB-FT-LFG-006	Vigencia del Formato 01/09/2024	Versión: V03		Pág. 374 de 1059

A continuación, se presenta el avance ejecutado en el mes de enero de 2025 en planimetría de acuerdo con la localización de los pilotes de la UE323 presentadas por el Concesionario.



Ilustración a.2.6-62. Pilotes PHC ejecutados en el periodo en UE 323.

[a.2.6. Actividades Fase Construcción WF3.pdf](#)

	INFORME MENSUAL DE INTERVENTORÍA				
	CONTRATO No. 148 DE 2020 INTERVENTORÍA INTEGRAL, TÉCNICA, ECONÓMICA, FINANCIERA, CONTABLE, JURÍDICA, ADMINISTRATIVA, OPERATIVA, PREDIAL, AMBIENTAL, SOCIAL Y DE SEGURIDAD SALUD EN EL TRABAJO PARA LA VIGENCIA DEL CONTRATO DE CONCESIÓN No. 163 DE 2019.				
	Código del Formato CSPLMB-FT-LFG-006	Vigencia del Formato 01/09/2024	Versión: V03	Pág. 375 de 1059	

a.2.7) Actividades Fase Construcción WF4

El Frente de Trabajo 4 (WF4), comprendido entre las abscisas K12+416 hasta K16+410 del trazado del viaducto, en el cual, se incluye la construcción de 127 apoyos, así como a la implementación de tres (3) estaciones E10 (K13+750), E11 (K15+050) y E12 (K16+200). Durante el periodo del presente informe, la interventoría llevó a cabo la verificación y supervisión de las actividades realizadas por el concesionario ML1, entre las cuales, se incluye el traslado y la construcción de redes secas y húmedas, así como, las labores necesarias para la edificación del viaducto en las Unidades de Ejecución UE52, UE53, UE54, UE55, UE56, UE57, UE58, y UE59. En dichas unidades, se ejecutaron actividades de obra de traslado, por lo cual, desde la interventoría se realizó un seguimiento detallado de cada una de ellas.

WF	Unidad de Ejecución	No. de Apoyos	De Abscisa Inicio	Abscisa Fin
4	59	12	K12+230	K12+745
4	58	16	K12+745	K13+250
4	57	11	K13+250	K13+600
4	56	13	K13+600	K13+990
4	55	20	K13+990	K14+620
4	54	14	K14+620	K15+015
4	194	9	K15+015	K15+280
4	53	7	K15+280	K15+505
4	195	5	K15+505	K15+700
4	52	10	K15+700	K16+060
4	196	10	K16+060	K16+410
	TOTAL	127		

Ilustración a.2.7-1. Relación de apoyos en el tramo 4 (WF4).



ENEL COLOMBIA S.A.:

A continuación, se describen las actividades de traslado de redes con la ESP Enel Colombia S.A.:

Actividad de Traslado red de Energía ENE4-05. Pila E 10-06

Fase 1

Ubicación: Calle primera con carrera 24.

	INFORME MENSUAL DE INTERVENTORÍA				
	CONTRATO No. 148 DE 2020 INTERVENTORÍA INTEGRAL, TÉCNICA, ECONÓMICA, FINANCIERA, CONTABLE, JURÍDICA, ADMINISTRATIVA, OPERATIVA, PREDIAL, AMBIENTAL, SOCIAL Y DE SEGURIDAD SALUD EN EL TRABAJO PARA LA VIGENCIA DEL CONTRATO DE CONCESIÓN No. 163 DE 2019.				
	Código del Formato CSPLMB-FT-LFG-006	Vigencia del Formato 01/09/2024	Versión: V03		Pág. 376 de 1059



Ilustración a.2.7-2. Plano de localización general de la red ENE 4-05

 Interferencia red ENEL con pila E10-6.

Descripción de la red: La presente red corresponde a un traslado de red de media tensión que presenta interferencia con la Pila E10-06 cuyas actividades de ejecución según el PET V12, encuentran programadas en el periodo comprendido entre el 5 de agosto de 2024 al 12 de noviembre de 2024.

Descripción de actividades adelantadas: En el presente mes de ejecución el concesionario término la construcción de la caja CS276-2-F C6560, se encontró una interferencia con la red de ETB que interfiere con la terminación de la caja, el concesionario inicio el levantamiento topográfico de la red ETB para presentar una solución para esta interferencia.

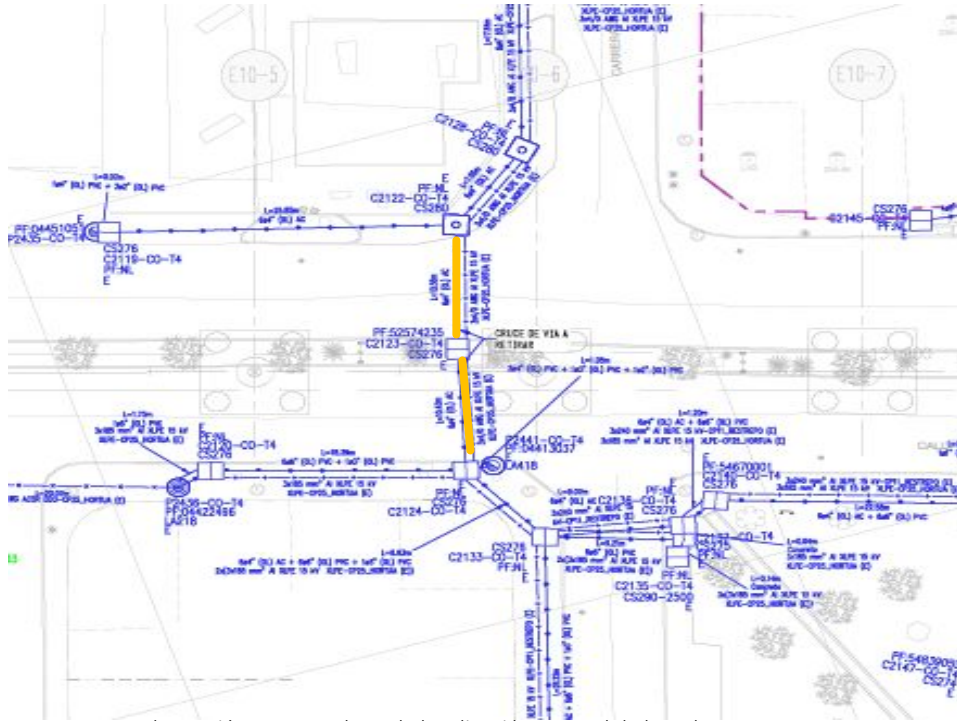
En la tabla de resumen de interferencias para WF4 se encuentra la información referente al PMT utilizado para esta interferencia.

A continuación, se presenta el registro fotográfico de las actividades adelantadas durante el periodo mencionado:



	INFORME MENSUAL DE INTERVENTORÍA			
	CONTRATO No. 148 DE 2020 INTERVENTORÍA INTEGRAL, TÉCNICA, ECONÓMICA, FINANCIERA, CONTABLE, JURÍDICA, ADMINISTRATIVA, OPERATIVA, PREDIAL, AMBIENTAL, SOCIAL Y DE SEGURIDAD SALUD EN EL TRABAJO PARA LA VIGENCIA DEL CONTRATO DE CONCESIÓN No. 163 DE 2019.			
Código del Formato CSPLMB-FT-LFG-006	Vigencia del Formato 01/09/2024	Versión: V03	Pág. 377 de 1059	



Ilustración a.2.7-3. Registro fotográfico de la red ENE 4-05

A continuación, se presenta el plano con las actividades de obra adelantadas a corte del presente informe, en el cual, se dispone en color rojo las actividades de la red ENE4-05 ejecutadas y en color amarillo las actividades de la presente red pendientes por ejecutar:







Ilustración a.2.7-4. Plano de localización general de la ejecución red ENE 4-05

-  Cajas diseñadas CS276 y CS277.
-  Tubería instalada según diseño. RED ENE4-05.

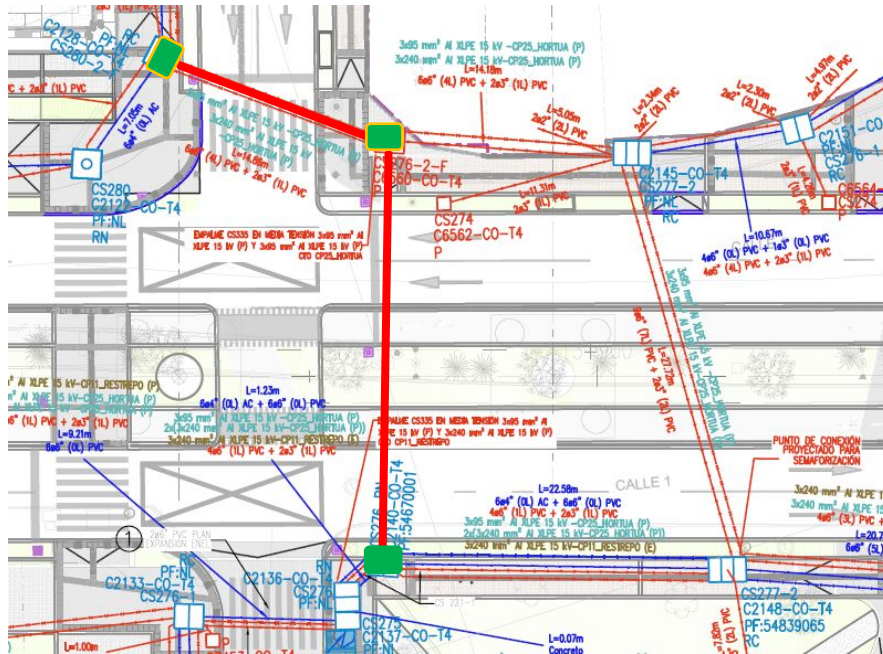
Como conclusión, a continuación, se detallan las cantidades de obra de la red ENE4-05 ejecutadas:

TRAMO	BANCO	MATERIAL	LONG. TOTAL, DE TUBERÍA (ml)	LONG. CONSTRUIDA (ml)
-------	-------	----------	------------------------------	-----------------------

	INFORME MENSUAL DE INTERVENTORÍA				
	CONTRATO No. 148 DE 2020 INTERVENTORÍA INTEGRAL, TÉCNICA, ECONÓMICA, FINANCIERA, CONTABLE, JURÍDICA, ADMINISTRATIVA, OPERATIVA, PREDIAL, AMBIENTAL, SOCIAL Y DE SEGURIDAD SALUD EN EL TRABAJO PARA LA VIGENCIA DEL CONTRATO DE CONCESIÓN No. 163 DE 2019.				
	Código del Formato CSPLMB-FT-LFG-006	Vigencia del Formato 01/09/2024	Versión: V03	Pág. 378 de 1059	

WF4	6x6" + 2x3"	PVC	14.86	14.86
WF4	9x6" + 2x3"	PVC	29.04	29.04
TOTAL			43.90	43.90

Actividad de Traslado red de Energía ENE4-06. Pila S11-12

Fase 1

Ubicación: Calle primera con carrera 19A.







Ilustración a.2.7-5. Plano de localización general de la red ENE 4-06

 Interferencia red ENEL con pila S11-12.

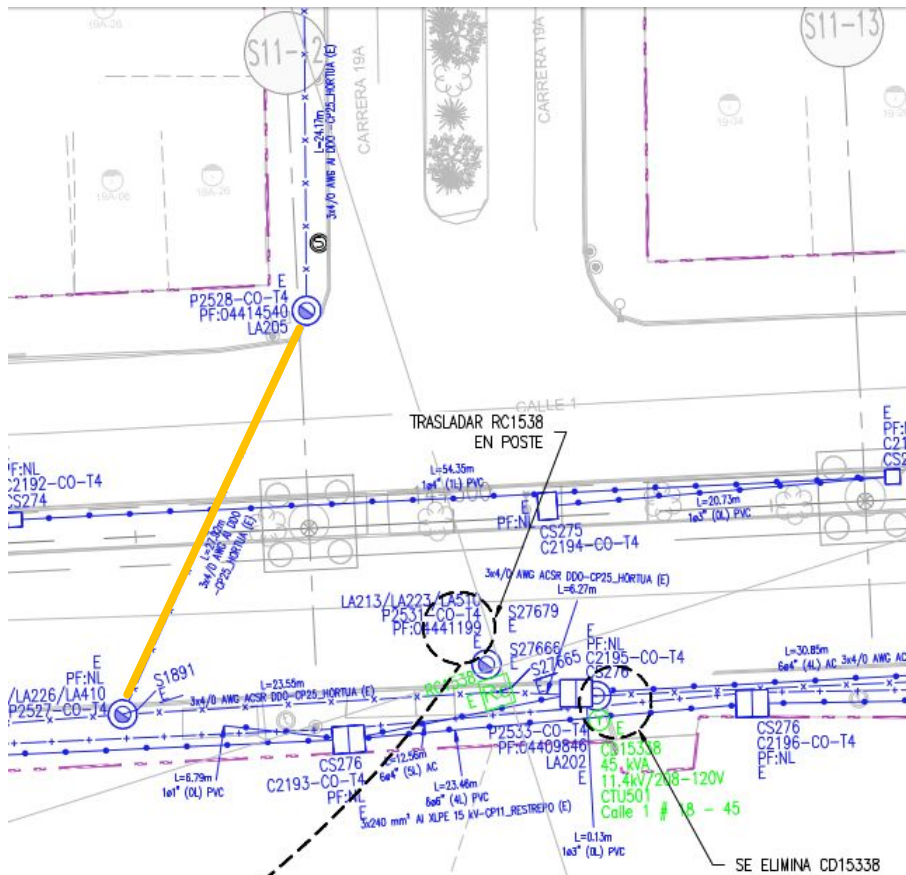
Descripción de la red: La presente red corresponde a un traslado de red de media tensión que presenta interferencia con la Pila S11-12 cuyas actividades de ejecución según el PET V12, se encontraban programadas en el periodo comprendido entre el 13 de septiembre de 2024 al 16 de noviembre de 2024.

Descripción de actividades adelantadas: En el presente mes de ejecución el concesionario realizó la instalación de cuarenta y uno punto ochenta y uno (41.81) ml de tubería de configuración 6x6" + 2x3"

	INFORME MENSUAL DE INTERVENTORÍA			
	CONTRATO No. 148 DE 2020 INTERVENTORÍA INTEGRAL, TÉCNICA, ECONÓMICA, FINANCIERA, CONTABLE, JURÍDICA, ADMINISTRATIVA, OPERATIVA, PREDIAL, AMBIENTAL, SOCIAL Y DE SEGURIDAD SALUD EN EL TRABAJO PARA LA VIGENCIA DEL CONTRATO DE CONCESIÓN No. 163 DE 2019.			
	Código del Formato CSPLMB-FT-LFG-006	Vigencia del Formato 01/09/2024	Versión: V03	

la instalación de veinticuatro punto setenta y nueve (24.79) ml de tubería de configuración 9x6" + 2x3" e inicio de la construcción de las cajas CS280-C 6647, CS276-1 C-6646, CS277-1 C6661 y CS277-1 C2195.

En la tabla de resumen de interferencias para WF4 se encuentra la información referente al PMT utilizado para esta interferencia.

A continuación, se presenta el registro fotográfico de las actividades adelantadas durante el periodo mencionado:



Ilustración a.2.7-6. Registro fotográfico de la red ENE 4-06

A continuación, se presenta el plano con las actividades de obra adelantadas a corte del presente informe, en el cual, se dispone en color rojo las actividades de la red ENE4-06 ejecutadas y en color amarillo las actividades de la presente red pendientes por ejecutar:





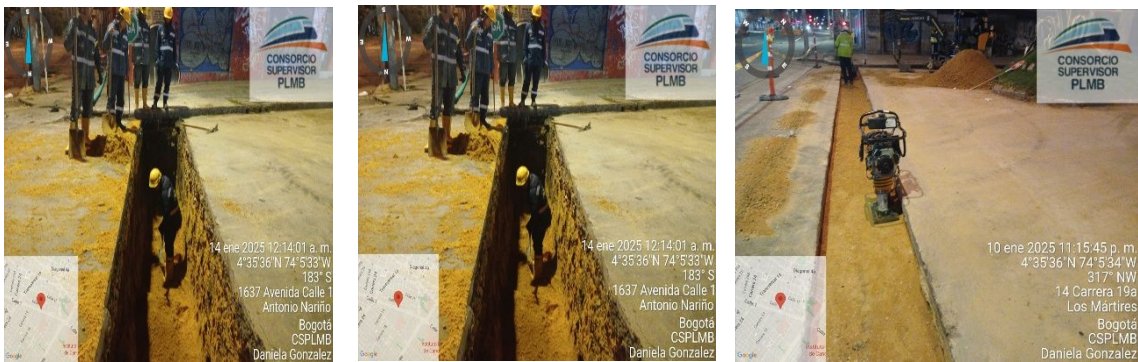

Ilustración a.2.7-7. Plano de localización general de la ejecución red ENE 4-06

-  Cajas diseñadas CS276, CS277 y CS280.
-  Tubería instalada según diseño. RED ENE4-06.

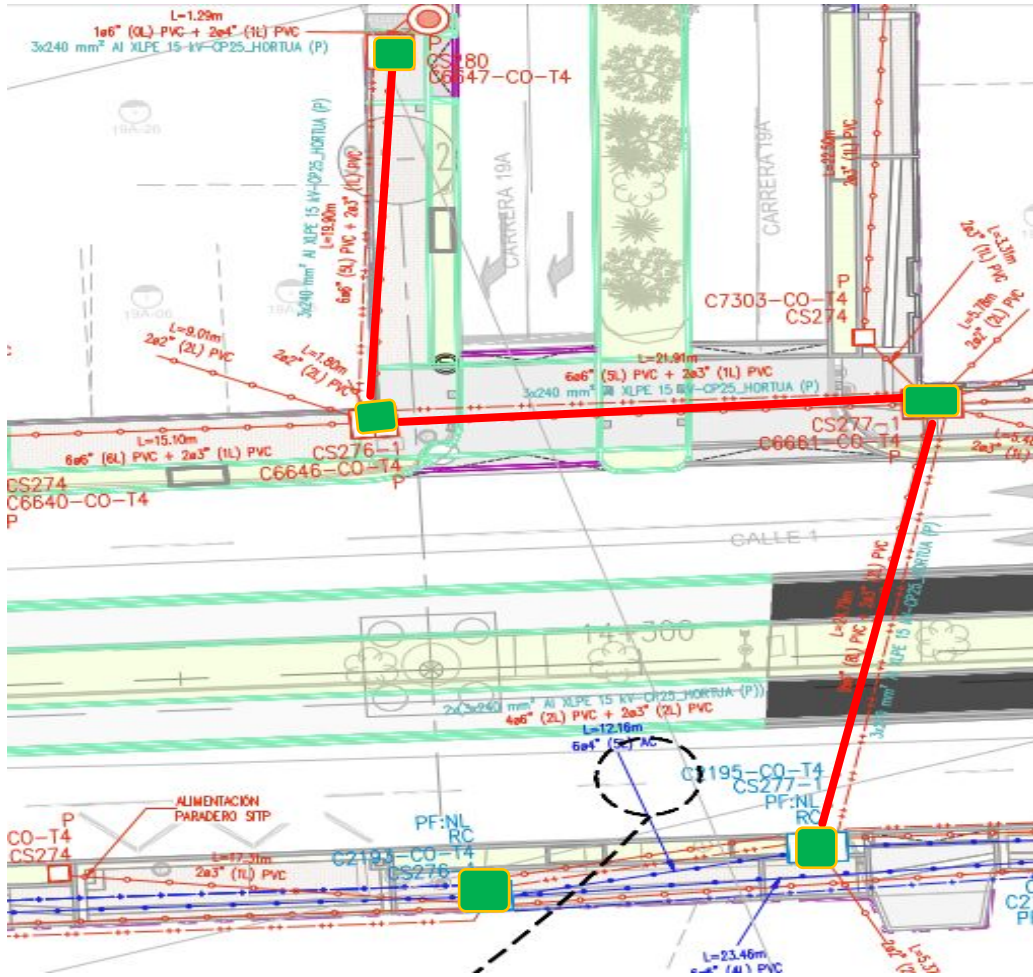
Como conclusión, a continuación, se detallan las cantidades de obra de la red ENE4-06 ejecutadas:

TRAMO	BANCO	MATERIAL	LONG. TOTAL, DE TUBERÍA (ml)	LONG. CONSTRUIDA (ml)
WF4	6x6" + 2x3"	PVC	41.81	41.81
WF4	9x6" + 2x3"	PVC	24.79	24.79
WF4	4x6" + 2x3"	PVC	12.16	0.00
TOTAL			78.76	66.60

INFORME MENSUAL DE INTERVENTORÍA					
		CONTRATO No. 148 DE 2020 INTERVENTORÍA INTEGRAL, TÉCNICA, ECONÓMICA, FINANCIERA, CONTABLE, JURÍDICA, ADMINISTRATIVA, OPERATIVA, PREDIAL, AMBIENTAL, SOCIAL Y DE SEGURIDAD SALUD EN EL TRABAJO PARA LA VIGENCIA DEL CONTRATO DE CONCESIÓN No. 163 DE 2019.			
Código del Formato	Vigencia del Formato	Versión:	Pág. 381 de 1059		
CSPLMB-FT-LFG-006	01/09/2024	V03			

Actividad de Traslado red de Energía ENE4-07. Pilas S11-19 a S11-21

Fase 1

Ubicación: Calle primera con carrera 14B.



Ilustración a.2.7-8. Plano de localización general de la red ENE 4-07

— Interferencia red ENEL con Pilas S11-19 a S11-21

Descripción de la red: La presente red corresponde a un traslado de red de media tensión que presenta interferencia con las Pilas S11-19, S11-20 y S11-21 cuyas actividades de ejecución según el PET V12, se encontraban programadas en el periodo comprendido entre el 13 de septiembre de 2024 al 16 de noviembre de 2024.

Descripción de actividades adelantadas: En el presente mes de ejecución el concesionario realizó la instalación de veintiuno punto ochenta y dos (21.82) ml de tubería de configuración 6x6" + 2x3" y realizó la construcción de las cajas CS276-C7249, CS277-C6770, CS276-C7250, CS276-2-C7251 y CS276-2-C7347.

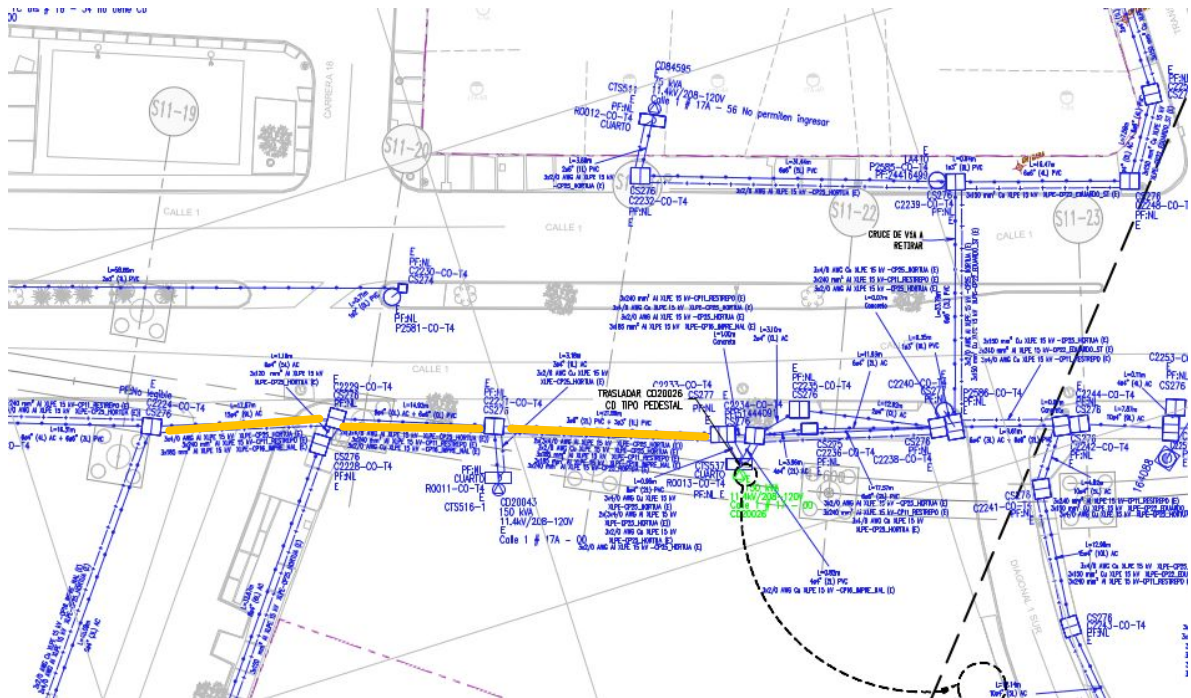
En la tabla de resumen de interferencias para WF4 se encuentra la información referente al PMT utilizado para esta interferencia.

A continuación, se presenta el registro fotográfico de las actividades adelantadas durante el periodo mencionado:



Ilustración a.2.7-9. Registro fotográfico de la red ENE 4-07

A continuación, se presenta el plano con las actividades de obra adelantadas a corte del presente informe, en el cual, se dispone en color rojo las actividades de la red ENE4-07 ejecutadas y en color amarillo las actividades de la presente red pendientes por ejecutar:







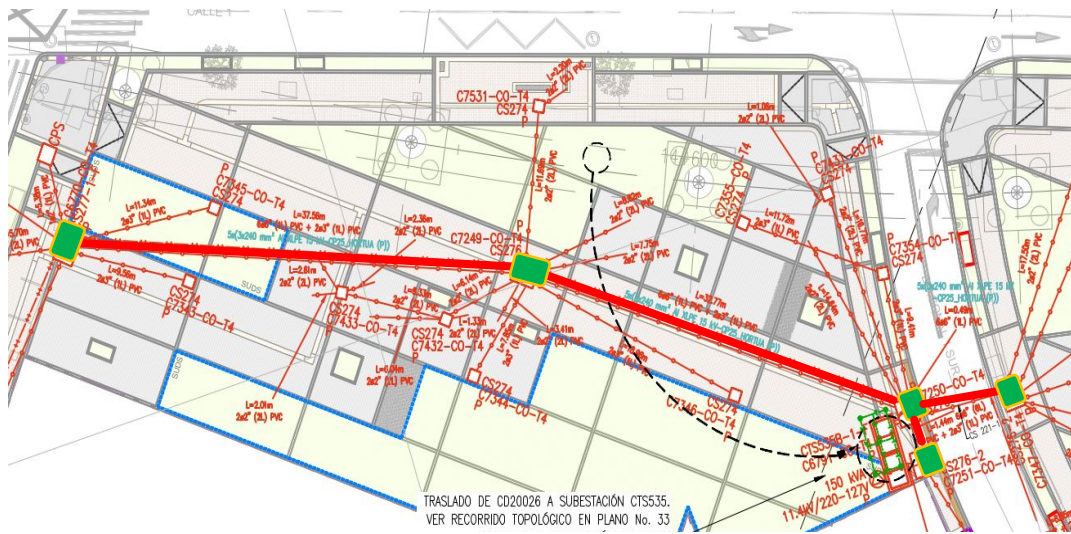

Ilustración a.2.7-10. Plano de localización general de la ejecución red ENE 4-07

-  Cajas diseñadas CS277-1-F, CS276, y CS276-2-F.
-  Tubería por instalar según diseño. RED ENE4-07.
-  Tubería instalada según diseño. RED ENE4-07.

Como conclusión, a continuación, se detallan las cantidades de obra de la red ENE4-07 ejecutadas:

TRAMO	BANCO	MATERIAL	LONG. TOTAL, DE TUBERÍA (ml)	LONG. CONSTRUIDA (ml)
WF4	6x6" + 2x3"	PVC	80.02	80.02

	INFORME MENSUAL DE INTERVENTORÍA				
	CONTRATO No. 148 DE 2020 INTERVENTORÍA INTEGRAL, TÉCNICA, ECONÓMICA, FINANCIERA, CONTABLE, JURÍDICA, ADMINISTRATIVA, OPERATIVA, PREDIAL, AMBIENTAL, SOCIAL Y DE SEGURIDAD SALUD EN EL TRABAJO PARA LA VIGENCIA DEL CONTRATO DE CONCESIÓN No. 163 DE 2019.				
	Código del Formato CSPLMB-FT-LFG-006	Vigencia del Formato 01/09/2024	Versión: V03		Pág. 383 de 1059

TOTAL	80.02	80.02
--------------	-------	-------

EMPRESA DE ACUEDUCTO Y ALCANTARILLADO DE BOGOTÁ EAAB ESP:

A continuación, se describen las actividades de traslado de redes con la ESP EAAB:

Actividad de Traslado red Acueducto ACU4-07. Pilas E10-2 y E10-4

Fase 1

Ubicación: Calle 1 con carrera 24b.





Ilustración a.2.7-11. Plano de localización general de la red ACU 4-07

	INFORME MENSUAL DE INTERVENTORÍA				
	CONTRATO No. 148 DE 2020 INTERVENTORÍA INTEGRAL, TÉCNICA, ECONÓMICA, FINANCIERA, CONTABLE, JURÍDICA, ADMINISTRATIVA, OPERATIVA, PREDIAL, AMBIENTAL, SOCIAL Y DE SEGURIDAD SALUD EN EL TRABAJO PARA LA VIGENCIA DEL CONTRATO DE CONCESIÓN No. 163 DE 2019.				
	Código del Formato CSPLMB-FT-LFG-006	Vigencia del Formato 01/09/2024	Versión: V03	Pág. 384 de 1059	

Descripción de la red: La presente red corresponde a un traslado de red acueducto que presenta interferencia con las Pilas E10-2 y E10-4 cuyas actividades de ejecución según el PET V12, se encontraban programadas en el periodo correspondiente entre el 20 de junio de 2024 al 30 de agosto de 2024.

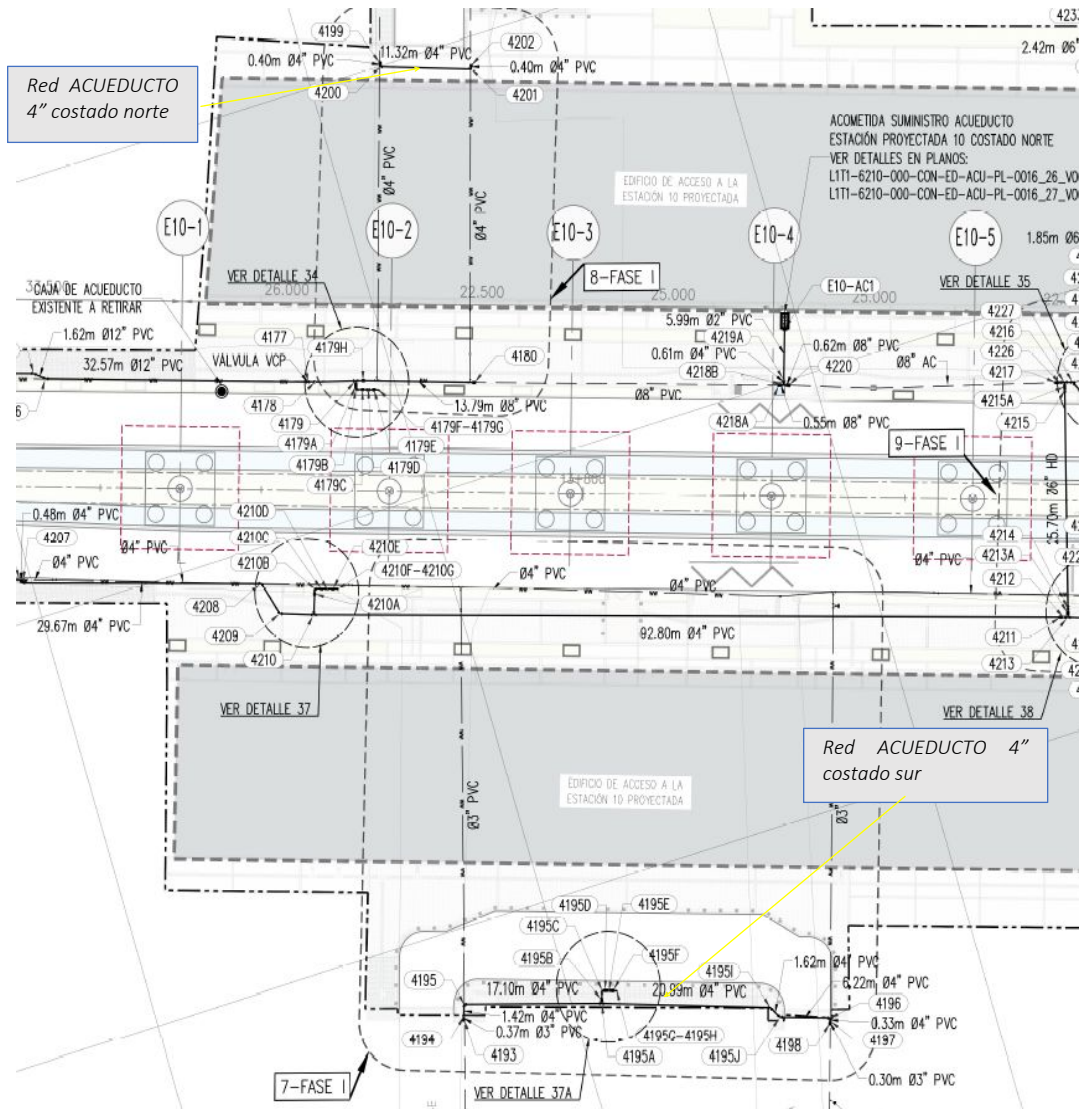
Descripción de las actividades adelantadas: Para el presente periodo de seguimiento, el Concesionario adelanto la prueba de presión de la tubería instalada en el costado sur, la cual cumplió de acuerdo a la norma de la EAAB, en el costado norte no realizó actividades por falta de obtención del respectivo permiso PMT requerido para la continuación de la interferencia, cuyo trámite está a cargo del concesionario, el cual, se encuentra en elaboración por el equipo de PMT de ML1, quedando pendiente por instalar a fecha de corte del presente informe, un total de 25.20 metros de tubería y cuatro empates.

A continuación, se presenta el registro fotográfico de las actividades adelantadas durante el periodo mencionado:



Ilustración a.2.7-12. Registro fotográfico de la red ACU 4-07

A continuación, se presenta el plano con las actividades de obra adelantadas a corte del presente informe, en el cual, se dispone en color rojo las actividades de la red ACUEUCTO ejecutadas durante el periodo y en color amarillo a las actividades de la presente red pendientes por ejecutar:





Ilustración a.2.7-13. Plano de localización general de la ejecución ACU 4-07

- Tubería Para Instalar según diseño.
- Tubería Instalada según diseño.

Como conclusión, a continuación, se detallan las cantidades de obra de la red ACUEDUCTO ejecutadas:

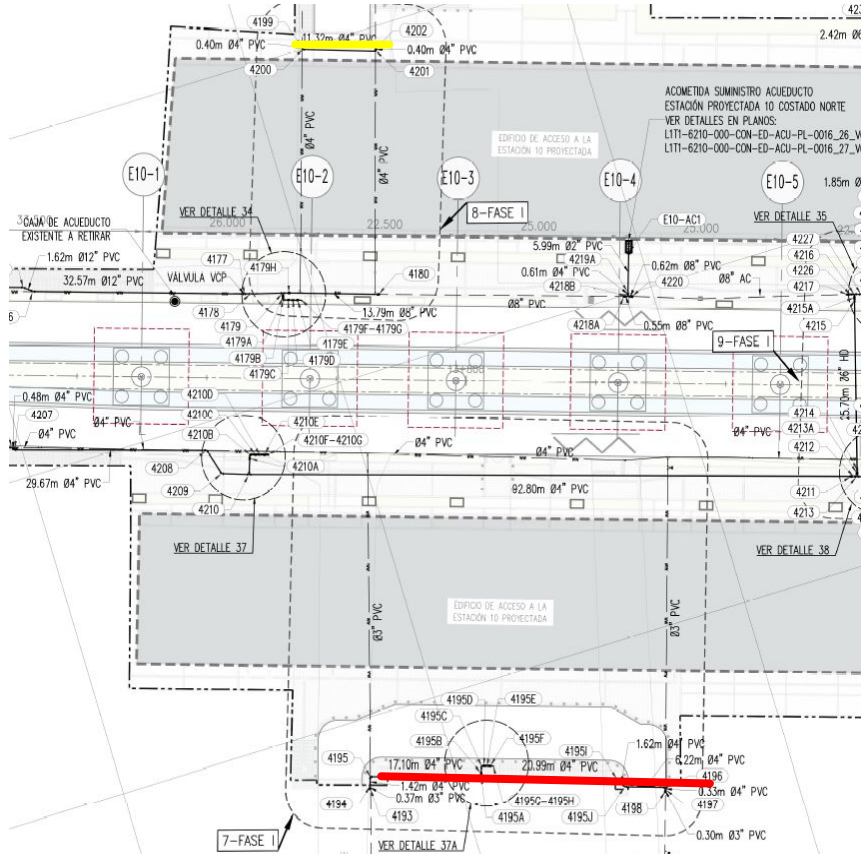
TRAMO	DIAMETRO	MATERIAL	LONG. TOTAL, DE TUBERÍA (ml)	LONG. CONSTRUIDA (ml)
WF4	4"	PVC	59.80	34.60
TOTAL			59.80	34.60

	INFORME MENSUAL DE INTERVENTORÍA				
	CONTRATO No. 148 DE 2020 INTERVENTORÍA INTEGRAL, TÉCNICA, ECONÓMICA, FINANCIERA, CONTABLE, JURÍDICA, ADMINISTRATIVA, OPERATIVA, PREDIAL, AMBIENTAL, SOCIAL Y DE SEGURIDAD SALUD EN EL TRABAJO PARA LA VIGENCIA DEL CONTRATO DE CONCESIÓN No. 163 DE 2019.				
	Código del Formato CSPLMB-FT-LFG-006	Vigencia del Formato 01/09/2024	Versión: V03		Pág. 386 de 1059

Actividad de Traslado red Acueducto ACU4-09. Pilas S11-10

Fase 1

Ubicación: Calle 1 con carrera 16





Ilustración a.2.7-14. Plano de localización general de la red ACU 4-09

Descripción de la red: La presente red corresponde a un traslado de red de acueducto que presenta interferencia con la Pila S11-10 cuyas actividades de ejecución según el PET V12, se encontraban programadas en el periodo comprendido entre el 13 de septiembre de 2024 al 16 de noviembre de 2024.

Descripción de las actividades desarrolladas: Durante el periodo del presente informe, el Concesionario no realizó actividades, se encuentra a la espera del trámite del PMT para que el empate se realizara

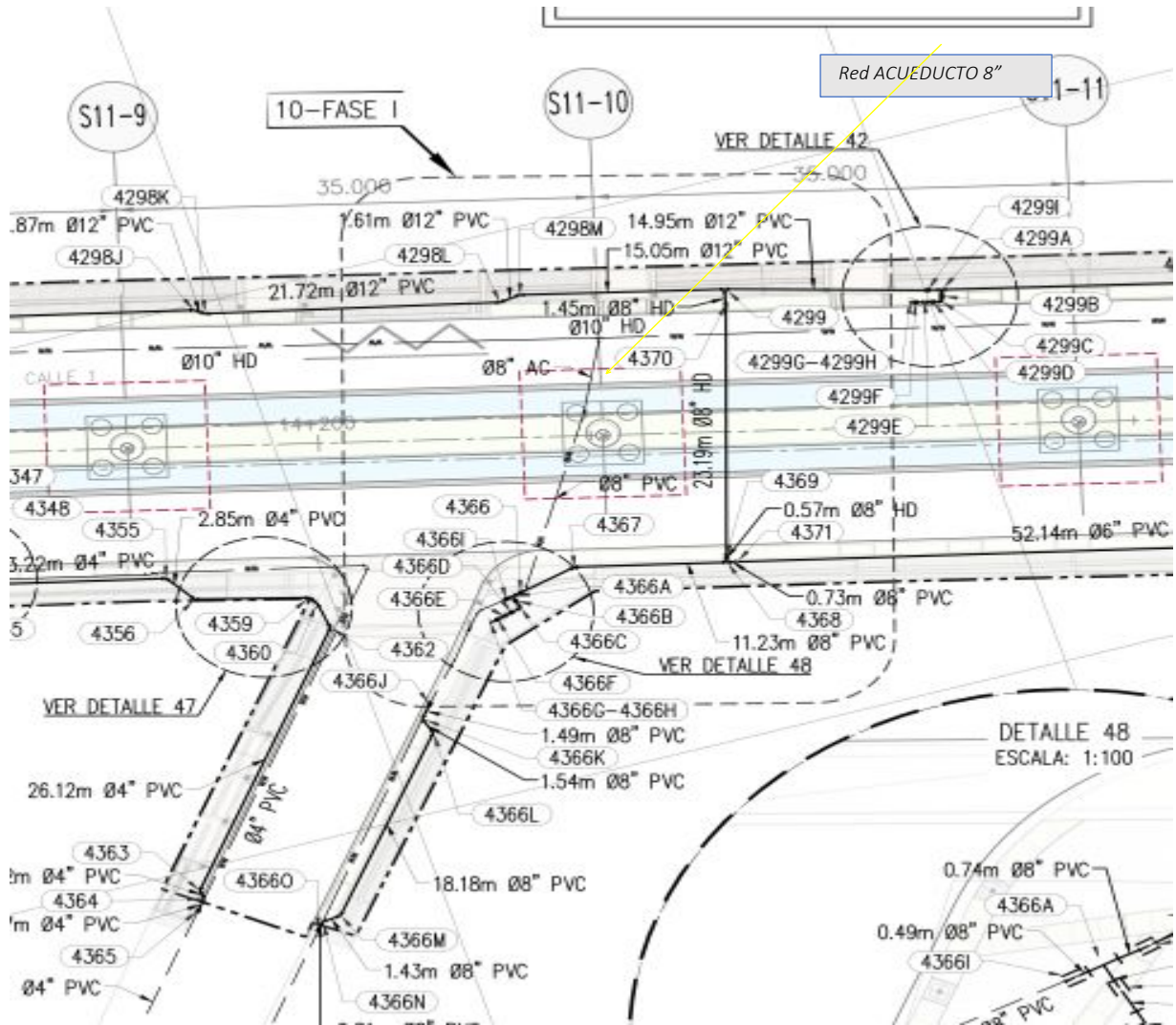
	INFORME MENSUAL DE INTERVENTORÍA				
	CONTRATO No. 148 DE 2020 INTERVENTORÍA INTEGRAL, TÉCNICA, ECONÓMICA, FINANCIERA, CONTABLE, JURÍDICA, ADMINISTRATIVA, OPERATIVA, PREDIAL, AMBIENTAL, SOCIAL Y DE SEGURIDAD SALUD EN EL TRABAJO PARA LA VIGENCIA DEL CONTRATO DE CONCESIÓN No. 163 DE 2019.				
	Código del Formato CSPLMB-FT-LFG-006	Vigencia del Formato 01/09/2024	Versión: V03		Pág. 387 de 1059

como lo contempla el diseño, debido a que el concesionario adelantara el inicio de la fase 2 instalando la tubería de 12" en el costado norte de la calle primera como está diseñado, para poder retirar y dejar sin servicio la tubería 10" encontrada en el separador central.

En la tabla de resumen de interferencias para WF4 se encuentra la información referente al PMT utilizado para esta interferencia.

A continuación, se presenta el plano con las actividades de obra adelantadas a corte del presente informe, en el cual, se dispone en color rojo las actividades de la red ACUEUCTO ejecutadas durante el periodo y en color amarillo a las actividades de la presente red pendientes por ejecutar:



Ilustración a.2.7-15. Plano de localización general de la ejecución ACU 4-09

 Tubería Instalada según diseño.

Como conclusión, a continuación, se detallan las cantidades de obra de la red ACUEDUCTO ejecutadas:

TRAMO	DIAMETRO	MATERIAL	LONG. TOTAL, DE TUBERÍA (ml)	LONG. CONSTRUIDA (ml)
WF4	8"	PVC	34.42	34.42
TOTAL			34.42	34.42

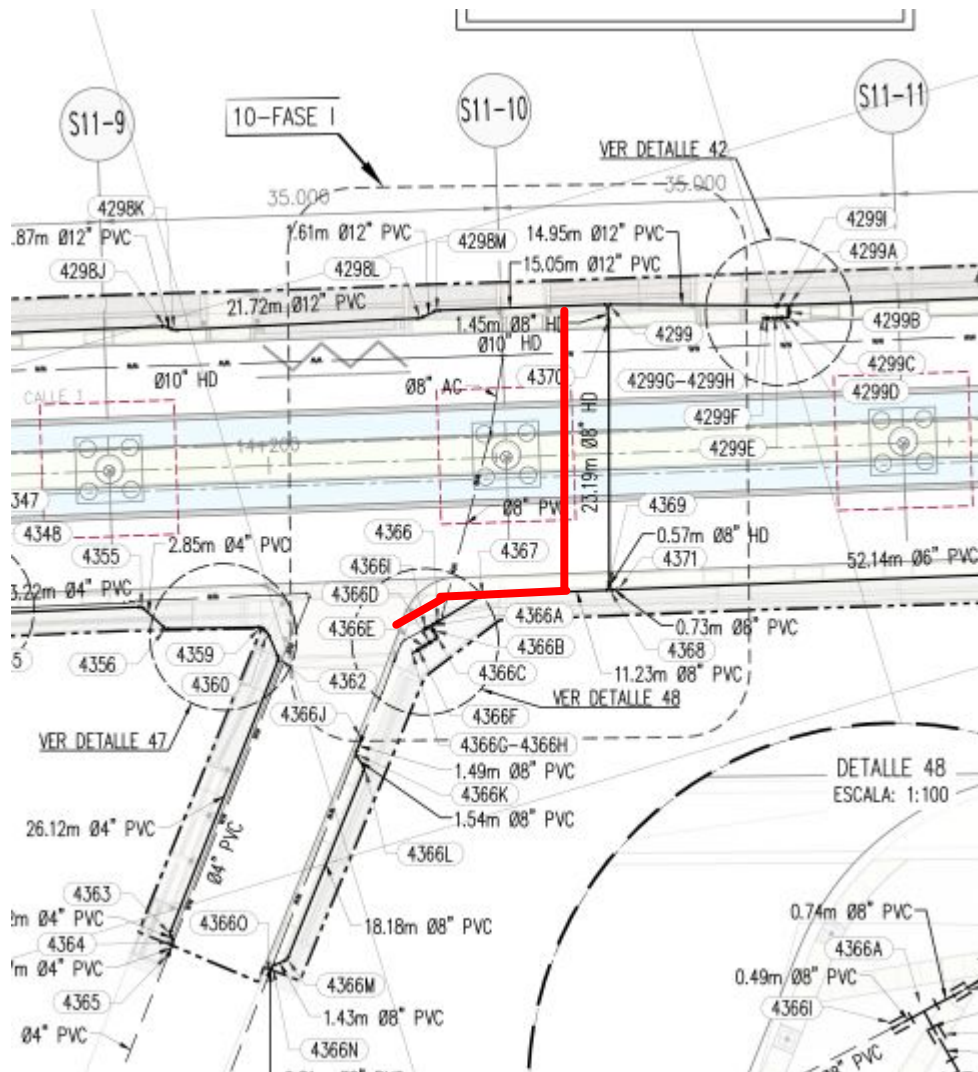
Actividad de Traslado red Acueducto ACU4-11. Pila S11-17

Fase 1

Ubicación: Calle 1 con carrera 16





Ilustración a.2.7-16. Plano de localización general de la red ACU 4-11

	INFORME MENSUAL DE INTERVENTORÍA			
	CONTRATO No. 148 DE 2020 INTERVENTORÍA INTEGRAL, TÉCNICA, ECONÓMICA, FINANCIERA, CONTABLE, JURÍDICA, ADMINISTRATIVA, OPERATIVA, PREDIAL, AMBIENTAL, SOCIAL Y DE SEGURIDAD SALUD EN EL TRABAJO PARA LA VIGENCIA DEL CONTRATO DE CONCESIÓN No. 163 DE 2019.			
	Código del Formato CSPLMB-FT-LFG-006	Vigencia del Formato 01/09/2024	Versión: V03	

Descripción de la red: La presente red corresponde a un traslado de red de acueducto que presenta interferencia con la Pila S11-17 cuyas actividades de ejecución según el PET V12, se encontraban programadas en el periodo comprendido entre el 1 de octubre de 2024 al 19 de noviembre de 2024.

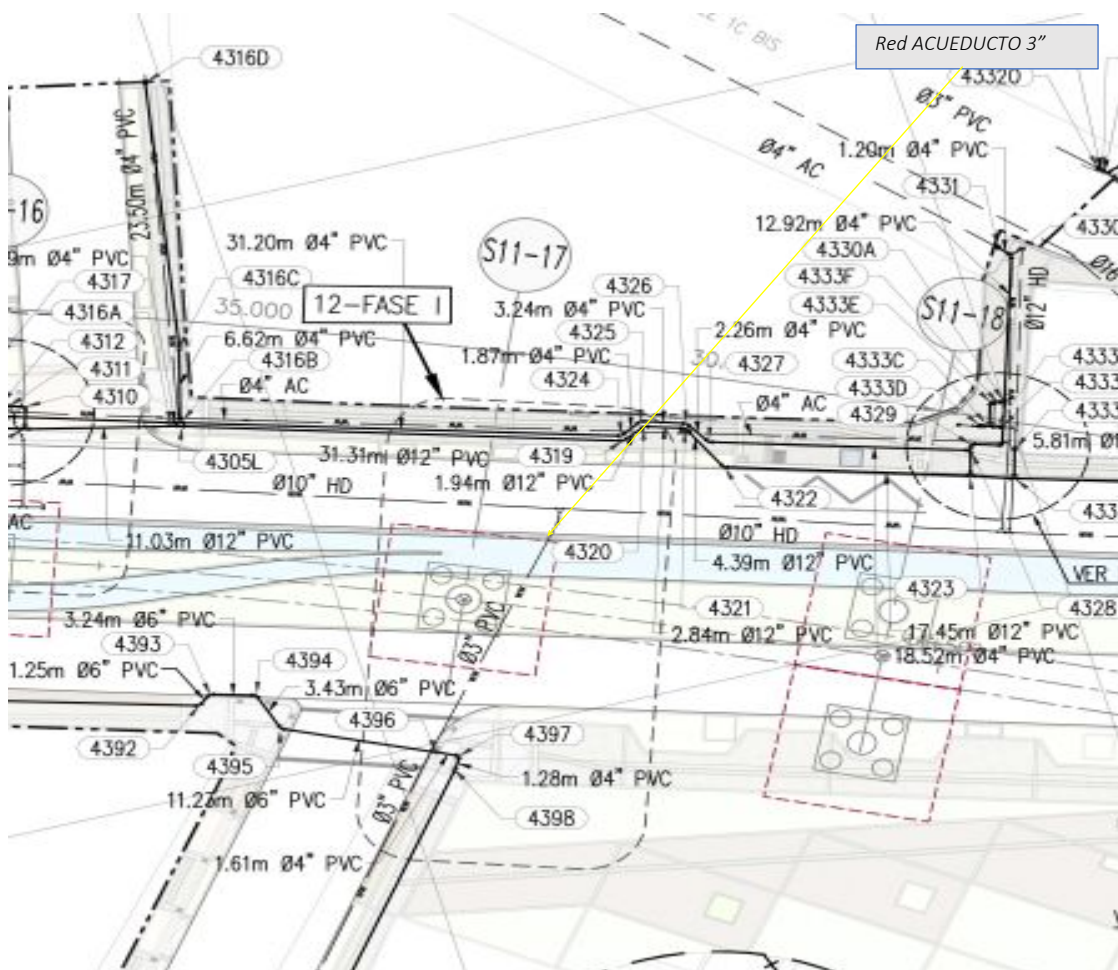
Descripción de las actividades desarrolladas: Durante el periodo del presente informe, el Concesionario realizó la instalación de ciento sesenta y ocho (168.00) ml de tubería de 4" en PVC con sus respectivos rellenos y se realizó la prueba de presión y desinfección, quedando pendiente por parte del concesionario la entrega de formatos para la programación de los empates.

En la tabla de resumen de interferencias para WF4 se encuentra la información referente al PMT utilizado para esta interferencia.

A continuación, se presenta el registro fotográfico de las actividades adelantadas durante el periodo mencionado:



Ilustración a.2.7-17. Registro fotográfico de la red ACU 4-11

A continuación, se presenta el plano con las actividades de obra adelantadas a corte del presente informe, en el cual, se dispone en color rojo las actividades de la red ACUEUCTO ejecutadas durante el periodo y en color amarillo a las actividades de la presente red pendientes por ejecutar:



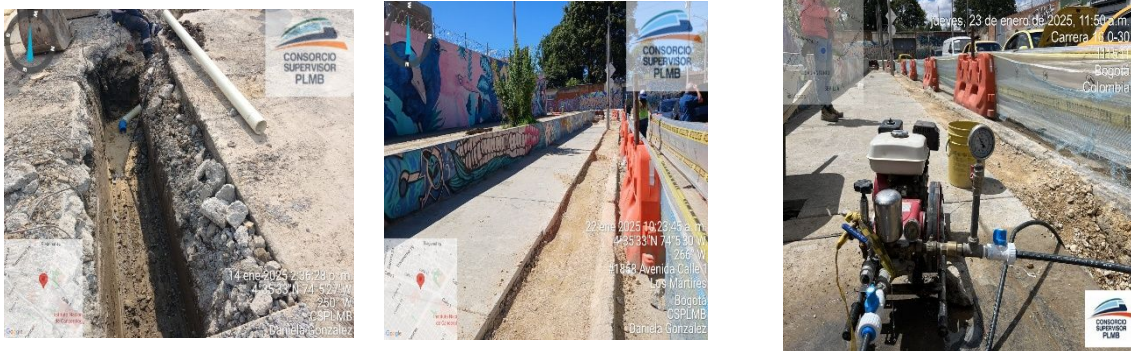

Ilustración a.2.7-18. Plano de localización general de la ejecución ACU 4-11

- Tubería por instalar según diseño.
- Tubería Instalada según diseño.

Como conclusión, a continuación, se detallan las cantidades de obra de la red ACUEDUCTO ejecutadas:

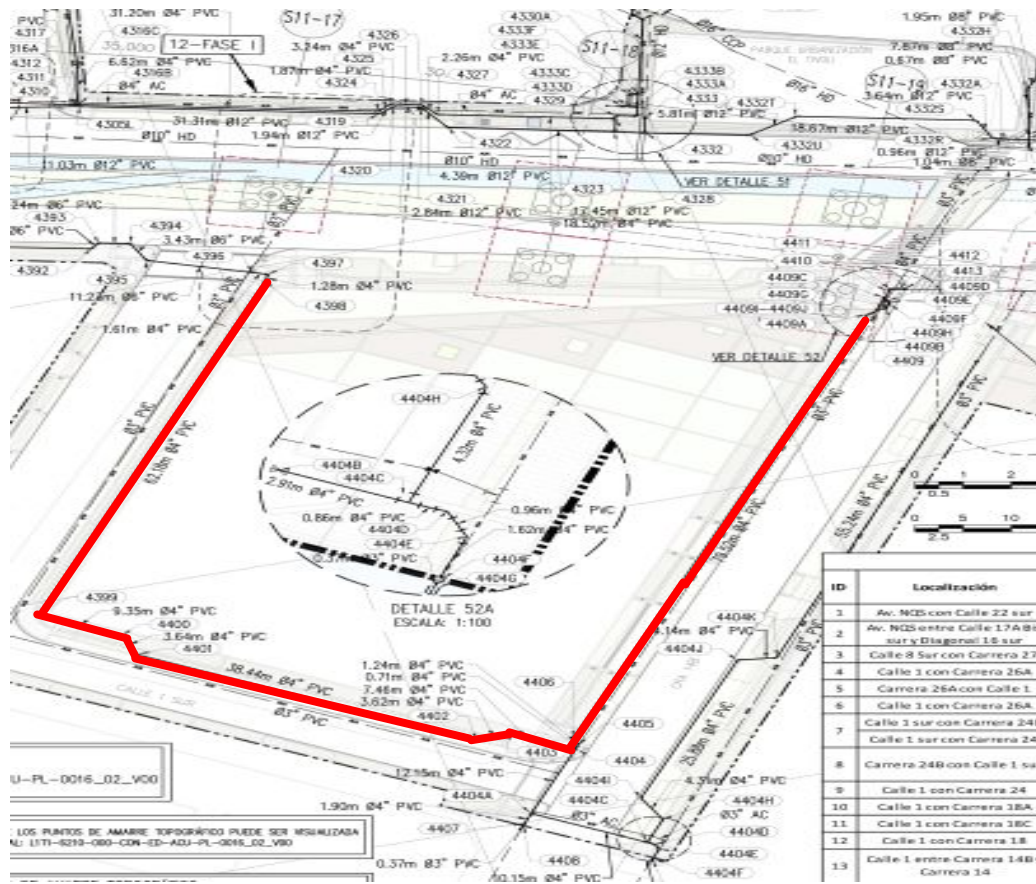
TRAMO	DIAMETRO	MATERIAL	LONG. TOTAL, DE TUBERÍA (ml)	LONG. CONSTRUIDA (ml)
WF4	4"	PVC	225.36	220.65
TOTAL			225.36	220.65

	INFORME MENSUAL DE INTERVENTORÍA				
	CONTRATO No. 148 DE 2020 INTERVENTORÍA INTEGRAL, TÉCNICA, ECONÓMICA, FINANCIERA, CONTABLE, JURÍDICA, ADMINISTRATIVA, OPERATIVA, PREDIAL, AMBIENTAL, SOCIAL Y DE SEGURIDAD SALUD EN EL TRABAJO PARA LA VIGENCIA DEL CONTRATO DE CONCESIÓN No. 163 DE 2019.				
	Código del Formato CSPLMB-FT-LFG-006	Vigencia del Formato 01/09/2024	Versión: V03		Pág. 391 de 1059

Actividad de Traslado red Acueducto COM 4-09 Edificio acceso estación 9

Fase 1

Ubicación: Calle 17 sur con Avenida NQS



Ilustración a.2.7-19. Plano de localización general de la red COM 4-09

Descripción de la red: La presente red corresponde a un traslado de red de acueducto que presenta interferencia con el edificio acceso descendente cuyas actividades de ejecución según el PET V12, se encontraban programadas en el periodo comprendido entre el 15 de marzo de 2024 al 31 de agosto de 2024.

Descripción de las actividades desarrolladas: El Concesionario no realizó actividades para esta interferencia, quedando pendiente la programación de la prueba de estanqueidad por parte de ML1.

En la tabla de resumen de interferencias para WF4 se encuentra la información referente al PMT utilizado para esta interferencia.

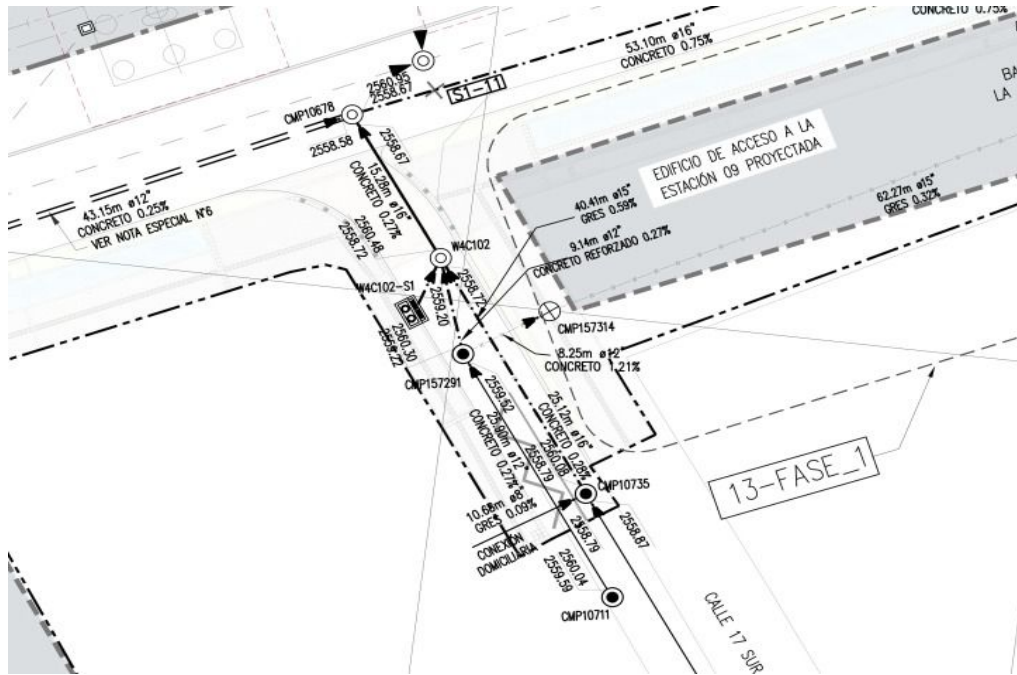
A continuación, se presenta el plano con las actividades de obra adelantadas a corte del presente informe, en el cual, se dispone en color rojo las actividades de la red ACUEUCTO ejecutadas durante el periodo y en color amarillo a las actividades de la presente red pendientes por ejecutar:







Ilustración a.2.7-20. Plano de localización general de la ejecución COM 4-09

 Tubería Para Instalar según diseño.

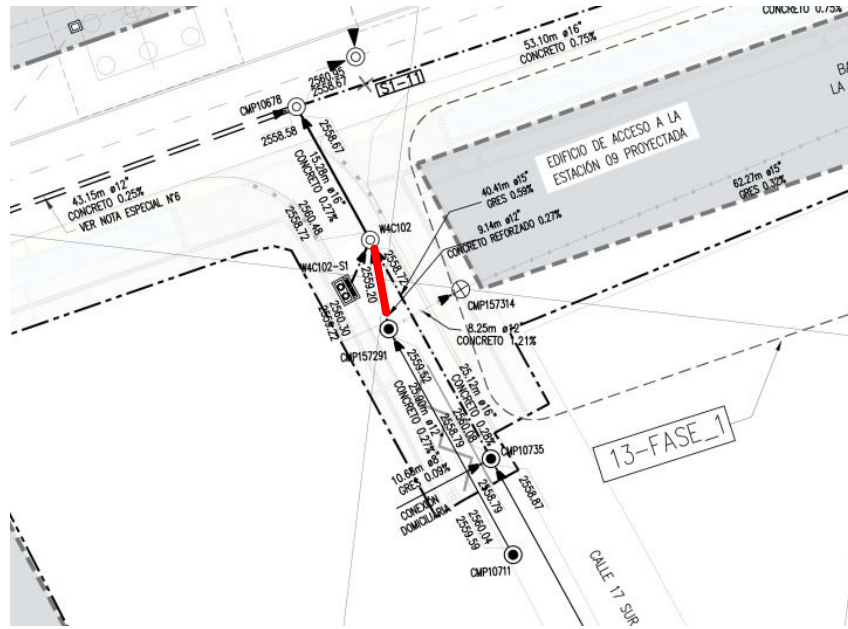
Como conclusión, a continuación, se detallan las cantidades de obra de la red ACUEDUCTO ejecutadas:

TRAMO	DIAMETRO	MATERIAL	LONG. TOTAL, DE TUBERÍA (ml)	LONG. CONSTRUIDA (ml)
WF4	12"	CONCRETO	9.50	9.50
TOTAL			9.50	9.50

	INFORME MENSUAL DE INTERVENTORÍA				
	CONTRATO No. 148 DE 2020 INTERVENTORÍA INTEGRAL, TÉCNICA, ECONÓMICA, FINANCIERA, CONTABLE, JURÍDICA, ADMINISTRATIVA, OPERATIVA, PREDIAL, AMBIENTAL, SOCIAL Y DE SEGURIDAD SALUD EN EL TRABAJO PARA LA VIGENCIA DEL CONTRATO DE CONCESIÓN No. 163 DE 2019.				
	Código del Formato CSPLMB-FT-LFG-006	Vigencia del Formato 01/09/2024	Versión: V03		Pág. 393 de 1059

Actividad de Traslado red Acueducto COM 4-08 Edificio acceso estación 10

Fase 1

Ubicación: Carrera 24C entre calle 1 y calle 2



Ilustración a.2.7-21. Plano de localización general de la red COM 4-08

Descripción de la red: La presente red corresponde a un traslado de red de acueducto que presenta interferencia con el edificio acceso descendente cuyas actividades de ejecución según el PET V12, se encuentran programadas en el periodo comprendido entre el 15 de marzo de 2024 al 31 de agosto de 2024.

Descripción de las actividades desarrolladas: El Concesionario realizó revisión con cámara CCTV de la tubería instalada en la interferencia, donde se detectó daños en la tubería de 12” y 16”, por lo cual el concesionario adelantó el cambio de los dos tramos, los cuales fueron chequeados y recibidos por la topografía de interventoría nuevamente y se realizó para los dos tramos la prueba de hermeticidad cumpliendo de acuerdo con la norma de la EAAB.

En la tabla de resumen de interferencias para WF4 se encuentra la información referente al PMT utilizado para esta interferencia.

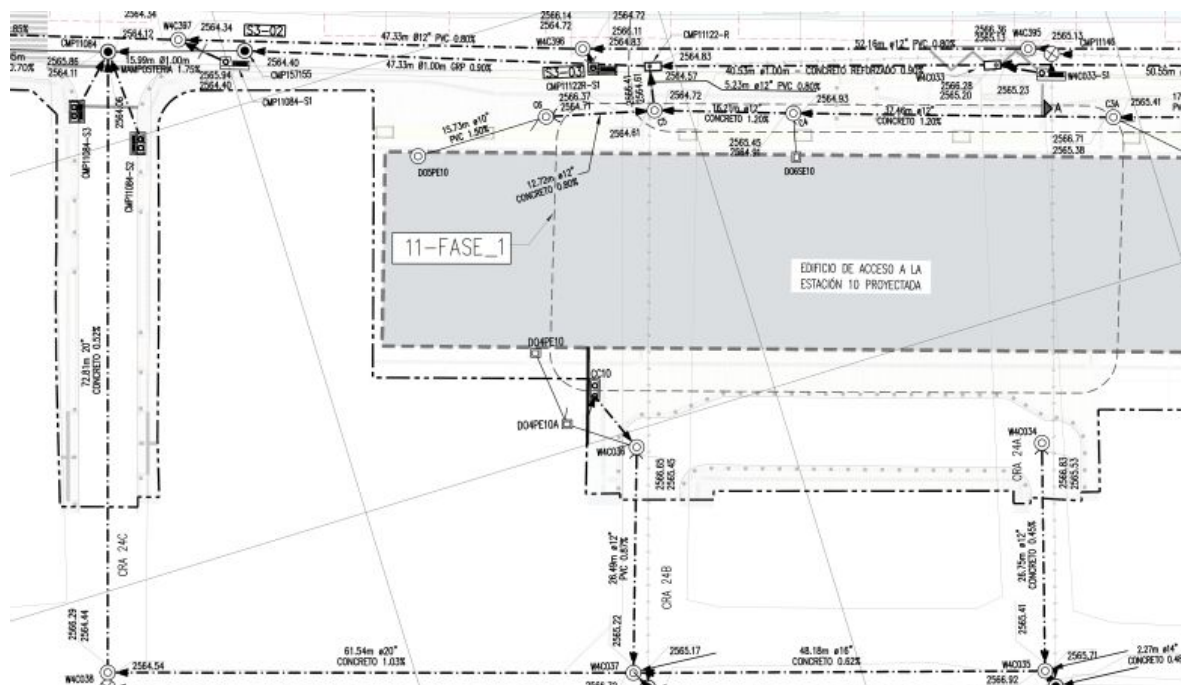
A continuación, se presenta el registro fotográfico de las actividades adelantadas durante el periodo mencionado:



	INFORME MENSUAL DE INTERVENTORÍA				
	CONTRATO No. 148 DE 2020 INTERVENTORÍA INTEGRAL, TÉCNICA, ECONÓMICA, FINANCIERA, CONTABLE, JURÍDICA, ADMINISTRATIVA, OPERATIVA, PREDIAL, AMBIENTAL, SOCIAL Y DE SEGURIDAD SALUD EN EL TRABAJO PARA LA VIGENCIA DEL CONTRATO DE CONCESIÓN No. 163 DE 2019.				
	Código del Formato CSPLMB-FT-LFG-006	Vigencia del Formato 01/09/2024	Versión: V03		Pág. 394 de 1059



Ilustración a.2.7-22. Registro fotográfico de la red COM 4-08

A continuación, se presenta el plano con las actividades de obra adelantadas a corte del presente informe, en el cual, se dispone en color rojo las actividades de la red ACUEDUCTO ejecutadas durante el periodo y en color amarillo a las actividades de la presente red pendientes por ejecutar:





Ilustración a.2.7-23. Plano de localización general de la ejecución COM 4-09

- Tubería Por Instalar según diseño.
- Tubería Instalada según diseño.

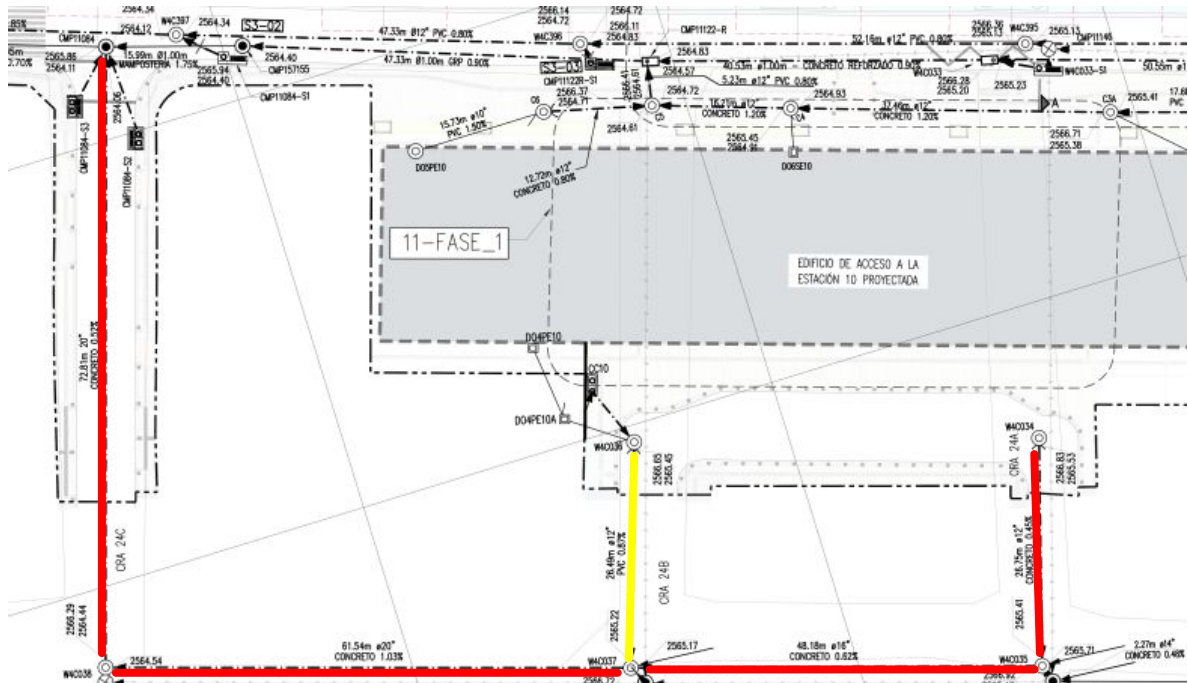

Como conclusión, a continuación, se detallan las cantidades de obra de la red ACUEDUCTO ejecutadas:

TRAMO	DIAMETRO	MATERIAL	LONG. TOTAL, DE TUBERÍA (ml)	LONG. CONSTRUIDA (ml)
-------	----------	----------	------------------------------	-----------------------

	INFORME MENSUAL DE INTERVENTORÍA				
	CONTRATO No. 148 DE 2020 INTERVENTORÍA INTEGRAL, TÉCNICA, ECONÓMICA, FINANCIERA, CONTABLE, JURÍDICA, ADMINISTRATIVA, OPERATIVA, PREDIAL, AMBIENTAL, SOCIAL Y DE SEGURIDAD SALUD EN EL TRABAJO PARA LA VIGENCIA DEL CONTRATO DE CONCESIÓN No. 163 DE 2019.				
	Código del Formato CSPLMB-FT-LFG-006	Vigencia del Formato 01/09/2024	Versión: V03	Pág. 395 de 1059	



WF4	20"	PVC	134.35	134.35
WF4	16"	PVC	48.18	48.18
WF4	12"	PVC	26.75	26.75
WF4	12"	PVC	26.49	0.00
TOTAL			235.77	209.28

Ahora bien, frente al estado de las interferencias, a continuación, se anexa el cuadro resumen de redes para el frente de obra WF4, a continuación:

 CONSORCIO SUPERVISOR PLMB	INFORME MENSUAL DE INTERVENTORÍA					 METRO BOGOTÁ
	CONTRATO No. 148 DE 2020 INTERVENTORÍA INTEGRAL, TÉCNICA, ECONÓMICA, FINANCIERA, CONTABLE, JURÍDICA, ADMINISTRATIVA, OPERATIVA, PREDIAL, AMBIENTAL, SOCIAL Y DE SEGURIDAD SALUD EN EL TRABAJO PARA LA VIGENCIA DEL CONTRATO DE CONCESIÓN No. 163 DE 2019.					
	Código del Formato	Vigencia del Formato	Versión:	Pág. 396 de 1059		
	CSPLMB-FT-LFG-006	01/09/2024	V03			

ACTIVIDAD	DESCRIPCIÓN	Inicio Programado	Fin Programado	Estado	Características	Metodo Constructivo definido en diseño	Longitud Total	Longitud Ejecutada	Cant. Ejecutada Acumulada	Estado PMT Redes en ejecución	Observaciones
REUBICACION DE REDES											
FASE 1											
IE9 - IE11 (K12+600 a K16+100)											
K12+600 - K13+100											
WF4VDTR1020	Traslado red de Gas GAS4-01. EM09 Edificio acceso descendente	16/09/2023	30/06/2025	Sin Ejecutar	Ø 1" + Ø 2"	Zanja abierta	213	0	0	N/A	Pendiente a programación vanti
WF4VDTR2210	Traslado red de Energía EAP4-14. Pilas S09-34 a S10-05	16/09/2023	21/10/2023	Terminado	traslado de AP	Retiro de postes	15	15	15	N/A	Terminada por ENEL X
WF4VDTR2220	Traslado red de Energía EAP4-15. Pilas S10-06 a S10-09	23/10/2023	21/11/2023	Terminado	traslado de AP	Retiro de postes	6	6	6	N/A	Terminada por ENEL X
WF4VDTR1030	Traslado red de ETB ETB4-01. Pilas S09-35 y S09-36	27/11/2023	7/12/2023	Terminado	Ø 4"	Zanja abierta	37	37	37	N/A	Traslado ETB
WF4VDTR2090	Traslado red de Energía EAP4-16. Pilas S10-27 a S10-40	27/11/2023	9/01/2024	Terminado	traslado de AP	Ajuste brazos de luminarias	32	32	32	N/A	Terminado por ENEL X
WF4VDTR2060	Traslado red de Energía ENE4-03. Pilas S10-09 a S10-09	17/01/2024	20/05/2024	Terminado	606" + 203"	zanja abierta y sin zanja	133.79	133.79	133.79	N/A	Traslado ENEL
WF4VDTR1015	Traslado red de Energía ENE4-01. Pilas S09-34 a S09-36	24/01/2024	5/08/2024	Terminado	606" + 203"	Zanja abierta	36.54	36.54	36.54	N/A	Traslado ENEL
WF4VDTR2050	Traslado red de Acueducto ACU4-02. EM09 Edificio acceso descendente	28/02/2024	15/08/2024	Terminado	Ø 4"	Zanja abierta	60	57	57	N/A	Traslado red EAAB
WF4VDTR2040	Traslado red de Acueducto ACU4-01. Pilas S09-35 a S09-36	21/03/2024	31/07/2024	Terminado	Ø 8"	Zanja abierta	50.92	50.92	50.92	N/A	Traslado red EAAB
WF4VDTR2240	Traslado red de Energía ENE4-13. Pilas S10-14 a S10-14	18/06/2024	29/08/2024	Terminado	906" + 203"	zanja abierta y sin zanja	122.79	122.79	122.79	N/A	Traslado ENEL
WF4VDTR2010	Traslado red de Alcantarillado Combinado COM4-03. Pilas S10-09	20/09/2024	3/06/2025	Sin Ejecutar	24"	Zanja abierta	95	0	0	N/A	Pmt en elaboracion por parte de ML1
K13+100 - K14+600											
WF4VDTR2250	Traslado red de Gas GAS4-03. Pilas S10-09 a S10-09	16/09/2023	30/09/2023	Terminado	1"	Zanja abierta	195.85	195.85	195.85	N/A	Terminada por VANT
WF4VDTR2260	Traslado red de Gas GAS4-04. Pilas S10-15 a S10-15	21/01/2023	5/10/2023	Terminado	2"	Sin zanja	16.85	16.85	16.85	N/A	Terminada por VANT
WF4VDTR2270	Traslado red de Gas GAS4-05. Pilas S10-25 a S10-25	21/01/2023	6/10/2023	Terminado	3/4"	Zanja abierta	16.85	16.85	16.85	N/A	Terminada por VANT
WF4VDTR2280	Traslado red de GAS GAS4-06. Pilas S10-28 a S10-28	6/10/2023	8/11/2023	Terminado	4"	Sin zanja	61.42	61.42	61.42	N/A	Terminada por VANT
WF4VDTR2620	Traslado red de Camara de Vigilancia - CMV4-01. Pila S10-25	8/05/2024	10/07/2024	Sin Ejecutar	camara	movimiento de poste	1	0	0	N/A	programacion ENEL X y Secretaria de seguridad
WF4VDTR2110	Traslado red de Acueducto ACU4-04. Pilas S10-25 a S10-25	9/07/2024	15/08/2024	Terminado	12"	Zanja abierta	76.71	76.71	76.71	N/A	Traslado red EAAB
WF4VDTR2120	Traslado red de Acueducto ACU4-05. Pilas S10-28 a S10-28	9/07/2024	29/08/2024	Terminado	12"	Zanja abierta	322.97	322.97	322.97	N/A	Traslado red EAAB
WF4VDTR2300	Traslado red de GAS GAS4-09. Pilas S10-38 a S10-38	3/09/2024	8/10/2024	Sin Ejecutar	2"	zanja abierta y sin zanja	28.63	0	0	Sin PMT	Pmt en elaboracion por parte de ML1
K13+600 - K14+100											
WF4VDTR2640	Traslado de red Camara de Vigilancia - CMV4-02. Pila E10-01	27/11/2023	1/08/2024	Sin Ejecutar	camara	movimiento de poste	1	0	0	Sin PMT	programacion ENEL X y Secretaria de seguridad
WF4VDTR2650	Traslado de red Camara de Vigilancia - CMV4-03. Pila E10-06	27/11/2023	1/08/2024	Sin Ejecutar	camara	movimiento de poste	1	0	0	Sin PMT	programacion ENEL X y Secretaria de seguridad
WF4VDTR1130	Traslado red de Gas GAS4-11. EM10 Edificio acceso ascendente y descendente	1/06/2024	20/09/2024	Sin Ejecutar	proteccion de tuberia	Zanja abierta	110.5	0	0	N/A	Programacion de Vanti
WF4VDTR1150	Traslado red de Acueducto ACU4-07. EM10 Edificio acceso ascendente y descendente	20/06/2024	30/08/2024	En Ejecución	4"	Zanja abierta	59.8	34.6	34.6	Sin PMT	Pmt en elaboracion por parte de ML1
WF4VDTR1160	Traslado red de Acueducto ACU4-08. Pilas E10-06 a E10-06	9/07/2024	26/11/2024	Terminado	6"	Zanja abierta	32.2	32.2	32.2	N/A	Traslado EAAB
WF4VDTR1140	Traslado red de Energía ENE4-04. Pilas S10-41 a S10-41	5/08/2024	12/11/2024	Terminado	606" + 203"	zanja abierta y sin zanja	33	33	33	N/A	Traslado ENEL
WF4VDTR2130	Traslado red de Energía ENE4-05. Pilas E10-06 a E10-06	15/08/2024	12/10/2024	En Ejecución	606" + 203", 906" + 203"	zanja abierta y sin zanja	39.4	39.4	39.4	Sin PMT	Con PMT COI 50 tiene vigencia hasta el 01/16/25
WF4VDTR2310	Traslado red de Alcantarillado Combinado COM4-07. Pilas S10-39 a S10-39	16/09/2024	9/10/2024	Sin Ejecutar	GRP Y CONCRETO 1.10 x 14"	Zanja abierta	50.54	0	0	Sin PMT	Pmt en elaboracion por parte de ML1
WF4VDTR2340	Traslado red de Alcantarillado Combinado COM4-08. EM10 Edificio acceso ascendente y descendente	20/09/2024	16/12/2024	En Ejecución	PVC 20", 16" y 12"	Zanja abierta	235.77	209.28	209.28	Aprobado	Con PMT COI 51 tiene vigencia hasta el 20/03/25
WF4VDTR2320	Traslado red de Gas GAS4-13. Pilas S11-16 a S11-16	15/10/2024	28/10/2024	Sin Ejecutar	4"	zanja abierta y sin zanja	63.69	0	0	Sin PMT	Pmt en elaboracion por parte de ML1
WF4VDTR2330	Traslado red de Gas GAS4-14. Pilas S11-18 a S11-19	15/10/2024	11/11/2024	Sin Ejecutar	2"	zanja abierta y sin zanja	135	0	0	Sin PMT	Pmt en elaboracion por parte de ML1
K14+100 - K14+600											
WF4VDTR2190	Traslado red de Energía EAP4-17. Pilas S11-10 a S11-20	16/09/2023	14/11/2023	Terminado	traslado de AP	Retiro de postes	6	6	6	Sin PMT	Pmt en elaboracion por parte de ML1
WF4VDTR1190	Traslado red de Energía ENE4-06. Pilas S11-11 a S11-12	13/09/2024	16/11/2024	Sin Ejecutar	606" + 203", 906" + 203"	Zanja abierta	78.76	66.6	66.6	Aprobado	Con PMT COI 45 tiene vigencia hasta el 06/02/25
WF4VDTR1200	Traslado red de ETB ETB4-08. Pilas S11-34 a S11-34	13/09/2024	21/09/2024	Sin Ejecutar	2Ø4"	cruce con perforacion teledirigida	36	0	0	Sin PMT	Pmt en elaboracion por parte de ML1
WF4VDTR1210	Traslado red de Energía ENE4-07. Pilas S11-19 a S11-21	13/09/2024	16/11/2024	En Ejecución	606" + 203"	Zin zanja	80.02	80.02	80.02	Aprobado	Con PMT COI 49 tiene vigencia hasta el 19/05/25
WF4VDTR1220	Traslado red de Acueducto ACU4-09. Pilas S11-10 a S11-10	13/09/2024	16/11/2024	Sin Ejecutar	8", 12"	zanja abierta y sin zanja	34.42	34.42	34.42	Aprobado	Con PMT COI 50 tiene vigencia hasta el 07/02/25
WF4VDTR2160	Traslado red de Acueducto ACU4-14. Pilas S11-27 a S11-28	13/09/2024	16/11/2024	Sin Ejecutar	8", 12"	Zanja abierta	135	0	0	Sin PMT	Pendiente permiso patrimonio, en tramite
WF4VDTR2350-110	Traslado red de Gas GAS4-15. EM11 Edificio acceso descendente	13/09/2024	21/09/2024	Sin Ejecutar	4"	Zanja abierta	182.015	0	0	Sin PMT	Pendiente permiso patrimonio, en tramite
WF4VDTR2360	Traslado red de Alcantarillado Combinado COM4-18. Pilas S11-35 a S11-36	13/09/2024	11/12/2024	Sin Ejecutar	12"	Zanja abierta	53.94	0	0	Sin PMT	Pendiente permiso patrimonio, en tramite
WF4VDTR2660	Traslado de red Camara de Vigilancia - CMV4-04. Pila S11-20	13/09/2024	18/11/2024	Sin Ejecutar	camara	movimiento de poste	1	0	0	Sin PMT	programacion ENEL X y Secretaria de seguridad
K14+600 - K15+100											
WF4VDTR1280	Traslado red de Acueducto ACU4-15. EM11 Edificio acceso ascendente y descendente	11/05/2024	11/09/2024	Terminado	4", 6", 8", 12"	zanja abierta y sin zanja	182.04	179.48	179.48	N/A	Traslado EAAB
WF4VDTR1240	Traslado red de Energía ENE4-11. Pilas S12-09 a S12-10	9/09/2024	19/10/2024	Sin Ejecutar	906" + 203"	Zanja abierta	35	0	0	Sin PMT	Pendiente permiso patrimonio, en tramite
WF4VDTR2370	Traslado red de Alcantarillado Combinado COM4-12. Pilas S11-29 a S11-30	13/09/2024	16/12/2024	Sin Ejecutar	16", 18"	Zanja abierta	161.63	0	0	Sin PMT	Pendiente permiso patrimonio, en tramite
WF4VDTR1270	Traslado red de Acueducto ACU4-16. Pilas S12-13 a S12-13	1/10/2024	22/11/2024	Sin Ejecutar	4", 6", 8", 12"	Zanja abierta	88.25	0	0	Sin PMT	Pendiente permiso patrimonio, en tramite
WF4VDTR2200	Traslado red de Energía ENE4-12. Pilas S12-25 a S12-25	1/10/2024	21/11/2024	Sin Ejecutar	606" + 203"	Zanja abierta	112.45	0	0	Sin PMT	Pendiente permiso patrimonio, en tramite
K15+100 - K15+600											
WF4VDTR2380	Traslado red de Alcantarillado Combinado COM4-13. EM11 Edificio acceso ascendente	15/05/2024	22/08/2024	Sin Ejecutar	12" y 14"	Zanja abierta	194.34	0	0	Sin PMT	Pendiente permiso patrimonio, en tramite
WF4VDTR2390	Traslado red de Alcantarillado Combinado COM4-14. EM11 Edificio acceso descendente	15/05/2024	12/09/2024	Sin Ejecutar	1.6	Zanja abierta	98.23	0	0	Sin PMT	Pendiente permiso patrimonio, en tramite
WF4VDTR2400	Traslado red de Alcantarillado Combinado COM4-17. Pilas S12-10 a S12-18	1/10/2024	6/02/2025	Sin Ejecutar	27" y 24"	Zanja abierta	332.84	0	0	Sin PMT	Pendiente permiso patrimonio, en tramite
WF4VDTR2590	Traslado red de energía ENE4-09. Pilas E11-5 a E11-5	1/10/2024	22/10/2024	Sin Ejecutar	906" + 203"	Zanja abierta	33.08	0	0	Sin PMT	Pendiente permiso patrimonio, en tramite
WF4VDTR2670	Traslado red de Acueducto ACU4-11. Pilas S11-17 a S11-17	1/10/2024	19/11/2024	En Ejecución	4"	Zanja abierta	225.36	220.65	220.65	Aprobado	Con PMT COI 50 tiene vigencia hasta el 22/02/25

Tabla a.2.7-1. Cuadro resumen interferencias WF4

	INFORME MENSUAL DE INTERVENTORÍA				
	CONTRATO No. 148 DE 2020 INTERVENTORÍA INTEGRAL, TÉCNICA, ECONÓMICA, FINANCIERA, CONTABLE, JURÍDICA, ADMINISTRATIVA, OPERATIVA, PREDIAL, AMBIENTAL, SOCIAL Y DE SEGURIDAD SALUD EN EL TRABAJO PARA LA VIGENCIA DEL CONTRATO DE CONCESIÓN No. 163 DE 2019.				
	Código del Formato CSPLMB-FT-LFG-006	Vigencia del Formato 01/09/2024	Versión: V03	Pág. 397 de 1059	

Ahora bien, a continuación, se presenta los daños presentados en el periodo del presente informe para el frente de obra WF4:

WF	FECHA	DESCRIPCION
WF4	7/01/2025	Se presento afectacion a red de baja tension, ocasionada por la ejecucion de actividades de adecuacion de plataforma para la piloteadroa en la estacion 11.
WF4	8/01/2025	Se presento afectacion a red de acueducto de 3" ubicada en la calle 17 con carrera 30 estacion 9 , ocasionada por la ejecucion de actividades constructivas muros de pantalla estacion 9
WF4	19/01/2025	Se presento afectacion a a tuberia de 6" AC, por el paso de la piloteadora PC6 en la calle 1 con carrera 25.
WF4	22/01/2025	Se presento afectacion a a tuberia de 6" AC, por el paso de la piloteadora PC6 en la calle 1 con carrera 25.
WF4	22/01/2025	Se presento afectacion a red de gas de 1/2" ubicada en la calle 1 con carrera carrera 19a , ocasionada por la ejecucion de actividades constructivas con la interferencia ENE 4-06
WF4	23/12/2024	Se presento afectacion a red de acueducto de 4" ubicada en la calle 1 con carrera 24d estacion 10 , ocasionada por la ejecucion de actividades constructivas con la interferencia COM 4-08

Tabla a.2.7-2. Cuadro resumen daños WF4

Ahora bien, a continuación, se presentan las inspecciones asignadas por el concesionario a la interventoría en la plataforma ACONEX en el periodo del presente informe.

Project	Inspeccion	Template	Title	Modified By	Date Modified
PLMB	82255	L1T1-CON-CAL-FR-0040	VERIFICA SERRATE	VERIFICA SERRATE	13/06/2024 y N
PLMB	82252	L1T1-CON-CAL-FR-0040	VERIFICA SERRATE	VERIFICA SERRATE	13/06/2024 y N
PLMB	82248	L1T1-CON-CAL-FR-0040	VERIFICA SERRATE	VERIFICA SERRATE	13/06/2024 y N
PLMB	82237	L1T1-CON-CAL-FR-0040	VERIFICA SERRATE	VERIFICA SERRATE	13/06/2024 y N
PLMB	82235	L1T1-CON-CAL-FR-0040	VERIFICA SERRATE	VERIFICA SERRATE	13/06/2024 y N
PLMB	82227	L1T1-CON-CAL-FR-0040	VERIFICA SERRATE	VERIFICA SERRATE	13/06/2024 y N
PLMB	82221	L1T1-CON-CAL-FR-0040	VERIFICA SERRATE	VERIFICA SERRATE	13/06/2024 y N
PLMB	82213	L1T1-CON-CAL-FR-0040	VERIFICA SERRATE	VERIFICA SERRATE	13/06/2024 y N
PLMB	82208	L1T1-CON-CAL-FR-0040	VERIFICA SERRATE	VERIFICA SERRATE	13/06/2024 y N
PLMB	52497	L1T1-CON-CAL-FR-0027	ERISKA BERNYUDE	ERISKA BERNYUDE	26/06/2025 water
PLMB	52466	L1T1-CON-CAL-FR-0027	ERISKA BERNYUDE	ERISKA BERNYUDE	26/06/2025 water



Tabla a.2.7-3. Cuadro resumen inspecciones WF4

Ahora bien, a continuación, se anexa la toma de laboratorio en campo por parte de la interventoría para WF4 y se informa que el informe final del laboratorio se encuentra en el capítulo de calidad.

Ahora bien, a continuación, se presenta el detalle de cada uno de los requerimientos adelantados por esta interventoría a ML1 durante el periodo del presente informe, en cumplimiento de las obligaciones contractuales, y conforme al seguimiento que se ha adelantado a la ejecución de las actividades de obra de traslado de redes:

	INFORME MENSUAL DE INTERVENTORÍA			
	CONTRATO No. 148 DE 2020 INTERVENTORÍA INTEGRAL, TÉCNICA, ECONÓMICA, FINANCIERA, CONTABLE, JURÍDICA, ADMINISTRATIVA, OPERATIVA, PREDIAL, AMBIENTAL, SOCIAL Y DE SEGURIDAD SALUD EN EL TRABAJO PARA LA VIGENCIA DEL CONTRATO DE CONCESIÓN No. 163 DE 2019.			
	Código del Formato CSPLMB-FT-LFG-006	Vigencia del Formato 01/09/2024	Versión: V03	

DIRIGIDO A	CONSECUTIVO	ASUNTO	NUMERO RADICADO EMB	FECHA RADICADO EMB
ML1	L1T1-INT-CE-25-0010	RESPUESTA A SU COMUNICACION L1T1-CON-CE-24-9042 RESPUESTA A COMUNICADO L1T1-INT-CE-24-5992. ADVERTENCIA POR AFECTACIONES A INFRAESTRUCTURA DE RED DE EMPRESAS DE SERVICIO PÚBLICO EN PERIODO DEL 03 DE NOVIEMBRE A 05 DE DICIEMBRE DE 2024	EXT25-0000025	2/01/2025
ML1	L1T1-INT-CE-25-0026	ADVERTENCIA POR AFECTACIONES A LA INFRAESTRUCTURA DE RED DE EMPRESAS DE SERVICIO PUBLICO EN EL PERIODO DEL 05 AL 31 DE DICIEMBRE DE 2024	EXT25-0000039	3/01/2025
ML1	L1T1-INT-CE-25-0032	ALERTA POR LA EJECUCION DE ACTIVIDADES PARA TRASLADO DE REDES EN EL TRAMO WF1 FASE 1 DEL CORREDOR PRINCIPAL DENTRO DE LOS PLAZOS PREVISTOS EN EL PLAN DE EJECUCIÓN VERSION 12 CORTE 31-12-2024 FRENTE DE OBRA WF1	EXT25-0000076	3/01/2025
ML1	L1T1-INT-CE-25-0033	ADVERTENCIA POR EL ATRASO EN EL INICIO Y EJECUCION DE ACTIVIDADES PARA TRASLADO DE REDES EN EL TRAMO WF3 DEL CORREDOR PRINCIPAL DENTRO DE LOS PLAZOS PREVISTOS EN EL PLAN DE EJECUCION VIGENTE CORTE 31-12-2024 FRENTE DE OBRA WF3	EXT25-0000069	3/01/2025
ML1	L1T1-INT-CE-25-0034	ADVERTENCIA POR ATRASO EN EL INICIO Y EJECUCION DE ACTIVIDADES PARA TRASLADO DE REDES EN EL TRAMO WF4 DEL CORREDOR PRINCIPAL DENTRO DE LOS PLAZOS PREVISTOS EN EL PLAN DE EJECUCION VIGENTE CORTE 31-12-2024 FRENTE DE OBRA WF4	EXT25-0000070	3/01/2025
ML1	L1T1-INT-CE-25-0035	ADVERTENCIA POR ATRASO EN EL INICIO Y EJECUCION DE ACTIVIDADES PARA TRASLADO DE REDES EN EL TRAMO WF2 DEL CORREDOR PRINCIPAL DENTRO DE LOS PLAZOS PREVISTOS EN EL PLAN DE EJECUCIÓN VERSIÓN 12 A CORTE DEL 31-12-2024 FRENTE DE OBRA WF2	EXT25-0000071	3/01/2025
ML1	L1T1-INT-CE-25-0049	SEGUNDA ADVERTENCIA POR DESVIACION VERTICAL DE LA INFORMACION INSTALADA MEDIANTE METODOLOGIA PIPE RAMMING DE LA RED COM6-13 W6-C20 W6C20A COLECTOR LAS DELICIAS SOBRE LA AV CARACAS CON CALLE 61	EXT25-0000128	7/01/2025
EMB	L1T1-INT-CE-25-0050	SEGUIMIENTO AL CUMPLIMIENTO DE LA OBLIGACION AL REQUERIMIENTO DEL OFICIO EXTS23-0002266 MATRIZ	EXT25-0000129	7/01/2025
ML1	L1T1-INT-CE-25-0051	AVISO DE CANCELACION DE LA OBLIGACION AL REQUERIMIENTO DEL OFICIO EXTS23-0002266 MATRIZ	EXT25-0000000	7/01/2025
ML1	L1T1-INT-CE-25-0052	ADVERTENCIA POR ATRASO EN EL INICIO Y EN LA EJECUCION DE ACTIVIDADES PARA TRASLADO DE REDES EN EL TRAMO WF6 DEL CORREDOR PRINCIPAL DENTRO DE LOS PLAZOS PREVISTOS EN EL PLAN DE EJECUCION VERSION 12 CON CORTE A 31-12-2024 FRENTE DE OBRA WF6	EXT25-0000131	7/01/2025
ML1	L1T1-INT-CE-25-0056	ADVERTENCIA SOLICITUD DE ENTREGA DE LAS ACTAS DE CONCILIACION DE CANTIDADES PARA RETRIBUCION DE LOS MESES DE NOVIEMBRE Y DICIEMBRE DE 2024 CON SUS RESPECTIVOS SOPORTES	EXT25-0000145	7/01/2025
ML1	L1T1-INT-CE-25-0074	ADVERTENCIA ATRASO EN EL INICIO Y EJECUCION DE ACTIVIDADES PARA TRASLADO DE REDES WF5 CORREDOR PRINCIPAL DENTRO DE LOS PLAZOS PREVISTOS EN EL PLAN DE EJECUCION V12 CORTE AL 31/12/2025	EXT25-0000236	8/01/2025
EMB	L1T1-INT-CE-25-0076	RESPUESTA A SU COMUNICADO EXTS24-0007321 DE 20 DE NOVIEMBRE DE 2024 ADVERTENCIA POR EL PRESUNTO ATRASO EN EL INICIO Y EJECUCION DE ACTIVIDADES PARA TRASLADO DE REDES EN LOS FRENTES DE TRABAJO 5 Y 6 DEL CORREDOR PRINCIPAL DENTRO DE LOS PLAZOS PREVISTOS EN EL PLAN DE EJECUCION VIGENTE	EXT25-0000243	8/01/2025
ML1	L1T1-INT-CE-25-0079	REMISION EXTS24-0007677 VERIFICACION DE INTERFERENCIA NO DETECTADA ENTRE SISTEMA PLUVIAL CON PILAS 57-33 Y 57-34, ENTRE CARRERAS 68 H Y 68 H BIS CON AV. PRIMERA DE MAYO	EXT25-0000249	8/01/2025
EMB	L1T1-INT-CE-25-0084	RESPUESTA A SU COMUNICADO EXTS25-000008 DE 02 DE ENERO DE 2025 ADVERTENCIA POR EL PRESUNTO ATRASO EN EL INICIO Y EJECUCION DE ACTIVIDADES PARA TRASLADO DE REDES EN LOS FRENTES DE TRABAJO 5 Y 6 DEL CORREDOR PRINCIPAL DENTRO DE LOS PLAZOS PREVISTOS EN EL PLAN DE EJECUCIÓN VIGENTE	EXT25-0000265	9/01/2025
EMB	L1T1-INT-CE-25-0113	RESPUESTA A COMUNICACION EXTS24-0007677 VERIFICACION DE INTERFERENCIA NO DETECTADA ENTRE SISTEMA PLUVIAL CON PILAS 57-33 Y 57-34, ENTRE CARRERAS 68 H Y 68 H BIS CON AV. PRIMERA DE MAYO	EXT25-0000346	10/01/2025
EMB	L1T1-INT-CE-25-0114	RESPUESTA A SU COMUNICADO EXTS24-0007904 DE 27 DE DICIEMBRE DE 2024 INTERFERENCIA EN EL TRAMO WF5 CORREDOR PRINCIPAL DENTRO DE LOS PLAZOS PREVISTOS EN EL PLAN DE EJECUCION VIGENTE SOLICITUD DEL CONCESIONARIO ML1 PARA EL CIERRE INTERFERENCIAS ETB FRENTES DE TRABAJO 5 Y 6	EXT25-0000604	14/01/2025
EMB	L1T1-INT-CE-25-0115	RESPUESTA A SU COMUNICADO EXTS24-0007904 DE 27 DE DICIEMBRE DE 2024 TRASLADO A INTERVENTORIA COMUNICADO DEL CONCESIONARIO ML1 REPORTE DE EVENTO CANCELACION DE MANIOBRA ENE6-16 CALLE 63 POR EVENTO DE FUERZA MAYOR	EXT25-0000348	10/01/2025
ML1	L1T1-INT-CE-25-0243	NOTIFICACION ORDEN DE SUSPENSION POR LA EJECUCION DE ACTIVIDADES DE VIADUCTO SIN EL TRASLADO DE LA RED DE ENERGIA MT ENTRE LOS APOYOS S1-27 Y S1-28 FRENTE DE OBRA WF1	EXT25-0000742	15/01/2025
ML1	L1T1-INT-CE-25-0367	REITERACION DE RESPUESTA A COMUNICACION L1T1-INT-CE-24-6324 Y L1T1-INT-CE-25-0058 SER1 Y LA SET DEL PATIO TALLER EXTS24-0007880	EXT25-0001100	21/01/2025
ML1	L1T1-INT-CE-25-0370	ALERTA LLAMADO DE ATENCION PRESUNTO INCUMPLIMIENTO EN LA EJECUCION DE ACTIVIDADES DE OBRA DE TRASLADO DE REDES A CARGO DEL CONCESIONARIO PARA LA EJECUCION DE MANIOBRA ELECTRICA WF2	EXT25-0001105	21/01/2025
ML1	L1T1-INT-CE-25-0371	ADVERTENCIA SOLICITUD CONSTANCIAS DE LAS EMPRESAS DE SERVICIO PUBLICO ESP DE LAS OBRAS DE TRASLADO DE REDES A CARGO DEL CONCESIONARIO ML1 EJECUTADAS A SATISFACCION	EXT25-0001104	21/01/2025
EMB	L1T1-INT-CE-25-0373	ESTADO DEL PLAZO DE CURA NOTIFICADO MEDIANTE OFICIO EXTS24-0007264 DE 18 DE NOVIEMBRE DE 2024 POR EL PRESUNTO INCUMPLIMIENTO DE LA OBLIGACIÓN RELACIONADA EN EL APENDICE TECNICO 13	EXT25-0001108	21/01/2025
EMB	L1T1-INT-CE-25-0377	RESPUESTA EXTS24-0003710 SOLICITUD CONSTANCIAS DE LAS ESP DE OBRAS DE TRASLADO DE REDES A CARGO DEL CONCESIONARIO	EXT25-0001116	21/01/2025
EMB	L1T1-INT-CE-25-0387	RESPUESTA A SU COMUNICADO EXTS24-0007859 23 DE DICIEMBRE DE 2024 SOLICITUD PRESENTACIÓN DE INFORMACION PILAS S11-10 A LA ESTACIÓN E11-1 PERMISOS PATRIMONIALES WF4	EXT25-0001129	21/01/2025
ML1	L1T1-INT-CE-25-0400	ADVERTENCIA POR DAÑO EN LA TUBERIA DE 12 Y 16 DE LA RED COM 4-08 EN EL FRENTE DE OBRA WF4	EXT25-00001195	22/01/2025
EMB	L1T1-INT-CE-25-0402	VALIDACION DE RECONOCIMIENTO DE LA BRAFO EJECUTADA EL 26 Y 27 DE DICIEMBRE DE 2024	EXT25-00001186	22/01/2025
ML1	L1T1-INT-CE-25-0407	RESPUESTA EXTS24-0007788 SOLICITUD DE PRONUNCIAMIENTO FRENTE A LA SUPERVISION TECNICA A LOS AJUSTES DE DISEÑOS DE REDES HIDRAULICAS APROBADAS POR LA EAAB EN WF2	EXT25-00001222	22/01/2025
EMB	L1T1-INT-CE-25-0415	ALCANCE AL OFICIO L1T1-INT-CE-25-0344 RECOMEDACION DE PRORROGA AL ACUERDO MARCO 138-2024 EMB – ENEL COLOMBIA S.A. ESP.	EXT25-00001239	23/01/2025
EMB	L1T1-INT-CE-25-0422	RESPUESTA A SU COMUNICADO EXTS24-0007636 DEL 11 DE DICIEMBRE DE 2024 SOLICITUD DE CRONOGRAMA DETALLADO Y PLANES DE ATENCIÓN DE EMERGENCIAS	EXT25-00001255	23/01/2025
EMB	L1T1-INT-CE-25-0424	RESPUESTA A SU COMUNICADO EXTS25-0000170 DE 20 DE ENERO DE 2025 – ATRASO EN LA TERMINACIÓN DE ACTIVIDADES PARA EL TRASLADO DE RED ELÉCTRICA EN EL FRENTE DE TRABAJO 2 DEL CORREDOR PRINCIPAL.	EXT25-00001257	23/01/2025

	INFORME MENSUAL DE INTERVENTORÍA				
	CONTRATO No. 148 DE 2020 INTERVENTORÍA INTEGRAL, TÉCNICA, ECONÓMICA, FINANCIERA, CONTABLE, JURÍDICA, ADMINISTRATIVA, OPERATIVA, PREDIAL, AMBIENTAL, SOCIAL Y DE SEGURIDAD SALUD EN EL TRABAJO PARA LA VIGENCIA DEL CONTRATO DE CONCESIÓN No. 163 DE 2019.				
	Código del Formato CSPLMB-FT-LFG-006	Vigencia del Formato 01/09/2024	Versión: V03	Pág. 399 de 1059	

Viaducto

(UE-059)

Alcance: Construcción estructura del viaducto - Cimentaciones, pilas y capiteles (incluyendo los aparatos de apoyo) del viaducto del metro a lo largo de la sección lineal mostrada en el Anexo 2 del AT 4, Adicional a las obras de la subestructura del viaducto, el Concesionario deberá adecuar la malla vial existente y la reconfiguración del separador entre calzadas incluyendo el espacio público, Las vías a ser adecuadas corresponden a las calzadas BRT y el separador central, Todos los trabajos se desarrollan de acuerdo al AT 4, Se incluyen las obras de adecuación del separador central, incluyendo el espacio público - Sección de la Absc 12+230 a 12+745.



Ilustración a.2.7-24. Esquema UE-059 Inter estación 10.

ACTIVIDAD	DESCRIPCIÓN	Duración	Inicio Programado	Fin Programado	Unidad de Ejecución
IE09VDPLS1030	Pilotes (12+600 a 12+745)	32	22/07/2024	29/08/2024	UE059
IE09VDSTR1030	Subestructura (12+600 a 12+745)	70	30/08/2024	22/11/2024	UE059

ilustración a.2.7-25. Actividades ejecutadas en UE-059, a corte 31 de enero.

(UE-058)

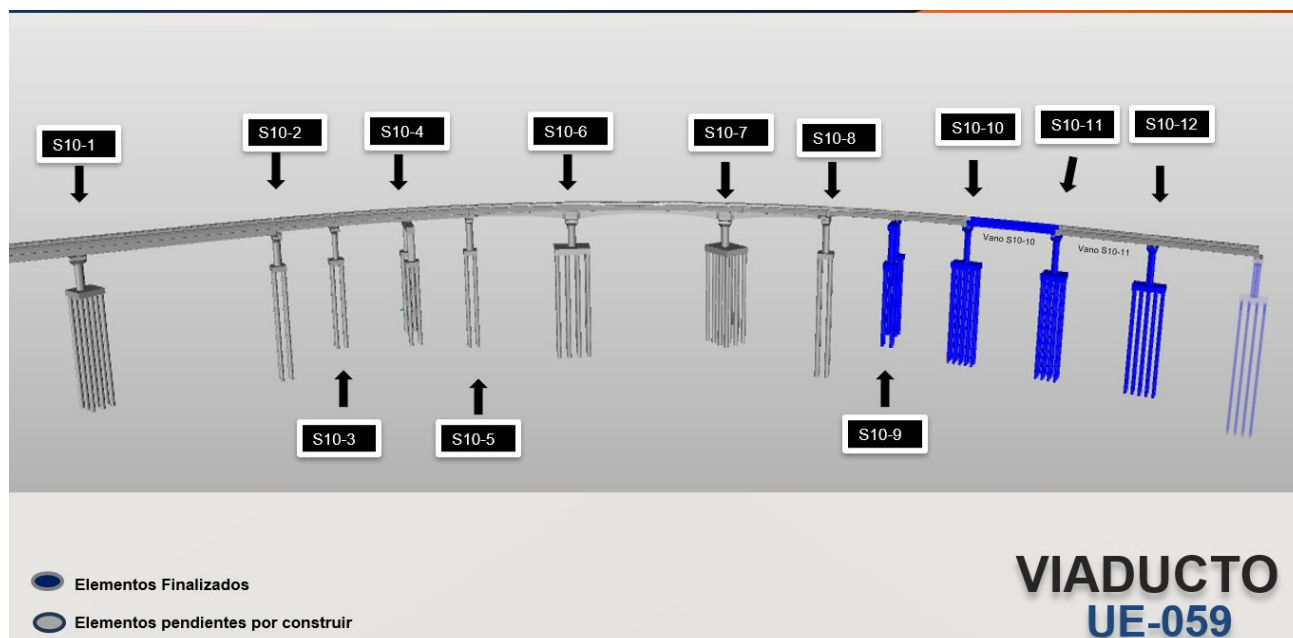
Alcance: Construcción estructura del viaducto - Cimentaciones, pilas y capiteles (incluyendo los aparatos de apoyo) del viaducto del metro a lo largo de la sección lineal mostrada en el Anexo 2

del AT 4, Adicional a las obras de la subestructura del viaducto, el Concesionario deberá adecuar la malla vial existente y la reconfiguración del separador entre calzadas incluyendo el espacio público, Las vías y separador central a reconfigurar serán las calzadas de mixtas, Todos los trabajos se desarrollan de acuerdo al AT 4, Se incluyen las obras de adecuación del separador central, incluyendo el espacio público - Sección de la Absc 12+745 a 13+250.



Ilustración a.2.7-26. Esquema UE-058 Inter estación 10.

ACTIVIDAD	DESCRIPCIÓN	Duración	Inicio Programado	Fin Programado	Unidad de Ejecución
IE09VDPLS1040	Pilotes (12+745 a 13+250)	35	30/08/2024	9/10/2024	UE058
IE09VDSTR1040	Subestructura (12+745 a 13+250)	122	10/10/2024	7/03/2025	UE058

ilustración a.2.7-27. Actividades ejecutadas en UE-058, a corte 31 de enero.

(UE-057)

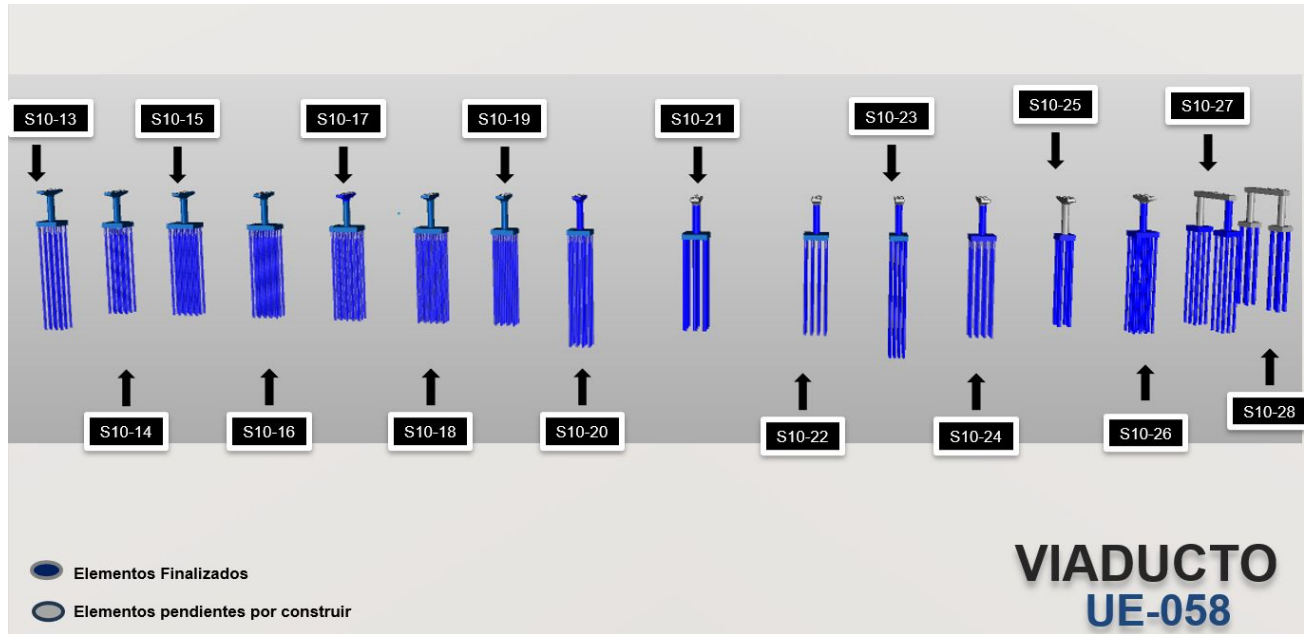
Alcance: Construcción estructura del viaducto - Cimentaciones, pilas y capiteles (incluyendo los aparatos de apoyo) del viaducto del metro a lo largo de la sección lineal mostrada en el Anexo 2 del AT 4. Adicional a las obras de la subestructura del viaducto, el Concesionario deberá adecuar la malla vial existente y la reconfiguración del separador entre calzadas incluyendo el espacio público. Las vías y separador central a reconfigurar serán las calzadas de mixtas. Todos los trabajos se desarrollan de acuerdo al AT 4. Se incluyen las obras de adecuación del separador central, incluyendo el espacio público - Sección de la Absc | 3+250 a 13+600.



Ilustración a.2.7-28. Esquema UE-057 Inter estación 10.

ACTIVIDAD	DESCRIPCIÓN	Duración	Inicio Programado	Fin Programado	Unidad de Ejecución
IE09VDPLS1050	Pilotes (13+250 a 13+600)	35	10/10/2024	22/11/2024	UE057

Ilustración a.2.7-29. Actividades ejecutadas en UE-057, a corte 31 de enero.

Finalmente, en la siguiente tabla, se relacionan las cantidades ejecutadas acumuladas a nivel de cimentación y subestructura de viaducto, a corte del presente periodo:

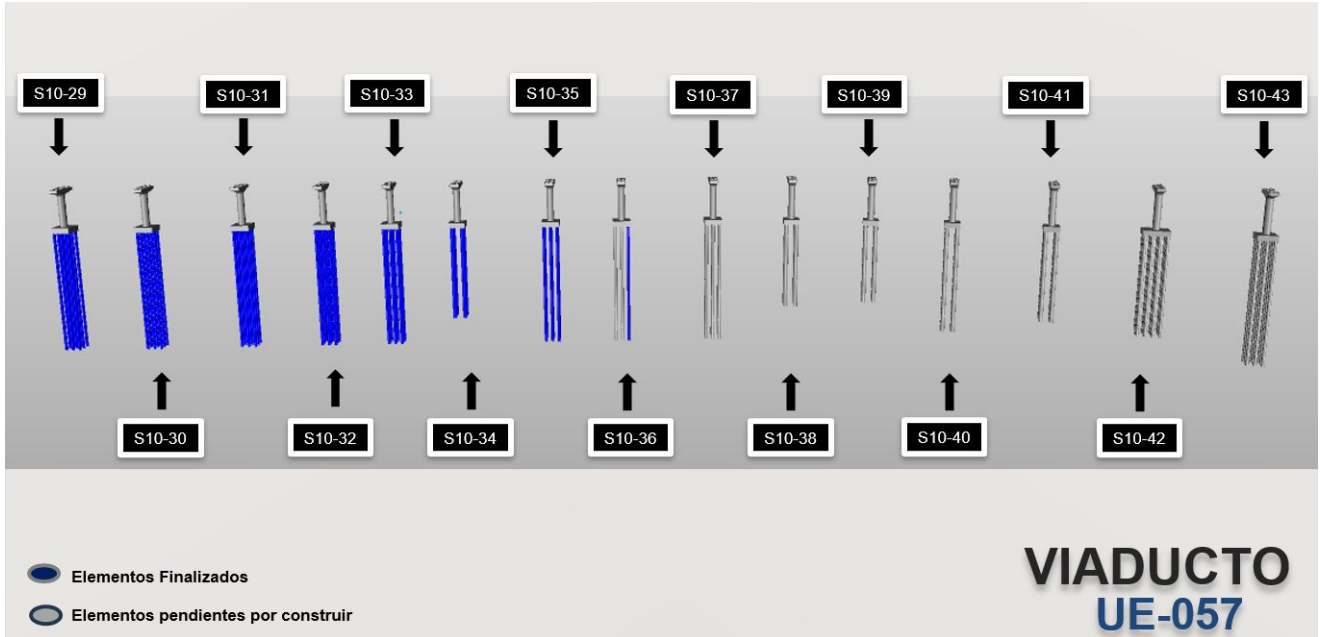

31/01/2025	# Elementos construidos					
UE	APOYO	PHC	Pre Exc	DADOS	PILAS	CAPITEL
59	S10-9		8	2	2	1
	S10-10	15		1	1	1
	S10-11	16		1	1	1
	S10-12	15		1	1	1
58	S10-13	12		1	1	1
	S10-14	12		1	1	1
	S10-15	15		1	1	1
	S10-16	15		1	1	1
	S10-17	15		1	1	1
	S10-18	15		1	1	1
S10-19	12		1	1	1	

31/01/2025		# Elementos construidos				
UE	APOYO	PHC	Pre Exc	DADOS	PILAS	CAPITEL
	S10-20	12		1	1	1
	S10-21		9	1	1	
	S10-22	16		1	1	
	S10-23	12		1	1	
	S10-24	12		1	1	
	S10-25		4	1		
	S10-26	12		1	1	
	S10-27	18		2	1	
	S10-28		8			
57	S10-29	9				
	S10-30	9				
	S10-31	9				
	S10-32	9				
	S10-33	9				
	S10-34		4			
	S10-35	9				
	S10-36	4				
	S10-37					
	S10-38					
	S10-39					
Σ		282	33	21	19	12

Tabla a.2.7-4. Resumen acumulado ejecutado, cimentación y subestructura VIADUCTO WF4.

A continuación, se muestra un breve registró fotográfico de las principales actividades ejecutadas en el frente de trabajo 4 (WF4).



	INFORME MENSUAL DE INTERVENTORÍA				
	CONTRATO No. 148 DE 2020 INTERVENTORÍA INTEGRAL, TÉCNICA, ECONÓMICA, FINANCIERA, CONTABLE, JURÍDICA, ADMINISTRATIVA, OPERATIVA, PREDIAL, AMBIENTAL, SOCIAL Y DE SEGURIDAD SALUD EN EL TRABAJO PARA LA VIGENCIA DEL CONTRATO DE CONCESIÓN No. 163 DE 2019.				
	Código del Formato CSPLMB-FT-LFG-006	Vigencia del Formato 01/09/2024	Versión: V03		Pág. 403 de 1059

REGISTRO FOTOGRÁFICO	
 <p style="text-align: center;">23 ene 2025 7:48:54 p. m. 163° S 26°32' Calle 9 Sur Antonio Nariño Bogotá Cundinamarca CSPLMB</p>	 <p style="text-align: center;">14 ene 2025 8:03:17 a. m. 12310° S W 26°47' Calle 15 Los Mártires Bogotá CSPLMB</p>
UE058: Construcción de Dados de cimentación.	UE057: Hincado de pilotes PHC.

Tabla a.2.7-5. Registro fotográfico actividades de construcción frente de obra WF4.

Edificios de acceso estaciones Metro

(UE-329)- ESTACION 10 EDIFICIO DESCENDENTE

Alcance: Estaciones Metro - Edificios de acceso - Estación 10 - Edificio de acceso Descendente principal - Estructura. La construcción de los edificios de acceso de las Estaciones de la PLMB comprende la estructura desde los cimientos hasta la cubierta del edificio de acceso. Entre las actividades se encuentra las demoliciones, excavaciones, rellenos, cimentaciones, sótanos, superestructura, estructura de cubierta, entre otras. Así mismo, la obra de urbanismo, espacio público, paisajismo, conexiones y redes de los servicios públicos y comunicaciones, entre otras. Todo de acuerdo con lo establecido en el A T 5

Durante el periodo correspondiente al mes de enero de 2025, la interventoría realizó el acompañamiento y verificación de rendimientos, calidad, cumplimiento de especificaciones técnicas, normativa, de las siguientes actividades ejecutadas por El Concesionario para las cuales se presenta el siguiente registro fotográfico de obra y consideraciones:

 <p style="text-align: center;">4.5946N 78.0970W 23.79m 24°21' Calle 3 Antonio Nariño Bogotá Estacion 10 19/1/2025 10:41:33</p>	 <p style="text-align: center;">28 de enero de 2025 8:18 a. m. Avenida Calle 1 24A 4 111411 Bogotá Colombia</p>
Inicia actividades de hincado de pilotes PHC con la PC2.	

ilustración a.2.7-30. Actividades desarrolladas durante el periodo UE 329.

INFORME MENSUAL DE INTERVENTORÍA			
CONTRATO No. 148 DE 2020 INTERVENTORÍA INTEGRAL, TÉCNICA, ECONÓMICA, FINANCIERA, CONTABLE, JURÍDICA, ADMINISTRATIVA, OPERATIVA, PREDIAL, AMBIENTAL, SOCIAL Y DE SEGURIDAD SALUD EN EL TRABAJO PARA LA VIGENCIA DEL CONTRATO DE CONCESIÓN No. 163 DE 2019.			
Código del Formato CSPLMB-FT-LFG-006	Vigencia del Formato 01/09/2024	Versión: V03	Pág. 404 de 1059



En la UE329, durante el mes de enero de 2025, el Concesionario inicia con las actividades de hincado de pilotes PHC:

PILOTES							
EJE	NOMBRE	TIPO	PROYECTADOS	AVANCE	% EJECUTADO PILO	Fecha inicio (Pilotes)	Fecha fin (Pilotes)
DB E-02	G-11	PHC	4	3		29/01/2025	
DB E-03	G-12	BARRETE	2				
DB F-01	G-13	BARRETE	2				
DB F-02	G-14	PHC	4	4	100%	28/01/2025	29/01/2025
DB F-03	G-15	BARRETE	3				
DB G-G'-01	G-16	BARRETE	2				
DB G-G'-02	G-17	PHC	4	4	100%	27/01/2025	28/01/2025
DB H-02	G-24	PHC	3	2		27/01/2025	27/01/2025
DB H-03	G-25	BARRETE	2				
DB I-01	G-26	BARRETE	2				
DB I-02	G-27	PHC	4				
DB I-03	G-28	BARRETE	2				
DB I'-01'	G-29	PHC	1	1	100%	25/01/2025	25/01/2025
DB J-01'	G-30	BARRETE	2				
DB J-02	G-31	PHC	4	4	100%	25/01/2025	26/01/2025

Ilustración a.2.7-31. Pilotes PHC construidos durante el periodo UE329.

A continuación, se presenta el avance ejecutado en el mes de enero de 2025 en planimetría de acuerdo con el plano de cimentación aprobado de la UE 329 presentado por el Concesionario.





Ilustración a.2.7-32. Pilotes PHC ejecutados en el periodo en UE 329.

	INFORME MENSUAL DE INTERVENTORÍA			
	CONTRATO No. 148 DE 2020 INTERVENTORÍA INTEGRAL, TÉCNICA, ECONÓMICA, FINANCIERA, CONTABLE, JURÍDICA, ADMINISTRATIVA, OPERATIVA, PREDIAL, AMBIENTAL, SOCIAL Y DE SEGURIDAD SALUD EN EL TRABAJO PARA LA VIGENCIA DEL CONTRATO DE CONCESIÓN No. 163 DE 2019.			
	Código del Formato CSPLMB-FT-LFG-006	Vigencia del Formato 01/09/2024	Versión: V03	

(UE-331)- ESTACION 11 EDIFICIO ASCENDENTE

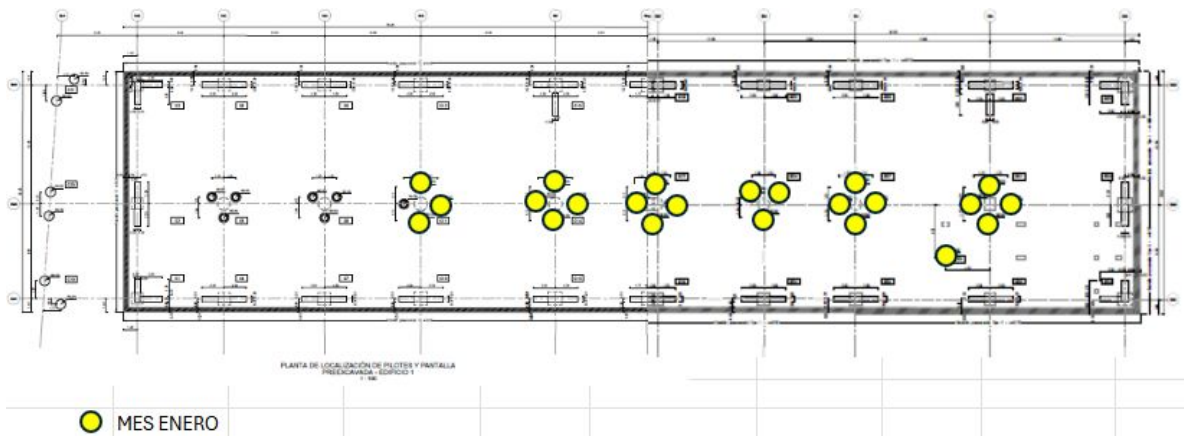
Alcance: Estaciones Metro - Edificios de acceso - Estación 11 - Edificio de acceso Oriente - Estructura. La construcción de los edificios de acceso de las Estaciones de la PLMB comprende la estructura desde los cimientos hasta la cubierta del edificio de acceso. Entre las actividades se encuentra las demoliciones, excavaciones, rellenos, cimentaciones, sótanos, superestructura, estructura de cubierta, entre otras. Así mismo, la obra de urbanismo, espacio público, paisajismo, conexiones y redes de los servicios públicos y comunicaciones, entre otras. Todo de acuerdo con lo establecido en el AT 5.



Ilustración a.2.7-33. Esquema UE-331, edificio ascendente estación 11.

Durante el periodo correspondiente al mes de enero de 2025, la interventoría realizó el acompañamiento y verificación de rendimientos, calidad, cumplimiento de especificaciones técnicas, normativa, de las siguientes actividades ejecutadas por El Concesionario para las cuales se presenta el siguiente registro fotográfico de obra y consideraciones:

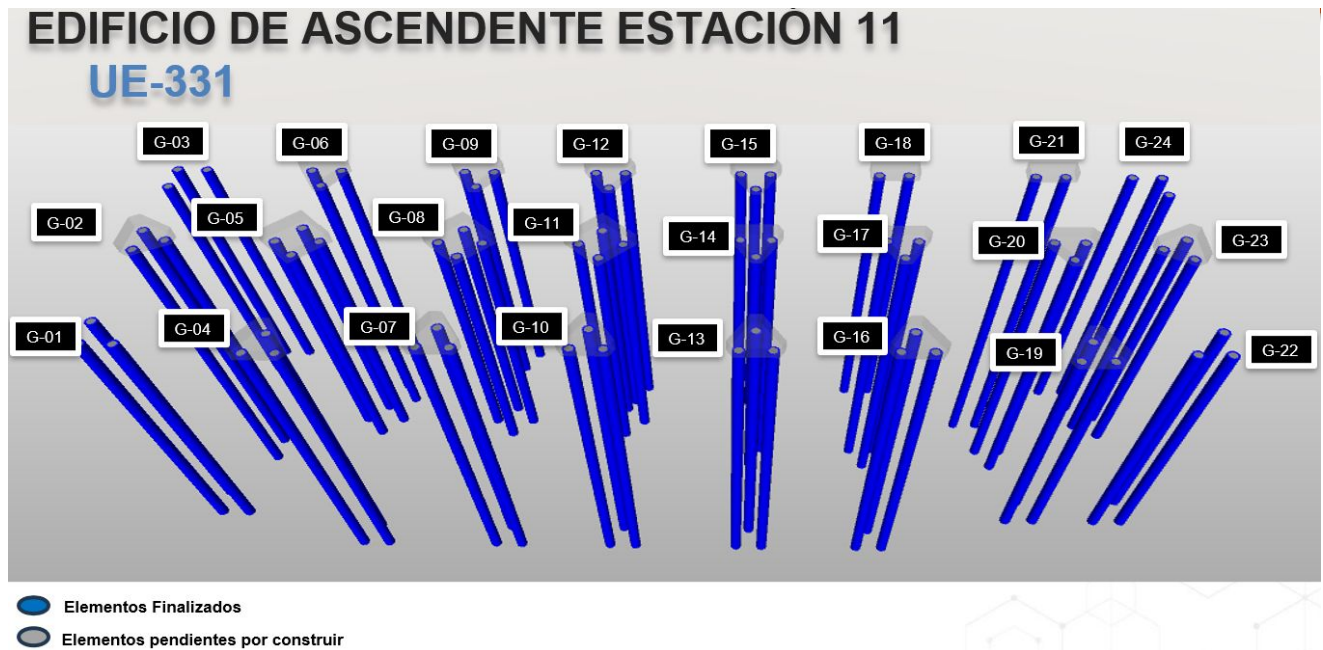

Seguimiento al proceso de hincado de pilotes PHC en el mes de enero 2025.

Ilustración a.2.7-34. Actividades desarrolladas durante el periodo UE 331.

En la UE 331, durante el mes de enero de 2025, el concesionario realiza actividades de pilotes PHC así:

PILOTES							
EJE	NOMBRE	TIPO	PROYECTADOS	AVANC	% EJECUTADO PILC	Fecha Inicio (Pilotes)	Fecha fin (Pilotes)
AB A-03	G-1	PHC	3	3	100%		
AB A-02	G-2	PHC	3	3	100%		
AB A-01	G-3	PHC	3	3	100%	21/12/2024	22/12/2024
AB B-03	G-4	PHC	3	3	100%	26/12/2024	27/12/2024
AB B-02	G-5	PHC	4	4	100%		
AB B-01	G-6	PHC	3	3	100%	21/12/2024	21/12/2024
AB C-03	G-7	PHC	3	3	100%	28/12/2024	29/12/2024
AB C-02	G-8	PHC	4	4	100%		
AB C-01	G-9	PHC	3	3	100%	19/12/2024	20/12/2024
AB D-03	G-10	PHC	3	3	100%	29/12/2024	
AB D-02	G-11	PHC	4	4	100%	29/12/2024	30/12/2024
AB D-01	G-12	PHC	3	3	100%	20/12/2024	21/12/2024
AB E-03	G-13	PHC	3	3	100%	07/01/1900	09/01/2025
AB E-02	G-14	PHC	3	3	100%		
AB E-01	G-15	PHC	3	3	100%		
AB F-03	G-16	PHC	3	3	100%		
AB F-02	G-17	PHC	3	3	100%		
AB F-01	G-18	PHC	2	3	100%	04/01/2025	06/01/2025
AB G-03	G-19	PHC	3	3	100%		
AB G-02	G-20	PHC	3	3	100%	01/01/2025	
AB G-01	G-21	PHC	2	2	100%		
AB H-03	G-22	PHC	3	3	100%		
AB H-02	G-23	PHC	3	3	100%		
AB H-01	G-24	PHC	3	3	100%		

Ilustración a.2.7-35. Modulación Muros pantallas en UE 331.

A continuación, se presenta el avance ejecutado en el mes de enero de 2025 en planimetría de acuerdo con el plano de cimentación aprobado de la UE 331 presentado por el Concesionario.





Ilustración a.2.7-36. Planimetría de pilotes PHC ejecutados en UE 331.

[a.2.7. Actividades Fase Construcción WF4.pdf](#)

	INFORME MENSUAL DE INTERVENTORÍA				
	CONTRATO No. 148 DE 2020 INTERVENTORÍA INTEGRAL, TÉCNICA, ECONÓMICA, FINANCIERA, CONTABLE, JURÍDICA, ADMINISTRATIVA, OPERATIVA, PREDIAL, AMBIENTAL, SOCIAL Y DE SEGURIDAD SALUD EN EL TRABAJO PARA LA VIGENCIA DEL CONTRATO DE CONCESIÓN No. 163 DE 2019.				
	Código del Formato CSPLMB-FT-LFG-006	Vigencia del Formato 01/09/2024	Versión: V03	Pág. 408 de 1059	

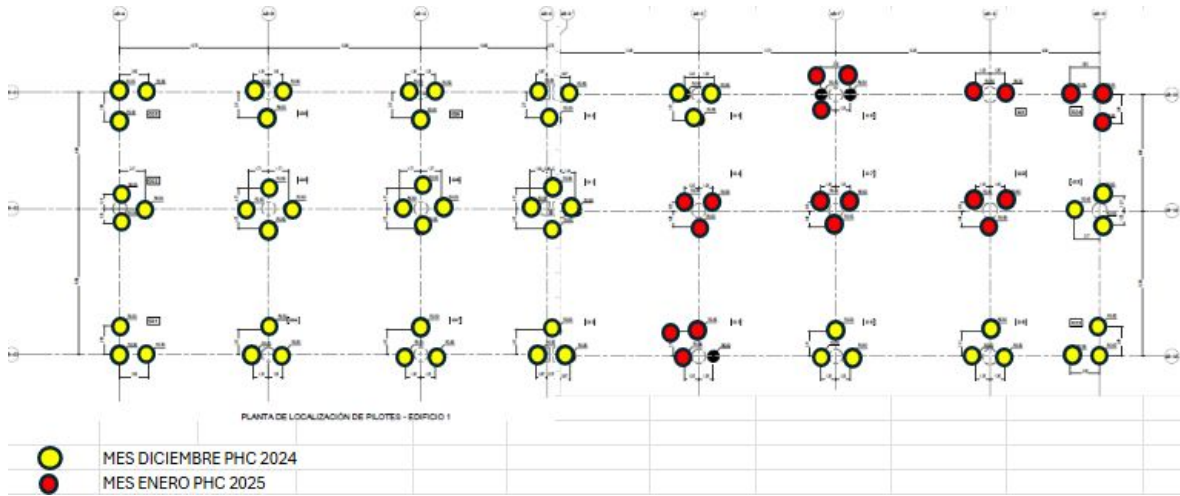
a.2.8) Actividades Fase Construcción WF5

El frente de trabajo 5 (WF5) se encuentra entre las abscisas K16+410 al K19+850 del trazado del viaducto, incluye la construcción de 103 apoyos y dos estaciones E13 Calle 26–K17+592 y E14 Calle 45–K19+646.

WF	Unidad de Ejecución	No. De Apoyos	Abscisa Inicio	Abscisa Fin	Longitud
5	51	6	K16+410	K16+601	190.54
5	197	14	K16+601	K17+078	477.50
5	50	7	K17+078	K17+323	244.50
5	49	7	K17+323	K17+569	246.92
5	48	10	K17+569	K17+901	331.50
5	198	7	K17+901	K18+181	280.00
5	47	18	K18+181	K18+807	626.00
5	199	9	K18+807	K19+107	300.00
5	46	9	K19+107	K19+423	316.50
5	45	7	K19+423	K19+629	205.91
5	200	9	K19+629	K19+920	290.63
	TOTAL	103			3510.00

Tabla a.2.8-1. Relación de apoyos en WF5.

VIADUCTO

UE 198 Calle 26. K17+901 a K18+181 Apoyos del S14-04- al S14-10

Alcance: Construcción estructura del viaducto - Cimentaciones, pilas y capiteles (incluyendo los aparatos de apoyo) del viaducto del metro, construcción y retiro estaciones BRT. Adecuación malla vial existente calzadas BRT y obras de mejoramiento de espacio público, separador y estación Calle 26.

Durante el periodo correspondiente al mes de enero de 2025, la interventoría realizó el acompañamiento y verificación de las siguientes actividades ejecutadas por El Concesionario para las cuales se presenta el siguiente registro fotográfico:

En la UE 198, durante el mes de enero de 2025, el concesionario realizó actividades de construcción de 2 columnas y de 2 vigas capitel, así:



	INFORME MENSUAL DE INTERVENTORÍA				
	CONTRATO No. 148 DE 2020 INTERVENTORÍA INTEGRAL, TÉCNICA, ECONÓMICA, FINANCIERA, CONTABLE, JURÍDICA, ADMINISTRATIVA, OPERATIVA, PREDIAL, AMBIENTAL, SOCIAL Y DE SEGURIDAD SALUD EN EL TRABAJO PARA LA VIGENCIA DEL CONTRATO DE CONCESIÓN No. 163 DE 2019.				
	Código del Formato CSPLMB-FT-LFG-006	Vigencia del Formato 01/09/2024	Versión: V03	Pág. 409 de 1059	



Ilustración a.2.8-1. Vaciado de viga capitel pórtico apoyo S14.08.



Ilustración a.2.8-2. Vaciado de dado apoyo S14.05.



Ilustración a.2.8-3. Vaciado de columnas apoyo S14-09.



Ilustración a.2.8-4. Vaciado de viga capitel apoyo S14-10

Avance cimentación durante el periodo UE198								
UE	Apoyo	Acumulado Pilotes Preexcavados	No Dados en el Periodo	Acumulado No Dados	No. Columnas en el Periodo	Acumulado No Columnas	No. Vigas Capitel en el Periodo	Acumulado No. Vigas Capitel
UE198	S14-04	9/9	0	1	0	1	0	0
	S14-05	4/4	1	1	0	0	0	0
	S14-06	4/4	0	1	0	2	0	0
	S14-07	4/4	0	1	0	2	0	0
	S14-08	4/4	0	1	0	2	1	1
	S14-09	6/6	0	1	2	2	0	0
	S14-10	4/4	0	1	0	1	1	1

Tabla a.2.8-2. Avance cimentación durante el periodo UE198.

INFORME MENSUAL DE INTERVENTORÍA			
CONTRATO No. 148 DE 2020 INTERVENTORÍA INTEGRAL, TÉCNICA, ECONÓMICA, FINANCIERA, CONTABLE, JURÍDICA, ADMINISTRATIVA, OPERATIVA, PREDIAL, AMBIENTAL, SOCIAL Y DE SEGURIDAD SALUD EN EL TRABAJO PARA LA VIGENCIA DEL CONTRATO DE CONCESIÓN No. 163 DE 2019.			
Código del Formato CSPLMB-FT-LFG-006	Vigencia del Formato 01/09/2024	Versión: V03	Pág. 410 de 1059



Ilustración a.2.8.5. Apoyos comprendidos en UE 198.

UE 047. K18+181 a K18+807 Apoyos del S14-11- al S14-28

Alcance: Construcción estructura del viaducto - Cimentaciones, pilas y capiteles (incluyendo los aparatos de apoyo) del viaducto del metro, adecuación de la malla vial existente y reconfiguración del separador entre calzadas incluyendo el espacio público. Las vías para adecuar corresponden a las calzadas BRT, el separador central y el desmontaje de las estaciones BRT existentes que no coincidan en localización con las nuevas estaciones BRT.

Durante el periodo correspondiente al mes de enero de 2025, la interventoría realizó el acompañamiento y verificación de las siguientes actividades ejecutadas por El Concesionario para las cuales se presenta el siguiente registro fotográfico:



Ilustración a.2.8-6. Descabece de pilotes apoyo S14-20.



Ilustración a.2.8-7. Vaciado de viga capitel Apoyo S14-12.



	INFORME MENSUAL DE INTERVENTORÍA				
	CONTRATO No. 148 DE 2020 INTERVENTORÍA INTEGRAL, TÉCNICA, ECONÓMICA, FINANCIERA, CONTABLE, JURÍDICA, ADMINISTRATIVA, OPERATIVA, PREDIAL, AMBIENTAL, SOCIAL Y DE SEGURIDAD SALUD EN EL TRABAJO PARA LA VIGENCIA DEL CONTRATO DE CONCESIÓN No. 163 DE 2019.				
	Código del Formato CSPLMB-FT-LFG-006	Vigencia del Formato 01/09/2024	Versión: V03	Pág. 411 de 1059	



Ilustración a.2.8-8. Izaje e instalación de formaleta para viga capitel S14-16





Ilustración a.2.8-9. Vaciado de columna Apoyo S14-18.

En la UE 047, durante el mes de enero de 2025, el concesionario realizó actividades de construcción de 2 dados, 2 columnas y 2 vigas capitel, así:

Avance cimentación durante el periodo UE047								
UE	Apoyo	Acumulado Pilotes Preexcavados	No Dados en el Periodo	Acumulado No Dados	No. Columnas en el Periodo	Acumulado No Columnas	No. Vigas Capitel en el Periodo	Acumulado No. Vigas Capitel
UE047	S14-11	4/4	0	1	0	1	0	1
	S14-12	4/4	0	1	0	1	1	1
	S14-13	4/4	0	1	0	1	1	1
	S14-14	4/4	0	1	0	1	0	0
	S14-15	4/4	0	1	0	1	0	0
	S14-16	4/4	0	1	0	1	0	0
	S14-17	4/4	1	1	1	1	0	0
	S14-18	4/4	0	1	1	1	0	0
	S14-19	4/4	1	1	0	0	0	0
	S14-20	4/4	0	0	0	0	0	0

Tabla a.2.8-3. Avance cimentación durante el periodo UE047.

	INFORME MENSUAL DE INTERVENTORÍA			
	CONTRATO No. 148 DE 2020 INTERVENTORÍA INTEGRAL, TÉCNICA, ECONÓMICA, FINANCIERA, CONTABLE, JURÍDICA, ADMINISTRATIVA, OPERATIVA, PREDIAL, AMBIENTAL, SOCIAL Y DE SEGURIDAD SALUD EN EL TRABAJO PARA LA VIGENCIA DEL CONTRATO DE CONCESIÓN No. 163 DE 2019.			
Código del Formato CSPLMB-FT-LFG-006	Vigencia del Formato 01/09/2024	Versión: V03	Pág. 412 de 1059	



Ilustración a.2.8-10. Apoyos comprendidos en UE 047.

UE 199 K18+807 a K19+107 Apoyos del S14-29-al S14-37

Alcance: Construcción estructura del viaducto - Cimentaciones, pilas y capiteles (incluyendo los aparatos de apoyo) del viaducto del metro, construcción y retiro estaciones BRT. Adecuación malla vial existente calzadas BRT y obras de mejoramiento de espacio público, separador y estación PROFAMILIA Av. 39

Durante este período se efectuaron actividades en la UE199, las cuales, incluyeron actividades de adecuación de plataforma de trabajo para el inicio de la cimentación entre la calle 34 y calle 37 sobre la Av. Caracas.

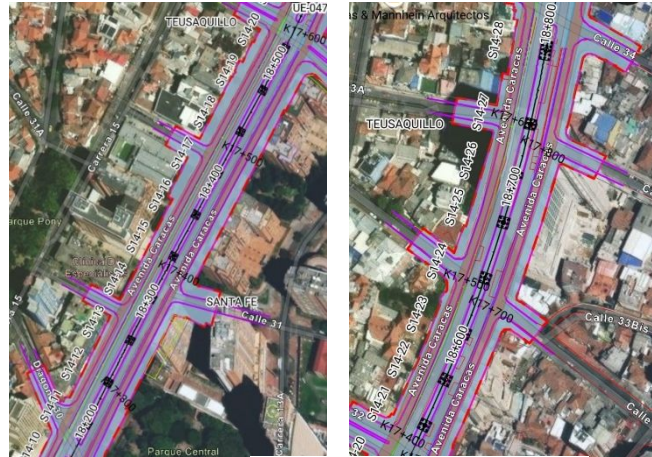

Ilustración a.2.8-11 Adecuación de plataforma para cimentación UE199.

INFORME MENSUAL DE INTERVENTORÍA			
 CONTRATO No. 148 DE 2020 INTERVENTORÍA INTEGRAL, TÉCNICA, ECONÓMICA, FINANCIERA, CONTABLE, JURÍDICA, ADMINISTRATIVA, OPERATIVA, PREDIAL, AMBIENTAL, SOCIAL Y DE SEGURIDAD SALUD EN EL TRABAJO PARA LA VIGENCIA DEL CONTRATO DE CONCESIÓN No. 163 DE 2019.			
Código del Formato CSPLMB-FT-LFG-006	Vigencia del Formato 01/09/2024	Versión: V03	Pág. 413 de 1059

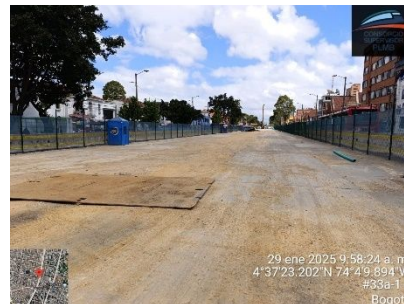

Ilustración a.2.8-12. Apoyos comprendidos en UE 199.

ESTACIONES METRO

UE 343 Estación Metro 13. - Edificio de acceso Occidente Descendente

Alcance: Estaciones Metro - Edificios de acceso - Estación 13 - Edificio de acceso Occidente - Estructura. La construcción de los edificios de acceso de las Estaciones de la PLMB comprende la estructura desde los cimientos hasta la cubierta del edificio de acceso. Entre las actividades se encuentra las demoliciones, excavaciones, rellenos, cimentaciones, sótanos, superestructura, estructura de cubierta, entre otras. Así mismo, la obra de urbanismo, espacio público, paisajismo, conexiones y redes de los servicios públicos y comunicaciones.

Durante el periodo correspondiente al mes de enero de 2025, las obras correspondientes a la Estación 13 Edificio de acceso costado vía Descendente, En lo que respecta a esta unidad de ejecución, a continuación, se presenta el seguimiento que la interventoría realizó y el acompañamiento y verificación de las siguientes actividades ejecutadas por El Concesionario así:



Ilustración a.2.8-13. Fabricación de vigas guía Estación 13 descendente



Ilustración a.2.8-14. Actividades desarrolladas durante el periodo - Cimentación Edificio. UE 343

En lo que respecta al avance en la construcción de muros pantallas pre excavados para la construcción del sótano en la estación metro 13 Edificio de acceso costado vía Descendente, en el mes de enero se ejecutó el siguiente acumulado:



Excavación Armado y de parrillas de pantallas pre-excavados

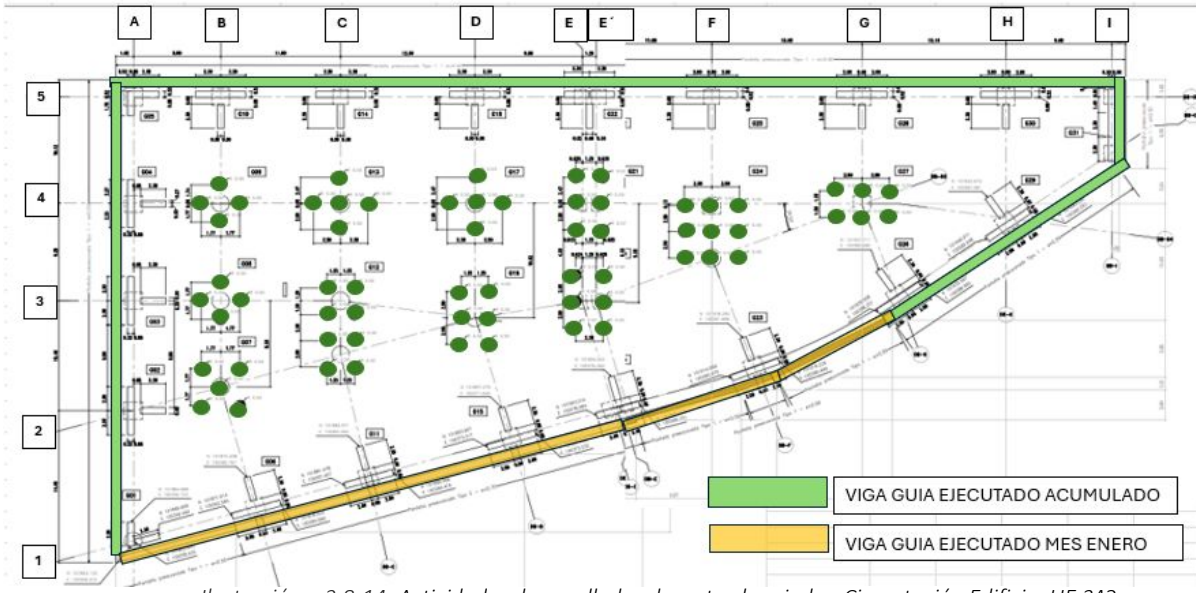

Izaje y posicionamiento de parrillas de pantallas pre-excavados

Ilustración a.2.8-15. Actividades desarrolladas durante el periodo UE 343- Elaboración Propia

	INFORME MENSUAL DE INTERVENTORÍA				
	CONTRATO No. 148 DE 2020 INTERVENTORÍA INTEGRAL, TÉCNICA, ECONÓMICA, FINANCIERA, CONTABLE, JURÍDICA, ADMINISTRATIVA, OPERATIVA, PREDIAL, AMBIENTAL, SOCIAL Y DE SEGURIDAD SALUD EN EL TRABAJO PARA LA VIGENCIA DEL CONTRATO DE CONCESIÓN No. 163 DE 2019.				
	Código del Formato CSPLMB-FT-LFG-006	Vigencia del Formato 01/09/2024	Versión: V03		Pág. 415 de 1059





Ilustración a.2.8-16. Actividades desarrolladas durante el periodo edificio de acceso descendente UE 343- Elaboración Propia

UE	PANTALLAS	FECHA	% EJECUTADO	ALTURA	ESPOSOR
343	MODULO 28	10-enero-25	100 %	17	0,5
	MODULO 20	13-enero-25	100%	17	0,5
	MODULO 45	14-enero-25	100%	17	0,5
	MODULO 12	15-enero-25	100%	17	0,5
	MODULO 35	21-enero-25	100%	17	0,5
	MODULO 27	23-enero-25	100%	17	0,5
	MODULO 19	24-enero-25	100%	17	0,5
	MODULO 26	27-enero-25	100%	17	0,5
	MODULO 18	28-enero-25	100%	17	0,5
	MODULO 13	29-enero-25	100%	17	0,5
	MODULO 25	30-enero-25	100%	17	0,5
	MODULO 17	31-enero-25	100%	17	0,5

Tabla a.2.8-4. Muros Pantallas construidos durante el periodo UE 343.

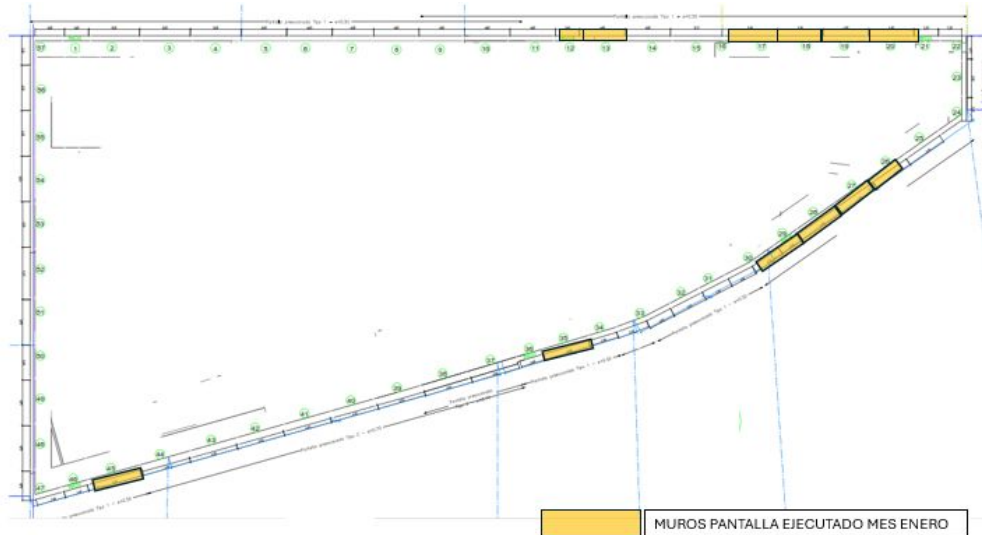
UE 341 Estación 13. - Edificio de acceso Oriente Ascendente

Alcance: Estaciones Metro - Edificios de acceso - Estación 13 - Edificio de acceso Oriente - Estructura. La construcción de los edificios de acceso de las Estaciones de la PLMB comprende la estructura desde los cimientos hasta la cubierta del edificio de acceso. Entre las actividades se encuentra las demoliciones, excavaciones, rellenos, cimentaciones, sótanos, superestructura, estructura de cubierta, entre otras. Así mismo, la obra de urbanismo, espacio público, paisajismo, conexiones y redes de los servicios públicos y comunicaciones.

	INFORME MENSUAL DE INTERVENTORÍA			
	CONTRATO No. 148 DE 2020 INTERVENTORÍA INTEGRAL, TÉCNICA, ECONÓMICA, FINANCIERA, CONTABLE, JURÍDICA, ADMINISTRATIVA, OPERATIVA, PREDIAL, AMBIENTAL, SOCIAL Y DE SEGURIDAD SALUD EN EL TRABAJO PARA LA VIGENCIA DEL CONTRATO DE CONCESIÓN No. 163 DE 2019.			
	Código del Formato CSPLMB-FT-LFG-006	Vigencia del Formato 01/09/2024	Versión: V03	

Durante el periodo correspondiente al mes de enero de 2025, las obras correspondientes a la Edificio de acceso Oriente - Estructura, En lo que respecta a esta unidad de ejecución, no se realizaron actividades constructivas ejecutadas por el Concesionario.

Traslado de redes secas

ENEL COLOMBIA S.A. ENEL-ESP

A continuación, se describen las actividades de traslado de redes con la ESP Enel Colombia S.A.:

ENEL 5-2-3

Para este periodo Continúa la construcción de las cajas tipo CS 276 costado oriental y occidental, de acuerdo con la trazabilidad reportada se tiene canalización en tubería PVC TDP con longitud de 34 m (longitud de diseño 36.24) y un bancoducto de 9Ø6" + 2Ø3", queda pendiente la finalización de las obras civiles para el recibo de la obra y programar la maniobra del traslado de las redes de ENEL, interferencia ubicada en la calle 13 con Av. Caracas, las actividades no se han finalizado, no se ha entregado la obra a la Interventoría, tampoco a la empresa de servicios públicos.





	INFORME MENSUAL DE INTERVENTORÍA			
	CONTRATO No. 148 DE 2020 INTERVENTORÍA INTEGRAL, TÉCNICA, ECONÓMICA, FINANCIERA, CONTABLE, JURÍDICA, ADMINISTRATIVA, OPERATIVA, PREDIAL, AMBIENTAL, SOCIAL Y DE SEGURIDAD SALUD EN EL TRABAJO PARA LA VIGENCIA DEL CONTRATO DE CONCESIÓN No. 163 DE 2019.			
Código del Formato CSPLMB-FT-LFG-006	Vigencia del Formato 01/09/2024	Versión: V03	Pág. 417 de 1059	



Ilustración a.2.8-17. ENEL 5-2-3.





Ilustración a.2.8-18. Trazado del diseño ENEL 5-2.3.

ENEL 5-4

Para este periodo se continúa la construcción de las cajas tipo CS 276 las cajas son la No 3063, 3066 y 3074 costado oriental y occidental, de acuerdo con la trazabilidad reportada se tiene canalización en tubería PVC TDP con longitud de 35 m (longitud de diseño 36.6) bancoducto de 6Ø6" + 2Ø3", además, se realiza la construcción de una canalización adicional de 49 m que se requiere para la ejecución de la maniobra, se encuentra pendiente la canalización de 9 m, interferencia ubicada en la calle 15 con Av. Caracas, las actividades no se han finalizado, no se ha entregado la obra a la Interventoría, tampoco a la empresa de servicios públicos.

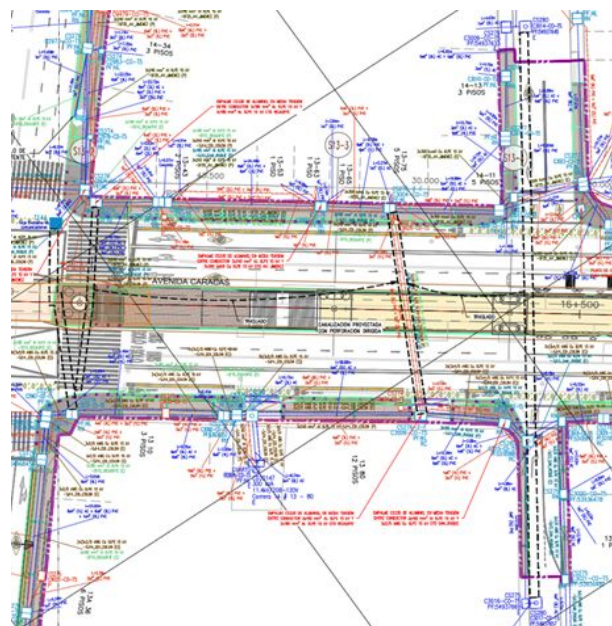
	INFORME MENSUAL DE INTERVENTORÍA				
	CONTRATO No. 148 DE 2020 INTERVENTORÍA INTEGRAL, TÉCNICA, ECONÓMICA, FINANCIERA, CONTABLE, JURÍDICA, ADMINISTRATIVA, OPERATIVA, PREDIAL, AMBIENTAL, SOCIAL Y DE SEGURIDAD SALUD EN EL TRABAJO PARA LA VIGENCIA DEL CONTRATO DE CONCESIÓN No. 163 DE 2019.				
	Código del Formato CSPLMB-FT-LFG-006	Vigencia del Formato 01/09/2024	Versión: V03		Pág. 418 de 1059



Ilustración a.2.8-19. Red ENE 5-04



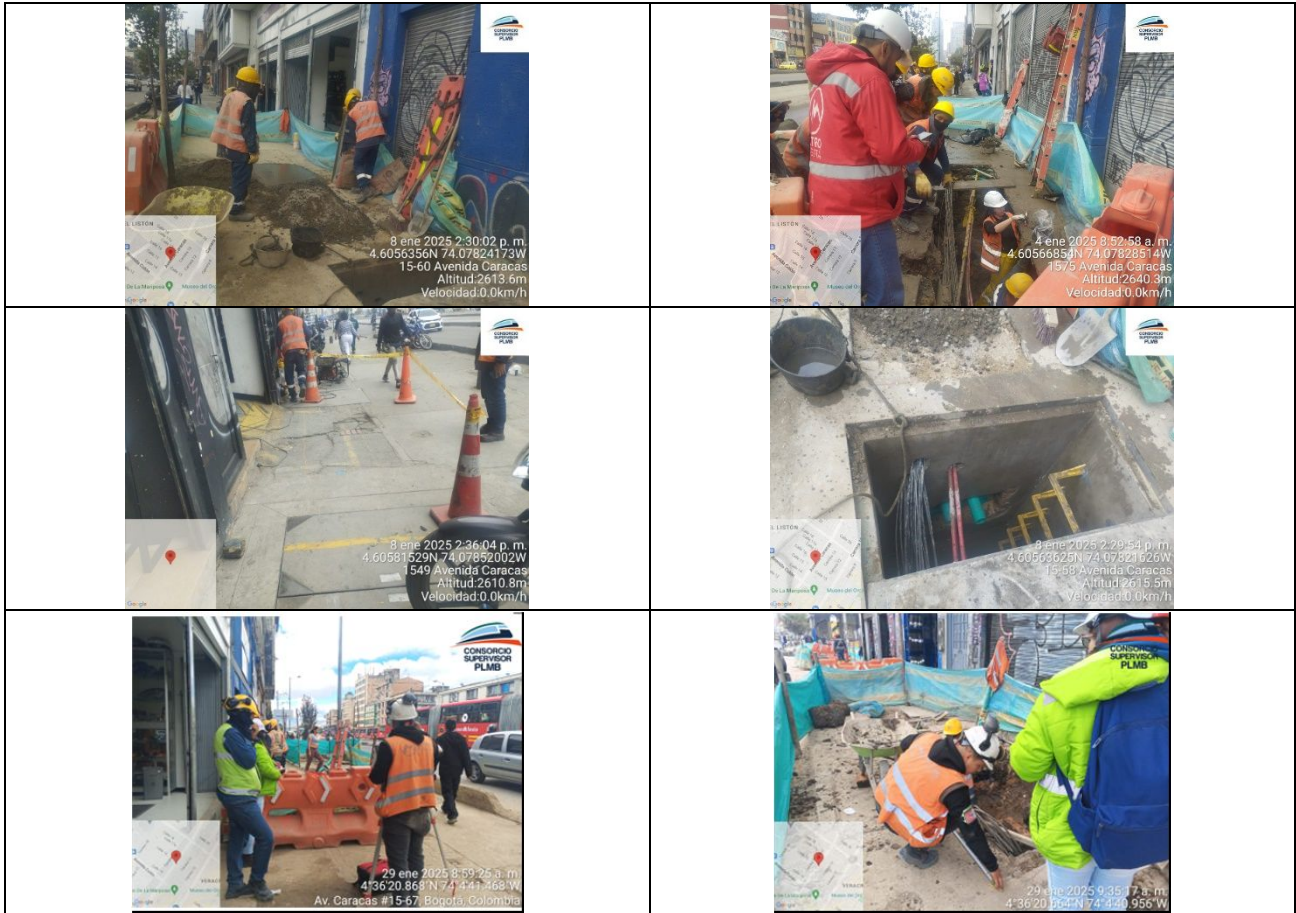

Ilustración a.2.8-20. Trazado del diseño ENEL 5-4

ENEL 5-5

Se realizó canalización con excavación sin zanja metodología de perforación dirigida 9Ø6" + 2Ø3" longitud de la canalización 47,33 m (longitud de diseño 29,69 m), se realiza la construcción de las cajas de paso en el costado occidental la caja en el oriental, se realizó la canalización y la reposición del

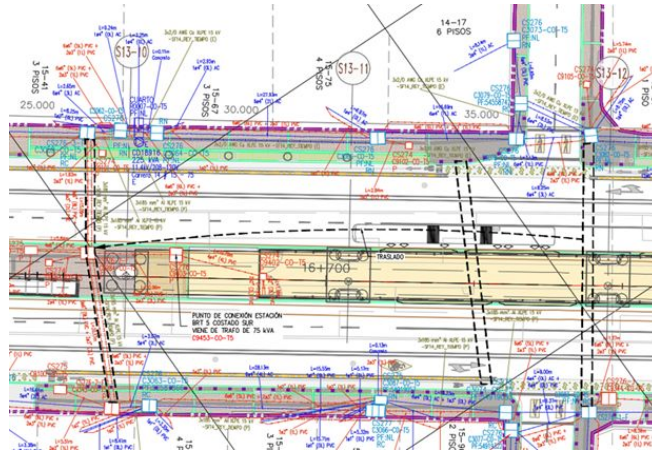
	INFORME MENSUAL DE INTERVENTORÍA			
	CONTRATO No. 148 DE 2020 INTERVENTORÍA INTEGRAL, TÉCNICA, ECONÓMICA, FINANCIERA, CONTABLE, JURÍDICA, ADMINISTRATIVA, OPERATIVA, PREDIAL, AMBIENTAL, SOCIAL Y DE SEGURIDAD SALUD EN EL TRABAJO PARA LA VIGENCIA DEL CONTRATO DE CONCESIÓN No. 163 DE 2019.			
Código del Formato CSPLMB-FT-LFG-006	Vigencia del Formato 01/09/2024	Versión: V03	Pág. 419 de 1059	

andén hasta subestación para poder ejecutar la maniobra de traslado de la red de ENEL, por parte de ML1 se programa la entrega de la obra civil para el mes de febrero, por parte de ENEL COLOMBIA se autorizó construir la caja CS 276 invertida en el costado occidental debido a las condiciones que se presentan in situ; ubicación de la Interferencia Calle 18ª con Av. Caracas, la obra no ha finalizado por lo que no se ha entregado por el Concesionario ML1 a la Interventoría, tampoco a ENEL COLOMBIA.



Ilustración a.2.8-21. Red ENE 5-05





Ilustración a.2.8-22. Trazado del diseño ENEL 5-5

ENEL 5-21

Para este periodo se continúa con la construcción de la caja tipo CS 276 costado nor-oriental y noroccidental, de acuerdo con la trazabilidad reportada se tiene canalización en tubería PVC TDP con longitud de 35 m (longitud de diseño 35,93 m) y un bancoducto de 9Ø6" + 2Ø3", interferencia ubicada

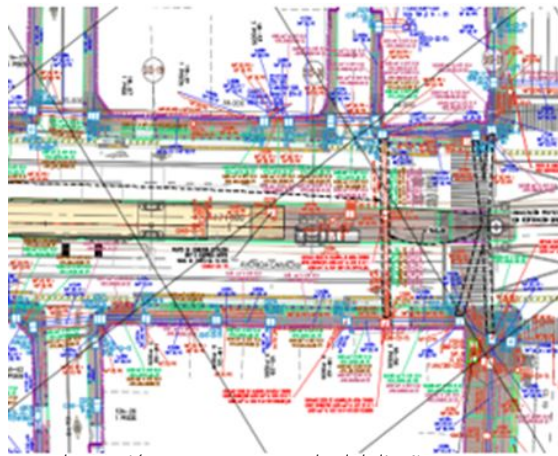
	INFORME MENSUAL DE INTERVENTORÍA			
	CONTRATO No. 148 DE 2020 INTERVENTORÍA INTEGRAL, TÉCNICA, ECONÓMICA, FINANCIERA, CONTABLE, JURÍDICA, ADMINISTRATIVA, OPERATIVA, PREDIAL, AMBIENTAL, SOCIAL Y DE SEGURIDAD SALUD EN EL TRABAJO PARA LA VIGENCIA DEL CONTRATO DE CONCESIÓN No. 163 DE 2019.			
	Código del Formato CSPLMB-FT-LFG-006	Vigencia del Formato 01/09/2024	Versión: V03	

en la calle 19 con Av. Caracas, las actividades no se han finalizado, no se ha entregado la obra a la Interventoría, tampoco a la empresa de servicios públicos.





Ilustración a.2.8-23. Red ENE 5-21



Ilustración a.2.8-24 Trazado del diseño. Red ENE 5-21

ENE 5-6.

Para este periodo se continúa con la construcción de la caja tipo CS 276 costado oriental y occidental, de acuerdo con la trazabilidad reportada se tiene canalización en tubería PVC TDP con longitud de 36 m (longitud de diseño 35.73 m) y un bancoducto de 9Ø6" + 2Ø3", se realizó por parte de ML1 la solicitud a ENEL el levantamiento e inventario del circuito Nieves para poder establecer la canalización adicional

	INFORME MENSUAL DE INTERVENTORÍA				
	CONTRATO No. 148 DE 2020 INTERVENTORÍA INTEGRAL, TÉCNICA, ECONÓMICA, FINANCIERA, CONTABLE, JURÍDICA, ADMINISTRATIVA, OPERATIVA, PREDIAL, AMBIENTAL, SOCIAL Y DE SEGURIDAD SALUD EN EL TRABAJO PARA LA VIGENCIA DEL CONTRATO DE CONCESIÓN No. 163 DE 2019.				
	Código del Formato CSPLMB-FT-LFG-006	Vigencia del Formato 01/09/2024	Versión: V03		Pág. 421 de 1059

que requiere la maniobra del traslado de la red, interferencia ubicada en la calle 20 con Av. Caracas, las actividades no se han finalizado, no se ha entregado la obra a la Interventoría, tampoco a la empresa de servicios públicos.



Ilustración a.2.8-25. Red ENE 5-06





Ilustración a.2.8-26. Trazado del diseño Red ENE 5-06

ENEL 5-8

	INFORME MENSUAL DE INTERVENTORÍA			
	CONTRATO No. 148 DE 2020 INTERVENTORÍA INTEGRAL, TÉCNICA, ECONÓMICA, FINANCIERA, CONTABLE, JURÍDICA, ADMINISTRATIVA, OPERATIVA, PREDIAL, AMBIENTAL, SOCIAL Y DE SEGURIDAD SALUD EN EL TRABAJO PARA LA VIGENCIA DEL CONTRATO DE CONCESIÓN No. 163 DE 2019.			
Código del Formato CSPLMB-FT-LFG-006	Vigencia del Formato 01/09/2024	Versión: V03	Pág. 422 de 1059	

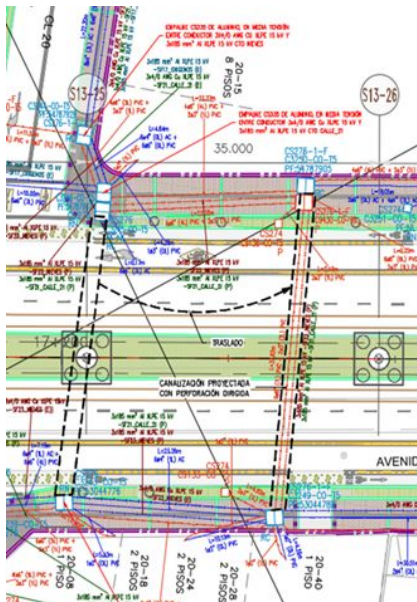
Para este periodo se realiza la construcción de la caja tipo CS 276 costado oriental y occidental, se encuentra pendiente por parte de ML1 la canalización adicional para la maniobra del traslado de redes, de acuerdo con la trazabilidad reportada se tiene canalización en tubería PVC TDP con longitud de 34.12 m (longitud de diseño 34.15 m) y un bancoducto de 6Ø6" + 2Ø3", interferencia ubicada en la calle 24 con Av. Caracas, las actividades no se han finalizado, no se ha entregado la obra a la Interventoría, tampoco a la empresa de servicios públicos.



Ilustración a.2.8-27. Red ENE 5-08





Ilustración a.2.8-28. Trazado del diseño Red ENE 5-08

ENEL 5-14

	INFORME MENSUAL DE INTERVENTORÍA				
	CONTRATO No. 148 DE 2020 INTERVENTORÍA INTEGRAL, TÉCNICA, ECONÓMICA, FINANCIERA, CONTABLE, JURÍDICA, ADMINISTRATIVA, OPERATIVA, PREDIAL, AMBIENTAL, SOCIAL Y DE SEGURIDAD SALUD EN EL TRABAJO PARA LA VIGENCIA DEL CONTRATO DE CONCESIÓN No. 163 DE 2019.				
	Código del Formato CSPLMB-FT-LFG-006	Vigencia del Formato 01/09/2024	Versión: V03	Pág. 423 de 1059	

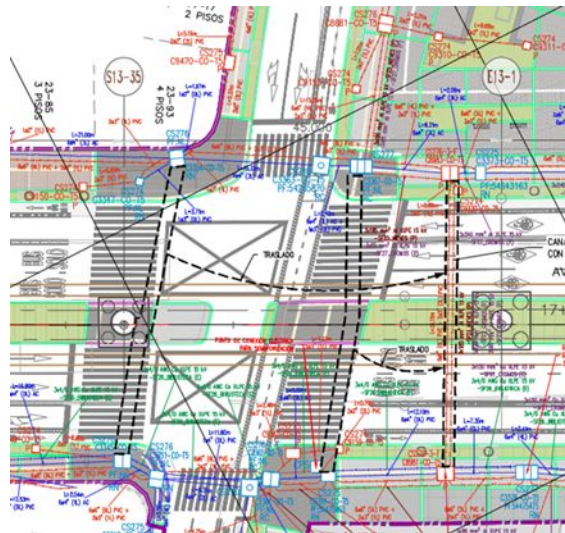
Para este periodo se realizó excavación para instalación de tubería entre las cámaras tipo CS 276 número 3699 a la 3693 en el costado oriental, se realizó la recuperación del espacio público y remates a la caja tipo CS 276 costado oriental y occidental.

Interferencia entre la calle 33 a la calle 34



Ilustración a.2.8-29. Red ENE 5-14





Ilustración a.2.8-30. Trazado del diseño Red ENE 5-14

ENEL 5-15

	INFORME MENSUAL DE INTERVENTORÍA			
	CONTRATO No. 148 DE 2020 INTERVENTORÍA INTEGRAL, TÉCNICA, ECONÓMICA, FINANCIERA, CONTABLE, JURÍDICA, ADMINISTRATIVA, OPERATIVA, PREDIAL, AMBIENTAL, SOCIAL Y DE SEGURIDAD SALUD EN EL TRABAJO PARA LA VIGENCIA DEL CONTRATO DE CONCESIÓN No. 163 DE 2019.			
Código del Formato CSPLMB-FT-LFG-006	Vigencia del Formato 01/09/2024	Versión: V03	Pág. 424 de 1059	

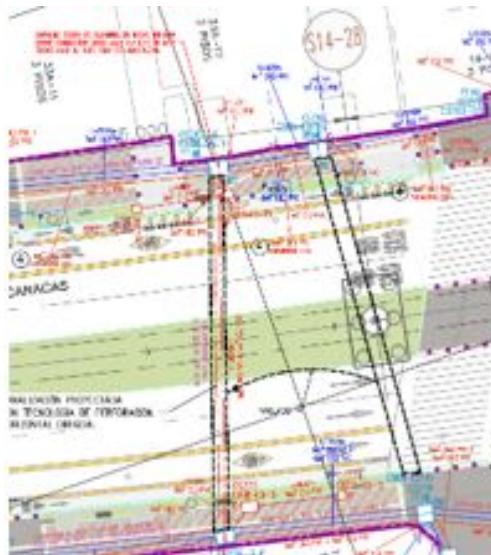
Para este periodo se cuenta con la canalización del costado occidental 6 ductos de Ø 6” más 2 ductos de Ø 3”, por parte de ML1 se debe presentar la propuesta a ENEL para realizar la canalización que permita conectar la red de la maniobra hasta subestación, costado occidental para finalizar la instalación de la canalización de 6 ductos de Ø 6” más 2 ductos de Ø 3”, se encuentra pendiente el traslado de dos postes, las obras civiles no han sido entregadas por parte de ML1 a la Interventoría, tampoco a ENEL; interferencia de la Calle 34 con Av. Caracas.



Ilustración a.2.8-31. Red ENE 5-15 costado oriental.





Ilustración a.2.8-32. Trazado del diseño Red ENE 5-15

ENEL 5-17

	INFORME MENSUAL DE INTERVENTORÍA			
	CONTRATO No. 148 DE 2020 INTERVENTORÍA INTEGRAL, TÉCNICA, ECONÓMICA, FINANCIERA, CONTABLE, JURÍDICA, ADMINISTRATIVA, OPERATIVA, PREDIAL, AMBIENTAL, SOCIAL Y DE SEGURIDAD SALUD EN EL TRABAJO PARA LA VIGENCIA DEL CONTRATO DE CONCESIÓN No. 163 DE 2019.			
Código del Formato CSPLMB-FT-LFG-006	Vigencia del Formato 01/09/2024	Versión: V03	Pág. 425 de 1059	

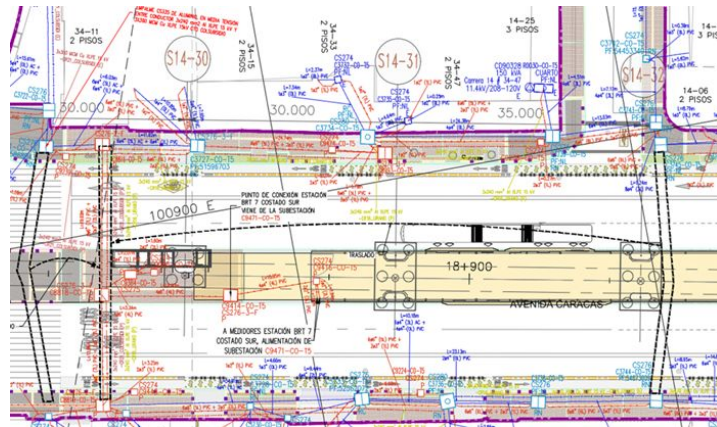
Para este periodo se realiza la construcción de las cajas tipo CS 276 costado oriental y occidental, caja CS276 No 9451 falta remates de acuerdo con la trazabilidad reportada se tiene canalización en tubería PVC TDP con longitud de 36 m (longitud de diseño 38.98 m) y un bancoducto de 9Ø6” + 2Ø3”, interferencia ubicada en la calle 37 con Av. Caracas, las actividades no se han finalizado, no se ha entregado la obra a la Interventoría, tampoco a la empresa de servicios públicos.



Ilustración a.2.8-33. Trazado del diseño Red ENE 5-17

ENEL 5-19

Para este periodo no se realizó la construcción de las caja tipo CS 276 costado oriental y occidental, caja cs276 No 4006 (E) y la caja 8937 (E), se tiene excavación sin zanja metodología Perforación dirigida PHD para la canalización en tubería PVC TDP con longitud de 39.54 m (longitud de diseño 37,86 m) y un bancoducto de 9Ø6” + 2Ø3”, interferencia ubicada en la calle 44 con Av. Caracas, las actividades no se han finalizado, no se ha entregado la obra a la Interventoría, tampoco a la empresa de servicios públicos.



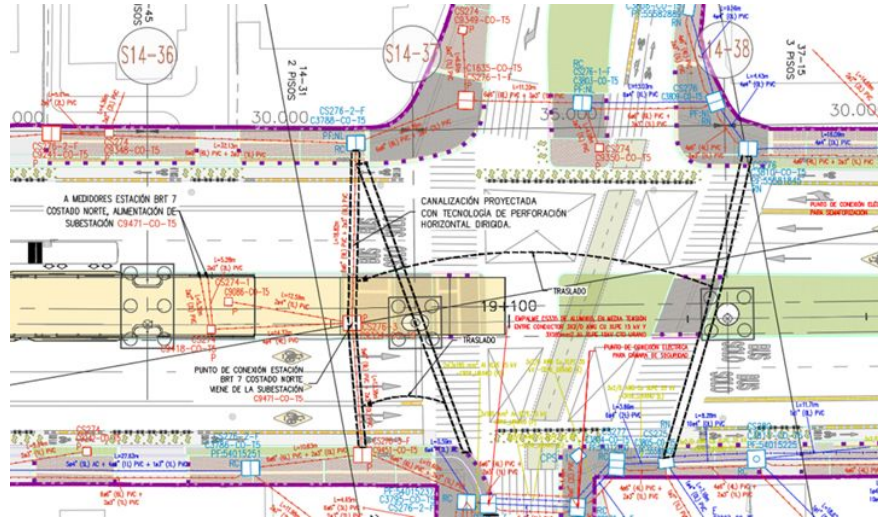

Ilustración a.2.8-34. Red ENE 5-19

	INFORME MENSUAL DE INTERVENTORÍA				
	CONTRATO No. 148 DE 2020 INTERVENTORÍA INTEGRAL, TÉCNICA, ECONÓMICA, FINANCIERA, CONTABLE, JURÍDICA, ADMINISTRATIVA, OPERATIVA, PREDIAL, AMBIENTAL, SOCIAL Y DE SEGURIDAD SALUD EN EL TRABAJO PARA LA VIGENCIA DEL CONTRATO DE CONCESIÓN No. 163 DE 2019.				
	Código del Formato CSPLMB-FT-LFG-006	Vigencia del Formato 01/09/2024	Versión: V03		Pág. 426 de 1059

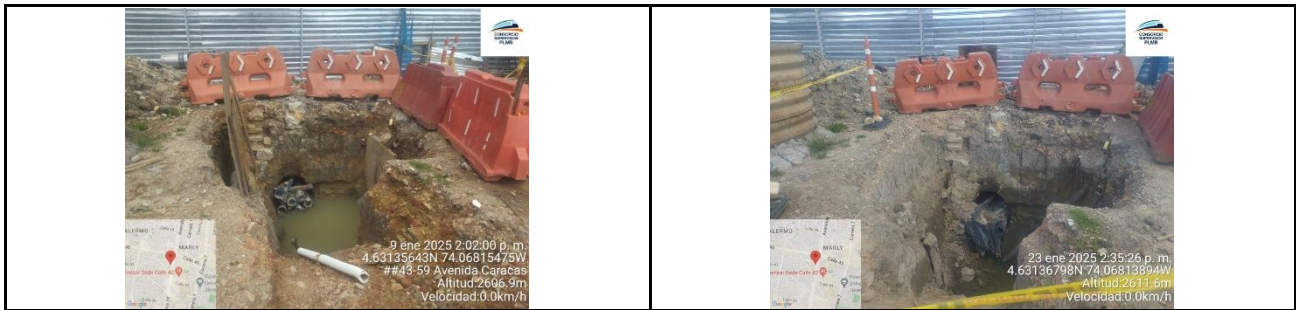

Ilustración a.2.8-35. Trazado del diseño Red ENE 5-19

ENEL 5-20

Concesionario ML1 en el costado occidental y oriental se encuentra construyendo las cajas tipo CS 276, altura 3,20 m, largo 2,40 m y ancho 2 m, canalización de, interferencia de la calle 45, las actividades no se han entregado a la interventoría y tampoco a la ESP.



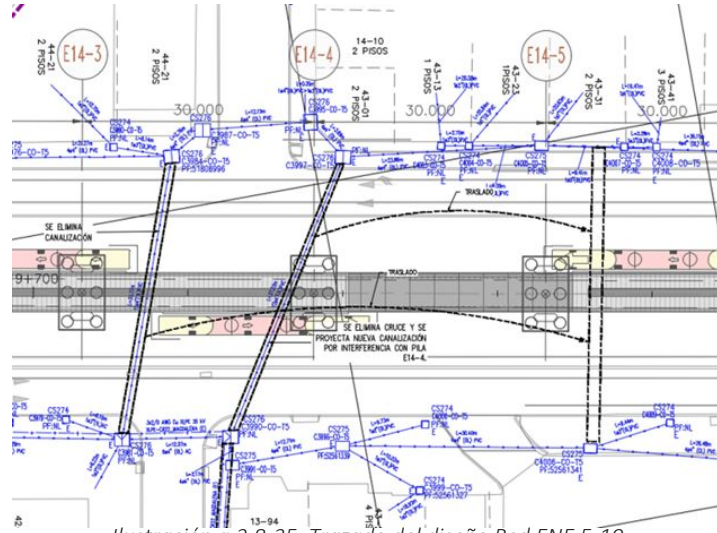

Ilustración a.2.8-36. Red ENE 5-20

INFORME MENSUAL DE INTERVENTORÍA			
 CONTRATO No. 148 DE 2020 INTERVENTORÍA INTEGRAL, TÉCNICA, ECONÓMICA, FINANCIERA, CONTABLE, JURÍDICA, ADMINISTRATIVA, OPERATIVA, PREDIAL, AMBIENTAL, SOCIAL Y DE SEGURIDAD SALUD EN EL TRABAJO PARA LA VIGENCIA DEL CONTRATO DE CONCESIÓN No. 163 DE 2019.			
Código del Formato CSPLMB-FT-LFG-006	Vigencia del Formato 01/09/2024	Versión: V03	Pág. 427 de 1059

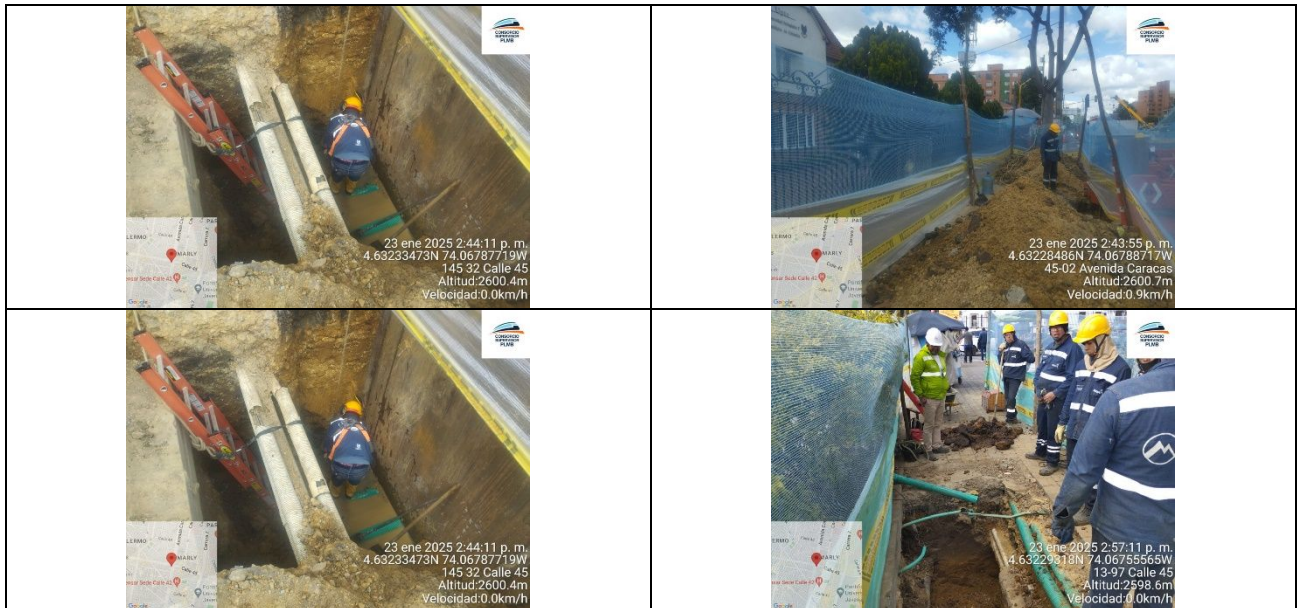

Ilustración a.2.8-37. Trazado del diseño Red ENE 5-20

EMPRESA DE TELEFONOS DE BOGOTÁ ETB-ESP

A continuación, se describen las actividades de traslado de redes con la ESP Enel Colombia S.A.:

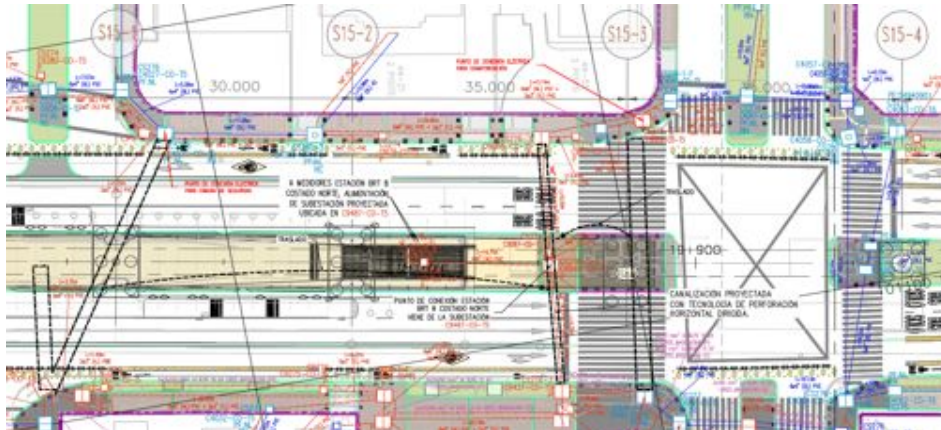

Para el presente periodo no se realizaron actividades de obra en las interferencias de la empresa de servicios públicos ETB en el WF5.

EMPRESA DE ACUEDUCTO Y ALCANTARILLADO DE BOGOTÁ EAAB-ESP

A continuación, se describen las actividades de traslado de redes con la EAAB ESP:

COM 5-2

Para el presente periodo se cuenta con un avance de 106.65 m aproximadamente instalados; sobre el costado occidental se presenta una interferencia con la cámara TAR de ETB, razón por la cual, ML1 está realizando los análisis correspondientes para presentar las alternativas que permitan continuar con la instalación de la red de alcantarillado para el descole de la red sin afectar la cámara TAR de ETB, durante este mes se han realizado mesas de trabajo con la ETB, se encuentra pendiente por parte de ML1 que se presente la alternativa de solución a la interferencia ante la Interventoría, Empresa Metro Bogotá, ETB y EAAB. Por lo tanto el avance que la actividad que se ha ejecutado por parte del concesionario entre las calles 13 y 14 con Av. Caracas, a la fecha cuenta con instalación de tubería PVC 18"Ø L: 20.3 m entre los pozos W5C012 al W5C016 en el costado oriental, cruce de vía de la Av. Caracas 25.15m 32" Ø tubería de concreto reforzado entre pozos W5C012 al W5C128, costado occidental 64m 33" Ø (longitud de diseño 64m) entre pozos W5C128, W5C121 pozo intermedio, al W5C122, construcción del pozo W5C128 Llenos y compactación de material granular, se realiza la construcción del pozo W5C121, las actividades de diseño corresponden a L: 3.51 m en tubería de PVC de 16", L: 17.51 m en tubería de PVC de 18", L: 25.15 m en tubería de PVC de 32", L: 69.65 m en tubería de PVC de 33", las obras se encuentran en ejecución y no se han entregado a la interventoría.

	INFORME MENSUAL DE INTERVENTORÍA			
	CONTRATO No. 148 DE 2020 INTERVENTORÍA INTEGRAL, TÉCNICA, ECONÓMICA, FINANCIERA, CONTABLE, JURÍDICA, ADMINISTRATIVA, OPERATIVA, PREDIAL, AMBIENTAL, SOCIAL Y DE SEGURIDAD SALUD EN EL TRABAJO PARA LA VIGENCIA DEL CONTRATO DE CONCESIÓN No. 163 DE 2019.			
Código del Formato CSPLMB-FT-LFG-006	Vigencia del Formato 01/09/2024	Versión: V03	Pág. 428 de 1059	





Ilustración a.2.8-38. COM 5-2

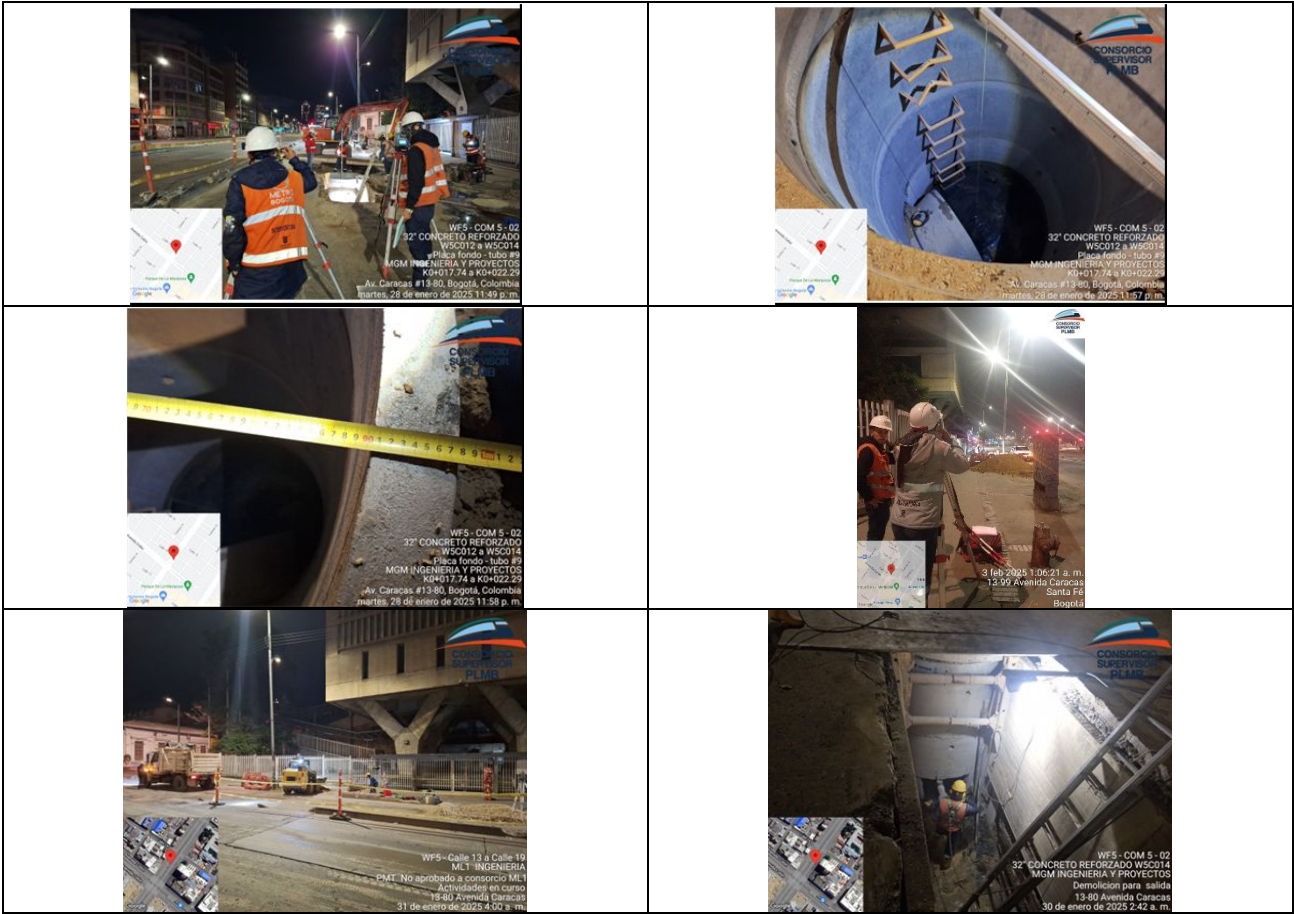
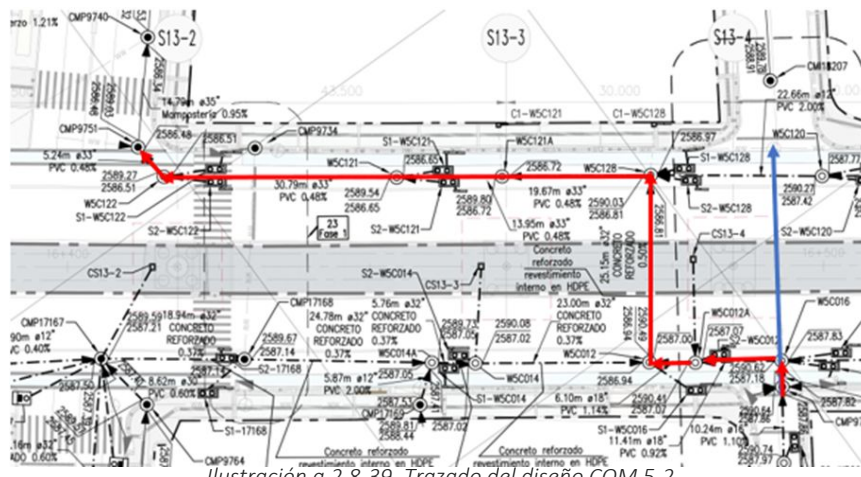

COM 5-3

	INFORME MENSUAL DE INTERVENTORÍA			
	CONTRATO No. 148 DE 2020 INTERVENTORÍA INTEGRAL, TÉCNICA, ECONÓMICA, FINANCIERA, CONTABLE, JURÍDICA, ADMINISTRATIVA, OPERATIVA, PREDIAL, AMBIENTAL, SOCIAL Y DE SEGURIDAD SALUD EN EL TRABAJO PARA LA VIGENCIA DEL CONTRATO DE CONCESIÓN No. 163 DE 2019.			
Código del Formato CSPLMB-FT-LFG-006	Vigencia del Formato 01/09/2024	Versión: V03	Pág. 429 de 1059	

Para el presente periodo se inició con las actividades para la instalación de esta red en horario nocturno, en el comienzo de las actividades desde el componente SST se detectó presencia de gases en las excavaciones por lo que se realizaron los controles pertinentes en conjunto Concesionario y Interventoría donde se establecieron monitoreo de gases y un protocolo para seguimiento en la ejecución de las actividades a desarrollar, una vez se establecieron las condiciones requeridas para la ejecución de la actividad de manera segura, se cuenta con un avance de obra de L:15 m de una longitud de diseño L:24.46 m en tubería de Concreto de $\varnothing 32''$, se instaló un pozo prefabricado, la interferencia se encuentra en la calle 17 con Av. Caracas, la obra se encuentra en ejecución no ha sido entregada a la Interventoría, tampoco a la EAAB.



Ilustración a.2.8-40. COM 5-3





Ilustración a.2.8-41. Trazado del diseño COM 5-3

COM 5-4

	INFORME MENSUAL DE INTERVENTORÍA			
	CONTRATO No. 148 DE 2020 INTERVENTORÍA INTEGRAL, TÉCNICA, ECONÓMICA, FINANCIERA, CONTABLE, JURÍDICA, ADMINISTRATIVA, OPERATIVA, PREDIAL, AMBIENTAL, SOCIAL Y DE SEGURIDAD SALUD EN EL TRABAJO PARA LA VIGENCIA DEL CONTRATO DE CONCESIÓN No. 163 DE 2019.			
Código del Formato CSPLMB-FT-LFG-006	Vigencia del Formato 01/09/2024	Versión: V03	Pág. 430 de 1059	

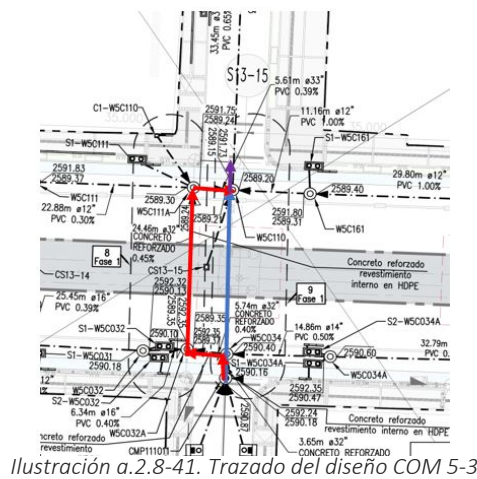
El concesionario entre las calles 19 con Av. Caracas cruce, realizó la construcción del pozo 13 A y cómo trazabilidad se tiene reportado el concesionario tiene instalada tubería 30" PVC longitud de 32 m entre el pozo W5 013A al W5C103, de los 37,85 m de tubería contemplada en los diseños.

Pendiente las pruebas a la tubería y la entrega por parte del concesionario ML1 a la Interventoría y la EAAB.



Ilustración a.2.8-42. COM 5-4





Ilustración a.2.8-43. Trazado del diseño COM 5-4

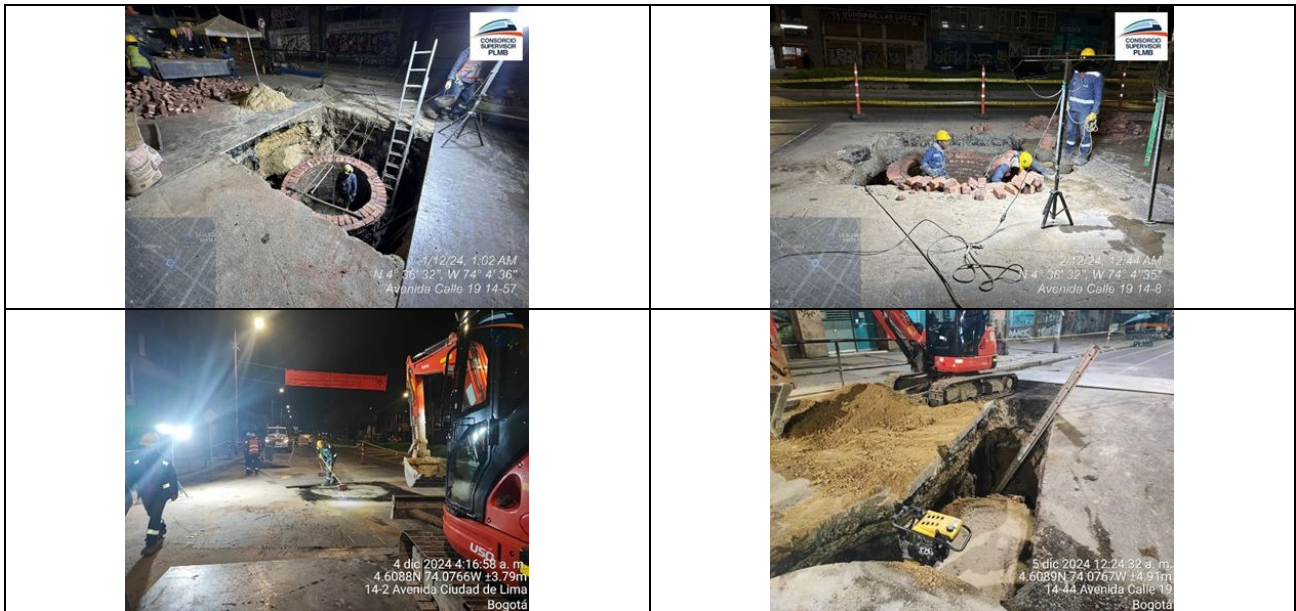

COM 5-5

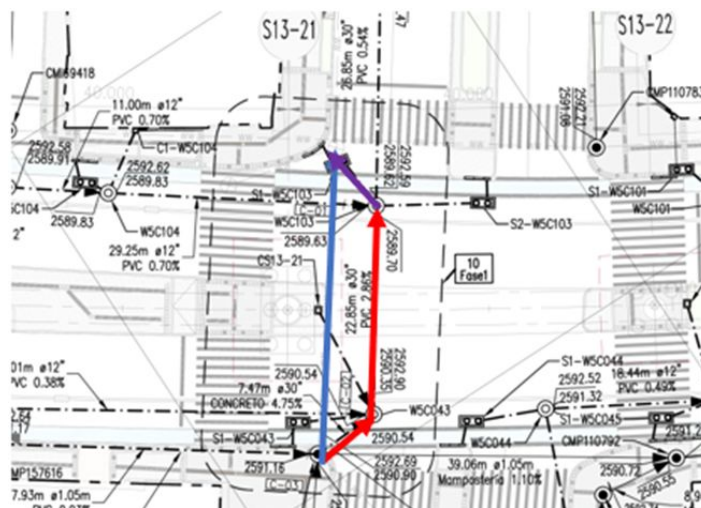
	INFORME MENSUAL DE INTERVENTORÍA				
	CONTRATO No. 148 DE 2020 INTERVENTORÍA INTEGRAL, TÉCNICA, ECONÓMICA, FINANCIERA, CONTABLE, JURÍDICA, ADMINISTRATIVA, OPERATIVA, PREDIAL, AMBIENTAL, SOCIAL Y DE SEGURIDAD SALUD EN EL TRABAJO PARA LA VIGENCIA DEL CONTRATO DE CONCESIÓN No. 163 DE 2019.				
	Código del Formato CSPLMB-FT-LFG-006	Vigencia del Formato 01/09/2024	Versión: V03		Pág. 431 de 1059

Actividad de obra para la instalación de tubería de PVC de 30" de \varnothing , Av. Caracas con calle 23, el Concesionario ML1 realizó la actividad para la instalación de la tubería con excavación sin zanja con metodología Tunnel Liner, para este periodo se cuenta con la instalación de la totalidad de las camisas perdidas total 56 de L: 0.46m cada una (25.76 m), el pozo de salida a una H:3,5 m, instalación de camisas de protección para realizar las excavaciones los trabajadores, se realizó la instalación de tubería Novafort \varnothing 24" L: 25 m, se realizó prueba de hermeticidad a la tubería, por parte de ML1 se debe presentar un informe por el corte de la tubería de 6m en tubos de 3 m y para su conexión entre tubo de espigo por espigo se debió utilizar uniones, total uniones utilizadas 3, por tal razón fue requerido el análisis para que se verifique por la Interventoría y la EAAB y se cuente con la no objeción de la actividad.



Ilustración a.2.8-44. COM 5-5

	INFORME MENSUAL DE INTERVENTORÍA			
	CONTRATO No. 148 DE 2020 INTERVENTORÍA INTEGRAL, TÉCNICA, ECONÓMICA, FINANCIERA, CONTABLE, JURÍDICA, ADMINISTRATIVA, OPERATIVA, PREDIAL, AMBIENTAL, SOCIAL Y DE SEGURIDAD SALUD EN EL TRABAJO PARA LA VIGENCIA DEL CONTRATO DE CONCESIÓN No. 163 DE 2019.			
Código del Formato CSPLMB-FT-LFG-006	Vigencia del Formato 01/09/2024	Versión: V03	Pág. 432 de 1059	



Ilustración a.2.8-45. Trazado del diseño COM 5-5.

COM 5-6

Interferencia de la calle 24 B a la calle 25 A con Av. Caracas, el Concesionario ML1 tiene un avance de 74 m instalados de la red, de una longitud de diseño de 104 m en tubería de PVC de 12" y 18" Ø, se han construido 4 pozos, la obra se encuentra en ejecución por lo tanto no ha sido entregada a la interventoría y a la EAAB.



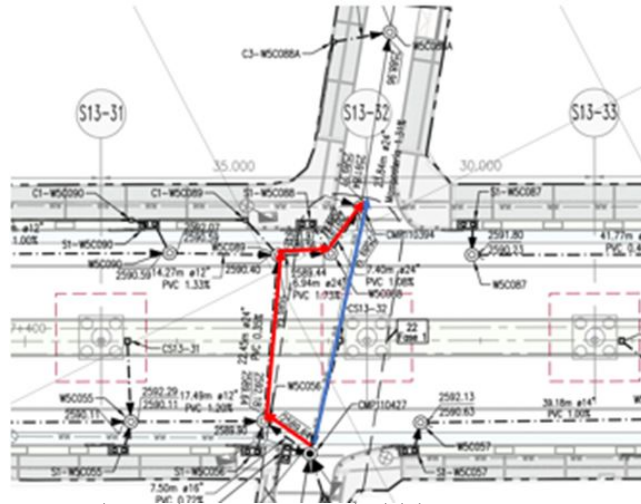
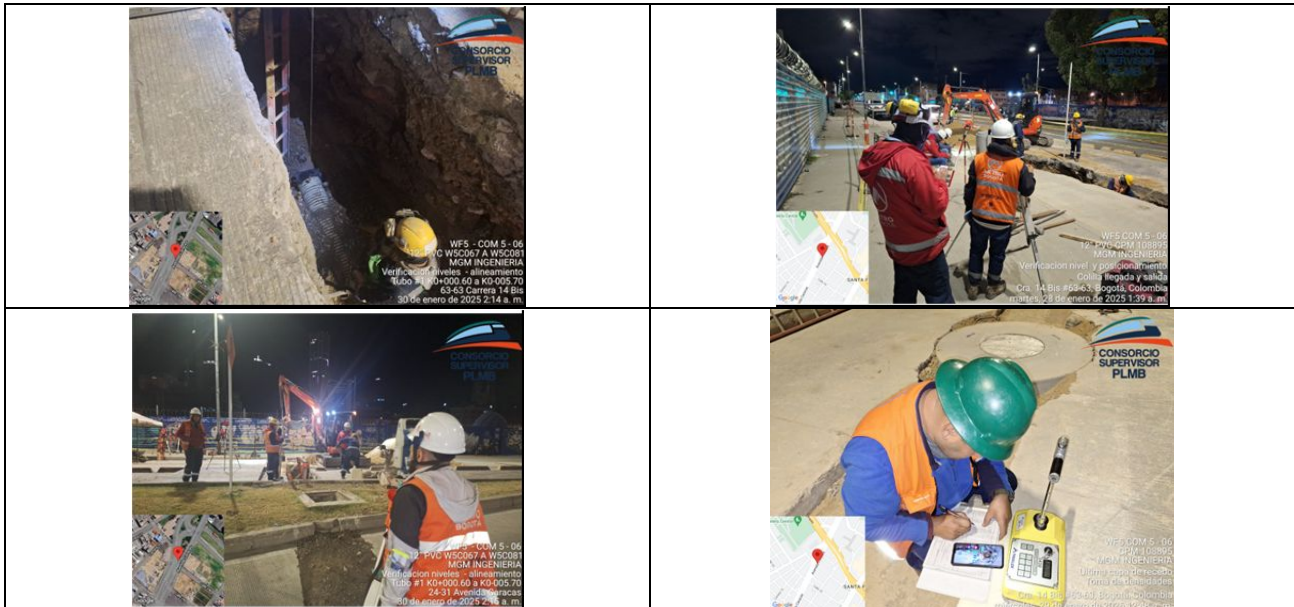

	INFORME MENSUAL DE INTERVENTORÍA				
	CONTRATO No. 148 DE 2020 INTERVENTORÍA INTEGRAL, TÉCNICA, ECONÓMICA, FINANCIERA, CONTABLE, JURÍDICA, ADMINISTRATIVA, OPERATIVA, PREDIAL, AMBIENTAL, SOCIAL Y DE SEGURIDAD SALUD EN EL TRABAJO PARA LA VIGENCIA DEL CONTRATO DE CONCESIÓN No. 163 DE 2019.				
	Código del Formato CSPLMB-FT-LFG-006	Vigencia del Formato 01/09/2024	Versión: V03		Pág. 433 de 1059



Ilustración a.2.8-46. COM 5-6



Ilustración a.2.8-47. Trazado del diseño COM 5-6.

Acueducto :

A continuación, se describen las actividades de traslado de redes con la EAAB ESP:

ACU 5-7

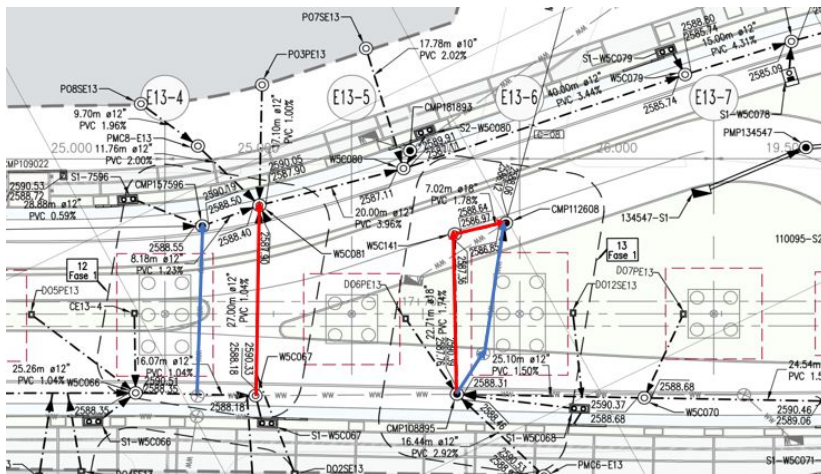
Calle 23 con Av. Caracas, diseño no objetado consta de L: 31.49 m tubería de 6" Ø. el Concesionario ML1 realizó la instalación de la tubería con excavación sin zanja metodología de Perforación dirigida camisa perdida de 8" Ø en acero L: 32, instalación de tubería de 6" Ø L:33 m tubería de polietileno de alta densidad. las actividades de obra se encuentran en ejecución, se realizó la prueba de presión de la tubería, Concesionario ML1 realizó la prueba de presión en presencia de la EAAB y la Interventoria el resultado cumple, ML1 presento los documentos para el empate de la tubería, esta en revisión de la Interventoria y presentación a la EAAB para programar la maniobra, la obra no ha sido entregada a la Interventoría, ni a la EAAB.



	INFORME MENSUAL DE INTERVENTORÍA				
	CONTRATO No. 148 DE 2020 INTERVENTORÍA INTEGRAL, TÉCNICA, ECONÓMICA, FINANCIERA, CONTABLE, JURÍDICA, ADMINISTRATIVA, OPERATIVA, PREDIAL, AMBIENTAL, SOCIAL Y DE SEGURIDAD SALUD EN EL TRABAJO PARA LA VIGENCIA DEL CONTRATO DE CONCESIÓN No. 163 DE 2019.				
	Código del Formato CSPLMB-FT-LFG-006	Vigencia del Formato 01/09/2024	Versión: V03		Pág. 434 de 1059



Ilustración a.2.8-48. ACU 5-7





Ilustración a.2.8-49. Trazado del diseño ACU 5-7.

	INFORME MENSUAL DE INTERVENTORÍA				
	CONTRATO No. 148 DE 2020 INTERVENTORÍA INTEGRAL, TÉCNICA, ECONÓMICA, FINANCIERA, CONTABLE, JURÍDICA, ADMINISTRATIVA, OPERATIVA, PREDIAL, AMBIENTAL, SOCIAL Y DE SEGURIDAD SALUD EN EL TRABAJO PARA LA VIGENCIA DEL CONTRATO DE CONCESIÓN No. 163 DE 2019.				
	Código del Formato CSPLMB-FT-LFG-006	Vigencia del Formato 01/09/2024	Versión: V03		Pág. 435 de 1059

ACU 5-8

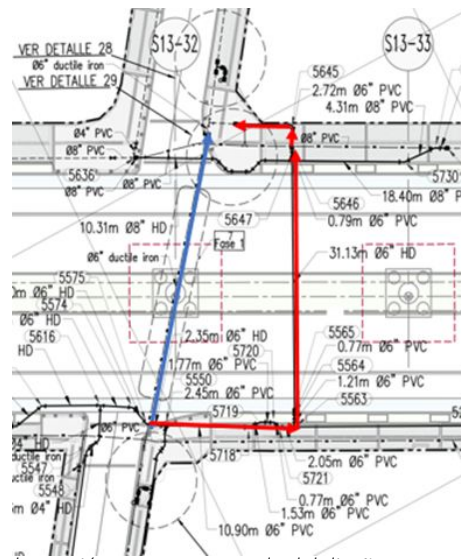
Calle 33 con Av. Caracas, diseño no objetado consta de L: 77.37 m. el Concesionario ML1 realizó la instalación de la tubería con excavación sin zanja metodología de Perforación dirigida camisa perdida de 10" Ø en acero L:35 , instalación de tubería de 8" Ø L:40 m tubería de polietileno de alta densidad, pendiente la instalación de tubería, Concesionario ML1 realizó prueba de presion a la tubería instalada en el cruce en presencia de la EAAB y la Interventoria la prueba cumplio, ML1 presento la propuesta de empate a la Inerventoria queien está revisando para continuar con el procedimiento ante a EAAB, las actividades de obra se encuentran en ejecución, no han sido entregadas a la Interventoría, ni a la EAAB.



Ilustración a.2.8-50. ACU 5-8





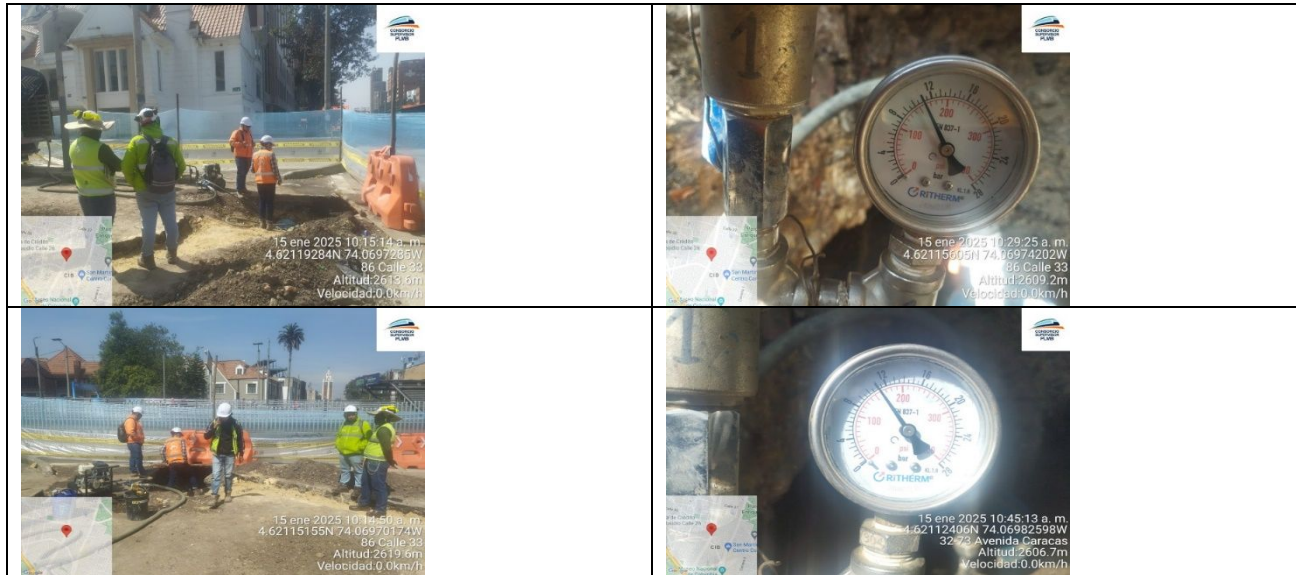
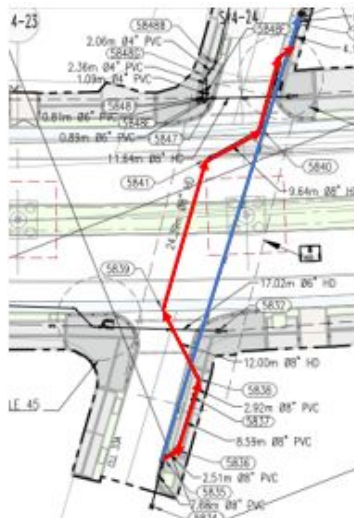

	INFORME MENSUAL DE INTERVENTORÍA				
	CONTRATO No. 148 DE 2020 INTERVENTORÍA INTEGRAL, TÉCNICA, ECONÓMICA, FINANCIERA, CONTABLE, JURÍDICA, ADMINISTRATIVA, OPERATIVA, PREDIAL, AMBIENTAL, SOCIAL Y DE SEGURIDAD SALUD EN EL TRABAJO PARA LA VIGENCIA DEL CONTRATO DE CONCESIÓN No. 163 DE 2019.				
	Código del Formato CSPLMB-FT-LFG-006	Vigencia del Formato 01/09/2024	Versión: V03	Pág. 436 de 1059	

Ilustración a.2.8-51. Trazado del diseño ACU 5-8.

Cuadro resumen

FECHA DE CORTE :		31/01/2025				CANT EJECUTADA	% EJECUTADO			
TIPO DE RED	UBICACIÓN		APOYO AFECTADO	TIPO DE DUCTOS	LONGITUD	% AVANCE CON RELACION A LONG TUBERIA		AVANCE DE CONSTRUCCIÓN(POZO O CAMARA) (VÁLVULA O ACCESORIOS)	MANIOBRA/EMPATE/pruebas/PUESTA EN SERVICIO	TOTAL AVANCE
	WF	VIA (CALLE / CRA)								
ENEL	WF5	ENE 5-11 , Av. Caracas calle 26 cruce de vía	S14-4	9 ø6" +2 ø3" TDP-PVC	35.6	35.4	80%	7%	10%	97%
	WF5	ENE 5-2y 3 , Av. Caracas calle 26 cruce de vía		9 ø6" +2 ø3" TDP-PVC	36.6	32	70%	0%	0%	70%
	WF5	ENE 5- 4 , Av. Caracas calle 26 cruce de vía		9 ø6" +2 ø3" TDP-PVC	36.6	32	70%	0%	0%	70%
	WF5	ENE 5-8 , Av. Caracas calle 26 cruce de vía		9 ø6" +2 ø3" TDP-PVC	35.6	35.6	80%	0%	0%	80%
	WF5	ENE 5-13 , Av. Caracas calle 32 cruce de vía		9 ø6" +2 ø3" TDP-PVC	35.6	35.6	80%	0%	0%	80%
	WF5	ENE 5-14 , Av. Caracas calle 34 s cruce de vía		9 ø6" +2 ø3" TDP-PVC	35.6	35.5	80%	0%	0%	80%
	WF5	ENE 5-15 , Av. Caracas calle 34 n cruce de vía		9 ø6" +2 ø3" TDP-PVC	36.6	36.6	80%	0%	0%	80%
	WF5	ENE 5-17 , Av. Caracas calle 26 cruce de vía		9 ø6" +2 ø3" TDP-PVC	37.6	37.6	80%	0%	0%	80%
ETB	WF5	ETB 5-2 Av. Caracas calle 27 cruce de vía	S14-8	2 ø4" TDP-PVC	15	12	64%			64%
	WF5	ETB 5-3 Av. Caracas calle 27 cruce de vía		2 ø4" TDP-PVC	15	12	64%			64%
	WF5	ETB 5-4 Av. Caracas calle 27 cruce de vía		2 ø4" TDP-PVC	15	6	32%			32%
	WF5	ETB 5-9 Av. Caracas calle cruce de vía		2 ø4" TDP-PVC	15	15	80%			80%



	INFORME MENSUAL DE INTERVENTORÍA				
	CONTRATO No. 148 DE 2020 INTERVENTORÍA INTEGRAL, TÉCNICA, ECONÓMICA, FINANCIERA, CONTABLE, JURÍDICA, ADMINISTRATIVA, OPERATIVA, PREDIAL, AMBIENTAL, SOCIAL Y DE SEGURIDAD SALUD EN EL TRABAJO PARA LA VIGENCIA DEL CONTRATO DE CONCESIÓN No. 163 DE 2019.				
	Código del Formato CSPLMB-FT-LFG-006	Vigencia del Formato 01/09/2024	Versión: V03	Pág. 437 de 1059	

FECHA DE CORTE :	31/01/2025		CANT EJECUTADA	% EJECUTADO						
TIPO DE RED	UBICACIÓN		APOYO AFECTADO	TIPO DE DUCTOS	LONGITUD	% AVANCE CON RELACION A LONG TUBERIA		AVANCE DE CONSTRUCCIÓN(POZO O CAMARA) (VÁLVULA O ACCESORIOS)	MANIOBRA/EMPATE/pruebas/PUESTA EN SERVICIO	TOTAL AVANCE
	WF	VIA (CALLE / CRA)								
	WF5	ETB 5-10 Av. Caracas diagonal 28 cruce de via		2 ø4" TDP- PVC	15	15	80%			80%
ACUEDUCTO	WF5	ACU5-5		ø8" HD	24.39	24.39	80%	10%		90%
	WF6	ACU5-6		ø8" HD	35.6	31	70%			70%
ALCANTARILLADO	WF5	COM 5-2		W ø33" PVC	55.7	49	70%			70%
	WF5	COM 5-2		E ø32" CR	91.72	80	70%			70%
		TOTAL COM5-2			147.42	129	70%	0%		70%
	WF5	COM-5.3		cruce ø32" CR	24.46	15.3	50%			50%
	WF5	COM 5-4		C ø30" PVC	38.32	38.32	80%			80%
	WF5	COM 5-6		W ø12 PVC	49.71	37	60%			60%



Tabla a.2.8-5. Cuadro resumen WF5

A continuación, se presenta el cuadro resumen de las actividades a realizar, relacionadas con el traslado de redes en el WF5, de acuerdo con el Plan de Ejecución V12 Vigente, así como el avance en las actividades de obra realizadas.

No. Actividad	Nombre de la actividad	Fecha inicio	Fecha Final	Estado	Características	Log de trabajo	Avance	%	Jornada	metodología	Observaciones	PMT	DISEÑO
K16+100 - K16+600		01/10/2024	03/06/2026			875.09							
WF5VDR1010	Traslado red de Alcantarillado Combinado COM5-02. Pilas S13-04	01/10/2024	19/02/2025	Sin ejecución	Tubería Ø30"	259.06	0.00	0%	Nocturna	Zanja abierta		No presentado	L1T1-6210-000-CON-ED-ALC-PL-0029_V00
WF5VDR2080	Traslado de red de Acueducto ACU5-04. EM12 Edificio acceso descendente	01/10/2024	14/12/2024	Sin ejecución	Tubería HD Ø8"	31.17	0.00	0%	Sin definir	Sin definir		No presentado	NO OBJETADO 4/01/2024 L1T1-INT-CE-24-0049
WF5VDR2680	Traslado de red Cámara de Vigilancia - CM5-01. Pila S13-01	01/10/2024	05/12/2024	Sin ejecución	Poste cámara de vigilancia	5.00	0.00	0%	Sin definir	Sin definir		No presentado	No presentado

	INFORME MENSUAL DE INTERVENTORÍA				
	CONTRATO No. 148 DE 2020 INTERVENTORÍA INTEGRAL, TÉCNICA, ECONÓMICA, FINANCIERA, CONTABLE, JURÍDICA, ADMINISTRATIVA, OPERATIVA, PREDIAL, AMBIENTAL, SOCIAL Y DE SEGURIDAD SALUD EN EL TRABAJO PARA LA VIGENCIA DEL CONTRATO DE CONCESIÓN No. 163 DE 2019.				
	Código del Formato CSPLMB-FT-LFG-006	Vigencia del Formato 01/09/2024	Versión: V03	Pág. 438 de 1059	

No. Actividad	Nombre de la actividad	Fecha inicio	Fecha Final	Estado	Características	Log de trabajo	Avance	%	Jornada	metodología	Observaciones	PMT	DISEÑO
WFSVDTR2040	Traslado red de Acueducto ACU5-01. BRT04	08/11/2024	22/01/2025	Sin ejecución	Tubería HD Ø12	76.69	0.00	0%	Sin definir	Sin definir		No presentado	NO OBJETADO 4/01/2024 L1T1-INT-CE-24-0049
WFSVDTR1030	Traslado red de Energía ENES-01. Pilas E12-04	16/11/2024	28/01/2025	Sin ejecución	Tubería PVC 6Ø6* Tubería PVC 2Ø3	123.29	0.00	0%	Sin definir	Sin definir		COI 25-23 venció 28-12-23	NO OBJETADO 25/05/2023 L1T1-INT-CE-23-2464
WFSVDTR1035	Traslado red de Energía ENES-02/03. Pilas S13-02 y S13-04	16/11/2024	01/02/2025	Sin ejecución	Tubería PVC 6Ø6* Tubería PVC 2Ø3	119.14	0.00	0%	Nocturna	Zanja abierta		COI 25-23 venció 28-12-23	NO OBJETADO L1T1-6220-000-CON-ED-ELM-PL-0017_V00
WFSVDTR2060	Traslado de red de Alcantarillado Combinado COM5-01. EM12 Edificio acceso descendente y BRT04	16/11/2024	25/02/2025	Sin ejecución	Tubería Ø24"	56.05	0.00	0%	Sin definir	Sin definir		COI 25-23 venció 28-12-23	NO OBJETADO 25/05/2023 L1T1-INT-CE-23-2464
WFSVDTR1045	Conexión de ETB ETB5-02. BRT04 Calzada mixta	10/05/2025	14/06/2025	Sin ejecución	Tubería PVC 16X4"	2.37	0.00	0%	Sin definir	Sin definir		COI 25-23 venció 28-12-23	NO OBJETADO 25/05/2023 L1T1-INT-CE-23-2464
WFSVDTR2360	Conexión de ETB ETB5-02. BRT04 Separador y calzada BRT	10/05/2025	01/09/2025		Tubería PVC 16X4"	2.37	0.00	0%	Sin definir	Sin definir		COI 25-23 venció 28-12-23	NO OBJETADO 25/05/2023 L1T1-INT-CE-23-2464
WFSVDTR2050	Traslado de red de Acueducto ACU5-02. EM12 Edificio acceso descendente	31/05/2025	08/07/2025	Sin Ejecución	Tubería 6" HD	34.07	0.00	0%	Sin definir	Sin definir		No	NO OBJETADO 4/01/2024 L1T1-INT-CE-24-0049
WFSVDTR2070	Traslado de red de Acueducto ACU5-03. EM12 Edificio acceso descendente	31/05/2025	08/07/2025	Sin Ejecución	Tubería 6" HD	70.34	0.00	0%	Sin definir	Sin definir		No	NO OBJETADO 4/01/2024 L1T1-INT-CE-24-0049
WFSVDTR1040	Conexión de ETB ETB5-01. BRT04	28/04/2026	03/06/2026	Sin Ejecución	Tubería PVC 16X4"	25.17	0.00	0%	Sin definir	Sin definir		COI 25-23 venció 28-12-23	NO OBJETADO 25/05/2023 L1T1-INT-CE-23-2464
K16+600 - K17+100		01/10/2024	22/07/2025			809.37							
WFSVDTR2240	Traslado de red Cámara de Vigilancia - CMV5-02. Pila S13-21	01/10/2024	02/12/2024	Sin Ejecución	Poste de vigilancia	5.00	0.00	0%	Sin definir	Sin definir		Sin presentar	Sin presentar
WFSVDTR1110	Traslado red de Energía ENES-04. Pilas S13-12	22/11/2024	04/02/2025	Sin Ejecución	Tubería PVC 6Ø6* Tubería PVC 2Ø3"	113.57	0.00	0%	Sin definir	Sin definir		COI 25-23 venció 28-12-23	NO OBJETADO 25/05/2023 L1T1-INT-CE-23-2464
WFSVDTR1100	Traslado red de Energía ENES-05. Pilas S13-21	27/11/2024	06/02/2025	Sin Ejecución	Tubería PVC 6Ø6* Tubería PVC 2Ø3"	103.91	0.00	0%	Sin definir	Sin definir		No	NO OBJETADO 4/01/2024 L1T1-INT-CE-24-0049
WFSVDTR1080	Traslado red de Acueducto ACU5-06. Pilas S13-21	29/11/2024	06/02/2025	Sin Ejecución	Tubería Ø27 HD	25.01	0.00	0%	Sin definir	Sin definir		No	L1T1-6210-000-CON-ED-ACU-PL-0017_V00
WFSVDTR1090	Traslado red de Alcantarillado Combinado COM5-03. Pilas S13-15	29/11/2024	06/02/2025	Sin Ejecución	Tubería Ø30"	259.06	0.00	0%	Sin definir	Sin definir		No	NO OBJETADO 4/01/2024 L1T1-INT-CE-24-0049
WFSVDTR2010	Traslado red de Alcantarillado Combinado COM5-04. Pilas S13-21	29/11/2024	28/01/2025	Sin Ejecución	Tubería Ø24"	120.98	0.00	0%	Sin definir	Sin definir		No presentado	NO OBJETADO 25/05/2023 L1T1-INT-CE-23-2464
WFSVDTR1105	Traslado red de Energía ENES-21. Pilas S13-22	29/11/2024	15/02/2025	Sin Ejecución	Tubería PVC 9Ø6* Tubería PVC 2Ø3"	116.99	0.00	0%	Sin definir	Sin definir		No presentado	NO OBJETADO L1T1-6220-000-CON-ED-ELM-PL-0017_V00
WFSVDTR2090	Traslado red de Acueducto ACU5-05. BRT05	20/03/2025	19/04/2025	Sin Ejecución	Tubería 8" de PVC a HD	25.40	0.00	0%	Sin definir	Sin definir		No presentado	NO OBJETADO L1T1-6210-000-CON-ED-ACU-PL-0017_V00
WFSVDTR1120	Conexión de ETB ETB5-03. BRT05 Calzada Mixta	10/05/2025	22/07/2025	Sin Ejecución	Tubería 2Ø4"	2.37	0.00	0%	Sin definir	Sin definir		No presentado	NO OBJETADO L1T1-6240-000-CON-ED-TEL-PL-0049_02_V00
WFSVDTR1125	Conexión de ETB ETB5-04. BRT05 Calzada Mixta	10/05/2025	22/07/2025	Sin Ejecución	Tubería 2Ø4"	2.37	0.00	0%	Sin definir	Sin definir		No presentado	NO OBJETADO L1T1-6240-000-CON-ED-TEL-PL-0049_V00

	INFORME MENSUAL DE INTERVENTORÍA				
	CONTRATO No. 148 DE 2020 INTERVENTORÍA INTEGRAL, TÉCNICA, ECONÓMICA, FINANCIERA, CONTABLE, JURÍDICA, ADMINISTRATIVA, OPERATIVA, PREDIAL, AMBIENTAL, SOCIAL Y DE SEGURIDAD SALUD EN EL TRABAJO PARA LA VIGENCIA DEL CONTRATO DE CONCESIÓN No. 163 DE 2019.				
	Código del Formato CSPLMB-FT-LFG-006	Vigencia del Formato 01/09/2024	Versión: V03	Pág. 439 de 1059	

No. Actividad	Nombre de la actividad	Fecha inicio	Fecha Final	Estado	Características	Log de trabajo	Avance	%	Jornada	metodología	Observaciones	PMT	DISEÑO
WFSVDTR2200	Conexión de ETB ETB5-03. BRT05 Separador y calzada BRT	10/05/2025	22/07/2025	Sin Ejecución	Tubería 20Ø4"	15.40	0.00	0%	Sin definir	Sin definir		No presentado	NO OBJETADO L1T1-6240-000-CON-ED-TEL-PL-0049_V00
WFSVDTR2210	Conexión de ETB ETB5-04. BRT05 Separador y calzada BRT	10/05/2025	22/07/2025	Sin Ejecución	Tubería 20Ø4"	19.31	0.00	0%	Sin definir	Sin definir		No presentado	NO OBJETADO L1T1-6240-000-CON-ED-TEL-PL-0049_02_V00
K17+100 - K17+600		01/10/2024	13/12/2025			721.13							
WFSVDTR2250	Traslado de red Cámara de Vigilancia - CMV5-03. Pila S14-21	01/10/2024	31/10/2024	Sin Ejecución	Poste cámara de vigilancia	5.00	0.00	0%	Sin definir	Sin definir		No presentado	No presentado
WFSVDTR2210	Traslado red de Acueducto ACU5-09. BRT07	07/10/2024	09/11/2024	Sin Ejecución	Tubería 6" de PVC a HD	32.26	0.00	0%	Sin definir	Sin definir		No presentado	NO OBJETADO L1T1-6210-000-CON-ED-ACU-PL-0020_V00
WFSVDTR2230	Traslado de red de Acueducto ACU5-11. EM14 Edificio acceso ascendente	10/10/2024	22/11/2024	Sin Ejecución	Tubería 4" PVC	32.26	0.00	0%	Sin definir	Sin definir		No presentado	NO OBJETADO L1T1-6210-000-CON-ED-ACU-PL-0020_V00
WFSVDTR2100	Traslado red de Acueducto ACU5-08. Pilas S14-24	12/10/2024	06/12/2024	Sin Ejecución	Tubería 8" en HD	19.62	0.00	0%	Sin definir	Sin definir		No presentado	NO OBJETADO L1T1-6210-000-CON-ED-ACU-PL-0020_V00
WFSVDTR1210	Traslado red de Energía ENES-08. Pilas S13-35	08/11/2024	15/05/2025	Sin Ejecución	Tubería PVC 9Ø6" Tubería PVC 2Ø3"	111.11	0.00	0%	Sin definir	Sin definir		No presentado	NO OBJETADO 4/01/2024 L1T1-INT-CE-24-0049
WFSVDTR1215	Traslado red de Energía ENES-07. Pilas S13-28	14/11/2024	17/12/2024	Sin Ejecución	Tubería PVC 6Ø6" Tubería PVC 2Ø3	257.28	0.00	0%	Sin definir	Sin definir		No presentado	NO OBJETADO L1T1-6220-000-CON-ED-ELM-PL-0017_V00
WFSVDTR1190	Traslado red de Energía ENES-06. Pilas S13-25	09/12/2024	24/02/2025	Sin Ejecución	Tubería PVC 6Ø6" Tubería PVC 2Ø3	116.99	0.00	0%	Sin definir	Sin definir		No presentado	NO OBJETADO L1T1-6220-000-CON-ED-ELM-PL-0017_V00
WFSVDTR1170	Traslado red de Alcantarillado Combinado COM5-05. Pilas S13-32	13/03/2025	03/12/2025	Sin Ejecución	Tubería 24" PVC	120.25	0.00	0%	Sin definir	Sin definir		No presentado	NO OBJETADO L1T1-6210-000-CON-ED-ALC-PL-0029_V00
WFSVDTR1220	Traslado red de Acueducto ACU5-07. Pilas S13-32	11/07/2025	13/12/2025	Sin Ejecución	Tubería 8" PVC	26.36	0.00	0%	Sin definir	Sin definir		No presentado	NO OBJETADO L1T1-6210-000-CON-ED-ACU-PL-0017_V00
K17+600 - K18+100		20/02/2024	21/08/2026			691.59							
WFSVDTR1261	Traslado red de Energía EAP5-09. Pilas E13-06	20/02/2024	22/03/2024	Sin Ejecución	Tubería PVC 2Ø3	44.26	0.00	0%	Sin definir	Sin definir		No presentado	NO OBJETADO L1T1-6220-000-CON-ED-ELM-PL-0017_V00
WFSVDTR1265	Traslado red de Energía EAP5-10. Pilas S14-03	20/02/2024	22/03/2024	Sin Ejecución	Tubería PVC 2Ø3	69.47	0.00	0%	Sin definir	Sin definir		No presentado	NO OBJETADO L1T1-6220-000-CON-ED-ELM-PL-0017_V00
WFSVDTR1266	Traslado red de Energía ENES-11. Pilas S14-04	30/03/2024	09/05/2024	Finalizado F1	Tubería PVC 9Ø6" Tubería PVC 2Ø3	35.6	35.4	97%	Sin definir	Sin definir	Se realizó maniobra Pendiente caja del separador central	COI 12-25	NO OBJETADO 21/02/2024 L1T1-INT-CE-24-0795
WFSVDTR2260	Traslado de red de Conexión de Energía ENES-12. BRT06	22/08/2024	14/09/2024	Sin Ejecución	Tubería PVC 9Ø6" Tubería PVC 2Ø3	96.88	0.00	0%	Sin definir	Sin definir			NO OBJETADO 21/02/2024 L1T1-INT-CE-24-0795
WFSVDTR2140	Traslado red de Alcantarillado Pluvial PLUS-01. Pilas S14-02	01/10/2024	29/11/2024	Sin Ejecución	Tubería 24" PVC	89.71	0.00	0%	Sin definir	Sin definir			NO OBJETADO L1T1-6210-000-CON-ED-ALC-PL-0029_V00
WFSVDTR1275	Conexión ETB ETB5-07. BRT06. Calzada mixta	21/10/2024	10/02/2025	Finalizado F1	Tubería PVC 2Ø4"	15	12	64%	Nocturna	Zanja Abierta	Pendiente caja del separador central	COI 12-25	NO OBJETADO 21/02/2024 L1T1-INT-CE-24-0795
WFSVDTR2270	Conexión ETB ETB5-08. BRT06. Separador y calzada BRT	21/10/2024	10/02/2025	Finalizado F1	Tubería PVC 2Ø4"	15	12	64%	Nocturna	Zanja Abierta	Pendiente caja del separador central	COI 12-25	NO OBJETADO 21/02/2024 L1T1-INT-CE-24-0795
WFSVDTR1240	Traslado red de Alcantarillado Combinado COM5-06. Pilas E13-04 y E13-06	22/11/2024	24/02/2025	Sin Ejecución	Tubería PVC Ø30"	162.35	0.00	0%	Sin definir	Sin definir		COI 12-25	NO OBJETADO 21/02/2024 L1T1-INT-CE-24-0795

	INFORME MENSUAL DE INTERVENTORÍA				
	CONTRATO No. 148 DE 2020 INTERVENTORÍA INTEGRAL, TÉCNICA, ECONÓMICA, FINANCIERA, CONTABLE, JURÍDICA, ADMINISTRATIVA, OPERATIVA, PREDIAL, AMBIENTAL, SOCIAL Y DE SEGURIDAD SALUD EN EL TRABAJO PARA LA VIGENCIA DEL CONTRATO DE CONCESIÓN No. 163 DE 2019.				
	Código del Formato CSPLMB-FT-LFG-006	Vigencia del Formato 01/09/2024	Versión: V03	Pág. 440 de 1059	

No. Actividad	Nombre de la actividad	Fecha inicio	Fecha Final	Estado	Características	Log de trabajo	Avance	%	Jornada	metodología	Observaciones	PMT	DISEÑO
WF5VDR2280	Conexión de ETB ETB5-02. BRT04 Calzada mixta	28/04/2026	21/08/2026	Sin Ejecución	Tubería PVC 204"	2.37	0.00	0%	Sin definir	Sin definir		No presentado	NO OBJETADO L1T1-6240-000-CON-ED-TEL-PL-0049_02_VCC
WF5VTR2290	Conexión de ETB ETB5-03. BRT04 Separador y calzada BRT	28/04/2026	21/08/2026	Sin Ejecución	Tubería PVC 204"	72.74	0.00	0%	Sin definir	Sin definir		No presentado	NO OBJETADO L1T1-6240-000-CON-ED-TEL-PL-0049_02_VCC

Tabla a.2.8-6. Estado de avance traslado de redes a 31 de enero de 2025



Ahora bien, a continuación, se presenta el detalle de cada uno de los requerimientos adelantados por esta interventoría a ML1 durante el periodo del presente informe, en cumplimiento de las obligaciones contractuales, y conforme al seguimiento que se ha adelantado a la ejecución de las actividades de obra de traslado de redes:

Fecha	Consecutivo	Asunto	Radicado EMB
L1T1-INT-CE-24-3171	L1T1-INT-CE-24-1992	REITERACIÓN DE ADVERTENCIA POR ATRASO EN EL INICIO DE ACTIVIDADES PARA TRASLADO DE REDES EN EL TRAMO WF5 DEL CORREDOR PRINCIPAL, DENTRO DE LOS PLAZOS PREVISTOS EN EL PLAN DE EJECUCION VIGENTE CORTE 30-06-2024 FRENTE DE OBRA WF5	EXT24-0012341

Tabla a.2.8-7. Advertencia por atrasos enviadas al Concesionario.

Afectaciones de redes

No se presentaron afectaciones

	INFORME MENSUAL DE INTERVENTORÍA				
	CONTRATO No. 148 DE 2020 INTERVENTORÍA INTEGRAL, TÉCNICA, ECONÓMICA, FINANCIERA, CONTABLE, JURÍDICA, ADMINISTRATIVA, OPERATIVA, PREDIAL, AMBIENTAL, SOCIAL Y DE SEGURIDAD SALUD EN EL TRABAJO PARA LA VIGENCIA DEL CONTRATO DE CONCESIÓN No. 163 DE 2019.				
	Código del Formato CSPLMB-FT-LFG-006	Vigencia del Formato 01/09/2024	Versión: V03	Pág. 441 de 1059	

a.2.9) Actividades Fase Construcción WF6

El frente de trabajo 6 (WF6) está entre las abscisas K19+850 al K23+864 del trazado del viaducto, incluye la construcción de 118 apoyos y dos estaciones E15 Calle 63–K21+655 y E16 Calle 72–K23+016.

WF	Unidad de Ejecución	No. De Apoyos	Abscisa Inicio	Abscisa Fin	Longitud
6	44	14	K19+920	K20+354	433.77
6	201	13	K20+354	K20+794	440.00
6	43	12	K20+794	K21+209	415.00
6	42	10	K21+209	K21+550	340.84
6	202	9	K21+550	K21+822	272.50
6	41	6	K21+822	K22+032	210.00
6	203	9	K22+032	K22+345	312.50
6	40	7	K22+345	K22+550	205.00
6	204	12	K22+550	K22+965	415.00
6	205	12	K22+965	K23+373	408.44
6	39	14	K23+373	K23+860	486.94
	TOTAL	118			3940.00

Tabla a.2.9-1. Relación de apoyos en WF6

VIADUCTO

UE 044. K19+920 a K20+354 Apoyos del S15-04- al S15-17

Alcance: Construcción estructura del viaducto - Cimentaciones, pilas y capiteles (incluyendo los aparatos de apoyo) del viaducto del metro, adecuación de la malla vial existente y reconfiguración del separador entre calzadas incluyendo el espacio público. Las vías para adecuar corresponden a las calzadas BRT, el separador central y el desmontaje de las estaciones BRT existentes que no coincidan en localización con las nuevas estaciones BRT.

Durante el periodo correspondiente al mes de enero de 2025, la interventoría realizó el acompañamiento y verificación de las siguientes actividades ejecutadas por El Concesionario para las cuales se presenta el siguiente registro fotográfico:

	INFORME MENSUAL DE INTERVENTORÍA				
	CONTRATO No. 148 DE 2020 INTERVENTORÍA INTEGRAL, TÉCNICA, ECONÓMICA, FINANCIERA, CONTABLE, JURÍDICA, ADMINISTRATIVA, OPERATIVA, PREDIAL, AMBIENTAL, SOCIAL Y DE SEGURIDAD SALUD EN EL TRABAJO PARA LA VIGENCIA DEL CONTRATO DE CONCESIÓN No. 163 DE 2019.				
	Código del Formato CSPLMB-FT-LFG-006	Vigencia del Formato 01/09/2024	Versión: V03		Pág. 442 de 1059



Ilustración a.2.9-1. Fabricación de pilotes pre-excavados UE044

En la UE 044, durante el mes de enero de 2025, el concesionario realizó actividades de construcción de 1 pilote preexcavados, así:

Avance cimentación durante el periodo UE044				
UE	Apoyo	No. Pilotes PHC en el Periodo	Acumulado Pilotes PHC	Prof. Pilote (m)
UE044	S15-14	1	1/4	37

Tabla a.2.9-2 Avance cimentación durante el periodo UE044.

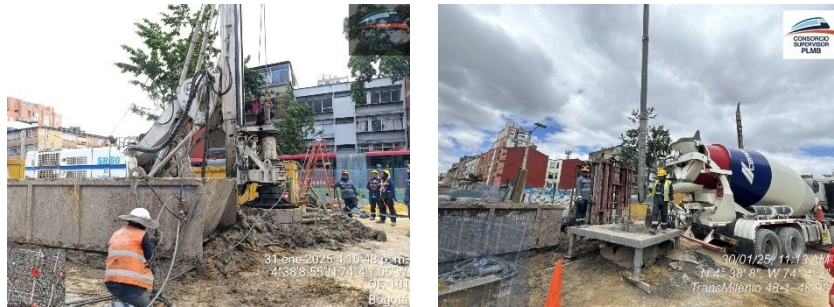

Ilustración a.2.9-2. Apoyos comprendidos en UE 044.

UE 201 BRT Marly K20+354 a K20+794 Apoyos del S15-18- al S15-30

Alcance: Construcción estructura del viaducto - Cimentaciones, pilas y capiteles (incluyendo los aparatos de apoyo) del viaducto del metro, construcción y retiro estaciones BRT. Adecuación malla vial existente calzadas BRT y obras de mejoramiento de espacio público, separador y estación MARLY-CALLE 57.

Durante el periodo correspondiente al mes de enero de 2025, la interventoría realizó el acompañamiento y verificación de las siguientes actividades ejecutadas por El Concesionario para las cuales se presenta el siguiente registro fotográfico:



Ilustración a.2.9-3. Vaciado de dado apoyo S15-27



Ilustración a.2.9-4. Apoyo S15-22



Ilustración a.2.9-5. Descabece de pilotes apoyo S15-20



Ilustración a.2.9-6. Armado de columnas Apoyo S15-25

En la UE 201, durante el mes de enero de 2025, el concesionario realizó actividades de construcción de 2 dados de cimentación y del primer tramo de las columnas correspondientes a los apoyos S15-22, S15-23, S15-25 y S15-26 (*), así:

Avance cimentación durante el periodo UE201					
UE	Apoyo	Acumulado Pilotes Preexcavados	No Dados en el Periodo	Acumulado No Dados	No. Columnas en el Periodo
UE201	S15-18	4/4	0	0	0
	S15-19	4/4	0	0	0
	S15-20	4/4	0	0	0
	S15-21	4/4	1	1	0
	S15-22	4/4	0	1	(0)*
	S15-23	4/4	0	1	(0)*
	S15-24	4/4	0	0	0
	S15-25	4/4	0	1	(0)*
	S15-26	4/4	0	1	(0)*

	INFORME MENSUAL DE INTERVENTORÍA				
	CONTRATO No. 148 DE 2020 INTERVENTORÍA INTEGRAL, TÉCNICA, ECONÓMICA, FINANCIERA, CONTABLE, JURÍDICA, ADMINISTRATIVA, OPERATIVA, PREDIAL, AMBIENTAL, SOCIAL Y DE SEGURIDAD SALUD EN EL TRABAJO PARA LA VIGENCIA DEL CONTRATO DE CONCESIÓN No. 163 DE 2019.				
	Código del Formato CSPLMB-FT-LFG-006	Vigencia del Formato 01/09/2024	Versión: V03		Pág. 444 de 1059

Avance cimentación durante el periodo UE201					
UE	Apoyo	Acumulado Pilotes Preexcavados	No Dados en el Periodo	Acumulado No Dados	No. Columnas en el Periodo
	S15-27	6/6	1	1	0
	S15-28	6/6	0	0	0
	S15-29	6/6	0	0	0
	S15-30	4/4	0	0	0

Tabla a.2.9-3 Avance cimentación durante el periodo UE201.



Ilustración a.2.9-7. Apoyos comprendidos en UE 201.

UE 042 K21+215 a K21+255 Apoyos del S15-43-al S15-52

Alcance: Construcción estructura del viaducto - Cimentaciones, pilas y capiteles (incluyendo los aparatos de apoyo) del viaducto del metro, adecuación de la malla vial existente y reconfiguración del separador entre calzadas incluyendo el espacio público. Las vías para adecuar corresponden a las calzadas BRT, el separador central y el desmontaje de las estaciones BRT existentes que no coincidan en localización con las nuevas estaciones BRT.

Durante el periodo correspondiente al mes de enero de 2025, la interventoría realizó el acompañamiento y verificación de las siguientes actividades ejecutadas por El Concesionario para las cuales se presenta el siguiente registro fotográfico:

INFORME MENSUAL DE INTERVENTORÍA			
 CONTRATO No. 148 DE 2020 INTERVENTORÍA INTEGRAL, TÉCNICA, ECONÓMICA, FINANCIERA, CONTABLE, JURÍDICA, ADMINISTRATIVA, OPERATIVA, PREDIAL, AMBIENTAL, SOCIAL Y DE SEGURIDAD SALUD EN EL TRABAJO PARA LA VIGENCIA DEL CONTRATO DE CONCESIÓN No. 163 DE 2019.			
Código del Formato CSPLMB-FT-LFG-006	Vigencia del Formato 01/09/2024	Versión: V03	Pág. 445 de 1059



Ilustración a.2.9-8. Fabricación de pilotes preexcavados UE042

En la UE042, durante el mes de enero de 2025, el concesionario realizó actividades de construcción de 24 pilotes preexcavados, así:

Avance cimentación durante el periodo UE042				
UE	Apoyo	No. Pilotes preexcavados en el Periodo	Acumulado Pilotes Preexcavados	Prof. Pilote (m)
UE042	S15-43	3	4/6	33
	S15-44	4	5/6	30
	S15-45	3	5/6	30
	S15-46	0	1/6	32
	S15-47	1	2/6	30
	S15-48	2	3/6	31
	S15-49	1	1/6	32
	S15-50	4	4/6	33
	S15-51	3	4/6	30
	S15-52	3	4/6	31

Tabla a.2.9-4 Avance cimentación durante el periodo UE042.



Ilustración a.2.9-9. Apoyos comprendidos en UE 42.

UE 202 BRT Calle 63 K21+550 a K21+822 Apoyos del S15-53-al E15-6

Alcance: Construcción estructura del viaducto - Cimentaciones, pilas y capiteles (incluyendo los aparatos de apoyo) del viaducto del metro, construcción y retiro estaciones BRT. Adecuación malla vial existente calzadas BRT y obras de mejoramiento de espacio público, separador y estación CALLE 63.

Durante el periodo correspondiente al mes de enero de 2025, la interventoría realizó el acompañamiento y verificación de las siguientes actividades ejecutadas por El Concesionario para las cuales se presenta el siguiente registro fotográfico:



Ilustración a.2.9-10. Fabricación de pilotes preexcavados UE202

En la UE 202, durante el mes de enero de 2025, el concesionario realizó actividades de construcción de 9 pilotes pre excavados así:

Avance cimentación durante el periodo UE202				
UE	Apoyo	No. Pilotes preexcavados en el Periodo	Acumulado Pilotes Preexcavados	Prof. Pilote (m)
UE202	S15-53	0	6/6	30
	S15-54	0	6/6	32
	S15-55	0	6/6	31
	E15-01	1	6/6	51
	E15-02	0	2/6	53
	E15-03	0	1/6	53
	E15-04	3	4/6	53
	E15-05	2	2/6	53
	E15-06	3	3/6	47

Tabla a.2.9-5. Pilotes Pre excavados durante el periodo UE202

INFORME MENSUAL DE INTERVENTORÍA			
 CONTRATO No. 148 DE 2020 INTERVENTORÍA INTEGRAL, TÉCNICA, ECONÓMICA, FINANCIERA, CONTABLE, JURÍDICA, ADMINISTRATIVA, OPERATIVA, PREDIAL, AMBIENTAL, SOCIAL Y DE SEGURIDAD SALUD EN EL TRABAJO PARA LA VIGENCIA DEL CONTRATO DE CONCESIÓN No. 163 DE 2019.			
Código del Formato CSPLMB-FT-LFG-006	Vigencia del Formato 01/09/2024	Versión: V03	Pág. 447 de 1059



Ilustración a.2.9-11. Apoyos comprendidos en UE 202.

UE 041 K21+840 a K22+040 Apoyos del S16-1-al S16-6



Alcance: Construcción estructura del viaducto - Cimentaciones, pilas y capiteles (incluyendo los aparatos de apoyo) del viaducto del metro, adecuación de la malla vial existente y reconfiguración del separador entre calzadas incluyendo el espacio público. Las vías para adecuar corresponden a las calzadas BRT, el separador central y el desmontaje de las estaciones BRT existentes que no coincidan en localización con las nuevas estaciones BRT.

Durante el periodo correspondiente al mes de enero de 2025, la interventoría realizó el acompañamiento y verificación de las siguientes actividades ejecutadas por El Concesionario para las cuales se presenta el siguiente registro fotográfico:



Ilustración a.2.9-12. Hincado de pilotes PHC UE41

En la UE 041, durante el mes de enero de 2025, el concesionario realizó actividades de construcción de 22 pilotes PHC así:

INFORME MENSUAL DE INTERVENTORÍA			
 CONTRATO No. 148 DE 2020 INTERVENTORÍA INTEGRAL, TÉCNICA, ECONÓMICA, FINANCIERA, CONTABLE, JURÍDICA, ADMINISTRATIVA, OPERATIVA, PREDIAL, AMBIENTAL, SOCIAL Y DE SEGURIDAD SALUD EN EL TRABAJO PARA LA VIGENCIA DEL CONTRATO DE CONCESIÓN No. 163 DE 2019.			
Código del Formato CSPLMB-FT-LFG-006	Vigencia del Formato 01/09/2024	Versión: V03	Pág. 448 de 1059 

Avance cimentación durante el periodo UE041			
UE	Apoyo	No. Pilotes PHC en el Periodo	Acumulado Pilotes PHC
UE041	S16-01	7	15/15
	S16-02	15	15/15
	S16-03	0	15/15
	S16-04	0	15/15
	S16-05	0	15/15
	S16-06	0	15/15

Tabla a.2.9-6. Pilotes PHC durante el periodo UE041.





Ilustración a.2.9-13. Apoyos comprendidos en UE 41.

UE 203 K22+040 a K22+350 Apoyos del S16-7-al S16-15

Alcance: Construcción estructura del viaducto - Cimentaciones, pilas y capiteles (incluyendo los aparatos de apoyo) del viaducto del metro, construcción y retiro estaciones BRT. Adecuación malla vial existente calzadas BRT y obras de mejoramiento de espacio público, separador y estación FLORES.

Durante el periodo correspondiente al mes de enero de 2025, la interventoría realizó el acompañamiento y verificación de las siguientes actividades ejecutadas por El Concesionario para las cuales se presenta el siguiente registro fotográfico:

	INFORME MENSUAL DE INTERVENTORÍA			
	CONTRATO No. 148 DE 2020 INTERVENTORÍA INTEGRAL, TÉCNICA, ECONÓMICA, FINANCIERA, CONTABLE, JURÍDICA, ADMINISTRATIVA, OPERATIVA, PREDIAL, AMBIENTAL, SOCIAL Y DE SEGURIDAD SALUD EN EL TRABAJO PARA LA VIGENCIA DEL CONTRATO DE CONCESIÓN No. 163 DE 2019.			
	Código del Formato CSPLMB-FT-LFG-006	Vigencia del Formato 01/09/2024	Versión: V03	



Ilustración a.2.9-14. Hincado de pilotes PHC UE203

En la UE 203, durante el mes de enero de 2025, el concesionario realizó actividades de construcción de 94 pilotes PHC así:

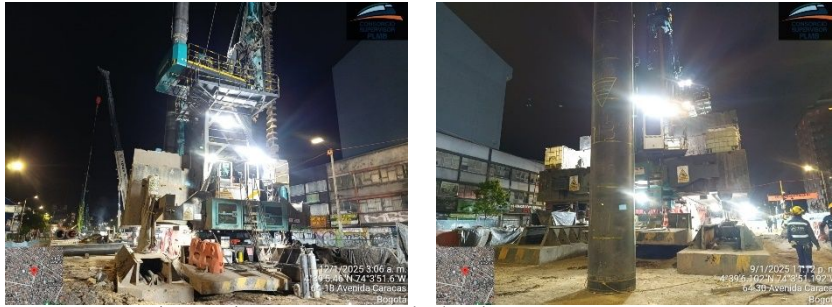

Avance cimentación durante el periodo UE203			
UE	Apoyo	No. Pilotes PHC en el Periodo	Acumulado Pilotes PHC
UE203	S16-07	15	15/15
	S16-08	16	16/16
	S16-09	16	16/16
	S16-10	16	16/16
	S16-11	15	15/15
	S16-13	7	16/16
	S16-14	9	16/16

Tabla a.2.9-7. Pilotes PHC durante el periodo UE203.



Ilustración a.2.9-15. Apoyos comprendidos en UE 203.

UE 204 BRT Calle 72 K22+550 a K22+965

	INFORME MENSUAL DE INTERVENTORÍA			
	CONTRATO No. 148 DE 2020 INTERVENTORÍA INTEGRAL, TÉCNICA, ECONÓMICA, FINANCIERA, CONTABLE, JURÍDICA, ADMINISTRATIVA, OPERATIVA, PREDIAL, AMBIENTAL, SOCIAL Y DE SEGURIDAD SALUD EN EL TRABAJO PARA LA VIGENCIA DEL CONTRATO DE CONCESIÓN No. 163 DE 2019.			
	Código del Formato CSPLMB-FT-LFG-006	Vigencia del Formato 01/09/2024	Versión: V03	

Alcance: Construcción estructura del viaducto - Cimentaciones, pilas y capiteles (incluyendo los aparatos de apoyo) del viaducto del metro, construcción y retiro estaciones BRT. Adecuación malla vial existente calzadas BRT y obras de mejoramiento de espacio público, separador y estación CALLE 72.

Durante el periodo correspondiente al mes de enero de 2025, la interventoría realizó el acompañamiento y verificación de las siguientes actividades ejecutadas por El Concesionario para las cuales se presenta el siguiente registro fotográfico:



Ilustración a.2.9-16. Demolición y adecuación de plataforma para hincado de pilotes PHC



Ilustración a.2.9-17. Hincado de pilotes PHC UE204

En la UE 204, durante el mes de enero de 2025, el concesionario realizó actividades de construcción de 24 pilotes PHC así:

Avance cimentación durante el periodo UE204			
UE	Apoyo	No. Pilotes PHC en el Periodo	Acumulado Pilotes PHC
UE204	S16-23	9	9/9
	S16-24	12	12/12
	S16-25	3	3/12

Tabla a.2.9-8. Pilotes PHC durante el periodo UE204.



	INFORME MENSUAL DE INTERVENTORÍA				
	CONTRATO No. 148 DE 2020 INTERVENTORÍA INTEGRAL, TÉCNICA, ECONÓMICA, FINANCIERA, CONTABLE, JURÍDICA, ADMINISTRATIVA, OPERATIVA, PREDIAL, AMBIENTAL, SOCIAL Y DE SEGURIDAD SALUD EN EL TRABAJO PARA LA VIGENCIA DEL CONTRATO DE CONCESIÓN No. 163 DE 2019.				
	Código del Formato CSPLMB-FT-LFG-006	Vigencia del Formato 01/09/2024	Versión: V03		Pág. 451 de 1059



Ilustración a.2.9-18. Apoyos comprendidos en UE 204.



UE 039. K23+373 a K23+860 Apoyos del S17-06- al S17-17

Alcance: Construcción estructura del viaducto - Cimentaciones, pilas y capiteles (incluyendo los aparatos de apoyo) del viaducto del metro, adecuación de la malla vial existente y reconfiguración del separador entre calzadas incluyendo el espacio público. Las vías para adecuar corresponden a las calzadas BRT, el separador central y el desmontaje de las estaciones BRT existentes que no coincidan en localización con las nuevas estaciones BRT.

En la UE 039, durante el mes de enero de 2025, el concesionario no realizó actividades de construcción de pilotes, se tiene el siguiente avance:

Apoyos y Pilotes Preexcavados UE039				
UE	Apoyo	No. Pilotes preexcavados en el Periodo	Acumulado Pilotes Preexcavados	Prof. Pilote (m)
UE039	S17-15	0	4/6	61
	S17-16	0	6/6	61
	S17-17	0	5/6	61

Tabla a.2.9-9. Pilotes Pre excavados UE039

	INFORME MENSUAL DE INTERVENTORÍA				
	CONTRATO No. 148 DE 2020 INTERVENTORÍA INTEGRAL, TÉCNICA, ECONÓMICA, FINANCIERA, CONTABLE, JURÍDICA, ADMINISTRATIVA, OPERATIVA, PREDIAL, AMBIENTAL, SOCIAL Y DE SEGURIDAD SALUD EN EL TRABAJO PARA LA VIGENCIA DEL CONTRATO DE CONCESIÓN No. 163 DE 2019.				
	Código del Formato CSPLMB-FT-LFG-006	Vigencia del Formato 01/09/2024	Versión: V03		Pág. 452 de 1059



Ilustración a.2.9-19. Apoyos comprendidos en UE 039.

ESTACIONES METRO

UE 186 Estación 15. – Nave Central

Alcance: Estación 15 -Estaciones Metro - Nave central -Estructura. La construcción de la estructura de la nave central de las Estaciones de la PLMB (Estaciones Metro - Estructura) comprende la ejecución entre otras de las actividades de superestructura (vigas, columnas losas y estructura de cubierta). Así, como las respectivas conexiones e instalaciones de las redes de servicios públicos exteriores: agua, alcantarillado, energía y telecomunicaciones. Todo de acuerdo con lo establecido en los AT 5 y 6.

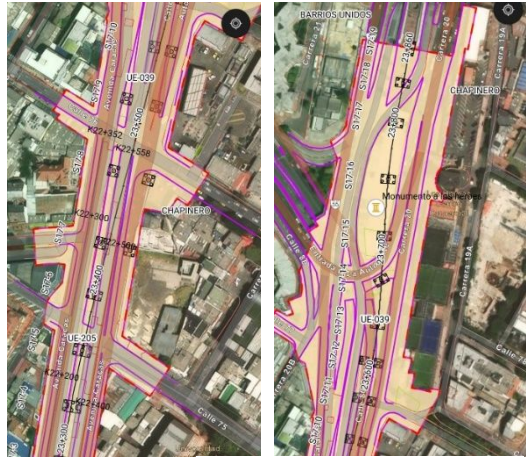
Durante el periodo correspondiente al mes de enero de 2025, las obras correspondientes a la Estación 15 Nave central, En lo que respecta a esta unidad de ejecución, a continuación, se presenta el seguimiento que la interventoría realizó y el acompañamiento y verificación de las siguientes actividades ejecutadas por El Concesionario así:

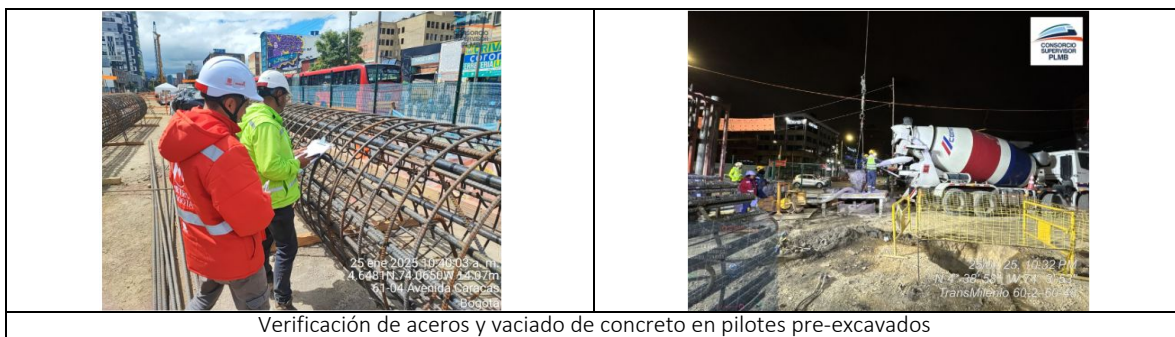

Verificación de aceros y vaciado de concreto en pilotes pre-excavados

Ilustración a.2.9-20. Actividades desarrolladas durante el periodo UE 186- Elaboración Propia

	INFORME MENSUAL DE INTERVENTORÍA				
	CONTRATO No. 148 DE 2020 INTERVENTORÍA INTEGRAL, TÉCNICA, ECONÓMICA, FINANCIERA, CONTABLE, JURÍDICA, ADMINISTRATIVA, OPERATIVA, PREDIAL, AMBIENTAL, SOCIAL Y DE SEGURIDAD SALUD EN EL TRABAJO PARA LA VIGENCIA DEL CONTRATO DE CONCESIÓN No. 163 DE 2019.				
	Código del Formato CSPLMB-FT-LFG-006	Vigencia del Formato 01/09/2024	Versión: V03		Pág. 453 de 1059



Ilustración a.2.9-21. Actividades desarrolladas durante el periodo edificio de acceso descendente UE 186.- Elaboración Propia

UE	APOYO	Acumulado Pilotes	Prof. pilote (m)
186	E15 -1	6/6	51
	E15-2	2/6	53
	E15-3	1/6	53
	E15-4	4/6	53
	E15-5	2/6	53
	E15-6	3/6	47

Tabla a.2.9-10. Pilotes Pre-excavados construidos durante el periodo UE 186.

UE 351 Estación 15. – Edificio de Acceso Ascendente

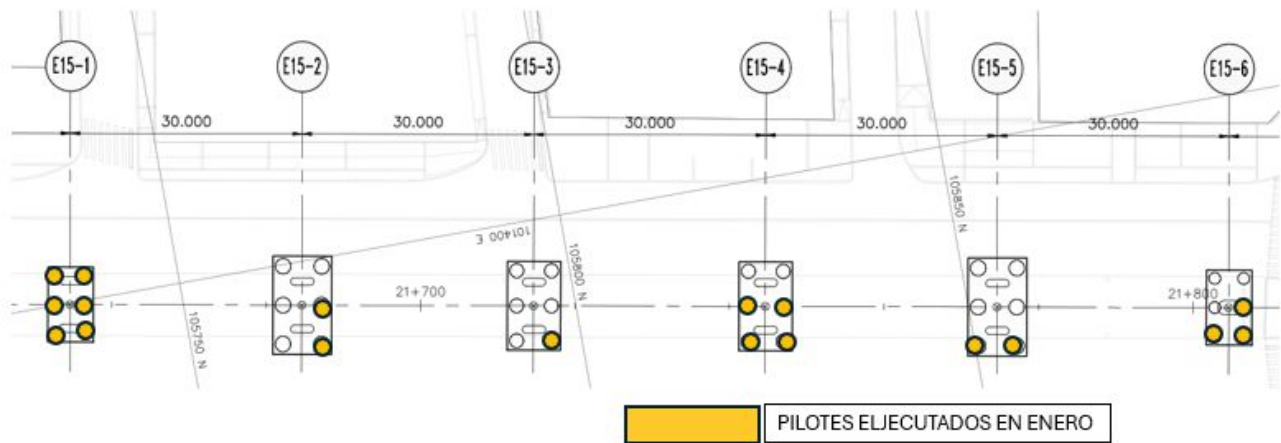
Alcance: Estaciones Metro - Edificios de acceso - Estación 15 - Edificio de acceso Oriente - Estructura. La construcción de los edificios de acceso de las Estaciones de la PLMB comprende la estructura desde los cimientos hasta la cubierta del edificio de acceso. Entre las actividades se encuentra las demoliciones, excavaciones, rellenos, cimentaciones, sótanos, superestructura, estructura de cubierta, entre otras. Así mismo, la obra de urbanismo, espacio público, paisajismo, conexiones y redes de los servicios públicos y comunicaciones, entre otras. Todo de acuerdo con lo establecido en el AT 5.

Durante el periodo correspondiente al mes de enero de 2025, las obras correspondientes a la Estación 15 Edificio de acceso Oriente, En lo que respecta a esta unidad de ejecución, a continuación, se presenta el seguimiento que la interventoría realizo y el acompañamiento y verificación de las siguientes actividades ejecutadas por El Concesionario así:



Hincado de pilotes PHC

Ilustración a.2.9-22. Actividades desarrolladas durante el periodo UE 351- Elaboración Propia





Ilustración a.2.9-23. Actividades desarrolladas durante el periodo UE 351- Elaboración Propia

UE	EJE	APOYO	TIPO	Acumulado Pilotes	Prof. pilote (m)
351	2-D	G 14	PHC	5/5	37
	2-E	G 15	PHC	5/5	37
	2-F	G 16	PHC	5/5	37
	2-G	G 22	PHC	6/6	37
	2-G	G 13	PHC	1/1	37
	2-G	G 21	PHC	1/1	37
	2-H	G 31	PHC	5/5	37
	2-H	G 45	PHC	1/1	37
	2-I	G 32	PHC	5/5	37
	2-J	G 33	PHC	5/5	37
	2-K	G 34	PHC	6/6	37

INFORME MENSUAL DE INTERVENTORÍA				
 CONTRATO No. 148 DE 2020 INTERVENTORÍA INTEGRAL, TÉCNICA, ECONÓMICA, FINANCIERA, CONTABLE, JURÍDICA, ADMINISTRATIVA, OPERATIVA, PREDIAL, AMBIENTAL, SOCIAL Y DE SEGURIDAD SALUD EN EL TRABAJO PARA LA VIGENCIA DEL CONTRATO DE CONCESIÓN No. 163 DE 2019.				
Código del Formato CSPLMB-FT-LFG-006	Vigencia del Formato 01/09/2024	Versión: V03	Pág. 455 de 1059	

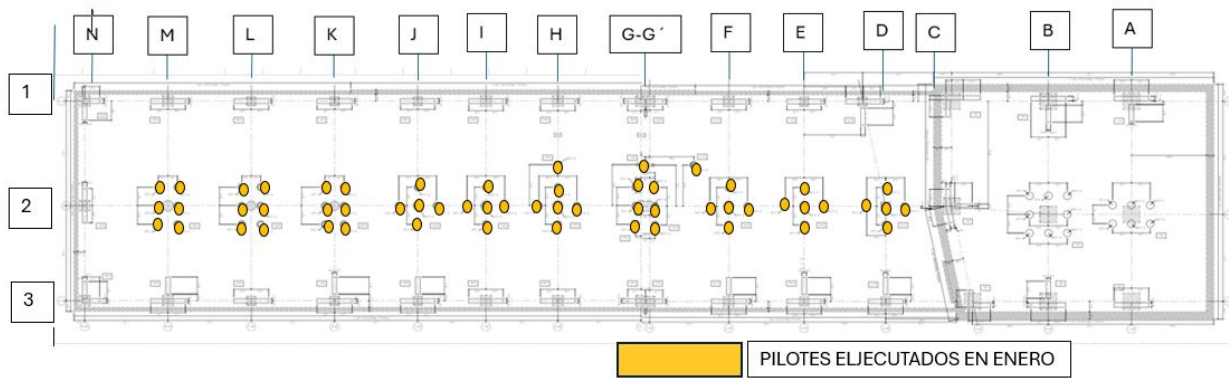
UE	EJE	APOYO	TIPO	Acumulado Pilotes	Prof. pilote (m)
	2-L	G 35	PHC	6/6	37
	2-M	G 36	PHC	6/6	37

Tabla a.2.9-11. Pilotes PHC construidos durante el periodo UE 353.

UE 355 Estación 15. – Edificio de Acceso Descendente 2

Alcance: Estaciones Metro - Edificios de acceso - Estación 15 - Edificio de acceso Occidente 2 - Estructura. La construcción de los edificios de acceso de las Estaciones de la PLMB comprende la estructura desde los cimientos hasta la cubierta del edificio de acceso. Entre las actividades se encuentra las demoliciones, excavaciones, rellenos, cimentaciones, sótanos, superestructura, estructura de cubierta, entre otras. Así mismo, la obra de urbanismo, espacio público, paisajismo, conexiones y redes de los servicios públicos y comunicaciones, entre otras. Todo de acuerdo con lo establecido en el AT5.

Durante el periodo correspondiente al mes de enero de 2025, las obras correspondientes a la Estación 15 Edificio de acceso Occidente 2, En lo que respecta a esta unidad de ejecución, a continuación, se presenta el seguimiento que la interventoría realizó y el acompañamiento y verificación de las siguientes actividades ejecutadas por El Concesionario así:



Ilustración a.2.9-24. Actividades desarrolladas durante el periodo UE 355- Elaboración Propia



Ilustración a.2.9-25. Actividades desarrolladas durante el periodo UE 355- Elaboración Propia



UE	EJE	APOYO	TIPO	Acumulado Pilotes	Prof. pilote (m)
351	1 - A	G-14	PRE-EXCAVADO	2/2	38
	1 - B	G-11	PRE-EXCAVADO	3/3	38
	2 - A	G-13	PRE-EXCAVADO	3/3	35
	2 - B	G-10	PRE-EXCAVADO	3/4	38
	3 - A	G-12	PRE-EXCAVADO	2/2	34
	3 - B	G-9	PRE-EXCAVADO	3/3	41
	3 - C	G-6	PRE-EXCAVADO	1/2	38

Tabla a.2.9-12. Pilotes Pre-Excavado construidos durante el periodo UE 355.

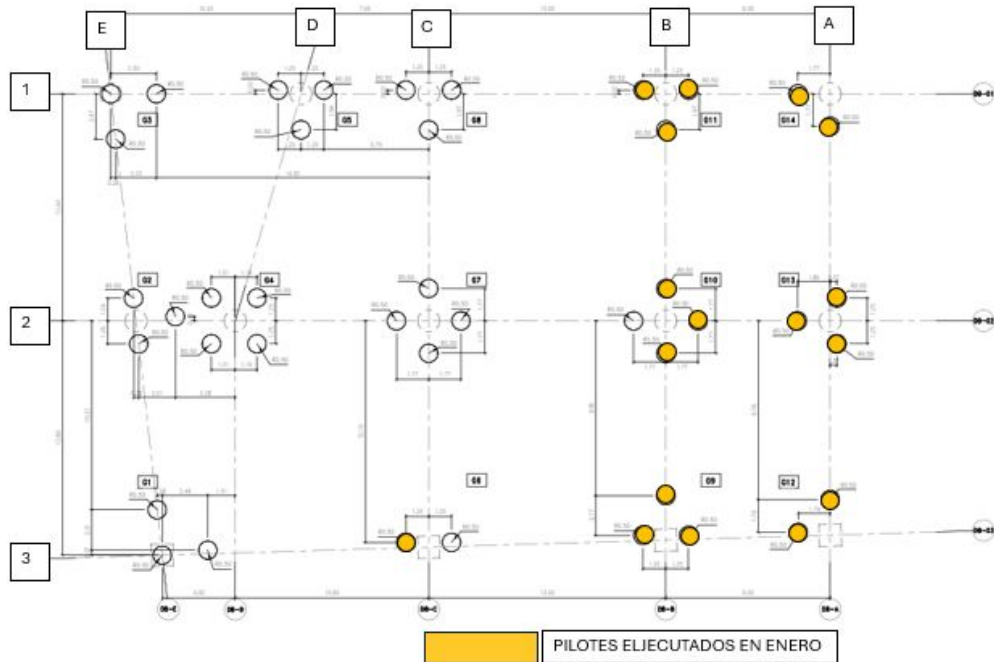
SECUENCIA DE INTERVENCIÓN DE LAS ESTACIONES BRT.

Mediante la comunicación L1T1-INT-CE-24-1690, la Interventoría indica:

“Conforme a la justificación técnica presentada por el Concesionario mediante oficio L1T1-CON-CE-23-6857 que soportan la imposibilidad de cumplimiento de resultados y el alcance L1T1-CON-CE-24-1425 que contempla la propuesta de reorganización de la intervención de estaciones BRT para cada una de las fases, aunado al visto bueno por parte de Transmilenio remitido mediante oficio con radicado 2024-EE-09089 del 21 de marzo de 2024, la Interventoría conceptúa que la

	INFORME MENSUAL DE INTERVENTORÍA			
	CONTRATO No. 148 DE 2020 INTERVENTORÍA INTEGRAL, TÉCNICA, ECONÓMICA, FINANCIERA, CONTABLE, JURÍDICA, ADMINISTRATIVA, OPERATIVA, PREDIAL, AMBIENTAL, SOCIAL Y DE SEGURIDAD SALUD EN EL TRABAJO PARA LA VIGENCIA DEL CONTRATO DE CONCESIÓN No. 163 DE 2019.			
	Código del Formato CSPLMB-FT-LFG-006	Vigencia del Formato 01/09/2024	Versión: V03	

propuesta de cambio de la especificación técnica orientada a la reorganización y priorización de las intervenciones de las estaciones BRT es viable, por lo tanto recomienda aceptar la propuesta del Concesionario, como una Imposibilidad En La Obtención De Resultados (9.8 d) en cuanto a que el cambio cumple con todos los requisitos operacionales exigidos por AT 17, generándose esta nueva reorganización, tal y como se soporta en los oficios integrados en los Anexos.”



Donde la secuencia de intervención de Estaciones BRT se distribuye en las siguientes fases:

En la Fase 1 se procederá con la construcción y adecuación de:

- o BRT 1 Estación Sena. Fecha de Cierre y desmonte 18-11-2023.
- o BRT 3 Estación Tercer Milenio. Fecha programa de Cierre y desmonte 15-03-2025.
- o BRT 5 Estación Calle 19. Fecha programa de Cierre y desmonte 22-03-2025.
- o BRT 6 Estación Calle 26. Fecha de Cierre y desmonte 04-05-2024.
- o BRT 7 Estación Nueva Calle 39. Fecha programa de Cierre y desmonte 11-09-2025.
- o BRT 9 Estación Marly. Fecha de Cierre y desmonte 02-05-2024.
- o BRT 10 Estación Calle 63. Fecha de Cierre y desmonte 31-08-2024.
- o BRT 11 Estación Nueva Flores. Fecha programa de Cierre y desmonte 09-06-2025.
- o BRT 12 Estación Calle 72. Fecha de Cierre y desmonte 13-07-2024.

A medida que se finalice la construcción y adecuación de las Estaciones BRT que hacen parte de la Fase 1 anterior, se procederá con la construcción y adecuación de la Fase 2, así:

- o BRT 2 Estación Hospital: Su intervención podrá iniciar una vez la BRT 3 Estación Tercer Milenio haya entrado en plena operación.
- o BRT 4 Estación Av. Jiménez: Su intervención podrá iniciar una vez la BRT 3 Estación Tercer Milenio y BRT 5 Calle 19 hayan entrado en plena operación.
- o BRT 8 Estación Calle 45: Su intervención podrá iniciar una vez la BRT 7 Estación Nueva Calle 39 y BRT 9 Marly hayan entrado en plena operación.
- o BRT 13 Estación Calle 76: Su intervención podrá iniciar una vez la BRT 12 Estación Calle 72 haya entrado en plena operación.
- o Estación Calle 22: Su desmonte podrá iniciar una vez la BRT 5 Estación Calle 19 y la BRT 6 Calle 26 hayan entrado en plena operación.
- o Estación Calle 34: Su desmonte podrá iniciar una vez la BRT 6 Estación Calle 26 y la BRT 7 Estación Nueva Calle 39 hayan entrado en plena operación.
- o Estación Calle 39: Su desmonte podrá iniciar una vez la BRT 7 Estación Nueva Calle 39 haya entrado en plena operación.
- o Estación Calle 57: Su desmonte podrá iniciar una vez la BRT 9 Estación Marly haya entrado en plena operación.
- o Estación Flores: Su desmonte podrá iniciar una vez la BRT 11 Estación Nueva Flores haya entrado en plena operación.

	INFORME MENSUAL DE INTERVENTORÍA				
	CONTRATO No. 148 DE 2020 INTERVENTORÍA INTEGRAL, TÉCNICA, ECONÓMICA, FINANCIERA, CONTABLE, JURÍDICA, ADMINISTRATIVA, OPERATIVA, PREDIAL, AMBIENTAL, SOCIAL Y DE SEGURIDAD SALUD EN EL TRABAJO PARA LA VIGENCIA DEL CONTRATO DE CONCESIÓN No. 163 DE 2019.				
	Código del Formato CSPLMB-FT-LFG-006	Vigencia del Formato 01/09/2024	Versión: V03	Pág. 458 de 1059	



El inicio de las intervenciones en las estaciones BRT de Transmilenio está condicionado por el avance y la aprobación de los permisos correspondientes, emitidos por entidades como la Secretaría Distrital de Movilidad de Bogotá (SDM). Estos permisos incluyen la aprobación de los Planes de Manejo de Tráfico (PMT) específicos, así como las autorizaciones necesarias de las entidades de patrimonio tanto a nivel Distrital como Nacional para llevar a cabo las intervenciones.

Con corte al 31 de enero de 2025 a continuación se presenta el estado de fabricación de las estaciones BRT, al respecto se reportan los avances:

No	ESTACIÓN BRT	RAD. ACONEX	CANTIDAD (Kg)	% AVANCE DE FABRICACIÓN	OBSERVACIONES
1	BRT 1 SENA	55628	177795	96%	Desmontada, en construcción.
2	BRT 2 HOSPITAL	55640	146337	0%	
3	BRT 3 TERCER MILENIO	55631	108598	0%	
4	BRT 4 AV. JIMENEZ	55632	175248	0%	
5	BRT 5 CALLE 19	55636	249550	0%	
6	BRT 6 CALLE 26	55629	116378	48%	Desmontada, en construcción.
	TOTAL GRUPO 1 - HB		973906		
7	BRT 7 NUEVA CALLE 39	56436	147444	100%	
8	BRT 8 CALLE 45	56516	129595	100%	
9	BRT 9 MARLY	56540	186690	100%	Desmontada, en construcción.
10	BRT 10 CALLE 63	56556	118984	96%	Desmontada, en construcción.
11	BRT 11 NUEVA FLORES	56567	144113	96%	
12	BRT 12 CALLE 72	56571	180827	89%	Desmontada, en construcción.
13	BRT 13 CALLE 76	56579	181486	89%	
	TOTAL GRUPO 2 - CELIK		1089139		

Tabla a.2.9-13. Avance de fabricación de las estaciones BRT.

A la fecha del presente informe, el concesionario ha desmontado las estaciones de BRT 1 SENA, BRT 6 Calle 26, BRT 9 Marly, BRT 10 Calle 63, y BRT 12 Calle 72, en la cuales se ha realizado la demolición del separador central, y adecuación de plataforma de trabajo para la cimentación del Viaducto. Y se tiene

	INFORME MENSUAL DE INTERVENTORÍA				
	CONTRATO No. 148 DE 2020 INTERVENTORÍA INTEGRAL, TÉCNICA, ECONÓMICA, FINANCIERA, CONTABLE, JURÍDICA, ADMINISTRATIVA, OPERATIVA, PREDIAL, AMBIENTAL, SOCIAL Y DE SEGURIDAD SALUD EN EL TRABAJO PARA LA VIGENCIA DEL CONTRATO DE CONCESIÓN No. 163 DE 2019.				
	Código del Formato CSPLMB-FT-LFG-006	Vigencia del Formato 01/09/2024	Versión: V03	Pág. 459 de 1059	

la construcción de la cimentación del viaducto en las estaciones BRT 6 Calle 26, BRT 9 Marly y BRT 10 Calle 63.

En el avance de la construcción de las estructuras metálicas de las estaciones BRT, el concesionario adelanta la fabricación de las estructuras metálicas de las estaciones BRT 1 SENA, BRT 6 Calle 26, BRT 7 Nueva Calle 39, BRT 8 Calle 45, BRT 9 Marly, BRT 10 Calle 63, BRT 11 Nueva Flores, BRT 12 Calle 72 y BRT 13 Calle 76.

Estaciones BRT Temporales propuestas por el Concesionario a TMSA

El concesionario por cuenta y riesgo ha propuesto la construcción de estaciones BRT temporales en el trayecto de la avenida caracas, con el propósito de garantizar el paso de la viga lanzadora para instalación de las dovelas del viaducto, sin pasar por encima de estaciones BRT en operación.

Lo anterior permitirá contar con la capacidad de servicio del sistema BRT y lograr la construcción en este tramo del viaducto en los tiempos programados.

Al respecto se han planteado varias alternativas como son:

- ✓ Estaciones temporales en el separador central
- ✓ Estaciones temporales en los andenes de la troncal de la avenida caracas
- ✓ Utilizar otras vías alternas cercanas a la troncal de la avenida caracas.

Después de un análisis conjunto de la alcaldía, TMSA, EMB e Interventoría, se decidió por la alternativa en estaciones temporales en el separador central.

A continuación, se presenta en la figura el resumen de las estaciones BRT tanto existentes, proyectadas y temporales con las que se atenderá el servicio de TMSA y que permitirá la construcción del viaducto:

ESTACIÓN BRT	Vagón (#)	2025												2026												2027											
		1	2	3	4	5	6	7	8	9	10	11	12	1	2	3	4	5	6	7	8	9	10	11	12	1	2	3	4	5	6	7					
S11-31 a S11-35	TEMPORAL HOSPITAL	0	En Operación												CONSTRUCCIÓN												En Operación										
BRT02	E11-01 a S12-05	2	En Operación												CONSTRUCCIÓN												En Operación										
BRT03	S12-10 a S12-16	2	En Operación												CONSTRUCCIÓN												En Operación										
	S12-17 a S12-25	3	En Operación												CONSTRUCCIÓN												En Operación										
BRT04	E12-01 a S13-07	3	En Operación												CONSTRUCCIÓN												En Operación										
	S13-08 a S13-16	2	En Operación												CONSTRUCCIÓN												En Operación										
BRT05	S13-17 a S13-21	1	En Operación												CONSTRUCCIÓN												En Operación										
	S13-22 a S13-27	2	En Operación												CONSTRUCCIÓN												En Operación										
	S13-29 a S13-35	3	En Operación												CONSTRUCCIÓN												En Operación										
BRT06	S14-04 a S14-10	2	En Operación												CONSTRUCCIÓN												En Operación										
	S14-15 a S14-20	2	En Operación												CONSTRUCCIÓN												En Operación										
	S14-21 a S14-28	3	En Operación												CONSTRUCCIÓN												En Operación										
BRT07	S14-29 a S14-37	3	En Operación												CONSTRUCCIÓN												En Operación										
	S14-39 a S14-45	3	En Operación												CONSTRUCCIÓN												En Operación										
BRT08	S14-53 a S15-03	2	En Operación												CONSTRUCCIÓN												En Operación										
	S14-06 a S15-14		En Operación												CONSTRUCCIÓN												En Operación										
	S15-14 a S15-21	2	En Operación												CONSTRUCCIÓN												En Operación										
BRT09	S15-18 a S15-30	3	En Operación												CONSTRUCCIÓN												En Operación										
	S15-35 a S15-42	3	En Operación												CONSTRUCCIÓN												En Operación										
	S15-43 a S15-46	1	En Operación												CONSTRUCCIÓN												En Operación										
BRT10	S15-53 a E15-06	2	En Operación												CONSTRUCCIÓN												En Operación										
BRT11	S16-07 a S16-15	2	En Operación												CONSTRUCCIÓN												En Operación										
	S16-16 a S16-22	2	En Operación												CONSTRUCCIÓN												En Operación										
BRT12	S16-23 a S16-27	1	En Operación												CONSTRUCCIÓN												En Operación										
	S16-28 a S16-34	2	En Operación												CONSTRUCCIÓN												En Operación										
BRT13	S16-35 a S17-05	1	En Operación												CONSTRUCCIÓN												En Operación										
	S16-76 - VAGÓN CENTRAL Y NORTE	2	En Operación												CONSTRUCCIÓN												En Operación										
Total Estaciones en operación			11	10	8	8	8	8	9	9	9	9	9	10	10	10	10	10	10	10	10	9	10	8	8	9	9	9	9	9	11	12	12	12	12	12	
Calle 1 a calle 22			5	5	3	3	3	3	3	3	3	3	3	3	3	3	3	3	3	3	3	3	3	3	3	3	3	3	3	3	3	3	3	3	3	3	3
desde calle 26 a calle 76			6	5	5	5	5	5	6	6	6	6	7	7	7	7	7	7	7	7	7	5	6	5	5	6	6	6	6	7	8	8	8	8	8	8	
			ene-25	feb-25	mar-25	abr-25	may-25	jun-25	jul-25	ago-25	sep-25	oct-25	nov-25	dic-25	ene-26	feb-26	mar-26	abr-26	may-26	jun-26	jul-26	ago-26	sep-26	oct-26	nov-26	dic-26	ene-27	feb-27	mar-27	abr-27	may-27	jun-27	jul-27				





Ilustración a.2.9-26 Cantidad de estaciones BRT disponibles en la avenida caracas durante el tiempo de construcción del viaducto

Las Estaciones Temporales del Costado Sur de la Av. Caracas a ubicar entre la Calle 1 y la Calle 22 (Hospital, Av. Jiménez y Calle 22) propuesta por el Concesionario se encuentran técnicamente viable a nivel de factibilidad por la Interventoría mediante la comunicación L1T1-INT-CE-24-3737, y por Transmilenio mediante el oficio 2024-EE-26946.

Las Estaciones Temporales del Costado Norte de la Av. Caracas a ubicar entre la Calle 22 y la Calle 76 (Calle 34, Calle 39, Marly, Calle 57, Calle 63) se encuentran en mesas de socialización con Transmilenio.

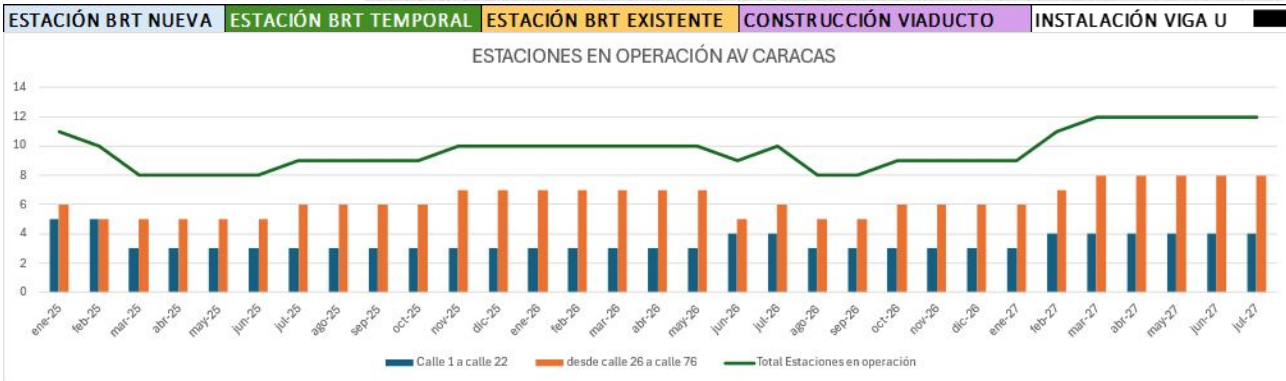
El Concesionario ha entregado diseños de geometría, estructuras, arquitectura espacio público y MEP de estas tres estaciones temporales (Hospital, Av. Jiménez y Calle 22), las cuales cuentan con la respectiva revisión y comentarios de la interventoría. A la fecha de corte del presente informe, el

	INFORME MENSUAL DE INTERVENTORÍA				
	CONTRATO No. 148 DE 2020 INTERVENTORÍA INTEGRAL, TÉCNICA, ECONÓMICA, FINANCIERA, CONTABLE, JURÍDICA, ADMINISTRATIVA, OPERATIVA, PREDIAL, AMBIENTAL, SOCIAL Y DE SEGURIDAD SALUD EN EL TRABAJO PARA LA VIGENCIA DEL CONTRATO DE CONCESIÓN No. 163 DE 2019.				
	Código del Formato CSPLMB-FT-LFG-006	Vigencia del Formato 01/09/2024	Versión: V03	Pág. 461 de 1059	

Concesionario ha comentado que presentara nuevos diseños de acorde a las últimas reuniones de armonización con TMSA.

Actividades de traslado de redes

En este informe, la interventoría verificó y supervisó las actividades realizadas por el concesionario ML1, entre las que se incluye el traslado y la construcción de redes secas y húmedas fase 1.

Traslado de redes secas

ENEL COLOMBIA S.A. ENEL-ESP

A continuación, se describen las actividades de traslado de redes con la ESP Enel Colombia S.A.:

ENEL 6-07

Para este periodo se continúa con la construcción de las cajas tipo CS 276 costado oriental y occidental, de acuerdo con la trazabilidad reportada se tiene canalización mediante excavación sin zanja con metodología Auger boring en tubería con camisa perdida de 30" longitud camisa costado oriental L:15 m, costado occidental L:14,20 PVC TDP con longitud de 33.68 m (longitud de diseño 35.04 m) y un bancoducto de 9Ø6" + 2Ø3", interferencia ubicada en la calle 47 con Av. Caracas, las actividades no se han finalizado, no se ha entregado la obra a la Interventoría, tampoco a la empresa de servicios públicos.



Ilustración a.2.9-27. Red ENE 6.07

ENEL 6-16

	INFORME MENSUAL DE INTERVENTORÍA			
	CONTRATO No. 148 DE 2020 INTERVENTORÍA INTEGRAL, TÉCNICA, ECONÓMICA, FINANCIERA, CONTABLE, JURÍDICA, ADMINISTRATIVA, OPERATIVA, PREDIAL, AMBIENTAL, SOCIAL Y DE SEGURIDAD SALUD EN EL TRABAJO PARA LA VIGENCIA DEL CONTRATO DE CONCESIÓN No. 163 DE 2019.			
Código del Formato CSPLMB-FT-LFG-006	Vigencia del Formato 01/09/2024	Versión: V03	Pág. 462 de 1059	

Interferencia de la calle 63 ENEL COLOMBIA se realizó la maniobra de baja tensión, la obra fue entregada y recibida por la empresa prestadora de servicios públicos ENEL y la Interventoría.



Ilustración a.2.9-28. Red ENEL 6-16



Ilustración a.2.9-29. Trazado de diseño ENEL 6-16.

ENEL 6-17

INFORME MENSUAL DE INTERVENTORÍA			
CONTRATO No. 148 DE 2020 INTERVENTORÍA INTEGRAL, TÉCNICA, ECONÓMICA, FINANCIERA, CONTABLE, JURÍDICA, ADMINISTRATIVA, OPERATIVA, PREDIAL, AMBIENTAL, SOCIAL Y DE SEGURIDAD SALUD EN EL TRABAJO PARA LA VIGENCIA DEL CONTRATO DE CONCESIÓN No. 163 DE 2019.			
Código del Formato CSPLMB-FT-LFG-006	Vigencia del Formato 01/09/2024	Versión: V03	Pág. 463 de 1059

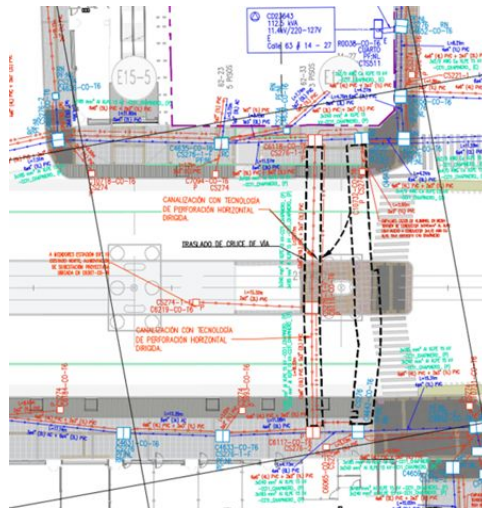

Para este periodo el Concesionario ML1 cuenta con la ejecución de la obra civil con la canalización en tubería PVC TDP con longitud de 38 m (longitud de diseño 38.97 m) y un bancoducto de $9\text{Ø}6'' + 2\text{Ø}3''$, interferencia ubicada en la calle 64 con Av. Caracas, se informó que ML1 y ENEL OCA (telemáticos) ya realizaron la maniobra de traslado de las redes finalizando la interferencia que se presentaba.



Ilustración a.2.9-30. Trazado de diseño ENEL 6-17

ENEL 6-18

Para el presente periodo se cuenta con la obra civil del diseño, sin embargo, para la ejecución de la maniobra el concesionario ML1 junto con ENEL in situ verificaron la necesidad de una canalización adicional y está pendiente su ejecución.

El avance reportado contaba con la construcción de la caja tipo CS 276 costado oriental y occidental, se canalizó sobre el espacio público $6\text{Ø}6'' + 2\text{Ø}3''$ longitud 12m (longitud de diseño L:25 m), se encuentra en ejecución de actividades; acuerdo con la trazabilidad reportada se tiene canalización para el cruce de vía en tubería PVC TDP con longitud de 36 m (longitud de diseño 35.97 m) y un bancoducto de $9\text{Ø}6'' + 2\text{Ø}3''$, interferencia ubicada en la calle 69 con Av. Caracas, las actividades no se han finalizado, no se ha entregado la obra a la Interventoría, tampoco a la empresa de servicios públicos.

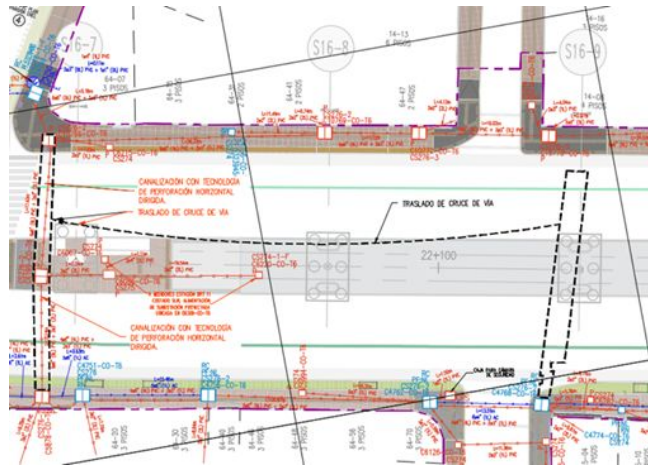



	INFORME MENSUAL DE INTERVENTORÍA			
	CONTRATO No. 148 DE 2020 INTERVENTORÍA INTEGRAL, TÉCNICA, ECONÓMICA, FINANCIERA, CONTABLE, JURÍDICA, ADMINISTRATIVA, OPERATIVA, PREDIAL, AMBIENTAL, SOCIAL Y DE SEGURIDAD SALUD EN EL TRABAJO PARA LA VIGENCIA DEL CONTRATO DE CONCESIÓN No. 163 DE 2019.			
Código del Formato CSPLMB-FT-LFG-006	Vigencia del Formato 01/09/2024	Versión: V03	Pág. 464 de 1059	



Ilustración a.2.9-31. Red ENEL 6-18





Ilustración a.2.9-32. Red ENEL 6-18

ENEL 6-19

Para el presente periodo se cuenta con la obra civil del diseño, sin embargo, para la ejecución de la maniobra el concesionario ML1 junto con ENEL in situ verificaron la necesidad de una canalización adicional y está pendiente su ejecución.

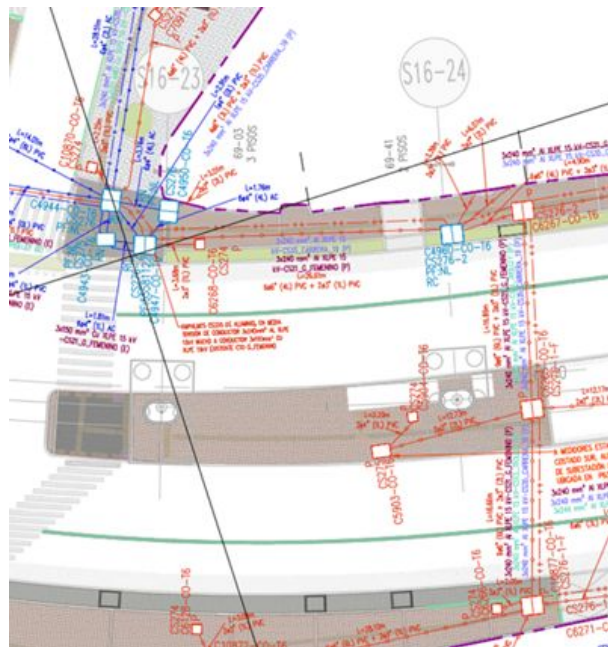
El avance reportado continua con la construcción de la caja tipo CS 276 costado oriental reconstrucción de cajas CS 276 C 10822 a la C 10823 e instalación de tubería en el espacio público 9Ø6" + 2Ø3"

	INFORME MENSUAL DE INTERVENTORÍA			
	CONTRATO No. 148 DE 2020 INTERVENTORÍA INTEGRAL, TÉCNICA, ECONÓMICA, FINANCIERA, CONTABLE, JURÍDICA, ADMINISTRATIVA, OPERATIVA, PREDIAL, AMBIENTAL, SOCIAL Y DE SEGURIDAD SALUD EN EL TRABAJO PARA LA VIGENCIA DEL CONTRATO DE CONCESIÓN No. 163 DE 2019.			
	Código del Formato CSPLMB-FT-LFG-006	Vigencia del Formato 01/09/2024	Versión: V03	

longitud:15 m , de acuerdo con la trazabilidad reportada se tiene canalización para el cruce de vía en tubería PVC TDP con longitud de 22 m (longitud de diseño 20,12 m) y un bancoducto de 9Ø6" + 2Ø3" entre cajas CS276 C10826 a la C10822, interferencia ubicada en la calle 67 con Av. Caracas, las actividades no se han finalizado, no se ha entregado la obra a la Interventoría, tampoco a la empresa de servicios públicos.





Ilustración a.2.9.33. Red ENEL 6-19

	INFORME MENSUAL DE INTERVENTORÍA				
	CONTRATO No. 148 DE 2020 INTERVENTORÍA INTEGRAL, TÉCNICA, ECONÓMICA, FINANCIERA, CONTABLE, JURÍDICA, ADMINISTRATIVA, OPERATIVA, PREDIAL, AMBIENTAL, SOCIAL Y DE SEGURIDAD SALUD EN EL TRABAJO PARA LA VIGENCIA DEL CONTRATO DE CONCESIÓN No. 163 DE 2019.				
	Código del Formato CSPLMB-FT-LFG-006	Vigencia del Formato 01/09/2024	Versión: V03		Pág. 466 de 1059

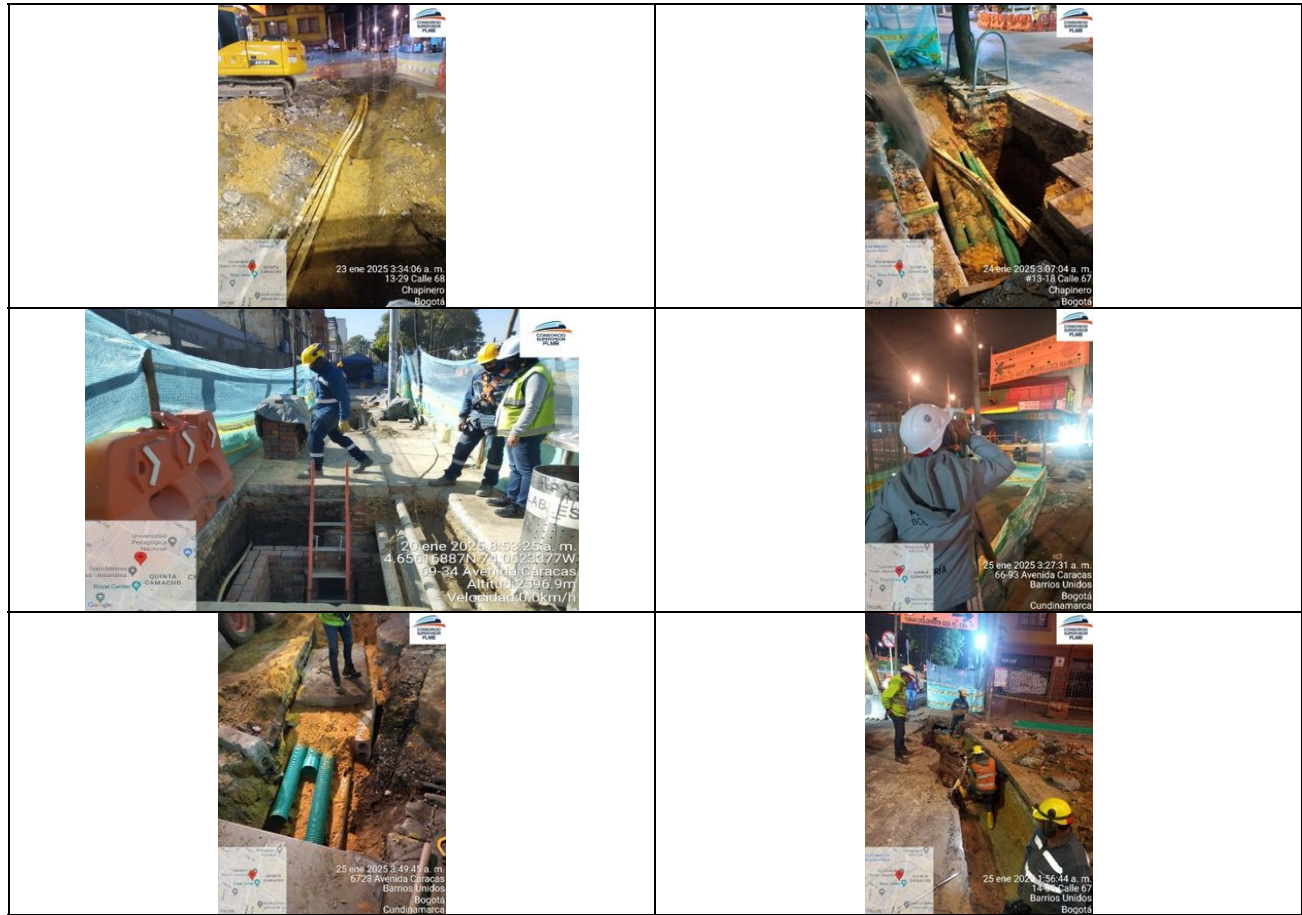

Ilustración a.2.9-34. Trazado de diseño ENEL 6-19

EMPRESA DE TELÉFONOS DE BOGOTÁ ETB ESP

Para el presente periodo se realizaron actividades en las canalizaciones de las redes de la empresa de servicios públicos ETB

ETB 6-16

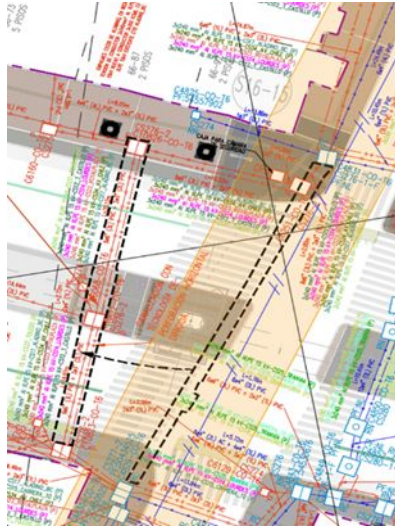
Se realizó excavación manual L:12 m, ancho 0,70m y profundidad 1,50 m, se instala canalización de 4Ø4" Desde las cámaras T14-2379 a T14-2381. Verificación excavación e instalación de tubería ETB6-16. Interferencia en la calle 61 A costado oriental avenida caracas



	INFORME MENSUAL DE INTERVENTORÍA			
	CONTRATO No. 148 DE 2020 INTERVENTORÍA INTEGRAL, TÉCNICA, ECONÓMICA, FINANCIERA, CONTABLE, JURÍDICA, ADMINISTRATIVA, OPERATIVA, PREDIAL, AMBIENTAL, SOCIAL Y DE SEGURIDAD SALUD EN EL TRABAJO PARA LA VIGENCIA DEL CONTRATO DE CONCESIÓN No. 163 DE 2019.			
	Código del Formato CSPLMB-FT-LFG-006	Vigencia del Formato 01/09/2024	Versión: V03	



Ilustración a.2.9.35. Red ETB 6-16

Traslado de redes húmedas

EMPRESA DE ACUEDUCTO Y ALCANTARILLADO DE BOGOTÁ EAAB-ESP

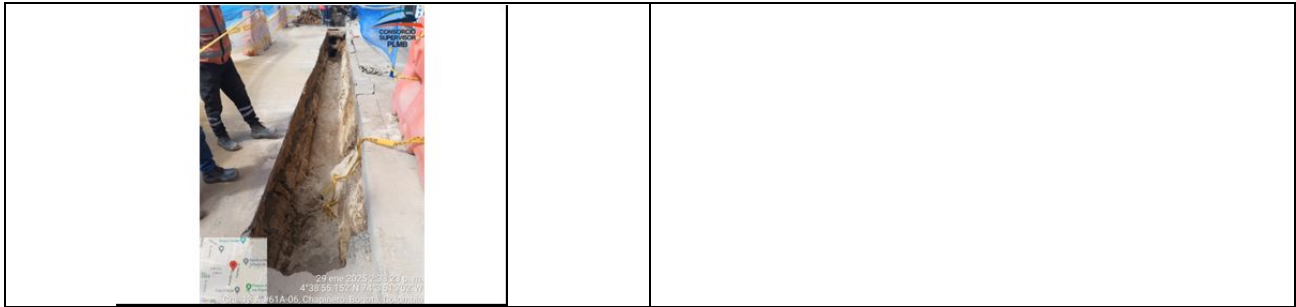

A continuación, se describen las actividades de traslado de redes con la EAAB-ESP:

Alcantarillado

COM 6-13:

Se realiza la Instalación de tubería de concreto \varnothing 2.40m, calle 61 con Av. Caracas, longitud 245 m de diseño, está actividad se divide en tres actividades en ejecución simultaneas:

- construcción de cámara WCC19 en el costado oriental la cámara se encuentra se realizó excavación, solado de limpieza, amarre del acero de refuerzo, vaciado de concreto para la placa inferior, primer y segundo tercio de las paredes de la cámara, pendiente la terminación de las paredes laterales y la placa superior, las actividades no se han entregado a la interventoría.
- Cruce de la av. Caracas con calle 61 con tecnología sin zanja Pipe Ramming se inició las actividades de hincado de las camisas, se han hincado 5 camisas L:25 m aprox y se presentó una desviación sobre el eje vertical de 52 cm con respecto al alineamiento de diseño; el Concesionario ML1 está validando las alternativas para realizar la corrección de las camisas de sacrificio y ejecutar el cruce la avenida caracas para la conexión del colector Delicias, se realizó la presentación del método de trabajo para la corrección ante EMB, EAAB e Interventoría donde se le presentaron observaciones que ML1 debe subsanar y presentar nuevamente su informe para continuar con las actividades de obra de manera que se realice el correspondiente control y seguimiento de la ejecución de la actividad.
- Instalación de tubería de concreto de 2,40m de diámetro con excavación a cielo abierto, costado occidental de la Av. Caracas con calle 61, se han instalado 5 tubos, la actividad se encuentra interrumpida debido a que se debe realizar la maniobra ENE6-22 de la cual la obra civil se realizó por el Concesionario ML1, sin embargo, la maniobra no se llevó a cabo por que no fue posible



	INFORME MENSUAL DE INTERVENTORÍA				
	CONTRATO No. 148 DE 2020 INTERVENTORÍA INTEGRAL, TÉCNICA, ECONÓMICA, FINANCIERA, CONTABLE, JURÍDICA, ADMINISTRATIVA, OPERATIVA, PREDIAL, AMBIENTAL, SOCIAL Y DE SEGURIDAD SALUD EN EL TRABAJO PARA LA VIGENCIA DEL CONTRATO DE CONCESIÓN No. 163 DE 2019.				
	Código del Formato CSPLMB-FT-LFG-006	Vigencia del Formato 01/09/2024	Versión: V03		Pág. 468 de 1059

el ingreso a la subestación situación que ENEL COLOMBIA y ML1 deben realizar gestiones con el dueño del predio para el ingreso a la subestación.

Las obras no han finalizado, tampoco se han entregado las obras a la interventoría y a la EAAB.



Ilustración a.2.9-36. COM 6-13

	INFORME MENSUAL DE INTERVENTORÍA			
	CONTRATO No. 148 DE 2020 INTERVENTORÍA INTEGRAL, TÉCNICA, ECONÓMICA, FINANCIERA, CONTABLE, JURÍDICA, ADMINISTRATIVA, OPERATIVA, PREDIAL, AMBIENTAL, SOCIAL Y DE SEGURIDAD SALUD EN EL TRABAJO PARA LA VIGENCIA DEL CONTRATO DE CONCESIÓN No. 163 DE 2019.			
	Código del Formato CSPLMB-FT-LFG-006	Vigencia del Formato 01/09/2024	Versión: V03	



Ilustración a.2.9-37. Trazado de diseño COM 6-13

Acueducto :

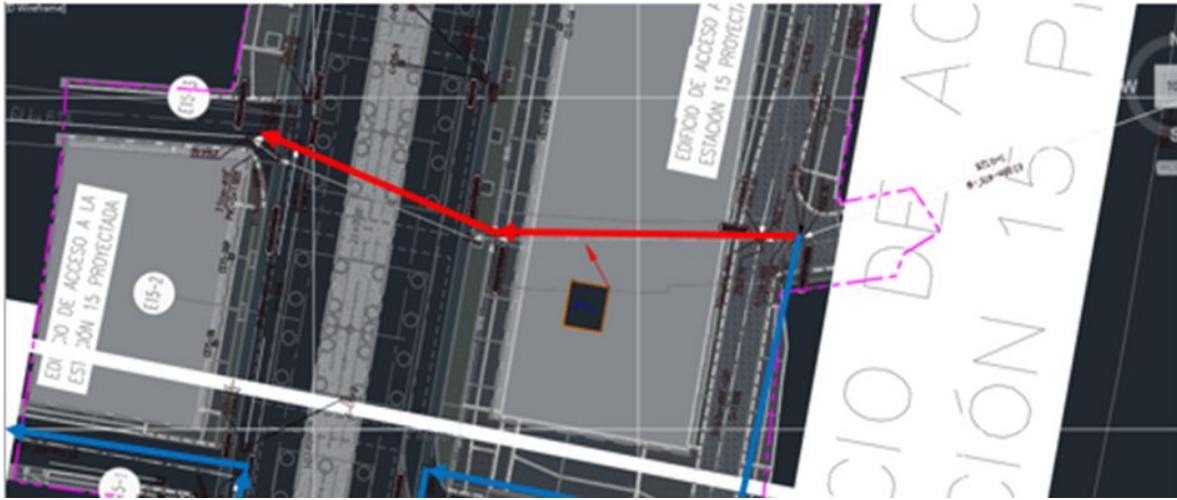

Para el presente periodo se realizaron actividades para red menor o matriz, de acuerdo con las interferencias establecidas.

ACU6-05

Se realizó prueba de presión para la red menor de 4" Ø y la de 6" Ø, el Concesionario ML1 presento la documentación para la maniobra de empate, por parte de la Interventoría se presentaron observaciones que ML1 está subsanando para volver a radicar los documentos.





Ilustración a.2.9-38. Acu 6-5

	INFORME MENSUAL DE INTERVENTORÍA				
	CONTRATO No. 148 DE 2020 INTERVENTORÍA INTEGRAL, TÉCNICA, ECONÓMICA, FINANCIERA, CONTABLE, JURÍDICA, ADMINISTRATIVA, OPERATIVA, PREDIAL, AMBIENTAL, SOCIAL Y DE SEGURIDAD SALUD EN EL TRABAJO PARA LA VIGENCIA DEL CONTRATO DE CONCESIÓN No. 163 DE 2019.				
	Código del Formato CSPLMB-FT-LFG-006	Vigencia del Formato 01/09/2024	Versión: V03	Pág. 470 de 1059	

Cuadro resumen

FECHA DE CORTE :	31/01/2025			CANT EJECUTADA	% EJECUTADO			TOTAL AVANCE	
TIPO DE RED	UBICACIÓN		APOYO AFECTADO	TIPO DE DUCTOS	LON GITU D	% AVANCE CON RELACION A LONG TUBERIA	AVANCE DE CONSTRUCCIÓN(POZO O CAMARA) (VÁLVULA O ACCESORIOS)	MANIOBRA/EMPATE/pruebas/PUESTA EN SERVICIO	TOTAL AVANCE
	WF	VIA (CALLE / CRA)							
ENEL	WF6	ENE 6-1 Av. Caracas calle 67 cruce de vía		9 ø6" +2 ø3" TDP- PVC	30	23.5	63%	0%	63%
	WF6	ENE 6-2 Av. Caracas calle 67 cruce de vía		9 ø6" +2 ø3" TDP- PVC	30	15	40%	0%	40%
	WF6	ENE 6-09, Av. Caracas calle 51 cruce de vía	S15-23	9 ø6" +2 ø3" TDP- PVC	37.96	38.62	81%	7%	88%
	WF6	ENE6-11, Av. Caracas calle 53 cruce de vía	S15-30	9 ø6" +2 ø3" TDP- PVC	36.07	36.57	81%	7%	88%
	WF6	ENE 6-15 v. Caracas calle 62 cruce de vía	S15-52	9 ø6" +2 ø3" TDP- PVC	39.45	39.45	80%	10%	100%
	WF6	ENE 6-16 v. Caracas calle 62 cruce de vía	E15-6	9 ø6" +2 ø3" TDP- PVC	37.7	37.7	80%	10%	100%
	WF6	ENE 6-17 v. Caracas calle 62 cruce de vía	S16-9	9 ø6" +2 ø3" TDP- PVC	38.98	38.98	80%	10%	100%
	WF6	ENE 6-18Av. Caracas calle 69 cruce de vía	S16-22	9 ø6" +2 ø3" TDP- PVC	33.52	33.52	80%	0%	80%
	WF6	ENE 6-19Av. Caracas calle 67 cruce de vía	S16-15	9ø6" PVC + 2ø3"P	35.09	32	73%	0%	80%
	WF6	ENE 6-3 Av. Caracas calle 75 y 76	S17-8 y 17-9	6 ø6" + 2 ø3" TDP- PVC	40.25	44.65	89%	5%	94%
ETB	WF6	ETB 6-4 Av. Caracas Calle 52 cruce de vía		2 ø4" TDP- PVC	25	15.18	49%		49%
	WF6	ETB 6-6 Av. Caracas Calle 67 cruce de vía	Pila S15-53	2 ø4" TDP- PVC	19	19	80%		80%
	WF6	ETB 6-7 Av. Caracas Calle 67 cruce de vía	Pila S16-9.	2 ø4" TDP- PVC	25	16.4	52%		52%
	WF6	ETB 6-8 Av. Caracas Calle 67 cruce de vía		2 ø4" TDP- PVC	15	15	80%	10%	90%
ACUEDUCTO	WF6	ACU 6-1	S16-22	ø8" HD	38.69	38.69	80%	10%	90%
	WF6	ACU 6-5	N/A	ø4" y ø6" PVC	460	460	80%		80%
ALCANTARILLADO	WF6	COM 6-10	S15-23 - S 15 24	E ø24" PVC	15.32	11.1	58%		58%
	WF6	COM 6-10	S15-23 - S 15 24	W ø27" PVC	40.01	46.54	93%		93%
		TOTAL COM6-10			55.33	57.64	83%	10%	93%
	WF6	COM 6-11	S15-26 - S 15 27	E ø24" PVC	24.41	23.4	77%		77%
	WF6	COM 6-11	S15-26 - S 15 27	C ø24" CR	25.77	25.77	80%		80%
	WF6	COM 6-11	S15-26 - S 15 27	W ø24" CR	23.68	30.2	102%		102%
		TOTAL COM6-11			73.86	79.37	86%	0%	86%
	W6	COM 6-13		E 2M CONCRETO REFORZADO	245.43	133	43%		43%
	W6	COM 6-15		ø12" PVC Manija	229.41	214	75%	0%	75%
		COM6-13 y COM6-15			474.84	347	58%		58%
	WF6	COM 6-18		ø27" PVC	37.63	37.63	80%	10%	95%
	WF6	COM 6-19	S16-28 a la S16-32	ø27" PVC	110.24	110.24	80%	10%	95%
	WF6	COM 6-19	S16-28 a la S16-32	ø14" PVC	12.8	12.8	80%	10%	95%
	WF6	COM 6-19	S16-28 a la S16-32	ø12" PVC	51.6	51.6	80%	10%	95%
	WF6	COM 6-19	S16-28 a la S16-32	ø24" CR	36.99	36.99	80%	10%	95%
				211.63	211.63	80%	10%	95%	



	INFORME MENSUAL DE INTERVENTORÍA				
	CONTRATO No. 148 DE 2020 INTERVENTORÍA INTEGRAL, TÉCNICA, ECONÓMICA, FINANCIERA, CONTABLE, JURÍDICA, ADMINISTRATIVA, OPERATIVA, PREDIAL, AMBIENTAL, SOCIAL Y DE SEGURIDAD SALUD EN EL TRABAJO PARA LA VIGENCIA DEL CONTRATO DE CONCESIÓN No. 163 DE 2019.				
	Código del Formato CSPLMB-FT-LFG-006	Vigencia del Formato 01/09/2024	Versión: V03	Pág. 471 de 1059	

FECHA DE CORTE :	31/01/2025	TIPO DE RED	UBICACIÓN	APOYO AFECTADO	TIPO DE DUCTOS	LON GITU D	CANT EJECUTADA		% AVANCE DE CONSTRUCCIÓN (POZO O CAMARA) (VÁLVULA O ACCESORIOS)	MANIOBRA/EMPATE/pruebas/PUESTA EN SERVICIO	TOTAL AVANCE
							% AVANCE CON RELACION A LONG TUBERIA	% EJECTA DO			
WF6	COM 6-1	N/A	ø12" PVC manija Calle 74	111.17	111.17	80%	0%	0%	80%		
WF6	COM 6-1	N/A	ø12" PVC manija Carrera 15	32.17	32.17	80%	0%	0%	80%		
WF6	COM 6-1	N/A	1m GRP calle 74	139.09	139.09	80%	0%	0%	80%		
WF6	COM 6-1	N/A	36" PVC Carrera 15	100.85	100.85	80%	0%	0%	80%		
	TOTAL COM6-1			383.28	383.28	80%	0%		80%		
WF6	COM 6-4	S17-2 a la S17-8	E ø12" PVC	53.43	53.43	80%	0%	0%	80%		
WF6	COM 6-4	S17-2 a la S17-8	Wø12" PVC Manija	38.11	0	0%	0%	0%	0%		
WF6	COM 6-4	S17-2 a la S17-8	W1.7 m GRP	118.45	118.45	80%	0%	0%	80%		
	TOTAL COM6-4			171.88	171.88	80%	0%		80%		
WF6	COM 6-5 W av. Caracas entre Calle 73 y 74 costado occidental	S16-5 a la S17-1	W ø14" PVC	64.26	64.26	80%	10%	0%	90%		
WF6	COM 6-5 W av. Caracas entre Calle 73 y 74 costado occidental	S16-5 a la S17-1	W ø16" PVC	45.59	45.59	80%	10%	0%	90%		
	TOTAL COM6-5			109.85	109.85	80%	10%	0%	90%		
WF6	COM 6-5 W av. Caracas entre Calle 75y 74 costado oriental	S16-5 a la S17-1	E 1.70 m GRP	76.69	76.2	79%	0%	0%	79%		
WF6	COM 6-5 W av. Caracas entre Calle 75y 73 costado oriental	S16-5 a la S17-1	E 1.10 m GRP	124.39	103.3	66%	0%	0%	66%		
WF6	COM 6-5 W av. Caracas entre Calle 73y 72 costado oriental	S16-5 a la S17-1	E 1. m GRP	97.45	97.45	80%	0%	0%	80%		
WF6	COM 6-5 W av. Caracas entre Calle 72 costado oriental	S16-5 a la S17-1	E 36" PVC	29.23	26.65	73%	0%	0%	73%		
WF6	COM 6-5 W av. Caracas entre Calle 73y 72 costado oriental	S16-5 a la S17-2	E14" PVC Manija	29.46	28.3	77%	0%	0%	77%		
WF6	COM 6-5 W av. Caracas entre Calle 75y 74 costado oriental	S16-5 a la S17-2	E12" PVC Manija	42.4	23.69	45%	0%	0%	45%		
				399.62	355.59	71%	7%		78%		
WF6	COM6-2 costado occidental av. caracas calle 72 y 73	S16-35 a la S17-4	Wø12"PVC	104.85	110.36	84%	10%	10%	104%		
	COM6-2 costado occidental av. caracas calle 73	S16-35 a la S17-4	Wø16"PVC	53.55	39.3	59%	10%	10%	79%		
				158.4	149.66	76%			76%		
WF6	COM6-16 costado oriental av. caracas calle 64 y63	S16-7	Ey Cø36"PVC	76.75	62	65%	0%	0%	65%		
WF6	COM6-17 costado oriental av. caracas calle 64 y 65		E 33" PVC	88.34	88.03	80%	0%	0%	80%		
WF6	Fase 2 calle 74 occidental		Wø16"PVC	56.93	48.3	68%	0%	0%	68%		
	Fase 2 calle 74 y 75 occidental		Wø12"PVC	56.12	30	43%	0%	0%	43%		



Tabla a.2.9-13. Cuadro resumen WF6 redes

A continuación, se presenta el cuadro resumen de las actividades a realizar, relacionadas con el traslado de redes en el WF6, de acuerdo con el Plan de Ejecución V12 Vigente, así como el avance en las actividades de obra relajadas.



No. Actividad	Nombre de la actividad	28/02/2024 Fecha Inicio	04/12/2026 Fecha Final	Estado	Caracterización	Log de trabajo	Avance	%	Jornada	Metodología	Observaciones	PMT	Diseño
---------------	------------------------	----------------------------	---------------------------	--------	-----------------	----------------	--------	---	---------	-------------	---------------	-----	--------

	INFORME MENSUAL DE INTERVENTORÍA				
	CONTRATO No. 148 DE 2020 INTERVENTORÍA INTEGRAL, TÉCNICA, ECONÓMICA, FINANCIERA, CONTABLE, JURÍDICA, ADMINISTRATIVA, OPERATIVA, PREDIAL, AMBIENTAL, SOCIAL Y DE SEGURIDAD SALUD EN EL TRABAJO PARA LA VIGENCIA DEL CONTRATO DE CONCESIÓN No. 163 DE 2019.				
	Código del Formato CSPLMB-FT-LFG-006	Vigencia del Formato 01/09/2024	Versión: V03	Pág. 472 de 1059	



No. Actividad	Nombre de la actividad	28/02/2024 Fecha inicio	04/12/2026 Fecha Final	Estado	Caracterización	Log de trabajo	Avance	%	Jornada	Metodología	Observaciones	PMT	Diseño
WF6-IE14 – IE16-IE17 (K20+100 a K23+860)						4073.60							
WF6VDR2670	Traslado de red Cámara de Vigilancia - CMV6-01. Pila S15-43	28/02/2024	24/04/2024	Sin ejecución	Poste de vigilancia				Sin definir	Sin definir	No entregado diseño 'por el concesionario		
WF6VDR2010	Traslado red de Energía ENE6-10. Pilas S15-24 y BRT09	26/04/2024	05/06/2024	Finalizado	Tubería 9 Ø 6" y 2 Ø 3 TDP-PVC	1	1	100%	N-A	N-A	Acometida estación Merly	2024612006 86142	NO OBJETDO L1T1-6220-000-CON-ED-ELM-PL-0020_17_18
WF6VDR2040	Traslado red de Alcantarillado Combinado COM6-11. Pilas S15-27	16/05/2024	15/07/2024	Finalizado	Tubería ø24" PVC, ø24"CR	73.86	79.37	102%	Nocturna	Zanja Abierta	No ha sido entregadas a interventoría y el operador	2024612006 86142	NO OBJETDO L1T1-6210-CON-ED-ALC-PL-0052_04
WF6VDR1030	Traslado red de Energía ENE6-09. Pilas S15-18	20/05/2024	13/07/2024	Sin ejecutar	Tubería 9 Ø 6" y 2 Ø 3 TDP-PVC	37.96	38.62	81%	Sin definir	Sin definir	Para la maniobra se debe construir la caja del separador central	2024612006 86142	NO OBJETDO L1T1-6220-000-CON-ED-ELM-PL-0020_17_18
WF6VDR2020	Traslado red de Alcantarillado Combinado COM6-10. Pilas S15-24	20/05/2024	13/09/2024	Finalizado	Tubería ø27"CR	55.33	57.64	93%	Nocturna	Zanja Abierta	No ha sido entregadas a interventoría y el operador	2024612006 86142	NO OBJETDO L1T1-6210-CON-ED-ALC-PL-0052_VCC
WF6VDR1050	Traslado red de Energía EAP6-08. Pilas S15-11 a S15-12	05/06/2024	03/07/2024	Sin ejecutar		35.69	0	0%	Sin definir	Sin definir		2024612006 86142	NO OBJETDO L1T1-6220-000-CON-ED-ELM-PL-0020_17_18
WF6VDR1020	Traslado red de Energía ENE6-06. Pilas S15-04	08/10/2024	16/12/2024	Sin ejecutar	Tubería 9 Ø 6" y 2 Ø 3 TDP-PVC	89.15	0	0%	Sin definir	Sin definir		Sin presentar	NO OBJETDO L1T1-6210-CON-ED-ALC-PL-0052_VCC
WF6VDR2050	Traslado red de Alcantarillado Combinado COM6-12. Pilas S15-44 a S15-47	19/10/2024	20/01/2025	Sin ejecutar	Tubería 12"-14" y 16" - PVC	78.13	0	0%	Sin definir	Sin definir		Sin presentar	NO OBJETDO L1T1-6210-CON-ED-ALC-PL-0052
WF6VDR1040	Traslado red de Energía ENE6-07. Pilas S15-10	08/11/2024	10/01/2025	Sin ejecutar	Tubería 9 Ø 6" y 2 Ø 3 TDP-PVC	90.37	0	0%	Sin definir	Sin definir		Sin presentar	NO OBJETDO L1T1-6210-CON-ED-ALC-PL-0052_VCC
WF6VDR2030	Conexión de ETB ETB6-04. BRT09 Calzada Mixta	26/11/2024	06/02/2025	Sin ejecutar	Tubería 2Ø4" TDP-PVC	7.26	0	0%	Sin definir	Sin definir		Sin presentar	NO OBJETDO L1T1-6240-000-CON-ED-TEL-PL-0058
WF6VDR2660	Conexión de ETB ETB6-04. BRT09 Separador y calzada BRT	26/11/2024	06/02/2025	Sin ejecutar	Tubería 2Ø4" TDP-PVC	45.19	0	0%	Sin definir	Sin definir		Sin presentar	NO OBJETDO L1T1-6240-000-CON-ED-TEL-PL-0058
K20+600 - K21+100		14/05/2024	31/10/2024			157.05							
WF6VDR1100	Traslado red de Energía ENE6-11. Pilas S15-30 a S15-31	14/05/2024	12/07/2024	Finalizado	Tubería 9 Ø 6" y 2 Ø 3 TDP-PVC	36.07	36.57	88%	Nocturna	Zanja Abierta	Falta maniobra	202461200 686142	N OBJETADO L1T1-INT-CE-24-0809 2202/2024
WF6VDR1070	Traslado red de Acueducto ACU6-02. Pilas S15-24	23/05/2024	29/06/2024	Sin ejecutar	Tubería Ø 6" PVC	24.32	0	0%		Sin definir		Sin presentar	
WF6VDR1110	Traslado red de Energía EAP6-12. Pilas S15-36	25/09/2024	31/10/2024	Sin ejecutar		35.69	0	0%		Sin definir		202461200 686142	N OBJETADO L1T1-INT-CE-24-0809 2202/2024
K21+100 - K21+600		20/05/2024	11/06/2025			485.98							
WF6VDR1150	Traslado red de Energía EAP6-14. Pilas S15-45 a S15-48	20/05/2024	03/07/2024	Sin ejecutar		114.88	0	0%		Sin definir		202461200 686142	No OBJETADO L1T1-INT-CE-24-0809 2202/2024
WF6VDR2060	Traslado de red de Alcantarillado Combinado COM6-13.	24/07/2024	24/09/2024	En ejecución	Tubería ø 2m CR	245.43	27.5	9%	Diurna	Zanja abierta y pipe jacking		50008491	No OBJETADO L1T1-6210-CON-ED-ALC-PL-0052

	INFORME MENSUAL DE INTERVENTORÍA				
	CONTRATO No. 148 DE 2020 INTERVENTORÍA INTEGRAL, TÉCNICA, ECONÓMICA, FINANCIERA, CONTABLE, JURÍDICA, ADMINISTRATIVA, OPERATIVA, PREDIAL, AMBIENTAL, SOCIAL Y DE SEGURIDAD SALUD EN EL TRABAJO PARA LA VIGENCIA DEL CONTRATO DE CONCESIÓN No. 163 DE 2019.				
	Código del Formato CSPLMB-FT-LFG-006	Vigencia del Formato 01/09/2024	Versión: V03	Pág. 473 de 1059	

No. Actividad	Nombre de la actividad	28/02/2024 Fecha inicio	04/12/2026 Fecha Final	Estado	Caracterización	Log de trabajo	Avance	%	Jornada	Metodología	Observaciones	PMT	Diseño
	Pilas E15-03 - EM15 Edificio Acceso Ascendente												
WF6VDTR1160	Traslado de red de Energía ENE6-15. Pilas S15-52. Calzada Mixta	13/08/2024	23/10/2024	Sin ejecutar	Tubería 9 Ø 6" y 2 Ø 3 TDP-PVC	18.88	0	0%	Sin definir	Sin definir		Sin definir	No OBJETADO L1T1-6210-CON-ED-ALC-PL-0052
WF6VDTR1130	Traslado red de Energía ENE6-13. Pilas S15-42 a S15-45	03/10/2024	12/12/2024	Sin ejecutar	Tubería 9 Ø 6" y 2 Ø 3 TDP-PVC	92.40	0	0%	Sin definir	Sin definir		Sin definir	No OBJETADO L1T1-6210-CON-ED-ALC-PL-0052
WF6VDTR2680	Traslado de red de Energía ENE6-15. Pilas S15-52. Separador y calzada BRT	24/10/2024	18/11/2024	Sin ejecutar	Tubería 9 Ø 6" y 2 Ø 3 TDP-PVC	72.03	0	0%	Sin definir	Sin definir		Sin definir	No OBJETADO L1T1-6210-CON-ED-ALC-PL-0052
WF6VDTR2110	Conexión de ETB ETB6-06. BRT10 Calzada Mixta	28/03/2025	11/06/2025	Sin ejecutar	Tubería 2Ø4" TDP-PVC	7.26	0	0%	Sin definir	Sin definir		Sin presentar	NO OBJETDO L1T1-6240-000-CON-ED-TEL-PL-0058
WF6VDTR2690	Conexión de ETB ETB6-06. BRT10 Separador y calzada BRT	28/03/2025	11/06/2025	Sin ejecutar	Tubería 2Ø4" TDP-PVC	53.62	0	0%	Sin definir	Sin definir		Sin presentar	NO OBJETDO L1T1-6240-000-CON-ED-TEL-PL-0058
K21+600 - K22+100		17/07/2024	11/03/2025			485.45							
WF6VDTR2070	Traslado de red de Acueducto ACU6-05. EM15 Edificio acceso ascendente	17/07/2024	16/10/2024	Sin ejecutar	Tubería Ø4" Ø6" PVC	460	156	27%		Zanja abierta y pipe jacking		50008491	No OBJETADO L1T1-6210-CON-ED-ALC-PL-0052
WF6VDTR2140	Traslado de red de Alcantarillado Combinado COM6-15. EM15 Edificio acceso ascendente	12/08/2024	03/10/2024	En ejecución	Tubería Ø 12" PVC	29.04	0	0%	Diurna	Zanja abierta	Alineamiento de COM6-13	50008491	No OBJETADO L1T1-6210-CON-ED-ALC-PL-0052
WF6VDTR1200	Traslado red de Energía ENE6-16. Pilas E15-06	14/08/2024	11/10/2024	Sin ejecutar	Tubería 9 Ø 6" y 2 Ø 3 TDP-PVC	105.61	0	0%	Sin definir	Sin definir		Sin definir	No OBJETADO L1T1-6210-CON-ED-ALC-PL-0052
WF6VDTR2150	Traslado red de Alcantarillado Combinado COM6-16. Pilas S16-07	31/08/2024	30/09/2024	Sin ejecutar	Tubería Ø 24" PVC	49.96	0	0%	Sin definir	Sin definir			No OBJETADO L1T1-6210-CON-ED-ALC-PL-0052
WF6VDTR2120	Conexión de ETB ETB6-07. BRT11. Calzada Mixta	30/12/2024	11/03/2025	Sin ejecutar	Tubería 2Ø4" TDP-PVC	46.24	0	0%	Sin definir	Sin definir		Sin presentar	NO OBJETDO L1T1-6240-000-CON-ED-TEL-PL-0058
WF6VDTR2700	Conexión de ETB ETB6-07. BRT11. Calzada BRT y separador	30/12/2024	11/03/2025	Sin ejecutar	Tubería 2Ø4" TDP-PVC	20.96	0	0%	Sin definir	Sin definir		Sin presentar	NO OBJETDO L1T1-6240-000-CON-ED-TEL-PL-0058
K22+100 - K22+600		29/05/2024	27/05/2025			510.08							
WF6VDTR2190	Traslado red de Alcantarillado Combinado COM6-18. Pilas S16-12	29/05/2024	20/08/2024	Sin terminar	Tubería Ø 24" PVC	37.63	37.16	84%		Dirigido	Sin actividades en campo desde junio	2002209	No OBJETADO L1T1-6210-CON-ED-ALC-PL-0052
WF6VDTR1290	Traslado red de Energía ENE6-18. Pilas S16-23	30/05/2024	17/08/2024	Finalizado	Tubería 9 Ø 6" y 2 Ø 3 TDP-PVC	33.52	33.52	80%			Actividad de cajas E y W si actividad	2002209	No OBJETADO L1T1-6210-CON-ED-ALC-PL-0052

	INFORME MENSUAL DE INTERVENTORÍA				
	CONTRATO No. 148 DE 2020 INTERVENTORÍA INTEGRAL, TÉCNICA, ECONÓMICA, FINANCIERA, CONTABLE, JURÍDICA, ADMINISTRATIVA, OPERATIVA, PREDIAL, AMBIENTAL, SOCIAL Y DE SEGURIDAD SALUD EN EL TRABAJO PARA LA VIGENCIA DEL CONTRATO DE CONCESIÓN No. 163 DE 2019.				
	Código del Formato CSPLMB-FT-LFG-006	Vigencia del Formato 01/09/2024	Versión: V03	Pág. 474 de 1059	

No. Actividad	Nombre de la actividad	28/02/2024 Fecha inicio	04/12/2026 Fecha Final	Estado	Caracterización	Log de trabajo	Avance	%	Jornada	Metodología	Observaciones	PMT	Diseño
WF6VDTR2650	Traslado red de Energía ENE6-19. Pilas S16-15	14/06/2024	24/08/2024	en ejecución	Tubería 9 Ø 6" y 2 Ø 3 TDP-PVC	33.09	26.3	64%			Cajas en construcción	2002209	No OBJETADO L1T1-6210-CON-ED-ALC-PL-0052
WF6VDTR1270	Traslado red de Energía ENE6-17. Pilas S16-09	31/08/2024	30/09/2024	Sin ejecutar	Tubería 9 Ø 6" y 2 Ø 3 TDP-PVC	100.23	0	0%				Sin definir	No OBJETADO L1T1-6210-CON-ED-ALC-PL-0052
WF6VDTR2180	Traslado red de Alcantarillado Combinado COM6-17. Estación BRT11	31/08/2024	30/09/2024	Sin ejecutar	Tubería ø 24" PVC	34.21	12	21%				2002209	No OBJETADO L1T1-6210-CON-ED-ALC-PL-0052
WF6VDTR2160	Conexión de ETB ETB6-08. BRT11	30/12/2024	11/03/2025	Sin ejecutar	Tubería 2Ø4" TDP-PVC	15	15	80%			Pendiente caja de separador central	Sin presentar	NO OBJETDO L1T1-6240-000-CON-ED-TEL-PL-0058
WF6VDTR2170	Conexión de ETB ETB6-09. BRT12	13/03/2025	27/05/2025	Sin ejecutar	Tubería 2Ø4" TDP-PVC	40.88	0	0%				Sin presentar	NO OBJETDO L1T1-6240-000-CON-ED-TEL-PL-0058
K22+600 - K23+100		06/05/2024	18/12/2024			456.92							
WF6VDTR2210	Traslado de red de Alcantarillado Combinado COM6-05. Pilas E16-02 a S17-02	06/05/2024	29/10/2024	En ejecución	Tubería ø 1m, 1,1m, 1,7 m GRP	E 109 W 357	E 81.8 W 185.75	E 80% W 47%	Diurna	Zanja abierta		2002209	No OBJETADO L1T1-6210-CON-ED-ALC-PL-0052
WF6VDTR2240	Traslado red de Alcantarillado Combinado COM6-19. Pilas S16-30 a S16-32 (BRT12)	14/05/2024	22/08/2024	En ejecución	Tubería ø 27 y 24 PVC y CR	211.63	200.24	76%	Diurna	Zanja abierta		2002209	No OBJETADO L1T1-6210-CON-ED-ALC-PL-0052
WF6VDTR2250	Traslado red de Alcantarillado Combinado COM6-08. Pilas S15-14	03/08/2024	15/08/2024	Sin ejecutar	Tubería ø 27 y 24 PVC y CR	7.65	0	0%	Sin definir	Sin definir		2002209	No OBJETADO L1T1-6210-CON-ED-ALC-PL-0052
WF6VDTR2230	Traslado red de Alcantarillado Combinado COM6-07. Pilas S15-05 a S15-06	04/12/2024	18/12/2024	Sin ejecutar	Tubería ø 27 y 24 PVC y CR	79.45	0	0%	Sin definir	Sin definir		2002209	No OBJETADO L1T1-6210-CON-ED-ALC-PL-0052
K23+100 - K23+860		01/06/2024	04/12/2026			1405.08							
WF6VDTR2280	Traslado de red de Acueducto ACU6-04. EM16 Edificio acceso ascendente	01/06/2024	17/09/2024	En ejecución	Tubería ø 4" PVC	9.19	9.19	100%			Esta en servicio		No OBJETADO L1T1-6210-000-CON-ED-ACU-PL-0021
WF6VDTR2300	Traslado red de Combinado COM6-04. Pilas S17-07 a S17-08	12/06/2024	02/10/2024	En ejecución	Tubería ø 14" PVC, 1.7 GRP	171.88	155.05	82%			Pendiente conectar al colector del polo		No OBJETADO L1T1-6210-CON-ED-ALC-PL-0052
WF6VDTR1440	Traslado red de Energía EAP6-05. Pilas S17-11 a S17-19	14/06/2024	24/07/2024	Sin ejecutar		465.67	0	0%	Sin definir	Sin definir			
WF6VDTR1410	Traslado de red de Acueducto ACU6-03. EM16 Edificio acceso descendente	15/06/2024	09/08/2024	Finalizado	Tubería ø 4" PVC	29.34	0	0%	Sin definir	Sin definir			No OBJETADO L1T1-6210-000-CON-ED-ACU-PL-0021
WF6VDTR2330	Traslado de red de Alcantarillado Combinado COM6-01. EM16 Edificio acceso	15/06/2024	09/09/2024	En ejecución	Tubería 1m GRP y 30 "PVC	383.28	374.35	85%	Nocturna	Zanja Abierta	Calle 74 entre cra 15 y av. caracas presenta hundimiento	2000989	NO OBJETDO L1T1-6210-000-CON-ED-ALC-PL-0030_03

	INFORME MENSUAL DE INTERVENTORÍA				
	CONTRATO No. 148 DE 2020 INTERVENTORÍA INTEGRAL, TÉCNICA, ECONÓMICA, FINANCIERA, CONTABLE, JURÍDICA, ADMINISTRATIVA, OPERATIVA, PREDIAL, AMBIENTAL, SOCIAL Y DE SEGURIDAD SALUD EN EL TRABAJO PARA LA VIGENCIA DEL CONTRATO DE CONCESIÓN No. 163 DE 2019.				
	Código del Formato CSPLMB-FT-LFG-006	Vigencia del Formato 01/09/2024	Versión: V03	Pág. 475 de 1059	

No. Actividad	Nombre de la actividad	28/02/2024 Fecha inicio	04/12/2026 Fecha Final	Estado	Caracterización	Log de trabajo	Avance	%	Jornada	Metodología	Observaciones	PMT	Diseño
	ascendente												
WF6VDTR1390	Traslado de red de Combinado COM6-02. EM16 Edificio acceso ascendente	17/06/2024	26/08/2024	En ejecución	Tubería 12" "PVC	158.4	149.66	76%	Nocturna	Zanja Abierta	Calle 74 entre ca 15 y av. Caracas presenta hundimiento	2000989	NO OBJETDO L1T1-6210-000-CON-ED-ALC-PL-0030_03
WF6VDTR1380	Traslado red de Energía ENE6-03. Pilas S17-07	05/07/2024	19/09/2024	En ejecución	Tubería 9 Ø 6" y 2 Ø 3 TDP-PVC	40.25	44.65	94%					No OBJETADO L1T1-6210-CON-ED-ALC-PL-0052
WF6VDTR2270	Traslado red de Acueducto ACU6-01. Pila S17-07 a S17-08	11/07/2024	20/08/2024	En ejecución	Tubería Ø 8" HD	38.69	37.29	84%					No OBJETADO L1T1-6210-000-CON-ED-ACU-PL-0021
WF6VDTR1370	Traslado red de Energía ENE6-02. Pilas S17-02.	01/08/2024	07/12/2024	En ejecución	Tubería 9 Ø 6" y 2 Ø 3 TDP-PVC	88.71	0	0%					No OBJETADO L1T1-6210-CON-ED-ALC-PL-0052
WF6VDTR1420	Traslado red de Energía ENE6-01. Pilas E16-05	09/08/2024	16/10/2024	Sin ejecutar	Tubería 9 Ø 6" y 2 Ø 3 TDP-PVC	103.71							No OBJETADO L1T1-6210-CON-ED-ALC-PL-0052
WF6VDTR2290	Traslado red de Combinado COM6-03. Pilas S17-05	12/08/2024	04/10/2024	Sin ejecutar	Tubería 12" "PVC	83.33	0	0%	Nocturna	Zanja Abierta		2000989	NO OBJETDO L1T1-6210-000-CON-ED-ALC-PL-0030_03
WF6VDTR2320	Traslado red Pluvial PLU6-01. Pilas S17-09 a S17-12	07/12/2024	30/01/2025	Sin ejecutar	Tubería 12" "PVC	80.52	0	0%	Nocturna	Zanja Abierta			NO OBJETDO L1T1-6210-000-CON-ED-ALC-PL-0030_03
WF6VDTR2310	Traslado red de Alcantarillado Combinado COM6-20. Pilas S17-13	14/02/2025	28/02/2025	Sin ejecutar	Tubería 12" "PVC	38.98	0	0%	Nocturna	Zanja Abierta			NO OBJETDO L1T1-6210-000-CON-ED-ALC-PL-0030_03
WF6VDTR2260	Conexión de ETB ETB6-03. BRT13	15/07/2026	04/12/2026	Sin ejecutar	Tubería 12" "PVC	58.89	0	0%	Nocturna	Zanja Abierta			NO OBJETDO L1T1-6210-000-CON-ED-ALC-PL-0030_03

Tabla a.2.9-14. Estado avance redes.

Ahora bien, a continuación, se presenta el detalle de cada uno de los requerimientos adelantados por esta interventoría a ML1 durante el periodo del presente informe, en cumplimiento de las obligaciones contractuales, y conforme al seguimiento que se ha adelantado a la ejecución de las actividades de obra de traslado de redes:



Fecha	Consecutivo	Asunto	Radicado EMB
30/06/2024	L1T1-INT-CE-24-2207	REITERACIÓN DE ADVERTENCIA POR ATRASO EN EL INICIO DE ACTIVIDADES PARA TRASLADO DE REDES TRAMO WF6 DEL CORREDOR PRINCIPAL DENTRO DE LOS PLAZOS PREVISTOS EN EL PLAN DE EJECUCIÓN VIGENTE CORTE 14-05-2024 FRENTE DE OBRA WF6	EXT24-0008572

Tabla a.2.9-15. Advertencia por atrasos enviadas al Concesionario

Afectaciones de redes

Se presentaron las siguientes afectaciones:

RED AFECTADA	FECHA	DURACIÓN REPARACIÓN
Red de acueducto 4"		

	INFORME MENSUAL DE INTERVENTORÍA				
	CONTRATO No. 148 DE 2020 INTERVENTORÍA INTEGRAL, TÉCNICA, ECONÓMICA, FINANCIERA, CONTABLE, JURÍDICA, ADMINISTRATIVA, OPERATIVA, PREDIAL, AMBIENTAL, SOCIAL Y DE SEGURIDAD SALUD EN EL TRABAJO PARA LA VIGENCIA DEL CONTRATO DE CONCESIÓN No. 163 DE 2019.				
	Código del Formato CSPLMB-FT-LFG-006	Vigencia del Formato 01/09/2024	Versión: V03	Pág. 476 de 1059	

a.2.10) Actividades Fase Construcción Vías Férreas



Durante el presente mes, se continuó con el transporte de rieles y durmientes desde los puertos de Cartagena y Buenaventura hasta los sitios de acopio destinados dentro de Patio Taller del Metro de Bogotá; los trabajos de construcción de la vía férrea, correspondientes con la vía de pruebas en Patio y Taller, avanzarán una vez que el Concesionario atienda las observaciones relacionadas con el material dispuesto en la rasante en cuanto a su capacidad portante, impermeabilidad, durabilidad, homogeneidad, uniformidad y metodología constructiva, toda vez que se presentaron trabajos que no reúnen los requisitos para garantizar la seguridad y estabilidad de la vía férrea.

Actividades de construcción. Vía Férrea

El Concesionario avanza en el traslado de los rieles desde el puerto de Cartagena y los durmientes de concreto desde el puerto de Buenaventura hasta los acopios seleccionados dentro de los patios del Metro de Bogotá:



Los durmientes de concreto se ha verificado que llegaron para dos tipos de trochas de 1435 mm y 1444 mm para aquellas curvas donde se requieren tener un sobrecancho de trocha.

	INFORME MENSUAL DE INTERVENTORÍA			
	CONTRATO No. 148 DE 2020 INTERVENTORÍA INTEGRAL, TÉCNICA, ECONÓMICA, FINANCIERA, CONTABLE, JURÍDICA, ADMINISTRATIVA, OPERATIVA, PREDIAL, AMBIENTAL, SOCIAL Y DE SEGURIDAD SALUD EN EL TRABAJO PARA LA VIGENCIA DEL CONTRATO DE CONCESIÓN No. 163 DE 2019.			
Código del Formato CSPLMB-FT-LFG-006	Vigencia del Formato 01/09/2024	Versión: V03	Pág. 477 de 1059	



Los rieles de longitud de 25 metros continúan arribando a los patios del Metro de Bogotá y están siendo colocados donde serán utilizados para el armado de vía férrea.

	INFORME MENSUAL DE INTERVENTORÍA				
	CONTRATO No. 148 DE 2020 INTERVENTORÍA INTEGRAL, TÉCNICA, ECONÓMICA, FINANCIERA, CONTABLE, JURÍDICA, ADMINISTRATIVA, OPERATIVA, PREDIAL, AMBIENTAL, SOCIAL Y DE SEGURIDAD SALUD EN EL TRABAJO PARA LA VIGENCIA DEL CONTRATO DE CONCESIÓN No. 163 DE 2019.				
	Código del Formato CSPLMB-FT-LFG-006	Vigencia del Formato 01/09/2024	Versión: V03	Pág. 478 de 1059	





Se realizaron nuevos ensayos de granulometría de Balasto presentando una mejora dentro los límites permitidos conforme con la curva de la AREMA.

El resumen de material ferroviario hasta al cierre de este informe acopiado en los patios del Metro de Bogotá, es el siguiente:

Material	Unidad	Cantidad Acopiada en Patios	Cantidad requerida en el Proyecto	% Avance
Rieles (Longitud 25 metros)	Un	1.810	4.846	37%
Traviesa Concreto (1435 mm)	Un	2.836	14.278	22%
Traviesa Concreto (1444 mm)	Un	364		
Fijaciones Patio Taller	Set	28.152	28.152	100%
Balasto	m3	994	34.000	3%



La Interventoría ha enviado advertencias, solicitudes e inicios de incumplimientos a los trabajos realizados en el suelo que va a soportar la vía férrea, toda vez que, no se ha comprobado de manera técnica que el material colocado sea el indicado para el uso ferroviario en el sentido de capacidad portante, homogeneidad, uniformidad e impermeabilidad de este:

	INFORME MENSUAL DE INTERVENTORÍA			
	CONTRATO No. 148 DE 2020 INTERVENTORÍA INTEGRAL, TÉCNICA, ECONÓMICA, FINANCIERA, CONTABLE, JURÍDICA, ADMINISTRATIVA, OPERATIVA, PREDIAL, AMBIENTAL, SOCIAL Y DE SEGURIDAD SALUD EN EL TRABAJO PARA LA VIGENCIA DEL CONTRATO DE CONCESIÓN No. 163 DE 2019.			
Código del Formato CSPLMB-FT-LFG-006	Vigencia del Formato 01/09/2024	Versión: V03	Pág. 479 de 1059	



Esta Interventoria ha observado el procedimiento constructivo de las capas de los materiales, dado que no se evidenció un control constante de topografía ni de equipos o maquinaria adecuada para tener un resultado con una compactación y conformación de la sección transversal, con el respectiva pendiente transversal a lo largo de la vía de pruebas.





	INFORME MENSUAL DE INTERVENTORÍA				
	CONTRATO No. 148 DE 2020 INTERVENTORÍA INTEGRAL, TÉCNICA, ECONÓMICA, FINANCIERA, CONTABLE, JURÍDICA, ADMINISTRATIVA, OPERATIVA, PREDIAL, AMBIENTAL, SOCIAL Y DE SEGURIDAD SALUD EN EL TRABAJO PARA LA VIGENCIA DEL CONTRATO DE CONCESIÓN No. 163 DE 2019.				
	Código del Formato CSPLMB-FT-LFG-006	Vigencia del Formato 01/09/2024	Versión: V03	Pág. 480 de 1059	

Esta interventoría ha realizado revisión de los siguientes planos y archivos los cuales hacen parte de los diseños No Objetados de la vía férrea:

- L1T1-5810-000-CON-CN-GEN-PL-1000. SISTEMA DE CIERRE DE CARRIL EN LA VIA DETALLES TIPICOS
- L1T1-5820-000-CON-CN-GEN-PL-0001. PLANO DE DISPOSICION DEL PROYECTO CAMBIO DE VIA COMBINADA DE RIEL 54E1 NUMERO 7(R190M) TKW1201
- L1T1-5820-000-CON-CN-GEN-PL-0002. PLANO DE DISPOSICION DEL PROYECTO CAMBIO DE VIA COMBINADA DE RIEL 54E1 NUMERO 8.5(R190M) TKW1303
- L1T1-5820-000-CON-CN-GEN-PL-0003. PLANO DE DISPOSICION DEL PROYECTO VIA DE CRUCE CON ESPACIADO DE 8m DEL RIEL 54E1 NUMERO 8.5(R190m) TKW1340
- L1T1-5820-000-CON-CN-GEN-PL-0008. PLANO DE DISPOSICION DEL PROYECTO CRUCE EN ROMBO DE RIEL 54E1-R100m-R100m-521045" TKW1902
- L1T1-5820-000-CON-CN-GEN-PL-0013. TRABAJO DE VIA EN EL PATIO TALLER VIA DE MURO DE FOSADE CONCRETO,VIA DE COLUMNA DE ACERO,FORMATO DE VIA EMBEBIDO



Adicionalmente, esta Interventoría ha emitido comunicaciones donde se ha solicitado a El Concesionario la presentación de un plan de mejora para el suelo que soportará las vías férreas, así como, las advertencias de los inicios de las actividades de la construcción de las vías férreas sobre el viaducto de cara con el PE V12.

	INFORME MENSUAL DE INTERVENTORÍA			
	CONTRATO No. 148 DE 2020 INTERVENTORÍA INTEGRAL, TÉCNICA, ECONÓMICA, FINANCIERA, CONTABLE, JURÍDICA, ADMINISTRATIVA, OPERATIVA, PREDIAL, AMBIENTAL, SOCIAL Y DE SEGURIDAD SALUD EN EL TRABAJO PARA LA VIGENCIA DEL CONTRATO DE CONCESIÓN No. 163 DE 2019.			
	Código del Formato CSPLMB-FT-LFG-006	Vigencia del Formato 01/09/2024	Versión: V03	

a.3) DISEÑO, CONSTRUCCION, INDICADORES DE SEGUIMIENTO

Los indicadores del seguimiento de los Diseños me muestran en el numeral 2.6.a.1. Diseño, del presente informe.

[2.6 \(a\). Indicadores gráficos segto.pdf](#)

	INFORME MENSUAL DE INTERVENTORÍA			
	CONTRATO No. 148 DE 2020 INTERVENTORÍA INTEGRAL, TÉCNICA, ECONÓMICA, FINANCIERA, CONTABLE, JURÍDICA, ADMINISTRATIVA, OPERATIVA, PREDIAL, AMBIENTAL, SOCIAL Y DE SEGURIDAD SALUD EN EL TRABAJO PARA LA VIGENCIA DEL CONTRATO DE CONCESIÓN No. 163 DE 2019.			
	Código del Formato CSPLMB-FT-LFG-006	Vigencia del Formato 01/09/2024	Versión: V03	

b) Seguimiento a la Gestión del Proyecto y Gestión Técnica

A continuación, se adjunta el estado de los planes de gestión y técnicos, documentados e implementados por el concesionario y la gestión realizada en el período para cada uno de ellos:

No.	PLAN DE GESTIÓN	TIPO DE PLAN	ESTADO ACTUAL
1	PLAN DE GESTIÓN DEL PROYECTO (L1T1-CON-GIP-PN-0001)	Gestión	Sin Observaciones
2	PLAN DE GESTIÓN DE ALCANCE (L1T1-CON-GAC-PN-0001)	Gestión	V07 (2024-10-29)_En revisión INT
3	PLAN DE GESTIÓN DEL CRONOGRAMA (L1T1-CON-GCR-PN-0001)	Gestión	V05 (2024-10-29)_En revisión INT
4	PLAN DE GESTIÓN DE LA CALIDAD (L1T1-CON-CAL-PN-0001)	Gestión	Sin Observaciones
5	PLAN DE GESTIÓN DE LOS RECURSOS HUMANOS (L1T1-CON-GTH-PN-0001)	Gestión	Sin Observaciones
6	PLAN DE GESTIÓN DE RIESGOS TÉCNICOS (L1T1-CON-GRI-PN-0001)	Gestión	Sin Observaciones
7	PLAN DE GESTIÓN DE LA COMUNICACIÓN (L1T1-CON-COM-PN-0001)	Gestión	Sin Observaciones
8	PLAN DE GESTIÓN DE LA DOCUMENTACIÓN (L1T1-CON-DOC-PN-0001)	Gestión	Sin Observaciones
9	PLAN DE GESTIÓN DE LOS INTERESADOS (L1T1-CON-GIN-PN-0001)	Gestión	Sin Observaciones
10	PLAN DE GESTIÓN INTEGRADO DE CAMBIOS (L1T1-CON-GCC-PN-0001)	Gestión	Sin Observaciones
11	PLAN DE GESTIÓN DE ADQUISICIONES Y APROVISIONAMIENTOS (L1T1-CON-GAA-PN-0001)	Gestión	Sin Observaciones
12	PLAN DE GESTIÓN DE LA CONFIGURACIÓN (L1T1-CON-CYS-PN-0001)	Gestión	Sin Observaciones
13	PLAN DE GESTIÓN DE RETRIBUCIÓN (L1T1-CON-CPF-PN-0001)	Gestión	V03 (2025-01-24)_En revisión INT
14	PLAN DE GESTIÓN SST (L1T1-CON-SST-PN-0001)	Gestión	Sin Observaciones
15	PLAN DE GESTIÓN AMBIENTAL (L1T1-CON-AMB-PN-0001)	Gestión	Sin Observaciones
16	PLAN DE GESTIÓN SOCIAL (L1T1-CON-SOC-PN-0001)	Gestión	Sin Observaciones
17	PLAN DE GESTIÓN DE REQUERIMIENTOS TÉCNICOS (L1T1-0000-000-CON-ED-GEN-PN-0004)	Técnico	Sin Observaciones
18	PLAN DE GESTIÓN DE LA INTEGRACIÓN DE SUBSISTEMAS (L1T1-0000-000-CON-ED-GEN-PN-0001)	Técnico	Sin Observaciones
19	PLAN DE GESTIÓN DE INTERFACES (L1T1-0000-00-CON-ED-GEN-PN-0002)	Técnico	V09 (2025-01-20)_En revisión INT
20	PLAN DE ASEGURAMIENTO DEL SISTEMA (RAM) (L1T1-0000-000-CON-ED-GEN-PN-0003)	Técnico	Sin Observaciones
21	PLAN DE GESTIÓN DE LA SEGURIDAD (SAP) (L1T1-0000-000-CON-ED-GEN-PN-0005)	Técnico	Sin Observaciones
22	PLAN DE LA GESTIÓN DE LA COMPATIBILIDAD ELECTROMAGNÉTICA (EMC) (L1T1-0000-000-CON-ED-GEN-PN-0006)	Técnico	Sin Observaciones
23	PLAN DE REVISIÓN DEL DISEÑO (L1T1-0000-000-CON-ED-GEN-PN-0008)	Técnico	Sin Observaciones
24	PLAN DE LA GESTIÓN DE LA CONSTRUCCIÓN (L1T1-0000-000-CON-CN-GEN-PN-0001)	Técnico	Sin Observaciones
25	PLAN DE GESTIÓN DE PRUEBAS Y VALIDACIÓN (L1T1-0000-000-CON-PE-GEN-PN-0001)	Técnico	Sin Observaciones
26	PLAN DE LA GESTIÓN DE LA INSTALACIÓN (L1T1-0000-000-CON-PE-GEN-PN-0002)	Técnico	Sin Observaciones
27	PLAN DE EJECUCIÓN (L1T1-0000-000-CON-ED-GEN-PN-0009)	Técnico	NO OBJETADO
28	PLAN DE ORGANIZACIÓN Y DEL DISEÑO (L1T1-0000-000-CON-ED-GEN-PN-0007)	Técnico	Sin Observaciones
29	PLAN EJECUCIÓN BIM (Capítulo 1-Diseño) (L1T1-0000-000-CON-ED-BIM-PN-0001)	Técnico	Sin Observaciones
30	PLAN EJECUCIÓN BIM (Capítulo 2-Construcción) (L1T1-0000-000-CON-ED-BIM-PN-0001)	Técnico	Sin Observaciones
31	PLAN DE SOFTWARE RAMS (L1T1-0000-000-CON-ED-GEN-PN-0010)	Técnico	Sin Observaciones



Tabla b-1. Resumen del estado de los Planes de Gestión / Técnicos

c) Seguimiento al Plan de Ejecución

El seguimiento al plan de ejecución se realiza a través de la metodología de construcción, en el presente mes se continúa desarrollando actividades en el patio taller, las actividades de la intersección vial de la calle 72, puentes de la Avenida 68 con 1ero de mayo, las obras del Viaducto, estaciones metro 1, 2 y 6, edificios de acceso descendente principal y ascendente secundario de las estaciones 3, 4, 5, 7, 10 y 13, edificio de acceso ascendente 1 y 2 de la estación 2, edificio descendente principal de la estación 9, ascendente secundario estación 11 y edificios de acceso de la estación 15.

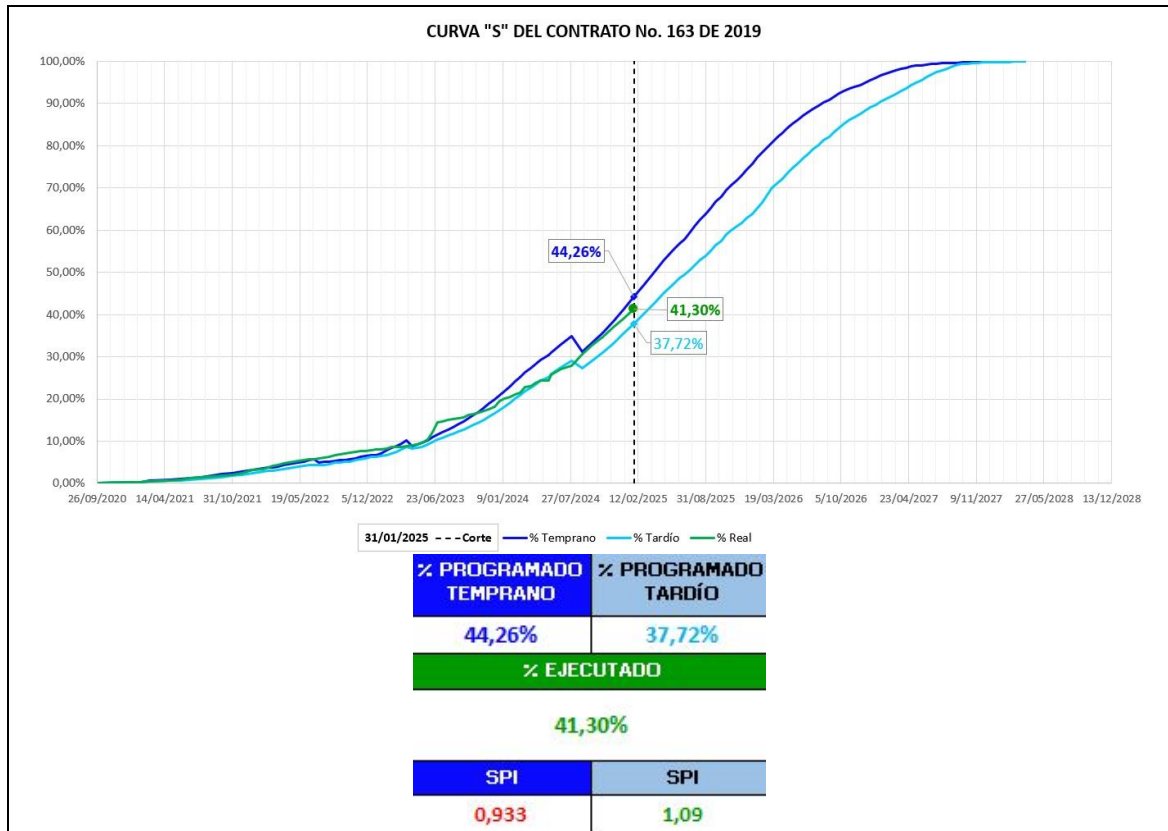
Por otro lado, el proyecto a la fecha de corte del presente informe presenta un Índice de desempeño del 0.933 (SPI=0.933). A la fecha de cierre del periodo, se cuenta con un porcentaje de avance programado del 44.26% y un porcentaje de avance ejecutado del 41.30%.



	INFORME MENSUAL DE INTERVENTORÍA				
	CONTRATO No. 148 DE 2020 INTERVENTORÍA INTEGRAL, TÉCNICA, ECONÓMICA, FINANCIERA, CONTABLE, JURÍDICA, ADMINISTRATIVA, OPERATIVA, PREDIAL, AMBIENTAL, SOCIAL Y DE SEGURIDAD SALUD EN EL TRABAJO PARA LA VIGENCIA DEL CONTRATO DE CONCESIÓN No. 163 DE 2019.				
	Código del Formato CSPLMB-FT-LFG-006	Vigencia del Formato 01/09/2024	Versión: V03		Pág. 484 de 1059

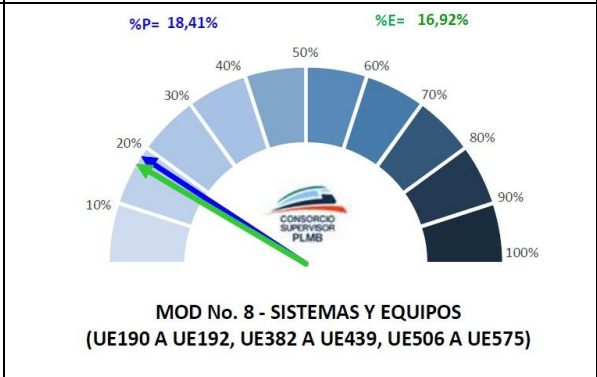
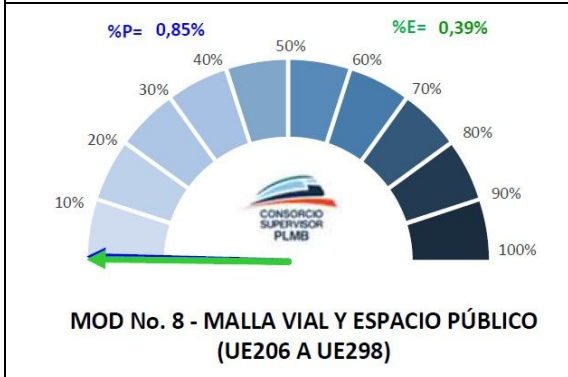
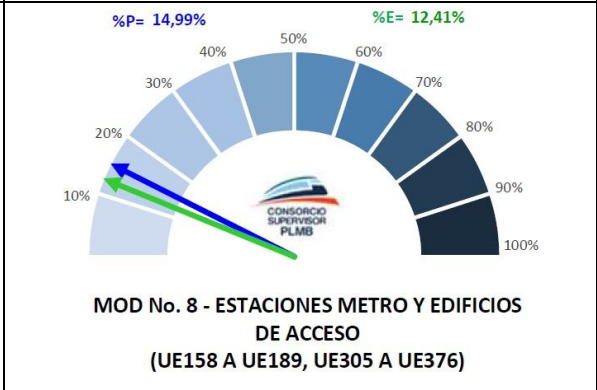
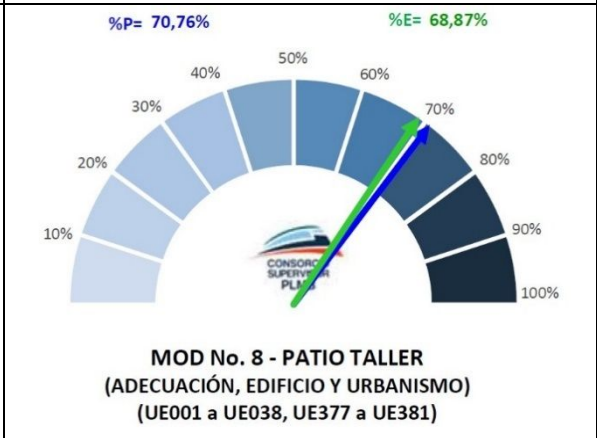
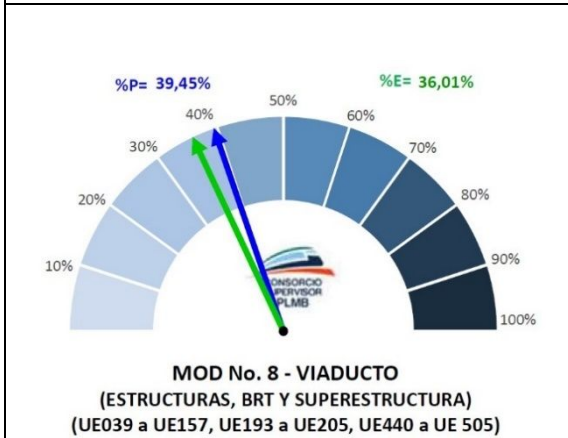
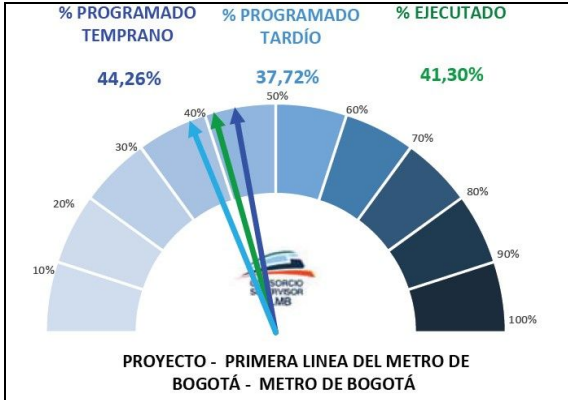

INFORME MENSUAL DE INTERVENTORÍA			
CONTRATO No. 148 DE 2020 INTERVENTORÍA INTEGRAL, TÉCNICA, ECONÓMICA, FINANCIERA, CONTABLE, JURÍDICA, ADMINISTRATIVA, OPERATIVA, PREDIAL, AMBIENTAL, SOCIAL Y DE SEGURIDAD SALUD EN EL TRABAJO PARA LA VIGENCIA DEL CONTRATO DE CONCESIÓN No. 163 DE 2019.			
Código del Formato CSPMB-FT-LFG-006	Vigencia del Formato 01/09/2024	Versión: V03	Pág. 485 de 1059

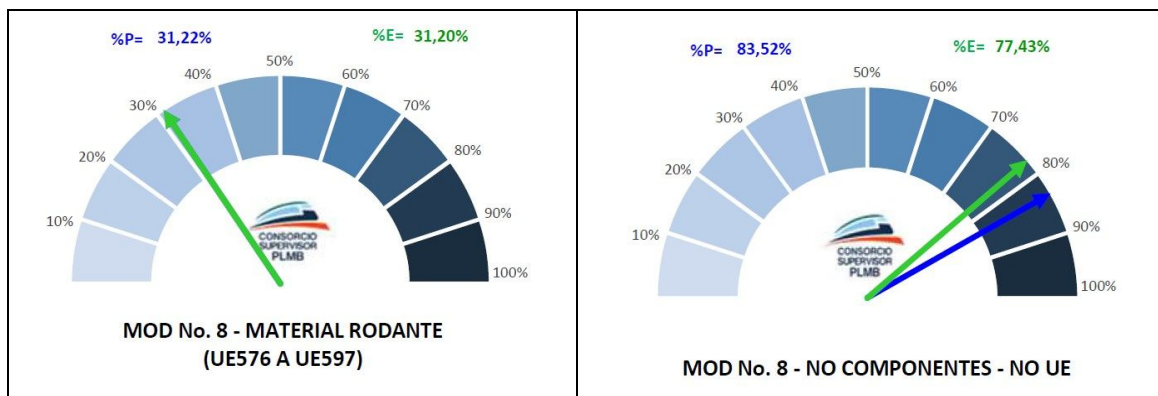

Es importante tener en cuenta que el seguimiento presentado anteriormente, obedece a un seguimiento realizado con la línea base 8 del cronograma, correspondiente al Plan de ejecución del proyecto Versión 12.

Como parte del seguimiento al Plan de ejecución, el estado de los Hitos del Proyecto se da a conocer en el Anexo 2.6 (c) Seguimiento a los Hitos del Proyecto.

Para ver la Curva "S" del proyecto, remitirse al Anexo 2.6 (a)-1 Curva de progreso "S" seguimiento, control.



Para ver el estado de las tareas con corte al 31 de enero de 2024, cierre del período del presente informe, remitirse al Anexo 2.6 (c)-1 Estado de tareas periodo 01/01/2025 al 31/01/2025, y en el Anexo 2.6 (a)-2 Indicadores gráficos de Construcción

Como parte del seguimiento a cada una de las Unidades de ejecución, se relaciona el estado de cada una de estas, a la fecha de corte del presente informe, remitirse al Anexo 2.6 (a)-3 Estado de Unidades de Ejecución, por otro lado en el Anexo 2.6 (a)-4 Mapa de seguimiento de programación de proyecto.

El proyecto a corte del presente informe cuenta con 63 días de desviación de ruta crítica, cuyo comportamiento de Ruta Crítica se presenta en el Anexo 2.6 (a)-5 Comportamiento Ruta Crítica.

Como parte del seguimiento que se realiza a los estudios y diseños se muestran en el numeral 2.6.a.1. Diseño, del presente informe.

[2.6 \(c\) Seguimiento al Plan de Ejecución.pdf](#)

	INFORME MENSUAL DE INTERVENTORÍA			
	CONTRATO No. 148 DE 2020 INTERVENTORÍA INTEGRAL, TÉCNICA, ECONÓMICA, FINANCIERA, CONTABLE, JURÍDICA, ADMINISTRATIVA, OPERATIVA, PREDIAL, AMBIENTAL, SOCIAL Y DE SEGURIDAD SALUD EN EL TRABAJO PARA LA VIGENCIA DEL CONTRATO DE CONCESIÓN No. 163 DE 2019.			
	Código del Formato CSPMB-FT-LFG-006	Vigencia del Formato 01/09/2024	Versión: V03	

d) Seguimiento a la Memoria Técnica del proyecto

El Concesionario entrega el informe de memoria técnica el 13 de diciembre de 2024, con el transmital ML1-TRN- 038559- correspondiente al documento L1T1-CON-GGP-IN-0041 MEMORIA TECNICA DEL PROYECTO PLMB – PERIODO COMPRENDIDO ENTRE 01 DE DICIEMBRE HASTA 31 DE DICIEMBRE DE 2024. Según lo determina el contrato de No 163 de 2019 CAPITULO 9 ETAPA PREOPERATIVA – FASE CONSTRUCCION, específicamente en el numeral 9.14, (...) *Durante la ejecución del Contrato, el Concesionario deberá mantener actualizado dentro de los primeros diez (10) Días de cada Mes, y a disposición del Interventor y de la EMB en todo momento una Memoria Técnica publicada en internet, con los protocolos de acceso que se acuerden con la EMB, o disponible en medio magnético, en la que se incluya por lo menos la información relacionada con la ejecución de las Obras de Construcción, las Obras de Edificaciones, las Obras de Adecuación y Reparación de Desvíos, las Obras para Redes a Cargo del Concesionario, los Sistemas Metro Ferroviarios y el Material Rodante(...).*

En informe 041 del mes de diciembre de 2024 (presentado en enero de 2025), el Concesionario ha mantenido la estructura del informe en los anexos:

1 INTRODUCCIÓN

2 ALCANCE

3 RESUMEN EJECUTIVO

4 ANEXOS

- ANEXO 01: DISEÑOS
- ANEXO 02: INFORMACIÓN AS BUILT
- ANEXO 03: HISTORIAL DE REGISTRO DE INSTALACIÓN DE CADA BIEN
- ANEXO 04: REDES A CARGO DEL CONCESIONARIO
- ANEXO 05: OBRAS PARA ADECUACIÓN Y REPARACIÓN DE DESVÍOS

En el anexo de 01 DISEÑOS, se relaciona todos los documentos de diseño para la Unidades 1 UE28

1.1 Geotecnia conformación de Plataforma

1.2 Urbanismo Exterior

1.3 Diseño Geométrico

1.4 Pavimentos Vías internas

1.5 Estructuras edificios internos

1.5.1 Arquitectura edificios internos

1.6 MEP Patio taller



2 UE 74-86-88-91

2.1 Diseño Geotécnico

2.2 Diseño Subestructura

3 UE 150-153-156

3.1 Diseño Superestructura

	INFORME MENSUAL DE INTERVENTORÍA			
	CONTRATO No. 148 DE 2020 INTERVENTORÍA INTEGRAL, TÉCNICA, ECONÓMICA, FINANCIERA, CONTABLE, JURÍDICA, ADMINISTRATIVA, OPERATIVA, PREDIAL, AMBIENTAL, SOCIAL Y DE SEGURIDAD SALUD EN EL TRABAJO PARA LA VIGENCIA DEL CONTRATO DE CONCESIÓN No. 163 DE 2019.			
	Código del Formato CSPLMB-FT-LFG-006	Vigencia del Formato 01/09/2024	Versión: V03	

4 UE 303

- 4.1.1 Diseño Geotécnico
- 4.1.2 Diseño estructural
- 4.1.3 Diseño Arquitectónico

5 UE 299-300-301-302

- 5.1.1 Diseño Geotécnico
- 5.1.2 Diseño Urbanístico
- 5.1.3 Diseño Estructural
- 5.1.4 Diseño Geométrico
- 5.1.5 Diseño Pavimentos
- 5.1.6 Diseño Redes Húmedas – Acueducto
- 5.1.7 Diseño Redes Húmedas – Alcantarillado
- 5.1.8 Diseño Redes Secas – Telecomunicaciones
- 5.1.9 Diseño Redes Secas – Gas

6 UE 304

- 6.1.1 Diseño Geotécnico
- 6.1.2 Diseño Urbanístico
- 6.1.3 Diseño Estructural
- 6.1.4 Diseño Geométrico
- 6.1.5 Diseño Pavimentos
- 6.1.6 Redes Secas – Serie 1
- 6.1.7 Redes Secas – Serie 3
- 6.1.8 Redes Secas – Serie 6
- 6.1.9 Redes Secas – ETB
- 6.1.10 Redes Secas – Movistar
- 6.1.11 Redes Secas – Tigo
- 6.1.12 Redes Gas – Vanti



No se presenta avance en los diseños en Sistemas y Equipos y Material Rodante, correspondiente al componente de MR-SMF

En el anexo 02 de la información AS BUILT no presenta modificación respecto al mes anterior

Viene relacionado lo documentos para patio taller, intersección de la Avenida carrera 68 (puente norte), viaducto frente 1 y frente de trabajo 2.

El Concesionario no aclara si hubo o no productos para este periodo, se recomienda que en el informe se mencionó las novedades para el periodo reportado

En el anexo 03: HISTORIAL DE REGISTRO DE INSTALACIÓN DE CADA BIEN, en este anexo se presenta El control y seguimiento realizado por QA/QC a las actividades constructivas que, siguen los criterios de

	INFORME MENSUAL DE INTERVENTORÍA				
	CONTRATO No. 148 DE 2020 INTERVENTORÍA INTEGRAL, TÉCNICA, ECONÓMICA, FINANCIERA, CONTABLE, JURÍDICA, ADMINISTRATIVA, OPERATIVA, PREDIAL, AMBIENTAL, SOCIAL Y DE SEGURIDAD SALUD EN EL TRABAJO PARA LA VIGENCIA DEL CONTRATO DE CONCESIÓN No. 163 DE 2019.				
	Código del Formato CSPLMB-FT-LFG-006	Vigencia del Formato 01/09/2024	Versión: V03	Pág. 488 de 1059	

aceptación y rechazo establecidos en Planes de Inspección y Ensayo (PIE) - L1T1-1510-100-CON-AP-PIE-PN-0002_V01.



La información

- 1 PATIO TALLER
- 2 ESTRUCTURAS COMPLEMENTARIAS
 - 2.1 VIAL CALLE 72
 - 2.2 Avenida 68
- 3 VIADUCTO (ESTRUCTURAS BRT, SUBESTRUCTURA Y SUPERESTRUCTURA) VIADUCTO
- 4 TABLERO
- 5 ESTACIONES METRO
 - 5.1 NAVE CENTRAL
 - 5.2 EDIFICIOS DE ACCESO
- 6 SISTEMAS Y EQUIPOS
 - 6.1 SUBESTACIÓN DE RECEPCIÓN (SER)
 - 6.2 SUBESTACIÓN DE TRACCIÓN (SET)
 - 6.3 CENTRO DE TRANSFORMACIÓN DE ENERGÍA CTE
 - 6.4 TRACCIÓN LINEA
 - 6.5 CCO
 - 6.6 SEÑALIZACIÓN Y CONTROL
 - 6.7 SISTEMA DE PUERTAS DE ANDEN O PLATAFORMA
 - 6.8 SISTEMA DE COMUNICACIÓN
 - 6.9 SISTEMA DE PEAJE
- 7 MATERIAL RODANTE
- 8 REDES A CARGO DEL CONCESIONARIO
 - 8.1 Historial de registro de cada bien sección 1
 - 8.2 Sección 1: WF1
 - 8.3 Sección 1: WF2
 - 8.4 Historial de registro de cada bien sección 2
 - 8.5 Sección 2: WF3
 - 8.6 Sección 2: WF4
 - 8.7 Historial de registro de cada bien sección 3
 - 8.8 Sección 3: WF5

En este anexo el concesionario presenta el QA/QC de la obra incluye las redes, se ha actualizado con los registros del mes de diciembre de 2024.

Anexo 04: Redes a cargo del Concesionario

El anexo contiene el link de las actas de remuneración de redes que NO funciona. Unos

	INFORME MENSUAL DE INTERVENTORÍA				
	CONTRATO No. 148 DE 2020 INTERVENTORÍA INTEGRAL, TÉCNICA, ECONÓMICA, FINANCIERA, CONTABLE, JURÍDICA, ADMINISTRATIVA, OPERATIVA, PREDIAL, AMBIENTAL, SOCIAL Y DE SEGURIDAD SALUD EN EL TRABAJO PARA LA VIGENCIA DEL CONTRATO DE CONCESIÓN No. 163 DE 2019.				
	Código del Formato CSPLMB-FT-LFG-006	Vigencia del Formato 01/09/2024	Versión: V03	Pág. 489 de 1059	

cuadros que presenta el resumen por cada una de las tres secciones del proyecto y por frente el estado de proceso de remuneración, esto, además, mes a mes presentando cuales han sido cobradas y cuales está en proceso de elaboración

Este apéndice se ajusta más a lo que requiere el proyecto, sin olvidar que el anexo de diseños y de AS BUILT deben presentar los diseños propuestos durante la ejecución y los planos de como quedaron las redes construidas

En el anexo 05: Obras para adecuación y reparación de desvíos. En el se presenta una descripción fotográfica, un cuadro con los controles de calidad y un cuadro resumen del estado de la remuneración. Falta un link con las actas de cobro y también que los diseños en geometría, pavimentos drenaje como consecuencia de la implementación de los PMT deben relacionarse en el anexo de diseños.

En el cuadro de remuneración, se encuentran validados los meses de septiembre y octubre del año 2024, el mes de agosto de 2024 se encuentra en revisión de interventoría y el mes de noviembre de 2024 se encuentra en revisión, finalmente para el mes de diciembre no se presenta ninguna cifra

Recomendaciones y Conclusiones.

Obra CIVIL

- ✓ Revisar los enlaces presentados para poder ser revisados
- ✓ Se debe incluir el listado maestro acumulado de diseños no objetados - firmados
- ✓ Los anexos deben en lo posible tener la misma estructura de contenido, cuadro de responsables, especialmente quienes elaboraron cada anexo



SISTEMA METROFERROVIARIO MR-SMF

Según el Apéndice Técnico N°3 (AT3), la sección “3.13 Memoria Técnica”, literal c, indica:

“(...) La Memoria Técnica deberá llevarse para cada uno de los siguientes bienes objeto de la Concesión (...):

Sistemas Metro-Ferrovios: Centro de Control Operacional, Alimentación Eléctrica, Señalización y Control de Trenes, Puertas de Anden o Plataforma, Comunicaciones, Peaje/Control de Acceso, Equipos de Taller, Equipos y Herramientas de Mantenimiento, Sistemas de Gestión de Mantenimiento (MMS).”

Para este mes de diciembre de 2024, como ha sucedido en anteriores entregas, en esta oportunidad la Memoria Técnica no ha incluido tampoco algún capítulo o anexo destinado específicamente para describir el estado de avance de los Sistemas Metroferroviarios en el Proyecto. En su defecto, el “ANEXO 01: DISEÑOS” no se presenta nada relacionado con material rodante, equipos

	INFORME MENSUAL DE INTERVENTORÍA				
	CONTRATO No. 148 DE 2020 INTERVENTORÍA INTEGRAL, TÉCNICA, ECONÓMICA, FINANCIERA, CONTABLE, JURÍDICA, ADMINISTRATIVA, OPERATIVA, PREDIAL, AMBIENTAL, SOCIAL Y DE SEGURIDAD SALUD EN EL TRABAJO PARA LA VIGENCIA DEL CONTRATO DE CONCESIÓN No. 163 DE 2019.				
	Código del Formato CSPLMB-FT-LFG-006	Vigencia del Formato 01/09/2024	Versión: V03	Pág. 490 de 1059	

La Interventoría ha manifestado en Memorias Técnicas anteriores, que las siguientes especialidades carecen de cualquier información:

- Equipos de Patio Taller
- Operación y Mantenimiento
- Sistema de Control y Supervisión

No se incluyó en esta Memoria Técnica el Anexo: “*ACTIVIDADES TRASVERSALES*”, lo cual no permite hacer seguimiento a este tipo de actividades y por tanto, se solicita que sea incluido nuevamente en el informe.

En este informe de la memoria técnica se ha eliminado el componente de MR_SMF

Precisando lo expuesto, se comparten con el Concesionario los siguientes comentarios de la Interventoría, por especialidad-

Operación y Mantenimiento

En la Memoria Técnica del Proyecto siguen sin atenderse las solicitudes hechas por la interventoría de incluir lo realizado para el Sistema de Gestión del Mantenimiento MMS.

Aunque Operación y Mantenimiento no tiene asignada ninguna Unidad de Ejecución, la Interventoría reitera su solicitud que se incluya un reporte sobre el estado de avance de los diseños del Sistema de Gestión del Mantenimiento que ya recibieron concepto de cumplimiento de parte de la Interventoría en el año 2023, de acuerdo con lo solicitado en el numeral 3.13, literal (a), romanito (v) del AT3.



Esta información debería incluirse como un numeral adicional en el capítulo 2 del Anexo 01: DISEÑOS-L1T1-CON-GGP-IN-0040_A01

El registro solicitado debería contener el listado de los documentos del MMS que ya tienen concepto de cumplimiento.

No sería necesario incluir reportes sobre Memorias de Cálculo, Planos Récord; Mantenimientos ni Historial del registro de instalación ya que aún no se han complementado los EYD de la especialidad de O&M, los cuales se deben ejecutar en la fase de construcción.

Comunicaciones

Este componente incluye los Sistemas de Radiocomunicaciones y Telecomunicaciones. Aunque así lo cita en el inicio del capítulo, sólo menciona la No Objeción dada al Sistema de Telecomunicaciones, faltando citar la No Objeción dada al Sistema de Radiocomunicaciones.

	INFORME MENSUAL DE INTERVENTORÍA			
	CONTRATO No. 148 DE 2020 INTERVENTORÍA INTEGRAL, TÉCNICA, ECONÓMICA, FINANCIERA, CONTABLE, JURÍDICA, ADMINISTRATIVA, OPERATIVA, PREDIAL, AMBIENTAL, SOCIAL Y DE SEGURIDAD SALUD EN EL TRABAJO PARA LA VIGENCIA DEL CONTRATO DE CONCESIÓN No. 163 DE 2019.			
	Código del Formato CSPLMB-FT-LFG-006	Vigencia del Formato 01/09/2024	Versión: V03	

RECOMENDACION

La interventoría solicita que este componente fundamental del proyecto se incluya adicionando al menos dos anexos que los abarque

- **CAMBIOS SUSTANCIALES**



Los cambios sustanciales son notificados por el Concesionario a la interventoría, durante la ejecución del proyecto, estos cambios siguen el mismo trámite para el logro de la no objeción por parte de la interventoría. Es preciso aclarar que estos cambios se realizan sobre la V00 por lo que la versión de los cambios debe ser numérica superior a V00 (ejemplo V01, V02).

Durante los últimos meses el Concesionario ha presentado una serie de modificaciones a los diseños no objetados, principalmente en temas de geotecnia y estructuras del diseño de la infraestructura del viaducto y para las edificaciones de acceso a las estaciones metro. Para el mes diciembre los cambios sustanciales se incrementaron con respecto al mes anterior

A continuación, se presenta los diseños objeto de cambios o ajustes con corte al 31 de enero de 2025:

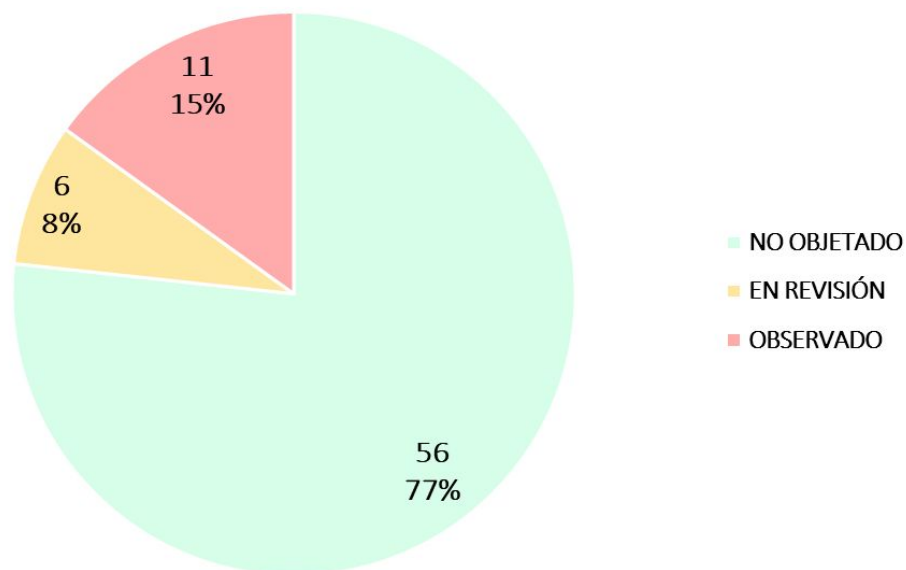
**AJUSTES SUSTANCIALES
a 31 de enero de 2025**



	INFORME MENSUAL DE INTERVENTORÍA			
	CONTRATO No. 148 DE 2020 INTERVENTORÍA INTEGRAL, TÉCNICA, ECONÓMICA, FINANCIERA, CONTABLE, JURÍDICA, ADMINISTRATIVA, OPERATIVA, PREDIAL, AMBIENTAL, SOCIAL Y DE SEGURIDAD SALUD EN EL TRABAJO PARA LA VIGENCIA DEL CONTRATO DE CONCESIÓN No. 163 DE 2019.			
	Código del Formato CSPLMB-FT-LFG-006	Vigencia del Formato 01/09/2024	Versión: V03	

MODIFICACIONES SUSTANCIALES

Estado cambios
sustanciales con corte
a 31 de enero de 2025

NO OBJETADO	56
EN REVISIÓN	6
OBSERVADO	11
TOTAL	73

AREA	UBICACION	CAMBIOS SUSTANCIALES
ESTRUCTURAS	VIADUCTO	17
	ESTACIONES METRO	13
	ESTACION BRT 07	1
	PATIO TALLER	6
GEOTECNIA	VIADUCTO	15
	ESTACIONES METRO	6
REDES	DRENAJE VIADUCTO	1
DISEÑO GEOMETRICO	MALLA VIAL	6
URBANISMO	VIADUCTO	3
DISEÑOS MEP	CDE	5
TOTAL		73

- **CAMBIOS NO SUSTANCIALES**

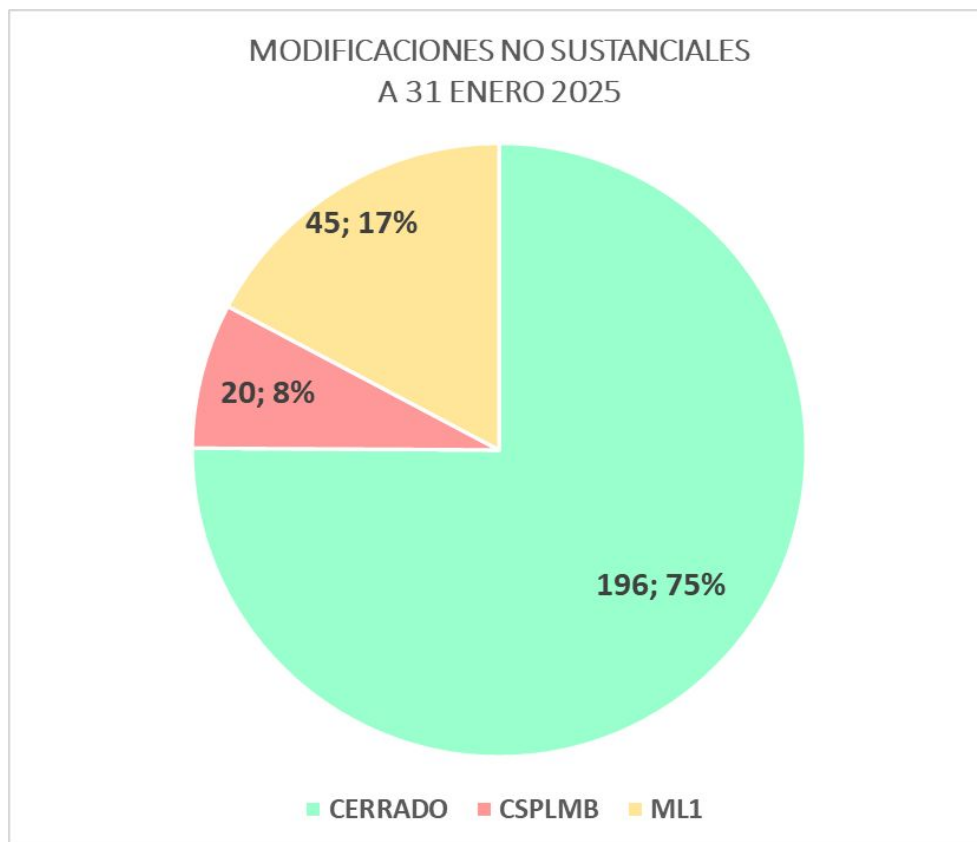

Para estos cambios el Concesionario y la interventoría de acuerdo con el contrato, acordaron llevar este registro en la plataforma ACONEX en la pestaña "FIELD-Inspecciones". A la fecha de corte a 31 de enero de 2025, el balance de estos cambios no sustanciales se presenta a continuación:



CNS	261
BRT	16
OTROS	2
PATIO TALLER	2
PILOTES PHC	2
SER 1	3
VIGA U	16
WF1	19
WF2	1
WF3	17
WF4	1
WF5	4
WF6	55
PUENTE SUR	1
EDIFICACIONES PT	122
Total general	261

Estado de cambios **No sustanciales** con corte a **31 de enero de 2025**



En diciembre el concesionario ha presentado para revisión 38 solicitudes a la interventoría que representa a un incremento de 17%.

	INFORME MENSUAL DE INTERVENTORÍA			
	CONTRATO No. 148 DE 2020 INTERVENTORÍA INTEGRAL, TÉCNICA, ECONÓMICA, FINANCIERA, CONTABLE, JURÍDICA, ADMINISTRATIVA, OPERATIVA, PREDIAL, AMBIENTAL, SOCIAL Y DE SEGURIDAD SALUD EN EL TRABAJO PARA LA VIGENCIA DEL CONTRATO DE CONCESIÓN No. 163 DE 2019.			
	Código del Formato CSPLMB-FT-LFG-006	Vigencia del Formato 01/09/2024	Versión: V03	

e) Relación de la documentación presentada por el Concesionario

En el LINK se encuentra el Anexo 2.6 (e) donde se adjunta la información.



[2.6 \(e\). Documentación Enviada ML1.pdf](#)

	INFORME MENSUAL DE INTERVENTORÍA			
	CONTRATO No. 148 DE 2020 INTERVENTORÍA INTEGRAL, TÉCNICA, ECONÓMICA, FINANCIERA, CONTABLE, JURÍDICA, ADMINISTRATIVA, OPERATIVA, PREDIAL, AMBIENTAL, SOCIAL Y DE SEGURIDAD SALUD EN EL TRABAJO PARA LA VIGENCIA DEL CONTRATO DE CONCESIÓN No. 163 DE 2019.			
	Código del Formato CSPLMB-FT-LFG-006	Vigencia del Formato 01/09/2024	Versión: V03	

f) Relación de las comunicaciones cruzadas entre el Concesionario y el Interventor durante el periodo correspondiente

En el LINK se encuentra el Anexo 2.6 (f) donde se adjunta la información.

[2.6 \(f\). Relaciones Cruzadas.pdf](#)

	INFORME MENSUAL DE INTERVENTORÍA			
	CONTRATO No. 148 DE 2020 INTERVENTORÍA INTEGRAL, TÉCNICA, ECONÓMICA, FINANCIERA, CONTABLE, JURÍDICA, ADMINISTRATIVA, OPERATIVA, PREDIAL, AMBIENTAL, SOCIAL Y DE SEGURIDAD SALUD EN EL TRABAJO PARA LA VIGENCIA DEL CONTRATO DE CONCESIÓN No. 163 DE 2019.			
	Código del Formato CSPLMB-FT-LFG-006	Vigencia del Formato 01/09/2024	Versión: V03	

g) Relación de las Actas Suscritas

En el LINK se encuentra el Anexo 2.6 g, donde se encuentran las actas relacionadas a continuación:



[2.6 \(g\). Actas de Reunion.pdf](#)

CÓDIGO	NºACTA	FECHA	TEMA	AREA
L1T1-INT-RAM-AR-0090_V00	90	10/01/2025	80º Comité RAMS (10 de enero)	RAMS
L1T1-INT-RAM-AR-0091_V00	91	24/01/2025	81º Comité RAMS (24 de enero)	RAMS
L1T1-INT-CAL-AR-0040	40	22/01/2025	Reunión seguimiento mensual	SIG
L1T1-INT-CAL-AR-0098	98	29/01/2025	Reunión seguimiento mensual	QA/QC
L1T1-EIS-CAL-AR-0078	77	17/01/2025	Reunión seguimiento quincenal	EIS

Las actas de reunión se relacionan en el anexo 2.6. (g) – componente de tránsito y transporte, es de aclarar que, para el componente de tránsito, las actas de reunión se remiten a los diferentes actores del contrato (SDM, EMB, TRANSMILENIO, IDU, PMO y Concesionario) para revisión, aprobación y firma, los participantes tienen tres (3) días hábiles para la revisión, posterior a esta fecha se da por entendido que las actas de reunión que no tengan observaciones deberán ser firmadas por parte de las entidades, Concesionario e interventoría. De acuerdo con lo anterior, se realizan dos (2) reuniones de seguimiento por parte de la EMB a los componentes de tránsito del proyecto de la PLMB los días 10 y 31 de enero de 2025.

Igualmente, durante el presente mes se realizan catorce (14) mesas de trabajo con la EMB, TRANSMILENIO, SDM, PMO Concesionario e interventoría así para el seguimiento a los PMT de cada uno de los frentes de obra:

- El 7 de enero de 2025, se realiza mesa de trabajo para presentar ante Transmilenio la propuesta de estaciones provisionales sobre la troncal Avenida Caracas para la construcción de viaducto y el corredor BRT.
- El 7 de enero de 2025, se realiza la cuadragésima quinta mesa de trabajo para el acompañamiento por parte de Transmilenio y SDM para los PMT específicos para la intervención del corredor de la PLMB.
- El 9 de enero de 2025, se realiza mesa de trabajo para el seguimiento de PMT para WF3 y WF4 que el Concesionario tiene planeado adelantar y necesita comentarios de este por parte de la SDM e interventoría.

	INFORME MENSUAL DE INTERVENTORÍA				
	CONTRATO No. 148 DE 2020 INTERVENTORÍA INTEGRAL, TÉCNICA, ECONÓMICA, FINANCIERA, CONTABLE, JURÍDICA, ADMINISTRATIVA, OPERATIVA, PREDIAL, AMBIENTAL, SOCIAL Y DE SEGURIDAD SALUD EN EL TRABAJO PARA LA VIGENCIA DEL CONTRATO DE CONCESIÓN No. 163 DE 2019.				
	Código del Formato CSPLMB-FT-LFG-006	Vigencia del Formato 01/09/2024	Versión: V03	Pág. 497 de 1059	

- El 13 de enero de 2025, se realiza mesa de trabajo para el seguimiento de PMT para WF5 y WF6 que el Concesionario tiene planeado adelantar y necesita comentarios de este por parte de la SDM e interventoría.
- El 14 de enero de 2025, se realiza la cuadragésima sexta mesa de trabajo para el acompañamiento por parte de Transmilenio y SDM para los PMT específicos para la intervención del corredor de la PLMB.
- El 15 de enero de 2025, se realiza mesa de trabajo para revisión de la atención de observaciones emitidas por la SDM al PMT para traslado de redes sobre la Avenida Caracas entre Calle 1 y Calle 11.
- El 16 de enero de 2025, se realiza mesa de trabajo para presentar ante Transmilenio la propuesta de estaciones provisionales sobre la troncal Avenida Caracas para la construcción de viaducto y el corredor BRT.
- El 16 de enero de 2025, se realiza mesa de trabajo para el seguimiento de PMT para WF5 y WF6 que el Concesionario tiene planeado adelantar y necesita comentarios de este por parte de la SDM e interventoría.
- El 16 de enero de 2025, se realiza mesa de trabajo para revisión de la atención de observaciones emitidas por la SDM al PMT para traslado de redes sobre la Avenida Caracas entre Calle 13 y Calle 19.
- El 20 de enero de 2025, se realiza mesa de trabajo para revisión de la atención de observaciones emitidas por la SDM al PMT para traslado de redes sobre la Avenida Caracas entre Calle 1 y Calle 11.
- El 21 de enero de 2025, se realiza la cuadragésima séptima mesa de trabajo para el acompañamiento por parte de Transmilenio y SDM para los PMT específicos para la intervención del corredor de la PLMB.
- El 23 de enero de 2025, se realiza mesa de trabajo virtual para revisión la propuesta de señalización horizontal sobre carriles BRT a lo largo de la troncal Avenida Caracas.
- El 29 de enero de 2025, se realiza la cuadragésima octava mesa de trabajo para el acompañamiento por parte de Transmilenio y SDM para los PMT específicos para la intervención del corredor de la PLMB.
- El 31 de enero de 2025, se realiza mesa de trabajo para revisión de la propuesta de intersección semaforizada peatonal provisional para cruce transversal en la Avenida Calle 72 por Avenida Caracas.



Igualmente, durante el presente mes se realiza una (1) mesa de trabajo con la EMB, SDM, Concesionario e interventoría para tocar temas del estudio de tránsito del corredor de la PLMB, relacionada a continuación:

- El 14 de enero de 2025, se realiza mesa de trabajo para la presentación de las observaciones realizadas por la SDM al estudio de tránsito para el control de cambios de la intersección semaforizada de la Avenida Caracas por Avenida Calle 1.

	INFORME MENSUAL DE INTERVENTORÍA			
	CONTRATO No. 148 DE 2020 INTERVENTORÍA INTEGRAL, TÉCNICA, ECONÓMICA, FINANCIERA, CONTABLE, JURÍDICA, ADMINISTRATIVA, OPERATIVA, PREDIAL, AMBIENTAL, SOCIAL Y DE SEGURIDAD SALUD EN EL TRABAJO PARA LA VIGENCIA DEL CONTRATO DE CONCESIÓN No. 163 DE 2019.			
	Código del Formato CSPLMB-FT-LFG-006	Vigencia del Formato 01/09/2024	Versión: V03	

Durante el presente mes se realizan cinco (5) visitas de campo apoyadas con la EMB, TRANSMILENIO, SDM, Concesionario e interventoría, para la verificación en campo del pre y post a la implementación de PMT a lo largo del corredor, a continuación, se relación dichas visitas:

- El 10 de enero de 2025, se realiza recorrido de campo de seguimiento a los PMT implementados sobre el corredor de la Avenida Ciudad de Villavicencio y Avenida Primero de Mayo.
- El 17 de enero de 2025, se realiza recorrido de campo para verificación de los preliminares para la implementación de PMT PILAS S2-22 A S2-33.
- El 17 de enero de 2025, de realiza recorrido de campo para verificación de las solicitudes realizadas por la peticionaria Leila Ortega.
- El 21 de enero de 2025, se realiza recorrido de campo para verificación de los preliminares para la implementación de PMT PILAS S2-22 A S2-33.
- El 27 de enero de 2025, se realiza recorrido de campo para verificación de los preliminares para la implementación de PMT PILAS S2-22 A S2-33.

	INFORME MENSUAL DE INTERVENTORÍA					
	CONTRATO No. 148 DE 2020 INTERVENTORÍA INTEGRAL, TÉCNICA, ECONÓMICA, FINANCIERA, CONTABLE, JURÍDICA, ADMINISTRATIVA, OPERATIVA, PREDIAL, AMBIENTAL, SOCIAL Y DE SEGURIDAD SALUD EN EL TRABAJO PARA LA VIGENCIA DEL CONTRATO DE CONCESIÓN No. 163 DE 2019.					
	Código del Formato CSPLMB-FT-LFG-006	Vigencia del Formato 01/09/2024	Versión: V03	Pág. 499 de 1059		

h) Temas pendientes y las causas de su no definición

h.1. RAMS

El Concesionario debe elaborar y entregar los documentos para completar las etapas del 90% y 100% y atender a las observaciones planteadas en las fichas de revisión emitidas por la interventoría.

El Concesionario debe avanzar en el cumplimiento de las obligaciones de los planes de gestión del área RAMS (Plan de Gestión de la Seguridad, Plan de Gestión de SW RAMS, Plan de Aseguramiento RAM del Sistema).

h.2. Sistema Metro - Ferroviario y MR



Continua en abierto la firma de las actas de ajustes técnicos listados a continuación, referentes a los componentes de Sistemas Metro Ferroviarios.

SOLICITUDES DE CAMBIO / ACLARACIÓN DE LAS ESPECIFICACIONES TÉCNICAS DE LOS APÉNDICES TÉCNICOS PRESENTADAS POR EL CONCESIONARIO							
SOLICITUD DE ML1				CONCEPTOS		REFERENCIA CONTRACTUAL (TIPO DE AJUSTE)	AT A MODIFICAR
TEMA	ACTA	COMUN.	ASUNTO	INT.	EMB		
EQUIPOS DE PATIO TALLER							
SISTEMA DE DETECCIÓN DE DESGASTE DE LAS PASTILLAS DE FRENOS DEL TREN	AET No. 029	LIT1-CON-CE-22-3664	SOLICITUD DE IMPLEMENTACIÓN DE MEJORA PARA EL SISTEMA DE DETECCIÓN DE DESGASTE DE LAS PASTILLAS DE FRENOS DEL TREN	20/10/2022 LIT1-INT-CE-21-3335	31/10/2022 EXTS22-0006017	AT7 Sección 4.10.6.2 (MEJORA DE ET)	AT858, Numeral 2.3
SEÑALIZACIÓN							
BALIZAS DEL SISTEMA DE SEÑALIZACIÓN	AET No. 016	LIT1-CON-CE-22-2957	SOLICITUD DE AJUSTE - BALIZAS DEL SISTEMA DE SEÑALIZACIÓN, DANDO RESPUESTA A SU COMUNICACIÓN EXTS22-0004071	21/09/2022 LIT1-INT-CE-22-2947	30/09/2022 EXTS22-0005446 EXTS22-0005961	Apéndice Técnico 8 Sección 3 numeral 3.7.2.3 (IMPOSIBILIDAD DE OBTENCIÓN DE RESULTADOS)	AT853, Numeral 3.7.2.3
SISTEMAS DE RADIOCOMUNICACIONES							
SERVICIO DE INTERFONÍA.	AET No. 020	LIT1-CON-CE-22-3459	OPTIMIZACIÓN DEL MEDIO DE TRANSMISIÓN A BORDO PARA EL SERVICIO DE INTERFONÍA.	29/09/2022 LIT1-INT-CE-22-3073	19/10/2022 EXTS22-0005754	capítulo 1, literal (g), del Apéndice Técnico 7 (MEJORA DE ET)	AT858, Numeral 6
OPTIMIZACIÓN DEL FORMATO DE CODIFICACIÓN DE CCTV		LIT1-CON-CE-22-2514	OPTIMIZACIÓN DEL FORMATO DE CODIFICACIÓN DE CCTV	09/05/2022 LIT1-INT-CE-23-2249	02/05/2023 EXTS22-0007225	AT8, sección 5, sección 11.3.2.2.1 (MEJORA DE ET)	AT855

Tabla h-1. Solicitud de Ajustes Técnicos aprobados por la EMB del SMF-MR Pendientes de Formalización de Actas.

Permanece como principal aspecto pendiente de definición referente a los Sistemas Metro Ferroviarios la controversia de interpretación contractual que existe entre el Concesionario y la Interventoría referente a las pruebas del primer tren en sitio, correspondiente a la UE 581.

En el entendimiento de la Interventoría, el Concesionario considera que no habría la obligatoriedad contractual de que se realicen pruebas de conducción en modo UTO (sin conductor) como parte de las pruebas del primer tren en sitio, por lo que no correspondería realizar como alcance de la UE 581 el 80% del recorrido de 2500 km bajo el control del Sistema de Señalización, en modo de conducción desatendida (Unattended Train Operation - UTO). El entendimiento del Concesionario, básicamente, es de que corresponde realizar como pruebas del primer tren en sitio la repetición de las pruebas que se realizarán en fábrica.

	INFORME MENSUAL DE INTERVENTORÍA				
	CONTRATO No. 148 DE 2020 INTERVENTORÍA INTEGRAL, TÉCNICA, ECONÓMICA, FINANCIERA, CONTABLE, JURÍDICA, ADMINISTRATIVA, OPERATIVA, PREDIAL, AMBIENTAL, SOCIAL Y DE SEGURIDAD SALUD EN EL TRABAJO PARA LA VIGENCIA DEL CONTRATO DE CONCESIÓN No. 163 DE 2019.				
	Código del Formato CSPLMB-FT-LFG-006	Vigencia del Formato 01/09/2024	Versión: V03	Pág. 500 de 1059	

La interpretación contractual de la Interventoría es de que en el AT7 claramente se requiere que el primer tren cumpla las siguientes pruebas:

- Pruebas tipo, repitiendo en la línea de la PLMB pruebas realizadas en fabrica (*8.7.5 Pruebas realizadas en el taller y en la línea de la PLMB para el primer Tren*);
- Pruebas dinámicas, repitiéndose el primer ciclo de pruebas dinámicas en el sitio de la PLMB, ya que la vía de pruebas en fábrica no reproduce exactamente las condiciones de circulación de los trenes en la PLMB, para comprobar los comportamientos dinámicos de los trenes en condiciones reales de la PLMB (*8.8.2 Pruebas dinámicas en la vía de pruebas del constructor*)
- Pruebas de recepción en las vías de la PLMB para verificar:
 - El funcionamiento dinámico requerido y el cumplimiento de las Especificaciones Técnicas, bajo las condiciones menos favorables y más representativas de la línea principal, con una pendiente máxima de 2,5 % y radio mínimo de 200 m. (*8.9 Pruebas de Recepción 8.9.1 Pruebas en el Sitio de Bogotá*).
 - La integración del tren con al menos los siguientes sistemas con los que tiene interfaces: vía férrea, tercer riel, alimentación de energía de tracción, CBTC y radiocomunicaciones (*8.9.2 Pruebas de integración con subsistemas en Interface*).
- Pruebas de recorrido, correspondiendo al primer Tren realizar un recorrido preoperativo de un mínimo de 5 000 km, siendo 50% en una vía de prueba escogida por el fabricante y el 50% restante en la PLMB, realizando como mínimo el 80% del recorrido preoperativo en modo UTO, bajo control del sistema CBTC, sin conductor (*8.9.3 Recorridos Preoperacionales*).

Este asunto ha sido objeto de diversas sesiones técnicas entre EMB, ML1 e INT y ha sido exhaustivamente registrado en los Informes Mensuales de la Interventoría.

Este aspecto permanece como un gran riesgo potencial para el programa de actividades del proyecto, siendo imprescindible que se resuelva en el inicio de 2025. Se ha establecido como plazo límite para lograr un entendimiento común el mes de febrero/25.

h.3. Frente Patio Taller

Con corte al 31 de enero de 2025 se encuentran pendientes los siguientes temas por concretar:

TEMAS PENDIENTES	
TEMA	CAUSA DE NO DEFINICIÓN

	INFORME MENSUAL DE INTERVENTORÍA				
	CONTRATO No. 148 DE 2020 INTERVENTORÍA INTEGRAL, TÉCNICA, ECONÓMICA, FINANCIERA, CONTABLE, JURÍDICA, ADMINISTRATIVA, OPERATIVA, PREDIAL, AMBIENTAL, SOCIAL Y DE SEGURIDAD SALUD EN EL TRABAJO PARA LA VIGENCIA DEL CONTRATO DE CONCESIÓN No. 163 DE 2019.				
	Código del Formato CSPLMB-FT-LFG-006	Vigencia del Formato 01/09/2024	Versión: V03	Pág. 501 de 1059	

TEMAS PENDIENTES	
TEMA	CAUSA DE NO DEFINICIÓN
Diseño de la vía de acceso vehicular definitiva a patio taller	Los diseños se encuentran en versión DD, no se cuenta con diseño geotécnico del terraplén de acceso, diseño de pavimento y diseño geométrico.
Alternativa de diseño para el cerramiento perimetral de patio taller a la altura de la tubería sur 01	El concesionario a la fecha no ha presentado alternativa de diseño.
Proceso constructivo de filtros franceses como parte de sistema de subdrenaje pluvial, el cual no se encuentra alineado con las interfases de vía férrea y necesidades de niveles para su construcción	Una vez revisados los sistemas de drenaje se evidencian cambio en las cotas rasantes de los filtros entre los planos de construcción y los firmados en V00, en el detalle típico de los filtros presentado en los planos de construcción no se evidencia a que corresponde las variables Hi y Hf. Teniendo en cuenta el comunicado L1T1-INT-CE-24-3999 del 2024/09/09, se solicita al Concesionario presentar de manera oficial los cambios no sustanciales realizados en los Diseños No objetados del Patio Taller.
Cambios no sustanciales para construcción de cajas en concreto reforzado in situ y cajas mixtas para redes.	El concesionario se encuentra en gestión de los cambios necesarios para su materialización en obra.

Tabla h-2. Temas pendientes y las causas de su no definición.

h.4. Frente Intersección Calle 72 por Avenida Caracas

A continuación, se describen los pendientes de atención por parte del Concesionario.



Pendientes				
No.	Temario	Responsable	Fecha	UE
1	ADVERTENCIA POR DESVIACIONES AL CRONOGRAMA PARA LA TERMINACION DE LA UE 304 - INTERCAMBIADOR VIAL DE LA CALLE 72 CON AV. CARACAS PRESENTADO MEDIANTE COMUNICADO L1T1-CON-CE-24-9254 UE304_WF6	Concesionario	17/01/2024	304

Tabla h-3. Temas pendientes y relevantes del periodo

h.5. Frente WF3 y WF4

El Concesionario, presenta los siguientes temas por definir o concretar:

No.	Temario	Responsable	Fecha	Causas de no definición
1.	CSPLMB solicita a ML1 presentar un plan de contingencia detallado mediante el cual se programen las medidas para recuperar la desviación reportada en los tiempos de construcción del puente sur de la Av. 68.	ML1	23/01/2024	En cumplimiento de la solicitud, ML1 presenta un plan de contingencia al cual se le realizará estricto seguimiento con el objeto de recuperar las desviaciones evidenciadas por la interventoría.

	INFORME MENSUAL DE INTERVENTORÍA				
	CONTRATO No. 148 DE 2020 INTERVENTORÍA INTEGRAL, TÉCNICA, ECONÓMICA, FINANCIERA, CONTABLE, JURÍDICA, ADMINISTRATIVA, OPERATIVA, PREDIAL, AMBIENTAL, SOCIAL Y DE SEGURIDAD SALUD EN EL TRABAJO PARA LA VIGENCIA DEL CONTRATO DE CONCESIÓN No. 163 DE 2019.				
	Código del Formato CSPLMB-FT-LFG-006	Vigencia del Formato 01/09/2024	Versión: V03	Pág. 502 de 1059	

No.	Temario	Responsable	Fecha	Causas de no definición
2.	CSPLMB solicita desde su área técnica al Concesionario, atender los detalles inherentes a la junta resultante entre el capitel y la columna, siendo que se evidencian rebordes (rebabas) que otorgan una regular apariencia estética.	ML1	23/01/2024	ML1 no ha atendido los correctivos solicitados en los acabados, ni ha presentado el plan de acción para su ejecución.
3.	CSPLMB solicita a ML1 la entrega de la metodología correspondiente para la ejecución de soldadura en barras de acero corrugado.	ML1	23/01/2025	ML1 no ha hecho la entrega de la metodología solicitada.
4.	CSPLMB solicita a ML1 ejecutar a la mayor brevedad la prueba de carga PDA requerida en el apoyo S9 30A. Así mismo, se solicita un plan de acción dado el bajo rendimiento observado en la construcción del apoyo.	ML1	23/01/2025	Si bien en concesionario realizó la fundida del cabezal de concreto para la prueba de carga PDA, no ha presentado un plan de acción para la culminación del apoyo tipo pórtico (S9-30).
5.	ML1 se compromete a radicar la metodología de construcción para la estación 8, 10 y 11.	ML	23/01/2025	No se ha entregado la documentación, ML1 reporta que se encuentra recolectando las firmas de aprobación de las metodologías requeridas.

Tabla h-4. Temas pendientes y relevantes del periodo WF3 y WF4.

h.6. Frente WF5

A continuación, se describen los pendientes de atención por parte del Concesionario.



Pendientes				
No.	Temario	Responsable	Fecha	WF
1	ADVERTENCIA Y SOLICITUD DE CORRECTIVOS POR DESVIACIONES NEGATIVAS EN LA EJECUCION DE LAS UNIDADES DE EJECUCION CORRESPONDIENTES AL WF5 DE ACUERDO CON EL SEGUIMIENTO EN EL PLAN DE EJECUCIÓN VIGENTE V.12 CORTE AL 31 DE DICIEMBRE DE 2024	Concesionario	14/01/2025	WF5

Tabla h-5. Temas pendientes y relevantes del periodo

h.7. Frente WF6



A continuación, se describen los pendientes de atención por parte del Concesionario.

Pendientes				
No.	Temario	Responsable	Fecha	WF
1	ADVERTENCIA Y SOLICITUD DE CORRECTIVOS POR	Concesionario	14/01/2025	WF6

	INFORME MENSUAL DE INTERVENTORÍA				
	CONTRATO No. 148 DE 2020 INTERVENTORÍA INTEGRAL, TÉCNICA, ECONÓMICA, FINANCIERA, CONTABLE, JURÍDICA, ADMINISTRATIVA, OPERATIVA, PREDIAL, AMBIENTAL, SOCIAL Y DE SEGURIDAD SALUD EN EL TRABAJO PARA LA VIGENCIA DEL CONTRATO DE CONCESIÓN No. 163 DE 2019.				
	Código del Formato CSPLMB-FT-LFG-006	Vigencia del Formato 01/09/2024	Versión: V03	Pág. 503 de 1059	

	DESVIACIONES NEGATIVAS EN LA EJECUCION DE LAS UE CORRESPONDIENTES AL WF6 DE ACUERDO CON EL SEGUIMIENTO EN EL PLAN DE EJECUCIÓN VIGENTE V.12 CORTE AL 31 DE DICIEMBRE DE 2024			
--	--	--	--	--

Tabla h-6. Temas pendientes y relevantes del periodo

	INFORME MENSUAL DE INTERVENTORÍA				
	CONTRATO No. 148 DE 2020 INTERVENTORÍA INTEGRAL, TÉCNICA, ECONÓMICA, FINANCIERA, CONTABLE, JURÍDICA, ADMINISTRATIVA, OPERATIVA, PREDIAL, AMBIENTAL, SOCIAL Y DE SEGURIDAD SALUD EN EL TRABAJO PARA LA VIGENCIA DEL CONTRATO DE CONCESIÓN No. 163 DE 2019.				
	Código del Formato CSPLMB-FT-LFG-006	Vigencia del Formato 01/09/2024	Versión: V03	Pág. 504 de 1059	

i) Gestión de Cambio del Proyecto

i-1. Sistema Metro - Ferroviario y MR

En esta sección se presentan los cambios del proyecto considerando:

- a. Los ajustes a las especificaciones técnicas del Contrato que se han formalizado con la firma del acta correspondiente;
- b. Los ajustes a los EyD no Objetados;

a. Ajustes de Especificaciones Técnicas

En este período no se presentaron ajustes a las especificaciones técnicas del Contrato.

b. Ajustes a los EyD No Objetados

Referente a cambios posteriores a la No Objeción a los EyD de las disciplinas de SMF y MR, el Concesionario ha presentado, a través de Aconex Field, solicitudes de cambios referente a las disciplinas de Equipos de Patio Taller y Sistema de Alimentación de Energía. El control de las solicitudes de cambios se presenta en el informe mensual del Concesionario: "Informe de Gestión del Proyecto" de código: código L1T1-CON-DPY-IN-0014_V00 (capítulo 8: Gestión de cambio).

En la siguiente tabla se muestran los cambios de SMF que continúan en proceso en este periodo:



No	Especialidad	Equipo/Ubicación	Concepto del Cambio	Estatus	Tipo de Cambio	Observaciones
35912	ENERGÍA OCC	SET-PT	Relocalización de la retícula de malla e instalación de varillas de acero con recubrimiento de cobre por electrodeposición de 5/8" a 2.40m.	Abierto	No Sustancial	Se tiene comentarios en los planos que sustentan el cambio, la inspección esta asignada a ML1 para atención de comentarios.
32649	ENERGÍA OCC	CET PT	Se presenta una malla localizada en el edificio 111, cuarto de control, antes de la construcción, realizamos un modelo federado en Navisworks, en donde se identificó que la malla, en los planos En el plano de; L1T1-5160-100-CON-ED-EST-PL-0004_01_V00 Se observa el CTE 3, ubicado en el edificio 111, presenta un anillo perimetral *Plano L1T1-5180-000-CON-ED-ELA-PL-0004_11_V00 No estaba dentro de la zona a construir y al revisar el plano, faltaban unos elementos adicionales los cuales fueron identificados y se agregaron. Se revisa el tema con el área técnica eléctrica, se concluye Reducir la longitud de la malla y dejarla los 60 cm enterrada en el terreno en la misma área y con	En Progreso	No Sustancial	Cambio aprobado. Pendiente formalizar planos firmados por el Concesionario y diseñador.

	INFORME MENSUAL DE INTERVENTORÍA				
	CONTRATO No. 148 DE 2020 INTERVENTORÍA INTEGRAL, TÉCNICA, ECONÓMICA, FINANCIERA, CONTABLE, JURÍDICA, ADMINISTRATIVA, OPERATIVA, PREDIAL, AMBIENTAL, SOCIAL Y DE SEGURIDAD SALUD EN EL TRABAJO PARA LA VIGENCIA DEL CONTRATO DE CONCESIÓN No. 163 DE 2019.				
	Código del Formato CSPLMB-FT-LFG-006	Vigencia del Formato 01/09/2024	Versión: V03	Pág. 505 de 1059	

No	Especialidad	Equipo/Ubicación	Concepto del Cambio	Estatus	Tipo de Cambio	Observaciones
			algunos elementos adicionales unos electrodos y varillas.			
32643	ENERGÍA OCCC	SER 1	Se requiere ampliar la longitud de los 22 electrodos tipo varilla de acero con recubrimiento de cobre por electrodeposición de 5/8" a 4.80 m	Abierto	No Sustancial	Inspección asignada a CSPLMB para revisión .

Tabla i-1. Listado de Cambios Sustanciales y No Sustanciales del SMF-MR (Aconex Field).



La gestión del proceso sigue lo establecido en el Plan de Gestión de Cambios.

	INFORME MENSUAL DE INTERVENTORÍA			
	CONTRATO No. 148 DE 2020 INTERVENTORÍA INTEGRAL, TÉCNICA, ECONÓMICA, FINANCIERA, CONTABLE, JURÍDICA, ADMINISTRATIVA, OPERATIVA, PREDIAL, AMBIENTAL, SOCIAL Y DE SEGURIDAD SALUD EN EL TRABAJO PARA LA VIGENCIA DEL CONTRATO DE CONCESIÓN No. 163 DE 2019.			
	Código del Formato CSPLMB-FT-LFG-006	Vigencia del Formato 01/09/2024	Versión: V03	

j) Control de las Licencias y Permisos

j.1. Seguimiento Plan de Manejo de Tránsito, Señalización y Desvíos

Para el presente mes de evaluación, en el anexo 2.12.2 – componente de tránsito se remiten conceptos de No objeción a los PMT presentados por el Concesionario para la etapa de construcción del viaducto, construcción de patio taller, ramal técnico, parque Gibraltar, intercambiador vial de la Avenida Caracas por Avenida Calle 72, traslado de redes a lo largo del corredor, construcción de estaciones METRO, traslado de viga lanzadora e instalación de dovelas, actividades de tratamiento silvicultural y construcción de los puentes vehiculares de la Avenida Primero de Mayo (AC 26 Sur) por Avenida Congreso Eucarístico (AK 68) para posterior aprobación por parte de la SDM – Subdirección de Planes de Manejo de Tránsito de dichos PMT en el Consolidado de Obras de Infraestructura (en adelante COI).

	INFORME MENSUAL DE INTERVENTORÍA				
	CONTRATO No. 148 DE 2020 INTERVENTORÍA INTEGRAL, TÉCNICA, ECONÓMICA, FINANCIERA, CONTABLE, JURÍDICA, ADMINISTRATIVA, OPERATIVA, PREDIAL, AMBIENTAL, SOCIAL Y DE SEGURIDAD SALUD EN EL TRABAJO PARA LA VIGENCIA DEL CONTRATO DE CONCESIÓN No. 163 DE 2019.				
	Código del Formato CSPLMB-FT-LFG-006	Vigencia del Formato 01/09/2024	Versión: V03	Pág. 507 de 1059	

k) Descripción de las actividades y gestiones realizadas por el Interventor

i) Etapa Preoperativa – Estudios y Diseños

k.i.1) Estaciones Metro

ARQUITECTURA.

En este periodo, la Interventoría ha Objetado la Estación 8 exclusivamente por la necesidad de aprobación de las CRs 254.



De la Estación 08 se revisan las observaciones realizadas en la revisión anterior y aunque tiene la totalidad de comentarios resueltos, se da la Objeción por parte de la Interventoría porque se requiere el ajuste de la nota técnica CR254 “circulaciones verticales (escaleras fijas y mecánicas) en nivel de acceso de la Estación Metro 08”, porque se reduce considerablemente tanto la cantidad como el ancho de los núcleos de escaleras fijas y mecánicas entre el nivel de acceso e intermedio de la Estación 08, toda vez que este ajuste no se considera bien sustentado y puede suponer un riesgo para los usuarios de la estación en tanto que el Concesionario no complementa su argumentación para la optimización de este núcleo vertical de circulación, garantizando la seguridad humana y el correcto funcionamiento de la estación. No obstante, si el Concesionario ajusta correctamente la argumentación técnica, la Interventoría podría considerar viable la modificación, debiendo ser aprobada en última instancia por EMB, ya que este cambio viene dado por el cambio en la distribución vertical de usos de la estación, siendo en el nivel acceso el programa es principalmente comercial y técnico, el bici parqueadero en el sótano y el nivel de ingreso peatonal directamente en el nivel intermedio.

Interfaces – Arquitectura

En este periodo se ha llevado a cabo una exhaustiva revisión de las Interfaces relativas a las Estaciones revisadas o en proceso de revisión, corroborándose su integración interdisciplinar en los diseños, habiendo sido resueltas al 100% las interfaces y quedando pendientes interfaces de la Estación 08 Objetada aún.

En la tabla siguiente se presenta el avance de los diseños del componente de arquitectura

ESTADO E&D ARQ ESTACIONES METRO							
WF	ESTACIÓN	FECHA	TRANSMISIÓN ML1	VERSIÓN	ESTADO	COMUNICADO INT	FECHA
WF1	E1	16-may-24	ML1-TRN-028549	VDD	NO OBJETADO	L1T1-INT-CE-24-2805	26-jun-24
	E2	7-jun-24	ML1-TRN-029782 ML1-TRN-028196	VFF	NO OBJETADO	L1T1-INT-CE-24-3333	30-jul-24

	INFORME MENSUAL DE INTERVENTORÍA				
	CONTRATO No. 148 DE 2020 INTERVENTORÍA INTEGRAL, TÉCNICA, ECONÓMICA, FINANCIERA, CONTABLE, JURÍDICA, ADMINISTRATIVA, OPERATIVA, PREDIAL, AMBIENTAL, SOCIAL Y DE SEGURIDAD SALUD EN EL TRABAJO PARA LA VIGENCIA DEL CONTRATO DE CONCESIÓN No. 163 DE 2019.				
	Código del Formato CSPLMB-FT-LFG-006	Vigencia del Formato 01/09/2024	Versión: V03	Pág. 508 de 1059	

ESTADO E&D ARQ ESTACIONES METRO							
WF1	E3	21-sep-24	ML1-TRN-033804	VEE	NO OBJETADO	L1T1-INT-CE-24-4919	28-oct-24
	E4	20-sep-24	ML1-TRN-033798	VEE	NO OBJETADO	L1T1-INT-CE-24-4918	28-oct-24
	E5	11-oct-24	ML1-TRN-034742	VEE	NO OBJETADO	L1T1-INT-CE-24-5592	25-nov-24
WF3	E6	24-jun-24	ML1-TRN-030040	VFF	NO OBJETADO	L1T1-INT-CE-24-3334	30-jul-24
	E7	27-nov-24	ML1-TRN-036347	VEE	NO OBJETADO	L1T1-INT-CE-24-6115	18-dic-24
	E8	9-oct-23	ML1-TRN-022574	VDD	OBJETADO	L1T1-INT-CE-24-4351	27-sep-24
	E9	2-dic-24	ML1-TRN-036519	VDD	OBJETADO		
WF4	E10	4-dic-24	ML1-TRN-036638	VEE	NO OBJETADO	L1T1-INT-CE-25-0234	15-ene-24
	E11	12-ago-24	ML1-TRN-032382	VFF	NO OBJETADO	L1T1-INT-CE-24-3828	27-ago-24
	E12	21-nov-24	ML1-TRN-035905	VDD	NO OBJETADO	L1T1-INT-CE-24-6074	17-dic-24
WF5	E13	10-oct-23	ML1-TRN-034738	VDD	NO OBJETADO	L1T1-INT-CE-24-5161	7-nov-24
	E14	22-nov-24	ML1-TRN-036056	VDD	NO OBJETADO	L1T1-INT-CE-25-0262	16-ene-24
WF5	E15	12-sep-24	ML1-TRN-033416	VEE	NO OBJETADO	L1T1-INT-CE-24-4491	4-oct-24
	E16	22-oct-24	ML1-TRN-034948	VDD	NO OBJETADO	L1T1-INT-CE-24-5613	25-nov-24

Tabla k.i.1-1. Avance diseño Arquitectura estaciones metro.



MEP

Eléctrico y Voz y datos.

En las mesas técnicas realizadas se han presentado por parte del concesionario ML1, los diseños eléctricos en baja tensión para las estaciones metro 1, 6, 11 y 15, donde se evidencia avances en generación de planos, estudios y especificaciones técnicas. En estas mesas se pudo corroborar el cálculo de ocupación de personal para la estación metro 6 y sus respectivas restricciones en cuanto infraestructura eléctrica, se evidencio el cumplimiento del AT20 relacionado con la separación de ductos para uso de áreas comerciales y sistemas de operación de la estación, atención de las interfaces en cuanto a potencia eléctrica y requerimientos de puesta a tierra para subsistemas PDAP, CBTC, COM y PEA.

Sistemas Hidrosanitarios y PCI– Estaciones Metro

Durante el periodo, se han realizado mesas de trabajo continuas, en las cuales se ha desarrollado una metodología para poder avanzar con la No Objeción de los diseños, donde se han subsanado las observaciones de manera inmediata, se revisaron las Estaciones Metro 12, 13 y 14, actualmente, se están subsanando algunas observaciones con el fin de dar su No Objeción, para los dos componentes, se espera que, para el mes de febrero, se tengan las Estaciones No Objetadas de manera formal en Aconex y se continúe con las mesas de trabajo.

	INFORME MENSUAL DE INTERVENTORÍA				
	CONTRATO No. 148 DE 2020 INTERVENTORÍA INTEGRAL, TÉCNICA, ECONÓMICA, FINANCIERA, CONTABLE, JURÍDICA, ADMINISTRATIVA, OPERATIVA, PREDIAL, AMBIENTAL, SOCIAL Y DE SEGURIDAD SALUD EN EL TRABAJO PARA LA VIGENCIA DEL CONTRATO DE CONCESIÓN No. 163 DE 2019.				
	Código del Formato CSPLMB-FT-LFG-006	Vigencia del Formato 01/09/2024	Versión: V03	Pág. 509 de 1059	

Sistemas HVAC y EEM

Durante este periodo, se realizan mesas de trabajo para la revisión de los diseños del sistema HVAC y EEM de algunas estaciones y se recibieron de manera oficial los diseños de la estación 3, los cuales fueron revisados y se emitió la no objeción, teniendo en cuenta que no hay observaciones A y B para los diseños. La ficha está pendiente por ser enviada, puesto que actualmente se encuentra en revisión del equipo BIM. Se proyecta continuar con las mesas de trabajo, para revisar los diseños y obtener la no objeción una vez sean radicados los diseños de manera formal.

ESTRUCTURAS

Las estructuras de las estaciones metro, se han dividido en dos partes: la primera es la parte central o edificio de la nave central (estaciones tipo mezanine) y la segunda corresponde a los edificios de acceso ubicados lateralmente a la nave central. Estas se han denominado ascendentes y descendentes.

Las estructuras que corresponde a la nave central están compuestas por:

- Subestructura
- Vigas de plataforma
- Cubierta

Para las estaciones que tienen edificios de acceso, el diseño estructural se ha dividido en:

- Pasarelas
- Edificios de acceso

La estación metro 07, ubicada en la intersección de avenida 68 con 1 de mayo, es denominada especial y abarca las dos configuraciones descritas anteriormente.



En este mes de enero de 2025 está en revisión de la interventoría las edificaciones de acceso de las estaciones metro 10,12 y 14. Los edificios de acceso de la estación metro 16 fue revisada por la interventoría con concepto de objetada y se encuentra en revisión del Concesionario.

El estado de avance de los diseños del componente de Estructuras, para el mes de enero de 2025, se presenta en la siguiente tabla:

		ESTACIONES METRO					
WF	SECTOR	Subestructura-descentralizadas	Subestructura - Mezzanine	Vigas Plataforma de embarque	Cubierta	Pasarelas	Edificios de Acceso
WF1	Estación 1		L1T1-INT-CE-23-1646 5/04/2023	L1T1-INT-CE-23-4835 17/11/2023	L1T1-INT-CE-23-2563 31/05/2023		

	INFORME MENSUAL DE INTERVENTORÍA				
	CONTRATO No. 148 DE 2020 INTERVENTORÍA INTEGRAL, TÉCNICA, ECONÓMICA, FINANCIERA, CONTABLE, JURÍDICA, ADMINISTRATIVA, OPERATIVA, PREDIAL, AMBIENTAL, SOCIAL Y DE SEGURIDAD SALUD EN EL TRABAJO PARA LA VIGENCIA DEL CONTRATO DE CONCESIÓN No. 163 DE 2019.				
	Código del Formato CSPLMB-FT-LFG-006	Vigencia del Formato 01/09/2024	Versión: V03	Pág. 510 de 1059	

ESTACIONES METRO							
	Estación 2		L1T1-INT-CE-23-1658 5/04/2023	L1T1-INT-CE-23-4835 17/11/2023	L1T1-INT-CE-23-2562 31/05/2023	L1T1-INT-CE-24-2546 11/06/2024	L1T1-INT-CE-24-2546 11/06/2024
WF2	Estación 3	L1T1-INT-CE-23-3319 L1T1-INT-CE-24-0965 21/7/2023		L1T1-INT-CE-24-0758 L1T1-INT-CE-24-0965 20/2/2024	L1T1-INT-CE-23-5187 L1T1-INT-CE-24-0965 13/12/2023	L1T1-INT-CE-23-5185 13/12/2023	L1T1-INT-CE-23-5185 13/12/2023
	Estación 4	L1T1-INT-CE-23-3319 21/7/2023		L1T1-INT-CE-24-0938 L1T1-INT-CE-24-0965 29/2/2024	L1T1-INT-CE-23-5187 L1T1-INT-CE-24-0965 13/12/2023	ML1-TRN-036067 22/11/2024 V01	ML1-TRN-036067 22/11/2024 V01
	Estación 5	L1T1-INT-CE-23-3716 L1T1-INT-CE-24-0965 25/08/2023		L1T1-INT-CE-24-0938 L1T1-INT-CE-24-0965 29/2/2024	L1T1-INT-CE-23-5187 L1T1-INT-CE-24-0965 13/12/2023	L1T1-INT-CE-24-5176 6/11/2024	L1T1-INT-CE-24-5176 6/11/2024
WF3	Estación 6		L1T1-INT-CE-23-2238 9/05/2023	L1T1-INT-CE-23-4835 17/11/2023	L1T1-INT-CE-23-2561 31/05/2023		
	Estación 7	L1T1-INT-CE-23-5298 20/12/2023	L1T1-INT-CE-23-5298 20/12/2023	L1T1-INT-CE-23-5298 20/12/2023	L1T1-INT-CE-23-5298 07/03/2024	L1T1-INT-CE-24-6218 23/12/2024	L1T1-INT-CE-24-6218 23/12/2024
	Estación 8 (NO PPAL)		L1T1-INT-CE-24-1600 10/04/2024	L1T1-INT-CE-24-2732 21/06/2024	L1T1-INT-CE-24-1600 10/04/2024		
	Estación 9	L1T1-INT-CE-23-3912 L1T1-INT-CE-24-0965 11/09/2023		L1T1-INT-CE-24-0758 L1T1-INT-CE-24-0965 20/2/2024	L1T1-INT-CE-23-5187 L1T1-INT-CE-24-0965 13/12/2023	L1T1-INT-CE-25-0119 10/01/2025	L1T1-INT-CE-25-0119 10/01/2025
WF4	Estación 10	L1T1-INT-CE-23-3719 L1T1-INT-CE-24-0965 25/08/2023		L1T1-INT-CE-24-0938 L1T1-INT-CE-24-0965 29/2/2024	L1T1-INT-CE-23-5187 L1T1-INT-CE-24-0965 13/12/2023	ML1-TRN-038794 12/02/2025	ML1-TRN-038794 12/02/2025
	Estación 11	L1T1-INT-CE-23-3717 L1T1-INT-CE-24-0965 25/08/2023		L1T1-INT-CE-24-0938 L1T1-INT-CE-24-0965 29/2/2024	L1T1-INT-CE-23-5187 L1T1-INT-CE-24-0965 13/12/2023	L1T1-INT-CE-24-6245 26/12/2024	L1T1-INT-CE-24-6245 26/12/2024
	Estación 12	L1T1-INT-CE-23-3872 L1T1-INT-CE-24-0965 7/09/2023		L1T1-INT-CE-24-0758 L1T1-INT-CE-24-0965 20/2/2024	L1T1-INT-CE-23-5187 L1T1-INT-CE-24-0965 13/12/2023	ML1-TRN-038600 6/02/2025	ML1-TRN-038600 6/02/2025
WF5	Estación 13	L1T1-INT-CE-23-3877 L1T1-INT-CE-24-0965 7/09/2023		L1T1-INT-CE-24-0938 L1T1-INT-CE-24-0965 29/2/2024	L1T1-INT-CE-23-5187 L1T1-INT-CE-24-0965 13/12/2023	L1T1-INT-CE-24-6224 23/12/2024	L1T1-INT-CE-24-6224 23/12/2024

	INFORME MENSUAL DE INTERVENTORÍA				
	CONTRATO No. 148 DE 2020 INTERVENTORÍA INTEGRAL, TÉCNICA, ECONÓMICA, FINANCIERA, CONTABLE, JURÍDICA, ADMINISTRATIVA, OPERATIVA, PREDIAL, AMBIENTAL, SOCIAL Y DE SEGURIDAD SALUD EN EL TRABAJO PARA LA VIGENCIA DEL CONTRATO DE CONCESIÓN No. 163 DE 2019.				
	Código del Formato CSPLMB-FT-LFG-006	Vigencia del Formato 01/09/2024	Versión: V03	Pág. 511 de 1059	

ESTACIONES METRO							
WF6	Estación 14	L1T1-INT-CE-23-2936 L1T1-INT-CE-24-0965 28/06/2023		L1T1-INT-CE-24-0758 L1T1-INT-CE-24-0965 20/2/2024	L1T1-INT-CE-23-4427 L1T1-INT-CE-24-0965 17/10/2023	ML1-TRN-038606 6/02/2025	ML1-TRN-038606 6/02/2025
	Estación 15	L1T1-INT-CE-23-3861 L1T1-INT-CE-24-0965 6/09/2023		L1T1-INT-CE-24-0938 L1T1-INT-CE-24-0965 29/2/2024	L1T1-INT-CE-23-5187 L1T1-INT-CE-24-0965 13/12/2023	L1T1-INT-CE-24-5204 08/11/2024	L1T1-INT-CE-24-5204 08/11/2024
	Estación 16	L1T1-INT-CE-23-3875 L1T1-INT-CE-24-0965 7/09/2023		L1T1-INT-CE-24-0938 L1T1-INT-CE-24-0965 29/2/2024	L1T1-INT-CE-23-5187 L1T1-INT-CE-24-0965 13/12/2023	L1T1-INT-CE-25-0378 21/01/2025	L1T1-INT-CE-25-0378 21/01/2025
CONVENCIÓN		XXX	NO OBJETADO	XXX	OBJETADO		

Tabla k.i.1-2. Avance diseño estructuras estaciones metro. A 31 de enero de 2025

	INFORME MENSUAL DE INTERVENTORÍA				
	CONTRATO No. 148 DE 2020 INTERVENTORÍA INTEGRAL, TÉCNICA, ECONÓMICA, FINANCIERA, CONTABLE, JURÍDICA, ADMINISTRATIVA, OPERATIVA, PREDIAL, AMBIENTAL, SOCIAL Y DE SEGURIDAD SALUD EN EL TRABAJO PARA LA VIGENCIA DEL CONTRATO DE CONCESIÓN No. 163 DE 2019.				
	Código del Formato CSPLMB-FT-LFG-006	Vigencia del Formato 01/09/2024	Versión: V03	Pág. 512 de 1059	

k.i.2) Subestaciones SER-SET, CTE

ARQUITECTURA.

En este mes de enero de 2025, aunque se llegó a 14 estaciones no objetadas en arquitectura, quedando solo 2 pendientes, no se ha logrado las no objeciones de los MEP, en este mes se avanzó en presentación y revisión de diseños. Sin embargo, aún quedan el 35% de los 80 documentos que el concesionario no ha presentado en primera versión. Se trabaja en un cronograma que prevé la terminación de los diseños MEP para el mes de marzo de 2025.

Para la estación metro 15, donde se ubican la SER 3, que tiene la no objeción, el Concesionario puede iniciar los diseños concernientes a la SET y de la subestación eléctrica a 115 kV.

ESTRUCTURAS



Los paquetes independientes que conforman el Componente de Estructuras de las Subestaciones SER, CTE, SET, que están siendo revisados por la Interventoría o se encuentran en resolución de observaciones por parte del Concesionario se presenta en la siguiente tabla:

EDIFICIOS DE ACCESO A LAS ESTACIONES				
CONTENIDO.	TRANSMISION	OFICIO	FECHA	ESTADO
EDIFICIOS DE ACCESO ESTACION 09	EXT25-0000356	L1T1-INT-CE-25-0119	10/01/2025	No Objetado
EDIFICIOS DE ACCESO ESTACION 10	ML1-TRN-038794	L1T1-INT-CE-24-5614	12/02/2025	En revisión de interventoría
EDIFICIOS DE ACCESO ESTACION 12	ML1-TRN-038600	L1T1-INT- CE-24-5252	6/02/2025	En revisión de interventoría
EDIFICIOS DE ACCESO ESTACION 14	ML1-TRN-038606	L1T1-INT-CE-24-5600	6/02/2025	En revisión de interventoría
EDIFICIOS DE ACCESO ESTACION 16	ML1-TRN-032258	L1T1-INT-CE-25-0378	21/01/2025	Alcance por parte pe Concesionario

Tabla k.i.2-1 Relación de estado de los SER-SER-CTE



Resumen de los paquetes independientes que conforman el Componente de estado de avance en que se encuentra los diseños de las SER, SET y CTE:

COMPONENTE	ESPECIALIDAD	UBICACIÓN	FECHA RTA	ESTADO
ESTACIONES RECEPTORAS DE TRACCION	SER	SER 1 PATIO TALLER ARQ Y ESTRUC	31-ago-23	NO OBJETADO
		SER 1 MEP/CIV	10-jun-24	NO OBJETADO
		SER 2 MEP/CIV		NO OBJETADO
		SER 3 MEP/CIV	diciembre 2024	NO OBJETADO
		SER 2 EST METRO 11		NO OBJETADO
		SER 3 EST METRO 15		OBJETADO

	INFORME MENSUAL DE INTERVENTORÍA			
	CONTRATO No. 148 DE 2020 INTERVENTORÍA INTEGRAL, TÉCNICA, ECONÓMICA, FINANCIERA, CONTABLE, JURÍDICA, ADMINISTRATIVA, OPERATIVA, PREDIAL, AMBIENTAL, SOCIAL Y DE SEGURIDAD SALUD EN EL TRABAJO PARA LA VIGENCIA DEL CONTRATO DE CONCESIÓN No. 163 DE 2019.			
	Código del Formato CSPLMB-FT-LFG-006	Vigencia del Formato 01/09/2024	Versión: V03	



COMPONENTE	ESPECIALIDAD	UBICACIÓN	FECHA RTA	ESTADO
	SET	EST MET 1 (CRA 98)		OBJETADO
		EST MET 3 (CRA 80)		OBJETADO
		EST MET 5 (Kennedy)		OBJETADO
		EST MET 7 (AV 68)		OBJETADO
		EST MET 9 (NQS)		OBJETADO
		EST MET 11 (CALLE 1a)		OBJETADO
		EST MET 13 (CALLE 26)		OBJETADO
		EST MET 15 (CALLE 63)		OBJETADO
		EST MET 16 (CALLE 72)		OBJETADO
		PATIO TALLER	12-mar-24	NO OBJETADO
	CTES	EST METRO 1	20-dic-23	NO OBJETADO
		EST METRO 2	21-dic-23	NO OBJETADO
		EST METRO 3	22-mar-24	NO OBJETADO
		EST METRO 4	21-dic-23	NO OBJETADO
		EST METRO 5	25-ene-24	NO OBJETADO
		EST METRO 6	12-ene-24	NO OBJETADO
		EST METRO 7	21-mar-24	NO OBJETADO
		EST METRO 8	29-may-24	NO OBJETADO
		EST METRO 9	19-mar-24	NO OBJETADO
		EST METRO 10	19-mar-24	NO OBJETADO
		EST METRO 11	18-ene-24	NO OBJETADO
		EST METRO 12	21-mar-24	NO OBJETADO
		EST METRO 13	17-ene-24	NO OBJETADO
		EST METRO 14	19-ene-24	NO OBJETADO
		EST METRO 15	8-abr-24	NO OBJETADO
		EST METRO 16	15-mar-24	NO OBJETADO
	CTE	1 CCO PATIO TALLER EDF 111	6-mar-24	NO OBJETADO
		CTE PATIO TALLER EDF 105		NO OBJETADO
		CTE PATIO TALLER EDF 107		NO OBJETADO
		CTE PATIO TALLER EDF 108		NO OBJETADO
CTE PATIO TALLER EDF 104		NO OBJETADO		
CTE PATIO TALLER EDF SET		OBJETADO		

Tabla k.i.2-2. ESTADO de No objeciones para las SER, SET, CTE (Otros estudios y diseños)

	INFORME MENSUAL DE INTERVENTORÍA				
	CONTRATO No. 148 DE 2020 INTERVENTORÍA INTEGRAL, TÉCNICA, ECONÓMICA, FINANCIERA, CONTABLE, JURÍDICA, ADMINISTRATIVA, OPERATIVA, PREDIAL, AMBIENTAL, SOCIAL Y DE SEGURIDAD SALUD EN EL TRABAJO PARA LA VIGENCIA DEL CONTRATO DE CONCESIÓN No. 163 DE 2019.				
	Código del Formato CSPLMB-FT-LFG-006	Vigencia del Formato 01/09/2024	Versión: V03	Pág. 514 de 1059	

MEP

En el mes de enero de 2024 no se registró avance en logro de No Objeciones en los diseños MEP, las estaciones SER 3, S

	INFORME MENSUAL DE INTERVENTORÍA				
	CONTRATO No. 148 DE 2020 INTERVENTORÍA INTEGRAL, TÉCNICA, ECONÓMICA, FINANCIERA, CONTABLE, JURÍDICA, ADMINISTRATIVA, OPERATIVA, PREDIAL, AMBIENTAL, SOCIAL Y DE SEGURIDAD SALUD EN EL TRABAJO PARA LA VIGENCIA DEL CONTRATO DE CONCESIÓN No. 163 DE 2019.				
	Código del Formato CSPLMB-FT-LFG-006	Vigencia del Formato 01/09/2024	Versión: V03	Pág. 515 de 1059	

ii) Etapa Preoperativa – Fase de Construcción

k.ii.1) Reporte de avance del Concesionario, en relación con la ejecución detallada, de las Obras de Construcción

k.ii.1-1. Patio Taller

A continuación, se reportan las actividades de construcción realizadas en el frente de patio taller en el mes de enero de 2025.

Unidad de ejecución 32. Hall de cocheras Edificio 104.

A la fecha de corte de este informe se continua la construcción de las estructuras de cimentación secundarias que las conforman pedestales de menor envergadura para las pasarelas del edificio y los cárcamos para vía férrea. Se ejecutaron actividades de relleno en material granular para la nivelación de la subrasante previo a la construcción de la vía férrea, se finalizó en el montaje de estructura metálica principal (columnas y vigas, cerchas para cubierta) en el tercer módulo está pendiente la instalación de correas de cubierta, rigidizadores, arriostramientos, contravientos, entre otros, que conforman el edificio, así mismo la pintura de la cubierta de los módulos 1 y 2 y montaje de cubierta del primer módulo, a su vez la instalación de ductería para redes MEP. El avance general de la UE 32 puede observarse en el Anexo 2.9 (a) Indicadores gráficos de seguimiento.

UE 36 Edificio Mantenimiento mayor y menor, torno de foso y puesto de mando y central de control de respaldo

Edificio de Mantenimiento mayor y menor (108)



Durante el mes de enero de 2025 el concesionario informo la culminación de la producción de la estructura metálica en China la cual ya se encuentra en su totalidad en puerto colombiano y está despachándose al patio taller Metro de forma gradual a hoy se acumula en patio 2180 toneladas de la UE 36 e instaladas se encuentran 580 toneladas en únicamente columnas principales.

Edificio de Locales técnicos (105)

El concesionario en el mes de enero continuo el proceso de montaje de la estructura metálica fabricada en China y se espera continúe su llegada a patio taller Metro durante el siguiente mes.

Edificio de CCO de respaldo (111)

Durante el mes de enero el concesionario realizó montaje de estructura metálica.

	INFORME MENSUAL DE INTERVENTORÍA			
	CONTRATO No. 148 DE 2020 INTERVENTORÍA INTEGRAL, TÉCNICA, ECONÓMICA, FINANCIERA, CONTABLE, JURÍDICA, ADMINISTRATIVA, OPERATIVA, PREDIAL, AMBIENTAL, SOCIAL Y DE SEGURIDAD SALUD EN EL TRABAJO PARA LA VIGENCIA DEL CONTRATO DE CONCESIÓN No. 163 DE 2019.			
	Código del Formato CSPLMB-FT-LFG-006	Vigencia del Formato 01/09/2024	Versión: V03	

Edificio torno en foso (112)

En el edificio de torno en foso durante el mes de enero de 2025 el concesionario no adelantó actividades constructivas. Al cierre del mes para este informe, se está a la espera de la llegada de estructura metálica fabricada en China y alojada en puerto colombiano para iniciar su montaje.

UE 35 Edificio Mantenimiento de infraestructura (107)

En el mes de enero de 2025, el concesionario continuó las actividades de construcción del sistema de cimentación del edificio de mantenimiento de infraestructura con la fundida de concreto estructural de 28 MPa para zapatas, vigas y contrapesos. Respecto a la estructura metálica se encuentra en puerto colombiano y una pequeña parte ya almacenada en patio taller Metro.

Unidad de ejecución 190

Subestación Eléctrica Receptora SER 1

Durante el mes de enero de 2025 el concesionario continuó la construcción de la caseta de control y sus acabados entre otros, muros en mampostería, pañetes y sistema de manejo de aguas lluvias, instalación de enchape en baño y cuarto de baterías, instalación de filtros perimetrales, armado de equipo GIS, instalación de bordillo, construcción de redes MEP, se finalizó la construcción de cerramiento y construcción de placas en concreto.

A continuación, se presentan los avances aproximados al 31 de enero de 2025 en la obra civil de la SER 1, no obstante, igualmente los avances de acuerdo con el plan de ejecución V12 se podrán observar en el Anexo 2.9 (a) Indicadores gráficos de seguimiento.



DESCRIPCION	AVANCE APROXIMADO AL 31 DE DICIEMBRE 2024 EN OBRA CIVIL (%)
Subestructura	100%
Estructura	100%
Acabados	92%
MEP	92%

Tabla k.i.1.1-1. Avances aproximados en la SER 1 hasta el 31 de enero de 2025.

Unidad de ejecución 408

Subestación Eléctrica de tracción SET

Durante el mes de enero de 2025 se llevó a cabo la construcción de los pañetes a muros perimetrales, instalación de redes MEP, rellenos perimetrales. Los avances alcanzados en la subestación eléctrica de tracción se pueden observar en el Anexo 2.9 (a) Indicadores gráficos de seguimiento.

	INFORME MENSUAL DE INTERVENTORÍA				
	CONTRATO No. 148 DE 2020 INTERVENTORÍA INTEGRAL, TÉCNICA, ECONÓMICA, FINANCIERA, CONTABLE, JURÍDICA, ADMINISTRATIVA, OPERATIVA, PREDIAL, AMBIENTAL, SOCIAL Y DE SEGURIDAD SALUD EN EL TRABAJO PARA LA VIGENCIA DEL CONTRATO DE CONCESIÓN No. 163 DE 2019.				
	Código del Formato CSPLMB-FT-LFG-006	Vigencia del Formato 01/09/2024	Versión: V03	Pág. 517 de 1059	

Unidad de ejecución 38

Redes de servicios externas

La instalación de las redes de servicios públicos externas en el patio taller al 31 de enero de 2025 alcanzaba un total aproximado de 87,223.72ml de redes instaladas (CNL- Gestión de canalización 56833,40ml, ELB- Red de baja tensión 3159.42ml, Filtros de drenajes férreos 9014.05ml, Alcantarillado sanitario 957.63ml, Alcantarillado pluvial 2509.81ml, HID- Suministro agua potable y GAS 1077.32ml, PCI- Protección contra incendio 870.33ml, EST- Anillo de media tensión 8212.60ml y CDE- Corrientes débiles 4589.16ml.

En las redes de alcantarillado pluvial y red contra incendios se han realizado pruebas hidrostáticas o de presión y hermeticidad con resultados favorables.

Unidad de ejecución 381

UE-381 Equipos - Estructura vía, suministro e instalación:



Instalación de vía férrea (Línea de prueba) en balasto, los rieles se han ejecutado entre la abscisa K0+876.98 – K0+825, Adicionalmente se han recibo 43050m de rieles R260 para patio y viaducto.

Patio de prefabricados:

PHC

De acuerdo con la meta física proyectada con fecha de corte el 31 de enero 2025, el concesionario debe contar con un estimado de 13175 unidades de módulos de PHC fabricados para las treinta-tres (33) unidades de ejecución establecidas para la meta física en la ruta de ejecución Versión 12. A continuación, en la tabla se presenta las unidades de ejecución con las cantidades estimadas para el tipo de modulo requerido, de acuerdo con los ajustes que el concesionario ha realizado a los diseños y la nueva versión del plan de ejecución:



UNIDAD EJECUCIÓN	15-4S	15-4	15-3	15-2	15-1.5S	15-1.5	7-1.5	7-30	8-30	6-30	13-30	14-30
UE041			165					45	15		45	
UE056		70	99	61		55		16				
UE057				105					12	18	129	45
UE058	144			144								
UE059	48			48								
UE060	232		48	184		232						
UE061	240		80	160		240						
UE068			208	92		20						

	INFORME MENSUAL DE INTERVENTORÍA				
	CONTRATO No. 148 DE 2020 INTERVENTORÍA INTEGRAL, TÉCNICA, ECONÓMICA, FINANCIERA, CONTABLE, JURÍDICA, ADMINISTRATIVA, OPERATIVA, PREDIAL, AMBIENTAL, SOCIAL Y DE SEGURIDAD SALUD EN EL TRABAJO PARA LA VIGENCIA DEL CONTRATO DE CONCESIÓN No. 163 DE 2019.				
	Código del Formato CSPLMB-FT-LFG-006	Vigencia del Formato 01/09/2024	Versión: V03	Pág. 518 de 1059	

UNIDAD EJECUCIÓN	15-4S	15-4	15-3	15-2	15-1.5S	15-1.5	7-1.5	7-30	8-30	6-30	13-30	14-30
UE069	32			32	150	332						
UE070	284			284		284						
UE071	236			236		236						
UE072				144		144						
UE073	208			208		208						
UE074	212			212		212						
UE075		32	180	56		156		112				
UE076	204			204		164	64					
UE077	152			152		138	14					
UE078	40			40		40						
UE079	272			272								
UE080			184	16		168						
UE081	40			40								
UE082	160			160			32					
UE083	92			92			32					
UE084	108			108								
UE085	97			97	169	338	44					
UE086	159			159			36					
UE087	156			156			12					
UE088	48			48								
UE089	164			164			36					
UE090	140			140		12	60					
UE091	36			36								
UE193	116			116		116						
UE204			156					24			114	48
Total, general	3620	102	1120	3966	319	3095	330	197	27	18	288	93

Tabla k.ii.1.1-2. Cantidades estimadas por unidad de ejecución.

Al 31 de enero del 2025 se tienen fabricados 228358 metros lineales de los 192389 metros lineales que se deben haber producido para un porcentaje estimado de cumplimiento del 118.7 % frente a la meta física del proyecto. Resultado de la actualización de la versión 12. Sin embargo, a pesar de lo anterior se ha presentado las siguientes novedades inicio de producción fuera de la fecha estipulada en el plan de ejecución V.12, la curva natural de aprendizaje, las adecuaciones y los mantenimientos correctivos de los sistemas eléctrico en la planta prefabricadora PHC que se requieren para la puesta punto de la planta PHC, la inestabilidad del asentamiento de la mezcla, los mantenimientos correctivos, la disponibilidad de las platinas (end plate) y aceros longitudinales y, el rendimiento del hincado en las unidades de ejecución.

	INFORME MENSUAL DE INTERVENTORÍA			
	CONTRATO No. 148 DE 2020 INTERVENTORÍA INTEGRAL, TÉCNICA, ECONÓMICA, FINANCIERA, CONTABLE, JURÍDICA, ADMINISTRATIVA, OPERATIVA, PREDIAL, AMBIENTAL, SOCIAL Y DE SEGURIDAD SALUD EN EL TRABAJO PARA LA VIGENCIA DEL CONTRATO DE CONCESIÓN No. 163 DE 2019.			
	Código del Formato CSPLMB-FT-LFG-006	Vigencia del Formato 01/09/2024	Versión: V03	

Durante el mes de diciembre 2024 se presenta accidente con la blindobarra y tablero eléctrico PDG3 afectando el desarrollo normal de actividades durante 18 días del mes de enero 2025. En la siguiente tabla se establece las cantidades por modulo fabricadas y su fecha de corte.

Fecha de corte producción	Unidades
Secciones Producidas requeridas	15993
Secciones estimadas por diseños	13175
% Ejecución	118.7%

Tabla k.ii.1.1-3. Cantidades producidas al 2025-01-31.



VIGAS U

Al 31 de Enero del 2025 en la planta de prefabricados U-Beam se tienen fabricados 2005 segmentos de vigas U, de un total de 7602 unidades para un porcentaje de avance de 26,37%. Las dovelas fabricadas pertenecen a las unidades de ejecución; 098, 101, 102, 107, 108, 109, 112, 113, 124, 125, 126, 139, 140, 141, 143, 144, 148, 149, 150, 151,152, 153, 154, 155, 156 y 157.

A la fecha, se presenta tabla con rendimientos de las dovelas fabricadas a partir del mes de febrero del 2024 - Enero 2025;

Mes	Cantidad Producidas	Promedio por jornada diaria
Febrero	1	0,03
Marzo	5	0,16
Abril	35	1,13
Mayo	68	2,19
Junio	137	4,60
Julio	190	6,5
Agosto	253	8,2
Septiembre	276	9,2
Octubre	301	9,7
Noviembre	255	8,5
Diciembre	236	7.6
Enero	248	8.0
Total	2005	-

Tabla k.ii.1.1-4. Cantidades producidas al mes de Enero 2025.

	INFORME MENSUAL DE INTERVENTORÍA				
	CONTRATO No. 148 DE 2020 INTERVENTORÍA INTEGRAL, TÉCNICA, ECONÓMICA, FINANCIERA, CONTABLE, JURÍDICA, ADMINISTRATIVA, OPERATIVA, PREDIAL, AMBIENTAL, SOCIAL Y DE SEGURIDAD SALUD EN EL TRABAJO PARA LA VIGENCIA DEL CONTRATO DE CONCESIÓN No. 163 DE 2019.				
	Código del Formato CSPLMB-FT-LFG-006	Vigencia del Formato 01/09/2024	Versión: V03		Pág. 520 de 1059



Ilustración k.ii.1.1-1. Producción mensual dovelas.

En el presente periodo el rendimiento no es el esperado para la fabricación de segmentos de vigas U y cumplir con las fechas del PET-V12. El presente período se evidenció un leve aumento en la producción mensual en comparación con el mes de Diciembre, teniéndose una producción total en el mes de Enero de 248 dovelas.

VIGAS CAJON

Al 31 de Enero del 2025 en Planta Prefabricados Vigas Cajón, se tienen fabricados 10 segmentos. De las cuales 3 corresponden a la Estación 1; E01-01-02, E01-01-03, E01-01-04, E01-01-05, E01-01-06, E01-02-02, E01-02-05 (158). Estación 9; E09-01-02, E09-01-03, E09-01-04 (UE-174).

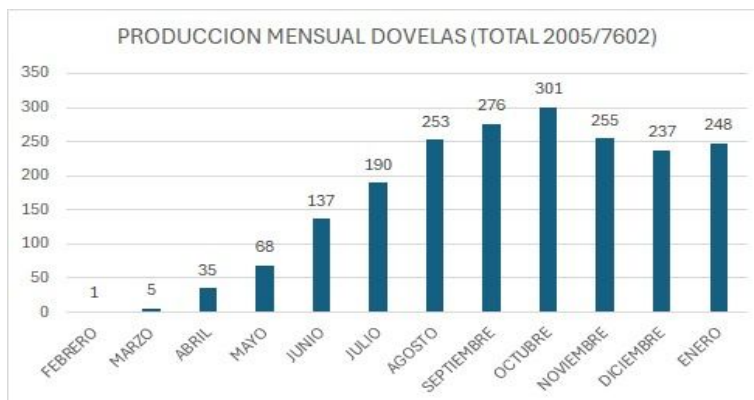
1.-IDENTIFICACIÓN DEL ELEMENTO									2.-DISEÑOS	3.-FABRICACIÓN		
No. de segm	Tipo	Longitud (l)	Altura (m)	Ancho (m)	Resistencia diseño (mPa _f)	Volumen (m ³)	Peso Total (Tn)	Peso x m (tn/ml)	Fecha Liberación Planos Constructivos	Fecha de Producción	Línea de producción	Liberación elementos embebidos en interfaces SI/Plano No Objetado
E01-01-02	D1-TYPE 1	17,80	1,05	1,22	50	12,50	32,50	1,83		17/01/2025	3-2-A	Cumple
E01-01-03	D1-TYPE 1	17,80	1,05	1,22	50	12,50	32,50	1,83		23/01/2025	3-3-A	Cumple
E01-01-04	D1-TYPE 1	17,80	1,05	1,22	50	12,50	32,50	1,83		26/01/2025	3-1-A	Cumple
E01-01-05	D1-TYPE 1	17,80	1,05	1,22	50	12,50	32,50	1,83		21/01/2025	3-5-A	Cumple
E01-01-06	D1-TYPE 3	17,80	1,05	1,84	50	16,81	43,71	2,46		30/01/2025	2-6-B	Cumple
E01-02-02	D1-TYPE 1	22,30	1,05	1,22	50	15,29	39,75	1,78		28/01/2025	3-1-A	Cumple
E01-02-05	D1-TYPE 1	22,30	1,05	1,22	50	15,29	39,75	1,78		31/01/2025		Cumple
E09-01-02	D2-TYPE 1	29,70	1,45	1,22	50	25,02	65,04	2,19		17/12/2024	1-2-C	Cumple
E09-01-03	D2-TYPE 1	29,70	1,45	1,22	50	25,02	65,04	2,19		03/01/2025	1-3-C	Cumple
E09-01-04	D2-TYPE 1	29,70	1,45	1,22	50	25,02	65,04	2,19		10/01/2025	1-4-C	Cumple

Ilustración k.ii.1.1-2. Producción Vigas cajón.

A las fechas se han realizado el tensionamiento de 3 segmentos correspondientes a la Estación 9 E09-01-02, E09-01-03, E09-01-04 (UE-174).



	INFORME MENSUAL DE INTERVENTORÍA			
	CONTRATO No. 148 DE 2020 INTERVENTORÍA INTEGRAL, TÉCNICA, ECONÓMICA, FINANCIERA, CONTABLE, JURÍDICA, ADMINISTRATIVA, OPERATIVA, PREDIAL, AMBIENTAL, SOCIAL Y DE SEGURIDAD SALUD EN EL TRABAJO PARA LA VIGENCIA DEL CONTRATO DE CONCESIÓN No. 163 DE 2019.			
Código del Formato CSPLMB-FT-LFG-006	Vigencia del Formato 01/09/2024	Versión: V03	Pág. 521 de 1059	



Ilustración k.ii.1.1-3. Producción Vigas Cajón.



Ilustración k.ii.1.1-4. Producción Vigas Cajón.

	INFORME MENSUAL DE INTERVENTORÍA				
	CONTRATO No. 148 DE 2020 INTERVENTORÍA INTEGRAL, TÉCNICA, ECONÓMICA, FINANCIERA, CONTABLE, JURÍDICA, ADMINISTRATIVA, OPERATIVA, PREDIAL, AMBIENTAL, SOCIAL Y DE SEGURIDAD SALUD EN EL TRABAJO PARA LA VIGENCIA DEL CONTRATO DE CONCESIÓN No. 163 DE 2019.				
	Código del Formato CSPLMB-FT-LFG-006	Vigencia del Formato 01/09/2024	Versión: V03	Pág. 522 de 1059	

k.ii.1-2. Intersección Calle 72 por Avenida Caracas

Seguimiento y control de calidad de materiales:

La información de calidad comprendida entre el 1 al 31 de enero de 2024, será reportada desde el componente de calidad QA/QC. Sin embargo, en términos generales, se realizó el seguimiento y verificación a los materiales utilizados para la construcción de las estructuras presentes en el desarrollo de la obra.

Avance Obras Intersección Calle 72 por Avenida Caracas

Para el presente periodo se reportan los siguientes avances de ejecución acumulado de muros:

- Muros pantallas: 215 muros de un total de 215 unidades.



AVANCES ACUMULADOS DE MUROS PANTALLAS						
FECHA SELEC.:	31-ene		100.00%	del total:	215.00 und	SALDOS
Nº PANTALLAS:	215		100.00%	del total:	5,853.00 m ³	0
VOL. CONCRETO	5853.00		100.00%	del total:	944.50 ml	0.00
METROS LINEALES	944.50		100.00%	del total:	9,029.99 m ²	0.00
AREA PANTALLAS	9029.99					0.00
AREA EN PLANTA	490.84	EQUIVALENTES A:	79.36%	del total:	618.48 m ²	127.64

Ilustración k.ii.1.2-1. Esquema de avance pantallas ejecutadas.



Ilustración k.ii.1.2-2. Esquema avance acumulado pantallas.

De la misma forma, a continuación, se detallan los avances registrados a la fecha con relación a la construcción de vigas cabezal, vigas puntales inferiores, lechada, excavación, losa puntal inferior, losa puntal superior, viga soporte de barrera de tráfico, barrera de tráfico, losas de aproximación, bordillos, estación de bombeo, vías de servicio y espacio público.

	INFORME MENSUAL DE INTERVENTORÍA			
	CONTRATO No. 148 DE 2020 INTERVENTORÍA INTEGRAL, TÉCNICA, ECONÓMICA, FINANCIERA, CONTABLE, JURÍDICA, ADMINISTRATIVA, OPERATIVA, PREDIAL, AMBIENTAL, SOCIAL Y DE SEGURIDAD SALUD EN EL TRABAJO PARA LA VIGENCIA DEL CONTRATO DE CONCESIÓN No. 163 DE 2019.			
	Código del Formato CSPLMB-FT-LFG-006	Vigencia del Formato 01/09/2024	Versión: V03	

- Avance Vigas Cabezal Intercambiador Vial Calle 72:

Sector	Volumen Total (m ³)	Volumen Ejecutado (m ³)	% Ejecución
Costado Oriental	549	549	100%
Costado Occidental	222	222	100%
Av. Caracas Costado Occidental	130.05	130.05	100%
Intersección Carrera 15	158.13	158.13	100%
Av. Caracas Costado Oriental	127.69	127.69	100%

Ilustración k.ii.1.2-3. Reporte volumen y porcentaje de ejecución acumulado vigas cabezal

Vigas Cabezas Fundidas					
Costado	Viga	Longitud ejecutada (m)	Longitud total (m)	% Ejecución	Volumen (m3)
Oriental	N1	58	58	100%	219.2
	N2	10	10	100%	187
	S1	32.58	32.58	100%	204.29
	S2	19.9	19.9	100%	191
Occidental	N1	23.27	23.27	100%	151.8
	S1	20.55	20.55	100%	167.71
	TABIQUE CENTRAL	23.95	23.95	100%	65.874

Ilustración k.ii.1.2-4. Longitud y volumen de ejecución acumulado vigas cabezal

Se tiene para el sector de la EBALL la construcción de los siguientes elementos:

- Vigas Cabezal

1 VC001, 2 VC002, 3 VC003, 1 VC004, 2 VC005, 1 VC006, 1 VC007, 1 VC008, 1 VC010 y VC de pantalla tipo 2A.

- Muros Pantallas.

2 tipo 1, 1 tipo 2, 1 tipo 3, tipo 4, 2 tipo 2A y 1 tipo 5.

- Cuartos de tableros y generador.

Losa inferior, muros y placa superior, así como, instalación de tapas para cuarto de planta de emergencia. A su vez, el cuarto de tableros cuenta con la instalación de los equipos de control.

- Tanque de combustible

Placa inferior, muros laterales y placa superior

	INFORME MENSUAL DE INTERVENTORÍA			
	CONTRATO No. 148 DE 2020 INTERVENTORÍA INTEGRAL, TÉCNICA, ECONÓMICA, FINANCIERA, CONTABLE, JURÍDICA, ADMINISTRATIVA, OPERATIVA, PREDIAL, AMBIENTAL, SOCIAL Y DE SEGURIDAD SALUD EN EL TRABAJO PARA LA VIGENCIA DEL CONTRATO DE CONCESIÓN No. 163 DE 2019.			
	Código del Formato CSPLMB-FT-LFG-006	Vigencia del Formato 01/09/2024	Versión: V03	

- Cámara de salida

Placa inferior, muros laterales y placa superior

- Cuarto húmedo y seco

Placa inferior, placa intermedia 1 y 2, A su vez, placa superior.

- Generador

Excavación, placa inferior, conformación de muros en mampostería y tapas.



Ilustración k.ii.1.2-5. Avance construcción EBALL.

Para la actividad de construcción de vigas puntales inferiores se tiene: 194 unidades de 194. A su vez, para las vigas puntales superiores se tiene: 55 unidades (incluyendo viga de borde) de 55 unidades. Por lo cual, estas actividades se encuentran culminadas.

Vigas Puntales				
Ubicación	Descripción	Ud Ejecutadas	Ud proyectadas	% Ejecución
Vigas Puntales inferiores	Occidental	37	37	100%
	Caracas Occidental	21	21	
	Caracas Oriental	21	21	
	Nororiental	59	59	
	Suroriental	56	56	
Vigas Puntales superiores	Caracas Occidental	25	25	100%
	Nororiental	14	14	
	Suroriental	16	16	

Ilustración k.ii.1.2-6. Resumen vigas puntales ejecutadas.

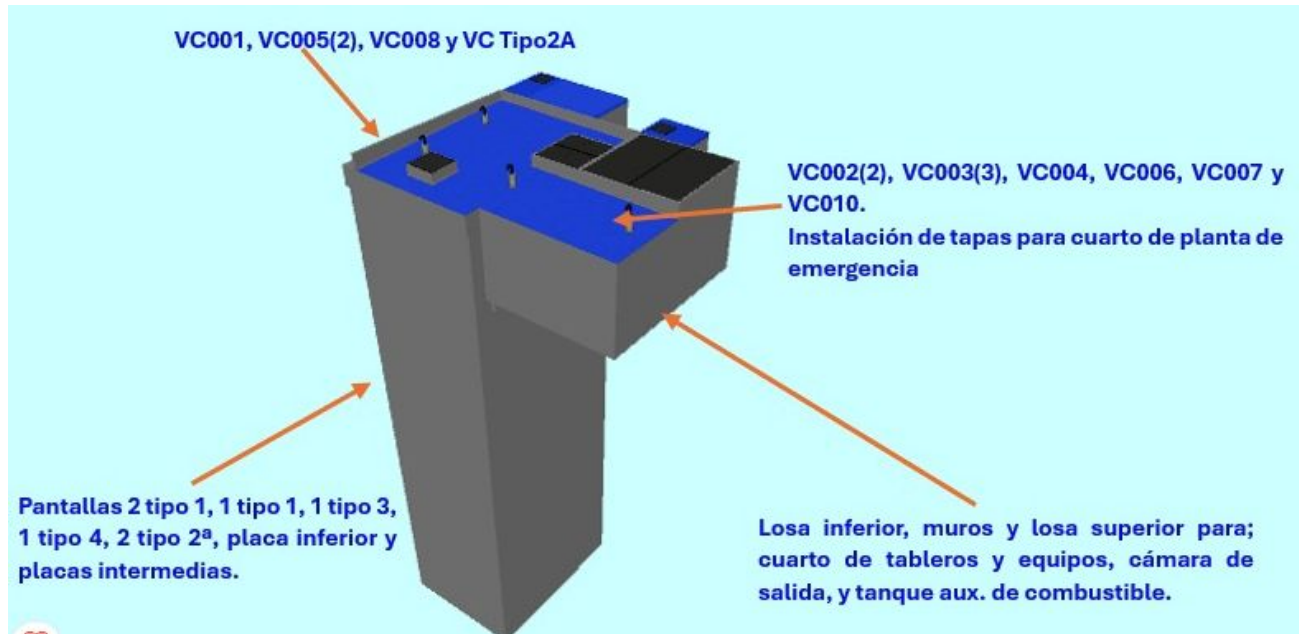
INFORME MENSUAL DE INTERVENTORÍA			
CONTRATO No. 148 DE 2020 INTERVENTORÍA INTEGRAL, TÉCNICA, ECONÓMICA, FINANCIERA, CONTABLE, JURÍDICA, ADMINISTRATIVA, OPERATIVA, PREDIAL, AMBIENTAL, SOCIAL Y DE SEGURIDAD SALUD EN EL TRABAJO PARA LA VIGENCIA DEL CONTRATO DE CONCESIÓN No. 163 DE 2019.			
Código del Formato CSPLMB-FT-LFG-006	Vigencia del Formato 01/09/2024	Versión: V03	Pág. 525 de 1059



NOTA: Se aclara que el total de VPI se redujo porque dos de estas, ubicadas en la zona del tabique central, no se subdividen por la sección que está en voladizo.



Ilustración k.ii.1.2-7. Esquema 3D muros pantalla, vigas puntal y vigas cabezal ejecutadas.



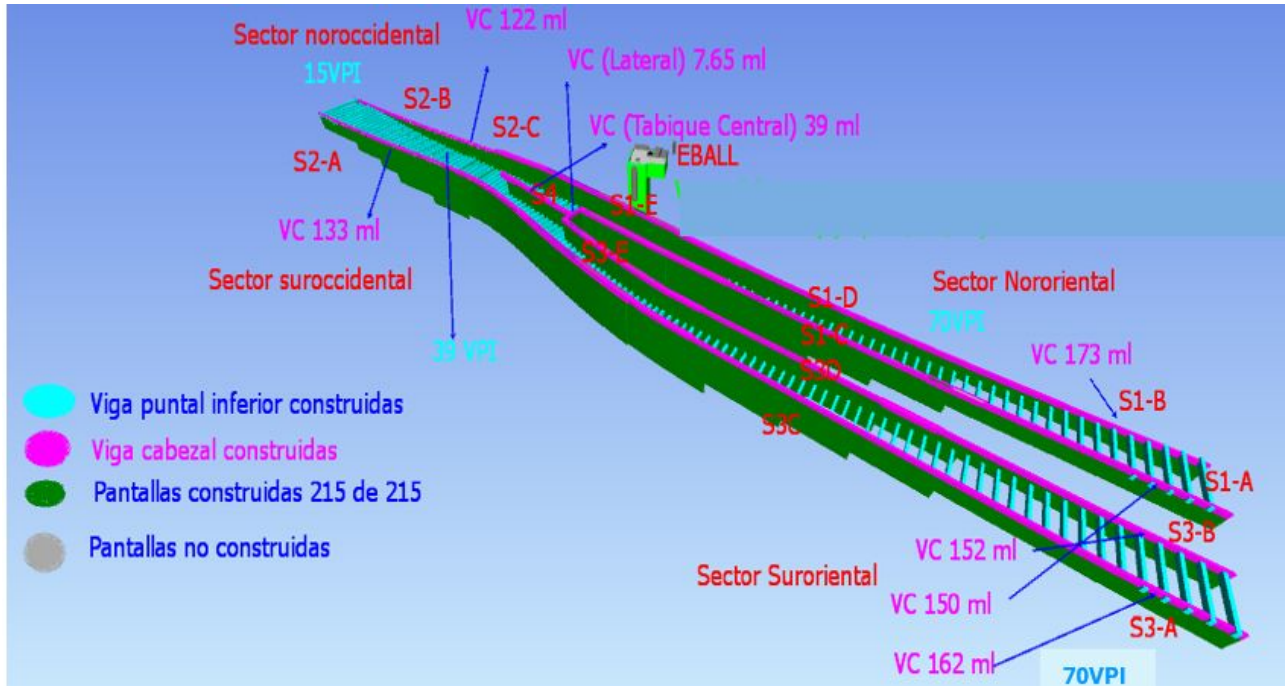

Ilustración k.ii.1.2-8. Esquema 3D vigas superiores, vigas soporte y barreras de tráfico ejecutadas.

	INFORME MENSUAL DE INTERVENTORÍA				
	CONTRATO No. 148 DE 2020 INTERVENTORÍA INTEGRAL, TÉCNICA, ECONÓMICA, FINANCIERA, CONTABLE, JURÍDICA, ADMINISTRATIVA, OPERATIVA, PREDIAL, AMBIENTAL, SOCIAL Y DE SEGURIDAD SALUD EN EL TRABAJO PARA LA VIGENCIA DEL CONTRATO DE CONCESIÓN No. 163 DE 2019.				
	Código del Formato CSPLMB-FT-LFG-006	Vigencia del Formato 01/09/2024	Versión: V03	Pág. 526 de 1059	

De acuerdo con la solicitud 18490 aprobada el 29 de enero de 2024, las coordenadas de la viga de borde se ajustaron hacia el sector occidental. Este cambio fue respaldado por la revisión del diseño actual y de la viga de borde soporte de puntales superiores. Esto se llevó a cabo en conformidad con el PLAN DE GESTIÓN INTEGRADO DE CAMBIOS (L1T1-CON-GCC-PN-0001), específicamente el numeral 7.2.2.2, que describe el procedimiento para solicitar y aprobar cambios sustanciales o no sustanciales. Una vez aprobada, se construyó estos elementos según la nota técnica L1T1-2000-541-CON-CN-EST-TQ-002.

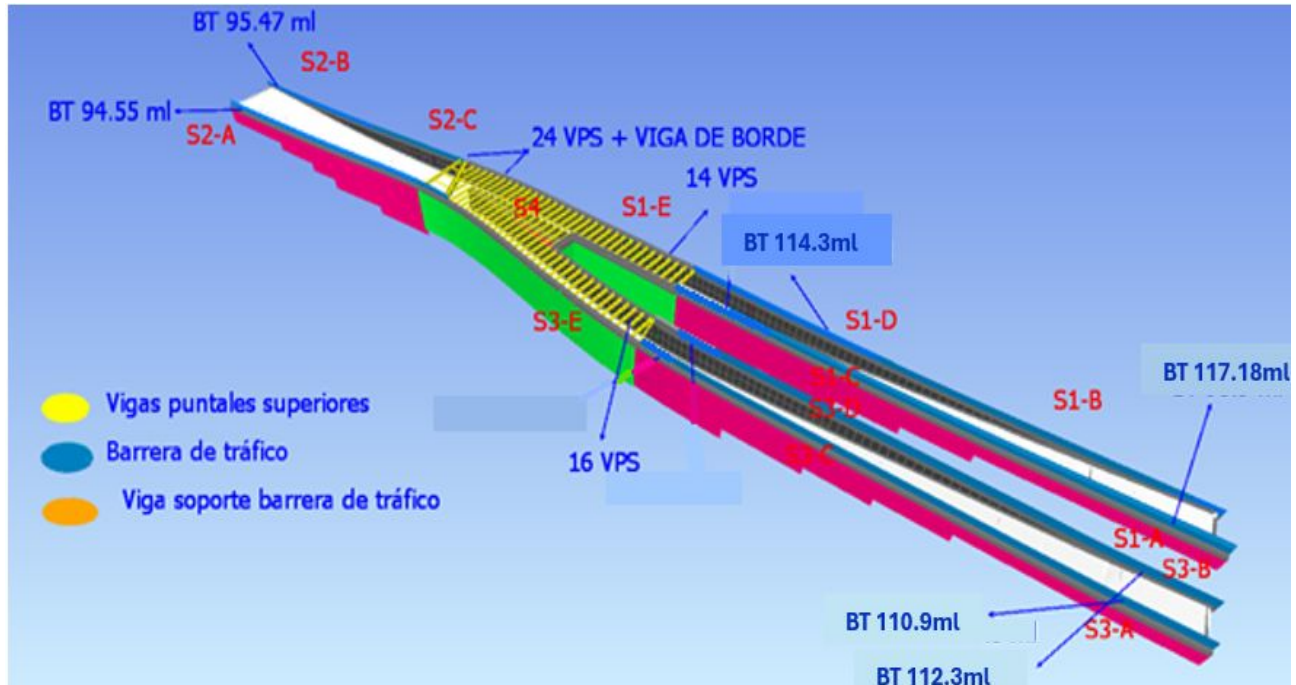
- Avance inyecciones lechada:

Se han efectuado 816 inyecciones para un total de ejecución del 100%

- Avance de excavación

Excavación Total hasta nivel de vigas y placa inferior				
Sector	Unidad de medida	Cantidad Total	Acumulado	% Ejecución
Costado Oriental	m ³	17840.01	17840.01	100%
Costado Occidental	m ³	9765.84	9765.84	100%

Ilustración k.ii.1.2-9. Resumen Acumulado Excavación

Nota: El volumen total de excavación programado ha aumentado según los últimos replanteos realizados por el Concesionario.

- Avance de losa puntal inferior

Losa Puntal Inferior					
Costado	Ubicación	Cantidad Total por costado (ml)	Cantidad Total (ml)	Ejecutado acumulado (ml)	% Ejecución
Oriental	Entre N1 y N2	334.12	151.84	151.84	100.00%
	Entre S1 y S2		150.75	150.75	
	Entre N1 y C1		19.5	19.5	
	Entre S1 y C1		12.03	12.03	
Occidental	Entre N1 y S1	154.57	104.8	104.8	100.00%
	Entre N1 y C1		20.2	20.2	
	Entre S1 y C1		29.57	29.57	

Ilustración k.ii.1.2-10. Resumen acumulado placa fondo

NOTA: Se aclara que el total de metros de losa se ajustó al considerar las cantidades en los sectores caracas oriental y occidental.

- Avance de losa puntal superior.

Losa Puntal Superior				
Costado	Ubicación	Cantidad Total (ml)	Ejecutado acumulado (ml)	% Ejecución
Caracas Oriental/ Occidental	Entre N1 y S1	44.71	44.71	100%
Suroriental	Entre S1 y S2	39	39	100%
Nororiental	Entre N1 y N2	35	35	100%

Ilustración k.ii.1.2-11. Resumen acumulado placa superior



Ilustración k.ii.1.2-12. Resumen acumulado placa fondo y barrera de tráfico Costado Nororiental y Suroriental



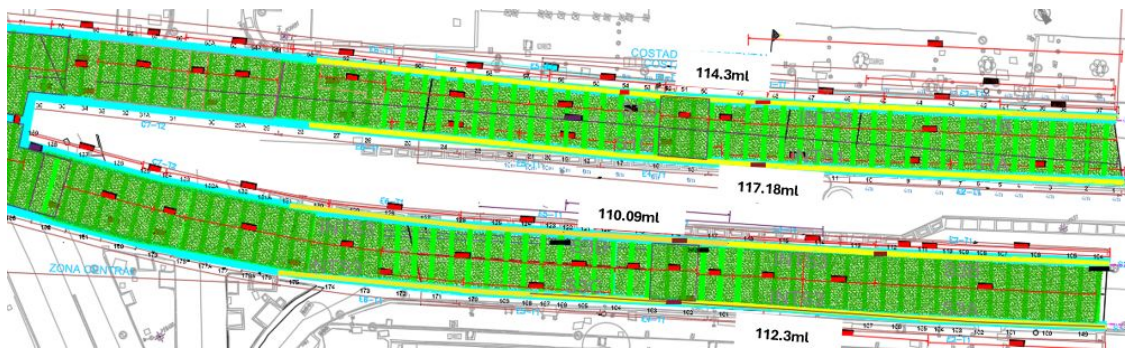

Ilustración k.ii.1.2-13. Resumen acumulado placa fondo y barrera de tráfico Costado Occidental

INFORME MENSUAL DE INTERVENTORÍA				
 CONSORCIO SUPERVISOR PLMB	CONTRATO No. 148 DE 2020 INTERVENTORÍA INTEGRAL, TÉCNICA, ECONÓMICA, FINANCIERA, CONTABLE, JURÍDICA, ADMINISTRATIVA, OPERATIVA, PREDIAL, AMBIENTAL, SOCIAL Y DE SEGURIDAD SALUD EN EL TRABAJO PARA LA VIGENCIA DEL CONTRATO DE CONCESIÓN No. 163 DE 2019.			 METRO BOGOTÁ
	Código del Formato CSPLMB-FT-LFG-006	Vigencia del Formato 01/09/2024	Versión: V03	

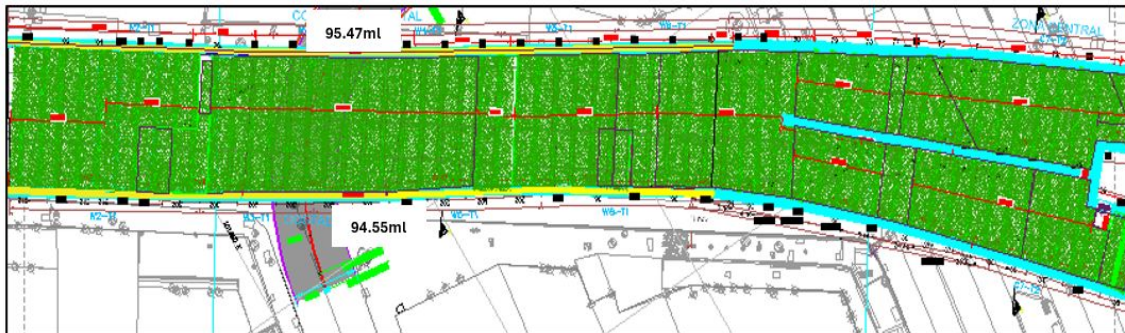

Ilustración k.ii.1.2-14. Resumen acumulado vigas puntales y placa superior Costado Occidental y Oriental

- Vigas soporte de barrera de tráfico

A fecha de corte del presente informe este elemento se encuentra culminado con longitudes de 94.55 m en el eje S1 y 95.47 m en el eje N1. En relación con el sector nororiental se cuenta con 114.3m y 117.18m en los ejes N1 y N2 respectivamente. A su vez, en el eje S1 se ha construido 110.9m y 112.3m en el eje S2 para el sector suroriental.

- Barrera de tráfico

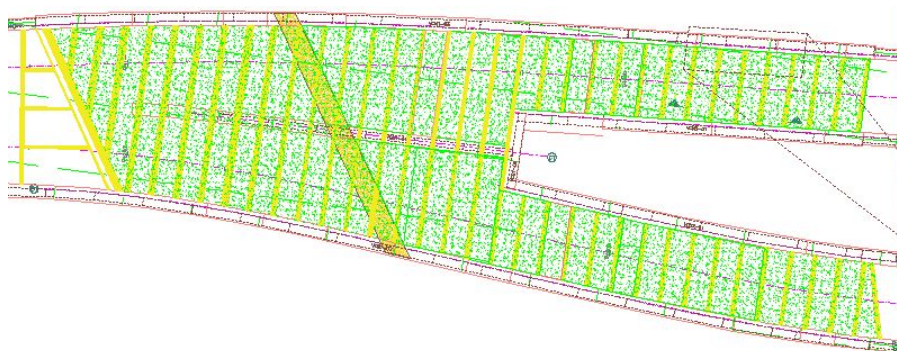
Este elemento se encuentra finalizado con longitudes de 94.55 m de barrera de tráfico en el sector occidental; costado sur y 95.47m en el costado norte, con lo que se culminó este elemento en los ejes S1 y N1 de este sector. A su vez, a la fecha se tienen construido 114.3 m en el sector nororiental eje N1 y 117.18m eje N2. En el sector suroriental se tienen a la fecha construidos 112.3 m en el eje S2 y 110.9 m en el eje S1.

- Losa de Aproximación

A la fecha se tiene fundida la losa de aproximación ubicada al costado nororiental de 6.9 m largo, 3 m de ancho y espesor de 0.2 m; 4.14 m³.



Ilustración k.ii.1.2-15. Avance losa de aproximación costado nororiental.

INFORME MENSUAL DE INTERVENTORÍA					
 CONTRATO No. 148 DE 2020 INTERVENTORÍA INTEGRAL, TÉCNICA, ECONÓMICA, FINANCIERA, CONTABLE, JURÍDICA, ADMINISTRATIVA, OPERATIVA, PREDIAL, AMBIENTAL, SOCIAL Y DE SEGURIDAD SALUD EN EL TRABAJO PARA LA VIGENCIA DEL CONTRATO DE CONCESIÓN No. 163 DE 2019.					
Código del Formato CSPLMB-FT-LFG-006	Vigencia del Formato 01/09/2024	Versión: V03	Pág. 529 de 1059		

Como también, se ha construido a la fecha la losa de aproximación ubicada al costado suroriental de 7.3 m largo, 3 m de ancho y espesor de 0.2 m; 4.38 m³.



Ilustración k.ii.1.2-16. Avance losa de aproximación costado suroriental

Hasta la fecha, se han construido dos losas de aproximación en el costado occidental, con las siguientes dimensiones: una de 7.45 metros de largo, 3 metros de ancho y 0.2 metros de espesor, y otra de 7.04 metros de largo, 3 metros de ancho y 0.2 metros de espesor. Siendo sus respectivos volúmenes 4.47 m³ y 4.22 m³.

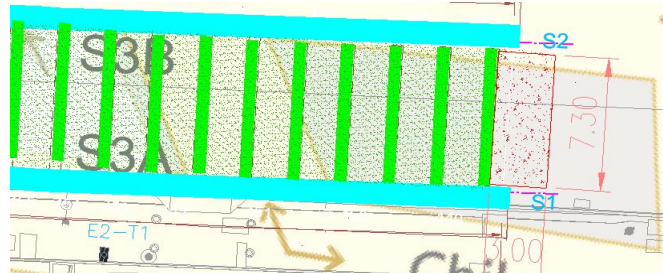

Ilustración k.ii.1.2-17. Avance losa de aproximación costado occidental

- Avance bordillo

A la fecha se han construido en el costado suroriental 154.43ml de bordillo en el eje S1 y 152.64m en el eje S2, en el costado nororiental se tienen 152.74ml de bordillo en el eje N1 y 153.30m en el eje N2. Del mismo modo, en el costado occidental se han conformado 140.55 m y 142.17 m en los ejes S1 y N1 respectivamente. Como también, se ha construido 146.47ml del separador sur y 146.47ml norte del costado occidental.

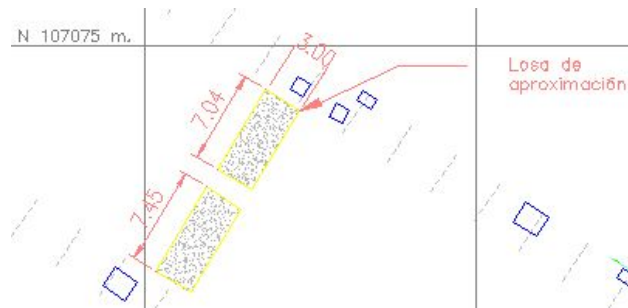

Ilustración k.ii.1.2-18. Avance acumulado de bordillo sector oriental.



Ilustración k.ii.1.2-19. Avance acumulado de bordillo y separador, sector occidental.

	INFORME MENSUAL DE INTERVENTORÍA				
	CONTRATO No. 148 DE 2020 INTERVENTORÍA INTEGRAL, TÉCNICA, ECONÓMICA, FINANCIERA, CONTABLE, JURÍDICA, ADMINISTRATIVA, OPERATIVA, PREDIAL, AMBIENTAL, SOCIAL Y DE SEGURIDAD SALUD EN EL TRABAJO PARA LA VIGENCIA DEL CONTRATO DE CONCESIÓN No. 163 DE 2019.				
	Código del Formato CSPLMB-FT-LFG-006	Vigencia del Formato 01/09/2024	Versión: V03	Pág. 531 de 1059	

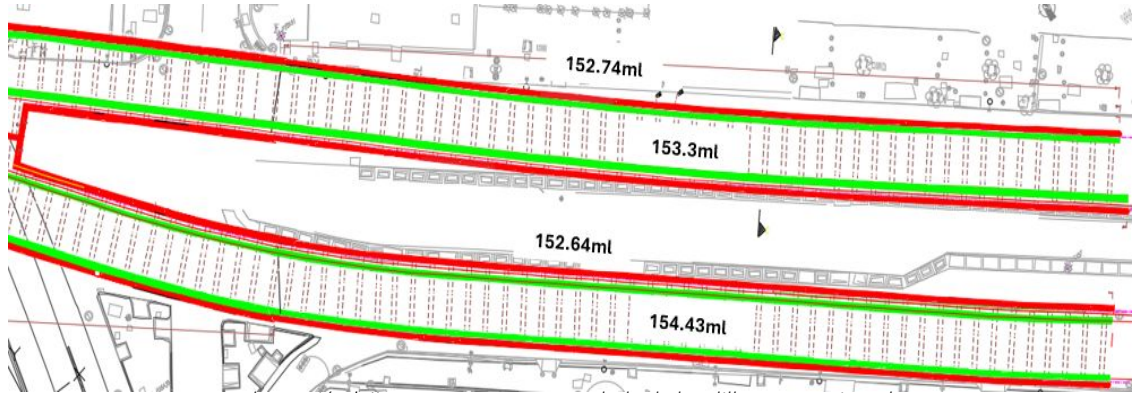
Trabajos Costado Oriental			Unidad	Volumen Total	Volumen Ejecutado
NORTE					
S1B		UE304 Construcción viga Cabezal	m3	42	42
S1D		UE304 Construcción viga Cabezal	m3	60	60
S1A		UE304 Construcción viga Cabezal	m3	42	42
S1C		UE304 Construcción viga Cabezal	m3	60	60
INTS1		UE304 Construcción viga Cabezal	m3	72	72
SUR					
S3B		UE304 Construcción viga Cabezal	m3	43.92	43.92
S3D		UE304 Construcción viga Cabezal	m3	59.88	59.88
S3A		UE304 Construcción viga Cabezal	m3	48	48
S3C		UE304 Construcción viga Cabezal	m3	59.88	59.88
INTS3		UE304 Construcción viga Cabezal	m3	61.32	61.32
				549	549

Trabajos intersección Cra 15			Unidad	Volumen Total	Volumen Ejecutado
Zona S1,S3-E//Paso Cra 15					
S1E		UE304 Construcción viga Cabezal	m3	90.72	90.72
S3E		UE304 Construcción viga Cabezal	m3	67.41	67.41

Trabajos Costado Occidental			Unidad	Volumen Total	Volumen Ejecutado
S2A		UE304 Construcción viga Cabezal - Muros sin Interferencia	m3	108	108
S2B		UE304 Construcción viga Cabezal - Muros sin Interferencia	m3	114	114
				m3	222

Trabajos Av. Caracas Costado Occidental			Unidad	Volumen Total	Volumen Ejecutado
S2C (Norte)		UE304 Construcción viga Cabezal - Muros sin Interferencia	m3	37.8	37.8
S2C (Centro)		UE304 Construcción viga Cabezal - Muros sin Interferencia	m3	32.544	32.544
S2C (Sur)		UE304 Construcción viga Cabezal - Muros sin Interferencia	m3	59.71	59.71
				m3	130.054

Trabajos Av. Caracas Costado Oriental			Unidad	Volumen Total	Volumen Ejecutado
Muros Pantalla, vigas y losa					
Zona S4 // Paso Av. Caracas Oriente					
S4 (Norte)		UE304 Construcción viga Cabezal - Muros sin Interferencia	m3	39.48	39.48
S4 (Centro)		UE304 Construcción viga Cabezal - Muros sin Interferencia	m3	33.33	33.33
S4 (Sur)		UE304 Construcción viga Cabezal - Muros sin Interferencia	m3	54.88	54.88
				m3	127.69

Total m3 Vigas Cabezal ->			m3	1186.87	1186.87
-------------------------------------	--	--	-----------	----------------	----------------

Ilustración k.ii.1.2-20. Consolidado Cantidades Totales Vigas Cabezal.

	INFORME MENSUAL DE INTERVENTORÍA				
	CONTRATO No. 148 DE 2020 INTERVENTORÍA INTEGRAL, TÉCNICA, ECONÓMICA, FINANCIERA, CONTABLE, JURÍDICA, ADMINISTRATIVA, OPERATIVA, PREDIAL, AMBIENTAL, SOCIAL Y DE SEGURIDAD SALUD EN EL TRABAJO PARA LA VIGENCIA DEL CONTRATO DE CONCESIÓN No. 163 DE 2019.				
	Código del Formato CSPMB-FT-LFG-006	Vigencia del Formato 01/09/2024	Versión: V03	Pág. 532 de 1059	

k.ii.1-3. Intersección Avenida 68 con Avenida 1° de Mayo

Seguimiento y control de calidad de materiales:

La información de calidad comprendida entre el 1 al 31 de enero de 2025, será reportada desde el componente de calidad QA/QC. Sin embargo, en términos generales, se realizó el seguimiento y verificación a los materiales utilizados para la construcción de las estructuras presentes en el desarrollo de la obra.

Avance de actividades realizadas por el concesionario, inherentes a la construcción de las obras de construcción puentes av primero de mayo con av 68.



En el periodo comprendido para el presente informe, se tiene en ejecución la construcción de la subestructura del puente Sur A.V.68. A continuación, se ilustra de forma gráfica los elementos ejecutados y el avance general de las actividades.



Ilustración k.ii.1.3-1. Esquema Puente sur Av68.

Avance de actividades realizadas por el concesionario, inherentes a la demolición del puente existente av primero de mayo con av 68.

En el periodo comprendido para el presente informe está en ejecución la demolición de los tramos 6 y 7, 9 y 10. Se finalizó la demolición del tramo 2.

	INFORME MENSUAL DE INTERVENTORÍA				
	CONTRATO No. 148 DE 2020 INTERVENTORÍA INTEGRAL, TÉCNICA, ECONÓMICA, FINANCIERA, CONTABLE, JURÍDICA, ADMINISTRATIVA, OPERATIVA, PREDIAL, AMBIENTAL, SOCIAL Y DE SEGURIDAD SALUD EN EL TRABAJO PARA LA VIGENCIA DEL CONTRATO DE CONCESIÓN No. 163 DE 2019.				
	Código del Formato CSPLMB-FT-LFG-006	Vigencia del Formato 01/09/2024	Versión: V03	Pág. 533 de 1059	

- Elementos ejecutados
- Elementos no ejecutados
- Elementos en ejecución



Ilustración k.ii.1.3-2. Esquema Puente existente Av68.

De igual forma, en la siguiente tabla se relaciona registro fotográfico del proceso constructivo de las actividades anteriormente mencionadas.





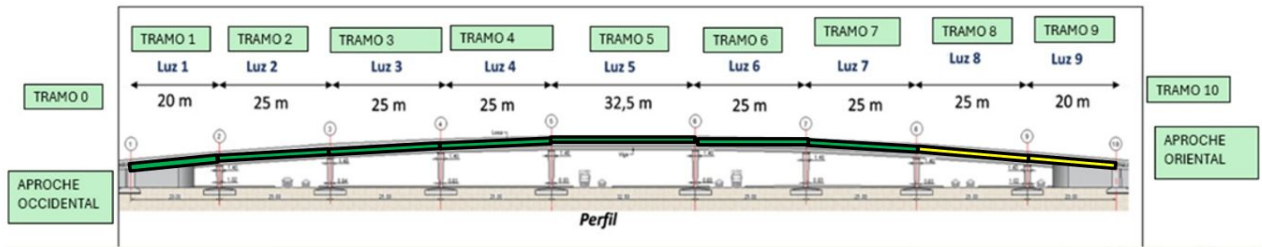

REGISTRO FOTOGRAFICO	
 <p>22 ene 2025 02:19:51 a. m. 4°36'33.305"N 74°44'39.2"W 23-58 Avenida 68 Bogotá CSPLMB</p>	 <p>29 ene 2025 12:11:10 p. m. 244° SW 54-21 Avenida Calle 26 Sur Puente Aranda Bogotá CSPLMB</p>
Puente existente (UE299): Demolición de tramo 2	Puente existente (UE299): Demolición de tramo 7
 <p>30 ene 2025 10:49:57 a. m. 77° W Puente Avenida Calle 26 Sur Kennedy Bogotá CSPLMB</p>	 <p>30 ene 2025 11:28:05 a. m. 352° N 22 10 Sur Carrera 68c Kennedy Bogotá CSPLMB</p>
PUENTE SUR: Se realiza vaciado de concreto de estribo 1.	PUENTE SUR: Instalación de arranque de columnas apoyo 3.

Tabla k.ii.1.3-1. Registro fotográfico actividades realizadas. Puente sur y puente existente.

k.ii.1-4. WF1

	INFORME MENSUAL DE INTERVENTORÍA			
	CONTRATO No. 148 DE 2020 INTERVENTORÍA INTEGRAL, TÉCNICA, ECONÓMICA, FINANCIERA, CONTABLE, JURÍDICA, ADMINISTRATIVA, OPERATIVA, PREDIAL, AMBIENTAL, SOCIAL Y DE SEGURIDAD SALUD EN EL TRABAJO PARA LA VIGENCIA DEL CONTRATO DE CONCESIÓN No. 163 DE 2019.			
	Código del Formato CSPLMB-FT-LFG-006	Vigencia del Formato 01/09/2024	Versión: V03	

VIADUCTO:



En la siguiente tabla, se relaciona el resumen ejecutado acumulado para la cimentación (incluida solo nave central estaciones), subestructura del viaducto (sin incluir nave central estaciones) y superestructura con corte del presente periodo:

DETALLE	PHC	PRE EXCAVADO
PILOTES EJECUTADOS	1508	134
DADOS TERMINADOS	87	25
PILAS TERMINADAS	87	22
VIGA CAPITEL TERMINADAS	82	11
VANOS DESCENDIDOS WF1	58	

Tabla k.ii.1.4-1. Resumen acumulado ejecutado cimentación, subestructura y superestructura a corte del presente periodo.

Traslado de redes

En el periodo del presente informe, el Concesionario realiza actividades relacionadas al traslado de red de energía eléctrica ENE1-01. Pilas S01-27 a S01-28 Temporal, mediante la instalación de la cercha metálica para la subterranización de la red de media tensión, con 41.16m lineales de banco de ductos 6Φ6" PVC + 2Φ3"PVC y ejecutados y el levantamiento de mampostería de cajas. Adiciona a lo anterior, se realiza el traslado de los circuitos eléctricos para liberar la pila S03-04 y darle vía al viaducto.

	INFORME MENSUAL DE INTERVENTORÍA				
	CONTRATO No. 148 DE 2020 INTERVENTORÍA INTEGRAL, TÉCNICA, ECONÓMICA, FINANCIERA, CONTABLE, JURÍDICA, ADMINISTRATIVA, OPERATIVA, PREDIAL, AMBIENTAL, SOCIAL Y DE SEGURIDAD SALUD EN EL TRABAJO PARA LA VIGENCIA DEL CONTRATO DE CONCESIÓN No. 163 DE 2019.				
	Código del Formato CSPLMB-FT-LFG-006	Vigencia del Formato 01/09/2024	Versión: V03	Pág. 535 de 1059	

k.ii.1-5. WF2

VIADUCTO:

En la siguiente tabla, se relaciona el resumen ejecutado acumulado para la cimentación (incluida nave central estaciones), subestructura del viaducto (sin incluir nave central estaciones) y superestructura con corte del presente periodo:



DETALLE	PHC	PRE EXCAVADO
PILOTES EJECUTADOS	1635	54
DADOS TERMINADOS	45	1
PILAS TERMINADAS	40	0
VIGA CAPITEL TERMINADAS	18	0
VANOS EN DESCENSO	9	

Tabla k.ii.1.5-1 Resumen ejecutado acumulado cimentación, subestructura y superestructura con corte del presente periodo.

Traslado de redes

A continuación, se presenta el avance del periodo en la construcción de redes secas y húmedas, las cuales se adelantan entre la Av. Villavicencio con carrera 86 (Av. Ciudad de Cali) y la Avenida 1ra de Mayo con Avenida Boyacá así:

ACTIVIDAD	DESCRIPCIÓN	CARACTERÍSTICAS	DUCTERÍA			OBSERVACIONES	PMT	COI
			LONGITUD DISEÑO TOTAL	LONGITUD EJECUTADA EN EL MES	LONGITUD ACUMULADA			
FASE 1								
WF2 - IE2 - IE5 (K3+750 a K7+750)								
K3+750 - K4+250								
WF2VDTR2400	Traslado red de Alcantarillado Pluvial PLU2-06. Pilas S03-07 a S03-19	Ø 2.20"m	322.86	Fosos	51.70	En construcción del foso de rescate W2P008.	Vigente	COI-44
WF2VDTR2410	Traslado red de Energía (Santa María) ENE2-18. Pilas S03-05 a S03-08. Excavación a zanja abierta.	9Ø6" PVC + 2Ø3"PVC 6Ø6" PVC + 2Ø3"PVC	97.87 229.57	Maniobra eléctrica	122.52 209.88	Red trasladada. Se elimina la interferencia. Maniobra ejecutada el 31 de enero.	Vigente	COI-44
K5+250 - K6+250								
WF2VDTR2280	Traslado red de Alcantarillado Sanitario SAN2-10. Edificio acceso ascendente E04	Ø12"PVC	171.91	CCTV	54.00	Red trasladada. Se elimina la interferencia. Sin embargo, surgió la necesidad de instalación de descole hacia la Av. 1ra de mayo con una longitud de 22m lineales para subsanar inundaciones	No vigente	PMT EMERGENCIA Correo de aprobaci

	INFORME MENSUAL DE INTERVENTORÍA				
	CONTRATO No. 148 DE 2020 INTERVENTORÍA INTEGRAL, TÉCNICA, ECONÓMICA, FINANCIERA, CONTABLE, JURÍDICA, ADMINISTRATIVA, OPERATIVA, PREDIAL, AMBIENTAL, SOCIAL Y DE SEGURIDAD SALUD EN EL TRABAJO PARA LA VIGENCIA DEL CONTRATO DE CONCESIÓN No. 163 DE 2019.				
	Código del Formato CSPLMB-FT-LFG-006	Vigencia del Formato 01/09/2024	Versión: V03	Pág. 536 de 1059	

ACTIVIDAD	DESCRIPCIÓN	CARACTERÍSTICAS	DUCTERIA			OBSERVACIONES	PMT	COI
			LONGITUD DISEÑO TOTAL	LONGITUD EJECUTADA EN EL MES	LONGITUD ACUMULADA			
						causadas por cimentaciones de estación 4 y fuertes lluvias y reemplazo de 32m lineales de tubería obstruida por concreto. Se realizan pruebas CCT. Pendiente entrega a EAAB y CSPLMB.		ón: 18nov
WF2VDTR1140	Traslado red de Alcantarillado Sanitario SAN2-05. Pilas S04-17 a S04-23	PVC 8"	454.42	CCTV	234.09	Se realizó la respectiva prueba CCTV. Pendiente entrega a la Interventoría y a ESP EAAB.	Vigente	COI-42
K7+250 - K7+750								
WF2VDTR1160	Traslado red de ETB ETB2-16. Pilas S06-22	4Ø4" PVC	33.00	31.00	58.00	Instalación de tubería y En construcción de cámaras al 100%. Pendiente entrega final obra civil a la Interventoría y programación de maniobra.	Vigente	COI-30
WF2VDTR2120	Traslado red de Energía ENE2-11. Pilas S06-32	2Ø6" PVC	34.48	0.00	34.48	Red trasladada. Se elimina la interferencia.	Vigente	COI-45

Tabla k.ii.1.5-2. Actividades de construcción y traslado de redes según Plan de Ejecución V.12, a corte del presente periodo.

k.ii.1-6. WF3



En la siguiente tabla, se relaciona el resumen ejecutado acumulado para la cimentación (incluida nave central) y subestructura del viaducto (sin incluir nave central estaciones) a corte del presente periodo:









DETALLE	PHC	PRE EXCAVADO
PILOTES EJECUTADOS	425	309
DADOS TERMINADOS	29	
PILAS TERMINADAS	28	
VIGA CAPITEL TERMINADAS	8	
VANOS DESCENDIDOS WF3	3	



Tabla k.ii.1.6-1. Resumen acumulado ejecutado cimentación a corte del presente periodo.

A continuación, se presenta el registro fotográfico de la subestructura ejecutada.



	INFORME MENSUAL DE INTERVENTORÍA				
	CONTRATO No. 148 DE 2020 INTERVENTORÍA INTEGRAL, TÉCNICA, ECONÓMICA, FINANCIERA, CONTABLE, JURÍDICA, ADMINISTRATIVA, OPERATIVA, PREDIAL, AMBIENTAL, SOCIAL Y DE SEGURIDAD SALUD EN EL TRABAJO PARA LA VIGENCIA DEL CONTRATO DE CONCESIÓN No. 163 DE 2019.				
	Código del Formato CSPLMB-FT-LFG-006	Vigencia del Formato 01/09/2024	Versión: V03		Pág. 538 de 1059

REGISTRO FOTOGRAFICO	
 <p style="text-align: right; font-size: small;"> 30 ene 2025 11:26:36 a. m. 4.610129222N 74.13073968W Calle 26 Sur, Bogotá, Cundinamarca, Colombia </p>	 <p style="text-align: right; font-size: small;"> 30 ene 2025 8:48:07 p. m. 4.61250935M -74.12152574W 44° NE Avenida 1 de Mayo, Puente Aranda, Bogotá </p>
UE065: Descabece de pilotes pre excavados	UE062: Vaciado de concreto de pilotes pre excavados
 <p style="text-align: right; font-size: small;"> 25 ene 2025 11:26:36 a. m. 61° NE 39-14 Avenida Calle 26 Sur, Puente Aranda, Bogotá, Cundinamarca, Colombia </p>	 <p style="text-align: right; font-size: small;"> 8 ene 2025 6:05:40 p. m. 307° NW 37-63 Avenida Calle 26 Sur, Puente Aranda, Bogotá, Cundinamarca, Colombia </p>
UE061: Construcción de pilotes pre excavados del apoyo S9-13	UE061: Instalacion de tablestacado
 <p style="text-align: right; font-size: small;"> 10 ene 2025 5:01:45 p. m. 271° W Puente Aranda, Bogotá, Cundinamarca, Colombia </p>	 <p style="text-align: right; font-size: small;"> 28 ene 2025 12:54:44 p. m. 171° N 11 Avenida Calle 26 Sur, Puente Aranda, Bogotá, Cundinamarca, Colombia </p>
UE061: Armado de acero de columnas	UE061: Vaciado de concreto de columnas
 <p style="text-align: right; font-size: small;"> 10 ene 2025 11:26:36 a. m. 4.610129222N 74.13073968W Calle 26 Sur, Bogotá, Cundinamarca, Colombia </p>	 <p style="text-align: right; font-size: small;"> jueves 30 de enero de 2025 10:05 4.61473240N -74.0415771W 116° W Calle 26 Sur, Bogotá, Cundinamarca, Colombia </p>
UE126: Tensionamiento de cables del vano S9-33	UE126: Posicionamiento de vano S9-33

	INFORME MENSUAL DE INTERVENTORÍA				
	CONTRATO No. 148 DE 2020 INTERVENTORÍA INTEGRAL, TÉCNICA, ECONÓMICA, FINANCIERA, CONTABLE, JURÍDICA, ADMINISTRATIVA, OPERATIVA, PREDIAL, AMBIENTAL, SOCIAL Y DE SEGURIDAD SALUD EN EL TRABAJO PARA LA VIGENCIA DEL CONTRATO DE CONCESIÓN No. 163 DE 2019.				
	Código del Formato CSPLMB-FT-LFG-006	Vigencia del Formato 01/09/2024	Versión: V03		Pág. 539 de 1059



REGISTRO FOTOGRAFICO	
	
<p>UE193: Se realiza vaciado de concreto del dado de cimentación E9-6.</p>	<p>UE193: Armado de obra falsa para viga capiteles de la nave central E9-1 y E9-3.</p>
	
<p>UE193: Armado de refuerzo de capitel del apoyo S9-37.</p>	<p>UE193: Encofrado de capitel del apoyo S9-37.</p>

Tabla k.ii.1.6-2. Registro fotográfico actividades realizadas. WF3.



k.ii.1-7. WF4

En la siguiente tabla, se relaciona el resumen ejecutado acumulado para la cimentación (incluida nave central) y subestructura del viaducto (sin incluir nave central estaciones) a corte del presente periodo:

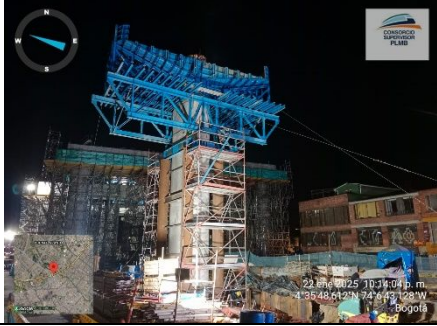
DETALLE	PHC	PRE EXCAVADO
PILOTES EJECUTADOS	282	33
DADOS TERMINADOS	21	
PILAS TERMINADAS	19	
VIGA CAPITEL TERMINADAS	12	
VANOS DESCENDIDOS WF4	1	

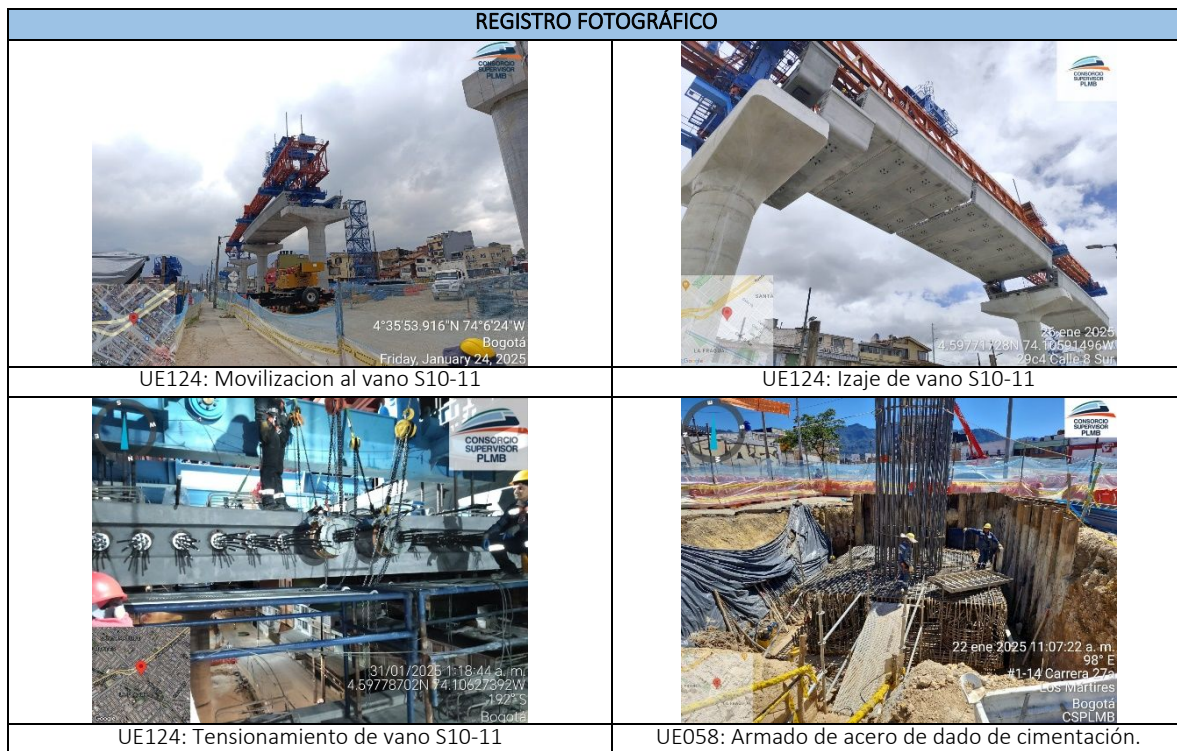
Tabla k.ii.1.7-1. Resumen acumulado ejecutado cimentación a corte del presente periodo.



	INFORME MENSUAL DE INTERVENTORÍA				
	CONTRATO No. 148 DE 2020 INTERVENTORÍA INTEGRAL, TÉCNICA, ECONÓMICA, FINANCIERA, CONTABLE, JURÍDICA, ADMINISTRATIVA, OPERATIVA, PREDIAL, AMBIENTAL, SOCIAL Y DE SEGURIDAD SALUD EN EL TRABAJO PARA LA VIGENCIA DEL CONTRATO DE CONCESIÓN No. 163 DE 2019.				
	Código del Formato CSPLMB-FT-LFG-006	Vigencia del Formato 01/09/2024	Versión: V03		Pág. 541 de 1059





REGISTRO FOTOGRÁFICO	
	
UE058: Vaciado de concreto de dado de cimentación.	UE058: Armado de acero de columna.
	
UE058: Vaciado de concreto de columna	UE058: Armado de acero de viga capitel.
	
UE058: Vaciado de concreto de vigas capitel.	UE058: Hincado de pilotes PHC.

Tabla k.ii.1.7-2. Registro fotográfico actividades realizadas. WF4.

	INFORME MENSUAL DE INTERVENTORÍA				
	CONTRATO No. 148 DE 2020 INTERVENTORÍA INTEGRAL, TÉCNICA, ECONÓMICA, FINANCIERA, CONTABLE, JURÍDICA, ADMINISTRATIVA, OPERATIVA, PREDIAL, AMBIENTAL, SOCIAL Y DE SEGURIDAD SALUD EN EL TRABAJO PARA LA VIGENCIA DEL CONTRATO DE CONCESIÓN No. 163 DE 2019.				
	Código del Formato CSPLMB-FT-LFG-006	Vigencia del Formato 01/09/2024	Versión: V03	Pág. 542 de 1059	

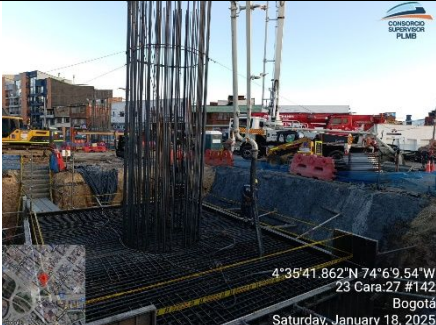
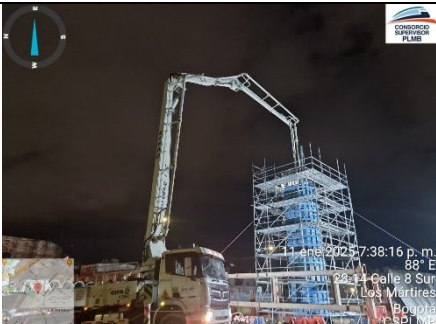
k.ii.1-8. WF5

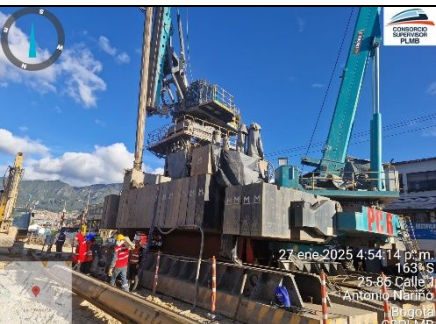
VIADUCTO:

En la siguiente tabla, se relaciona el resumen ejecutado acumulado para la cimentación y subestructura del viaducto a corte del presente periodo:



DETALLE	EJECTUTADO VIADUCTO
PILOTES EJECUTADOS P.EXC.	75
DADOS TERMINADOS	16
PILAS TERMINADAS	18
VIGA CAPITEL TERMINADAS	4

Tabla k.ii.1.8-1. Resumen ejecutado acumulado cimentación a corte 31 de enero de 2025 WF5



Avance de Viaducto ejecutados por apoyo WF5 Corte 31 de enero					
UE	Apoyo	Acumulado Pilotes Preexcavados	Acumulado No Dados	Acumulado No. Columnas	Acumulado No. Vigas Capitel
UE198	S14-04	9/9	1	1	0
	S14-05	4/4	1	0	0
	S14-06	4/4	1	2	0
	S14-07	4/4	1	2	0
	S14-08	4/4	1	2	1
	S14-09	6/6	1	2	0
	S14-10	4/4	1	1	1
UE047	S14-11	4/4	1	1	1
	S14-12	4/4	1	1	1
	S14-13	4/4	1	1	1
	S14-14	4/4	1	1	0
	S14-15	4/4	1	1	0
	S14-16	4/4	1	1	0
	S14-17	4/4	1	1	0
	S14-18	4/4	1	1	0
	S14-19	4/4	1	0	0
	S14-20	4/4	0	0	0
	TOTAL		75	16	18

Tabla k.ii.1.8-2. Resumen avance de viaducto ejecutados por apoyo a corte 31 de enero de 2025 WF5

Seguimiento y control de calidad de materiales:

	INFORME MENSUAL DE INTERVENTORÍA			
	CONTRATO No. 148 DE 2020 INTERVENTORÍA INTEGRAL, TÉCNICA, ECONÓMICA, FINANCIERA, CONTABLE, JURÍDICA, ADMINISTRATIVA, OPERATIVA, PREDIAL, AMBIENTAL, SOCIAL Y DE SEGURIDAD SALUD EN EL TRABAJO PARA LA VIGENCIA DEL CONTRATO DE CONCESIÓN No. 163 DE 2019.			
	Código del Formato CSPLMB-FT-LFG-006	Vigencia del Formato 01/09/2024	Versión: V03	

La información de calidad para el presente informe será reportada desde el componente de calidad QA/QC. Sin embargo, en términos generales, se realizó el seguimiento y verificación a los materiales utilizados para la construcción de las estructuras de la cimentación presentes en el desarrollo de la obra.

	INFORME MENSUAL DE INTERVENTORÍA				
	CONTRATO No. 148 DE 2020 INTERVENTORÍA INTEGRAL, TÉCNICA, ECONÓMICA, FINANCIERA, CONTABLE, JURÍDICA, ADMINISTRATIVA, OPERATIVA, PREDIAL, AMBIENTAL, SOCIAL Y DE SEGURIDAD SALUD EN EL TRABAJO PARA LA VIGENCIA DEL CONTRATO DE CONCESIÓN No. 163 DE 2019.				
	Código del Formato CSPLMB-FT-LFG-006	Vigencia del Formato 01/09/2024	Versión: V03	Pág. 544 de 1059	

k.ii.1-9. WF6



VIADUCTO:

En la siguiente tabla, se relaciona el resumen ejecutado acumulado para la cimentación y subestructura del viaducto a corte del presente periodo:

DETALLE	EJECTUTADO VIADUCTO
PILOTES EJECUTADOS	367
DADOS TERMINADOS	6
PILAS TERMINADAS	0
VIGA CAPITEL TERMINADAS	0



Tabla k.ii.1.9-1. Resumen ejecutado acumulado cimentación a corte 31 de enero de 2025 WF6

Avance de pilotes ejecutados por apoyo WF6 Corte 31 de Enero					
UE	Apoyo	Acumulado Pilotes Preexcavados	Acumulado Pilotes PHC	Acumulado No Dados	Acumulado No. Columnas
UE044	S15-14	1/4		0	0
UE201	S15-18	4/4		0	0
	S15-19	4/4		0	0
	S15-20	4/4		0	0
	S15-21	4/4		1	0
	S15-22	4/4		1	0
	S15-23	4/4		1	0
	S15-24	4/4		0	0
	S15-25	4/4		1	0
	S15-26	4/4		1	0
	S15-27	6/6		1	0
	S15-28	6/6		0	0
	S15-29	6/6		0	0
S15-30	4/4		0	0	
UE042	S15-43	4/6		0	0
	S15-44	5/6		0	0
	S15-45	5/6		0	0
	S15-46	1/6		0	0
	S15-47	2/6		0	0

INFORME MENSUAL DE INTERVENTORÍA				
 CONTRATO No. 148 DE 2020 INTERVENTORÍA INTEGRAL, TÉCNICA, ECONÓMICA, FINANCIERA, CONTABLE, JURÍDICA, ADMINISTRATIVA, OPERATIVA, PREDIAL, AMBIENTAL, SOCIAL Y DE SEGURIDAD SALUD EN EL TRABAJO PARA LA VIGENCIA DEL CONTRATO DE CONCESIÓN No. 163 DE 2019.				
Código del Formato CSPLMB-FT-LFG-006	Vigencia del Formato 01/09/2024	Versión: V03	Pág. 545 de 1059	

Avance de pilotes ejecutados por apoyo WF6 Corte 31 de Enero					
UE	Apoyo	Acumulado Pilotes Preexcavados	Acumulado Pilotes PHC	Acumulado No Dados	Acumulado No. Columnas
	S15-48	3/6		0	0
	S15-49	1/6			
	S15-50	4/6		0	0
	S15-51	4/6		0	0
	S15-52	4/6		0	0
UE202	S15-53	6/6		0	0
	S15-54	6/6		0	0
	S15-55	6/6		0	0
	E15-01	6/6		0	0
	E15-02	2/6		0	0
	E15-03	1/6		0	0
	E15-04	4/6		0	0
	E15-05	2/6		0	0
UE041	S16-01		15/15	0	0
	S16-02		15/15	0	0
	S16-03		15/15	0	0
	S16-04		15/15	0	0
	S16-05		15/15	0	0
	S16-06		15/15	0	0
UE203	S16-07		15/15	0	0
	S16-08		16/16	0	0
	S16-09		16/16	0	0
	S16-10		16/16	0	0
	S16-11		15/15	0	0
	S16-13		16/16	0	0
UE204	S16-14		16/16	0	0
	S16-23		9/9	0	0
	S16-24		12/12	0	0
UE039	S16-25		3/12	0	0
	S17-15	4/6		0	0
	S17-16	6/6		0	0
	S17-17	5/6		0	0
	TOTAL	143	224	6	0

Tabla k.ii.1.9-2. Resumen cimentación por apoyo a corte 31 de enero de 2025 WF6

	INFORME MENSUAL DE INTERVENTORÍA				
	CONTRATO No. 148 DE 2020 INTERVENTORÍA INTEGRAL, TÉCNICA, ECONÓMICA, FINANCIERA, CONTABLE, JURÍDICA, ADMINISTRATIVA, OPERATIVA, PREDIAL, AMBIENTAL, SOCIAL Y DE SEGURIDAD SALUD EN EL TRABAJO PARA LA VIGENCIA DEL CONTRATO DE CONCESIÓN No. 163 DE 2019.				
	Código del Formato CSPLMB-FT-LFG-006	Vigencia del Formato 01/09/2024	Versión: V03	Pág. 546 de 1059	

Avance de actividades realizadas por el concesionario UE 044

Durante el presente periodo, se realizaron actividades de construcción de pilotes pre excavados entre la CI 48 y CI 49.

Avance de actividades realizadas por el concesionario UE 201 Marly

Durante el presente periodo, se construyeron 2 dados de la cimentación del viaducto y el primer tramo de 4 columnas.

Avance de actividades realizadas por el concesionario UE 042

Durante el presente periodo, se realizaron actividades de construcción de pilotes pre excavados.

Avance de actividades realizadas por el concesionario UE 202 Calle 63

Durante el presente periodo, se realizaron actividades de construcción de pilotes pre excavados.

Avance de actividades realizadas por el concesionario UE 041

Durante el presente periodo, se realizaron actividades de hincado de pilotes PHC.

Avance de actividades realizadas por el concesionario UE 203 Flores



Durante el presente periodo, se realizaron actividades de hincado de pilotes PHC.

Avance de actividades realizadas por el concesionario UE 204 Calle 72

Durante este período se efectuaron actividades en la UE204, las cuales, incluyeron actividades de e realizaron actividades de hincado de pilotes PHC y adecuación de plataforma para hincado.



Avance de actividades realizadas por el concesionario UE-039

El Concesionario, a fecha de corte del presente informe mensual, tiene construidos 15 de los 18 pilotes correspondientes a los apoyos S17-15; S17-16 y S17-17. De los cuales, para el apoyo S17-15 se construyeron los pilotes #1, 2, 3 y 4, para el apoyo S17-16 los seis (6) pilotes y para el apoyo S17-17 los pilotes #1, 3, 4, 5 y 6. Debido a condiciones relacionadas con el PMT, de los 18 pilotes requeridos para los tres apoyos, solo pudieron ejecutarse 15.

	INFORME MENSUAL DE INTERVENTORÍA				
	CONTRATO No. 148 DE 2020 INTERVENTORÍA INTEGRAL, TÉCNICA, ECONÓMICA, FINANCIERA, CONTABLE, JURÍDICA, ADMINISTRATIVA, OPERATIVA, PREDIAL, AMBIENTAL, SOCIAL Y DE SEGURIDAD SALUD EN EL TRABAJO PARA LA VIGENCIA DEL CONTRATO DE CONCESIÓN No. 163 DE 2019.				
	Código del Formato CSPLMB-FT-LFG-006	Vigencia del Formato 01/09/2024	Versión: V03	Pág. 547 de 1059	

Seguimiento y control de calidad de materiales:

La información de calidad para el presente informe será reportada desde el componente de calidad QA/QC. Sin embargo, en términos generales, se realizó el seguimiento y verificación a los materiales utilizados para la construcción de las estructuras de la cimentación presentes en el desarrollo de la obra.

	INFORME MENSUAL DE INTERVENTORÍA				
	CONTRATO No. 148 DE 2020 INTERVENTORÍA INTEGRAL, TÉCNICA, ECONÓMICA, FINANCIERA, CONTABLE, JURÍDICA, ADMINISTRATIVA, OPERATIVA, PREDIAL, AMBIENTAL, SOCIAL Y DE SEGURIDAD SALUD EN EL TRABAJO PARA LA VIGENCIA DEL CONTRATO DE CONCESIÓN No. 163 DE 2019.				
	Código del Formato CSPLMB-FT-LFG-006	Vigencia del Formato 01/09/2024	Versión: V03	Pág. 548 de 1059	

k.ii.2) Reporte del control de las actividades desarrolladas por el Concesionario por frente de obra, indicando las paradas no programadas y las acciones tomadas por el Concesionario

k.ii.2-1. Patio Taller



En este periodo, Fase de Construcción, el Concesionario adelantó las siguientes actividades relacionadas en la siguiente tabla:

ACTIVIDAD	UNIDAD DE EJECUCIÓN
Edificio Administrativo (102): Excavación para construcción de cimentación.	UE 031
Edificio Caseta Control de Acceso (103): Excavación para construcción de cimentación.	UE 031
Edificio hall de cocheras (104): montaje de estructura metálica, pintura de la estructura metálica, instalación de cubierta, conexiones de sistema puesta a tierra y apantallamiento, rellenos para conformación de subrasante vía férrea e instalación de ductería para redes MEP.	UE 032
Edificio Maquina de lavado (106): Excavación para construcción de tanques de agua.	UE 034
Edificio de locales técnicos (105): montaje de la estructura metálica.	UE 036
Edificio Mantenimiento mayor y menor (108): Montaje de la estructura metálica.	UE 036
Edificio CCO de respaldo (111): Montaje de la estructura metálica.	UE 036
Edificio Torno en foso (112): Transporte de la estructura metálica.	UE 036
Edificio Mantenimiento de infraestructura (107): Excavaciones para cimentación, fundida de concreto estructural para zapatas, vigas y contrapesos, rellenos en materiales granulares.	UE 035
Subestación Eléctrica Receptora SER 1: Instalación de carpintería metálica (Puertas y Ventanas), enchape de piso, aplicación de graniplast fachadas, placas en concreto para zonas de ingreso y urbanismo, instalación MEP.	UE 190
Subestación Eléctrica de tracción SET: pañete de muros exteriores y aplicación de graniplast fachadas, montaje de aparatos hidráulicos, enchapes e instalación de redes MEP, rellenos perimetrales.	UE 408
Redes de servicios públicos externas: instalación ductería para redes secas (CBTC, comunicaciones, alumbrado público, tracción y voz y datos). Construcción drenes franceses, alcantarillado pluvial, alcantarillado sanitario, red contra incendios (RCI) y red hidráulica de 6". Se avanzó en la construcción cajas de inspección para red de alumbrado público, comunicaciones, CBTC, tracción, corrientes débiles, RCI, de llegadas de filtros franceses, pozos de inspección para alcantarillado sanitario y pluvial a diferente nivel de avance y realización de pruebas hidrostáticas y de hermeticidad	UE 38
Instalación de vía férrea (Línea de prueba) en balasto, los rieles se han ejecutado entre la abscisa K0+876.98 – K0+825, pruebas de carga sobre subrasante.	UE 381
Edificio Zona de Pruebas de PDAP (900): Excavación cimentación.	UE 381

Tabla k.ii.2.1-1. Actividades desarrolladas por el Concesionario durante el periodo.

Paradas no programadas y las acciones tomadas por el Concesionario

Durante el periodo no se presentaron paradas no programadas en la construcción de los edificios definitivos del patio taller ni en las actividades de redes de servicios públicos externas.

	INFORME MENSUAL DE INTERVENTORÍA				
	CONTRATO No. 148 DE 2020 INTERVENTORÍA INTEGRAL, TÉCNICA, ECONÓMICA, FINANCIERA, CONTABLE, JURÍDICA, ADMINISTRATIVA, OPERATIVA, PREDIAL, AMBIENTAL, SOCIAL Y DE SEGURIDAD SALUD EN EL TRABAJO PARA LA VIGENCIA DEL CONTRATO DE CONCESIÓN No. 163 DE 2019.				
	Código del Formato CSPLMB-FT-LFG-006	Vigencia del Formato 01/09/2024	Versión: V03	Pág. 549 de 1059	

Patio de prefabricados:

PHC

Hasta el 31 de enero 2025 se tuvieron 13 días de producción, los cuales presentaron un promedio de 36 unidades/turno de 9 horas, presentando un rendimiento menor con el promedio de los meses anteriores. Sin embargo, por el accidente presentado con la blindobarra y el tablero PDG3 se presenta en el mes evaluado 18 días sin producción de secciones PHC. De acuerdo con el gráfico, se evidencia una tendencia decreciente durante los 13 días de producción del mes de enero 2025 y se evidencia un turno con un máximo de producción de 50 unidades. Durante este mes a pesar de los días de prueba con curado a vapor, la planta no uso este método de curado debido al avance que presenta el concesionario en su producción, se recomienda al concesionario implementar en un periodo corto de tiempo plan definitivo que permita habilitar las cuatro centrifugadoras.





Figura k.ii.2-1.-1. Comportamiento de la producción durante el mes de enero 2025

La planta presenta una fabricación de 228358 metros lineales de pilotes PHC frente a los 192389 metros lineales estimados de acuerdo con la meta física del proyecto lo que equivale al 118.7% de cumplimiento frente al plan de ejecución Versión 12. La planta presenta una tendencia en este mes desfavorable en la productividad de la fábrica. Actualmente la fábrica presenta acopio en la estación 16, Ramal técnico, Corzo (storage), Corzo (RCD) y Calle 13 con carrera 68.

VIGAS U

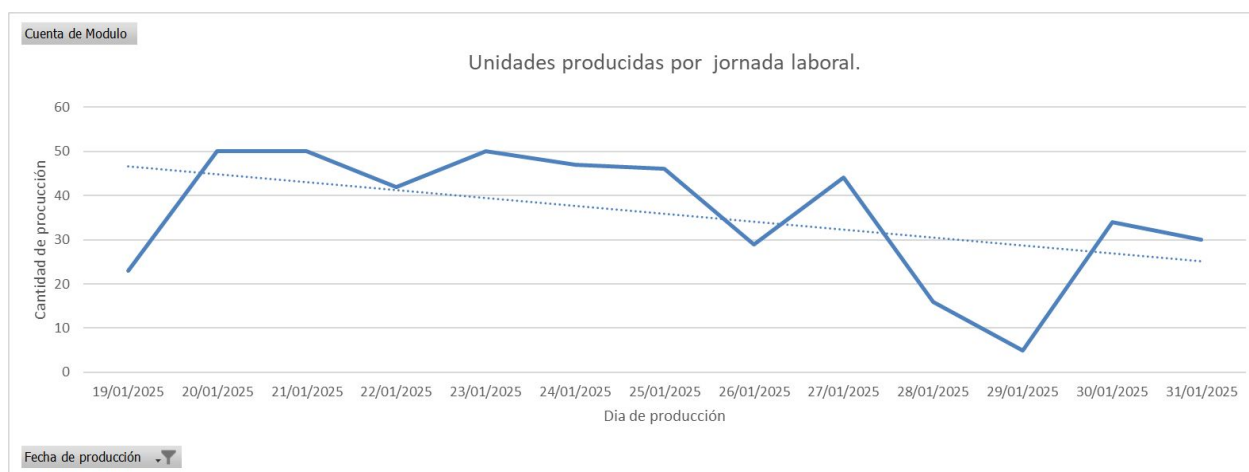
Para las actividades en la planta de prefabricados U-Beam, durante el presente periodo se evidenciaron 31 días de producción de dovelas, para un total de 248 dovelas fabricadas en el presente periodo para un total de 2005 dovelas producidas.

	INFORME MENSUAL DE INTERVENTORÍA				
	CONTRATO No. 148 DE 2020 INTERVENTORÍA INTEGRAL, TÉCNICA, ECONÓMICA, FINANCIERA, CONTABLE, JURÍDICA, ADMINISTRATIVA, OPERATIVA, PREDIAL, AMBIENTAL, SOCIAL Y DE SEGURIDAD SALUD EN EL TRABAJO PARA LA VIGENCIA DEL CONTRATO DE CONCESIÓN No. 163 DE 2019.				
	Código del Formato CSPLMB-FT-LFG-006	Vigencia del Formato 01/09/2024	Versión: V03	Pág. 550 de 1059	

CUADRO DE AVANCE DIARIO DE FUNDIDA DOVELAS EN PATIO DE PREFABRICADOS							
ENERO					248 Dovelas		Cantidad semanal
DOMINGO	LUNES	MARTES	MIÉRCOLES	JUEVES	VIERNES	SABADO	
29 1	30 7	31 0	1 0	2 5	3 3	4 2	18
5 2	6 0	7 10	8 8	9 7	10 8	11 10	45
12 2	13 8	14 13	15 8	16 8	17 12	18 8	59
19 1	20 13	21 10	22 12	23 10	24 15	25 10	71
26 2	27 13	28 13	29 11	30 13	31 11	1 10	73

Figura k.ii.2-1-2. Avance en producción de dovelas en planta de prefabricados de U-Beam.

Figura k.ii.2-1-3. Avance producción de dovelas mes de noviembre en planta de prefabricados de U-Beam.

En Planta de Prefabricados de Vigas U, se evidencia avance en la instalación de cubierta en líneas de producción P-1 y P-2, por lo cual solo se encuentran habilitadas a la fecha los pedestales 1,2,3, tanto en la Línea 1 y 2. La Cubierta en la línea de producción P-4 y P-3, se encuentran terminadas y habilitadas a la fecha.





INFORME MENSUAL DE INTERVENTORÍA			
CONTRATO No. 148 DE 2020 INTERVENTORÍA INTEGRAL, TÉCNICA, ECONÓMICA, FINANCIERA, CONTABLE, JURÍDICA, ADMINISTRATIVA, OPERATIVA, PREDIAL, AMBIENTAL, SOCIAL Y DE SEGURIDAD SALUD EN EL TRABAJO PARA LA VIGENCIA DEL CONTRATO DE CONCESIÓN No. 163 DE 2019.			
	Código del Formato CSPLMB-FT-LFG-006	Vigencia del Formato 01/09/2024	Versión: V03
			Pág. 551 de 1059
			



Figura k.ii.2-1-4. Avance Instalación Cubierta Planta de prefabricados de U-Beam.



Figura k.ii.2-1-5. Avance Instalación Cubierta Planta de prefabricados de U-Beam.

	INFORME MENSUAL DE INTERVENTORÍA				
	CONTRATO No. 148 DE 2020 INTERVENTORÍA INTEGRAL, TÉCNICA, ECONÓMICA, FINANCIERA, CONTABLE, JURÍDICA, ADMINISTRATIVA, OPERATIVA, PREDIAL, AMBIENTAL, SOCIAL Y DE SEGURIDAD SALUD EN EL TRABAJO PARA LA VIGENCIA DEL CONTRATO DE CONCESIÓN No. 163 DE 2019.				
	Código del Formato CSPLMB-FT-LFG-006	Vigencia del Formato 01/09/2024	Versión: V03	Pág. 552 de 1059	



En el presente periodo, el concesionario tuvo una producción mayor con respecto al periodo de Diciembre, a pesar de haber tenido inhabilitadas las líneas 3 y 4, debido a instalación de cubiertas e inasistencias del personal debido a las festividades de fin de año.

k.ii.2-2. Intersección Calle 72 por Avenida Caracas

El resumen de las actividades desarrolladas durante el mes de enero de 2025, en el Intercambiador Vial de la calle 72 con Av. Caracas fueron descritas en anteriores apartados.

Paradas no programadas y las acciones tomadas por el Concesionario

Para el mes del presente informe el Concesionario continua incumplimiento la propuesta de mitigación de atrasos, generando reprocesos de actividades y reparaciones de elementos por malas prácticas constructivas y falta de verificación de los encargados. En este sentido se alerta a la Empresa Metro Bogotá del probable incumplimiento del hito contractual de entrega de la UE304.

	INFORME MENSUAL DE INTERVENTORÍA			
	CONTRATO No. 148 DE 2020 INTERVENTORÍA INTEGRAL, TÉCNICA, ECONÓMICA, FINANCIERA, CONTABLE, JURÍDICA, ADMINISTRATIVA, OPERATIVA, PREDIAL, AMBIENTAL, SOCIAL Y DE SEGURIDAD SALUD EN EL TRABAJO PARA LA VIGENCIA DEL CONTRATO DE CONCESIÓN No. 163 DE 2019.			
	Código del Formato CSPLMB-FT-LFG-006	Vigencia del Formato 01/09/2024	Versión: V03	



k.ii.2-3. Intersección Avenida 68 con Avenida 1° de Mayo

Actividades que se encuentran con desfases en el cronograma de Trabajo de las Obras de construcción puente norte av. primero de mayo con av. 68

Se describen en la siguiente tabla, las actividades inmediatas que se encuentran en retraso en el presente mes de enero de 2025, que deberían haber iniciado:

ACTIVIDAD	DESCRIPCIÓN	Duracion	Inicio Programado	Fin Programado	UE- Unidad de Ejecucion
PUENTE SUR		410	16/08/2024	31/12/2025	
PUENTE SUR - DADOS		68	26/09/2024	17/12/2024	
AV4770	Apoyo 3 - Construcción de Dado	21	26/09/2024	21/10/2024	UE301
PUENTE SUR - PILAS		63	22/10/2024	8/01/2025	
AV4630	Apoyo 3 - Construcción de Pila	27	22/10/2024	23/11/2024	UE301
PUENTE SUR - SUPERESTRUCTURA		253	27/11/2024	1/10/2025	
Apoyo 3 a 2 y 4		202	27/11/2024	31/07/2025	
AV4920-100	Dovela Pila	60	27/11/2024	7/02/2025	UE302
Voladizo 1 de apoyo 3 a apoyo 2		202	27/11/2024	31/07/2025	
AV4920-110	Dovela 0	60	27/11/2024	7/02/2025	UE302
Voladizo 2 de apoyo 3 a apoyo 4		199	27/11/2024	28/07/2025	
AV4920-120	Dovela 0	60	27/11/2024	7/02/2025	UE302
Apoyo 4 a 3 y 5		199	19/12/2024	21/08/2025	
AV4930-100	Dovela pila	60	19/12/2024	1/03/2025	UE302
Voladizo 3 de apoyo 4 a apoyo 3		187	19/12/2024	5/08/2025	
AV4930-110	Dovela 0	60	19/12/2024	1/03/2025	UE302
Voladizo 4 de apoyo 4 a apoyo 5		199	19/12/2024	21/08/2025	
AV4930-120	Dovela 0	60	19/12/2024	1/03/2025	UE302
PUENTE SUR - APROCHE OCCIDENTAL		180	19/12/2024	28/07/2025	
AV4840-100	Demoliciones	17	19/12/2024	10/01/2025	UE301
PUENTE SUR - APROCHE ORIENTAL		197	21/12/2024	21/08/2025	
AV4850-100	Demoliciones	15	21/12/2024	10/01/2025	UE301

Ilustración k.ii.2.3-1. Actividades que representan atraso a corte 31 de enero de 2025, intersección Av.68

	INFORME MENSUAL DE INTERVENTORÍA			
	CONTRATO No. 148 DE 2020 INTERVENTORÍA INTEGRAL, TÉCNICA, ECONÓMICA, FINANCIERA, CONTABLE, JURÍDICA, ADMINISTRATIVA, OPERATIVA, PREDIAL, AMBIENTAL, SOCIAL Y DE SEGURIDAD SALUD EN EL TRABAJO PARA LA VIGENCIA DEL CONTRATO DE CONCESIÓN No. 163 DE 2019.			
	Código del Formato CSPLMB-FT-LFG-006	Vigencia del Formato 01/09/2024	Versión: V03	

k.ii.2-4. WF1

En la Fase de Construcción, durante el periodo del presente informe, El Concesionario no presentó paradas no programadas y adelantó las siguientes actividades constructivas relacionadas en la siguiente tabla:

ACTIVIDAD	TRAMO
Viaducto	Descenso de vanos: S1-3, S1-24 al S1-29, S1-52, S2-15 al S2-18
	Armado de acero de refuerzo e instalación de concreto viga tipo pórtico: Apoyos S1-30 al S1-32 y S1-36
	Armado e instalación de concreto sobre pila de los apoyos S3-1 al S3-3
Estaciones nave central	Armado de acero de refuerzo e instalación de pilote pre excavado en E2-9
	Armado de acero de refuerzo e instalación de concreto dados de cimentación apoyos E2-1 (E1-D), E2-2 (E2-D), E2-3, E2-4 y E2-5 (E5-D)
	Armado de acero de refuerzo e instalación de concreto pilas nivel acceso apoyos E2-1 al E2-3
	Armado de acero de refuerzo e instalación de concreto pilas nivel intermedio apoyo E1-7
	Armado de acero de refuerzo de la pila intermedia apoyo E1-8
	Armado de acero de refuerzo e instalación de concreto en cuadrante 8 y 9 placa intermedia
	Armado de acero de refuerzo e instalación de concreto en cuadrante 3 y 4 placa bajo plataforma
Redes Secas - ENEL COLOMBIA S.A.	Fase 1 Ramal Técnico - IE2 (K0+000 a K3+750)
	Traslado red de Energía ENE1-01. Pilas S01-27 a S01-28 Temporal
	Traslado red eléctrica apoyo S3-04

Tabla k.ii.2.4-1. Reporte control de actividades desarrolladas por el Concesionario durante el periodo.

Paradas no programadas y las acciones tomadas por el Concesionario

Durante el presente periodo, los trabajos del frente de trabajo 1 (WF1) se encuentran activos y se vienen desarrollando actividades de construcción de redes, construcción de la Subestructura del viaducto (Dados, Pilas y Vigas Capitel), superestructura (vigas U) y actividades de construcción de la cimentación del viaducto en lo que respecta a pilotes pre excavados. De igual forma no se presentan afectaciones al normal desarrollo de las actividades de construcción de las estaciones metro 1 y 2.

Durante el presente periodo se continuo con la construcción de la subestructura y superestructura del viaducto, en lo que respecta a las Unidades de Ejecución previamente desarrolladas a lo largo del cuerpo del informe. Sin embargo, se encuentra pendiente finalización de pilotaje en algunos apoyos de las unidades de ejecución 080, y 081. Finalmente, es importante resaltar la necesidad de incrementar los rendimientos en las actividades en la construcción de la cimentación y subestructura del viaducto con el fin que se mitiguen las posibles desviaciones negativas que se puedan presentar, de tal forma que, se dé cumplimiento a los tiempos establecidos en el PEV12.

	INFORME MENSUAL DE INTERVENTORÍA			
	CONTRATO No. 148 DE 2020 INTERVENTORÍA INTEGRAL, TÉCNICA, ECONÓMICA, FINANCIERA, CONTABLE, JURÍDICA, ADMINISTRATIVA, OPERATIVA, PREDIAL, AMBIENTAL, SOCIAL Y DE SEGURIDAD SALUD EN EL TRABAJO PARA LA VIGENCIA DEL CONTRATO DE CONCESIÓN No. 163 DE 2019.			
	Código del Formato CSPLMB-FT-LFG-006	Vigencia del Formato 01/09/2024	Versión: V03	

k.ii.2-5. WF2

Traslado de redes



En el periodo del presente informe, el Concesionario realiza actividades relacionadas al traslado de redes de alcantarillado sanitario, pluvial y energía eléctrica como se expone a continuación:

ACTIVIDAD	DESCRIPCIÓN	OBSERVACIONES
WF2VDTR2400	Traslado red de Alcantarillado Pluvial PLU2-06. Pilas S03-07 a S03-19	En construcción del foso de rescate W2P008.
WF2VDTR2410	Traslado red de Energía (Santa María) ENE2-18. Pilas S03-05 a S03-08. Excavación a zanja abierta.	Red trasladada. Se elimina la interferencia. Maniobra ejecutada el 31 de enero.
WF2VDTR2280	Traslado red de Alcantarillado Sanitario SAN2-10. Edificio acceso ascendente E04	Red trasladada. Se elimina la interferencia. Sin embargo, surgió la necesidad de instalación de descole hacia la Av. 1ra de mayo con una longitud de 22m lineales para subsanar inundaciones causadas por cimentaciones de estación 4 y fuertes lluvias y reemplazo de 32m lineales de tubería obstruida por concreto. Se realizan pruebas CCT. Pendiente entrega a EAAB y CSPLMB.
WF2VDTR1140	Traslado red de Alcantarillado Sanitario SAN2-05. Pilas S04-17 a S04-23	Se realizó la respectiva prueba CCTV. Pendiente entrega a la Interventoría y a ESP EAAB.
WF2VDTR1160	Traslado red de ETB ETB2-16. Pilas S06-22	Instalación de tubería y En construcción de cámaras al 100%. Pendiente entrega final obra civil a la Interventoría y programación de maniobra.
WF2VDTR2120	Traslado red de Energía ENE2-11. Pilas S06-32	Red trasladada. Se elimina la interferencia.

Tabla k.ii.2.5-1. Resumen de actividades de ejecutadas durante el periodo.

En la Fase de Construcción, durante el periodo del presente informe, El Concesionario no presentó paradas no programadas y adelantó las siguientes actividades constructivas relacionadas en la siguiente tabla:

ACTIVIDAD	TRAMO
Viaducto	Hincado de pilotes PHC en la UE77, UE75 y UE164
	Construcción e instalación de concreto pilotes pre excavados UE076.
	Descenso de vanos: S5-01, S5-02 y S5-06
	Armado de acero e instalación de concreto dado de Cimentación Apoyo S3-23, S3-24, S3-28, S4-3, S5-21, S5-22 y S6-5
	Armado de acero e instalación de concreto pila Apoyo E3-1, E3-2, E3-4, E3-6, S5-21, S5-22 y S5-23
	Armado de acero e instalación de concreto viga capitel Apoyo S5-12, S5-13 y S5-16
Estaciones nave central	Excavación para la conformación de dados de cimentación en el apoyo E4-1 y armado de aceros de refuerzo de canastas de transición en el apoyo E4-2
	Armado de acero e instalación de concreto Dado de Cimentación Apoyo E5-2, E5-4 y E5-6
	Armado de acero e instalación de concreto pila Apoyo E5-2
	Estación 6, Armado de aceros en vigas y vigueta del nivel + 13.82 en ejes 1-3 A y C
	Estación 6, Vaciado de concreto en vigas, viguetas y placa del nivel + 13.82 en ejes 1-3 A Y C

	INFORME MENSUAL DE INTERVENTORÍA				
	CONTRATO No. 148 DE 2020 INTERVENTORÍA INTEGRAL, TÉCNICA, ECONÓMICA, FINANCIERA, CONTABLE, JURÍDICA, ADMINISTRATIVA, OPERATIVA, PREDIAL, AMBIENTAL, SOCIAL Y DE SEGURIDAD SALUD EN EL TRABAJO PARA LA VIGENCIA DEL CONTRATO DE CONCESIÓN No. 163 DE 2019.				
	Código del Formato CSPLMB-FT-LFG-006	Vigencia del Formato 01/09/2024	Versión: V03	Pág. 556 de 1059	

ACTIVIDAD	TRAMO
	Estación 6, Armado de obra falsa para placa del nivel + 13.82 en ejes 1-3 D-G
Traslado de redes alcantarillado pluvial	Fase 1 K3+750 - K4+250 Pilas S03-07 a S03-19 Actividad WF2VDTR2400 Traslado red de Alcantarillado Pluvial PLU2-06
	Fase 1 K5+250 - K6+250 Edificio acceso ascendente E04 Actividad WF2VDTR2280 Traslado red de Alcantarillado Sanitario SAN2-10
Traslado de redes alcantarillado sanitario	Fase 1 K5+250 - K6+250 Pilas S04-17 a S04-23 Actividad WF2VDTR1140 Traslado red de Alcantarillado Sanitario SAN2-05
	Fase 1 K3+750 - K4+250 Pilas S03-05 a S03-08 Actividad WF2VDTR2410 Traslado red de Energía (Santa María) ENE2-18
Traslado de redes eléctricas	Fase 1 K7+250 - K7+750 Pilas S06-32 Actividad WF2VDTR1160 Traslado red de Energía ENE2-11
	Fase 1 K7+250 - K7+750 Pilas S06-22 Actividad WF2VDTR2120 Traslado red de ETB ETB2-16.

Tabla k.ii.2.5-2. Actividades desarrolladas por el Concesionario durante el periodo.

Paradas no programadas y las acciones tomadas por el Concesionario

Durante el presente periodo, los trabajos del frente 2 (WF2) se encuentran activos y se vienen desarrollando actividades de construcción de redes, cimentación, subestructura y superestructura del viaducto (pilotes, Dados, Pilas, Vigas Capitel e instalación de dovelas), actividades de construcción de la cimentación de los edificios de acceso de las estaciones 3, 4 y 5, respecto al viaducto se realiza el hincado de pilotes PHC en las UE 70 y 76. De igual forma, se continua en la construcción del sótano de la estación 4 y la superestructura y sótano de la estación 6. Sin embargo, se resalta la necesidad de incrementar los rendimientos, de tal forma que se garantice el cumplimiento de los tiempos establecidos en el PEV12 y se eviten posibles desviaciones negativas en el proyecto.

	INFORME MENSUAL DE INTERVENTORÍA			
	CONTRATO No. 148 DE 2020 INTERVENTORÍA INTEGRAL, TÉCNICA, ECONÓMICA, FINANCIERA, CONTABLE, JURÍDICA, ADMINISTRATIVA, OPERATIVA, PREDIAL, AMBIENTAL, SOCIAL Y DE SEGURIDAD SALUD EN EL TRABAJO PARA LA VIGENCIA DEL CONTRATO DE CONCESIÓN No. 163 DE 2019.			
	Código del Formato CSPLMB-FT-LFG-006	Vigencia del Formato 01/09/2024	Versión: V03	

k.ii.2-6. WF3

Viaducto:

Se describen en la siguiente tabla, las actividades inmediatas que se encuentran en retraso en el presente mes de enero de 2025, que deberían haber iniciado.

ACTIVIDAD	DESCRIPCIÓN	Duración	Inicio Programado	Fin Programado	UE- Unidad de Ejecución
EM07VDPLS1000	Pilotes (9+600 a 9+830)	98	23/10/2024	19/02/2025	UE065
IE08VDSTR1020	Subestructura (11+880 a 12+000)	90	2/08/2024	20/11/2024	UE193
EM09VDSTR1000	Subestructura (12+000 a 12+210)	114	24/05/2024	10/10/2024	UE193
EM09VDSTR1010	Subestructura (12+210 a 12+230)	66	11/10/2024	31/12/2024	UE193
IE08UBINS1020	Instalacion de vigas UBEAM (11+880 a 12+000)	57	26/11/2024	3/02/2025	UE125
IE08UBINS1020	Acabados viga UBEAM (11+880 a 12+000)	259	14/02/2025	26/02/2025	UE125
EM09BRT011010	Estructura BRT nueva	125	13/09/2024	12/02/2025	UE193
EM09BRT011020	Acabados BRT nueva	100	12/10/2024	12/02/2025	UE193



Ilustración k.ii.2.6-1. Actividades que representan atraso a corte 31 de enero de 2025, WF3

Edificios estaciones Metro:

Se describen en la siguiente tabla, las actividades inmediatas que se encuentran en retraso en el presente mes de enero de 2025, que deberían haber iniciado.

ACTIVIDAD	DESCRIPCIÓN	Duración	Inicio Programado	Fin Programado	Unidad de Ejecución
EDIFICIOS DE ACCESO - ESTACION 7					
E07 EDIFICIO ASCENDENTE PRINCIPAL		597	5/10/2024	9/10/2026	
SUBESTRUCTURA		240	21/10/2024	11/08/2025	
EM07AB1AS1030	Muros pantalla	56	9/12/2024	14/02/2025	UE317
E07 EDIFICIO DESCENDENTE SECUNDARIO		438	21/10/2024	11/04/2026	
PRELIMINARES		15	21/10/2024	7/11/2024	
EM07AB1DS1000	Preliminares	15	21/10/2024	7/11/2024	UE319
SUBESTRUCTURA		75	8/11/2024	7/02/2025	
EM07AB1DS1010	Pilotes	40	8/11/2024	26/12/2024	UE319
EM07AB1DS1020	Excavación	15	27/12/2024	15/01/2025	UE319
EDIFICIOS DE ACCESO - ESTACION 9					
E09 EDIFICIO DESCENDENTE PRINCIPAL		623	21/10/2024	26/11/2026	
SUBESTRUCTURA		226	5/11/2024	8/08/2025	
EM09AB1DS1030	Muros pantalla	56	6/12/2024	12/02/2025	UE325
E09 EDIFICIO ASCENDENTE 1 SECUNDARIO		465	5/11/2024	29/05/2026	
SUBESTRUCTURA		85	23/11/2024	5/03/2025	
EM09AB1AS1020	Pilotes	40	23/11/2024	11/01/2025	UE321
E09 EDIFICIO ASCENDENTE 2 SECUNDARIO		425	23/11/2024	28/04/2026	
PRELIMINARES		15	23/11/2024	10/12/2024	
EM09AB2AS1000	Preliminares	15	23/11/2024	10/12/2024	UE323
SUBESTRUCTURA		75	11/12/2024	11/03/2025	
EM09AB2AS1010	Pilotes	40	11/12/2024	29/01/2025	UE323

Ilustración k.ii.2.6-2. Actividades que representan atraso a corte 31 de enero de 2025, WF3

	INFORME MENSUAL DE INTERVENTORÍA				
	CONTRATO No. 148 DE 2020 INTERVENTORÍA INTEGRAL, TÉCNICA, ECONÓMICA, FINANCIERA, CONTABLE, JURÍDICA, ADMINISTRATIVA, OPERATIVA, PREDIAL, AMBIENTAL, SOCIAL Y DE SEGURIDAD SALUD EN EL TRABAJO PARA LA VIGENCIA DEL CONTRATO DE CONCESIÓN No. 163 DE 2019.				
	Código del Formato CSPLMB-FT-LFG-006	Vigencia del Formato 01/09/2024	Versión: V03	Pág. 558 de 1059	

k.ii.2-7. WF4

Viaducto:

Se describen en la siguiente tabla, las actividades inmediatas que se encuentran en retraso en el presente mes de enero de 2025, que deberían haber iniciado.

ACTIVIDAD	DESCRIPCIÓN	Duración	Inicio Programado	Fin Programado	UE- Unidad de Ejecución
IE09VDPLS1050	Pilotes (13+250 a 13+600)	35	10/10/2024	22/11/2024	UE057
IE09VDSTR1050	Subestructura (13+250 a 13+600)	102	23/11/2024	26/03/2025	UE057
IE09UBINS1005	Instalacion de vigas UBEAM (12+589 a 12+745)	28	25/11/2024	27/12/2024	UE124
IE09UBINS1085	Acabados viga UBEAM (12+589 a 12+745)	28	3/12/2024	7/01/2025	UE124

Ilustración k.ii.2.7-1. Actividades que representan atraso a corte 31 de enero de 2025, WF4.



Edificios estaciones Metro:

Se describen en la siguiente tabla, las actividades inmediatas que se encuentran en retraso en el presente mes de enero de 2025, que deberían haber iniciado.

	INFORME MENSUAL DE INTERVENTORÍA				
	CONTRATO No. 148 DE 2020 INTERVENTORÍA INTEGRAL, TÉCNICA, ECONÓMICA, FINANCIERA, CONTABLE, JURÍDICA, ADMINISTRATIVA, OPERATIVA, PREDIAL, AMBIENTAL, SOCIAL Y DE SEGURIDAD SALUD EN EL TRABAJO PARA LA VIGENCIA DEL CONTRATO DE CONCESIÓN No. 163 DE 2019.				
	Código del Formato CSPLMB-FT-LFG-006	Vigencia del Formato 01/09/2024	Versión: V03	Pág. 559 de 1059	

ACTIVIDAD	DESCRIPCIÓN	Duración	Inicio Programado	Fin Programado	Unidad de Ejecución
EDIFICIOS DE ACCESO - ESTACION 10		620	15/11/2024	17/12/2026	
E10 EDIFICIO DESCENDENTE PRINCIPAL		620	15/11/2024	17/12/2026	
SUBESTRUCTURA		240	3/12/2024	22/09/2025	
EM10AB1DS1010	Pilotes	40	3/12/2024	21/01/2025	UE329
E10 EDIFICIO ASCENDENTE SECUNDARIO		540	10/12/2024	5/10/2026	
PRELIMINARES		15	10/12/2024	27/12/2024	
EM10AB1AS1010	Preliminares	15	10/12/2024	27/12/2024	UE327
SUBESTRUCTURA		110	28/12/2024	12/05/2025	
EM10AB1AS1020	Pilotes	40	28/12/2024	14/02/2025	UE327
EDIFICIOS DE ACCESO - ESTACION 11		740	13/09/2024	12/03/2027	
E11 EDIFICIO DESCENDENTE PRINCIPAL		740	13/09/2024	12/03/2027	
PRELIMINARES		15	13/09/2024	1/10/2024	
EM11AB1DS1000	Preliminares	15	13/09/2024	1/10/2024	UE333
SUBESTRUCTURA		129	23/10/2024	29/03/2025	
EM11AB1DS1030	Pilotes	22	23/10/2024	20/11/2024	UE333
EM11AB1DS1050	Muros pantalla	32	20/11/2024	28/12/2024	UE333
EM11AB1DS1080	Excavación	17	28/12/2024	20/01/2025	UE333
SER 02		461	1/10/2024	21/04/2026	
EM11AB1DS2000	Pilotes sótano zona SER 2	18	1/10/2024	23/10/2024	UE191
EM11AB1DS2010	Muros Pantalla sótano zona SER 2	24	23/10/2024	22/11/2024	UE191
EM11AB1DS2020	Excavación sótano zona SER 2	11	22/11/2024	5/12/2024	UE191
EM11AB1DS2030	Dados y losa de cimentación sótano zona SER 2	26	5/12/2024	8/01/2025	UE191
E11 EDIFICIO ASCENDENTE SECUNDARIO		725	1/10/2024	12/03/2027	
PRELIMINARES		15	1/10/2024	19/10/2024	
EM11AB1AS1000	Preliminares	15	1/10/2024	19/10/2024	UE331
SUBESTRUCTURA		100	19/10/2024	19/02/2025	
EM11AB1AS1010	Pilotes	40	19/10/2024	7/12/2024	UE331
EM11AB1AS1020	Excavación	25	7/12/2024	9/01/2025	UE331

Ilustración k.ii.2.7-2. Actividades que representan atraso a corte 31 de enero de 2025, WF4



	INFORME MENSUAL DE INTERVENTORÍA				
	CONTRATO No. 148 DE 2020 INTERVENTORÍA INTEGRAL, TÉCNICA, ECONÓMICA, FINANCIERA, CONTABLE, JURÍDICA, ADMINISTRATIVA, OPERATIVA, PREDIAL, AMBIENTAL, SOCIAL Y DE SEGURIDAD SALUD EN EL TRABAJO PARA LA VIGENCIA DEL CONTRATO DE CONCESIÓN No. 163 DE 2019.				
	Código del Formato CSPLMB-FT-LFG-006	Vigencia del Formato 01/09/2024	Versión: V03	Pág. 560 de 1059	

k.ii.2-8. WF5

El resumen de las actividades desarrolladas durante el mes de enero de 2025, en WF5 fueron descritas en anteriores apartados.

Paradas no programadas y las acciones tomadas por el Concesionario

No se presentó ninguna durante este período.



	INFORME MENSUAL DE INTERVENTORÍA			
	CONTRATO No. 148 DE 2020 INTERVENTORÍA INTEGRAL, TÉCNICA, ECONÓMICA, FINANCIERA, CONTABLE, JURÍDICA, ADMINISTRATIVA, OPERATIVA, PREDIAL, AMBIENTAL, SOCIAL Y DE SEGURIDAD SALUD EN EL TRABAJO PARA LA VIGENCIA DEL CONTRATO DE CONCESIÓN No. 163 DE 2019.			
	Código del Formato CSPLMB-FT-LFG-006	Vigencia del Formato 01/09/2024	Versión: V03	

k.ii.2-9. WF6

El resumen de las actividades desarrolladas durante el mes de enero de 2025, en WF6 fueron descritas en anteriores apartados.

Paradas no programadas y las acciones tomadas por el Concesionario

No se presentó ninguna.

	INFORME MENSUAL DE INTERVENTORÍA				
	CONTRATO No. 148 DE 2020 INTERVENTORÍA INTEGRAL, TÉCNICA, ECONÓMICA, FINANCIERA, CONTABLE, JURÍDICA, ADMINISTRATIVA, OPERATIVA, PREDIAL, AMBIENTAL, SOCIAL Y DE SEGURIDAD SALUD EN EL TRABAJO PARA LA VIGENCIA DEL CONTRATO DE CONCESIÓN No. 163 DE 2019.				
	Código del Formato CSPLMB-FT-LFG-006	Vigencia del Formato 01/09/2024	Versión: V03	Pág. 562 de 1059	

k.ii.3) Registro audiovisual georreferenciado de los frentes de obra

k.ii.3-1. Patio Taller

Se procedió con la captura de imágenes y vídeos georreferenciados a través de un dron en el Patio Taller el día 27 de enero de 2025, documentando las actividades en desarrollo. Simultáneamente, se capturaron fotografías en orientación ortogonal al suelo, facilitando la creación de una ortofoto del área mediante software fotogramétrico. Este recurso permite un análisis multitemporal de la evolución de la obra. El proceso fotogramétrico genera una nube de puntos 3D para mediciones precisas en los ejes X, Y y Z del día de captura.

Los resultados obtenidos se ven en las siguientes ilustraciones y para más detalles sobre las imágenes y las ortofotos, por favor referirse al Anexo 2.6-k.ii.3.





Ilustración k.ii.3.1-1. Nube de puntos patio del 11 de enero de 2025

	INFORME MENSUAL DE INTERVENTORÍA			
	CONTRATO No. 148 DE 2020 INTERVENTORÍA INTEGRAL, TÉCNICA, ECONÓMICA, FINANCIERA, CONTABLE, JURÍDICA, ADMINISTRATIVA, OPERATIVA, PREDIAL, AMBIENTAL, SOCIAL Y DE SEGURIDAD SALUD EN EL TRABAJO PARA LA VIGENCIA DEL CONTRATO DE CONCESIÓN No. 163 DE 2019.			
	Código del Formato CSPLMB-FT-LFG-006	Vigencia del Formato 01/09/2024	Versión: V03	

k.ii.3-2. Intersección Calle 72 por Avenida Caracas

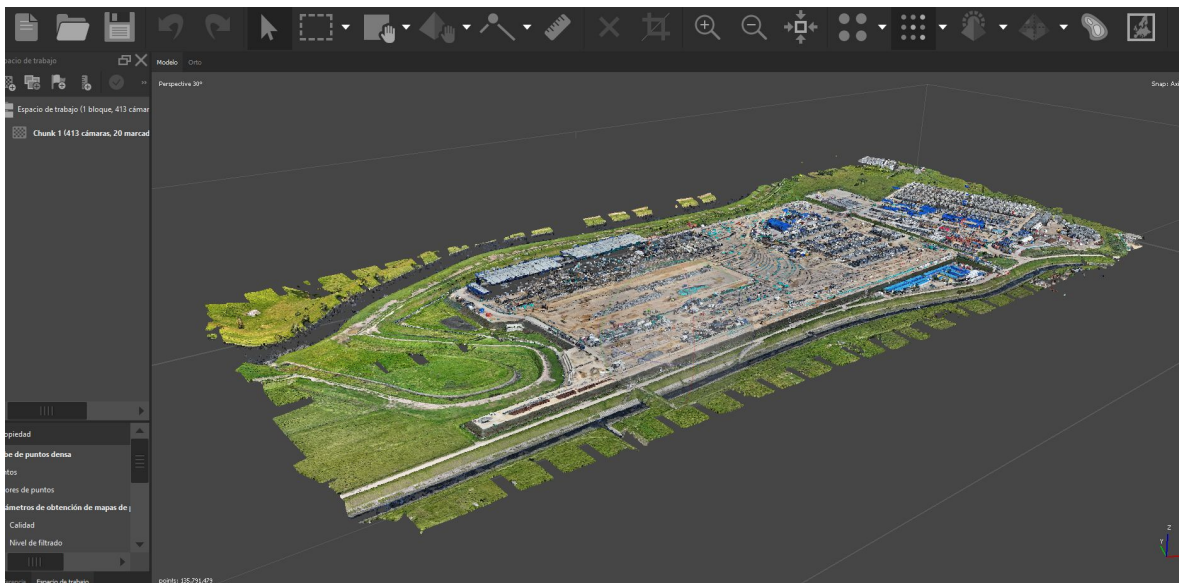
Se llevó a cabo un registro audiovisual mediante el empleo de un dron en el frente de obra de la intersección Calle 72 con Avenida Caracas el día 27 de enero 2025. Las capturas de imágenes aéreas y vídeos georreferenciados realizadas documentan las actividades de obra en curso en esta ubicación. Adicionalmente, se obtuvieron fotografías con orientación ortogonal al terreno, permitiendo la generación de una ortofoto completa de la zona mediante el uso de software fotogramétrico especializado. Este recurso permite un análisis multitemporal de la evolución de la obra. El proceso fotogramétrico genera una nube de puntos 3D para mediciones precisas en los ejes X, Y y Z del día de captura.

Los resultados obtenidos se ven en las siguientes ilustraciones y para más detalles sobre las imágenes y las ortofotos, por favor referirse al Anexo 2.6-k.ii.3.





Ilustración k.ii.3.1-2. Nube de puntos Calle 72 del 27 de enero de 2025

	INFORME MENSUAL DE INTERVENTORÍA				
	CONTRATO No. 148 DE 2020 INTERVENTORÍA INTEGRAL, TÉCNICA, ECONÓMICA, FINANCIERA, CONTABLE, JURÍDICA, ADMINISTRATIVA, OPERATIVA, PREDIAL, AMBIENTAL, SOCIAL Y DE SEGURIDAD SALUD EN EL TRABAJO PARA LA VIGENCIA DEL CONTRATO DE CONCESIÓN No. 163 DE 2019.				
	Código del Formato CSPLMB-FT-LFG-006	Vigencia del Formato 01/09/2024	Versión: V03	Pág. 564 de 1059	

k.ii.3-3. Intersección Avenida 68 con Avenida 1° de Mayo

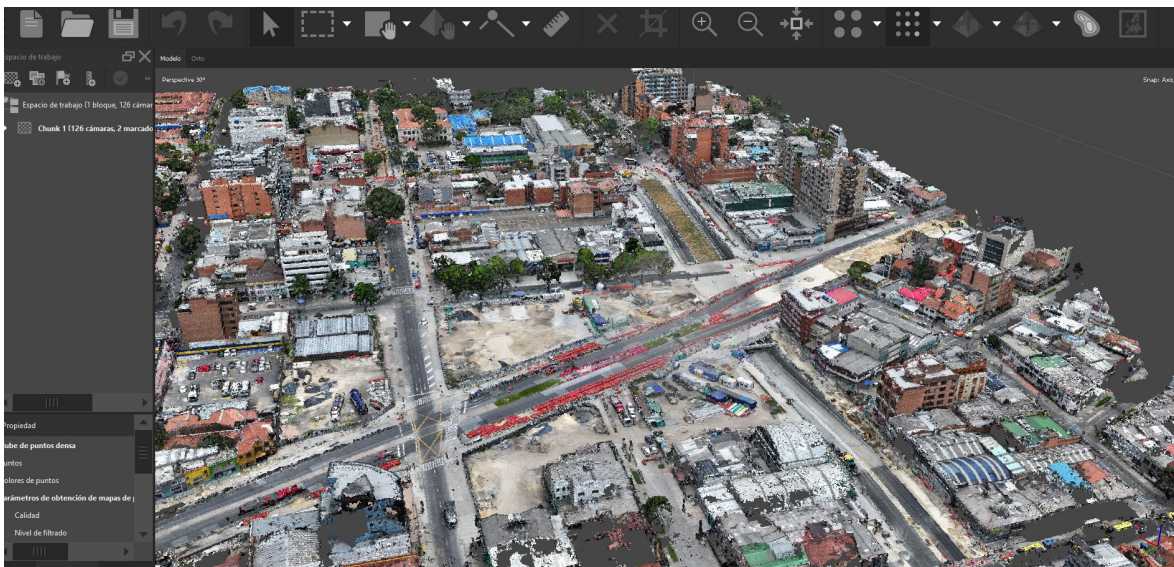
Se cuenta con registro audiovisual mediante el empleo de un dron en el frente de obra de la Av 68 con la Av 1ra de Mayo (Pulpo) correspondiente al día 19 de diciembre de 2024. Las capturas de imágenes aéreas y vídeos georreferenciados realizadas documentan las actividades de obra en curso en esta ubicación. Adicionalmente, se obtuvieron fotografías con orientación ortogonal al terreno, permitiendo la generación de una ortofoto completa de la zona mediante el uso de software fotogramétrico especializado. Este recurso permite un análisis multitemporal de la evolución de la obra. El proceso fotogramétrico genera una nube de puntos 3D para mediciones precisas en los ejes X, Y y Z del día de captura.

Los resultados obtenidos se ven en las siguientes ilustraciones y para más detalles sobre las imágenes y las ortofotos, por favor referirse al Anexo 2.6-k.ii.3.





Ilustración k.ii.3.1-3. Nube de puntos Ptes Av 68 del 19 de diciembre de 2024

	INFORME MENSUAL DE INTERVENTORÍA				
	CONTRATO No. 148 DE 2020 INTERVENTORÍA INTEGRAL, TÉCNICA, ECONÓMICA, FINANCIERA, CONTABLE, JURÍDICA, ADMINISTRATIVA, OPERATIVA, PREDIAL, AMBIENTAL, SOCIAL Y DE SEGURIDAD SALUD EN EL TRABAJO PARA LA VIGENCIA DEL CONTRATO DE CONCESIÓN No. 163 DE 2019.				
	Código del Formato CSPLMB-FT-LFG-006	Vigencia del Formato 01/09/2024	Versión: V03	Pág. 565 de 1059	

k.ii.3-4. WF1

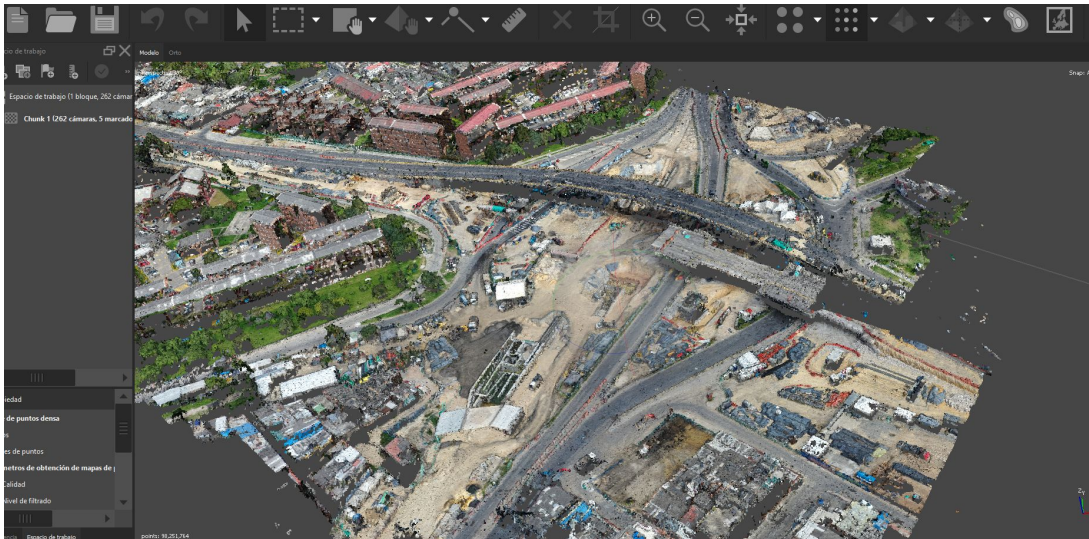
Se cuenta con el registro audiovisual mediante el empleo de un dron de todo el recorrido de WF1 en donde se observan actividades de la subestructura y subestructura correspondiente al día 12 de diciembre y 27 de diciembre de 2024. Adicionalmente, se obtuvieron fotografías con orientación ortogonal al terreno, permitiendo la generación de una ortofoto completa de la zona mediante el uso de software fotogramétrico especializado. Este recurso permite un análisis multitemporal de la evolución de la obra. El proceso fotogramétrico genera una nube de puntos 3D para mediciones precisas en los ejes X, Y y Z del día de captura.

Los resultados obtenidos se ven en las siguientes ilustraciones y para más detalles sobre las imágenes y las ortofotos, por favor referirse al Anexo 2.6-k.ii.3.



Ilustración k.ii.3.1-4. Nube de puntos WF1_1 del 12 de diciembre de 2024



Ilustración k.ii.3.1-5. Nube de puntos WF1_2 del 12 de diciembre de 2024



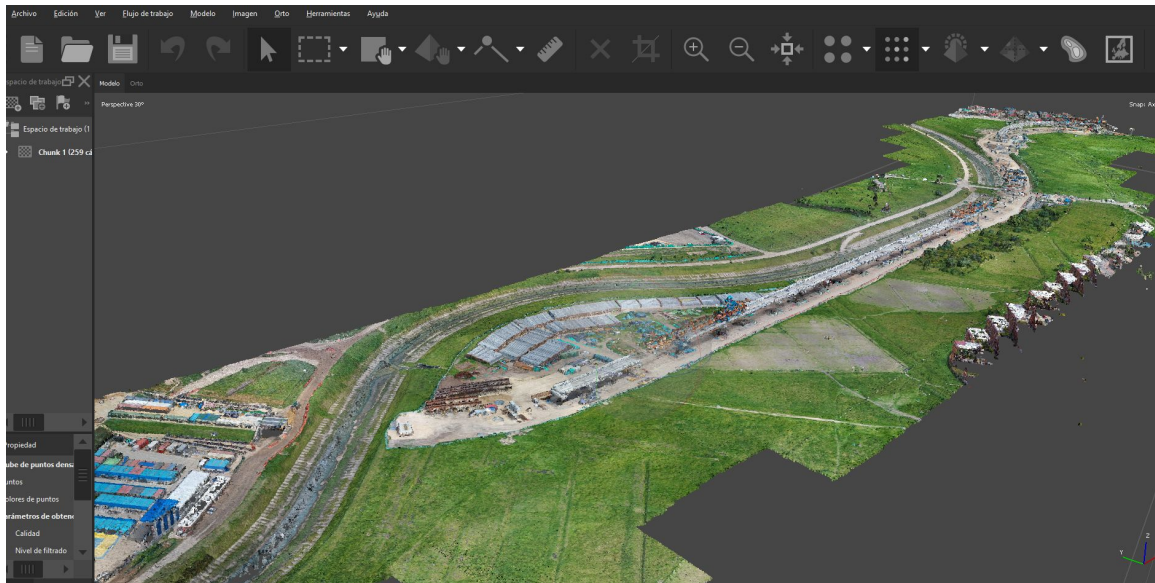

Ilustración k.ii.3.1-6. Nube de puntos WF1_3 del 26 de diciembre de 2024

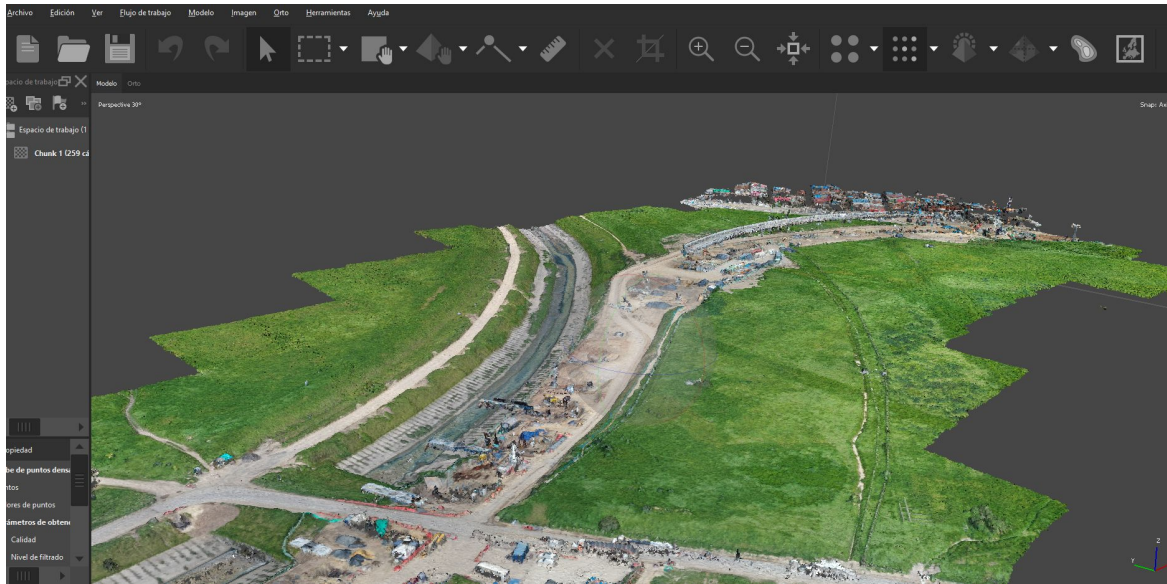
	INFORME MENSUAL DE INTERVENTORÍA			
	CONTRATO No. 148 DE 2020 INTERVENTORÍA INTEGRAL, TÉCNICA, ECONÓMICA, FINANCIERA, CONTABLE, JURÍDICA, ADMINISTRATIVA, OPERATIVA, PREDIAL, AMBIENTAL, SOCIAL Y DE SEGURIDAD SALUD EN EL TRABAJO PARA LA VIGENCIA DEL CONTRATO DE CONCESIÓN No. 163 DE 2019.			
	Código del Formato CSPLMB-FT-LFG-006	Vigencia del Formato 01/09/2024	Versión: V03	



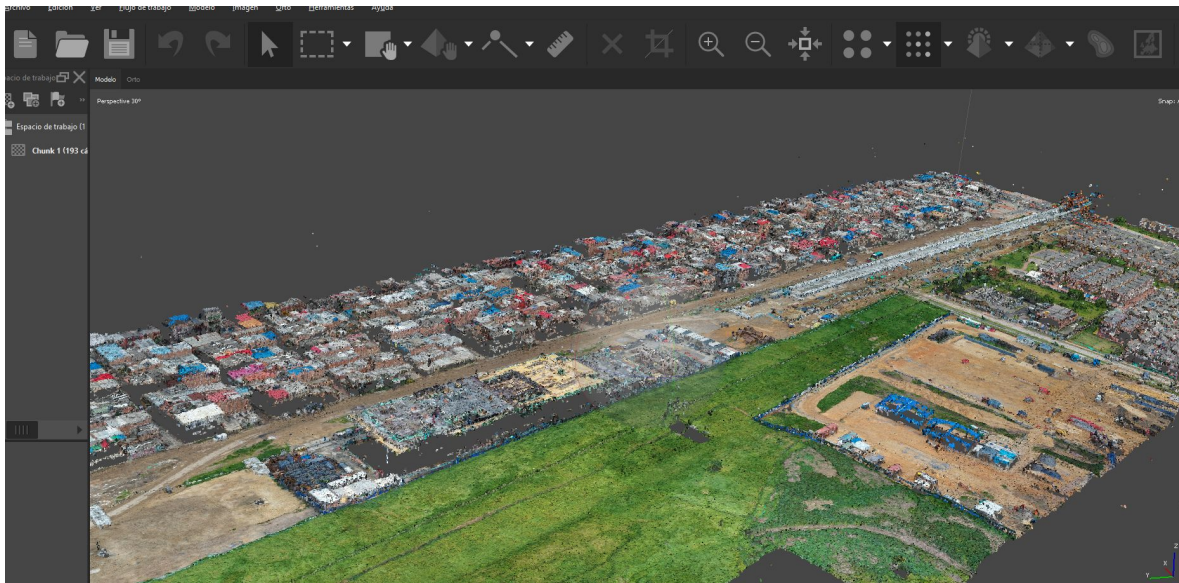

Ilustración k.ii.3.1-7. Nube de puntos WF1_4 del 27 de diciembre de 2024

	INFORME MENSUAL DE INTERVENTORÍA			
	CONTRATO No. 148 DE 2020 INTERVENTORÍA INTEGRAL, TÉCNICA, ECONÓMICA, FINANCIERA, CONTABLE, JURÍDICA, ADMINISTRATIVA, OPERATIVA, PREDIAL, AMBIENTAL, SOCIAL Y DE SEGURIDAD SALUD EN EL TRABAJO PARA LA VIGENCIA DEL CONTRATO DE CONCESIÓN No. 163 DE 2019.			
	Código del Formato CSPLMB-FT-LFG-006	Vigencia del Formato 01/09/2024	Versión: V03	

k.ii.3-5. WF2

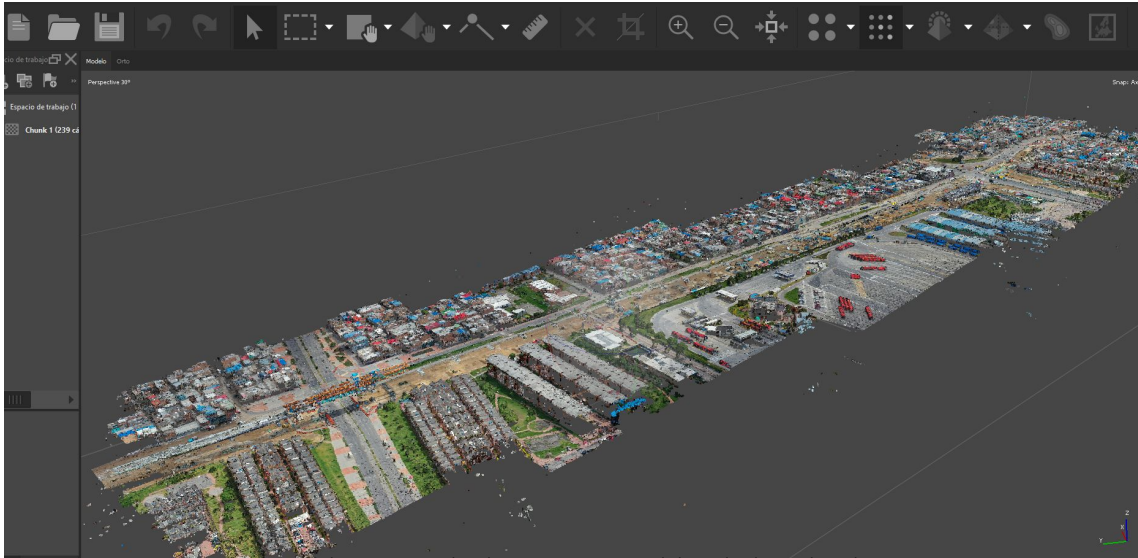
Se cuenta con un registro audiovisual mediante el empleo de un dron de la zona entre la Av Ciudad de Cali y la Av. Boyacá del recorrido de WF2 donde se están realizando actividades como pilotaje, correspondiente al día 12 de diciembre 2024. Adicionalmente, se obtuvieron fotografías con orientación ortogonal al terreno, permitiendo la generación de una ortofoto completa de la zona mediante el uso de software fotogramétrico especializado. Este recurso permite un análisis multitemporal de la obra. El proceso fotogramétrico genera una nube de puntos 3D para mediciones precisas en los ejes X, Y y Z del día de captura.

Los resultados obtenidos se ven en las siguientes ilustraciones y para más detalles sobre las imágenes y las ortofotos, por favor referirse al Anexo 2.6-k.ii.3.





Ilustración k.ii.3.1-8. Nube de puntos WF2_1 del 12 de diciembre de 2024

	INFORME MENSUAL DE INTERVENTORÍA			
	CONTRATO No. 148 DE 2020 INTERVENTORÍA INTEGRAL, TÉCNICA, ECONÓMICA, FINANCIERA, CONTABLE, JURÍDICA, ADMINISTRATIVA, OPERATIVA, PREDIAL, AMBIENTAL, SOCIAL Y DE SEGURIDAD SALUD EN EL TRABAJO PARA LA VIGENCIA DEL CONTRATO DE CONCESIÓN No. 163 DE 2019.			
	Código del Formato CSPLMB-FT-LFG-006	Vigencia del Formato 01/09/2024	Versión: V03	



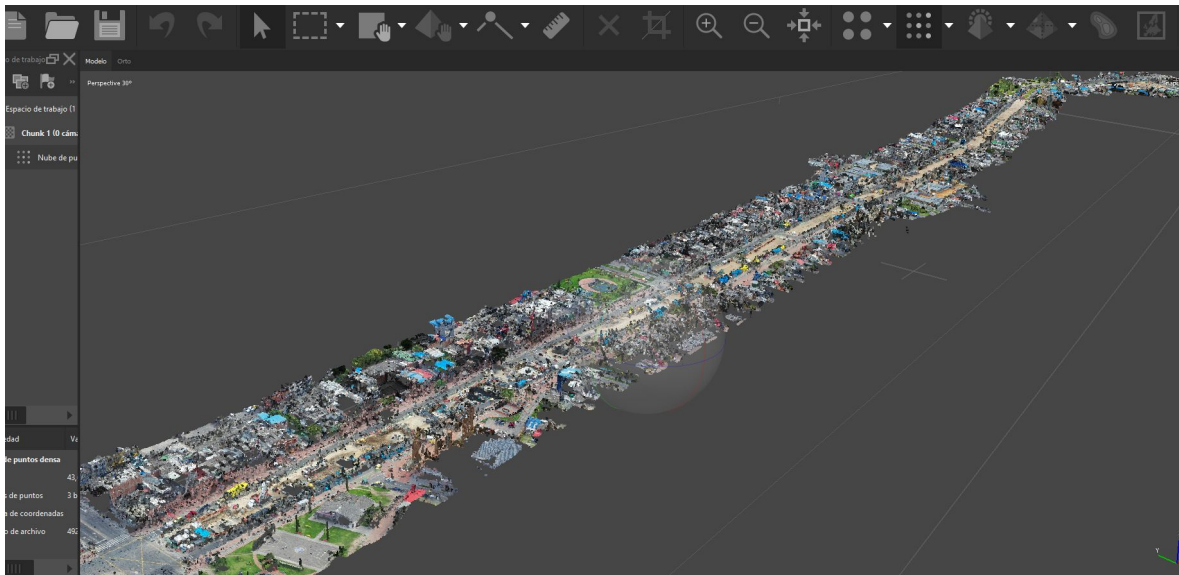

Ilustración k.ii.3.1-9. Nube de puntos WF2_2 del 12 de diciembre de 2024

	INFORME MENSUAL DE INTERVENTORÍA				
	CONTRATO No. 148 DE 2020 INTERVENTORÍA INTEGRAL, TÉCNICA, ECONÓMICA, FINANCIERA, CONTABLE, JURÍDICA, ADMINISTRATIVA, OPERATIVA, PREDIAL, AMBIENTAL, SOCIAL Y DE SEGURIDAD SALUD EN EL TRABAJO PARA LA VIGENCIA DEL CONTRATO DE CONCESIÓN No. 163 DE 2019.				
	Código del Formato CSPLMB-FT-LFG-006	Vigencia del Formato 01/09/2024	Versión: V03	Pág. 570 de 1059	

k.ii.3-6. WF3

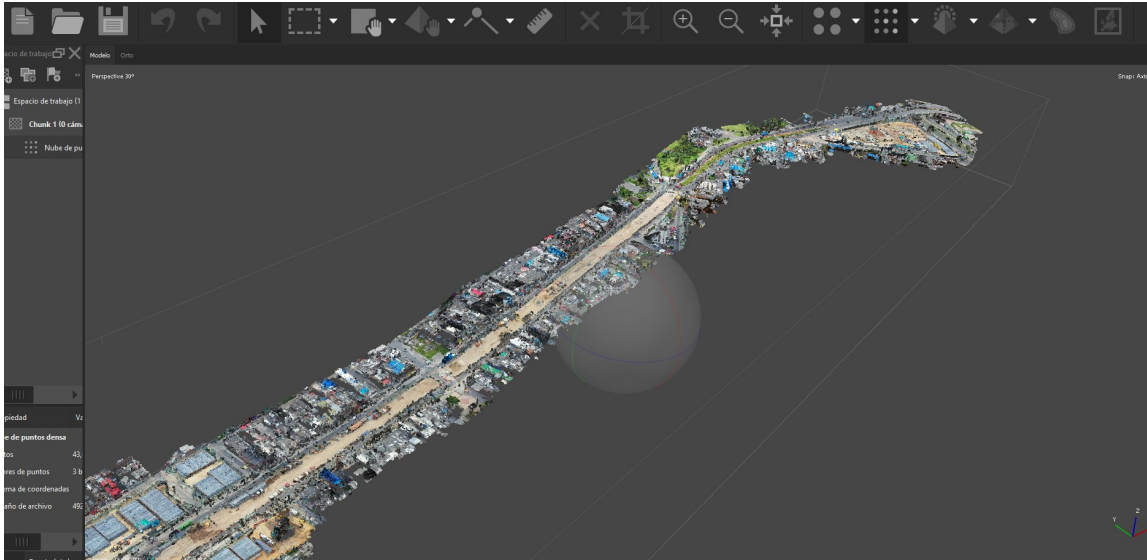
Se cuenta con un registro audiovisual mediante el empleo de un dron de la zona e la Av. 1ra de Mayo de la Cra 50 hasta la Av. NQS del recorrido de WF3 de los de los puntos donde se están realizando actividades de la subestructura, correspondiente al día 12 de diciembre 2024. Adicionalmente, se obtuvieron fotografías con orientación ortogonal al terreno, permitiendo la generación de una ortofoto completa de la zona mediante el uso de software fotogramétrico especializado. Este recurso permite un análisis multitemporal de la evolución de la obra. El proceso fotogramétrico genera una nube de puntos 3D para mediciones precisas en los ejes X, Y y Z del día de captura.

Los resultados obtenidos se ven en las siguientes ilustraciones y para más detalles sobre las imágenes y las ortofotos, por favor referirse al Anexo 2.6-k.ii.3.





Ilustración k.ii.3.1-10. Nube de puntos WF3 del 12 de diciembre de 2024

	INFORME MENSUAL DE INTERVENTORÍA				
	CONTRATO No. 148 DE 2020 INTERVENTORÍA INTEGRAL, TÉCNICA, ECONÓMICA, FINANCIERA, CONTABLE, JURÍDICA, ADMINISTRATIVA, OPERATIVA, PREDIAL, AMBIENTAL, SOCIAL Y DE SEGURIDAD SALUD EN EL TRABAJO PARA LA VIGENCIA DEL CONTRATO DE CONCESIÓN No. 163 DE 2019.				
	Código del Formato CSPLMB-FT-LFG-006	Vigencia del Formato 01/09/2024	Versión: V03	Pág. 571 de 1059	

k.ii.3-7. WF4

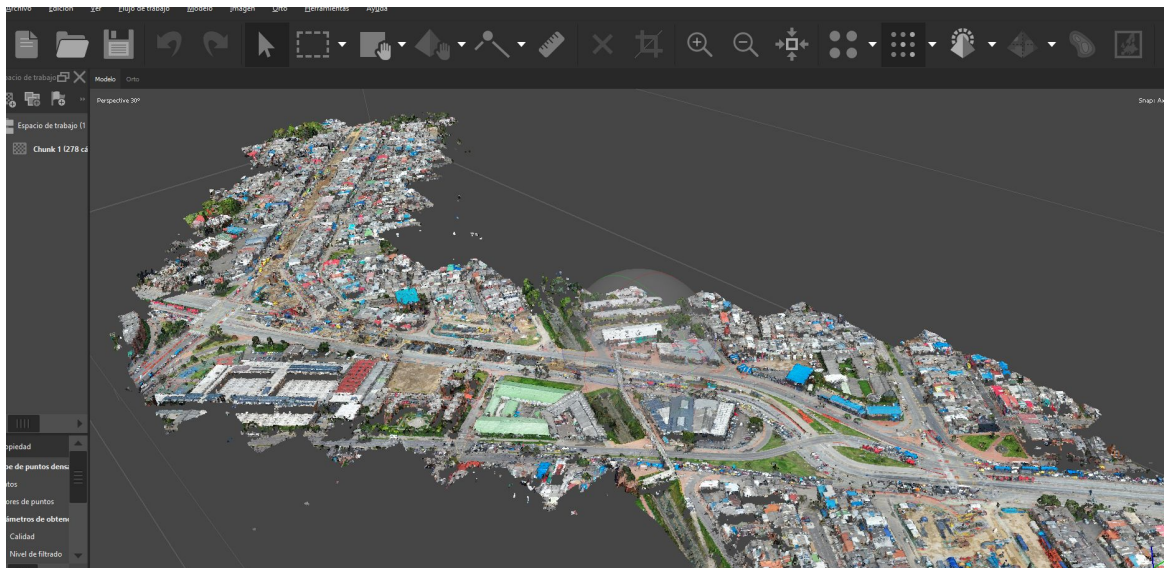
Se cuenta con un registro audiovisual mediante el empleo de un dron de la zona de CLL 8 Sur y CLL 1 Sur del recorrido de WF4 de los de los puntos donde se están realizando actividades de la subestructura, correspondiente al día 12 de diciembre 2014. Adicionalmente, se obtuvieron fotografías con orientación ortogonal al terreno, permitiendo la generación de una ortofoto completa de la zona mediante el uso de software fotogramétrico especializado. Este recurso permite un análisis multitemporal de la evolución de la obra. El proceso fotogramétrico genera una nube de puntos 3D para mediciones precisas en los ejes X, Y y Z del día de captura.

Los resultados obtenidos se ven en las siguientes ilustraciones y para más detalles sobre las imágenes y las ortofotos, por favor referirse al Anexo 2.6-k.ii.3.





Ilustración k.ii.3.1-11. Nube de puntos WF4_1 del 12 de diciembre de 2024

	INFORME MENSUAL DE INTERVENTORÍA				
	CONTRATO No. 148 DE 2020 INTERVENTORÍA INTEGRAL, TÉCNICA, ECONÓMICA, FINANCIERA, CONTABLE, JURÍDICA, ADMINISTRATIVA, OPERATIVA, PREDIAL, AMBIENTAL, SOCIAL Y DE SEGURIDAD SALUD EN EL TRABAJO PARA LA VIGENCIA DEL CONTRATO DE CONCESIÓN No. 163 DE 2019.				
	Código del Formato CSPLMB-FT-LFG-006	Vigencia del Formato 01/09/2024	Versión: V03	Pág. 572 de 1059	



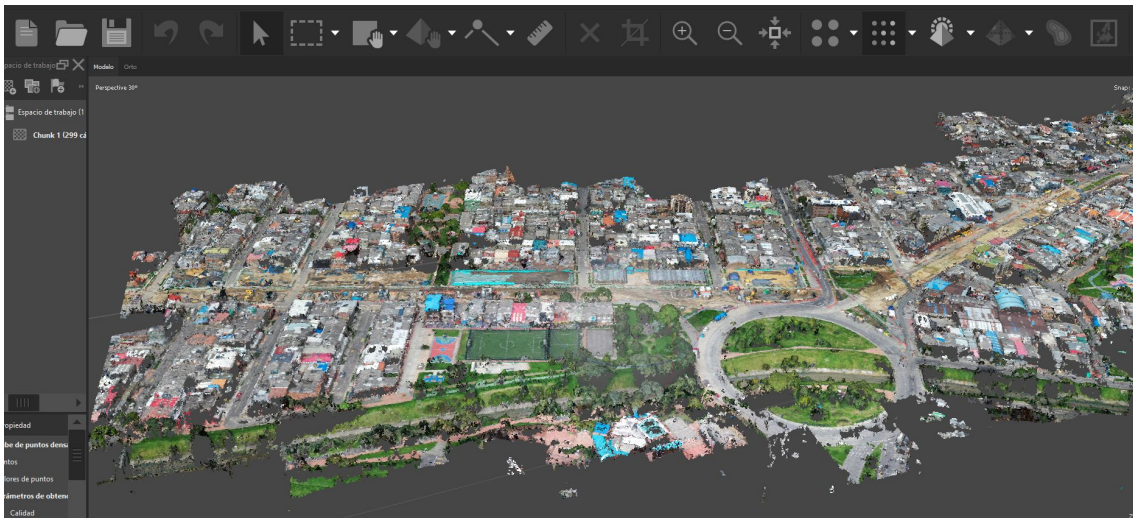

Ilustración k.ii.3.1-12. Nube de puntos WF4_2 del 12 de diciembre de 2024

	INFORME MENSUAL DE INTERVENTORÍA				
	CONTRATO No. 148 DE 2020 INTERVENTORÍA INTEGRAL, TÉCNICA, ECONÓMICA, FINANCIERA, CONTABLE, JURÍDICA, ADMINISTRATIVA, OPERATIVA, PREDIAL, AMBIENTAL, SOCIAL Y DE SEGURIDAD SALUD EN EL TRABAJO PARA LA VIGENCIA DEL CONTRATO DE CONCESIÓN No. 163 DE 2019.				
	Código del Formato CSPLMB-FT-LFG-006	Vigencia del Formato 01/09/2024	Versión: V03	Pág. 573 de 1059	

k.ii.3-8. WF5

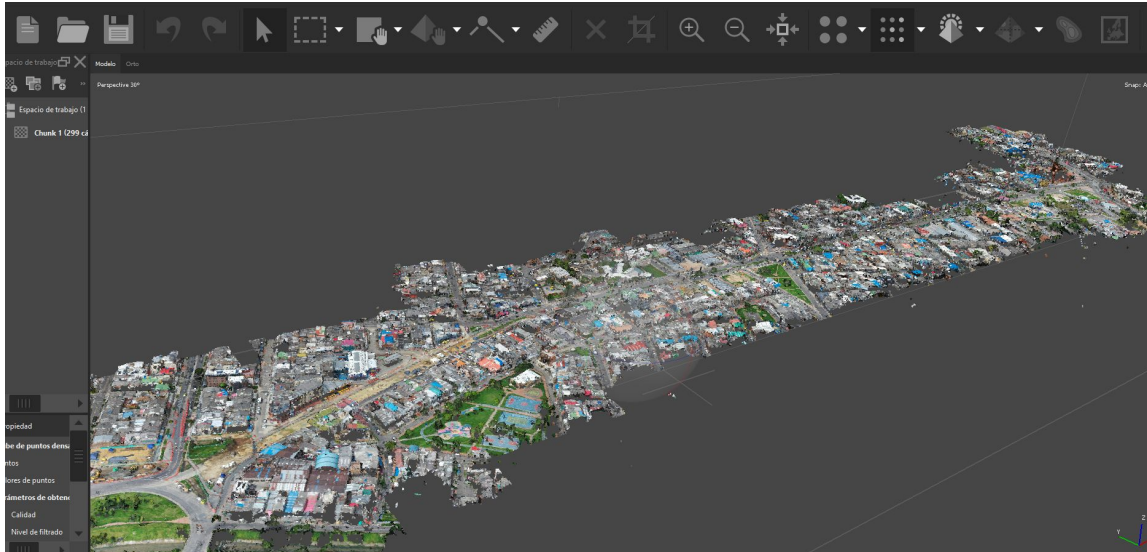
Se cuenta con un registro audiovisual mediante el empleo de un dron den la zona de la Av. Caraca desde la CII 26 a la CII 32 del recorrido de WF5 de los de los puntos donde se están realizando actividades relacionadas con la estación de TM, correspondiente al día 12 de diciembre 2024. Adicionalmente, se obtuvieron fotografías con orientación ortogonal al terreno, permitiendo la generación de una ortofoto completa de la zona mediante el uso de software fotogramétrico especializado. Este recurso permite un análisis multitemporal de la evolución de la obra. El proceso fotogramétrico genera una nube de puntos 3D para mediciones precisas en los ejes X, Y y Z del día de captura.

Los resultados obtenidos se ven en las siguientes ilustraciones y para más detalles sobre las imágenes y las ortofotos, por favor referirse al Anexo 2.6-k.ii.3.





Ilustración k.ii.3.1-13. Nube de puntos WF5 del 12 de diciembre de 2024

	INFORME MENSUAL DE INTERVENTORÍA			
	CONTRATO No. 148 DE 2020 INTERVENTORÍA INTEGRAL, TÉCNICA, ECONÓMICA, FINANCIERA, CONTABLE, JURÍDICA, ADMINISTRATIVA, OPERATIVA, PREDIAL, AMBIENTAL, SOCIAL Y DE SEGURIDAD SALUD EN EL TRABAJO PARA LA VIGENCIA DEL CONTRATO DE CONCESIÓN No. 163 DE 2019.			
Código del Formato CSPLMB-FT-LFG-006	Vigencia del Formato 01/09/2024	Versión: V03	Pág. 574 de 1059	

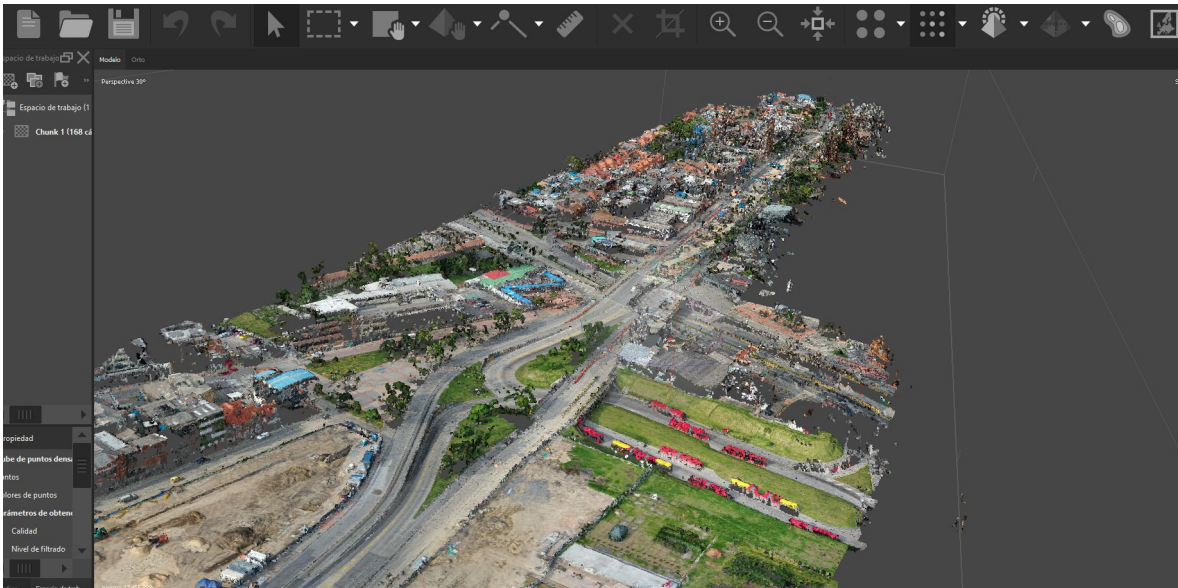

k.ii.3-9. WF6

Se cuenta con un registro audiovisual mediante el empleo de un dron de la zona Av. Caracas en la CLL 69 a CLL 80 y CLL 42 a CLL 53 del recorrido de WF5 de los de los puntos donde se están realizando actividades relacionadas con la estación de TM, correspondiente al día 12 de diciembre de 2024 y actualización de zona norte correspondiente al 3 de enero 2025. Adicionalmente, se obtuvieron fotografías con orientación ortogonal al terreno, permitiendo la generación de una ortofoto completa de la zona mediante el uso de software fotogramétrico especializado. Este recurso permite un análisis multitemporal de la evolución de la obra. El proceso fotogramétrico genera una nube de puntos 3D para mediciones precisas en los ejes X, Y y Z del día de captura.

Los resultados obtenidos se ven en las siguientes ilustraciones y para más detalles sobre las imágenes y las ortofotos, por favor referirse al Anexo 2.6-k.ii.3.



Ilustración k.ii.3.1-14. Nube de puntos WF6_1 del 12 de diciembre de 2024

	INFORME MENSUAL DE INTERVENTORÍA			
	CONTRATO No. 148 DE 2020 INTERVENTORÍA INTEGRAL, TÉCNICA, ECONÓMICA, FINANCIERA, CONTABLE, JURÍDICA, ADMINISTRATIVA, OPERATIVA, PREDIAL, AMBIENTAL, SOCIAL Y DE SEGURIDAD SALUD EN EL TRABAJO PARA LA VIGENCIA DEL CONTRATO DE CONCESIÓN No. 163 DE 2019.			
Código del Formato CSPLMB-FT-LFG-006	Vigencia del Formato 01/09/2024	Versión: V03	Pág. 575 de 1059	





Ilustración k.ii.3.1-15. Nube de puntos WF6_2 del 03 de enero de 2025

[2.6.k.ii.3\) Registro audiovisual.pdf](#)

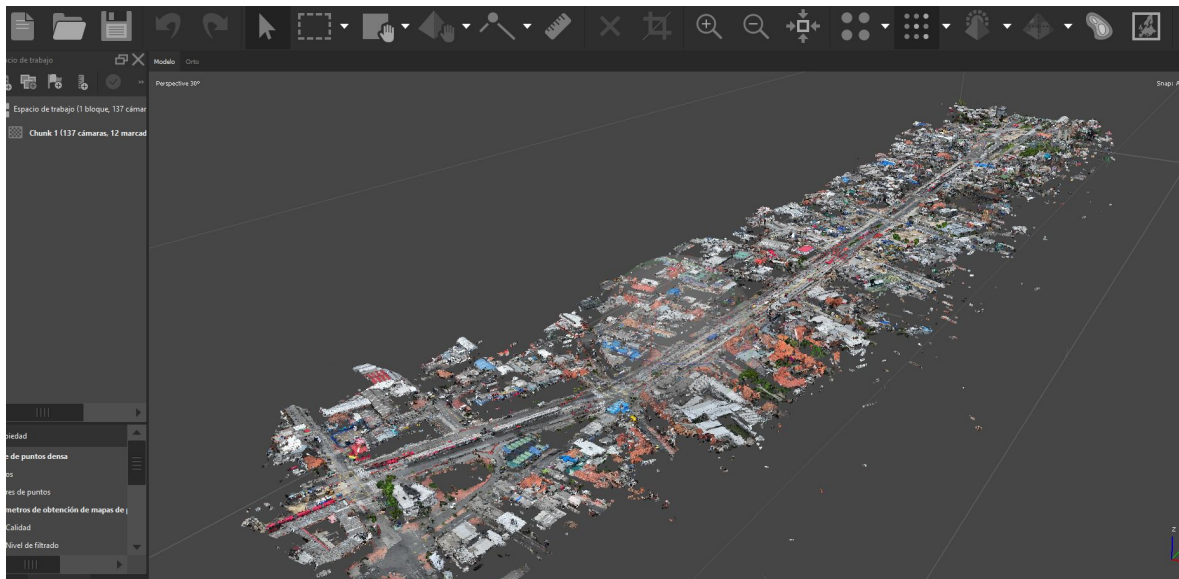

	INFORME MENSUAL DE INTERVENTORÍA				
	CONTRATO No. 148 DE 2020 INTERVENTORÍA INTEGRAL, TÉCNICA, ECONÓMICA, FINANCIERA, CONTABLE, JURÍDICA, ADMINISTRATIVA, OPERATIVA, PREDIAL, AMBIENTAL, SOCIAL Y DE SEGURIDAD SALUD EN EL TRABAJO PARA LA VIGENCIA DEL CONTRATO DE CONCESIÓN No. 163 DE 2019.				
	Código del Formato CSPMB-FT-LFG-006	Vigencia del Formato 01/09/2024	Versión: V03	Pág. 576 de 1059	

k.ii.4) Registro pluviométrico con intensidad y duración, indicando las medidas adoptadas por el Concesionario para evitar posibles afectaciones al Plan de Ejecución

k.ii.4-1. Patio Taller

En la siguiente tabla se consignan las condiciones climáticas durante el mes de enero de 2025.



REGISTRO DE LLUVIAS										
FECHA	CONDICIONES CLIMA			HORA DE INICIO	HORA FINAL	HORAS DE LLUVIA	INTENSIDAD			ACTIVIDADES AFECTADAS
	MAÑANA	TARDE	NOCHE				BAJA	MEDIA	ALTA	
01-01-25	SOLEADO	SOLEADO	SECO							
02-01-25	SOLEADO	SOLEADO	SECO							
03-01-25	SOLEADO	SOLEADO	SECO							
04-01-25	SOLEADO	SOLEADO	SECO							
05-01-25	SOLEADO	SOLEADO	SECO							
06-01-25	SOLEADO	SOLEADO	SECO							
07-01-25	SOLEADO	SOLEADO	SECO							
08-01-25	SOLEADO	SOLEADO	SECO							
09-01-25	SOLEADO	SOLEADO	SECO							
10-01-25	SOLEADO	SOLEADO	SECO							
11-01-25	SOLEADO	SOLEADO	SECO							
12-01-25	SOLEADO	SOLEADO	SECO							
13-01-25	SOLEADO	SOLEADO	SECO							
14-01-25	SOLEADO	SOLEADO	SECO							
15-01-25	SOLEADO	SOLEADO	SECO							
16-01-25	SOLEADO	SOLEADO	SECO							
17-01-25	SOLEADO	SOLEADO	SECO							
18-01-25	SOLEADO	SOLEADO	SECO							
19-01-25	SOLEADO	SOLEADO	SECO							
20-01-25	SOLEADO	SOLEADO	SECO							
21-01-25	SOLEADO	SOLEADO	SECO							
22-01-25	SOLEADO	SOLEADO	SECO							
23-01-25	SOLEADO	SOLEADO	SECO							
24-01-25	SOLEADO	SOLEADO	SECO							
25-01-25	SOLEADO	SOLEADO	SECO							
26-01-25	SOLEADO	SOLEADO	SECO							
27-01-25	SOLEADO	SOLEADO	SECO							
28-01-25	SOLEADO	SOLEADO	SECO							
29-01-25	SOLEADO	SOLEADO	SECO							
30-01-25	SOLEADO	SOLEADO	SECO							

	INFORME MENSUAL DE INTERVENTORÍA				
	CONTRATO No. 148 DE 2020 INTERVENTORÍA INTEGRAL, TÉCNICA, ECONÓMICA, FINANCIERA, CONTABLE, JURÍDICA, ADMINISTRATIVA, OPERATIVA, PREDIAL, AMBIENTAL, SOCIAL Y DE SEGURIDAD SALUD EN EL TRABAJO PARA LA VIGENCIA DEL CONTRATO DE CONCESIÓN No. 163 DE 2019.				
	Código del Formato CSPLMB-FT-LFG-006	Vigencia del Formato 01/09/2024	Versión: V03	Pág. 577 de 1059	

REGISTRO DE LLUVIAS										
FECHA	CONDICIONES CLIMA			HORA DE INICIO	HORA FINAL	HORAS DE LLUVIA	INTENSIDAD			ACTIVIDADES AFECTADAS
	MAÑANA	TARDE	NOCHE				BAJA	MEDIA	ALTA	
31-01-25	SOLEADO	SOLEADO	SECO							

Tabla k.ii.4-1. Condiciones climáticas y registro de lluvias del mes de enero de 2025.



De lo anterior se concluye que en el mes de enero de 2025 no se presentaron días con jornadas de lluvias, esta situación de no precipitaciones no interfiere en la ejecución de actividades de construcción como los son fundidas de elementos de concreto, relleno para estructuras y redes, en general el comportamiento climatológico no afecto el cumplimiento del Plan de Ejecución Vigente V12.

	INFORME MENSUAL DE INTERVENTORÍA				
	CONTRATO No. 148 DE 2020 INTERVENTORÍA INTEGRAL, TÉCNICA, ECONÓMICA, FINANCIERA, CONTABLE, JURÍDICA, ADMINISTRATIVA, OPERATIVA, PREDIAL, AMBIENTAL, SOCIAL Y DE SEGURIDAD SALUD EN EL TRABAJO PARA LA VIGENCIA DEL CONTRATO DE CONCESIÓN No. 163 DE 2019.				
	Código del Formato CSPMB-FT-LFG-006	Vigencia del Formato 01/09/2024	Versión: V03	Pág. 578 de 1059	

k.ii.4-2. Intersección Calle 72 por Avenida Caracas

En los informes de labor diaria, se consignan las condiciones climáticas dadas durante el mes de enero de 2025. No obstante, a continuación, se enseña el resumen de climatología en el periodo del sector del intercambiador vial calle 72.



REGISTRO DE LLUVIAS										
FECHA	CONDICIONES CLIMA			HORA DE INCIDO	HORA FINAL	HORAS DE LLUVIA	INTENSIDAD			ACTIVIDADES AFECTADAS
	MAÑANA	TARDE	NOCHE				BAJA	MEDIA	ALTA	
01/01/2025	SOLEADO	SOLEADO	SECO							
02/01/2025	SOLEADO	SOLEADO	SECO							
03/01/2025	SOLEADO	LLUVIA	LLUVIA						X	
04/01/2025	NUBLADO	NUBLADO	SECO							
05/01/2025	NUBLADO	NUBLADO	SECO							
06/01/2025	SOLEADO	SOLEADO	SECO							
07/01/2025	SOLEADO	SOLEADO	SECO							
08/01/2025	NUBLADO	NUBLADO	SECO							
09/01/2025	NUBLADO	NUBLADO	SECO							
10/01/2025	NUBLADO	NUBLADO	SECO							
11/01/2025	SOLEADO	SOLEADO	SECO							
12/01/2025	SOLEADO	SOLEADO	SECO							
13/01/2025	SOLEADO	SOLEADO	SECO							
14/01/2025	SOLEADO	SOLEADO	SECO							
15/01/2025	SOLEADO	SOLEADO	SECO							
16/01/2025	NUBLADO	SOLEADO	SECO							
17/01/2025	SOLEADO	SOLEADO	SECO							
18/01/2025	SOLEADO	SOLEADO	SECO							
19/01/2025	SOLEADO	SOLEADO	SECO							
20/01/2025	SOLEADO	SOLEADO	SECO							
21/01/2025	SOLEADO	SOLEADO	SECO							
22/01/2025	SOLEADO	SOLEADO	SECO							
23/01/2025	SOLEADO	SOLEADO	SECO							
24/01/2025	SOLEADO	SOLEADO	SECO							
25/01/2025	SOLEADO	SOLEADO	SECO							
26/01/2025	SOLEADO	SOLEADO	SECO							
27/01/2025	SOLEADO	SOLEADO	SECO							
28/01/2025	SOLEADO	SOLEADO	SECO							

	INFORME MENSUAL DE INTERVENTORÍA				
	CONTRATO No. 148 DE 2020 INTERVENTORÍA INTEGRAL, TÉCNICA, ECONÓMICA, FINANCIERA, CONTABLE, JURÍDICA, ADMINISTRATIVA, OPERATIVA, PREDIAL, AMBIENTAL, SOCIAL Y DE SEGURIDAD SALUD EN EL TRABAJO PARA LA VIGENCIA DEL CONTRATO DE CONCESIÓN No. 163 DE 2019.				
	Código del Formato CSPLMB-FT-LFG-006	Vigencia del Formato 01/09/2024	Versión: V03	Pág. 579 de 1059	

REGISTRO DE LLUVIAS										
FECHA	CONDICIONES CLIMA			HORA DE INCIDO	HORA FINAL	HORAS DE LLUVIA	INTENSIDAD			ACTIVIDADES AFECTADAS
	MAÑANA	TARDE	NOCHE				BAJA	MEDIA	ALTA	
29/01/2025	SOLEADO	SOLEADO	SECO							
30/01/2025	SOLEADO	SOLEADO	SECO							
31/01/2025	SOLEADO	SOLEADO	SECO							

Ilustración kii-4-2-1. Registro pluviométrico.

Teniendo en cuenta las lluvias presentadas, el concesionario, realizo bombeo en los diferentes sectores para contrarrestar la acumulación de agua.



	INFORME MENSUAL DE INTERVENTORÍA				
	CONTRATO No. 148 DE 2020 INTERVENTORÍA INTEGRAL, TÉCNICA, ECONÓMICA, FINANCIERA, CONTABLE, JURÍDICA, ADMINISTRATIVA, OPERATIVA, PREDIAL, AMBIENTAL, SOCIAL Y DE SEGURIDAD SALUD EN EL TRABAJO PARA LA VIGENCIA DEL CONTRATO DE CONCESIÓN No. 163 DE 2019.				
	Código del Formato CSPLMB-FT-LFG-006	Vigencia del Formato 01/09/2024	Versión: V03	Pág. 580 de 1059	

k.ii.4-3. Intersección Avenida 68 con Avenida 1° de Mayo

La siguiente tabla, consigna las condiciones climáticas dadas durante el mes de enero de 2025, en el sector AV. 68 con primero de mayo.

REGISTRO DE LLUVIAS											
FECHA		CONDICIONES CLIMA			HORA DE INICIADO	HORA FINAL	HORAS DE LLUVIA	INTENSIDAD DE LLUVIAS			ACTIVIDADES AFECTADAS
FECHA	DIA	MAÑANA	TARDE	NOCHE				BAJA	MEDIA	ALTA	
01-01-25	miércoles	NUBLADO	SOLEADO	NUBLADO							
02-01-25	jueves	SOLEADO	LLUVIAS	NUBLADO	14:00	15:00	1:00	X			NINGUNA
03-01-25	viernes	SOLEADO	LLUVIAS	NUBLADO	14:00	15:00	1:00			X	SE DETIENEN POR 1 HORA
04-01-25	sábado	SOLEADO	SOLEADO	NUBLADO							N/A
05-01-25	domingo	NUBLADO	SOLEADO	NUBLADO							N/A
06-01-25	lunes	SOLEADO	SOLEADO	NUBLADO							N/A
07-01-25	martes	SOLEADO	LLUVIAS	NUBLADO	14:20	15:50	1:30				N/A
08-01-25	miércoles	SOLEADO	SOLEADO	NUBLADO							N/A
09-01-25	jueves	NUBLADO	SOLEADO	NUBLADO							N/A
10-01-25	viernes	SOLEADO	SOLEADO	NUBLADO							N/A
11-01-25	sábado	SOLEADO	SOLEADO	NUBLADO							N/A
12-01-25	domingo	NUBLADO	SOLEADO	NUBLADO							N/A
13-01-25	lunes	SOLEADO	SOLEADO	NUBLADO							N/A
14-01-25	martes	NUBLADO	SOLEADO	NUBLADO							N/A
15-01-25	miércoles	SOLEADO	SOLEADO	NUBLADO							N/A
16-01-25	jueves	SOLEADO	SOLEADO	NUBLADO							N/A
17-01-25	viernes	NUBLADO	LLUVIAS	NUBLADO	15:30	16:15	0:45	X			NINGUNA
18-01-25	sábado	NUBLADO	SOLEADO	NUBLADO							N/A
19-01-25	domingo	SOLEADO	LLUVIAS	NUBLADO	16:00	16:30	0:30	X			NINGUNA
20-01-25	lunes	SOLEADO	SOLEADO	NUBLADO							N/A
21-01-25	martes	SOLEADO	SOLEADO	NUBLADO							N/A
22-01-25	miércoles	SOLEADO	SOLEADO	NUBLADO							N/A
23-01-25	jueves	NUBLADO	SOLEADO	NUBLADO							N/A
24-01-25	viernes	NUBLADO	SOLEADO	NUBLADO							N/A
25-01-25	sábado	NUBLADO	NUBLADO	NUBLADO							N/A
26-01-25	domingo	NUBLADO	NUBLADO	NUBLADO							N/A
27-01-25	lunes	NUBLADO	SOLEADO	NUBLADO							N/A
28-01-25	martes	NUBLADO	SOLEADO	NUBLADO							N/A
29-01-25	miércoles	NUBLADO	SOLEADO	NUBLADO							N/A
30-01-25	jueves	NUBLADO	NUBLADO	NUBLADO							N/A
31-01-25	viernes	NUBLADO	SOLEADO	NUBLADO							N/A



Ilustración k.ii.4.2-2. Registro pluviométrico Intersección av.68.

	INFORME MENSUAL DE INTERVENTORÍA				
	CONTRATO No. 148 DE 2020 INTERVENTORÍA INTEGRAL, TÉCNICA, ECONÓMICA, FINANCIERA, CONTABLE, JURÍDICA, ADMINISTRATIVA, OPERATIVA, PREDIAL, AMBIENTAL, SOCIAL Y DE SEGURIDAD SALUD EN EL TRABAJO PARA LA VIGENCIA DEL CONTRATO DE CONCESIÓN No. 163 DE 2019.				
	Código del Formato CSPLMB-FT-LFG-006	Vigencia del Formato 01/09/2024	Versión: V03	Pág. 581 de 1059	

k.ii.4-4. WF1

En la siguiente tabla se consignan las condiciones climáticas dadas durante el presente periodo.



REGISTRO DE LLUVIAS										
FECHA	CONDICIONES CLIMA			HORA INICIO	HORA FINAL	HORAS DE LLUVIA	INTENSIDAD			ACTIVIDADES AFECTADAS
	MAÑANA	TARDE	NOCHE				BAJA	MEDIA	ALTA	
1/01/2025	SOLEADO	SOLEADO	SECO							
2/01/2025	SOLEADO	SOLEADO	SECO							
3/01/2025	SOLEADO	NUBLADO	SECO	14:00	16:00	2			X	VIGAS LANZADORAS
4/01/2025	LLOVIZNA	NUBLADO	SECO	10:00	11:00	1		X		
5/01/2025	LLUVIA	NUBLADO	SECO	9:30	11:30	2			X	VIGAS LANZADORAS
6/01/2025	NUBLADO	NUBLADO	SECO							
7/01/2025	SOLEADO	NUBLADO	SECO							
8/01/2025	SOLEADO	NUBLADO	SECO							
9/01/2025	SOLEADO	SOLEADO	SECO							
10/01/2025	SOLEADO	SOLEADO	SECO							
11/01/2025	SOLEADO	SOLEADO	SECO							
12/01/2025	SOLEADO	SOLEADO	SECO							
13/01/2025	SOLEADO	SOLEADO	SECO							
14/01/2025	SOLEADO	SOLEADO	SECO							
15/01/2025	SOLEADO	SOLEADO	SECO							
16/01/2025	SOLEADO	SOLEADO	SECO							
17/01/2025	NUBLADO	LLOVIZNA	SECO	16:00	16:30	0,5		X		
18/01/2025	SOLEADO	SOLEADO	SECO							
19/01/2025	SOLEADO	SOLEADO	SECO							
20/01/2025	SOLEADO	SOLEADO	SECO							
21/01/2025	SOLEADO	SOLEADO	SECO							
22/01/2025	SOLEADO	SOLEADO	SECO							
23/01/2025	SOLEADO	SOLEADO	SECO							
24/01/2025	SOLEADO	SOLEADO	SECO							
25/01/2025	SOLEADO	SOLEADO	SECO							
26/01/2025	SOLEADO	SOLEADO	SECO							
27/01/2025	NUBLADO	SOLEADO	SECO							
28/01/2025	SOLEADO	SOLEADO	SECO							
29/01/2025	SOLEADO	SOLEADO	SECO							
30/01/2025	SOLEADO	SOLEADO	SECO							

	INFORME MENSUAL DE INTERVENTORÍA				
	CONTRATO No. 148 DE 2020 INTERVENTORÍA INTEGRAL, TÉCNICA, ECONÓMICA, FINANCIERA, CONTABLE, JURÍDICA, ADMINISTRATIVA, OPERATIVA, PREDIAL, AMBIENTAL, SOCIAL Y DE SEGURIDAD SALUD EN EL TRABAJO PARA LA VIGENCIA DEL CONTRATO DE CONCESIÓN No. 163 DE 2019.				
	Código del Formato CSPLMB-FT-LFG-006	Vigencia del Formato 01/09/2024	Versión: V03	Pág. 582 de 1059	

REGISTRO DE LLUVIAS										
FECHA	CONDICIONES CLIMA			HORA INICIO	HORA FINAL	HORAS DE LLUVIA	INTENSIDAD			ACTIVIDADES AFECTADAS
	MAÑANA	TARDE	NOCHE				BAJA	MEDIA	ALTA	
31/01/2025	SOLEADO	SOLEADO	SECO							

Tabla k.ii.4.4-1. Condiciones climáticas y registro de lluvias en el periodo.



En el mes de enero de 2025 se presentaron cuatro (04) días de lluvia, de los cuales, dos días con intensidad alta y dos días con intensidad media, con un total de 5,5 horas de lluvia. Al respecto, se generaron en algunos casos, intermitencias en el desarrollo de las actividades de construcción de la super

	INFORME MENSUAL DE INTERVENTORÍA				
	CONTRATO No. 148 DE 2020 INTERVENTORÍA INTEGRAL, TÉCNICA, ECONÓMICA, FINANCIERA, CONTABLE, JURÍDICA, ADMINISTRATIVA, OPERATIVA, PREDIAL, AMBIENTAL, SOCIAL Y DE SEGURIDAD SALUD EN EL TRABAJO PARA LA VIGENCIA DEL CONTRATO DE CONCESIÓN No. 163 DE 2019.				
	Código del Formato CSPLMB-FT-LFG-006	Vigencia del Formato 01/09/2024	Versión: V03	Pág. 583 de 1059	

k.ii.4-5. WF2

En la siguiente tabla se consignan las condiciones climáticas dadas durante el mes de enero de 2025.



REGISTRO DE LLUVIAS										
FECHA	CONDICIONES CLIMA			HORA INICIO	HORA FINAL	HORAS DE LLUVIA	INTENSIDAD			ACTIVIDADES AFECTADAS
	MAÑANA	TARDE	NOCHE				BAJA	MEDIA	ALTA	
1/01/2025	SOLEADO	SOLEADO	SECO							
2/01/2025	SOLEADO	SOLEADO	SECO							
3/01/2025	SOLEADO	NUBLADO	SECO	14:00	16:00	2			X	VIGAS LANZADORAS
4/01/2025	LLOVIZNA	NUBLADO	SECO	10:00	11:00	1		X		
5/01/2025	LLUVIA	NUBLADO	SECO	9:30	11:30	2			X	VIGAS LANZADORAS
6/01/2025	NUBLADO	NUBLADO	SECO							
7/01/2025	SOLEADO	NUBLADO	SECO							
8/01/2025	SOLEADO	SOLEADO	SECO							
9/01/2025	SOLEADO	SOLEADO	SECO							
10/01/2025	SOLEADO	SOLEADO	SECO							
11/01/2025	SOLEADO	SOLEADO	SECO							
12/01/2025	SOLEADO	SOLEADO	SECO							
13/01/2025	SOLEADO	SOLEADO	SECO							
14/01/2025	SOLEADO	SOLEADO	SECO							
15/01/2025	SOLEADO	SOLEADO	SECO							
16/01/2025	SOLEADO	SOLEADO	SECO							
17/01/2025	NUBLADO	LLOVIZNA	SECO	16:00	16:30	0,5		X		
18/01/2025	SOLEADO	SOLEADO	SECO							
19/01/2025	SOLEADO	SOLEADO	SECO							
20/01/2025	SOLEADO	SOLEADO	SECO							
21/01/2025	SOLEADO	SOLEADO	SECO							
22/01/2025	SOLEADO	SOLEADO	SECO							
23/01/2025	SOLEADO	SOLEADO	SECO							
24/01/2025	SOLEADO	SOLEADO	SECO							
25/01/2025	SOLEADO	SOLEADO	SECO							
26/01/2025	SOLEADO	SOLEADO	SECO							
27/01/2025	NUBLADO	SOLEADO	SECO							
28/01/2025	SOLEADO	SOLEADO	SECO							
29/01/2025	SOLEADO	SOLEADO	SECO							
30/01/2025	SOLEADO	SOLEADO	SECO							

	INFORME MENSUAL DE INTERVENTORÍA				
	CONTRATO No. 148 DE 2020 INTERVENTORÍA INTEGRAL, TÉCNICA, ECONÓMICA, FINANCIERA, CONTABLE, JURÍDICA, ADMINISTRATIVA, OPERATIVA, PREDIAL, AMBIENTAL, SOCIAL Y DE SEGURIDAD SALUD EN EL TRABAJO PARA LA VIGENCIA DEL CONTRATO DE CONCESIÓN No. 163 DE 2019.				
	Código del Formato CSPLMB-FT-LFG-006	Vigencia del Formato 01/09/2024	Versión: V03	Pág. 584 de 1059	

REGISTRO DE LLUVIAS										
FECHA	CONDICIONES CLIMA			HORA INICIO	HORA FINAL	HORAS DE LLUVIA	INTENSIDAD			ACTIVIDADES AFECTADAS
	MAÑANA	TARDE	NOCHE				BAJA	MEDIA	ALTA	
31/01/2025	SOLEADO	SOLEADO	SECO							

Tabla k.ii.4.5-1. Condiciones climáticas y registro de lluvias en el periodo.

En el mes de enero de 2025 se presentaron cuatro (04) días de lluvia, de los cuales, dos días con intensidad alta y dos días con intensidad media, con un total de 5,5 horas de lluvia. Al respecto, se generaron en algunos casos, intermitencias en el desarrollo de las actividades de construcción de la superestructura y cimentación.



	INFORME MENSUAL DE INTERVENTORÍA				
	CONTRATO No. 148 DE 2020 INTERVENTORÍA INTEGRAL, TÉCNICA, ECONÓMICA, FINANCIERA, CONTABLE, JURÍDICA, ADMINISTRATIVA, OPERATIVA, PREDIAL, AMBIENTAL, SOCIAL Y DE SEGURIDAD SALUD EN EL TRABAJO PARA LA VIGENCIA DEL CONTRATO DE CONCESIÓN No. 163 DE 2019.				
	Código del Formato CSPLMB-FT-LFG-006	Vigencia del Formato 01/09/2024	Versión: V03	Pág. 585 de 1059	

k.ii.4-6. WF3

La siguiente tabla, consigna las condiciones climáticas dadas durante el mes de enero de 2025, en el tramo WF3.

REGISTRO DE LLUVIAS											
FECHA		CONDICIONES CLIMA			HORA DE INICIADO	HORA FINAL	HORAS DE LLUVIA	INTENSIDAD DE LLUVIAS			ACTIVIDADES AFECTADAS
FECHA	DIA	MAÑANA	TARDE	NOCHE				BAJA	MEDIA	ALTA	
01-01-25	miércoles	NUBLADO	SOLEADO	NUBLADO							
02-01-25	jueves	SOLEADO	LLUVIAS	NUBLADO	14:00	15:00	1:00	X			NINGUNA
03-01-25	viernes	SOLEADO	LLUVIAS	NUBLADO	14:00	15:00	1:00			X	SE DETIENEN POR 1 HORA
04-01-25	sábado	SOLEADO	SOLEADO	NUBLADO							N/A
05-01-25	domingo	NUBLADO	SOLEADO	NUBLADO							N/A
06-01-25	lunes	SOLEADO	SOLEADO	NUBLADO							N/A
07-01-25	martes	SOLEADO	LLUVIAS	NUBLADO	14:20	15:50	1:30				N/A
08-01-25	miércoles	SOLEADO	SOLEADO	NUBLADO							N/A
09-01-25	jueves	NUBLADO	SOLEADO	NUBLADO							N/A
10-01-25	viernes	SOLEADO	SOLEADO	NUBLADO							N/A
11-01-25	sábado	SOLEADO	SOLEADO	NUBLADO							N/A
12-01-25	domingo	NUBLADO	SOLEADO	NUBLADO							N/A
13-01-25	lunes	SOLEADO	SOLEADO	NUBLADO							N/A
14-01-25	martes	NUBLADO	SOLEADO	NUBLADO							N/A
15-01-25	miércoles	SOLEADO	SOLEADO	NUBLADO							N/A
16-01-25	jueves	SOLEADO	SOLEADO	NUBLADO							N/A
17-01-25	viernes	NUBLADO	LLUVIAS	NUBLADO	15:30	16:15	0:45	X			NINGUNA
18-01-25	sábado	NUBLADO	SOLEADO	NUBLADO							N/A
19-01-25	domingo	SOLEADO	LLUVIAS	NUBLADO	16:00	16:30	0:30	X			NINGUNA
20-01-25	lunes	SOLEADO	SOLEADO	NUBLADO							N/A
21-01-25	martes	SOLEADO	SOLEADO	NUBLADO							N/A
22-01-25	miércoles	SOLEADO	SOLEADO	NUBLADO							N/A
23-01-25	jueves	NUBLADO	SOLEADO	NUBLADO							N/A
24-01-25	viernes	NUBLADO	SOLEADO	NUBLADO							N/A
25-01-25	sábado	NUBLADO	NUBLADO	NUBLADO							N/A
26-01-25	domingo	NUBLADO	NUBLADO	NUBLADO							N/A
27-01-25	lunes	NUBLADO	SOLEADO	NUBLADO							N/A
28-01-25	martes	NUBLADO	SOLEADO	NUBLADO							N/A
29-01-25	miércoles	NUBLADO	SOLEADO	NUBLADO							N/A
30-01-25	jueves	NUBLADO	NUBLADO	NUBLADO							N/A
31-01-25	viernes	NUBLADO	SOLEADO	NUBLADO							N/A

Ilustración k.ii.4.6-1. Registro pluviométrico WF3.

	INFORME MENSUAL DE INTERVENTORÍA				
	CONTRATO No. 148 DE 2020 INTERVENTORÍA INTEGRAL, TÉCNICA, ECONÓMICA, FINANCIERA, CONTABLE, JURÍDICA, ADMINISTRATIVA, OPERATIVA, PREDIAL, AMBIENTAL, SOCIAL Y DE SEGURIDAD SALUD EN EL TRABAJO PARA LA VIGENCIA DEL CONTRATO DE CONCESIÓN No. 163 DE 2019.				
	Código del Formato CSPLMB-FT-LFG-006	Vigencia del Formato 01/09/2024	Versión: V03	Pág. 586 de 1059	

k.ii.4-7. WF4

La siguiente tabla, consigna las condiciones climáticas dadas durante el mes de enero de 2025, en el tramo WF4.



REGISTRO DE LLUVIAS											
FECHA		CONDICIONES CLIMA			HORA DE INCIADO	HORA FINAL	HORAS DE LLUVIA	INTENSIDAD DE LLUVIAS			ACTIVIDADES AFECTADAS
FECHA	DIA	MAÑANA	TARDE	NOCHE				BAJA	MEDIA	ALTA	
01-01-25	miércoles	NUBLADO	SOLEADO	NUBLADO							
02-01-25	jueves	SOLEADO	LLUVIAS	NUBLADO	14:00	15:00	1:00	X			NINGUNA
03-01-25	viernes	SOLEADO	LLUVIAS	NUBLADO	14:00	15:00	1:00			X	SE DETIENEN POR 1 HORA
04-01-25	sábado	SOLEADO	SOLEADO	NUBLADO							N/A
05-01-25	domingo	NUBLADO	SOLEADO	NUBLADO							N/A
06-01-25	lunes	SOLEADO	SOLEADO	NUBLADO							N/A
07-01-25	martes	SOLEADO	LLUVIAS	NUBLADO	14:20	15:50	1:30				N/A
08-01-25	miércoles	SOLEADO	SOLEADO	NUBLADO							N/A
09-01-25	jueves	NUBLADO	SOLEADO	NUBLADO							N/A
10-01-25	viernes	SOLEADO	SOLEADO	NUBLADO							N/A
11-01-25	sábado	SOLEADO	SOLEADO	NUBLADO							N/A
12-01-25	domingo	NUBLADO	SOLEADO	NUBLADO							N/A
13-01-25	lunes	SOLEADO	SOLEADO	NUBLADO							N/A
14-01-25	martes	NUBLADO	SOLEADO	NUBLADO							N/A
15-01-25	miércoles	SOLEADO	SOLEADO	NUBLADO							N/A
16-01-25	jueves	SOLEADO	SOLEADO	NUBLADO							N/A
17-01-25	viernes	NUBLADO	LLUVIAS	NUBLADO	15:30	16:15	0:45	X			NINGUNA
18-01-25	sábado	NUBLADO	SOLEADO	NUBLADO							N/A
19-01-25	domingo	SOLEADO	LLUVIAS	NUBLADO	16:00	16:30	0:30	X			NINGUNA
20-01-25	lunes	SOLEADO	SOLEADO	NUBLADO							N/A
21-01-25	martes	SOLEADO	SOLEADO	NUBLADO							N/A
22-01-25	miércoles	SOLEADO	SOLEADO	NUBLADO							N/A
23-01-25	jueves	NUBLADO	SOLEADO	NUBLADO							N/A
24-01-25	viernes	NUBLADO	SOLEADO	NUBLADO							N/A
25-01-25	sábado	NUBLADO	NUBLADO	NUBLADO							N/A
26-01-25	domingo	NUBLADO	NUBLADO	NUBLADO							N/A
27-01-25	lunes	NUBLADO	SOLEADO	NUBLADO							N/A
28-01-25	martes	NUBLADO	SOLEADO	NUBLADO							N/A
29-01-25	miércoles	NUBLADO	SOLEADO	NUBLADO							N/A
30-01-25	jueves	NUBLADO	NUBLADO	NUBLADO							N/A
31-01-25	viernes	NUBLADO	SOLEADO	NUBLADO							N/A

Ilustración k.ii.4.7-1. Registro pluviométrico WF4.

k.ii.4-8. WF5

En los informes de labor diaria, se consignan las condiciones climáticas dadas durante el mes de enero de 2025. No obstante, a continuación, se enseña el resumen de climatología en el periodo para WF5.



REGISTRO DE LLUVIAS										
FECHA	CONDICIONES CLIMA			HORA DE INCIDO	HORA FINAL	HORAS DE LLUVIA	INTENSIDAD			ACTIVIDADES AFECTADAS
FECHA	MAÑANA	TARDE	NOCHE				BAJA	MEDIA	ALTA	
01/01/2025	NUBLADO	NUBLADO	SECO							
02/01/2025	SOLEADO	SOLEADO	SECO							
03/01/2025	SOLEADO	LLUVIA	LLUVIA						X	
04/01/2025	NUBLADO	NUBLADO	SECO							
05/01/2025	SOLEADO	NUBLADO	SECO							
06/01/2025	SOLEADO	SOLEADO	SECO							
07/01/2025	SOLEADO	LLUVIA	SECO					X		
08/01/2025	SOLEADO	SOLEADO	SECO							
09/01/2025	SOLEADO	SOLEADO	SECO							
10/01/2025	SOLEADO	SOLEADO	SECO							
11/01/2025	SOLEADO	SOLEADO	SECO							
12/01/2025	SOLEADO	SOLEADO	SECO							
13/01/2025	SOLEADO	SOLEADO	SECO							
14/01/2025	SOLEADO	NUBLADO	SECO							
15/01/2025	SOLEADO	SOLEADO	SECO							
16/01/2025	NUBLADO	NUBLADO	SECO							
17/01/2025	SOLEADO	NUBLADO	SECO							
18/01/2025	SOLEADO	SOLEADO	SECO							
19/01/2025	SOLEADO	SOLEADO	SECO							
20/01/2025	SOLEADO	SOLEADO	SECO							
21/01/2025	SOLEADO	SOLEADO	SECO							
22/01/2025	SOLEADO	SOLEADO	SECO							
23/01/2025	SOLEADO	SOLEADO	SECO							
24/01/2025	SOLEADO	SOLEADO	SECO							
25/01/2025	SOLEADO	SOLEADO	SECO							
26/01/2025	SOLEADO	SOLEADO	SECO							
27/01/2025	SOLEADO	SOLEADO	SECO							
28/01/2025	SOLEADO	SOLEADO	SECO							

	INFORME MENSUAL DE INTERVENTORÍA				
	CONTRATO No. 148 DE 2020 INTERVENTORÍA INTEGRAL, TÉCNICA, ECONÓMICA, FINANCIERA, CONTABLE, JURÍDICA, ADMINISTRATIVA, OPERATIVA, PREDIAL, AMBIENTAL, SOCIAL Y DE SEGURIDAD SALUD EN EL TRABAJO PARA LA VIGENCIA DEL CONTRATO DE CONCESIÓN No. 163 DE 2019.				
	Código del Formato CSPLMB-FT-LFG-006	Vigencia del Formato 01/09/2024	Versión: V03	Pág. 588 de 1059	

REGISTRO DE LLUVIAS										
FECHA	CONDICIONES CLIMA			HORA DE INCIDO	HORA FINAL	HORAS DE LLUVIA	INTENSIDAD			ACTIVIDADES AFECTADAS
	MAÑANA	TARDE	NOCHE				BAJA	MEDIA	ALTA	
29/01/2025	SOLEADO	SOLEADO	SECO							
30/01/2025	SOLEADO	SOLEADO	SECO							
31/01/2025	SOLEADO	SOLEADO	SECO							

Ilustración kii-4-8-1. Registro pluviométrico WF5.



Teniendo en cuenta las lluvias presentadas, el concesionario, realizo bombeo en los diferentes sectores de ejecución de obra para contrarrestar la acumulación de agua.

	INFORME MENSUAL DE INTERVENTORÍA				
	CONTRATO No. 148 DE 2020 INTERVENTORÍA INTEGRAL, TÉCNICA, ECONÓMICA, FINANCIERA, CONTABLE, JURÍDICA, ADMINISTRATIVA, OPERATIVA, PREDIAL, AMBIENTAL, SOCIAL Y DE SEGURIDAD SALUD EN EL TRABAJO PARA LA VIGENCIA DEL CONTRATO DE CONCESIÓN No. 163 DE 2019.				
	Código del Formato CSPLMB-FT-LFG-006	Vigencia del Formato 01/09/2024	Versión: V03	Pág. 589 de 1059	

k.ii.4-9. WF6

En los informes de labor diaria, se consignan las condiciones climáticas dadas durante el mes de enero de 2025. No obstante, a continuación, se enseña el resumen de climatología en el periodo para WF6.

REGISTRO DE LLUVIAS										
FECHA	CONDICIONES CLIMA			HORA DE INCIDO	HORA FINAL	HORAS DE LLUVIA	INTENSIDAD			ACTIVIDADES AFECTADAS
	MAÑANA	TARDE	NOCHE				BAJA	MEDIA	ALTA	
01/01/2025	SOLEADO	SOLEADO	SECO							
02/01/2025	SOLEADO	SOLEADO	SECO							
03/01/2025	SOLEADO	LLUVIA	LLUVIA						X	
04/01/2025	NUBLADO	NUBLADO	SECO							
05/01/2025	NUBLADO	NUBLADO	SECO							
06/01/2025	SOLEADO	SOLEADO	SECO							
07/01/2025	SOLEADO	SOLEADO	SECO							
08/01/2025	NUBLADO	NUBLADO	SECO							
09/01/2025	NUBLADO	NUBLADO	SECO							
10/01/2025	NUBLADO	NUBLADO	SECO							
11/01/2025	SOLEADO	SOLEADO	SECO							
12/01/2025	SOLEADO	SOLEADO	SECO							
13/01/2025	SOLEADO	SOLEADO	SECO							
14/01/2025	SOLEADO	SOLEADO	SECO							
15/01/2025	SOLEADO	SOLEADO	SECO							
16/01/2025	NUBLADO	SOLEADO	SECO							
17/01/2025	SOLEADO	SOLEADO	SECO							
18/01/2025	SOLEADO	SOLEADO	SECO							
19/01/2025	SOLEADO	SOLEADO	SECO							
20/01/2025	SOLEADO	SOLEADO	SECO							
21/01/2025	SOLEADO	SOLEADO	SECO							
22/01/2025	SOLEADO	SOLEADO	SECO							
23/01/2025	SOLEADO	SOLEADO	SECO							
24/01/2025	SOLEADO	SOLEADO	SECO							
25/01/2025	SOLEADO	SOLEADO	SECO							
26/01/2025	SOLEADO	SOLEADO	SECO							
27/01/2025	SOLEADO	SOLEADO	SECO							
28/01/2025	SOLEADO	SOLEADO	SECO							

	INFORME MENSUAL DE INTERVENTORÍA				
	CONTRATO No. 148 DE 2020 INTERVENTORÍA INTEGRAL, TÉCNICA, ECONÓMICA, FINANCIERA, CONTABLE, JURÍDICA, ADMINISTRATIVA, OPERATIVA, PREDIAL, AMBIENTAL, SOCIAL Y DE SEGURIDAD SALUD EN EL TRABAJO PARA LA VIGENCIA DEL CONTRATO DE CONCESIÓN No. 163 DE 2019.				
	Código del Formato CSPLMB-FT-LFG-006	Vigencia del Formato 01/09/2024	Versión: V03	Pág. 590 de 1059	

REGISTRO DE LLUVIAS										
FECHA	CONDICIONES CLIMA			HORA DE INCIDO	HORA FINAL	HORAS DE LLUVIA	INTENSIDAD			ACTIVIDADES AFECTADAS
	MAÑANA	TARDE	NOCHE				BAJA	MEDIA	ALTA	
29/01/2025	SOLEADO	SOLEADO	SECO							
30/01/2025	SOLEADO	SOLEADO	SECO							
31/01/2025	SOLEADO	SOLEADO	SECO							

Ilustración kii-4-9-1. Registro pluviométrico WF6.

Teniendo en cuenta las lluvias presentadas, el concesionario, realizo bombeo en los diferentes sectores de ejecución de obra para contrarrestar la acumulación de agua.

	INFORME MENSUAL DE INTERVENTORÍA				
	CONTRATO No. 148 DE 2020 INTERVENTORÍA INTEGRAL, TÉCNICA, ECONÓMICA, FINANCIERA, CONTABLE, JURÍDICA, ADMINISTRATIVA, OPERATIVA, PREDIAL, AMBIENTAL, SOCIAL Y DE SEGURIDAD SALUD EN EL TRABAJO PARA LA VIGENCIA DEL CONTRATO DE CONCESIÓN No. 163 DE 2019.				
	Código del Formato CSPLMB-FT-LFG-006	Vigencia del Formato 01/09/2024	Versión: V03	Pág. 591 de 1059	

k.ii.5) Disciplinas Transversales - Seguimiento a la gestión de proyecto y gestión técnica

k.ii.5.1) Control de la Calidad / Sistemas Integrados de Gestión

En el presente informe se incluye la verificación y seguimiento, desde el área de Aseguramiento y Control de Calidad (QA/QC) y Sistema Integrado de Gestión (SIG) de Interventoría, asociadas con las actividades desarrolladas por el Concesionario en el período de análisis:

Seguimiento a la implementación del Sistema Integrado de Gestión por parte del Concesionario

Esta información corresponde a la reportada por el Concesionario en la reunión mensual de seguimiento a la implementación del SIG, realizada el 2025/01/22 y documentada en el acta L1T1-INT-CAL-AR-040_V00 (adjunta a este informe), donde se confirma que el SIG del Concesionario sigue con la implementación y mejora sin ninguna novedad en cumplimiento del AT3, sección 3.6., sin embargo, la Interventoría se permite expresar que, en aplicación del principio de la buena fe contractual, asume la veracidad del plan de trabajo y los resultados obtenidos de los procesos de documentación, planificación e implementación del Sistema Integrado de Gestión (SIG) y que los mismos evidencian coherencia con los requisitos definidos en las normas ISO 9001:2015, ISO 14001:2015 e ISO 45001:2018, aplicando un enfoque basado en procesos, la diligencia del ciclo de calidad PHVA durante su proceso y la respuesta oportuna frente a cambios según las necesidades que se presenten.

De manera general, durante el Comité mensual se presentaron y trataron, entre otros, los siguientes temas:

- Estado de cumplimiento del Plan anual de trabajo del SIG 2024
- Seguimiento y avance en la gestión de indicadores.
- Estado de implementación de los Planes de Gestión / Técnicos
- Indicadores de hallazgos del programa de Auditorias
- Avances y mejoras del sistema de gestión.

El Comportamiento mensual al cumplimiento del Plan de trabajo del SIG año 2024, es el siguiente:

SEGUIMIENTO CUMPLIMIENTO DEL PLAN ANUAL TRABAJO DEL SIG													Interpretación
ene-24	feb-24	mar-24	abr-24	may-24	jun-24	jul-24	ago-24	sep-24	oct-24	nov-24	dic-24	Acumulado 2024	
100 (1/1) 	100 (1/1) 	100 (1/1) 	100 (2/2) 	75 (3/4) 	100 (2/2) 	100 (5/4) 	100 (1/1) 	100 (4/4) 	33.3 (1/3) 	100 (4/4) 	100 (1/1) 	92.86% (26/28) 	El resultado final correspondiente al año 2024, evidencia cumplimiento de la meta propuesta.

****Nota:** El seguimiento va con un mes retrasado respecto al período de este informe, teniendo en cuenta que la información correspondiente al mes actual se evalúa durante el Comité SIG realizado el tercer miércoles de cada mes y estaría incompleta.

Tabla k.ii.5.1-1 Resultados del cumplimiento del Plan Anual de trabajo del SIG - Concesionario.

	INFORME MENSUAL DE INTERVENTORÍA				
	CONTRATO No. 148 DE 2020 INTERVENTORÍA INTEGRAL, TÉCNICA, ECONÓMICA, FINANCIERA, CONTABLE, JURÍDICA, ADMINISTRATIVA, OPERATIVA, PREDIAL, AMBIENTAL, SOCIAL Y DE SEGURIDAD SALUD EN EL TRABAJO PARA LA VIGENCIA DEL CONTRATO DE CONCESIÓN No. 163 DE 2019.				
	Código del Formato CSPLMB-FT-LFG-006	Vigencia del Formato 01/09/2024	Versión: V03	Pág. 592 de 1059	

Seguimiento a la implementación del Plan Vigente de Gestión de la Calidad del Concesionario

Esta obligación se encuentra contenida en el Apéndice Técnico 3, Sección 3.6 del contrato de Concesión No. 163 de 2019 Gestión de la Calidad “El Concesionario deberá definir un Plan de Control de Calidad que cubra la totalidad de sus actividades, el cual deberá entregarse a la Interventoría para su no objeción... este plan deberá elaborarse tomando como insumo el Plan de Control de la Calidad del Proyecto que la EMB entregará al Concesionario en la Fecha de Inicio.”, de acuerdo con lo anterior, el Concesionario implementó dicho plan bajo el código L1T1-CON-CAL-PN-0001 , cuya Versión 02 se encuentra vigente desde el 22 de septiembre de 2022 (Transmisión: ML1-TRN-008488), al cual se le hace seguimiento en el comité mensual SIG.

El Comportamiento durante el año 2024, es el siguiente:



SEGUIMIENTO CUMPLIMIENTO DEL PLAN DE GESTIÓN DE LA CALIDAD														
No. Obligaciones	ene-24	feb-24	mar-24	abr-24	may-24	jun-24	jul-24	ago-24	sep-24	oct-24	nov-24	nov-24	Acumulado 2024	Interpretación
15	100 ✓	100 ✓	100 ✓	100 ✓	100 ✓	100 ✓	100 ✓	100 ✓	100 ✓	100 ✓	100 ✓	100 ✓	100 ✓	El resultado final correspondiente al año 2024, evidencia cumplimiento de la meta propuesta.

**Nota: El seguimiento va con un mes retrasado respecto al período de este informe, teniendo en cuenta que la información correspondiente al mes actual se evalúa durante los 15 días posteriores al mes de análisis.



Tabla k.ii.5.1-2. Resultados del cumplimiento de obligaciones del Plan de gestión de la calidad.

Así mismo, a continuación, se detalla el comportamiento de los indicadores cuya medición y seguimiento se valida en la reunión mensual del SIG:

#	Proceso	Plan de Gestión	CODIG IND	INDICADOR	FORMULA	META	PERIODO DE REPORTE	ENE	FEB	MAR	ABR	MAY	JUN	JUL	AGO	SEP	OCT	NOV	DIC	Análisis del indicador
1	Riesgos	Plan de Gestión de Riesgos técnicos	RMA1	Indicador de la eficacia del proceso	(Riesgos tratados / Riesgos totales)*100	100%	Trimestral			100.00%			100.00%	---	---	100%	---	---	100%	<i>Nota ML1:</i> Se han tratado todos los riesgos identificados.
2	Riesgos	Plan de Gestión de Riesgos técnicos	RMA1	Indicador de la eficacia del proceso	Nivel de riesgo total promedio / Nivel de Riesgo total promedio periodo anterior x 100	reducción del 5%	Trimestral			104.03%			96.94%	---	---	103.16%	---	---	97.34%	<i>Nota ML1:</i> Quinta medición de indicador en fase de construcción con una matriz consolidada con aplicación del PGR V3. Se tiene una disminución del nivel promedio de riesgos, aún persiste el incumplimiento de rendimientos de obra, el incremento de riesgo por condiciones, como los retrasos en la producción de vigas U, redes, la amenaza mediática ha disminuido considerablemente al igual que el del cambio de proyecto se han continuado con números similares pero con reducción en el riesgo de seguridad se ha establecido el plan de ejecución No. 12 con el cual se espera se midan procesos constructivos más cercanos a obra y se lograron mejoras sustanciales en algunos procesos logísticos
3	Gestión ambiental y sostenible	Plan de Gestión Ambiental	EMA1	Cumplimiento de factores críticos de éxito para garantizar el inicio actividades constructivas	(Número de obligaciones cumplidas / Número obligaciones contractuales requeridas)*100	95%	Mensual	92.00%	89.29%	85.71%	85.71%	---	---	---	---	---	---	---	---	<i>Nota ML1:</i> Este indicador fue eliminado del proceso, debido a que no aportaba valor al mismo, no era fácil de medir y no permitía tomar decisiones para la mejora del proceso. Se reemplaza por el 3A

	INFORME MENSUAL DE INTERVENTORÍA				
	CONTRATO No. 148 DE 2020 INTERVENTORÍA INTEGRAL, TÉCNICA, ECONÓMICA, FINANCIERA, CONTABLE, JURÍDICA, ADMINISTRATIVA, OPERATIVA, PREDIAL, AMBIENTAL, SOCIAL Y DE SEGURIDAD SALUD EN EL TRABAJO PARA LA VIGENCIA DEL CONTRATO DE CONCESIÓN No. 163 DE 2019.				
	Código del Formato CSPLMB-FT-LFG-006	Vigencia del Formato 01/09/2024	Versión: V03	Pág. 593 de 1059	

#	Proceso	Plan de Gestión	CODIG IND	INDICADOR	FORMULA	META	PERIODO DE REPORTE	ENE	FEB	MAR	ABR	MAY	JUN	JUL	AGO	SEP	OCT	NOV	DEC	Análisis del Indicador	
3A	Gestión ambiental y sostenible	Plan de Gestión Ambiental	EMA1	Cumplimiento de la normativa legal	(N° de requisitos legales con cumplimiento / N° total de requisitos legales incluidos en la matriz legal de la empresa) *100	90%	Semestral	---	---	---	---	---	---	---	---	---	---	---	---	100%	<i>Nota MLI:</i> Se realizó una actualización exhaustiva de la matriz legal y fueron evaluados 412 requisitos de los cuales se da cumplimiento a la totalidad.
4	Gestión Integrada	Plan de Gestión de la Calidad	CAL1	Satisfacción de la EMB	Resultados de Evaluación de la Satisfacción de la EMB	90%	Semestral	---	---	---	---	---	71.00%	---	---	---	---	---	---	82.00%	<i>Nota MLI:</i> Este resultado se encuentra dentro de la tolerancia establecida para el indicador, adicional supera en 11 puntos el resultado del semestre anterior, en esta ocasión contribuyó a la mejora del criterio SPI, el tema de las incidencias mejoró respecto al primer semestre en 16 puntos, ya que se ha realizado un trabajo arduo para el cierre de estas. Al revisar la calificación por semestre se pasó de neutro a Positivo.
5	Gestión Integrada	Plan de Gestión de la Calidad	N/A	Seguimiento al Cierre de Incidencias en Aconex Field	(N° de Incidencias Cerradas en el sistema Aconex Field / N° de Incidencias Generadas en el sistema Aconex Field)*100	80%	Mensual	76.96%	62.01%	57.85%	43.80%	44.07%	52.69%	51.64%	52.58%	21.65%	69.85%	76.41%	76.75%	<i>Nota MLI:</i> La fecha de corte es último día del mes, la explicación sobre la gestión de cada una de ellas se trata según el tema en los comités o foros con cada área, es de aclarar que se cuenta con 634 incidencias clasificadas como trabajo realizado, las cuales no se tienen en cuenta como incidencias cerradas, solo en las generadas	
6	Gestión de la Construcción	N/A	CMG4	Cumplimiento de los planes de manejo de tránsito	Resultado de la matriz de evaluación de los planes de manejo de tránsito	95%	Mensual	92.63%	89.09%	91.14%	89.71%	94.60%	93.43%	91.56%	93.53%	93.26	93.96%	91.62%	91.82%	<i>Nota MLI:</i> Se presentaron incumplimientos en implementación de señalización, cerramientos y pasacalles, canalizaciones, adecuación de senderos peatonales y paraderos, mantenimiento de desvíos, ausencia del 100% de los residentes de tránsito y de los auxiliares de tránsito, no atención de compromisos de los comités de tránsito. El incumplimiento que más afectó fue la ejecución de actividades sin PMT aprobado o fuera de los horarios aprobados.	
7	Gestión Integrada	N/A	SIG1	Cumplimiento del programa de auditoría	(No. Total de auditorías realizadas / No. Total de auditorías programadas al final del periodo) * 100%	90%	Trimestral	---	---	N/A	---	---	55.56%	---	---	61.11%	---	---	---	83.87%	<i>Nota MLI:</i> El resultado está dentro de los niveles de tolerancia definidos para este indicador, aun así se considera bajo, se programaron 31 auditorías, y se ejecutaron 25, dentro de las 6 no realizadas se tiene que: - la auditoría interna se reprograma para febrero de 2025, debido a que en el último trimestre no se considera prudente por el cierre de año y en enero no hay disponibilidad del personal chino. - Faltó auditar tres (3) contratistas de obra civil, se decidió auditar solo (2), sin embargo aunque se envió el plan de auditoría estas debieron ser reprogramadas para enero por circunstancias propias del contratista, el tercer contratista (PEDELTA) no fue auditado por considerarse que no era tan relevante en esta etapa del proyecto - en cuanto a contratistas de sistemas ferroviarios quedó pendiente auditados (2), los cuales se reprograman para el 2025, debido a falta de recursos del área para auditar y a disponibilidad por parte de los contratistas.
8	Gestión Integrada	N/A	SIG4	Eficacia del sistema de gestión de calidad	Σ % Eficacia indicadores de calidad del sistema / No. de indicadores	80%	Semestral	---	---	---	---	---	90.00%	---	---	---	---	---	---	93.31%	<i>Nota MLI:</i> Estos resultados son parciales, debido a que a la fecha de corte falta el reporte del 45% de los indicadores. Sin embargo el resultado inicial se considera positivo porque durante el segundo semestre de 2024 se realizaron cambios a los indicadores con el fin de evidenciar el desempeño real del sistema, al dar un % por debajo de la tolerancia se puede evidenciar que hay fallas dentro del sistema que serán analizadas en los reportes para Revisión por la dirección

	INFORME MENSUAL DE INTERVENTORÍA				
	CONTRATO No. 148 DE 2020 INTERVENTORÍA INTEGRAL, TÉCNICA, ECONÓMICA, FINANCIERA, CONTABLE, JURÍDICA, ADMINISTRATIVA, OPERATIVA, PREDIAL, AMBIENTAL, SOCIAL Y DE SEGURIDAD SALUD EN EL TRABAJO PARA LA VIGENCIA DEL CONTRATO DE CONCESIÓN NO. 163 DE 2019.				
	Código del Formato CSPLMB-FT-LFG-006	Vigencia del Formato 01/09/2024	Versión: V03	Pág. 594 de 1059	

#	Proceso	Plan de Gestión	CODIG IND	INDICADOR	FORMULA	META	PERÍODO DE REPORTE	ENE	FEB	MAR	ABR	MAY	JUN	JUL	AGO	SEP	OCT	NOV	DIC	Análisis del Indicador	
9	Gestión Integrada	N/A	SIG5	Eficacia del sistema de gestión ambiental	Σ % Eficacia indicadores del desempeño ambiental / No. de indicadores	80%	Semestral						99.11%							73.07%	<i>Nota MLI:</i> Para el cálculo del indicador se toman los valores de 12 indicadores que corresponden al proceso Gestión ambiental y SST por el PGRD, el resultado es parcial porque a la fecha (16-ene-25) solo se han reportado 4 indicadores, con cumplimiento de meta. Es difícil obtener un análisis objetivo debido a que no se cuenta con todos los datos, se esperará al reporte de todos los datos para poder tomar decisiones sobre el resultado final.
10	Gestión Integrada	N/A	SIG6	Eficacia del sistema de gestión de seguridad y salud en el trabajo	Σ % Eficacia indicadores del desempeño SST / No. de indicadores	80%	Semestral						99.36%							96.58%	<i>Nota MLI:</i> El resultado se obtiene de la medición de 43 indicadores, de los cuales han sido reportados 15 al 16-ene-25, esto arroja un resultado parcial, que inicialmente evidencia resultados positivos por cumplir la meta establecida, para este ejercicio fueron replanteados la totalidad de los indicadores, y se está monitoreando el reporte correspondiente para asegurar que el desempeño del sistema SST es real
11	Gestión Integrada	N/A	SIG7	Cumplimiento en la gestión de la política integrada de gestión	Σ % Eficacia indicadores del desempeño del SIG / No. de indicadores	80%	Semestral													87.65%	<i>Nota MLI:</i> El indicador presenta un resultado parcial debido a que no han sido reportados la totalidad de los indicadores, este resultado se encuentra dentro de los límites de tolerancia, se espera un resultado final por debajo de la meta debido a que se modificaron varios indicadores con el objetivo de obtener datos que permitan mejorar, en este momento se observan problemas con el cumplimiento de los procesos Fabricación e Instalación de Sistema Ferroviario, esto se debe a que los indicadores definidos para ese proceso no se han podido modificar y dependen de la actualización de los PG asociados, el proceso Construcción de obras civiles, cuyos indicadores siguen sin cumplirse, sin embargo para este caso se observa mejora en el desempeño de los indicadores SV y SPI, ahora el proceso RRHH no ha logrado cumplimiento en la oportunidad de selección de personal
12	Gestión Integrada	N/A	N/A	% de ejecución del Plan Anual de trabajo del SIG	(Número de actividades Ejecutadas en el periodo / Número de actividades Programadas en el periodo)*100	≥85%	Mensual	100%	100%	100%	100.00%	88.89%	91%	125%	100%	100%	91.30%	92.59	92.86%	<i>Nota MLI:</i> Se realizó la revisión de los procesos que estaba programado, sin embargo no cumple al 100% debido a que ara ese mes se reprogramó la auditoria interna, la cual no se realizó, por reprogramarla de nuevo para febrero de 2025	



****Nota:** El seguimiento va con un mes retrasado respecto al período de este informe, teniendo en cuenta que la información es puesta en conocimiento de interventoría durante el comité mensual SIG.

Tabla k.ii.5.1-3. Resultados de seguimiento y medición de indicadores SIG en el período

Seguimiento a la implementación de los Planes de Inspección y Ensayo (PIE's)

A la fecha se encuentran en implementación los siguientes PIE's, teniendo claro que los mismos podrán ser objeto de ajustes y actualizaciones de acuerdo con la dinámica y avance del proyecto, sin embargo, la interventoría se encuentra en continuo seguimiento a la correcta y oportuna implementación, validando el cumplimiento por parte del concesionario de los parámetros y especificaciones definidas en los apéndices y referencias técnicas vigentes aplicables al proyecto, informando -cuando corresponda- sobre su no cumplimiento a través de la documentación de incidencias "Técnicas / Calidad" en el módulo Aconex Field las cuales son identificadas, documentadas y objeto de seguimiento en su tratamiento.



Sobre estos PIE's es importante indicar, que también son la base para la ejecución de actividades del

	INFORME MENSUAL DE INTERVENTORÍA				
	CONTRATO No. 148 DE 2020 INTERVENTORÍA INTEGRAL, TÉCNICA, ECONÓMICA, FINANCIERA, CONTABLE, JURÍDICA, ADMINISTRATIVA, OPERATIVA, PREDIAL, AMBIENTAL, SOCIAL Y DE SEGURIDAD SALUD EN EL TRABAJO PARA LA VIGENCIA DEL CONTRATO DE CONCESIÓN No. 163 DE 2019.				
	Código del Formato CSPLMB-FT-LFG-006	Vigencia del Formato 01/09/2024	Versión: V03	Pág. 595 de 1059	

laboratorio de ensayos de contraste por parte de interventoría.

En Resumen, estos son los PIE vigentes a la fecha de cierre del presente informe:



No. de documento	Versión	Título	Tipo	Fecha	Transmitido en	Sistema
L1T1-1510-100-CON-AP-PIE-PN-0001	V03	PLAN DE INSPECCIÓN Y ENSAYO – CONFORMACIÓN DE LA PLATAFORMA DE TRABAJO EN ZONA DE PATIO TALLER	Documento Técnico	07/02/2022	ML1-TRN-003161	Patio Taller
L1T1-6220-101-CON-AP-PIE-PN-0001	V00	PLAN DE INSPECCION Y ENSAYO – RELOCALIZACION DE RED DE MEDIA TENSION EN EL PATIO TALLER	Documento Técnico	29/04/2022	ML1-TRN-005721	Traslado de Redes de Servicios Públicos TRS (Concesionario)
L1T1-0000-901-CON-AP-PIE-PN-0001	V00	PLAN DE INSPECCION Y ENSAYO – PARQUE DE LOS NIÑOS – VAGON ESCUELA	Documento Técnico	21/04/2023	ML1-TRN-016774	Generales
L1T1-2000-541-CON-AP-PIE-PN-0001	V02	PLAN DE INSPECCION Y ENSAYO - INTERESTACION ESPECIAL DEPRIMIDO AV 72	Documento Técnico	26/04/2023	ML1-TRN-016872	Obras civiles complementarias
L1T1-2300-580-CON-CN-PIE-PN-0001	V00	PLAN DE INSPECCION Y ENSAYO – ESTACIONES BRT	Documento Técnico	27/06/2023	ML1-TRN-019603	Estaciones del Sistema Transmilenio (BRT)
L1T1-2420-520-CON-CN-PIE-PN-0001	V00	PLAN DE INSPECCION Y ENSAYO – DESMONTE, DEMOLICION Y MONTAJE DE PUENTES PEATONALES	Documento Técnico	04/12/2023	ML1-TRN-023986	Otras Estructuras
L1T1-2410-500-CON-AP-PIE-PN-0001	V03	PLAN DE INSPECCION Y ENSAYO - PUENTES VEHICULARES AV PRIMERA DE MAYO - CARRERA 68	Documento Técnico	02/01/2024	ML1-TRN-024710	Otras Estructuras
L1T1-5200-000-CON-CN-PIE-PN-0001	V00	PLAN DE INSPECCION Y ENSAYO DEL HARDWARE DE SEÑALIZACION A BORDO	Documento Técnico	23/02/2024	ML1-TRN-026269	Señalización y control de trenes (CBTC)
L1T1-1550-101-CON-CN-PIE-PN-0001	V00	PLAN DE INSPECCION Y ENSAYO – CERRAMIENTO PERIMETRAL DE PATIO TALLER	Documento Técnico	07/03/2024	ML1-TRN-026667	Patio Taller
L1T1-3130-600-CON-CN-PIE-PN-0002	V00	PLAN DE INSPECCION Y ENSAYO DEL ENSAMBLAJE DEL BOGIE DEL MATERIAL RODANTE	Documento Técnico	18/04/2024	ML1-TRN-027604	Material Rodante- Pasajeros
L1T1-5110-100-CON-CN-PIE-PN-0001	V00	PLAN DE INSPECCION Y ENSAYO - SUBESTACION RECEPTORA (SER) 1	Documento Técnico	19/04/2024	ML1-TRN-027632	Alimentación energía eléctrica
L1T1-1540-102-CON-CN-PIE-PN-0001	V00	PLAN DE INSPECCION Y ENSAYO – EDIFICACIONES DE PATIO TALLER	Documento Técnico	10/05/2024	ML1-TRN-028345	Patio Taller
L1T1-4111-100-CON-CN-PIE-PN-0001	V00	PLAN DE INSPECCION Y ENSAYO - COLUMNAS DE ELEVACION MOVILES	Documento Técnico	22/05/2024	ML1-TRN-029240	Equipos de Patio Taller
L1T1-4112-108-CON-CN-PIE-PN-0001	V00	PLAN DE INSPECCION Y ENSAYO – COLUMNAS DE ELEVACION SINCRONIZADAS	Documento Técnico	22/05/2024	ML1-TRN-029241	Equipos de Patio Taller
L1T1-5430-600-CON-CN-PIE-PN-0001	V00	PLAN DE INSPECCION Y ENSAYO - SISTEMA RBA A BORDO	Documento Técnico	22/05/2024	ML1-TRN-029275	Telecomunicaciones
L1T1-1100-000-CON-CN-PIE-PN-0001	V02	PLAN DE INSPECCION Y ENSAYO – SUBESTRUCTURA DE VIADUCTO	Documento Técnico	01/06/2024	ML1-TRN-029689	Estructuras de viaducto
L1T1-5110-000-CON-CN-PIE-PN-0001	V00	PLAN DE INSPECCION Y ENSAYO – FABRICACION DEL MODULO GIS BAHIA DE LINEA 115 KV	Documento Técnico	04/06/2024	ML1-TRN-029693	Alimentación energía eléctrica
L1T1-5110-000-CON-CN-PIE-PN-0002	V00	PLAN DE INSPECCION Y ENSAYO – FABRICACION N DEL TRANSFORMADOR DE POTENCIA 115/34,5 KV	Documento Técnico	04/06/2024	ML1-TRN-029694	Alimentación energía eléctrica
L1T1-5110-000-CON-CN-PIE-PN-0003	V00	PLAN DE INSPECCION Y ENSAYO – FABRICACION DE LAS CELDAS DE MEDIA TENSIÓN 34,5 KV	Documento Técnico	04/06/2024	ML1-TRN-029695	Alimentación energía eléctrica
L1T1-5110-000-CON-CN-PIE-PN-0004	V00	PLAN DE INSPECCION Y ENSAYO - FABRICACION DEL SISTEMA DE CONTROL, PROTECCIÓN, AUTOMATIZACIÓN Y MEDIDA EN LA SER	Documento Técnico	04/06/2024	ML1-TRN-029696	Alimentación energía eléctrica
L1T1-5110-000-CON-CN-PIE-PN-0005	V00	PLAN DE INSPECCION Y ENSAYO – FABRICACION DE LA RESISTENCIA DE PUESTA A TIERRA	Documento Técnico	04/06/2024	ML1-TRN-029697	Alimentación energía eléctrica
L1T1-5110-000-CON-CN-PIE-PN-0006	V00	PLAN DE INSPECCION Y ENSAYO – FABRICACION DE LOS SERVICIOS AUXILIARES CA Y CC EN LA SER	Documento Técnico	04/06/2024	ML1-TRN-029698	Alimentación energía eléctrica
L1T1-1510-100-CON-AP-PIE-PN-0002	V03	PLAN DE INSPECCION Y ENSAYO – MEJORAMIENTO DEL SUELO Y CONFORMACION DE TERRAPLEN EN ZONA DE PATIO TALLER	Documento de Gestión	21/06/2024	ML1-TRN-030030	Patio Taller
L1T1-5500-600-CON-CN-PIE-PN-0001	V00	PLAN DE INSPECCION Y ENSAYO – SISTEMA DE RADIOCOMUNICACION (RAD) A BORDO	Documento Técnico	21/06/2024	ML1-TRN-030044	Radiocomunicaciones
L1T1-1200-300-CON-CN-PIE-PN-0001	V01	PLAN DE INSPECCION Y ENSAYO – ESTACIONES METRO	Documento Técnico	21/06/2024	ML1-TRN-030038	Nave central de estaciones metro
L1T1-1110-000-CON-CN-PIE-PN-0001	V02	PLAN DE INSPECCION Y ENSAYO – PRODUCCION E HINCADO DE PILOTES PHC	Documento Técnico	09/07/2024	ML1-TRN-030771	Estructuras de viaducto
L1T1-3130-600-CON-CN-PIE-PN-0001	V01	PLAN DE INSPECCION Y ENSAYO DEL BASTIDOR DEL BOGIE DEL MATERIAL RODANTE	Documento Técnico	19/07/2024	ML1-TRN-031507	Material Rodante- Pasajeros
L1T1-3100-600-CON-CN-PIE-PN-0001	V01	PLAN DE INSPECCION Y ENSAYO DE LAS CAJAS S Y M DEL MATERIAL RODANTE	Documento Técnico	19/07/2024	ML1-TRN-031518	Material Rodante- Pasajeros
L1T1-3200-000-CON-CN-PIE-PN-0002	V00	PLAN DE INSPECCION Y ENSAYO – VAGON PLATAFORMA PARA PUERTAS DE PLATAFORMA	Documento Técnico	22/07/2024	ML1-TRN-031644	Material Rodante- Vehículos auxiliares de mantenimiento
L1T1-3200-000-CON-CN-PIE-PN-0004	V00	PLAN DE INSPECCION Y ENSAYO – VAGON EQUIPADO CON BOBINAS PARA CABLE	Documento Técnico	22/07/2024	ML1-TRN-031645	Material Rodante- Vehículos auxiliares de mantenimiento
L1T1-3210-000-CON-CN-PIE-PN-0001	V00	PLAN DE INSPECCION Y ENSAYO – VEHICULO MULTIPROPOSITO	Documento Técnico	22/07/2024	ML1-TRN-031646	Material Rodante- Vehículos auxiliares de mantenimiento
L1T1-2100-000-CON-CN-PIE-PN-0001	V01	PLAN DE INSPECCION Y ENSAYO – VIAS BRT- MIXTAS Y URBANISMO	Documento Técnico	19/07/2024	ML1-TRN-031590	Vías Públicas

	INFORME MENSUAL DE INTERVENTORÍA				
	CONTRATO No. 148 DE 2020 INTERVENTORÍA INTEGRAL, TÉCNICA, ECONÓMICA, FINANCIERA, CONTABLE, JURÍDICA, ADMINISTRATIVA, OPERATIVA, PREDIAL, AMBIENTAL, SOCIAL Y DE SEGURIDAD SALUD EN EL TRABAJO PARA LA VIGENCIA DEL CONTRATO DE CONCESIÓN No. 163 DE 2019.				
	Código del Formato CSPMB-FT-LFG-006	Vigencia del Formato 01/09/2024	Versión: V03	Pág. 596 de 1059	

No. de documento	Versión	Título	Tipo	Fecha	Transmitido en	Sistema
L1T1-1100-000-CON-CN-PIE-PN-0002	V01	PLAN DE INSPECCION Y ENSAYO - PILOTES PREECAVADOS	Documento Técnico	22/07/2024	ML1-TRN-031641	Estructuras de viaducto
L1T1-3100-600-CON-CN-PIE-PN-0002	V00	PLAN DE INSPECCION Y ENSAYO DE LA PINTURA DEL MATERIAL RODANTE	Documento Técnico	06/08/2024	ML1-TRN-032188	Material Rodante- Pasajeros
L1T1-1500-101-CON-CN-PIE-PN-0001	V00	PLAN DE INSPECCION Y ENSAYO – REDES HUMEDAS Y SECAS PATIO TALLER	Documento Técnico	14/08/2024	ML1-TRN-032421	Patio Taller
L1T1-6200-000-CON-CN-PIE-PN-0001	V03	PLAN DE INSPECCION Y ENSAYO – RELOCALIZACION Y CONSTRUCCION DE REDES PARA ESP	Documento Técnico	02/09/2024	ML1-TRN-033156	Traslado de Redes de Servicios Públicos TRS (Concesionario)
L1T1-5800-000-CON-CN-PIE-PN-0001	V01	PLAN DE INSPECCION Y ENSAYO – SISTEMA DE VIA FERREA	Documento Técnico	05/09/2024	ML1-TRN-033316	Estructuras de vías férreas
L1T1-5830-000-CON-CN-PFA-PN-0001	V01	PLAN DE INSPECCION Y ENSAYO – FABRICACION DEL TERCER RIEL	Documento Técnico	12/09/2024	ML1-TRN-033413	Estructuras de vías férreas
L1T1-3100-600-CON-CN-PIE-PN-0003	V00	PLAN DE INSPECCION Y ENSAYO DEL ENSAMBLAJE GENERAL DEL VEHICULO	Documento Técnico	25/09/2024	ML1-TRN-033930	Material Rodante- Pasajeros
L1T1-5120-000-CON-CN-PIE-PN-0001	V00	PLAN DE INSPECCION Y ENSAYO – FABRICACION DEL TRANSFORMADOR DE TRACCION	Documento Técnico	09/10/2024	ML1-TRN-034693	Alimentación energía eléctrica
L1T1-5120-000-CON-CN-PIE-PN-0003	V00	PLAN DE INSPECCION Y ENSAYO – GABINETE RECTIFICADOR DE TRACCION	Documento Técnico	10/10/2024	ML1-TRN-034725	Alimentación energía eléctrica
L1T1-5120-000-CON-CN-PIE-PN-0004	V00	PLAN DE INSPECCION Y ENSAYO – SECCIONADOR DEL SISTEMA DE TRACCION	Documento Técnico	10/10/2024	ML1-TRN-034727	Alimentación energía eléctrica
L1T1-5120-000-CON-CN-PIE-PN-0005	V00	PLAN DE INSPECCION Y ENSAYO – DISPOSITIVO LIMITADOR DE TENSION(VLD)	Documento Técnico	10/10/2024	ML1-TRN-034728	Alimentación energía eléctrica
L1T1-5120-000-CON-CN-PIE-PN-0002	V01	PLAN DE INSPECCION Y ENSAYO – CELDA Y EL DISYUNTOR DE CORRIENTE CONTINUA 750 VCC	Documento Técnico	17/10/2024	ML1-TRN-034871	Alimentación energía eléctrica
L1T1-1400-541-CON-CN-PIE-PN-0001	V01	PLAN DE INSPECCION Y ENSAYO - ESTACION DE AGUAS LLUVIA CALLE 72 - MECANICA, ELECTRICA E HIDRAULICA	Documento Técnico	18/10/2024	ML1-TRN-034926	MEP Edificios (Mechanical, Electrical y Plumbing)
L1T1-5200-600-CON-CN-PIE-PN-0001	V01	PLAN DE INSPECCION Y ENSAYO DEL EQUIPO DE DETECCION DE ROTURA DE RIEL	Documento Técnico	17/10/2024	ML1-TRN-035138	Señalización y control de trenes (CBTC)
L1T1-3100-600-CON-CN-PIE-PN-0005	V00	PLAN DE INSPECCION Y ENSAYO DEL ENSAMBLAJE DE COMPONENTES CRITICOS DEL MATERIAL RODANTE	Documento Técnico	01/11/2024	ML1-TRN-035265	Material Rodante- Pasajeros
L1T1-5300-000-CON-CN-PIE-PN-0001	V00	PLAN DE INSPECCION Y ENSAYO – PUERTAS DE ANDEN O PLATAFORMA (PDAP)	Documento Técnico	01/11/2024	ML1-TRN-035247	Puertas de andén o plataforma (PDAP)
L1T1-5500-000-CON-CN-PIE-PN-0001	V00	PLAN DE INSPECCION Y ENSAYO - SISTEMA DE RADIOCOMUNICACION - SCN - CECOCO	Documento Técnico	01/11/2024	ML1-TRN-035270	Radiocomunicaciones
L1T1-1100-201-CON-CN-PIE-PN-0001	V03	PLAN DE INSPECCION Y ENSAYO - PUENTE METALICO - RAMAL TECNICO	Documento Técnico	01/11/2024	ML1-TRN-035248	Estructuras de viaducto
L1T1-1150-000-CON-CN-PIE-PN-0001	V02	PLAN DE INSPECCION Y ENSAYO – PRODUCCION VIGAS U Y CONSTRUCCION SUPERESTRUCTURA	Documento Técnico	08/11/2024	ML1-TRN-035546	Estructuras de viaducto
L1T1-5410-000-CON-CN-PIE-PN-0001	V00	PLAN DE INSPECCION Y ENSAYO DEL SISTEMA DE CRONOMETRIA	Documento Técnico	18/11/2024	ML1-TRN-035819	Telecomunicaciones
L1T1-5420-000-CON-CN-PIE-PN-0001	V00	PLAN DE INSPECCION Y ENSAYO – SISTEMA DE TELEFONIA E INTERFONIA	Documento Técnico	18/11/2024	ML1-TRN-035835	Telecomunicaciones
L1T1-5425-000-CON-CN-PIE-PN-0001	V00	PLAN DE INSPECCION Y ENSAYO – SISTEMA DE GRABACION DE VOZ	Documento Técnico	19/11/2024	ML1-TRN-035920	Telecomunicaciones
L1T1-5440-000-CON-CN-PIE-PN-0001	V00	PLAN DE INSPECCION Y ENSAYO – SISTEMA DE DIFUSION DE PUBLICIDAD	Documento Técnico	19/11/2024	ML1-TRN-035921	Telecomunicaciones
L1T1-5200-000-CON-CN-PIE-PN-0003	V00	PLAN DE INSPECCION Y ENSAYO – DEL HARDWARE DE COMUNICACIONES DE SEÑALIZACION	Documento Técnico	28/11/2024	ML1-TRN-036369	Señalización y control de trenes (CBTC)
L1T1-5200-000-CON-CN-PIE-PN-0004	V00	PLAN DE INSPECCION Y ENSAYO – DEL HARDWARE DE SEÑALIZACION EN ESTACIONES	Documento Técnico	27/11/2024	ML1-TRN-036329	Señalización y control de trenes (CBTC)
L1T1-5445-000-CON-CN-PIE-PN-0001	V00	PLAN DE INSPECCION Y ENSAYO – SISTEMA CIRCUITO CERRADO DE TELEVISION (CCTV)	Documento Técnico	28/11/2024	ML1-TRN-036392	Telecomunicaciones
L1T1-5700-000-CON-CN-PIE-PN-0001	V00	PLAN DE INSPECCION Y ENSAYO – SISTEMA DE SUPERVISION Y CONTROL (SCS)	Documento Técnico	26/11/2024	ML1-TRN-036175	Control y Supervisión (SCS)
L1T1-3200-000-CON-CN-PIE-PN-0005	V00	PLAN DE INSPECCION Y ENSAYO – VAGON CON EQUIPO DE CHORRO PARA LA LIMPIEZA DE REDES DE DRENAJE	Documento Técnico	06/12/2024	ML1-TRN-036759	Material Rodante- Vehículos auxiliares de mantenimiento
L1T1-5120-100-CON-CN-PIE-PN-0001	V01	PLAN DE INSPECCION Y ENSAYO - SUBESTACION ELECTRICA DE TRACCION (SET) PATIO TALLER	Documento Técnico	11/12/2024	ML1-TRN-036932	Alimentación energía eléctrica
L1T1-5405-000-CON-CN-PIE-PN-0001	V00	PLAN DE INSPECCION Y ENSAYO – SISTEMA DE RED MULTISERVICIOS	Documento Técnico	24/12/2024	ML1-TRN-037860	Telecomunicaciones
L1T1-5405-000-CON-CN-PIE-PN-0011	V00	PLAN DE INSPECCION Y ENSAYO DEL GABINETE DE TELECOMUNICACION SISTEMA RMS	Documento Técnico	24/12/2024	ML1-TRN-037861	Telecomunicaciones
L1T1-5405-000-CON-CN-PIE-PN-0013	V00	PLAN DE INSPECCION Y ENSAYO DE SERVIDORES DE VIRTUALIZACION DE LA RED MULTISERVICIOS	Documento Técnico	24/12/2024	ML1-TRN-037864	Telecomunicaciones
L1T1-5430-000-CON-CN-PIE-PN-0001	V00	PLAN DE INSPECCION Y ENSAYO – SISTEMA DE RED DE BANDA ANCHA	Documento Técnico	24/12/2024	ML1-TRN-037872	Telecomunicaciones
L1T1-5450-000-CON-CN-PIE-PN-0001	V00	PLAN DE INSPECCION Y ENSAYO – SISTEMA DE ANUNCIOS AL PASAJERO	Documento Técnico	23/12/2024	ML1-TRN-037797	Telecomunicaciones

Nota: Durante el presente periodo, el Concesionario no presentó nuevos PIE o actualizaciones de estos.

Tabla k.ii.5.1-4. Relación de Planes de Inspección y Ensayo vigentes

	INFORME MENSUAL DE INTERVENTORÍA				
	CONTRATO No. 148 DE 2020 INTERVENTORÍA INTEGRAL, TÉCNICA, ECONÓMICA, FINANCIERA, CONTABLE, JURÍDICA, ADMINISTRATIVA, OPERATIVA, PREDIAL, AMBIENTAL, SOCIAL Y DE SEGURIDAD SALUD EN EL TRABAJO PARA LA VIGENCIA DEL CONTRATO DE CONCESIÓN No. 163 DE 2019.				
	Código del Formato CSPLMB-FT-LFG-006	Vigencia del Formato 01/09/2024	Versión: V03	Pág. 597 de 1059	

Seguimiento a No Conformidades identificadas:

Durante el período no se generó ninguna No Conformidad, con lo cual hasta la fecha se han generado nueve (9) No Conformidades (NC), cuyo estado de gestión es: 8 “Cerradas” y 1 “Abierta”.

Sobre la NC abierta, el Concesionario mediante oficio L1T1-CON-CE-24-6077 del 06/09/2024, documentó los respectivos planes de acción, sin embargo, interventoría viene adelantando inspecciones in situ para confirmar la eficacia de las acciones tomadas y los resultados de estas, evidencian mejora en algunos frentes de trabajo y en otros se continua con las mismas prácticas que dieron origen a la NC. El Concesionario ha informado que presuntamente la causa que dio origen a la NC09 ha sido subsanada, ante lo cual, la primera semana de febrero de 2025 se realizará Inspección de campo para confirmar esta situación y si es del caso, cerrar la NC.

Secretaría técnica de los comités asociados al área de SIG-QA/QC:

El área del SGI y QA/QC participa actuando en el rol de Secretaría técnica de los Comités en los cuales deba participar de conformidad con lo definido en el Contrato de Concesión o a solicitud de la EMB.

Durante el presente período, se realizaron las siguientes Actas de Reunión/Comités de Coordinación y Seguimiento QA/QC y SIG:

Código	No. Acta	Fecha	Tema/Asunto	Área
L1T1-INT-CAL-AR-0040	040	2025/01/22	Reunión seguimiento mensual	SIG
L1T1-INT-CAL-AR-0098	098	2025/01/29	Reunión seguimiento mensual	QA/QC

Tabla k.ii.5.1-5. Relación Actas de Reunión/Comités Coordinación Calidad - SIG

Seguimiento a la implementación de la herramienta Aconex Field:

En cumplimiento de las obligaciones definidas en el contrato de Interventoría No. 148 de 2020 y el Contrato de Concesión No. 163 de 2019, durante el periodo, la interventoría junto con el Concesionario se encuentra en la implementación de la herramienta Aconex Field:

Incidencias: la implementación de esta aplicación del Módulo Aconex Field, avanza en buena forma presentando a la fecha de corte del presente informe (30/01/2025-1:42 pm), el siguiente estatus:

INCIDENCIAS - ACONEX FIELD

INCIDENCIAS - ACONEX FIELD

FECHA DEL REPORTE: 30/01/2025 01:42 PM

OBRA	ABIERTA	LISTA PARA INSPECCIÓN	EN DISPUTA	CERRADA	TOTAL	% Cierre
▣ Patio Taller-Terraplén	1	8	0	320	329	97.26%
▣ Patio Taller-Edificios	83	64	2	465	614	75.73%
▣ Intercambiador vial C72	19	6	4	778	807	96.41%
▣ Puentes Av.68	3	0	0	134	137	97.81%
▣ WF1	125	60	2	1,468	1,655	88.70%
▣ WF2	84	98	7	887	1,076	82.43%
▣ WF3	114	46	4	564	728	77.47%
▣ WF4	73	14	13	217	317	68.45%
▣ WF5	47	30	0	400	477	83.86%
▣ WF6	73	53	3	521	660	80.15%
▣ Traslado Redes	184	130	65	650	1,029	63.17%
▣ PP-Pilotes PHC	33	4	0	270	307	87.95%
▣ PP-Vigas U	34	15	1	351	401	87.53%
▣ PP-Vigas Cajón	8	5	0	29	42	69.05%
▣ MR	37	0	0	183	220	83.18%
▣ SMF	31	16	1	47	95	49.47%
▣ Patio Taller-Zonas Logísticas	24	13	3	198	238	83.19%
▣ Eliminado	0	0	0	18	18	100.00%
TOTAL	973	562	105	7,500	9,140	82.06%

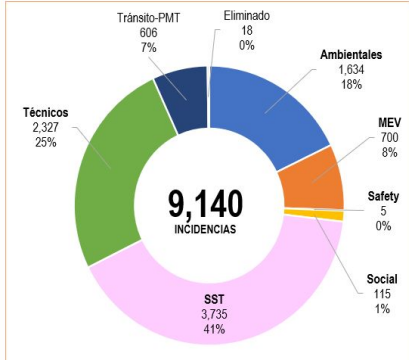

GESTIÓN DE INCIDENCIAS (ENTRE PERIODO ACTUAL Y ANTERIOR)	Info #52 30/12/2024 6:24 am	Info #53 30/01/2025 1:42 pm	Diferencia
	TOTAL	7748	
Cerradas	5844	7500	↑ 1656
Listas para inspección	673	562	↓ -111
En disputa	114	105	↓ -9
Abiertas	1117	973	↓ -144



Figura k.ii.5.1-1. Estatus de gestión de incidencias generadas en ACONEX Field a la fecha

La relación de incidencias de tipo “Técnico” generadas en el presente período que corresponden a **258** incidencias, se puede observar en el *Anexo 2.6.k.ii.5.1.-1. Incidencias Aconex Field generadas en el período.*

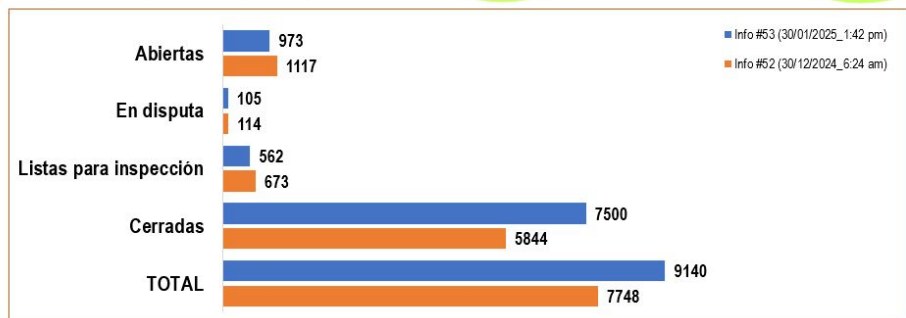
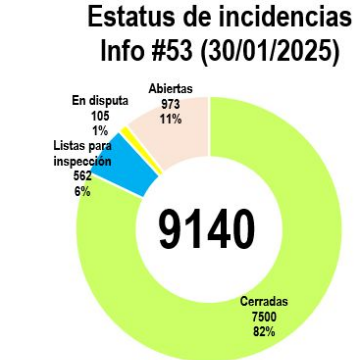

[2.6.k.ii.5.1. Control de Calidad-SIG.pdf](#)

Inspecciones: la implementación de esta aplicación del Módulo Aconex Field, avanza en buena forma presentando a la fecha de corte del presente informe (30/01/2025 – 2:30 pm) el siguiente estatus, aclarando que en la siguiente figura se presenta el estatus únicamente de las inspecciones que ya han sido asignadas por el Concesionario a interventoría (**41.384**), de las cuales **15.831**, se encuentran en estatus “Abiertas” en proceso de revisión / verificación por parte del equipo de especialistas y si es del caso y cumplen con lo requerido, se cambian a estatus de “Cerradas” o si no, se Reasignan nuevamente al Concesionario para su respectiva gestión y atención de observaciones.



RELACIÓN INSPECCIONES ASIGNADAS A INTERVENTORÍA A LA FECHA DE CIERRE DEL INFORME:



NOMBRE DE LA INSPECCIÓN	OBRA CIVIL											Traslado Redes	PLANTA PREF.		SMF/MR		GENERAL
	Patio Taller-Terraplén	Patio Taller-Edificios	Intercambiador vial C72	Puentes Av.68	WF1	WF2	WF3	WF4	WF5	WF6	Vagón Escuela		PP-Pilotes PHC	PP-Vigas U	MR	SMF	
CMG-FR-12 Solicitud de Cambios No Sustanciales																25	
CMG-FR-69.V1 LIBERACION CONSTRUCTIVA DE PILOTES PC APOYO					26												
L1T1-CON-CAL-FR-0001 - Reporte de inspección - verificación topográfica	72	515	100	155	1,196	460	92		123	97		435		1	50		
L1T1-CON-CAL-FR-0002 Descapote de Terreno		27		1													
L1T1-CON-CAL-FR-0003 Movimiento de tierra		506	59	10	59	7	25		5			368			1		
L1T1-CON-CAL-FR-0005 Toma de Muestras de Materiales			308		1					1							
L1T1-CON-CAL-FR-0006 Relleno y Compactación de Terreno	43	190	29		9				2	2		328			6		
L1T1-CON-CAL-FR-0007 Control de Resultados de Densidades	271	479	55	4	163	67			2	2		229			10		
L1T1-CON-CAL-FR-0008 Trazabilidad de Geotextil / Geomalla	2	6	2		2												
L1T1-CON-CAL-FR-0009	6																

	INFORME MENSUAL DE INTERVENTORÍA										
	CONTRATO No. 148 DE 2020 INTERVENTORÍA INTEGRAL, TÉCNICA, ECONÓMICA, FINANCIERA, CONTABLE, JURÍDICA, ADMINISTRATIVA, OPERATIVA, PREDIAL, AMBIENTAL, SOCIAL Y DE SEGURIDAD SALUD EN EL TRABAJO PARA LA VIGENCIA DEL CONTRATO DE CONCESIÓN No. 163 DE 2019.										
	Código del Formato CSPLMB-FT-LFG-006	Vigencia del Formato 01/09/2024			Versión: V03			Pág. 602 de 1059			

INSPECCIONES - ACONEX FIELD																		
Inspección - Lista de chequeo Instalación de Mantos e Hidrosiembra																		
QAM-QV-FR-34 Control Diario de Inclusiones Rígidas CMC	126																	
QAM-QV-FR-36 Validación de Pruebas y Ensayos	1,654		372	201	102					43	38	66			1			
QAM-QV-FR-40 Verificación de Estación Total y Nivel de Precisión	204		89	49	55	22		1		16	1	29						
QAM-QV-FR-50 Control y Lista de Chequeo Construcción de Pilotes				20	15					15								
QAM-QV-FR-52 Inventario Diario de Cantidades y Elementos de Redes Desmontados								1										
QAM-QV-FR-53 Pantalla Preexcavada Hormigonado			106															
QAM-QV-FR-54 Pantalla Preexcavada Excavación			108							1								
QAM-QV-FR-55 Control de Tensionamiento de Cables				4														
QAM-QV-FR-61 Reporte de Inspección - Exámen Visual y con Líquidos Penetrantes de Soldaduras				10	16					7								
QAM-QV-FR-61 Reporte de Inspección - Examinación con Líquidos Penetrantes de Uniones Soldadas				11							8							
QAM-QV-FR-62 Reporte de Inspección - Pintura de Estructura Metálica											1							
QAM-QV-FR-64 Reporte de Inspección - Torqueo de Estructuras											7							
QAM-QV-FR-69 Reporte de Inspección - Actividades en Fábrica															1			
QAM-QV-FR-73 Lista de Chequeo Producto Terminado Sección PHC	8											384						
QAM-QV-FR-77 Lista Chequeo Inyección Lechada			58															
SIG-FR-30.V1 Monitoreo Topografico para Dovelas				13														
CSPLMB-FT-OCI-061_V00 - Ficha de presentación y socialización de documentos para implementación (V01 en adelante) que no requieren concepto de "No Objeción" (L1T1-INT-GCC-FR-0001_V00))																		
L1T1-CON-CAL-FR-0102.V1 Instalacion sistema puesta a tierra									4	2								
L1T1-CON-CAL-FR-0015 Lista de Chequeo Previo a Fundida de Losas de Concreto para Pavimento Rígido			29															
L1T1-CON-CAL-FR-0091.V2 Registro de Inspección - Sistema puesta a tierra via					2			5										
L1T1-CON-CAL-FR-0027 Inspeccion y Recepcion de Materiales / Equipos		8				11	1				1	6						
L1T1-CON-CAL-FR-0025 Inventario Diario de Cantidades Desmontadas en Espacio Público y Mobiliario Urbano			1															
L1T1-CON-CAL-FR-0026 Trazabilidad Elementos Prefabricados Espacio Público			4															
TOTAL	8,693	4,770	4,770	1,733	6,468	3,767	1,697	145	811	849	287	3,198	1,282	2,007	198	233	313	1

Figura k.ii.5.1-2. Estatus de gestión de inspecciones generadas en ACONEX Field a la fecha

Bitácoras digitales: la implementación de esta utilidad se realiza en el módulo Aconex Field-Inspecciones, a través de plantillas creadas por Unidad de Ejecución, las cuales se van alimentando diariamente por parte del Concesionario e Interventoría (ver Anexo 2.6.k.ii.5.1-2).

INFORME MENSUAL DE INTERVENTORÍA			
 CONTRATO No. 148 DE 2020 INTERVENTORÍA INTEGRAL, TÉCNICA, ECONÓMICA, FINANCIERA, CONTABLE, JURÍDICA, ADMINISTRATIVA, OPERATIVA, PREDIAL, AMBIENTAL, SOCIAL Y DE SEGURIDAD SALUD EN EL TRABAJO PARA LA VIGENCIA DEL CONTRATO DE CONCESIÓN No. 163 DE 2019.			
Código del Formato CSPLMB-FT-LFG-006	Vigencia del Formato 01/09/2024	Versión: V03	Pág. 603 de 1059 

Control de Calidad de las actividades de construcción de Obras civiles durante el período:

De manera general (aplicable a todos los frentes de trabajo), durante el período de análisis, el área SIG-QA/QC, realizó seguimiento a:

Laboratorios para el control de calidad: hasta el periodo de análisis, el Concesionario ha presentado para revisión y verificación por parte de Interventoría los siguientes laboratorios de ensayos para los cuales se puede evidenciar el estatus de revisión actual:

N°	LABORATORIO	FRENTE DE OBRA DONDE EJECUTA ACTIVIDADES	ESTATUS DE VERIFICACION POR INTERVENTORIA
1	IDICOL	✓ Patio Taller ✓ WF1	OK
2	CONCRELAB	✓ WF6 (UE039)	OK
3	PSI	✓ Patio Taller ✓ Intercambiador vial Calle 72	OK
4	CONCONCRETO	✓ Puentes vehiculares Av.68	OK
5	DAPCIL	✓ Intercambiador vial Calle 72	OK
6	SGS	✓ WF1	OK
7	DYNATEST	✓ Patio Taller	OK
8	ML1	✓ PLMB	OK

Tabla k.ii.5.1-6. Laboratorios para el Control de Calidad presentados por el Concesionario y validados por Interventoría a la fecha

Equipos de Topografía: los certificados de calibración de los equipos de topografía utilizados durante la ejecución de actividades constructivas fueron enviados por el Concesionario para verificación por parte de interventoría e incluyeron entre otros, Estaciones totales y niveles de precisión y esta información se actualiza, cuando aplica, a través del envío por parte del Concesionario del informe semanal QA/QC. Igualmente, con el fin de confirmar en todo momento la gestión metrológica de estos equipos, el Concesionario presenta a Interventoría para su verificación, las inspecciones correspondientes de cada frente de obra.

Certificados de calidad / fichas técnicas / diseños de mezclas: para los insumos y materiales utilizados en las actividades constructivas, el Concesionario a través de los informes QA/QC semanales y la plataforma Aconex Field (Inspecciones), hace envío de los respectivos certificados de calidad / Fichas / Diseños, entre otros de materiales como:

- Acero de refuerzo y preesfuerzo,
- Acero estructural
- Diseño de mezcla asfáltica,
- Diseño de mezclas de concreto hidráulico,
- Lechada para ductos de torones
- Cables pretensados,
- Cables postensados,

	INFORME MENSUAL DE INTERVENTORÍA				
	CONTRATO No. 148 DE 2020 INTERVENTORÍA INTEGRAL, TÉCNICA, ECONÓMICA, FINANCIERA, CONTABLE, JURÍDICA, ADMINISTRATIVA, OPERATIVA, PREDIAL, AMBIENTAL, SOCIAL Y DE SEGURIDAD SALUD EN EL TRABAJO PARA LA VIGENCIA DEL CONTRATO DE CONCESIÓN No. 163 DE 2019.				
	Código del Formato CSPLMB-FT-LFG-006	Vigencia del Formato 01/09/2024	Versión: V03	Pág. 604 de 1059	

- Insumos para traslado / construcción de redes de servicios públicos: cables, tubería, etc.
- Materiales Granulares, etc.
- Insumos para vía Férrea (Balasto, geotextil, rieles, durmientes, fijadores, etc.)

Revisión de informes semanales QA/QC presentados por el Concesionario: durante el periodo de análisis, interventoría recibió los siguientes informes semanales QA/QC:

N° de Comunicación	Fecha emisión oficio	Fecha radicación	No. Reporte QAQC Semanal
L1T1-CON-CE-25-0556	2025/01/22	2025/01/27	102

Tabla k.ii.5.1-7. Relación de reportes QA/QC Semanales entregados por el Concesionario

Actividades constructivas: las actividades objeto de seguimiento SIG-QAQC durante el período, incluyeron las siguientes obras, aclarando que el desarrollo específico del avance de las actividades constructivas, novedades, etc., se encuentran con mayor detalle en la sección 2.6.a.2 y 2.6.k.ii.:

1. Patio Taller (Terraplén; Obras Civiles-Edificios y Vía Férrea)
2. Intercambiador vial Calle 72
3. Puentes Vehiculares Av.68
4. Frente de Trabajo 1 (WF1)
5. Frente de Trabajo 2 (WF2)
6. Frente de Trabajo 3 (WF3)
7. Frente de Trabajo 4 (WF4)
8. Frente de Trabajo 5 (WF5)
9. Frente de Trabajo 6 (WF6)
10. Traslado de redes de ESP
11. Planta de prefabricados: Secciones de Pilotes PHC
12. Planta de Prefabricados: Dovelas (Vigas U)
13. Planta de Prefabricados: Vigas Cajón en concreto para Estaciones Metro

1.- PATIO TALLER (Terraplén, Obras Civiles-Edificios y Vía Férrea)

1.- PATIO TALLER (Terraplén, Obras Civiles-Edificios y Vía Férrea)





UE	PIE que aplica	Estado Ejecución al corte	Tareas de acompañamiento y verificación en el período
UE038 REDES			
	L1T1-1500-101-CON-CN-PIE-PN-0001- Redes secas y húmedas edificios de Patio Taller	En Ejecución	<ul style="list-style-type: none"> - Verificación de certificados de calidad de insumos - Excavaciones - Rellenos / control de densidades en rellenos - Control de suministro y colocación de materiales e insumos (Tuberías / Cables, Rellenos de estructuras)
UE190 CONSTRUCCIÓN SUBESTACIÓN DE ENERGÍA RECEPTORA 1			
	L1T1-15110-100-CON-CN-PIE-PN-0001- Subestación receptora (SER1)	En ejecución	<ul style="list-style-type: none"> - Control de acabados - Suministro e instalación equipos del subsistema de energía - Cerramiento - Verificación de certificados de calidad de insumos
UE408 CONSTRUCCIÓN SUBESTACION DE TRACCIÓN (SET)			

	INFORME MENSUAL DE INTERVENTORÍA				
	CONTRATO No. 148 DE 2020 INTERVENTORÍA INTEGRAL, TÉCNICA, ECONÓMICA, FINANCIERA, CONTABLE, JURÍDICA, ADMINISTRATIVA, OPERATIVA, PREDIAL, AMBIENTAL, SOCIAL Y DE SEGURIDAD SALUD EN EL TRABAJO PARA LA VIGENCIA DEL CONTRATO DE CONCESIÓN No. 163 DE 2019.				
	Código del Formato CSPLMB-FT-LFG-006	Vigencia del Formato 01/09/2024	Versión: V03		Pág. 606 de 1059

1.- PATIO TALLER (Terraplén, Obras Civiles-Edificios y Vía Férrea)

	L1T1-1540-102-CON-CN-PIE-PN-0001- Edificaciones de Patio Taller	En ejecución	<ul style="list-style-type: none"> - Control de acabados - Verificación de certificados de calidad de insumos
UE036 CONSTRUCCIÓN EDIFICIOS: 105 <i>(Mant Gral), 108</i> <i>(Taller de mant. Mayor y Menor),</i> 111 (Puesto de mando taller y centro de control) y 112 (Edificio del torno en foso)			
	L1T1-1540-102-CON-CN-PIE-PN-0001- Edificaciones de Patio Taller	En ejecución	<ul style="list-style-type: none"> - Acompañamiento excavaciones para cimentación - Suministro y armado de acero de refuerzo - Suministro y colocación de concreto hidráulico - Instalación malla puesta a tierra - Control de densidades en rellenos - Control de suministro y colocación de materiales e insumos (Rellenos, acero de refuerzo, concreto hidráulico, acero estructural)
UE032 CONSTRUCCIÓN EDIFICIO 104 (HALL DE COCHERAS)			
	L1T1-1540-102-CON-CN-PIE-PN-0001- Edificaciones de Patio Taller	En ejecución	<ul style="list-style-type: none"> - Suministro y armado de acero de refuerzo - Suministro y colocación de concreto hidráulico - Instalación malla puesta a tierra - Control de densidades en rellenos - Fabricación de estructuras metálicas (Planta Estahl/Barranquilla, CMA/Fontibón) - Montaje de estructuras metálicas - Seguimiento a reparación de pedestales identificados con NC - Control de materiales e insumos (Rellenos, acero de refuerzo, concreto hidráulico, acero estructural)
UE034 CONSTRUCCIÓN EDIFICIO 106 (EDIFICIO DE LAVADO)			
	L1T1-1540-102-CON-CN-PIE-PN-0001- Edificaciones de Patio Taller	En ejecución	<ul style="list-style-type: none"> - Acompañamiento excavaciones para cimentación - Suministro y armado de acero de refuerzo - Suministro y colocación de concreto hidráulico - Instalación malla puesta a tierra - Control de densidades en rellenos - Control de suministro y colocación de materiales e insumos (Rellenos, acero de refuerzo, concreto hidráulico, acero estructural)
UE381 Estructura de la Vía Férrea			
	L1T1-5800-000-CON-CN-PIE-PN-0001 V01 – Sistema de vía férrea	En ejecución	<ul style="list-style-type: none"> - Control de suministro y colocación de materiales e insumos - Ensayos de contraste sobre el Balasto
Gestión de Ensayos de contraste, ejecutados por el laboratorio Conereservicios SAS			

	INFORME MENSUAL DE INTERVENTORÍA					
	CONTRATO No. 148 DE 2020 INTERVENTORÍA INTEGRAL, TÉCNICA, ECONÓMICA, FINANCIERA, CONTABLE, JURÍDICA, ADMINISTRATIVA, OPERATIVA, PREDIAL, AMBIENTAL, SOCIAL Y DE SEGURIDAD SALUD EN EL TRABAJO PARA LA VIGENCIA DEL CONTRATO DE CONCESIÓN No. 163 DE 2019.					
	Código del Formato CSPMB-FT-LFG-006	Vigencia del Formato 01/09/2024	Versión: V03	Pág. 607 de 1059		

1.- PATIO TALLER (Terraplén, Obras Civiles-Edificios y Vía Férrea)

Esta información corresponde a la reportada en el Acta No. 020 (Oficio L1T1-INT-CE-25-0316 del 2025/01/17):

Edificios PT:

No	ID (Código IDU)	ENSAYO	Norma y/o Especificación	No. Ensayos	Actividad aplicable	Comentario
1	7542	Ensayo a compresión en cilindros de concreto	NTC-673-21	12	-Edificio 104: -Edificio 900-SET	Sin Novedad (Resultados dentro de las tolerancias de la Especificación. Promedio hasta la fecha 28d: 38.67 Mpa
2	EMB	Toma y curado de muestras de concreto hidráulico en sitio	INV E-401-2013 / INV E-402-2013			

Vías Férreas:

No	ID (Código IDU)	ENSAYO	Norma y/o Especificación	No. Ensayos	Actividad aplicable	Comentario
1	7737	Análisis granulométrico de los agregados grueso y fino	INV E-213-13	2	Caracterización Balasto (Franja 24)	Sin Novedad (Caracterización)

Gestión de Incidencias en Aconex Field	Gestión de Inspecciones en Aconex Field	Gestión de Bitácoras digitales en Aconex Field
<p>El Estatus de las incidencias generadas a la fecha de cierre del presente informe se pueden observar en detalle en la sección "Seguimiento a la implementación de la herramienta Aconex Field / Incidencias" y las incidencias generadas en este periodo, se pueden observar en detalle en el Anexo 2.6.k.ii.5.1-1. Incidencias Aconex Field generadas en el periodo (Actuaciones puntuales de interventoría en el periodo).</p>	<p>El estatus y la relación de los registros de inspección en campo que el Concesionario ha generado para esta obra y puesto a disposición de Interventoría para verificación, se puede observar en detalle en la sección "Seguimiento a la implementación de la herramienta Aconex Field / Inspecciones".</p>	<p>En el Anexo 2.6.k.ii.5.1-2 se podrá observar la referencia (ID) de cada una de las Bitácoras de Obra digitales generadas en la plataforma Aconex Field y su estado de gestión</p>

2.-INTERCAMBIADOR VIAL CALLE 72



UE	PIE que aplica	Estado Ejecución al corte	Tareas de acompañamiento y verificación en el periodo
UE304 CONSTRUCCIÓN DEPRIMIDO CALLE 72)			
	L1T1-2000-541-CON-AP-PIE-PN-0001 - Intersección especial deprimido Av.72	En ejecución	<ul style="list-style-type: none"> - Aseguramiento de los equipos y elementos para la colocación del concreto - Aseguramiento de los materiales - Aseguramiento del diseño de mezcla - Controles de calidad del concreto hidráulico en obra (Temperatura

	INFORME MENSUAL DE INTERVENTORÍA				
	CONTRATO No. 148 DE 2020 INTERVENTORÍA INTEGRAL, TÉCNICA, ECONÓMICA, FINANCIERA, CONTABLE, JURÍDICA, ADMINISTRATIVA, OPERATIVA, PREDIAL, AMBIENTAL, SOCIAL Y DE SEGURIDAD SALUD EN EL TRABAJO PARA LA VIGENCIA DEL CONTRATO DE CONCESIÓN No. 163 DE 2019.				
	Código del Formato CSPLMB-FT-LFG-006	Vigencia del Formato 01/09/2024	Versión: V03	Pág. 608 de 1059	

2.-INTERCAMBIADOR VIAL CALLE 72

			<p>de concreto, Asentamiento, toma de muestra para resistencia a la compresión): Vigas puntales, muros pantalla, muros de la estación de bombeo (E-ball)</p> <ul style="list-style-type: none"> - Control de calidad en el curado de la estructura de concreto - Control de calidad del producto terminado (cumplimiento de desviaciones admisibles), - Reparación de pantallas y muros (micropilotes – trasdós) - Construcción muros de limpieza - Control de calidad del acero de refuerzo (suministro, liberación de armado, separación, amarre) - Control de calidad en la colocación y compactación de rellenos entre las vigas puntales - Construcción de vías de servicio, urbanismo y espacio público - Control de materiales e insumos (Concreto hidráulico, acero de refuerzo, prefabricados)
--	--	--	---



Gestión de Ensayos de contraste, ejecutados por el laboratorio Conceservicios SAS

No	ID (Código IDU)	ENSAYO	Norma y/o Especificación	No. Ensayos	Actividad aplicable	Comentario
1	7551	Estabilidad y flujo de mezclas asfálticas en caliente empleando el equipo Marshal (Una probeta).	INV E-748-2013	8	Mezcla asfáltica deprimido	Sin Novedad (Resultados dentro de la especificación)
2	7876	Extracción cuantitativa del asfalto en mezclas para pavimentos	INV E-732-2013 / Método A	2	Mezcla asfáltica deprimido	Sin Novedad (Resultados dentro de la especificación)



Gestión de Incidencias en Aconex Field	Gestión de Inspecciones en Aconex Field	Gestión de Bitácoras digitales en Aconex Field
El Estatus de las incidencias generadas a la fecha de cierre del presente informe se pueden observar en detalle en la sección "Seguimiento a la implementación de la herramienta Aconex Field / Incidencias" y las incidencias generadas en este periodo, se pueden observar en detalle en el Anexo 2.6.k.ii.5.1-1. Incidencias Aconex Field generadas en el periodo (Actuaciones puntuales de interventoría en el periodo).	El estatus y la relación de los registros de inspección en campo que el Concesionario ha generado para esta obra y puesto a disposición de Interventoría para verificación, se puede observar en detalle en la sección "Seguimiento a la implementación de la herramienta Aconex Field / Inspecciones".	En el Anexo 2.6.k.ii.5.1-2 se podrá observar la referencia (ID) de cada una de las Bitácoras de Obra digitales generadas en la plataforma Aconex Field y su estado de gestión

3.-PUENTES VEHICULARES AV. 68



	INFORME MENSUAL DE INTERVENTORÍA				
	CONTRATO No. 148 DE 2020 INTERVENTORÍA INTEGRAL, TÉCNICA, ECONÓMICA, FINANCIERA, CONTABLE, JURÍDICA, ADMINISTRATIVA, OPERATIVA, PREDIAL, AMBIENTAL, SOCIAL Y DE SEGURIDAD SALUD EN EL TRABAJO PARA LA VIGENCIA DEL CONTRATO DE CONCESIÓN No. 163 DE 2019.				
	Código del Formato CSPLMB-FT-LFG-006	Vigencia del Formato 01/09/2024	Versión: V03		Pág. 609 de 1059

3.-PUENTES VEHICULARES AV. 68

UE	PIE que aplica	Estado Ejecución al corte	Tareas de acompañamiento y verificación en el período
UE0299 / 300 / 301 / 302 CONSTRUCCIÓN PUENTES VEHICULARES NORTE Y SUR			
	L1T1-2400-501-CON-AP-PIE-PN-0001 - Puentes vehiculares Av. Primero de mayo – Carrera 68	En ejecución	

Gestión de Ensayos de contraste, ejecutados por el laboratorio Conceservicios SAS

Durante el presente periodo, no se ejecutaron ensayos de contraste.

Gestión de Incidencias en Aconex Field	Gestión de Inspecciones en Aconex Field	Gestión de Bitácoras digitales en Aconex Field
El Estatus de las incidencias generadas a la fecha de cierre del presente informe se pueden observar en detalle en la sección "Seguimiento a la implementación de la herramienta Aconex Field / Incidencias" y las incidencias generadas en este periodo, se pueden observar en detalle en el Anexo 2.6.k.ii.5.1-1. Incidencias Aconex Field generadas en el período (Actuaciones puntuales de interventoría en el período).	El estatus y la relación de los registros de inspección en campo que el Concesionario ha generado para esta obra y puesto a disposición de Interventoría para verificación, se puede observar en detalle en la sección "Seguimiento a la implementación de la herramienta Aconex Field / Inspecciones".	En el Anexo 2.6.k.ii.5.1-2 se podrá observar la referencia (ID) de cada una de las Bitácoras de Obra digitales generadas en la plataforma Aconex Field y su estado de gestión

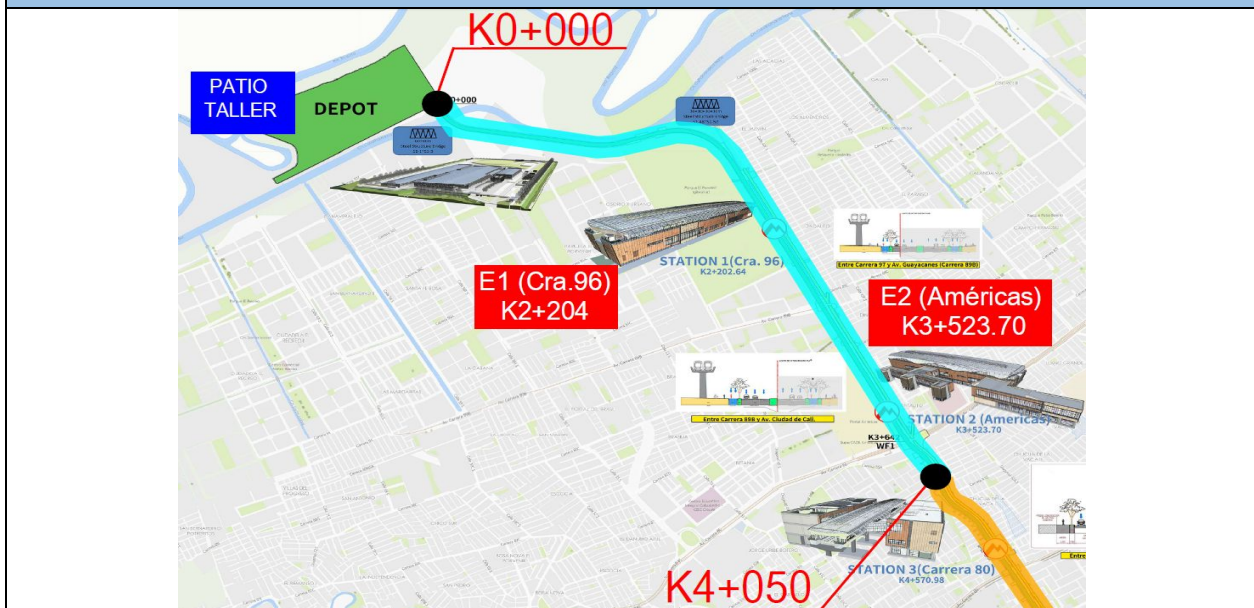

4.-FRENTE DE TRABAJO 1 (WF1)



UE	PIE que aplica	Estado Ejecución al corte	Tareas de acompañamiento y verificación en el período

	INFORME MENSUAL DE INTERVENTORÍA				
	CONTRATO No. 148 DE 2020 INTERVENTORÍA INTEGRAL, TÉCNICA, ECONÓMICA, FINANCIERA, CONTABLE, JURÍDICA, ADMINISTRATIVA, OPERATIVA, PREDIAL, AMBIENTAL, SOCIAL Y DE SEGURIDAD SALUD EN EL TRABAJO PARA LA VIGENCIA DEL CONTRATO DE CONCESIÓN No. 163 DE 2019.				
	Código del Formato CSPLMB-FT-LFG-006	Vigencia del Formato 01/09/2024	Versión: V03		Pág. 610 de 1059

4.-FRENTE DE TRABAJO 1 (WF1)

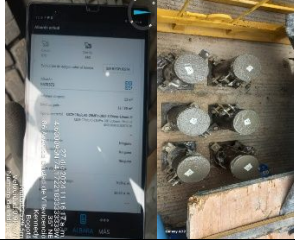
<p>UE091 a UE080 VIADUCTO- ESTRUCTURAS <i>(entre apoyos: S1-00 a S3-14, K0+000 a K4+050)</i></p>	  	<p>En ejecución</p>	<p>Actividad de construcción de pilotes preexcavados:</p> <ul style="list-style-type: none"> - Acompañamiento en la localización topográfica de los pilotes - Acompañamiento en las excavaciones para pilotes pre-excavados (toma de muestras para confrontar con el perfil de diseño, limpieza de fondo con air lift) - Controles de calidad de las propiedades del polímero - Liberación de acero de refuerzo (cuantía, colocación, figurado, espaciamiento, soldadura (pruebas de tintas)) - Acompañamiento en el izaje de canasta de acero - Aseguramiento del diseño de mezcla de concreto - Controles de calidad del concreto hidráulico en obra (Temperatura de concreto, Asentamiento, toma de muestras para resistencia a la compresión) - Acompañamiento pruebas sobre el producto terminado (pruebas Cross Hole, Shape 3D, Estática) <p>Actividad de hincado de pilotes PHC:</p> <ul style="list-style-type: none"> - Acompañamiento en la localización topográfica de los pilotes - Acompañamiento en el hincado de pilotes PHC (seguimiento a utilización de prebarrenado, presiones de hincado, verticalidad, cotas de diseño) - Acompañamiento a proceso de soldadura entre secciones de pilotes PHC (pruebas de tintas, partículas electromagnéticas, inspección visual) - Acompañamiento pruebas sobre el producto terminado (pruebas Cross Hole, Shape 3D, estática) <p>Construcción de dados / zapatas / encepados:</p> <ul style="list-style-type: none"> - Acompañamiento en la excavación, nivelación y colocación de solado de limpieza - Acompañamiento en la fabricación de elementos de transición entre pilotes PHC y zapata (núcleos en hormigón armado) - Acompañamiento en la colocación del sistema de puesta a tierra - Acompañamiento en la colocación de termocuplas para el control de temperatura en concreto masivo - Acompañamiento en la colocación de formaleta - Acompañamiento y liberación de acero de refuerzo (cuantía, colocación, figurado, espaciamiento, soldadura) - Aseguramiento del diseño de mezcla de concreto - Controles de calidad del concreto hidráulico en obra (Temperatura de concreto, Asentamiento, toma de muestras para resistencia a la compresión) - Acompañamiento en el desencofrado y los procesos de curado de la estructura. - Controles de calidad del producto terminado (control fisuras, dimensionamiento, acabado) - Acompañamiento en actividades de relleno con material de excavación / material seleccionado (control de compactación) <p>Construcción de pilas / columnas:</p> <ul style="list-style-type: none"> - Acompañamiento en la colocación del sistema de puesta a tierra - Acompañamiento en la colocación del sistema de drenaje - Acompañamiento en la colocación de formaleta - Acompañamiento y liberación de acero de refuerzo (cuantía, colocación, figurado, espaciamiento, soldadura) - Aseguramiento del diseño de mezcla de concreto - Controles de calidad del concreto hidráulico en obra (Temperatura de concreto, Asentamiento, toma de muestras para resistencia a la compresión) - Acompañamiento en el desencofrado y los procesos de curado de
---	--	---------------------	--



	INFORME MENSUAL DE INTERVENTORÍA				
	CONTRATO No. 148 DE 2020 INTERVENTORÍA INTEGRAL, TÉCNICA, ECONÓMICA, FINANCIERA, CONTABLE, JURÍDICA, ADMINISTRATIVA, OPERATIVA, PREDIAL, AMBIENTAL, SOCIAL Y DE SEGURIDAD SALUD EN EL TRABAJO PARA LA VIGENCIA DEL CONTRATO DE CONCESIÓN No. 163 DE 2019.				
	Código del Formato CSPLMB-FT-LFG-006	Vigencia del Formato 01/09/2024	Versión: V03		Pág. 611 de 1059

4.-FRENTE DE TRABAJO 1 (WF1)

			la estructura. - Controles de calidad del producto terminado (control fisuras, dimensionamiento, acabado) <u>Construcción de viga Capitel / Cabezal:</u> - Acompañamiento en la colocación del sistema de puesta a tierra - Acompañamiento en la colocación del sistema de drenaje - Acompañamiento en la colocación de formaleta y torqueo de pernos - Acompañamiento y liberación de acero de refuerzo (cuantía, colocación, figurado, espaciamiento, soldadura) - Aseguramiento del diseño de mezcla de concreto - Controles de calidad del concreto hidráulico en obra (Temperatura de concreto, Asentamiento, toma de muestras para resistencia a la compresión) - Acompañamiento en el desencofrado y los procesos de curado de la estructura. - Controles de calidad del producto terminado (control fisuras, dimensionamiento, acabado) <u>Construcción Terraplén UE-091 (Salida del PT):</u> - Ensayos de caracterización y verificación de materiales de relleno - acompañamiento compactación.
UE157 a UE146 VIADUCTO - TABLEROS (entre apoyos: S1-00 a S3-14, K0+000 a K4+050)	  	En ejecución	- Lanzamiento de dovelas x vano: - Verificación de certificados de calidad de elementos e insumos del sistema de postensado - Acompañamiento en el izaje de dovelas - Verificación de insumos del proceso (Epóxico de pegado de dovelas) - Aseguramiento del diseño de lechada - Aseguramiento de los insumos de pretensado (barras) - Aseguramiento de los equipos de postensado (manómetros, gatos) - Acompañamiento en el proceso de postensado <u>Acompañamiento proceso de Fabricación y montaje de Puentes Metálicos:</u> - Puente Metálico 1 (Apoyos S1-0 a S1-4) - Puente Metálico 2 (Apoyos S1-48 a S1-52)
UE158 / 159 / 361 ESTACIÓN METRO 1- Mezzanine	  	En ejecución	- Construcción de la Subestructura (Pilotes (PHC/Preex.), Barretes, muros, zapatas, dados, columnas, losas) - Acompañamiento / Verificación y ejecución de ensayos de contraste en la construcción de la subestructura (Pilotes / Dados / Columnas / Capiteles)

	INFORME MENSUAL DE INTERVENTORÍA				
	CONTRATO No. 148 DE 2020 INTERVENTORÍA INTEGRAL, TÉCNICA, ECONÓMICA, FINANCIERA, CONTABLE, JURÍDICA, ADMINISTRATIVA, OPERATIVA, PREDIAL, AMBIENTAL, SOCIAL Y DE SEGURIDAD SALUD EN EL TRABAJO PARA LA VIGENCIA DEL CONTRATO DE CONCESIÓN No. 163 DE 2019.				
	Código del Formato CSPLMB-FT-LFG-006	Vigencia del Formato 01/09/2024	Versión: V03		Pág. 612 de 1059

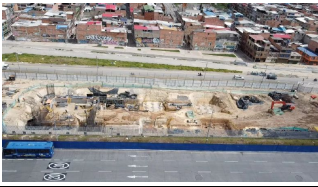
4.-FRENTE DE TRABAJO 1 (WF1)

UE160 / 161 / 362 ESTACIÓN METRO 2- Mezzanine			
	L1T1-1200-300-CON-CN-PIE-PN-0001 – Estaciones Metro	En ejecución	<ul style="list-style-type: none"> - Construcción de la Subestructura (Pilotes (PHC/Preex.), Barretes, muros, zapatas, dados, columnas, losas) - Acompañamiento / Verificación y ejecución de ensayos de contraste en la construcción de la subestructura (Pilotes / Dados / Columnas / Capiteles)

Gestión de Ensayos de contraste, ejecutados por el laboratorio ConcreServicios SAS



Esta información corresponde a la reportada en el Acta No. 020 (Oficio L1T1-INT-CE-25-0316 del 2025/01/17):

No	ID (Código IDU)	ENSAYO	Norma y/o Especificación	No. Ensayos	Actividad aplicable	Comentario
1	7542	Ensayo a compresión en cilindros de concreto	NTC-673-21	66	Subestructura del viaducto: -Zapatas / Pilas / Capitel -Lechada de inyección Estación Metro1: -Losas / Dado / Columnas Estación Metro2: -Pantallas / Pilotes	Sin Novedad (Resultados dentro de las tolerancias de la Especificación. Promedio hasta la fecha a 28d: 45.31 Mpa)
2	EMB	Toma y curado de muestras de concreto hidráulico en sitio	INV E-401-2013 / INV E-402-2013			
3	7738	Desgaste en la máquina de los ángeles	NTC 98/2012 / NTC 93/2013	1	-Terraplén inicio Ramal Técnico	Sin Novedad (Resultados dentro de la especificación)



Gestión de Incidencias en Aconex Field El Estatus de las incidencias generadas a la fecha de cierre del presente informe se pueden observar en detalle en la sección "Seguimiento a la implementación de la herramienta Aconex Field / Incidencias" y las incidencias generadas en este periodo, se pueden observar en detalle en el Anexo 2.6.k.ii.5.1-1. Incidencias Aconex Field generadas en el período (Actuaciones puntuales de interventoría en el período).	Gestión de Inspecciones en Aconex Field El estatus y la relación de los registros de inspección en campo que el Concesionario ha generado para esta obra y puesto a disposición de Interventoría para verificación, se puede observar en detalle en la sección "Seguimiento a la implementación de la herramienta Aconex Field / Inspecciones".	Gestión de Bitácoras digitales en Aconex Field En el Anexo 2.6.k.ii.5.1-2 se podrá observar la referencia (ID) de cada una de las Bitácoras de Obra digitales generadas en la plataforma Aconex Field y su estado de gestión
---	---	--



5.-FRENTE DE TRABAJO 2 (WF2)



	INFORME MENSUAL DE INTERVENTORÍA			
	CONTRATO No. 148 DE 2020 INTERVENTORÍA INTEGRAL, TÉCNICA, ECONÓMICA, FINANCIERA, CONTABLE, JURÍDICA, ADMINISTRATIVA, OPERATIVA, PREDIAL, AMBIENTAL, SOCIAL Y DE SEGURIDAD SALUD EN EL TRABAJO PARA LA VIGENCIA DEL CONTRATO DE CONCESIÓN No. 163 DE 2019.			
	Código del Formato CSPLMB-FT-LFG-006	Vigencia del Formato 01/09/2024	Versión: V03	



5.-FRENTE DE TRABAJO 2 (WF2)

UE	PIE que aplica	Estado Ejecución al corte	Tareas de acompañamiento y verificación en el período
<p>UE079 a UE069 VIADUCTO- ESTRUCTURAS (entre apoyos: S3-15 a S6-34, K4+050 a K8+025)</p>	<ul style="list-style-type: none"> ● L1T1-1110-000-CON-CN-PIE-PN-0001 - Producción e hincado de pilotes PHC ● L1T1-1100-201-CON-CN-PIE-PN-0001 - Puente metálico (Ramal Técnico) ● L1T1-1100-000-CON-CN-PIE-PN-0002 - Pilotes Preexcavados ● L1T1-1100-000-CON-CN-PIE-PN-0001 - Subestructura del Viaducto 	<p>En ejecución</p>	<div style="display: flex; justify-content: space-around;">    </div> <p>Actividad de construcción de pilotes preexcavados:</p> <ul style="list-style-type: none"> - Acompañamiento en la localización topográfica de los pilotes - Acompañamiento en las excavaciones para pilotes pre-excavados (toma de muestras para confrontar con el perfil de diseño, limpieza de fondo con air lift) - Controles de calidad de las propiedades del polímero - Liberación de acero de refuerzo (cuantía, colocación, figurado, espaciamiento, soldadura (pruebas de tintas)) - Acompañamiento en el izaje de canasta de acero - Aseguramiento del diseño de mezcla de concreto - Controles de calidad del concreto hidráulico en obra (Temperatura de concreto, Asentamiento, toma de muestras para resistencia a la compresión) - Acompañamiento pruebas sobre el producto terminado (pruebas Cross Hole, Shape 3D, Estática) <p>Actividad de hincado de pilotes PHC:</p> <ul style="list-style-type: none"> - Acompañamiento en la localización topográfica de los pilotes - Acompañamiento en el hincado de pilotes PHC (seguimiento a utilización de prebarrenado, presiones de hincado, verticalidad, cotas de diseño) - Acompañamiento a proceso de soldadura entre secciones de pilotes PHC (pruebas de tintas, partículas electromagnéticas, inspección visual) - Acompañamiento pruebas sobre el producto terminado (pruebas Cross Hole, Shape 3D, estática) <p>Construcción de dados / zapatas / encepados:</p> <ul style="list-style-type: none"> - Acompañamiento en la excavación, nivelación y colocación de solado de limpieza - Acompañamiento en la fabricación de elementos de transición entre pilotes PHC y zapata (núcleos en hormigón armado) - Acompañamiento en la colocación del sistema de puesta a tierra - Acompañamiento en la colocación de termocuplas para el control de temperatura en concreto masivo - Acompañamiento en la colocación de formaleta - Acompañamiento y liberación de acero de refuerzo (cuantía, colocación, figurado, espaciamiento, soldadura) - Aseguramiento del diseño de mezcla de concreto - Controles de calidad del concreto hidráulico en obra (Temperatura de concreto, Asentamiento, toma de muestras para resistencia a la compresión) - Acompañamiento en el desencofrado y los procesos de curado de la estructura. - Controles de calidad del producto terminado (control fisuras, dimensionamiento, acabado) - Acompañamiento en actividades de relleno con material de excavación / material seleccionado (control de compactación) <p>Construcción de pilas / columnas:</p> <ul style="list-style-type: none"> - Acompañamiento en la colocación del sistema de puesta a tierra - Acompañamiento en la colocación del sistema de drenaje - Acompañamiento en la colocación de formaleta - Acompañamiento y liberación de acero de refuerzo (cuantía, colocación, figurado, espaciamiento, soldadura) - Aseguramiento del diseño de mezcla de concreto - Controles de calidad del concreto hidráulico en obra (Temperatura

	INFORME MENSUAL DE INTERVENTORÍA				
	CONTRATO No. 148 DE 2020 INTERVENTORÍA INTEGRAL, TÉCNICA, ECONÓMICA, FINANCIERA, CONTABLE, JURÍDICA, ADMINISTRATIVA, OPERATIVA, PREDIAL, AMBIENTAL, SOCIAL Y DE SEGURIDAD SALUD EN EL TRABAJO PARA LA VIGENCIA DEL CONTRATO DE CONCESIÓN No. 163 DE 2019.				
	Código del Formato CSPLMB-FT-LFG-006	Vigencia del Formato 01/09/2024	Versión: V03		Pág. 614 de 1059

5.-FRENTE DE TRABAJO 2 (WF2)

			<p>de concreto, Asentamiento, toma de muestras para resistencia a la compresión)</p> <ul style="list-style-type: none"> - Acompañamiento en el desencofrado y los procesos de curado de la estructura. - Controles de calidad del producto terminado (control fisuras, dimensionamiento, acabado) <p><u>Construcción de viga Capitel / Cabezal:</u></p> <ul style="list-style-type: none"> - Acompañamiento en la colocación del sistema de puesta a tierra - Acompañamiento en la colocación del sistema de drenaje - Acompañamiento en la colocación de formaleta y torqueo de pernos - Acompañamiento y liberación de acero de refuerzo (cuantía, colocación, figurado, espaciamiento, soldadura) - Aseguramiento del diseño de mezcla de concreto - Controles de calidad del concreto hidráulico en obra (Temperatura de concreto, Asentamiento, toma de muestras para resistencia a la compresión) - Acompañamiento en el desencofrado y los procesos de curado de la estructura. - Controles de calidad del producto terminado (control fisuras, dimensionamiento, acabado)
<p>UE145 a UE135 VIADUCTO - TABLEROS (entre apoyos: S3-15 a S6-34)</p>			
	<p>L1T1-1150-000-CON-CN-PIE-PN-0001 - Producción Vigas U y Construcción Superestructura</p>	<p>En ejecución</p>	<ul style="list-style-type: none"> - Lanzamiento de dovelas x vano: - Verificación de certificados de calidad de elementos e insumos del sistema de postensado - Acompañamiento en el izaje de dovelas - Verificación de insumos del proceso (Epóxico de pegado de dovelas) - Aseguramiento del diseño de lechada - Aseguramiento de los insumos de pretensado (barras) - Aseguramiento de los equipos de postensado (manómetros, gatos) - Acompañamiento en el proceso de postensado
<p>UE162 / 163 / 305 / UE306 / 307 / 308 / 363 ESTACIÓN METRO 3- Descentralizada</p>			
	<p>L1T1-1200-300-CON-CN-PIE-PN-0001 – Estaciones Metro</p>	<p>En ejecución</p>	<ul style="list-style-type: none"> - Construcción de la Subestructura (Pilotes (PHC/Preex.), Barretes, muros, zapatas, dados, columnas, losas) - Acompañamiento / Verificación y ejecución de ensayos de contraste en la construcción de la subestructura (Pilotes / Dados / Columnas / Capiteles)
<p>UE164 / 165 / 309 / 310 / 311 / 312 / 364 ESTACIÓN METRO 4- Descentralizada</p>			
	<p>L1T1-1200-300-CON-CN-PIE-PN-0001 – Estaciones Metro</p>	<p>En ejecución</p>	<ul style="list-style-type: none"> - Construcción de la Subestructura (Pilotes (PHC/Preex.), Barretes, muros, zapatas, dados, columnas, losas)

	INFORME MENSUAL DE INTERVENTORÍA				
	CONTRATO No. 148 DE 2020 INTERVENTORÍA INTEGRAL, TÉCNICA, ECONÓMICA, FINANCIERA, CONTABLE, JURÍDICA, ADMINISTRATIVA, OPERATIVA, PREDIAL, AMBIENTAL, SOCIAL Y DE SEGURIDAD SALUD EN EL TRABAJO PARA LA VIGENCIA DEL CONTRATO DE CONCESIÓN No. 163 DE 2019.				
	Código del Formato CSPLMB-FT-LFG-006	Vigencia del Formato 01/09/2024	Versión: V03	Pág. 615 de 1059	

5.-FRENTE DE TRABAJO 2 (WF2)

			- Acompañamiento / Verificación y ejecución de ensayos de contraste en la construcción de la subestructura (Pilotes / Dados / Columnas / Capiteles)
UE166 / 167 / 313 / 314 / 315 / 316 / 365 ESTACIÓN METRO 5- Descentralizada			
	L1T1-1200-300-CON-CN-PIE-PN-0001 – Estaciones Metro	En ejecución	- Acompañamiento a las actividades preliminares
UE168 / 169 / 366 ESTACIÓN METRO 6- Mezzanine			
	L1T1-1200-300-CON-CN-PIE-PN-0001 – Estaciones Metro	En ejecución	- Construcción de la Subestructura (Pilotes (PHC/Preex.), Barretes, muros, zapatas, dados, columnas, losas) - Acompañamiento / Verificación y ejecución de ensayos de contraste en la construcción de la subestructura (Pilotes / Dados / Columnas / Capiteles)



Gestión de Ensayos de contraste, ejecutados por el laboratorio Concresevicios SAS

Esta información corresponde a la reportada en el Acta No. 020 (Oficio L1T1-INT-CE-25-0316 del 2025/01/17):

No	ID (Código IDU)	ENSAYO	Norma y/o Especificación	No. Ensayos	Actividad aplicable	Comentario
1	7542	Ensayo a compresión en cilindros de concreto	NTC-673-21	93	<u>Subestructura del viaducto:</u> -Pilotes <u>Estación Metro3:</u> -Pantallas / Barretes <u>Estación Metro4:</u> -Vigas / Barretes / Pantallas / Columnas <u>Estación Metro6:</u> -Losas / Placas	Sin Novedad (Resultados dentro de las tolerancias de la Especificación. Promedio hasta la fecha a 28d: 41.78 Mpa)
2	EMB	Toma y curado de muestras de concreto hidráulico en sitio	INV E-401-2013 / INV E-402-2013			



Gestión de Incidencias en Aconex Field El Estatus de las incidencias generadas a la fecha de cierre del presente informe se pueden observar en detalle en la sección "Seguimiento a la implementación de la herramienta Aconex Field / Incidencias" y las incidencias generadas en este periodo, se pueden observar en detalle en el Anexo 2.6.k.ii.5.1-1. Incidencias Aconex Field generadas en el periodo (Actuaciones puntuales de interventoría en el periodo).	Gestión de Inspecciones en Aconex Field El estatus y la relación de los registros de inspección en campo que el Concesionario ha generado para esta obra y puesto a disposición de Interventoría para verificación, se puede observar en detalle en la sección "Seguimiento a la implementación de la herramienta Aconex Field / Inspecciones".	Gestión de Bitácoras digitales en Aconex Field En el Anexo 2.6.k.ii.5.1-2 se podrá observar la referencia (ID) de cada una de las Bitácoras de Obra digitales generadas en la plataforma Aconex Field y su estado de gestión
---	---	--

6.-FRENTE DE TRABAJO 3 (WF3)

	INFORME MENSUAL DE INTERVENTORÍA				
	CONTRATO No. 148 DE 2020 INTERVENTORÍA INTEGRAL, TÉCNICA, ECONÓMICA, FINANCIERA, CONTABLE, JURÍDICA, ADMINISTRATIVA, OPERATIVA, PREDIAL, AMBIENTAL, SOCIAL Y DE SEGURIDAD SALUD EN EL TRABAJO PARA LA VIGENCIA DEL CONTRATO DE CONCESIÓN No. 163 DE 2019.				
	Código del Formato CSPLMB-FT-LFG-006	Vigencia del Formato 01/09/2024	Versión: V03		Pág. 616 de 1059

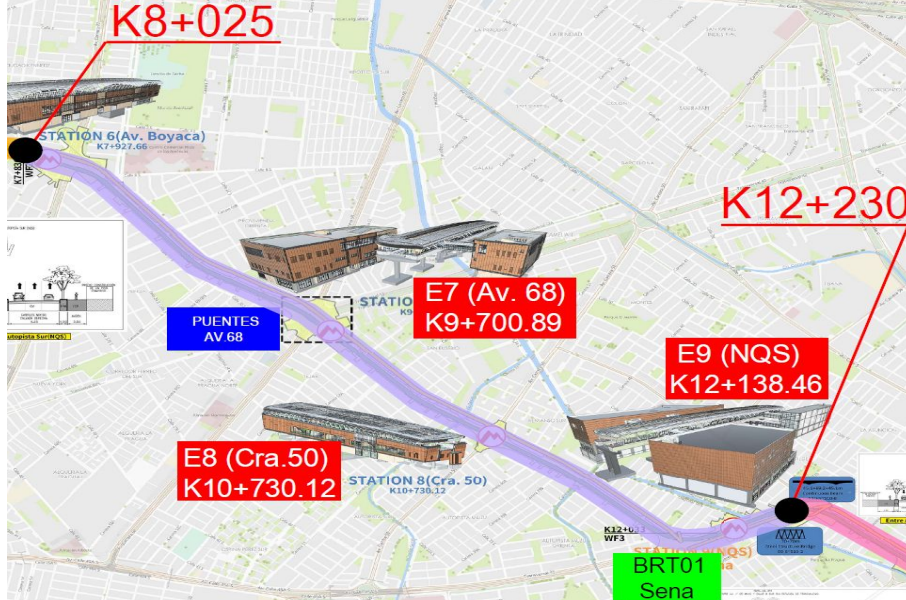
6.-FRENTE DE TRABAJO 3 (WF3)





UE	PIE que aplica	Estado Ejecución al corte	Tareas de acompañamiento y verificación en el período
UE068 a UE060 VIADUCTO-ESTRUCTURAS <i>(entre apoyos: S7-1 a S9-33, K8+025 a K12+230)</i>			
	<ul style="list-style-type: none"> • L1T1-1110-000-CON-CN-PIE-PN-0001 - Producción e hincado de pilotes PHC • L1T1-1100-201-CON-CN-PIE-PN-0001 - Puente metálico (Ramal Técnico) • L1T1-1100-000-CON-CN-PIE-PN-0002 - Pilotes Preexcavados • L1T1-1100-000-CON-CN-PIE-PN-0001 - Subestructura del Viaducto 	En ejecución	<p>Actividad de construcción de pilotes preexcavados:</p> <ul style="list-style-type: none"> - Acompañamiento en la localización topográfica de los pilotes - Acompañamiento en las excavaciones para pilotes pre-excavados (toma de muestras para confrontar con el perfil de diseño, limpieza de fondo con air lift) - Controles de calidad de las propiedades del polímero - Liberación de acero de refuerzo (cuantía, colocación, figurado, espaciamiento, soldadura (pruebas de tintas)) - Acompañamiento en el izaje de canasta de acero - Aseguramiento del diseño de mezcla de concreto - Controles de calidad del concreto hidráulico en obra (Temperatura de concreto, Asentamiento, toma de muestras para resistencia a la compresión) - Acompañamiento pruebas sobre el producto terminado (pruebas Cross Hole, Shape 3D, Estática) <p>Actividad de hincado de pilotes PHC:</p> <ul style="list-style-type: none"> - Acompañamiento en la localización topográfica de los pilotes - Acompañamiento en el hincado de pilotes PHC (seguimiento a utilización de prebarrenado, presiones de hincado, verticalidad, cotas de diseño) - Acompañamiento a proceso de soldadura entre secciones de pilotes PHC (pruebas de tintas, partículas electromagnéticas, inspección visual) - Acompañamiento pruebas sobre el producto terminado (pruebas Cross Hole, Shape 3D, estática) <p>Construcción de dados / zapatas / encepados:</p> <ul style="list-style-type: none"> - Acompañamiento en la excavación, nivelación y colocación de solado de limpieza - Acompañamiento en la fabricación de elementos de transición

	INFORME MENSUAL DE INTERVENTORÍA				
	CONTRATO No. 148 DE 2020 INTERVENTORÍA INTEGRAL, TÉCNICA, ECONÓMICA, FINANCIERA, CONTABLE, JURÍDICA, ADMINISTRATIVA, OPERATIVA, PREDIAL, AMBIENTAL, SOCIAL Y DE SEGURIDAD SALUD EN EL TRABAJO PARA LA VIGENCIA DEL CONTRATO DE CONCESIÓN No. 163 DE 2019.				
	Código del Formato CSPLMB-FT-LFG-006	Vigencia del Formato 01/09/2024	Versión: V03		Pág. 617 de 1059

6.-FRENTE DE TRABAJO 3 (WF3)

			<p>entre pilotes PHC y zapata (núcleos en hormigón armado)</p> <ul style="list-style-type: none"> - Acompañamiento en la colocación del sistema de puesta a tierra - Acompañamiento en la colocación de termocuplas para el control de temperatura en concreto masivo - Acompañamiento en la colocación de formaleta - Acompañamiento y liberación de acero de refuerzo (cuantía, colocación, figurado, espaciamiento, soldadura) - Aseguramiento del diseño de mezcla de concreto - Controles de calidad del concreto hidráulico en obra (Temperatura de concreto, Asentamiento, toma de muestras para resistencia a la compresión) - Acompañamiento en el desencofrado y los procesos de curado de la estructura. - Controles de calidad del producto terminado (control fisuras, dimensionamiento, acabado) - Acompañamiento en actividades de relleno con material de excavación / material seleccionado (control de compactación) <p><u>Construcción de pilas / columnas:</u></p> <ul style="list-style-type: none"> - Acompañamiento en la colocación del sistema de puesta a tierra - Acompañamiento en la colocación del sistema de drenaje - Acompañamiento en la colocación de formaleta - Acompañamiento y liberación de acero de refuerzo (cuantía, colocación, figurado, espaciamiento, soldadura) - Aseguramiento del diseño de mezcla de concreto - Controles de calidad del concreto hidráulico en obra (Temperatura de concreto, Asentamiento, toma de muestras para resistencia a la compresión) - Acompañamiento en el desencofrado y los procesos de curado de la estructura. - Controles de calidad del producto terminado (control fisuras, dimensionamiento, acabado) <p><u>Construcción de viga Capitel / Cabezal:</u></p> <ul style="list-style-type: none"> - Acompañamiento en la colocación del sistema de puesta a tierra - Acompañamiento en la colocación del sistema de drenaje - Acompañamiento en la colocación de formaleta y torqueo de pernos - Acompañamiento y liberación de acero de refuerzo (cuantía, colocación, figurado, espaciamiento, soldadura) - Aseguramiento del diseño de mezcla de concreto - Controles de calidad del concreto hidráulico en obra (Temperatura de concreto, Asentamiento, toma de muestras para resistencia a la compresión) - Acompañamiento en el desencofrado y los procesos de curado de la estructura. - Controles de calidad del producto terminado (control fisuras, dimensionamiento, acabado)
<p>UE134 a UE125 VIADUCTO - TABLEROS <i>(entre apoyos: S7-1 a S9-33)</i></p>			<p style="text-align: center;">Sin Inicio</p>
	<p>L1T1-1150-000-CON-CN-PIE-PN-0001 - Producción Vigas U y Construcción Superestructura</p>	<p>Sin Inicio</p>	<p>Sin Inicio</p>
<p>UE170 / 171 / 317 / 318 / 319 / 320 / 367 ESTACIÓN METRO 7- Descentralizada</p>			

	INFORME MENSUAL DE INTERVENTORÍA				
	CONTRATO No. 148 DE 2020 INTERVENTORÍA INTEGRAL, TÉCNICA, ECONÓMICA, FINANCIERA, CONTABLE, JURÍDICA, ADMINISTRATIVA, OPERATIVA, PREDIAL, AMBIENTAL, SOCIAL Y DE SEGURIDAD SALUD EN EL TRABAJO PARA LA VIGENCIA DEL CONTRATO DE CONCESIÓN No. 163 DE 2019.				
	Código del Formato CSPLMB-FT-LFG-006	Vigencia del Formato 01/09/2024	Versión: V03		Pág. 618 de 1059

6.-FRENTE DE TRABAJO 3 (WF3)

	L1T1-1200-300-CON-CN-PIE-PN-0001 – Estaciones Metro	En ejecución	<ul style="list-style-type: none"> - Construcción de la Subestructura (Pilotes (PHC/Preex.), Barretes, muros, zapatas, dados, columnas, losas) - Acompañamiento / Verificación y ejecución de ensayos de contraste en la construcción de la subestructura (Pilotes / Dados / Columnas / Capiteles)
UE172 / 173 / 368 ESTACIÓN METRO 8- Mezzanine			
	L1T1-1200-300-CON-CN-PIE-PN-0001 – Estaciones Metro	En ejecución	<ul style="list-style-type: none"> - Construcción de la Subestructura (Pilotes (PHC/Preex.), Barretes, muros, zapatas, dados, columnas, losas) - Acompañamiento / Verificación y ejecución de ensayos de contraste en la construcción de la subestructura (Pilotes / Dados / Columnas / Capiteles)
UE174 / 175 / 321 / 322 / 323 / 324 / 325 / 326 / 367 ESTACIÓN METRO 9- Descentralizada			
	L1T1-1200-300-CON-CN-PIE-PN-0001 – Estaciones Metro	En ejecución	<ul style="list-style-type: none"> - Construcción de la Subestructura (Pilotes (PHC/Preex.), Barretes, muros, zapatas, dados, columnas, losas) - Acompañamiento / Verificación y ejecución de ensayos de contraste en la construcción de la subestructura (Pilotes / Dados / Columnas / Capiteles)
UE193 ESTACIÓN BRT-01 SENA			
	L1T1-2300-580-CON-CN-PIE-PN-0001 - ESTACIONES BRT	En Ejecución	<ul style="list-style-type: none"> - Construcción de la Subestructura (Pilotes (PHC/Preex.), Barretes, muros, zapatas, dados, columnas, losas) - Acompañamiento / Verificación y ejecución de ensayos de contraste en la construcción de la subestructura (Pilotes / Dados / Columnas / Capiteles).

Gestión de Ensayos de contraste, ejecutados por el laboratorio Conceservicios SAS

Esta información corresponde a la reportada en el Acta No. 020 (Oficio L1T1-INT-CE-25-0316 del 2025/01/17):



No	ID (Código IDU)	ENSAYO	Norma y/o Especificación	No. Ensayos	Actividad aplicable	Comentario
1	7542	Ensayo a compresión en cilindros de concreto	NTC-673-21	27	Subestructura del viaducto: -Pilotes BRT-Sena: -Pilotes / Zapatas / Viga pórtico / Capitel	Sin Novedad (Resultados dentro de las tolerancias de la Especificación. Promedio hasta la fecha a 28d: 44.02 Mpa)
2	EMB	Toma y curado de muestras de concreto hidráulico en sitio	INV E-401-2013 / INV E-402-2013			

Gestión de Incidencias en Aconex Field	Gestión de Inspecciones en Aconex Field	Gestión de Bitácoras digitales en Aconex Field
El Estatus de las incidencias generadas a la fecha de cierre del presente informe se pueden observar en detalle en la sección "Seguimiento a la implementación de la herramienta Aconex Field / Incidencias" y las incidencias generadas en este periodo, se pueden observar en detalle en el Anexo 2.6.k.ii.5.1-1. Incidencias Aconex Field generadas en el periodo (Actuaciones puntuales de interventoría en el periodo).	El estatus y la relación de los registros de inspección en campo que el Concesionario ha generado para esta obra y puesto a disposición de la Interventoría para verificación, se puede observar en detalle en la sección "Seguimiento a la implementación de la herramienta Aconex Field / Inspecciones".	En el Anexo 2.6.k.ii.5.1-2 se podrá observar la referencia (ID) de cada una de las Bitácoras de Obra digitales generadas en la plataforma Aconex Field y su estado de gestión

	INFORME MENSUAL DE INTERVENTORÍA				
	CONTRATO No. 148 DE 2020 INTERVENTORÍA INTEGRAL, TÉCNICA, ECONÓMICA, FINANCIERA, CONTABLE, JURÍDICA, ADMINISTRATIVA, OPERATIVA, PREDIAL, AMBIENTAL, SOCIAL Y DE SEGURIDAD SALUD EN EL TRABAJO PARA LA VIGENCIA DEL CONTRATO DE CONCESIÓN No. 163 DE 2019.				
	Código del Formato CSPLMB-FT-LFG-006	Vigencia del Formato 01/09/2024	Versión: V03		Pág. 619 de 1059

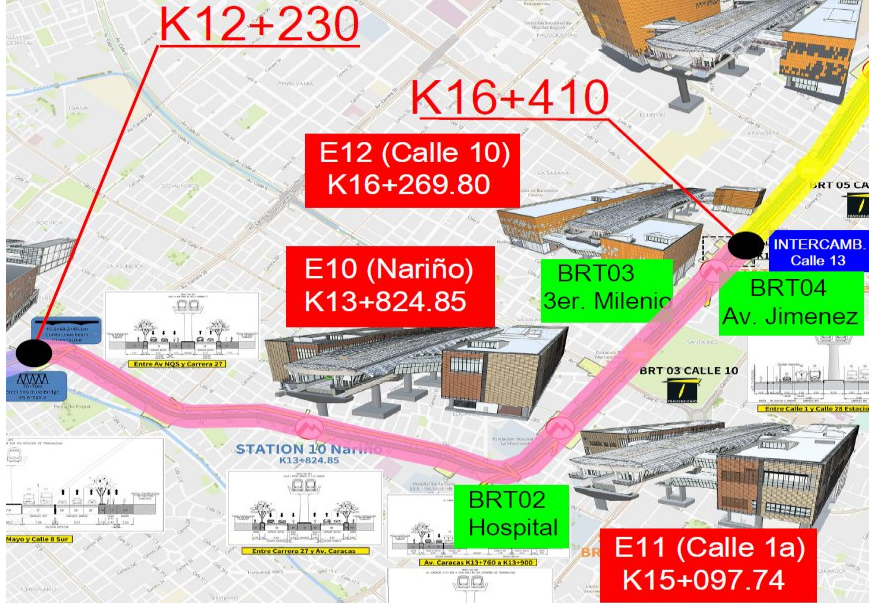
7.-FRENTE DE TRABAJO 4 (WF4)





UE	PIE que aplica	Estado Ejecución al corte	Tareas de acompañamiento y verificación en el período
UE059 a UE052 VIADUCTO-ESTRUCTURAS (entre apoyos: S10-1 a S12-25, K12+230 a K16+410)	<ul style="list-style-type: none"> • L1T1-1110-000-CON-CN-PIE-PN-0001 - Producción e hincado de pilotes PHC • L1T1-1100-201-CON-CN-PIE-PN-0001 - Puente metálico (Ramal Técnico) • L1T1-1100-000-CON-CN-PIE-PN-0002 - Pilotes Preexcavados • L1T1-1100-000-CON-CN-PIE-PN-0001 - Subestructura del Viaducto 	En ejecución	<div style="display: flex; justify-content: space-around;">    </div> <p>Actividad de construcción de pilotes preexcavados:</p> <ul style="list-style-type: none"> - Acompañamiento en la localización topográfica de los pilotes - Acompañamiento en las excavaciones para pilotes pre-excavados (toma de muestras para confrontar con el perfil de diseño, limpieza de fondo con air lift) - Controles de calidad de las propiedades del polímero - Liberación de acero de refuerzo (cuantía, colocación, figurado, espaciamiento, soldadura (pruebas de tintas)) - Acompañamiento en el izaje de canasta de acero - Aseguramiento del diseño de mezcla de concreto - Controles de calidad del concreto hidráulico en obra (Temperatura de concreto, Asentamiento, toma de muestras para resistencia a la compresión) - Acompañamiento pruebas sobre el producto terminado (pruebas Cross Hole, Shape 3D, Estática) <p>Actividad de hincado de pilotes PHC:</p> <ul style="list-style-type: none"> - Acompañamiento en la localización topográfica de los pilotes - Acompañamiento en el hincado de pilotes PHC (seguimiento a utilización de prebarrenado, presiones de hincado, verticalidad, cotas de diseño) - Acompañamiento a proceso de soldadura entre secciones de pilotes PHC (pruebas de tintas, partículas electromagnéticas, inspección visual) - Acompañamiento pruebas sobre el producto terminado (pruebas Cross Hole, Shape 3D, estática) <p>Construcción de dados / zapatas / encepados:</p> <ul style="list-style-type: none"> - Acompañamiento en la excavación, nivelación y colocación de solado de limpieza

	INFORME MENSUAL DE INTERVENTORÍA				
	CONTRATO No. 148 DE 2020 INTERVENTORÍA INTEGRAL, TÉCNICA, ECONÓMICA, FINANCIERA, CONTABLE, JURÍDICA, ADMINISTRATIVA, OPERATIVA, PREDIAL, AMBIENTAL, SOCIAL Y DE SEGURIDAD SALUD EN EL TRABAJO PARA LA VIGENCIA DEL CONTRATO DE CONCESIÓN No. 163 DE 2019.				
	Código del Formato CSPLMB-FT-LFG-006	Vigencia del Formato 01/09/2024	Versión: V03		Pág. 620 de 1059





7.-FRENTE DE TRABAJO 4 (WF4)

			<ul style="list-style-type: none"> - Acompañamiento en la fabricación de elementos de transición entre pilotes PHC y zapata (núcleos en hormigón armado) - Acompañamiento en la colocación del sistema de puesta a tierra - Acompañamiento en la colocación de termocuplas para el control de temperatura en concreto masivo - Acompañamiento en la colocación de formaleta - Acompañamiento y liberación de acero de refuerzo (cuantía, colocación, figurado, espaciamiento, soldadura) - Aseguramiento del diseño de mezcla de concreto - Controles de calidad del concreto hidráulico en obra (Temperatura de concreto, Asentamiento, toma de muestras para resistencia a la compresión) - Acompañamiento en el desencofrado y los procesos de curado de la estructura. - Controles de calidad del producto terminado (control fisuras, dimensionamiento, acabado) - Acompañamiento en actividades de relleno con material de excavación / material seleccionado (control de compactación) <p>Construcción de pilas / columnas:</p> <ul style="list-style-type: none"> - Acompañamiento en la colocación del sistema de puesta a tierra - Acompañamiento en la colocación del sistema de drenaje - Acompañamiento en la colocación de formaleta - Acompañamiento y liberación de acero de refuerzo (cuantía, colocación, figurado, espaciamiento, soldadura) - Aseguramiento del diseño de mezcla de concreto - Controles de calidad del concreto hidráulico en obra (Temperatura de concreto, Asentamiento, toma de muestras para resistencia a la compresión) - Acompañamiento en el desencofrado y los procesos de curado de la estructura. - Controles de calidad del producto terminado (control fisuras, dimensionamiento, acabado) <p>Construcción de viga Capitel / Cabezal:</p> <ul style="list-style-type: none"> - Acompañamiento en la colocación del sistema de puesta a tierra - Acompañamiento en la colocación del sistema de drenaje - Acompañamiento en la colocación de formaleta y torqueo de pernos - Acompañamiento y liberación de acero de refuerzo (cuantía, colocación, figurado, espaciamiento, soldadura) - Aseguramiento del diseño de mezcla de concreto - Controles de calidad del concreto hidráulico en obra (Temperatura de concreto, Asentamiento, toma de muestras para resistencia a la compresión) - Acompañamiento en el desencofrado y los procesos de curado de la estructura. - Controles de calidad del producto terminado (control fisuras, dimensionamiento, acabado)
--	--	--	---



<p>UE124 a UE114 VIADUCTO - TABLEROS <i>(entre apoyos: S10-1 a S12-25)</i></p>			
<p>L1T1-1150-000-CON-CN-PIE-PN-0001 - Producción Vigas U y Construcción Superestructura</p>	<p>Sin Inicio</p>	<p>- Sin Inicio</p>	

	INFORME MENSUAL DE INTERVENTORÍA			
	CONTRATO No. 148 DE 2020 INTERVENTORÍA INTEGRAL, TÉCNICA, ECONÓMICA, FINANCIERA, CONTABLE, JURÍDICA, ADMINISTRATIVA, OPERATIVA, PREDIAL, AMBIENTAL, SOCIAL Y DE SEGURIDAD SALUD EN EL TRABAJO PARA LA VIGENCIA DEL CONTRATO DE CONCESIÓN No. 163 DE 2019.			
Código del Formato CSPLMB-FT-LFG-006	Vigencia del Formato 01/09/2024	Versión: V03	Pág. 621 de 1059	

7.-FRENTE DE TRABAJO 4 (WF4)

UE176 / 177 / 327 / 328 / 329 / 330 / 370 ESTACIÓN METRO 10-Descentralizada						
	L1T1-1200-300-CON-CN-PIE-PN-0001 – Estaciones Metro	En ejecución	- Acompañamiento preliminares			
UE178 / 179 / 331 / 332 / 333 / 334 / 371 ESTACIÓN METRO 11-Descentralizada						
	L1T1-1200-300-CON-CN-PIE-PN-0001 – Estaciones Metro	En ejecución	- Acompañamiento preliminares			
UE180 / 181 / 335 / 336 / 337 / 338 / 339 / 340 / 372 ESTACIÓN METRO 12-Descentralizada	---		---			
	L1T1-1200-300-CON-CN-PIE-PN-0001 – Estaciones Metro	Sin Inicio	- Sin Inicio			
UE194 ESTACIÓN BRT-02 HOSPITAL	L1T1-2300-580-CON-CN-PIE-PN-0001 - ESTACIONES BRT	Sin Inicio	- Sin Inicio			
UE195 ESTACIÓN BRT-03 TERCER MILENIO	---	---	---			
UE195 ESTACIÓN BRT-03 TERCER MILENIO	L1T1-2300-580-CON-CN-PIE-PN-0001 - ESTACIONES BRT	Sin Inicio	- Sin Inicio			
UE196 ESTACIÓN BRT-04 Av. JIMENEZ	---	---	---			
UE196 ESTACIÓN BRT-04 Av. JIMENEZ	L1T1-2300-580-CON-CN-PIE-PN-0001 - ESTACIONES BRT	Sin Inicio	- Sin Inicio			
Gestión de Ensayos de contraste, ejecutados por el laboratorio Conereservicios SAS						
Esta información corresponde a la reportada en el Acta No. 020 (Oficio L1T1-INT-CE-25-0316 del 2025/01/17):						
No	ID (Código IDU)	ENSAYO	Norma y/o Especificación	No. Ensayos	Actividad aplicable	Comentario
1	7542	Ensayo a compresión en cilindros de concreto	NTC-673-21	9	Subestructuras del viaducto: -Zapatillas, Capiteles, Pórtico	Sin Novedad (Resultados dentro de las tolerancias de la Especificación. Promedio hasta la fecha a 28d: 37.66 Mpa)
2	EMB	Toma y curado de muestras de concreto hidráulico en sitio	INV E-401-2013 / INV E-402-2013			
Gestión de Incidencias en Aconex Field		Gestión de Inspecciones en Aconex Field		Gestión de Bitácoras digitales en Aconex Field		
El Estatus de las incidencias generadas a la fecha de cierre del presente informe se pueden observar en detalle en la sección "Seguimiento a la implementación de la herramienta Aconex Field / Incidencias" y las incidencias generadas en este periodo, se pueden observar en detalle en el Anexo 2.6.k.ii.5.1-1. Incidencias Aconex Field generadas en el periodo (Actuaciones puntuales de interventoría en el periodo).		El estatus y la relación de los registros de inspección en campo que el Concesionario ha generado para esta obra y puesto a disposición de Interventoría para verificación, se puede observar en detalle en la sección "Seguimiento a la implementación de la herramienta Aconex Field / Inspecciones".		En el Anexo 2.6.k.ii.5.1-2 se podrá observar la referencia (ID) de cada una de las Bitácoras de Obra digitales generadas en la plataforma Aconex Field y su estado de gestión		

8.-FRENTE DE TRABAJO 5 (WF5)

	INFORME MENSUAL DE INTERVENTORÍA				
	CONTRATO No. 148 DE 2020 INTERVENTORÍA INTEGRAL, TÉCNICA, ECONÓMICA, FINANCIERA, CONTABLE, JURÍDICA, ADMINISTRATIVA, OPERATIVA, PREDIAL, AMBIENTAL, SOCIAL Y DE SEGURIDAD SALUD EN EL TRABAJO PARA LA VIGENCIA DEL CONTRATO DE CONCESIÓN No. 163 DE 2019.				
	Código del Formato CSPLMB-FT-LFG-006	Vigencia del Formato 01/09/2024	Versión: V03		Pág. 622 de 1059

8.-FRENTE DE TRABAJO 5 (WF5)

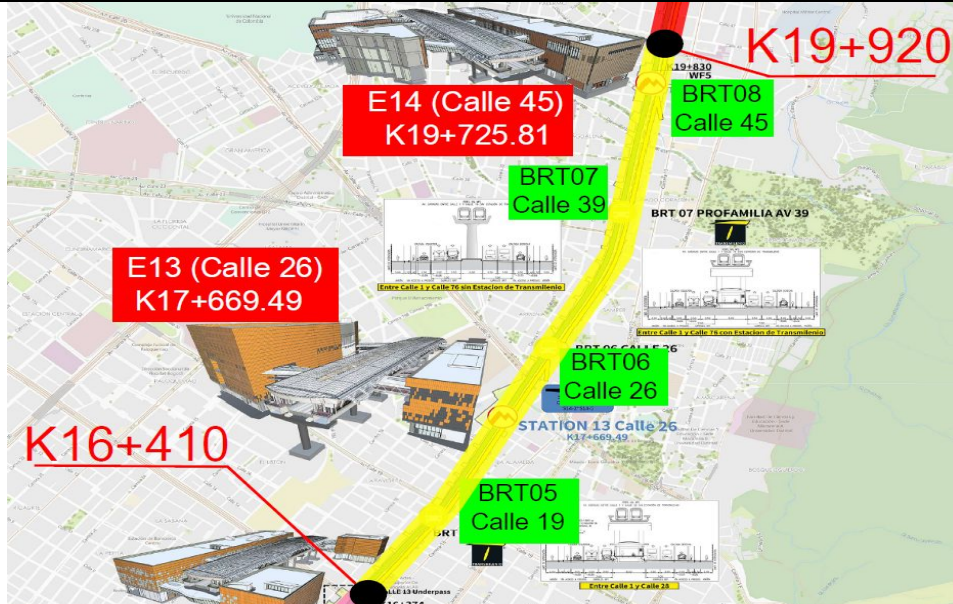

UE	PIE que aplica	Estado Ejecución al corte	Tareas de acompañamiento y verificación en el período
UE051 a UE045 VIADUCTO- ESTRUCTURAS (entre apoyos: S13-1 a S14-53)			
UE113 a UE103 VIADUCTO - TABLEROS (entre apoyos: S13-1 a S14-53)	---	---	---
UE182 / 183 / 341 / 342 / 343 / 344 / 373 ESTACIÓN METRO 13-Descentralizada			
	L1T1-1150-000-CON-CN-PIE-PN-0001 - Producción Vigas U y Construcción Superestructura	Sin Inicio	- Sin Inicio
	L1T1-1200-300-CON-CN-PIE-PN-0001 – Estaciones Metro	En ejecución	<ul style="list-style-type: none"> - Construcción de la Subestructura (Pilotes (PHC/Preex.), Barretes, muros, zapatas, dados, columnas, losas) - Acompañamiento / Verificación y ejecución de ensayos de contraste en la construcción de la subestructura (Pilotes / Dados / Columnas / Capiteles)
UE184 / 185 / 345 / 346 / 347 / 348 / 349 / 350 / 374 ESTACIÓN METRO 14-Descentralizada	---	---	---
	L1T1-1200-300-CON-CN-PIE-PN-0001 – Estaciones Metro	Sin Inicio	- Sin Inicio
UE197	---	---	---

	INFORME MENSUAL DE INTERVENTORÍA				
	CONTRATO No. 148 DE 2020 INTERVENTORÍA INTEGRAL, TÉCNICA, ECONÓMICA, FINANCIERA, CONTABLE, JURÍDICA, ADMINISTRATIVA, OPERATIVA, PREDIAL, AMBIENTAL, SOCIAL Y DE SEGURIDAD SALUD EN EL TRABAJO PARA LA VIGENCIA DEL CONTRATO DE CONCESIÓN No. 163 DE 2019.				
	Código del Formato CSPLMB-FT-LFG-006	Vigencia del Formato 01/09/2024	Versión: V03	Pág. 623 de 1059	

8.-FRENTE DE TRABAJO 5 (WF5)

ESTACIÓN BRT 05. <i>Calle 19</i>	<ul style="list-style-type: none"> L1T1-2300-580-CON-CN-PIE-PN-0001 - ESTACIONES BRT 	Sin Inicio	- Sin Inicio
UE198 ESTACIÓN BRT 06. <i>Calle 26</i>		En Ejecución	 <ul style="list-style-type: none"> - Construcción de la Subestructura (Pilotes (PHC/Preex.), Barretes, muros, zapatas, dados, columnas, losas) - Acompañamiento / Verificación y ejecución de ensayos de contraste en la construcción de la subestructura (Pilotes / Dados / Columnas / Capiteles).
UE199 ESTACIÓN BRT 07. <i>Calle 39</i>	<ul style="list-style-type: none"> L1T1-2300-580-CON-CN-PIE-PN-0001 - ESTACIONES BRT 	En ejecución	- Acompañamiento actividades preliminares de demolición de losas
UE200 ESTACIÓN BRT 08. <i>Calle 45</i>	---	---	---

Gestión de Ensayos de contraste, ejecutados por el laboratorio Concresest SAS

Esta información corresponde a la reportada en el Acta No. 020 (Oficio L1T1-INT-CE-25-0316 del 2025/01/17):





No	ID (Código IDU)	ENSAYO	Norma y/o Especificación	No. Ensayos	Actividad aplicable	Comentario
1	7542	Ensayo a compresión en cilindros de concreto	NTC-673-21	12	Subestructuras del viaducto -Zapatas -Pilás	Sin Novedad (Resultados dentro de las tolerancias de la Especificación. Promedio hasta la fecha a 28d: 41.53 Mpa)
2	EMB	Toma y curado de muestras de concreto hidráulico en sitio	INV E-401-2013 / INV E-402-2013			

Gestión de Incidencias en Aconex Field El Estatus de las incidencias generadas a la fecha de cierre del presente informe se pueden observar en detalle en la sección "Seguimiento a la implementación de la herramienta Aconex Field / Incidencias" y las incidencias generadas en este periodo, se pueden observar en detalle en el Anexo 2.6.k.ii.5.1-1. Incidencias Aconex Field generadas en el periodo (Actuaciones puntuales de interventoría en el periodo).	Gestión de Inspecciones en Aconex Field El estatus y la relación de los registros de inspección en campo que el Concesionario ha generado para esta obra y puesto a disposición de Interventoría para verificación, se puede observar en detalle en la sección "Seguimiento a la implementación de la herramienta Aconex Field / Inspecciones".	Gestión de Bitácoras digitales en Aconex Field En el Anexo 2.6.k.ii.5.1-2 se podrá observar la referencia (ID) de cada una de las Bitácoras de Obra digitales generadas en la plataforma Aconex Field y su estado de gestión
---	---	--

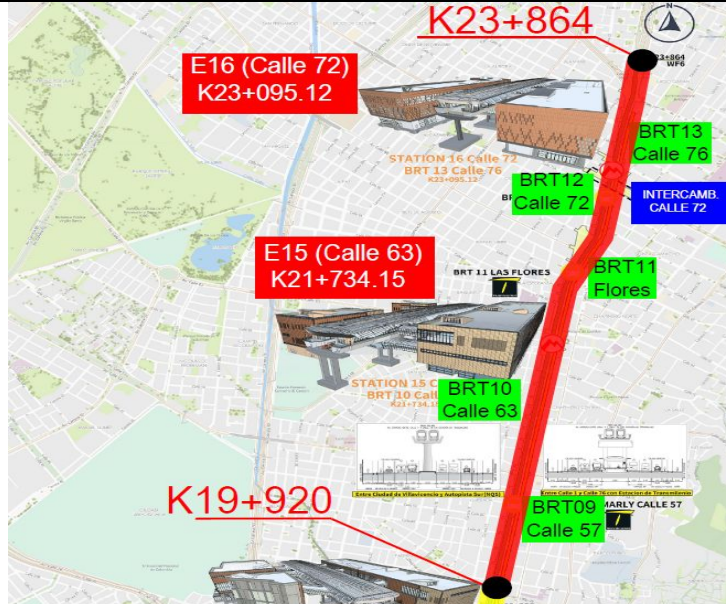
9.-FRENTE DE TRABAJO 6 (WF6)

9.-FRENTE DE TRABAJO 6 (WF6)

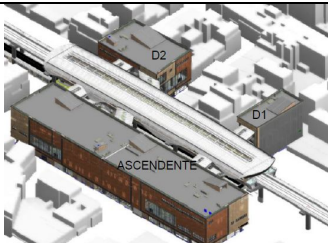

UE	PIE que aplica	Estado Ejecución al corte	Tareas de acompañamiento y verificación en el período
UE044 a UE039 VIADUCTO- ESTRUCTURAS (entre apoyos: S15-4 a S17-19)			
UE102 a UE092 VIADUCTO- TABLEROS (entre apoyos: S15-4 a S17-19)	---	---	---
	L1T1-1150-000-CON-CN-PIE-PN-0001 - Producción Vigas U y Construcción Superestructura	Sin Inicio	- Sin Inicio
UE186 / 187 / 351 / 352 / 353 / 354 / 355 / 356 / 375 ESTACIÓN METRO 15-Descentralizada			
	L1T1-1200-300-CON-CN-PIE-PN-0001 – Estaciones Metro	Sin Inicio	- Sin Inicio
UE188 / 189 / 357 / 358 / 359 / 360 / 376 ESTACIÓN METRO 16-Descentralizada	---	---	---
	L1T1-1200-300-CON-CN-PIE-PN-0001 – Estaciones Metro	Sin Inicio	- Sin Inicio
UE201 ESTACIÓN BRT 09. Calle 57	L1T1-2300-580-CON-CN-PIE-PN-0001 - ESTACIONES BRT	En Ejecución	<ul style="list-style-type: none"> - Construcción de la Subestructura (Pilotes (PHC/Preex.), Barretes, muros, zapatas, dados, columnas, losas) - Acompañamiento / Verificación y ejecución de ensayos de

	INFORME MENSUAL DE INTERVENTORÍA				
	CONTRATO No. 148 DE 2020 INTERVENTORÍA INTEGRAL, TÉCNICA, ECONÓMICA, FINANCIERA, CONTABLE, JURÍDICA, ADMINISTRATIVA, OPERATIVA, PREDIAL, AMBIENTAL, SOCIAL Y DE SEGURIDAD SALUD EN EL TRABAJO PARA LA VIGENCIA DEL CONTRATO DE CONCESIÓN No. 163 DE 2019.				
	Código del Formato CSPLMB-FT-LFG-006	Vigencia del Formato 01/09/2024	Versión: V03		Pág. 625 de 1059

9.-FRENTE DE TRABAJO 6 (WF6)

			contraste en la construcción de la subestructura (Pilotes / Dados / Columnas / Capiteles).
UE202 ESTACIÓN BRT 10. Calle 63	L1T1-2300-580-CON-CN-PIE-PN-0001 - ESTACIONES BRT	En Ejecución	- Construcción de la Subestructura (Pilotes (PHC/Preex.), Barretes, muros, zapatas, dados, columnas, losas) - Acompañamiento / Verificación y ejecución de ensayos de contraste en la construcción de la subestructura (Pilotes / Dados / Columnas / Capiteles).
UE203 ESTACIÓN BRT 11. Flores	L1T1-2300-580-CON-CN-PIE-PN-0001 - ESTACIONES BRT	Sin Inicio	- Sin Inicio
UE204 ESTACIÓN BRT 13. Calle 72	L1T1-2300-580-CON-CN-PIE-PN-0001 - ESTACIONES BRT	En ejecución	- Acompañamiento preliminares
UE205 ESTACIÓN BRT 13. Calle 76	• L1T1-2300-580-CON-CN-PIE-PN-0001 - ESTACIONES BRT	Sin Inicio	- Sin Inicio

Gestión de Ensayos de contraste, ejecutados por el laboratorio Conereservicios SAS

Esta información corresponde a la reportada en el Acta No. 020 (Oficio L1T1-INT-CE-25-0316 del 2025/01/17):

No	ID (Código IDU)	ENSAYO	Norma y/o Especificación	No. Ensayos	Actividad aplicable	Comentario
1	7542	Ensayo a compresión en cilindros de concreto	NTC-673-21	6	Subestructuras del viaducto -Pilotes	Sin Novedad (Resultados dentro de las tolerancias de la Especificación. Promedio hasta la fecha a 28d: 43.67 Mpa)
2	EMB	Toma y curado de muestras de concreto hidráulico en sitio	INV E-401-2013 / INV E-402-2013			

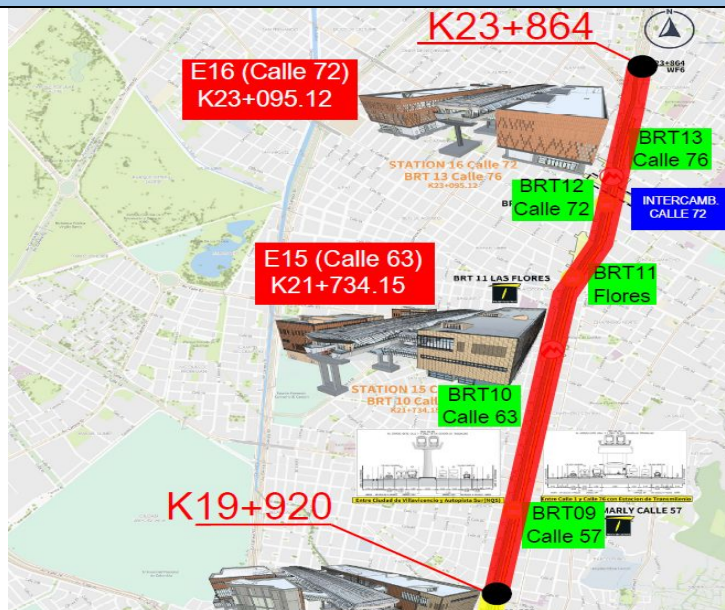

Gestión de Incidencias en Aconex Field	Gestión de Inspecciones en Aconex Field	Gestión de Bitácoras digitales en Aconex Field
El Estatus de las incidencias generadas a la fecha de cierre del presente informe se pueden observar en detalle en la sección "Seguimiento a la implementación de la herramienta Aconex Field / Incidencias" y las incidencias generadas en este periodo, se pueden observar en detalle en el Anexo 2.6.k.ii.5.1-1. Incidencias Aconex Field generadas en el periodo (Actuaciones puntuales de interventoría en el periodo).	El estatus y la relación de los registros de inspección en campo que el Concesionario ha generado para esta obra y puesto a disposición de Interventoría para verificación, se puede observar en detalle en la sección "Seguimiento a la implementación de la herramienta Aconex Field / Inspecciones".	En el Anexo 2.6.k.ii.5.1-2 se podrá observar la referencia (ID) de cada una de las Bitácoras de Obra digitales generadas en la plataforma Aconex Field y su estado de gestión

10.-TRALADO DE REDES DE ESP



	INFORME MENSUAL DE INTERVENTORÍA				
	CONTRATO No. 148 DE 2020 INTERVENTORÍA INTEGRAL, TÉCNICA, ECONÓMICA, FINANCIERA, CONTABLE, JURÍDICA, ADMINISTRATIVA, OPERATIVA, PREDIAL, AMBIENTAL, SOCIAL Y DE SEGURIDAD SALUD EN EL TRABAJO PARA LA VIGENCIA DEL CONTRATO DE CONCESIÓN No. 163 DE 2019.				
	Código del Formato CSPLMB-FT-LFG-006	Vigencia del Formato 01/09/2024	Versión: V03		Pág. 626 de 1059



10.-TRALADO DE REDES DE ESP

UE	PIE que aplica	Estado Ejecución al corte	Tareas de acompañamiento y verificación en el período
General (todos los WF)	 • L1T1-6200-000-CON-CN-PIE-PN-0001_Relocalización y construcción de redes para ESP	 En Ejecución	 REDES HUMEDAS: Tareas ejecutadas durante el período: - Verificación de certificados de calidad de materiales e insumos (tuberías y accesorios, material de relleno) cargados por el Concesionario en la plataforma Aconex Field. - Acompañamiento en campo: ✓ Control topográfico ✓ Excavaciones ✓ Pruebas de funcionamiento de redes - Verificación de controles de calidad realizados por el Concesionario en cumplimiento del PIE. - Ejecución de ensayos de contraste: - Caracterización de material de relleno y toma de densidades REDES SECAS: Tareas ejecutadas durante el período: - Verificación de certificados de calidad de materiales e insumos (tuberías y accesorios, material de relleno) cargados por el Concesionario en la plataforma Aconex Field. - Acompañamiento en campo: ✓ Control topográfico ✓ Excavaciones ✓ Pruebas de funcionamiento de redes - Verificación de controles de calidad realizados por el Concesionario en cumplimiento del PIE. - Ejecución de ensayos de contraste: - Caracterización de material de relleno y toma de densidades

Gestión de Ensayos de contraste, ejecutados por el laboratorio Conceservicios SAS

Esta información corresponde a la reportada en el Acta No. 020 (Oficio L1T1-INT-CE-25-0316 del 2025/01/17):

No	ID (Código IDU)	ENSAYO	Norma y/o Especificación	No. Ensayos	Actividad aplicable	Comentario
1	7487	Valor de Azul de metileno en Agregados Finos	INV E-235-2013	1	WF6	Sin Novedad (Resultados dentro de la especificación)
2	7511	CBR de suelos compactados en el laboratorio y sobre muestra inalterada	INV E-148-13	1	WF5	Sin Novedad (Resultados dentro de la especificación)
3	7737	Análisis granulométrico de los agregados grueso y fino	INV E-213-13	2	WF2 / WF6	Sin Novedad (Resultados dentro de la especificación)
4	7738	Desgaste en la máquina de los ángeles	NTC 98/2012 / NTC 93/2013	3	WF2 / WF6	Sin Novedad (Resultados dentro de la especificación)
5	8019	Relación humedad-masa unitaria seca en los suelos ensayo modificado	INV E-142-13	1	WF2	Sin Novedad (Resultados dentro de la especificación)
6	9333	Determinación del índice de colapso de un suelo parcialmente saturado	INV E-157-13	1	WF2	Sin Novedad (Resultados dentro de la especificación)
7	9335	Determinación de la densidad y del contenido de agua en el suelo y del suelo agregado en el terreno	INV E-164-2013	55	WF2 / WF3 / WF4 / WF5 / WF6	Sin Novedad (Resultados dentro de la especificación)
8	9342	Porcentaje terrones de arcilla y partículas deleznales en los agregados	INV E-211-13	1	WF6	Sin Novedad (Resultados dentro de la especificación)
9	9345	Solidez de los agregados frente a la acción de soluciones de sulfato de sodio o de magnesio	INV E-220-2013	2	WF6	Sin Novedad (Resultados dentro de la especificación)
10	9348	Determinación del valor del 10% de Finos	INV E-224-2013	1	WF6	Sin Novedad (Resultados dentro de la especificación)
11	9353	Determinación de la resistencia del Agregado Grueso a la degradación por abrasión, utilizando el aparato Micro-Deval	INV E-238-2013	1	WF6	Sin Novedad (Resultados dentro de la especificación)
12	9354	Determinación del contenido de vacíos en Agregados finos no compactos (influenciados por la forma de las partículas, la textura superficial y la granulometría)	INV E-239-2013	1	WF6	Sin Novedad (Resultados dentro de la especificación)
13	10019	Determinación del límite líquido de los suelos, límite plástico e índice de plasticidad de los suelos	INV E-125-13 / INV E-126-13	2	WF2 / WF6	Sin Novedad (Resultados dentro de la especificación)

	INFORME MENSUAL DE INTERVENTORÍA				
	CONTRATO No. 148 DE 2020 INTERVENTORÍA INTEGRAL, TÉCNICA, ECONÓMICA, FINANCIERA, CONTABLE, JURÍDICA, ADMINISTRATIVA, OPERATIVA, PREDIAL, AMBIENTAL, SOCIAL Y DE SEGURIDAD SALUD EN EL TRABAJO PARA LA VIGENCIA DEL CONTRATO DE CONCESIÓN No. 163 DE 2019.				
	Código del Formato CSPLMB-FT-LFG-006	Vigencia del Formato 01/09/2024	Versión: V03		Pág. 627 de 1059

10.-TRALADO DE REDES DE ESP

Gestión de Incidencias en Aconex Field	Gestión de Inspecciones en Aconex Field	Gestión de Bitácoras digitales en Aconex Field
El Estatus de las incidencias generadas a la fecha de cierre del presente informe se pueden observar en detalle en la sección "Seguimiento a la implementación de la herramienta Aconex Field / Incidencias" y las incidencias generadas en este periodo, se pueden observar en detalle en el Anexo 2.6.k.ii.5.1-1. Incidencias Aconex Field generadas en el periodo (Actuaciones puntuales de interventoría en el periodo).	El estatus y la relación de los registros de inspección en campo que el Concesionario ha generado para esta obra y puesto a disposición de Interventoría para verificación, se puede observar en detalle en la sección "Seguimiento a la implementación de la herramienta Aconex Field / Inspecciones".	En el Anexo 2.6.k.ii.5.1-2 se podrá observar la referencia (ID) de cada una de las Bitácoras de Obra digitales generadas en la plataforma Aconex Field y su estado de gestión

11.-PATIO DE PREFABRICADOS SECCIONES DE PILOTES PHC



UE	PIE que aplica	Estado Ejecución al corte	Tareas de acompañamiento y verificación en el periodo
<p>No aplica PLANTA DE PREFABRICADOS (Patio Taller)</p>		<p>En Ejecución</p>	<ul style="list-style-type: none"> - Aseguramiento de los equipos y elementos para la colocación y descargue del concreto - Aseguramiento de los materiales - Acompañamiento y liberación de acero de refuerzo (cuantía, colocación, figurado, espaciamento, soldadura) - Aseguramiento del diseño de mezcla de concreto - Controles de calidad del concreto hidráulico en sitio (Temperatura de concreto, Asentamiento, toma de muestras para resistencia a la compresión) - Acompañamiento en el desencofrado y los procesos de curado de la estructura. - Controles de calidad del producto terminado (control fisuras, dimensionamiento, acabado) - Inspección de conformidad
	<p>L1T1-1110-000-CON-CN-PIE-PN-0001_V01 - Producción e hincado de pilotes PHC.</p>		

	INFORME MENSUAL DE INTERVENTORÍA				
	CONTRATO No. 148 DE 2020 INTERVENTORÍA INTEGRAL, TÉCNICA, ECONÓMICA, FINANCIERA, CONTABLE, JURÍDICA, ADMINISTRATIVA, OPERATIVA, PREDIAL, AMBIENTAL, SOCIAL Y DE SEGURIDAD SALUD EN EL TRABAJO PARA LA VIGENCIA DEL CONTRATO DE CONCESIÓN No. 163 DE 2019.				
	Código del Formato CSPLMB-FT-LFG-006	Vigencia del Formato 01/09/2024	Versión: V03		Pág. 628 de 1059

11.-PATIO DE PREFABRICADOS SECCIONES DE PILOTES PHC

Gestión de Ensayos de contraste, ejecutados por el laboratorio Concreservicios SAS						
Esta información corresponde a la reportada en el Acta No. 020 (Oficio L1T1-INT-CE-25-0316 del 2025/01/17):						
No	ID (Código IDU)	ENSAYO	Norma y/o Especificación	No. Ensayos	Actividad aplicable	Comentario
1	7542	Ensayo a compresión en cilindros de concreto	NTC-673-21	498	Producción Pilotes PHC	Sin Novedad (Resultados dentro de las tolerancias de la Especificación. Promedio hasta la fecha a 28d: 86.58 Mpa)
2	EMB	Toma y curado de muestras de concreto hidráulico en sitio	INV E-401-2013 / INV E-402-2013			
3	7737	Análisis granulométrico de los agregados grueso y fino	INV E-213-13	6	Control Agregados	Sin Novedad (Resultados dentro de la especificación)
Gestión de Incidencias en Aconex Field		Gestión de Inspecciones en Aconex Field			Gestión de Bitácoras digitales en Aconex Field	
El Estatus de las incidencias generadas a la fecha de cierre del presente informe se pueden observar en detalle en la sección "Seguimiento a la implementación de la herramienta Aconex Field / Incidencias" y las incidencias generadas en este periodo, se pueden observar en detalle en el <i>Anexo 2.6.k.ii.5.1-1</i> . Incidencias Aconex Field generadas en el periodo (Actuaciones puntuales de interventoría en el periodo).		El estatus y la relación de los registros de inspección en campo que el Concesionario ha generado para esta obra y puesto a disposición de Interventoría para verificación, se puede observar en detalle en la sección "Seguimiento a la implementación de la herramienta Aconex Field / Inspecciones".			En el Anexo 2.6.k.ii.5.1-2 se podrá observar la referencia (ID) de cada una de las Bitácoras de Obra digitales generadas en la plataforma Aconex Field y su estado de gestión	

12.-PATIO DE PREFABRICADOS DOVELAS (Vigas U)



UE	PIE que aplica	Estado Ejecución al corte	Tareas de acompañamiento y verificación en el periodo
No aplica PLANTA DE PREFABRICADOS (Patio Taller)			
	L1T1-1150-000-CON-CN-PIE-PN-001 - Producción Vigas U y Construcción Superestructura	En Ejecución	<ul style="list-style-type: none"> - Aseguramiento de los equipos y elementos para la colocación y descargue del concreto - Aseguramiento de los materiales - Aseguramiento de las formaletas - Acompañamiento a controles topográficos en planta - Acompañamiento y liberación de acero de refuerzo (cuantía, colocación, figurado, espaciamento) - Acompañamiento y liberación de embebidos para los pases de SMF, etc. - Aseguramiento del diseño de mezcla de concreto

	INFORME MENSUAL DE INTERVENTORÍA				
	CONTRATO No. 148 DE 2020 INTERVENTORÍA INTEGRAL, TÉCNICA, ECONÓMICA, FINANCIERA, CONTABLE, JURÍDICA, ADMINISTRATIVA, OPERATIVA, PREDIAL, AMBIENTAL, SOCIAL Y DE SEGURIDAD SALUD EN EL TRABAJO PARA LA VIGENCIA DEL CONTRATO DE CONCESIÓN No. 163 DE 2019.				
	Código del Formato CSPMB-FT-LFG-006	Vigencia del Formato 01/09/2024	Versión: V03	Pág. 629 de 1059	

12.-PATIO DE PREFABRICADOS DOVELAS (Vigas U)

			<ul style="list-style-type: none"> - Controles de calidad del concreto hidráulico en sitio (Temperatura de concreto, Asentamiento, toma de muestras para resistencia a la compresión) - Acompañamiento en el desencofrado y los procesos de curado de la estructura. - Controles de calidad del producto terminado (control fisuras, dimensionamiento, acabado) - Inspección de conformidad
--	--	--	---

Gestión de Ensayos de contraste, ejecutados por el laboratorio Conereservicios SAS



Esta información corresponde a la reportada en el Acta No. 020 (Oficio L1T1-INT-CE-25-0316 del 2025/01/17):

No	ID (Código IDU)	ENSAYO	Norma y/o Especificación	No. Ensayos	Actividad aplicable	Comentario
1	7542	Ensayo a compresión en cilindros de concreto	NTC-673-21	572	Producción Dovelas Viaducto	Sin Novedad (Resultados dentro de las tolerancias de la Especificación. Promedio hasta la fecha a 28d: 70.70 Mpa)
2	EMB	Toma y curado de muestras de concreto hidráulico en sitio	INV E-401-2013 / INV E-402-2013			
3	7737	Análisis granulométrico de los agregados grueso y fino	INV E-213-13	3	Control Agregados	Sin Novedad (Resultados dentro de la especificación)
4	7738	Desgaste en la máquina de los ángeles	NTC 98/2012 / NTC 93/2013	1	Control Agregados	Sin Novedad (Resultados dentro de la especificación)
5	7743	Porcentaje de partículas fracturadas en un Agregado Grueso	INV E-227-13	1	Control Agregados	Sin Novedad (Resultados dentro de la especificación)
6	7744	Índices de aplanamiento y alargamiento de los agregados	INV E-230-2013	1	Control Agregados	Sin Novedad (Resultados dentro de la especificación)
7	9342	Porcentaje terrones de arcilla y partículas deleznable en los agregados	INV E-211-13	2	Control Agregados	Sin Novedad (Resultados dentro de la especificación)
8	9345	Solidez de los agregados frente a la acción de soluciones de sulfato de sodio o de magnesio	INV E-220-2013	2	Control Agregados	Sin Novedad (Resultados dentro de la especificación)
9	9353	Determinación de la resistencia del Agregado Grueso a la degradación por abrasión, utilizando el aparato Micro-Deval	INV E-238-2013	1	Control Agregados	Sin Novedad (Resultados dentro de la especificación)



Gestión de Incidencias en Aconex Field	Gestión de Inspecciones en Aconex Field	Gestión de Bitácoras digitales en Aconex Field
El Estatus de las incidencias generadas a la fecha de cierre del presente informe se pueden observar en detalle en la sección "Seguimiento a la implementación de la herramienta Aconex Field / Incidencias" y las incidencias generadas en este periodo, se pueden observar en detalle en el <i>Anexo 2.6.k.ii.5.1-1</i> . Incidencias Aconex Field generadas en el periodo (Actuaciones puntuales de interventoría en el periodo).	El estatus y la relación de los registros de inspección en campo que el Concesionario ha generado para esta obra y puesto a disposición de Interventoría para verificación, se puede observar en detalle en la sección "Seguimiento a la implementación de la herramienta Aconex Field / Inspecciones".	En el Anexo 2.6.k.ii.5.1-2 se podrá observar la referencia (ID) de cada una de las Bitácoras de Obra digitales generadas en la plataforma Aconex Field y su estado de gestión

13.-PATIO DE PREFABRICADOS VIGAS CAJÓN (Segmentos)





	INFORME MENSUAL DE INTERVENTORÍA				
	CONTRATO No. 148 DE 2020 INTERVENTORÍA INTEGRAL, TÉCNICA, ECONÓMICA, FINANCIERA, CONTABLE, JURÍDICA, ADMINISTRATIVA, OPERATIVA, PREDIAL, AMBIENTAL, SOCIAL Y DE SEGURIDAD SALUD EN EL TRABAJO PARA LA VIGENCIA DEL CONTRATO DE CONCESIÓN No. 163 DE 2019.				
	Código del Formato CSPLMB-FT-LFG-006	Vigencia del Formato 01/09/2024	Versión: V03	Pág. 630 de 1059	

13.-PATIO DE PREFABRICADOS VIGAS CAJÓN (Segmentos)

UE	PIE que aplica	Estado Ejecución al corte	Tareas de acompañamiento y verificación en el período			
No aplica PLANTA DE PREFABRICADOS (Patio Taller)			<ul style="list-style-type: none"> - Aseguramiento de los equipos y elementos para la colocación y descargue del concreto - Aseguramiento de los materiales - Aseguramiento de las formaletas - Acompañamiento a controles topográficos en planta - Acompañamiento y liberación de acero de refuerzo (cuantía, colocación, figurado, espaciamiento) - Acompañamiento y liberación de embebidos para los pases de SMF, etc. - Aseguramiento del diseño de mezcla de concreto - Controles de calidad del concreto hidráulico en sitio (Temperatura de concreto, Asentamiento, toma de muestras para resistencia a la compresión) - Acompañamiento en el desencofrado y los procesos de curado de la estructura. - Controles de calidad del producto terminado (control fisuras, dimensionamiento, acabado) - Inspección de conformidad 			
		En Ejecución				
Gestión de Ensayos de contraste, ejecutados por el laboratorio ConcreServicios SAS						
<i>Esta información corresponde a la reportada en el Acta No. 020 (Oficio L1T1-INT-CE-25-0316 del 2025/01/17):</i>						
No	ID (Código IDU)	ENSAYO	Norma y/o Especificación	No. Ensayos	Actividad aplicable	Comentario
1	7542	Ensayo a compresión en cilindros de concreto	NTC-673-21	6	Producción Dovelas Viaducto	Sin Novedad (Resultados dentro de las tolerancias de la Especificación. Promedio hasta la fecha a 3d: 52.33 Mpa)
2	EMB	Toma y curado de muestras de concreto hidráulico en sitio	INV E-401-2013 / INV E-402-2013			
Gestión de Incidencias en Aconex Field		Gestión de Inspecciones en Aconex Field		Gestión de Bitácoras digitales en Aconex Field		
El Estatus de las incidencias generadas a la fecha de cierre del presente informe se pueden observar en detalle en la sección "Seguimiento a la implementación de la herramienta Aconex Field / Incidencias" y las incidencias generadas en este período, se pueden observar en detalle en el Anexo 2.6.k.ii.5.1-1. Incidencias Aconex Field generadas en el período (Actuaciones puntuales de interventoría en el período).		El estatus y la relación de los registros de inspección en campo que el Concesionario ha generado para esta obra y puesto a disposición de Interventoría para verificación, se puede observar en detalle en la sección "Seguimiento a la implementación de la herramienta Aconex Field / Inspecciones".		En el Anexo 2.6.k.ii.5.1-2 se podrá observar la referencia (ID) de cada una de las Bitácoras de Obra digitales generadas en la plataforma Aconex Field y su estado de gestión		

Control de calidad de las actividades de pruebas y fabricación de los Sistemas Metro ferroviarios / Material Rodante:





A continuación se describe de manera general (La información y el análisis específico se encuentra en detalle dentro de este informe, en el numeral correspondiente a Sistemas Metro ferroviarios y Material Rodante), el seguimiento que desde el área SIG-QA/QC y el área de SMF-MR de Interventoría, se lleva a cabo sobre la ejecución de pruebas FAI/FAT y la fabricación de los componentes de Material Rodante

	INFORME MENSUAL DE INTERVENTORÍA				
	CONTRATO No. 148 DE 2020 INTERVENTORÍA INTEGRAL, TÉCNICA, ECONÓMICA, FINANCIERA, CONTABLE, JURÍDICA, ADMINISTRATIVA, OPERATIVA, PREDIAL, AMBIENTAL, SOCIAL Y DE SEGURIDAD SALUD EN EL TRABAJO PARA LA VIGENCIA DEL CONTRATO DE CONCESIÓN No. 163 DE 2019.				
	Código del Formato CSPLMB-FT-LFG-006	Vigencia del Formato 01/09/2024	Versión: V03		Pág. 631 de 1059

y al Subsistema de Señalización de , las cuales cuentan con el acompañamiento en campo del personal de especialistas de interventoría:

1.- SISTEMAS METRO FERROVIARIOS / MATERIAL RODANTE

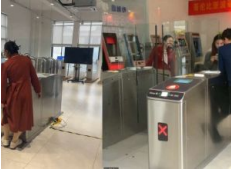



UE	PIE que aplica	Estado Ejecución al corte	Tareas de acompañamiento y verificación en el período
UE – SMF / MR	 <p style="text-align: center;">Ensamble Material Rodante (China)</p>	 <p style="text-align: center;">Sistema Alimentación de energía (SER1-Patio Taller)</p>	 <p style="text-align: center;">Pruebas PEA (China)</p>  <p style="text-align: center;">Prueba CBTC (España)</p>
	<ul style="list-style-type: none"> • L1T1-3100-600-CON-CN-PIE-PN-0001 - PRIMER ARTICULO DEL MATERIAL RODANTE (CAJAS S Y M) • L1T1-3130-600-CON-CN-PIE-PN-0001 - PRIMER ARTICULO DEL MATERIAL RODANTE (BASTIDOR DEL BOGIE) • L1T1-5200-000-CON-CN-PIE-PN-0001 - HARDWARE DE SEÑALIZACION A BORDO • L1T1-5200-600-CON-CN-PIE-PN-0001 - DETECCION DE ROTURA DE RIEL • L1T1-3130-600-CON-CN-PIE-PN-0002 - ENSAMBLAJE DEL BOGIE DEL MATERIAL RODANTE • L1T1-4111-100-CON-CN-PIE-PN-0001 - COLUMNAS DE ELEVACION MOVILES • L1T1-4112-108-CON-CN-PIE-PN-0001 - COLUMNAS DE ELEVACION SINCRONIZADAS 	En ejecución	<ul style="list-style-type: none"> - Acompañamiento a la fabricación del Material Rodante, Planta <i>CRRC</i> (China) a través de la empresa de apoyo en sitio BMC y acompañamiento virtual TEAMS - Acompañamiento virtual a pruebas del tercer Riel realizadas en la empresa: China Railway High-Speed Electrification Equipment Corporation Limited. - Acompañamiento virtual a pruebas FAT Transformadores de tracción

	INFORME MENSUAL DE INTERVENTORÍA			
	CONTRATO No. 148 DE 2020 INTERVENTORÍA INTEGRAL, TÉCNICA, ECONÓMICA, FINANCIERA, CONTABLE, JURÍDICA, ADMINISTRATIVA, OPERATIVA, PREDIAL, AMBIENTAL, SOCIAL Y DE SEGURIDAD SALUD EN EL TRABAJO PARA LA VIGENCIA DEL CONTRATO DE CONCESIÓN No. 163 DE 2019.			
	Código del Formato CSPLMB-FT-LFG-006	Vigencia del Formato 01/09/2024	Versión: V03	

1.- SISTEMAS METRO FERROVIARIOS / MATERIAL RODANTE

	<ul style="list-style-type: none"> L1T1-5430-600-CON-CN-PIE-PN-0001 - SISTEMA RBA A BORDO L1T1-5110-000-CON-CN-PIE-PN-0001 - FABRICACION DEL MODULO GIS BAHIA DE LINEA 115 KV L1T1-5110-000-CON-CN-PIE-PN-0002 - PLAN DE INSPECCION Y ENSAYO - FABRICACION DEL TRANSFORMADOR DE POTENCIA 115/34,5 KV L1T1-5110-000-CON-CN-PIE-PN-0003 - FABRICACION DE LAS CELDAS DE MEDIA TENSION 34,5 KV L1T1-5110-000-CON-CN-PIE-PN-0004 - FABRICACION DEL SISTEMA DE CONTROL, PROTECCION, AUTOMATIZACION Y MEDIDA EN LA SER L1T1-5110-000-CON-CN-PIE-PN-0005 - FABRICACION DE LA RESISTENCIA DE PUESTA A TIERRA L1T1-5110-000-CON-CN-PIE-PN-0006 - FABRICACION DE LOS SERVICIOS AUXILIARES CA Y CC EN LA SER L1T1-5500-600-CON-CN-PIE-PN-0001 - SISTEMA DE RADIOCOMUNICACION (RAD) A BORDO L1T1-3200-000-CON-CN-PIE-PN-0002 - VAGON PLATAFORMA PARA PUERTAS DE PLATAFORMA L1T1-3200-000-CON-CN-PIE-PN-0004 - VAGON EQUIPADO CON BOBINAS PARA CABLE L1T1-3210-000-CON-CN-PIE-PN-0001 - VEHICULO MULTIPROPOSITO L1T1-5800-000-CON-CN-PIE-PN-0001 - SISTEMA DE VIA FERREA L1T1-5830-000-CON-CN-PFA-PN-0001 - FABRICACION DEL TERCER RIEL L1T1-3100-600-CON-CN-PIE-PN-0003 - ENSAMBLAJE GENERAL DEL VEHICULO 		
Gestión de Ensayos de contraste, ejecutados por el laboratorio Conceservicios SAS			
No aplica			
Gestión de Incidencias en Aconex Field	Gestión de Inspecciones en Aconex Field	Gestión de Bitácoras digitales en Aconex Field	
El Estatus de las incidencias generadas a la fecha de cierre del presente informe se pueden observar en detalle en la sección "Seguimiento a la implementación de la herramienta Aconex Field / Incidencias" y las incidencias generadas en este periodo, se pueden observar en detalle en el <i>Anexo 2.6.k.ii.5.1-1</i> . Incidencias Aconex Field generadas en el periodo (Actuaciones puntuales de interventoría en el periodo).	El estatus y la relación de los registros de inspección en campo que el Concesionario ha generado para esta obra y puesto a disposición de Interventoría para verificación, se puede observar en detalle en la sección "Seguimiento a la implementación de la herramienta Aconex Field / Inspecciones".	En el Anexo 2.6.k.ii.5.1-2 se podrá observar la referencia (ID) de cada una de las Bitácoras de Obra digitales generadas en la plataforma Aconex Field y su estado de gestión	

k.ii.5.2) Interfaces

	INFORME MENSUAL DE INTERVENTORÍA			
	CONTRATO No. 148 DE 2020 INTERVENTORÍA INTEGRAL, TÉCNICA, ECONÓMICA, FINANCIERA, CONTABLE, JURÍDICA, ADMINISTRATIVA, OPERATIVA, PREDIAL, AMBIENTAL, SOCIAL Y DE SEGURIDAD SALUD EN EL TRABAJO PARA LA VIGENCIA DEL CONTRATO DE CONCESIÓN No. 163 DE 2019.			
	Código del Formato CSPLMB-FT-LFG-006	Vigencia del Formato 01/09/2024	Versión: V03	

El 17 de enero de 2025, se llevó a cabo la reunión mensual N°74 del Comité de Interfaces de forma presencial en las oficinas del Concesionario, donde se revisó el estado actual de las interfaces basándose en el informe de diciembre de 2024. De igual forma, la Interventoría presentó el progreso y de la gestión de las interfaces en las reuniones del Comité Directivo N° 181 (2025-01-14) y Comité Directivo N° 185 (2025-01-21) en las oficinas de la EMB.

- Reporte de Monitoreo de Interfaces (fase de Diseño):

El Concesionario presentó el Informe de Monitoreo Mensual de Interfaces de diciembre de 2024 (el día 2025-01-15), sobre el cual se basa el análisis actual. A continuación, se puede observar el número de Interfaces que se tienen identificadas en cada etapa de alcance.

	Etapa de alcance de la Interfaz	# Interfaces	Interfaces Resueltas
Inicio al 60%	60%	93	93
	60% y 90%	20	20
	60%, 90% y 100%	253	207
	60%, 90%, 100% y Post-Diseño	6	1
Inicio al 90%	90%	39	38
	90% y 100%	1138	277
	90%, 100% y Post-Diseño	9	2
Inicio al 100%	100%	279	65
Inicio en Post-Diseño	Post-Diseño	7	0
TOTAL		1844	703

Tabla k.ii.5.2-1. Número de interfaces por etapa de alcance.

Para un mayor entendimiento del número de Interfaces por etapas de alcance, se presenta el detalle en la Tabla a continuación:

	INFORME MENSUAL DE INTERVENTORÍA				
	CONTRATO No. 148 DE 2020 INTERVENTORÍA INTEGRAL, TÉCNICA, ECONÓMICA, FINANCIERA, CONTABLE, JURÍDICA, ADMINISTRATIVA, OPERATIVA, PREDIAL, AMBIENTAL, SOCIAL Y DE SEGURIDAD SALUD EN EL TRABAJO PARA LA VIGENCIA DEL CONTRATO DE CONCESIÓN No. 163 DE 2019.				
	Código del Formato CSPLMB-FT-LFG-006	Vigencia del Formato 01/09/2024	Versión: V03	Pág. 634 de 1059	

INTERFACES Diseño

Diseño	Interfaces por Etapas						Total
60%	93	20		253		6	372
90%	39	20	1338	253	9	6	1665
100%	279		1338	253	9	6	1885
POST-DISEÑO	7				9	6	22
	TOTAL						3944

Tabla k.ii.5.2-2. Detalle del número de interfaces por etapa de alcance.

Teniendo en cuenta el estado de resolución para las interfaces por etapas, se tienen 372 “Resueltas al 60%”, 1232 “Resueltas al 90%”, 560 “Resueltas al 100%” y 3 “Resueltas en Post-Diseño”, por lo que a la fecha existen 2167 interfaces resueltas. Con lo anterior, el número de interfaces pendientes por resolución es de **1777 (3944-2167) interfaces por etapas**. El detalle de las interfaces por etapas resueltas se puede observar en la Tabla a continuación:

INTERFACES Resueltas

Diseño	Interfaces por Etapas						Total
60%	93 (93)	20 (20)		253 (253)		6 (6)	372 (372)
90%	38 (29)	20 (20)	910 (533)	250 (242)	9 (8)	5 (5)	1232 (837)
100%	65 (57)		277 (129)	207 (128)	7 (3)	4 (2)	560 (319)
POST-DISEÑO	0				2 (0)	1 (0)	3 (0)
	TOTAL						2167 (1528)

*Interfaces resueltas por el Concesionario
(Entre paréntesis) Interfaces resueltas por Interventoría

Tabla k.ii.5.2-3. Detalle de interfaces resueltas por etapas.

	INFORME MENSUAL DE INTERVENTORÍA			
	CONTRATO No. 148 DE 2020 INTERVENTORÍA INTEGRAL, TÉCNICA, ECONÓMICA, FINANCIERA, CONTABLE, JURÍDICA, ADMINISTRATIVA, OPERATIVA, PREDIAL, AMBIENTAL, SOCIAL Y DE SEGURIDAD SALUD EN EL TRABAJO PARA LA VIGENCIA DEL CONTRATO DE CONCESIÓN No. 163 DE 2019.			
	Código del Formato CSPLMB-FT-LFG-006	Vigencia del Formato 01/09/2024	Versión: V03	

Como es posible observar en la etapa de diseño del 90% han sido resueltas 1232 interfaces sobre un total de 1665 con un cumplimiento del **73,99%**. Mientras que en la etapa de diseño del 100% han sido resueltas 560 interfaces sobre un total de 1885 con un cumplimiento del **29,71%**; es importante destacar los avances por cada etapa de alcance que tiene cada interfaz:

	Interfaces por etapa	Interfaces resueltas	% de avance
60%	372	372	100,0%
90%	1665	1232	73,99%
100%	1885	560	29,71%
Post-Diseño	22	3	13,63%
TOTAL	3944	2167	

El Concesionario en línea con el Plan de Ejecución 12 ha reprogramado la entrega de los diseños en fechas posteriores por lo tanto también la resolución de las interfaces ha sido programada en adelante en el tiempo (hasta diciembre 2025, 90 días previos de la No Objeción). Consecuentemente, la nueva planeación de entrega de los diseños genera un nuevo cronograma de resolución de las interfaces. Los retrasos, teniendo en cuenta la nueva programación, son los siguientes: por la etapa del 90% son 110 interfaces que corresponde al **8,86%**, y por la etapa de diseño del 100% son 17 interfaces que corresponde al **3,32%**.

	Interfaces por etapa	Programadas PEV-12 (Dic-31)	Retraso	% de retraso	Adelantadas (no eran planeadas)
60%	372	372	0	0,00%	
90%	1665	1241	110	8,86%	101
100%	1885	512	17	3,32%	65
Post-Diseño	22	16	5		
TOTAL	3644	2141	132		

Durante los últimos periodos se han implementado iniciativas enfocadas en impulsar la correcta y pronta resolución de las interfaces en fase de diseño. Es importante destacar que el objetivo principal de los últimos periodos ha sido optimizar la metodología establecida para la gestión y resolución de las interfaces en fase de diseño. Por esta razón, fue posible un avance progresivo y su evolución, que refleja un avance cuantitativo en los indicadores clave.

En la siguiente gráfica, se desglosará en detalle los progresos expuestos anteriormente, con el propósito de brindar una visión clara del impacto de las acciones implementadas al mes de Diciembre/2024:

INFORME MENSUAL DE INTERVENTORÍA			
CONTRATO No. 148 DE 2020 INTERVENTORÍA INTEGRAL, TÉCNICA, ECONÓMICA, FINANCIERA, CONTABLE, JURÍDICA, ADMINISTRATIVA, OPERATIVA, PREDIAL, AMBIENTAL, SOCIAL Y DE SEGURIDAD SALUD EN EL TRABAJO PARA LA VIGENCIA DEL CONTRATO DE CONCESIÓN No. 163 DE 2019.			
Código del Formato CSPLMB-FT-LFG-006	Vigencia del Formato 01/09/2024	Versión: V03	Pág. 636 de 1059

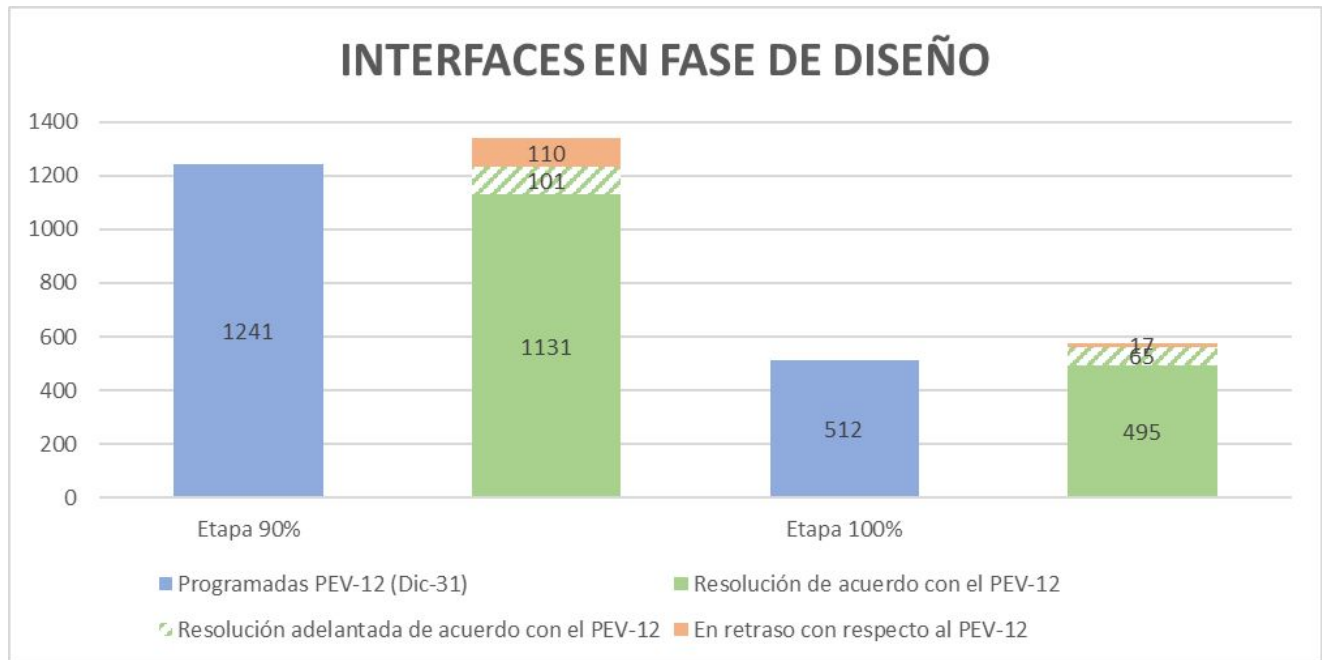



Es importante destacar que, la Interventoría a través de la comunicación **L1T1-INT-CE-25-0060** (*ENTREGA OPORTUNA DEL REPORTE DE MONITOREO MENSUAL DE INTERFACES CORRESPONDIENTE AL MES DE DICIEMBRE*), instó al Concesionario a realizar la entrega del Reporte de Monitoreo correspondiente al mes de diciembre dentro del plazo establecido en el Plan de Gestión, Capítulo 6 Referencias de gestión, Numeral 6.5 “Comunicaciones”, que refiere “Reporte de Monitoreo Mensual (...) Transmisión por ACONEX **los primeros 5 días hábiles del mes**” teniendo en cuenta que la entrega tardía o incompleta del reporte podrá generar retrasos en el seguimiento y en la toma de decisiones críticas.

Seguidamente, mediante la comunicación **L1T1-INT-CE-25-0073** (*AVISO SOLICITUD INFORMACION CON RESPECTO A LAS INTERFACES RELACIONADAS CON EL SIPRA*) se instó al Concesionario a presentar evidencia documentada de la debida gestión y tratamiento de las interfaces del Sistema Integral de Protección contra Rayos (SIPRA) de las Estaciones Metro y Patio Taller.

Posteriormente, la Interventoría a través de la comunicación **L1T1-INT-CE-25-0085** (*ALERTA RESPECTO A LAS INTERFACES RUIDO Y VIBRACIONES*) le solicitó al Concesionario exponer en mayor detalle el desarrollo y seguimiento de las interfaces entre las barandillas (de seguridad, acústica, anti-vandalismo, entre otras) y la estructura del viaducto. Esta definición debe contemplar la especificación de los materiales, acabados y tolerancias dimensionales, así como la naturaleza de las conexiones en relación con los elementos estructurales que actualmente se están fabricando.

Ulteriormente, mediante las comunicaciones **L1T1-INT-CE-25-0390** y **L1T1-INT-CE-25-0391** (*AVISO SOLICITUD INFORMACION INTERFACES RELACIONADAS CON LAS PASARELAS CONSTRUCCIÓN Y DISEÑO*) se instó al Concesionario a exponer en mayor detalle el desarrollo y seguimiento de las interfaces

	INFORME MENSUAL DE INTERVENTORÍA				
	CONTRATO No. 148 DE 2020 INTERVENTORÍA INTEGRAL, TÉCNICA, ECONÓMICA, FINANCIERA, CONTABLE, JURÍDICA, ADMINISTRATIVA, OPERATIVA, PREDIAL, AMBIENTAL, SOCIAL Y DE SEGURIDAD SALUD EN EL TRABAJO PARA LA VIGENCIA DEL CONTRATO DE CONCESIÓN No. 163 DE 2019.				
	Código del Formato CSPLMB-FT-LFG-006	Vigencia del Formato 01/09/2024	Versión: V03	Pág. 637 de 1059	

vinculadas a los componentes de Estructuras (EST), Arquitectura (ARQ), Instalaciones Eléctricas (Eléctrica Baja Tensión)(ELB), Hidro-sanitario y Gas (dentro de Edificios)(HID), entre otras relacionadas con la coordinación entre las estructuras del viaducto y los edificios de acceso a través de las pasarelas.

Así mismo, la Interventoría informó a través de la comunicación **L1T1-INT-CE-25-0398** (*ADVERTENCIA REITERACIÓN A LAS COMUNICACIONES L1T1-INT-CE-24-5531, L1T1-INT-CE-24-4806 SOLICITUD DE INFORMACION CON RESPECTO A LAS INTERFACES QUE VINCULAN PLANES PARCIALES URBANOS (PPU) Y OTROS PROYECTOS VIALES (OPV) EN EL CORREDOR PRINCIPAL DE LA PRIMERA LINEA METRO BOGOTA.*) la necesidad de presentar, justificar, **gestionar** y **actualizar** el tratamiento de las interfaces, conforme a los plazos establecidos en el Cronograma de Interfaces y de tener en consideración los puntos enumerados a lo largo de la comunicación mencionada inicialmente. En consecuencia, se enfatizó la importancia de proveer los documentos que demuestren una gestión efectiva de las interfaces e intersecciones relacionadas con los Planes Parciales Urbanos (PPU), Otros Proyectos Viales (OPV), Avenidas (AV_), entre otros, tal como se ha detallado previamente. Estos documentos son esenciales para cumplir con los resultados exigidos en el Contrato a lo largo de la PLMB.

Finalmente, en referimiento a la actualización del Plan de Gestión de Interfaces **L1T1-INT-CE-25-0352** (*RESPUESTA TRANSMISION ML1-TRN-037640 ASUNTO L1T1-0000-000-CON-ED-GEN-PN-0002 VB9 PLAN DE GESTIÓN DE INTERFACES Y OFICIO L1T1-CON-CE-24-9010*) la Interventoría concluyó que dicho documento queda en estado: “**OBSERVADO**”, por tanto, la VB9 debe ser subsanada con los comentarios/observaciones registrados en la ficha.



- Reporte de Implementación y Cierre de Interfaces (fase de Construcción):

Durante este periodo, han identificado el número siguientes de interfaces para la fase de construcción de las obras que actualmente están en curso, donde se encuentran los siguientes estados “recibidas”, “proceso de cierre” (obras en ejecución), “verificadas” y “cerradas”, como se evidencia a continuación:

Figura k.ii.5.2-1. Resumen correspondiente al Estado de cierre de Interfaces del proyecto en la fase de Construcción

La Interventoría juntamente con el Concesionario y representantes de la EMB y PMO, han llevado a cabo reuniones para gestionar y monitorear el cierre de las interfaces durante la fase de construcción en los frentes activos. Estos incluyen el Patio Taller, los frentes de trabajo (desde WF1 a WF6), el intercambiador de Calle 72, Puentes Avenida 68 y las Estaciones Metro. Además de los nuevos frentes de inicio para nuevas obras. A continuación, se presentan las Ayudas de Memoria generadas durante estas reuniones:

Figura k.ii.5.2-2. Ayuda de Memoria para los Comités de Interfaces en fase de Construcción

	INFORME MENSUAL DE INTERVENTORÍA			
	CONTRATO No. 148 DE 2020 INTERVENTORÍA INTEGRAL, TÉCNICA, ECONÓMICA, FINANCIERA, CONTABLE, JURÍDICA, ADMINISTRATIVA, OPERATIVA, PREDIAL, AMBIENTAL, SOCIAL Y DE SEGURIDAD SALUD EN EL TRABAJO PARA LA VIGENCIA DEL CONTRATO DE CONCESIÓN No. 163 DE 2019.			
	Código del Formato CSPLMB-FT-LFG-006	Vigencia del Formato 01/09/2024	Versión: V03	

A continuación, se presenta el estado de las interfaces en la fase de construcción por cada uno de los frentes de trabajo activos:



<ul style="list-style-type: none"> • PATIO TALLER 	<ul style="list-style-type: none"> • WF1
<ul style="list-style-type: none"> • WF2 	<ul style="list-style-type: none"> • WF3
<ul style="list-style-type: none"> • WF4 	<ul style="list-style-type: none"> • WF5
<ul style="list-style-type: none"> • WF6 	<ul style="list-style-type: none"> • GENERALES

	INFORME MENSUAL DE INTERVENTORÍA			
	CONTRATO No. 148 DE 2020 INTERVENTORÍA INTEGRAL, TÉCNICA, ECONÓMICA, FINANCIERA, CONTABLE, JURÍDICA, ADMINISTRATIVA, OPERATIVA, PREDIAL, AMBIENTAL, SOCIAL Y DE SEGURIDAD SALUD EN EL TRABAJO PARA LA VIGENCIA DEL CONTRATO DE CONCESIÓN No. 163 DE 2019.			
	Código del Formato CSPLMB-FT-LFG-006	Vigencia del Formato 01/09/2024	Versión: V03	



<ul style="list-style-type: none"> • M&E 	<ul style="list-style-type: none"> • REDES

La Interventoría en ámbito de las obligaciones contractuales **AVISÓ, ALERTÓ y ADVIRTIÓ** que, para las Unidades de Ejecución que están próximas a darse inicio y las que actualmente están en ejecución, es imperativo implementar las interfaces de manera adecuada durante la fase de construcción. De igual forma, es fundamental que todos los documentos de respaldo reflejen de forma clara el tratamiento y la implementación adecuados de estas interfaces. Así mismo, la Interventoría radicó el siguiente listado de comunicaciones enviadas dentro del periodo que se analiza con respecto a la fase de Construcción, como se evidencia a continuación:

FECHA	COMUNICACIÓN	ASUNTO
07/01/2025	L1T1-INT-CE-25-0060	REQUERIMIENTO DE ENTREGA OPORTUNA DEL REPORTE DE MONITOREO MENSUAL DE INTERFACES DISEÑO Y CONSTRUCCION CORRESPONDIENTE AL MES DE DICIEMBRE
08/01/2025	L1T1-INT-CE-25-0073	AVISO SOLICITUD INFORMACION CON RESPECTO A LAS INTERFACES EN FASE DE DISEÑO RELACIONADAS CON EL SISTEMA INTEGRAL DE PROTECCION CONTRA RAYOS (SIPRA) (ELB.SAE.007, ELB.SAE.008, ELB.SAE.009, ELB.SAE.014, ELB.SAE.020, ELB.SAE.021, ELB.SAE.036 Y ELB.SAE.039
09/01/2025	L1T1-INT-CE-25-0085	REITERACION DE ALERTA A LA COMUNICACIONES L1T1-INT-CE-24-6334 Y L1T1-INT-CE-24-6040 INTERFACES EN FASE DE CONSTRUCCION RELACIONADAS CON RUIDO Y VIBRACIONES ARQ.ATD.001, ARQ.ATD.002, ATD.AMB.001 Y CNL.ATD.001
21/01/2024	L1T1-INT-CE-25-0390	AVISO DE SOLICITUD INFORMACION CON RESPECTO A LAS INTERFACES EN FASE DE CONSTRUCCION RELACIONADAS CON LA COORDINACIÓN ENTRE LAS ESTRUCTURAS DEL VIADUCTO Y LOS EDIFICIOS DE ACCESO A TRAVÉS DE LAS PASARELAS
21/01/2024	L1T1-INT-CE-25-0391	AVISO DE SOLICITUD INFORMACION CON RESPECTO A LAS INTERFACES EN FASE DE DISEÑO RELACIONADAS CON LA COORDINACIÓN ENTRE LAS ESTRUCTURAS DEL VIADUCTO Y LOS EDIFICIOS DE ACCESO A TRAVÉS DE LAS PASARELAS
22/01/2025	L1T1-INT-CE-25-0398	ADVERTENCIA REITERACION A LAS COMUNICACIONES L1T1-INT-CE-24-5531, L1T1-INT-CE-24-4806

	INFORME MENSUAL DE INTERVENTORÍA			
	CONTRATO No. 148 DE 2020 INTERVENTORÍA INTEGRAL, TÉCNICA, ECONÓMICA, FINANCIERA, CONTABLE, JURÍDICA, ADMINISTRATIVA, OPERATIVA, PREDIAL, AMBIENTAL, SOCIAL Y DE SEGURIDAD SALUD EN EL TRABAJO PARA LA VIGENCIA DEL CONTRATO DE CONCESIÓN No. 163 DE 2019.			
	Código del Formato CSPLMB-FT-LFG-006	Vigencia del Formato 01/09/2024	Versión: V03	

FECHA	COMUNICACIÓN	ASUNTO
		SOLICITUD DE INFORMACION CON RESPECTO A LAS INTERFACES QUE VINCULAN PLANES PARCIALES URBANOS (PPU) Y OTROS PROYECTOS VIALES (OPV) EN EL CORREDOR PRINCIPAL DE LA PRIMERA LINEA METRO BOGOTA
22/01/2025	L1T1-INT-CE-25-0408	AVISO INTERFACES NO RESUELTAS EN FASE DE DISEÑO CON CORTE 31/12/2024 INFORME DE MONITOREO MENSUAL DE INTERFACES DICIEMBRE 2024 L1T1-CON-GIP-IN-0054 V00
28/01/2025	L1T1-INT-CE-25-0506	AVISO INTERFACES NO RESUELTAS EN FASE DE CONSTRUCCION CON CORTE 31/12/2024 INFORME DE MONITOREO MENSUAL DE INTERFACES DICIEMBRE 2024 ML1-TRN-038570
29/01/2025	L1T1-INT-CE-25-0542	ADVERTENCIA POR INTERFACES NO GESTIONADAS ADECUADAMENTE EN FASE DE CONSTRUCCIÓN WF2 URBANISMO INFORME DE MONITOREO MENSUAL DE INTERFACES DICIEMBRE 2024 ML1-TRN-038570
29/01/2025	L1T1-INT-CE-25-0543	ADVERTENCIA POR INTERFACES NO GESTIONADAS ADECUADAMENTE EN FASE DE CONSTRUCCION REDES REDES INFORME DE MONITOREO MENSUAL DE INTERFACES DICIEMBRE 2024 ML1-TRN-038570
29/01/2025	L1T1-INT-CE-25-0544	ADVERTENCIA POR INTERFACES NO GESTIONADAS ADECUADAMENTE EN FASE DE CONSTRUCCION WF1 URBANISMO INFORME DE MONITOREO MENSUAL DE INTERFACES DICIEMBRE 2024 ML1-TRN-038570
29/01/2025	L1T1-INT-CE-25-0545	ADVERTENCIA POR INTERFACES NO GESTIONADAS ADECUADAMENTE EN FASE DE CONSTRUCCION (WF1 – ESTACIONES METRO INFORME DE MONITOREO MENSUAL DE INTERFACES DICIEMBRE 2024 ML1-TRN-038570
29/01/2025	L1T1-INT-CE-25-0546	COMUNICACION DEL CONCESIONARIO ML1- L1T1-CON-CE-25-0275 SOLICITUD DE AJUSTES AL CAMPO 3 DEL PROCEDIMIENTO DE CODIFICACIÓN DE DOCUMENTOS PLMB L1T1-PMO-DOC-PR-0001
29/01/2025	L1T1-INT-CE-25-0547	ADVERTENCIA POR INTERFACES NO GESTIONADAS ADECUADAMENTE EN FASE DE CONSTRUCCION M&E PATIO TALLER) INFORME DE MONITOREO MENSUAL DE INTERFACES DICIEMBRE 2024 ML1-TRN-038570
29/01/2025	L1T1-INT-CE-25-0548	ADVERTENCIA POR INTERFACES NO GESTIONADAS ADECUADAMENTE EN FASE DE CONSTRUCCIÓN M&E GENERAL INFORME DE MONITOREO MENSUAL DE INTERFACES DICIEMBRE 2024 ML1-TRN-038570
29/01/2025	L1T1-INT-CE-25-0551	ADVERTENCIA POR INTERFACES NO GESTIONADAS ADECUADAMENTE EN FASE DE CONSTRUCCIÓN PATIO TALLER SER INFORME DE MONITOREO MENSUAL DE INTERFACES DICIEMBRE 2024 ML1-TRN-038570
29/01/2025	L1T1-INT-CE-25-0552	ADVERTENCIA POR INTERFACES NO GESTIONADAS ADECUADAMENTE EN FASE DE CONSTRUCCION PATIO TALLER MEP INFORME DE MONITOREO MENSUAL DE INTERFACES DICIEMBRE 2024 ML1-TRN-038570
29/01/2025	L1T1-INT-CE-25-0554	ADVERTENCIA POR INTERFACES NO GESTIONADAS ADECUADAMENTE EN FASE DE CONSTRUCCION PATIO TALLER EDIFICIOS INFORME DE MONITOREO MENSUAL DE INTERFACES DICIEMBRE 2024 ML1-TRN-038570
29/01/2025	L1T1-INT-CE-25-0555	ADVERTENCIA POR INTERFACES NO GESTIONADAS ADECUADAMENTE EN FASE DE CONSTRUCCION WF3 URBANISMO INFORME DE MONITOREO MENSUAL DE INTERFACES DICIEMBRE 2024 ML1-TRN-038570
29/01/2025	L1T1-INT-CE-25-0557	ADVERTENCIA POR INTERFACES NO GESTIONADAS ADECUADAMENTE EN FASE DE CONSTRUCCION M&E MER INFORME DE MONITOREO MENSUAL DE INTERFACES DICIEMBRE 2024 ML1-TRN-038570
29/01/2025	L1T1-INT-CE-25-0560	ADVERTENCIA POR INTERFACES NO GESTIONADAS ADECUADAMENTE EN FASE DE CONSTRUCCION WF5 – SER INFORME DE MONITOREO MENSUAL DE INTERFACES DICIEMBRE 2024 ML1-TRN-038570
29/01/2025	L1T1-INT-CE-25-0565	ADVERTENCIA POR INTERFACES NO GESTIONADAS ADECUADAMENTE EN FASE DE CONSTRUCCION WF6 ESTACIONES BRT INFORME DE MONITOREO MENSUAL DE INTERFACES DICIEMBRE 2024 ML1-TRN-038570
29/01/2025	L1T1-INT-CE-25-0566	ADVERTENCIA POR INTERFACES NO GESTIONADAS ADECUADAMENTE EN FASE DE CONSTRUCCION WF6 CALLE 72 INFORME DE MONITOREO MENSUAL DE INTERFACES DICIEMBRE 2024 ML1-TRN-038570
29/01/2025	L1T1-INT-CE-25-0576	ADVERTENCIA POR INTERFACES NO GESTIONADAS ADECUADAMENTE EN FASE DE CONSTRUCCION GENERALES VIADUCTO INFORME DE MONITOREO MENSUAL DE INTERFACES DICIEMBRE 2024 ML1-TRN-038570
29/01/2025	L1T1-INT-CE-25-0577	ADVERTENCIA POR INTERFACES NO GESTIONADAS ADECUADAMENTE EN FASE DE CONSTRUCCION GENERALES URBANISMO INFORME DE MONITOREO MENSUAL DE INTERFACES DICIEMBRE 2024 ML1-TRN-038570
30/01/2025	L1T1-INT-CE-25-0579	ADVERTENCIA POR INTERFACES NO GESTIONADAS ADECUADAMENTE EN FASE DE CONSTRUCCION GENERALES MALLA VIAL INFORME DE MONITOREO MENSUAL DE INTERFACES DICIEMBRE 2024 ML1-TRN-038570
30/01/2025	L1T1-INT-CE-25-0582	ADVERTENCIA POR INTERFACES NO GESTIONADAS ADECUADAMENTE EN FASE DE CONSTRUCCION GENERALES ESTACIONES METRO INFORME DE MONITOREO MENSUAL DE INTERFACES DICIEMBRE 2024 ML1-TRN-038570
30/01/2025	L1T1-INT-CE-25-0585	ADVERTENCIA POR INTERFACES NO GESTIONADAS ADECUADAMENTE EN FASE DE CONSTRUCCION GENERALES ESTACIONES BRT INFORME DE MONITOREO MENSUAL DE INTERFACES DICIEMBRE 2024 ML1-TRN-038570
30/01/2025	L1T1-INT-CE-25-0594	ADVERTENCIA POR INTERFACES NO GESTIONADAS ADECUADAMENTE EN FASE DE CONSTRUCCION WF4 SER INFORME DE MONITOREO MENSUAL DE INTERFACES DICIEMBRE 2024 ML1-TRN-038570
30/01/2025	L1T1-INT-CE-25-0595	ADVERTENCIA POR INTERFACES NO GESTIONADAS ADECUADAMENTE EN FASE DE CONSTRUCCION WF4 URBANISMO INFORME DE MONITOREO MENSUAL DE INTERFACES DICIEMBRE 2024 ML1-TRN-038570
30/01/2025	L1T1-INT-CE-25-0596	ADVERTENCIA POR INTERFACES NO GESTIONADAS ADECUADAMENTE EN FASE DE CONSTRUCCION WF4 ESTACIONES BRT INFORME DE MONITOREO MENSUAL DE INTERFACES DICIEMBRE 2024 ML1-TRN-038570

	INFORME MENSUAL DE INTERVENTORÍA				
	CONTRATO No. 148 DE 2020 INTERVENTORÍA INTEGRAL, TÉCNICA, ECONÓMICA, FINANCIERA, CONTABLE, JURÍDICA, ADMINISTRATIVA, OPERATIVA, PREDIAL, AMBIENTAL, SOCIAL Y DE SEGURIDAD SALUD EN EL TRABAJO PARA LA VIGENCIA DEL CONTRATO DE CONCESIÓN No. 163 DE 2019.				
	Código del Formato CSPLMB-FT-LFG-006	Vigencia del Formato 01/09/2024	Versión: V03	Pág. 641 de 1059	



Para enfrentar esta significativa discrepancia, se han establecido en las distintas mesas técnicas acciones contundentes: implementar medidas correctivas y solicitar información adicional. Este enfoque enérgico tiene como propósito verificar con precisión la resolución de las interfaces y asegurar un avance eficaz en la fase de construcción

Recomendaciones generales:

Ante la entrega tardía del Reporte de Monitoreo de diciembre por parte del Concesionario, la Interventoría, Interventoría a través de la comunicación L1T1-INT-CE-25-0060, solicitó la implementación de medidas correctivas para evitar futuras demoras. Así mismo, se recomendó revisar el Plan de Gestión para garantizar la eficiencia de los procesos de comunicación y entrega, y mantener una documentación detallada de todas las comunicaciones y acciones tomadas. La entrega oportuna de los reportes de monitoreo es fundamental para el seguimiento efectivo del proyecto y la toma de decisiones críticas.

Así mismo, la Interventoría informó a través de la comunicación **L1T1-INT-CE-25-0398** (*ADVERTENCIA REITERACIÓN A LAS COMUNICACIONES L1T1-INT-CE-24-5531, L1T1-INT-CE-24-4806 SO-LICITUD DE INFORMACION CON RESPECTO A LAS INTERFACES QUE VINCULAN PLANES PARCIALES URBANOS (PPU) Y OTROS PROYECTOS VIALES (OPV) EN EL CORREDOR PRINCIPAL DE LA PRIMERA LINEA METRO BOGOTA.*) la necesidad de presentar, justificar, **gestionar** y **actualizar** el tratamiento de las interfaces, conforme a los plazos establecidos en el Cronograma de Interfaces y de tener en consideración los puntos enumerados a lo largo de la comunicación mencionada inicialmente. En consecuencia, se enfatizó la importancia de proveer los documentos que demuestren una gestión efectiva de las interfaces e intersecciones relacionadas con los Planes Parciales Urbanos (PPU), Otros Proyectos Viales (OPV), Avenidas (AV_), entre otros, tal como se ha detallado previamente. Estos documentos son esenciales para cumplir con los resultados exigidos en el Contrato a lo largo de la PLMB.

Finalmente, en referimiento a la actualización del Plan de Gestión de Interfaces **L1T1-INT-CE-25-0352** (*RESPUESTA TRANSMISION ML1-TRN-037640 ASUNTO L1T1-0000-000-CON-ED-GEN-PN-0002 VB9 PLAN DE GESTIÓN DE INTERFACES Y OFICIO L1T1-CON-CE-24-9010*) la Interventoría concluyó que dicho documento queda en estado: "**OBSERVADO**", por tanto, la VB9 debe ser subsanada con los comentarios/observaciones registrados en la ficha. Ante esta situación, el Concesionario radicó a través de ACONEX (ML1-TRN-039066) el día 2025-01-28 la versión VC9 correspondiente al informe, a la fecha estamos a la espera de la notificación oficial, mediante el oficio correspondiente con el propósito de emitir la nueva ficha de revisión correspondiente.



	INFORME MENSUAL DE INTERVENTORÍA				
	CONTRATO No. 148 DE 2020 INTERVENTORÍA INTEGRAL, TÉCNICA, ECONÓMICA, FINANCIERA, CONTABLE, JURÍDICA, ADMINISTRATIVA, OPERATIVA, PREDIAL, AMBIENTAL, SOCIAL Y DE SEGURIDAD SALUD EN EL TRABAJO PARA LA VIGENCIA DEL CONTRATO DE CONCESIÓN No. 163 DE 2019.				
	Código del Formato CSPLMB-FT-LFG-006	Vigencia del Formato 01/09/2024	Versión: V03	Pág. 642 de 1059	

k.ii.5.3) RAMS

Las comunicaciones intercambiadas en el periodo se muestran en la siguiente tabla

Comunicación (Recibida: El Concesionario -> La Interventoría)	Fecha
Nº de correo: ML1-TRN-038399 Nº de referencia: ML1-TRN-038399 Re: CON-INT_L1T1-5200-600-CON-ED-RAM-ES-0001_VBB - ESTUDIO DE OBSOLESCENCIA (BRD)	2025-01-07
Nº de correo: ML1-TRN-038400 Nº de referencia: ML1-TRN-038400 Re: CON-INT_L1T1-5200-600-CON-ED-RAM-IN-0004_VBB - INFORME DE COSTOS DEL CICLO DE VIDA (BRD)	2025-01-07
Nº de correo: ML1-TRN-038401 Nº de referencia: ML1-TRN-038401 Re: CON-INT_L1T1-5200-600-CON-ED-RAM-PN-0001_VBB - DEFINICION DEL SISTEMA Y CONTEXTO OPERACIONAL (BRD)	2025-01-07



Comunicación (Enviada: La Interventoría -> El Concesionario)	Fecha
L1T1-INT-CE-25-0304 con RAD EMB: EXT25-0000900 RESPUESTA A LA TRASMISION ML1-TRN-037519 L1T1-5700-000-CON-ED-RAM-ES-0001_VCC_ESTUDIO DE OBSOLESCENCIA SCS ETAPA 100% REV 02	2025-01-17
L1T1-INT-CE-25-0305 con RAD EMB: EXT25-0000898 RESPUESTA A LA TRASMISION ML1-TRN-037525 L1T1-5700-000-CON-ED-RAM-IN-0004_VEE RCIL Y FMECA SCS ETAPA 100% REV 01	2025-01-17
L1T1-INT-CE-25-0306 con RAD EMB: EXT25-0000891 RESPUESTA A LA TRASMISION ML1-TRN-038401 L1T1-5200-600-CON-ED-RAM-PN-0001_VBB DEFINICION DEL SISTEMA Y CONTEXTO OPERACIONAL BRD ETAPA 100% REV 01	2025-01-17
L1T1-INT-CE-25-0308 con RAD EMB: EXT25-0000896 RESPUESTA A LA TRASMISION ML1-TRN-037527 L1T1-5700-000-CON-ED-RAM-IN-0008_VCC INFORME DE COSTOS DEL CICLO DE VIDA SCS ETAPA 100% REV 02	2025-01-17
L1T1-INT-CE-25-0309 con RAD EMB: EXT25-0000895 RESPUESTA A LA TRASMISION ML1-TRN-038400 L1T1-5200-600-CON-ED-RAM-IN-0004_VBB INFORME DE COSTOS DEL CICLO DE VIDA BRD ETAPA 100% REV 01	2025-01-17
L1T1-INT-CE-25-0311 con RAD EMB: EXT25-0000899 RESPUESTA A LA TRASMISION ML1-TRN-037537 L1T1-5700-000-CON-ED-RAM-PN-0005_VDD PLAN DE DEMOSTRACION RAM SCS ETAPA 100% REV 01	2025-01-17
L1T1-INT-CE-25-0312 con RAD EMB: EXT25-0000902 RESPUESTA A LA TRASMISION ML1-TRN-037534 L1T1-5700-000-CON-ED-RAM-PN-0004_VDD_PLAN RAMS DEL SOFTWARE SCS ETAPA 90% REV 02	2025-01-17
L1T1-INT-CE-25-0313 con RAD EMB: EXT25-0000903 RESPUESTA A LA TRASMISION ML1-TRN-037530 L1T1-5700-000-CON-ED-RAM-PN-0001_VEE_PLAN RAM (SCS) ETAPA 100% REV 01	2025-01-17
L1T1-INT-CE-25-0334 con RAD EMB: EXT25-0000945 RESPUESTA A LA TRASMISION ML1-TRN-037522 CON-INT_L1T1-5700-000-CON-ED-RAM-IN-0003_VEE INFORME DE ANALISIS Y PREDICCIÓN RAM SCS ETAPA 100% REV 01	2025-01-20
L1T1-INT-CE-25-0347 con RAD EMB: EXT25-0001022 RESPUESTA TRASMISION ML1-TRN-038399 ASUNTO L1T1-5200-600-CON-ED-RAM-ES-0001 VBB ESTUDIO DE OBSOLESCENCIA BRD ETAPA 100% REV 01	2025-01-20
L1T1-INT-CE-25-0494 con RAD EMB: EXT25-00001500 RESPUESTA TRASMISION ML1-TRN-020048 L1T1-3100-000-CON-ED-RAM-IN-0004_V00 RCIL Y FMECA MATERIAL RODANTE ETAPA 90%. REV 02	2025-01-27
L1T1-INT-CE-25-0500 con RAD EMB: EXT25-0001515 RESPUESTA TRASMISION ML1-TRN-020010 L1T1-3100-000-CON-ED-RAM-IN-0006 V00 INFORME DE ANALISIS CUANTITATIVO DE RIESGOS (QRA) MATERIAL RODANTE ETAPA 90%. REV 02	2025-01-28

	INFORME MENSUAL DE INTERVENTORÍA				
	CONTRATO No. 148 DE 2020 INTERVENTORÍA INTEGRAL, TÉCNICA, ECONÓMICA, FINANCIERA, CONTABLE, JURÍDICA, ADMINISTRATIVA, OPERATIVA, PREDIAL, AMBIENTAL, SOCIAL Y DE SEGURIDAD SALUD EN EL TRABAJO PARA LA VIGENCIA DEL CONTRATO DE CONCESIÓN No. 163 DE 2019.				
	Código del Formato CSPLMB-FT-LFG-006	Vigencia del Formato 01/09/2024	Versión: V03	Pág. 643 de 1059	

Comunicación (Enviada: La Interventoría -> El Concesionario)	Fecha
L1T1-INT-CE-25-0503 con RAD EMB: EXT25-0001518 RESPUESTA TRASMISION ML1-TRN-019807 L1T1-3100-000-CON-ED-RAM-PN-0001 V00 PLAN DE RAM DE MATERIAL RODANTE. ETAPA 90%. REV 02	2025-01-28
L1T1-INT-CE-25-0505 con RAD EMB: EXT25-0001531 RESPUESTA TRASMISION ML1-TRN-019618 L1T1-3100-000-CON-ED-RAM-PN-0005_V00 PLAN DE DEMOSTRACION RAM MATERIAL RODANTE ETAPA 90% REV 02	2025-01-28
L1T1-INT-CE-25-0507 con RAD EMB: EXT25-0001532 RESPUESTA ML1-TRN-019617 L1T1-3100-000-CON-ED-RAM-IN-0001_V00 INFORME DE ASIGNACION DE RAM MATERIAL RODANTE ETAPA 90%. REV 02	2025-01-28
L1T1-INT-CE-25-0518 con RAD EMB: EXT25-0001577 RESPUESTA TRASMISION ML1-TRN-032118 L1T1-3100-000-CON-ED-RAM-PN-0004VEE PLAN RAMS DE SOFTWARE MATERIAL RODANTE ETAPA 90%. REV 02	2025-01-28
L1T1-INT-CE-25-0520 con RAD EMB: EXT25-0001585 RESPUESTA TRASMISION ML1-TRN-021831 L1T1-3100-000-CON-ED-RAM-DG-0001 V00 ANALISIS DE RIESGOS DEL SUBSISTEMA SSHA MATERIAL RODANTE ETAPA 90% REV 02	2025-01-28
L1T1-INT-CE-25-0524 con RAD EMB: EXT25-0001590 RESPUESTA TRASMISION ML1-TRN-020662 L1T1-3100-000-CON-ED-RAM-DG-0002 V00 CONDICIONES DE APLICACION RELACIONADAS CON LA SEGURIDAD SRAC MATERIAL RODANTE. ETAPA 90% REV 02	2025-01-28
L1T1-INT-CE-25-0538 con RAD EMB: EXT25-0001638 RESPUESTA A LA TRASMISION ML1-TRN-019806 L1T1-3100-000-CON-ED-RAM-IN-0002_V00 ANALISIS PRELIMINAR DE PELIGRO MATERIAL RODANTE ETAPA 90% REV 02	2025-01-29
L1T1-INT-CE-25-0541 con RAD EMB: EXT25-0001613 RESPUESTA A LA TRASMISION ML1-TRN-017650 L1T1-0000-000-CON-ED-RAM-MT-0001_V01 MATRIZ DE TRAZABILIDAD RAM ETAPA 90% REV 02	2025-01-29
L1T1-INT-CE-25-0550 con RAD EMB: EXT25-0001619 RESPUESTA A LA TRASMISION ML1-TRN-002025 L1T1-0000-000-CON-ED-RAM-IN-0001_V00 INFORME DE ASIGNACION RAM DEL SISTEMA ETAPA 90% REV 02	2025-01-29
L1T1-INT-CE-25-0569 con RAD EMB: EXT25-0001670 RESPUESTA A LA TRASMISIÓN ML1-TRN-031795 CON-INT_L1T1-3100-600-CON-ED-RAM-PG-0003_VDD CRONOGRAMA DE PRESENTACIÓN DE DOCUMENTACIÓN DEL SOFTWARE (MATERIAL RODANTE) ETAPA 100%. REV 01.	2025-01-29
L1T1-INT-CE-25-0570 con RAD EMB: EXT25-0001671 RESPUESTA A LA TRASMISIÓN ML1-TRN-031797 CON-INT_L1T1-3100-600-CON-ED-RAM-PN-0001_VDD PLAN DE GESTIÓN DE CALIDAD DEL SOFTWARE (MATERIAL RODANTE) ETAPA 100%. REV 01.	2025-01-29
L1T1-INT-CE-25-0571 con RAD EMB: EXT25-0001663 RESPUESTA A LA TRASMISIÓN ML1-TRN-031798 CON-INT_L1T1-3100-600-CON-ED-RAM-PN-0002_VDD PLAN DE DESARROLLO DEL SOFTWARE MATERIAL RODANTE ETAPA 100%. REV 01.	2025-01-29
L1T1-INT-CE-25-0572 RESPUESTA A LA TRASMISION ML1-TRN-031804 CON-INT_L1T1-3100-600-CON-ED-RAM-PN-0006_VDD PLAN DE VALIDACIÓN DEL SOFTWARE MATERIAL RODANTE ETAPA 100% REV 01	2025-01-29
L1T1-INT-CE-25-0573 RESPUESTA A LA TRASMISIÓN ML1-TRN-031806 CON-INT_L1T1-3100-600-CON-ED-RAM-PN-0007_VDD PLAN DE MANTENIMIENTO DEL SOFTWARE MATERIAL RODANTE ETAPA 100% REV 01	2025-01-29

Tabla k.ii.5.3-1. Comunicaciones RAMS



En la especialidad de RAMS el Interventor ha dado respuesta sobre parte de los documentos del Sistema y de los subsistemas de Material Rodante, Detección de Riel Roto, Sistema de Control y Supervisión, entregados por el Concesionario por medio de Aconex. Además, se ha progresado en la revisión del resto de documentos de la etapa del 90% y del 100%. En las revisiones realizadas el

	INFORME MENSUAL DE INTERVENTORÍA			
	CONTRATO No. 148 DE 2020 INTERVENTORÍA INTEGRAL, TÉCNICA, ECONÓMICA, FINANCIERA, CONTABLE, JURÍDICA, ADMINISTRATIVA, OPERATIVA, PREDIAL, AMBIENTAL, SOCIAL Y DE SEGURIDAD SALUD EN EL TRABAJO PARA LA VIGENCIA DEL CONTRATO DE CONCESIÓN No. 163 DE 2019.			
	Código del Formato CSPLMB-FT-LFG-006	Vigencia del Formato 01/09/2024	Versión: V03	

interventor ha comprobado la posible existencia de hallazgos del EIS que puedan estar sin resolver (abiertos). Al respecto, se está señalando en cada ficha de revisión si constan o no hallazgos sin resolver con corte a las Notas de Seguridad emitidas por el EIS.

Para evitar agrandar innecesariamente estos informes mensuales, se señala en la siguiente tabla la información de las revisiones realizadas durante el periodo mensual, incluyendo el código del oficio donde se encuentra la ficha de revisión:



Nº REV	CÓDIGO	FECHA	TEMA
1	L1T1-INT-CE-25-0304 con RAD EMB: EXT25-0000900	2025-01-17	RESPUESTA A LA TRASMISION ML1-TRN-037519 L1T1-5700-000-CON-ED-RAM-ES-0001_VCC_ESTUDIO DE OBSOLESCENCIA SCS ETAPA 100% REV 02
2	L1T1-INT-CE-25-0305 con RAD EMB: EXT25-0000898	2025-01-17	RESPUESTA A LA TRASMISION ML1-TRN-037525 L1T1-5700-000-CON-ED-RAM-IN-0004_VEE RCIL Y FMECA SCS ETAPA 100% REV 01
3	L1T1-INT-CE-25-0306 con RAD EMB: EXT25-0000891	2025-01-17	RESPUESTA A LA TRASMISION ML1-TRN-038401 L1T1-5200-600-CON-ED-RAM-PN-0001_VBB DEFINICION DEL SISTEMA Y CONTEXTO OPERACIONAL BRD ETAPA 100% REV 01
4	L1T1-INT-CE-25-0308 con RAD EMB: EXT25-0000896	2025-01-17	RESPUESTA A LA TRASMISION ML1-TRN-037527 L1T1-5700-000-CON-ED-RAM-IN-0008_VCC INFORME DE COSTOS DEL CICLO DE VIDA SCS ETAPA 100% REV 02
5	L1T1-INT-CE-25-0309 con RAD EMB: EXT25-0000895	2025-01-17	RESPUESTA A LA TRASMISION ML1-TRN-038400 L1T1-5200-600-CON-ED-RAM-IN-0004_VBB INFORME DE COSTOS DEL CICLO DE VIDA BRD ETAPA 100% REV 01
6	L1T1-INT-CE-25-0311 con RAD EMB: EXT25-0000899	2025-01-17	RESPUESTA A LA TRASMISION ML1-TRN-037537 L1T1-5700-000-CON-ED-RAM-PN-0005_VDD PLAN DE DEMOSTRACION RAM SCS ETAPA 100% REV 01
7	L1T1-INT-CE-25-0312 con RAD EMB: EXT25-0000902	2025-01-17	RESPUESTA A LA TRASMISION ML1-TRN-037534 L1T1-5700-000-CON-ED-RAM-PN-0004_VDD_PLAN RAMS DEL SOFTWARE SCS ETAPA 90% REV 02
8	L1T1-INT-CE-25-0313 con RAD EMB: EXT25-0000903	2025-01-17	RESPUESTA A LA TRASMISION ML1-TRN-037530 L1T1-5700-000-CON-ED-RAM-PN-0001_VEE_PLAN RAM (SCS) ETAPA 100% REV 01
9	L1T1-INT-CE-25-0334 con RAD EMB: EXT25-0000945	2025-01-20	RESPUESTA A LA TRASMISION ML1-TRN-037522 CON-INT_L1T1-5700-000-CON-ED-RAM-IN-0003_VEE INFORME DE ANALISIS Y PREDICCIÓN RAM SCS ETAPA 100% REV 01
10	L1T1-INT-CE-25-0347 con RAD EMB: EXT25-0001022	2025-01-20	RESPUESTA TRASMISION ML1-TRN-038399 ASUNTO L1T1-5200-600-CON-ED-RAM-ES-0001_VBB ESTUDIO DE OBSOLESCENCIA BRD ETAPA 100% REV 01
11	L1T1-INT-CE-25-0494 con RAD EMB: EXT25-00001500	2025-01-27	RESPUESTA TRASMISION ML1-TRN-020048 L1T1-3100-000-CON-ED-RAM-IN-0004_V00 RCIL Y FMECA MATERIAL RODANTE ETAPA 90%. REV 02
12	L1T1-INT-CE-25-0500 con RAD EMB: EXT25-0001515	2025-01-28	RESPUESTA TRASMISION ML1-TRN-020010 L1T1-3100-000-CON-ED-RAM-IN-0006_V00 INFORME DE ANALISIS CUANTITATIVO DE RIESGOS (QRA) MATERIAL RODANTE ETAPA 90%. REV 02
13	L1T1-INT-CE-25-0503 con RAD EMB: EXT25-0001518	2025-01-28	RESPUESTA TRASMISION ML1-TRN-019807 L1T1-3100-000-CON-ED-RAM-PN-0001_V00 PLAN DE RAM DE MATERIAL RODANTE. ETAPA 90%. REV 02
14	L1T1-INT-CE-25-0505 con RAD EMB:	2025-01-28	RESPUESTA TRASMISION ML1-TRN-019618 L1T1-3100-000-

	INFORME MENSUAL DE INTERVENTORÍA			
	CONTRATO No. 148 DE 2020 INTERVENTORÍA INTEGRAL, TÉCNICA, ECONÓMICA, FINANCIERA, CONTABLE, JURÍDICA, ADMINISTRATIVA, OPERATIVA, PREDIAL, AMBIENTAL, SOCIAL Y DE SEGURIDAD SALUD EN EL TRABAJO PARA LA VIGENCIA DEL CONTRATO DE CONCESIÓN No. 163 DE 2019.			
	Código del Formato CSPLMB-FT-LFG-006	Vigencia del Formato 01/09/2024	Versión: V03	



Nº REV	CÓDIGO	FECHA	TEMA
	EXT25-0001531		CON-ED-RAM-PN-0005_V00 PLAN DE DEMOSTRACION RAM MATERIAL RODANTE ETAPA 90% REV 02
15	L1T1-INT-CE-25-0507 con RAD EMB: EXT25-0001532	2025-01-28	RESPUESTA ML1-TRN-019617 L1T1-3100-000-CON-ED-RAM-IN-0001_V00 INFORME DE ASIGNACION DE RAM MATERIAL RODANTE ETAPA 90%. REV 02
16	L1T1-INT-CE-25-0518 con RAD EMB: EXT25-0001577	2025-01-28	RESPUESTA TRASMISION ML1-TRN-032118 L1T1-3100-000-CON-ED-RAM-PN-0004VEE PLAN RAMS DE SOFTWARE MATERIAL RODANTE ETAPA 90%. REV 02
17	L1T1-INT-CE-25-0520 con RAD EMB: EXT25-0001585	2025-01-28	RESPUESTA TRASMISION ML1-TRN-021831 L1T1-3100-000-CON-ED-RAM-DG-0001 V00 ANALISIS DE RIESGOS DEL SUBSISTEMA SSHA MATERIAL RODANTE ETAPA 90% REV 02
18	L1T1-INT-CE-25-0524 con RAD EMB: EXT25-0001590	2025-01-28	RESPUESTA TRASMISION ML1-TRN-020662 L1T1-3100-000-CON-ED-RAM-DG-0002 V00 CONDICIONES DE APLICACION RELACIONADAS CON LA SEGURIDAD SRAC MATERIAL RODANTE. ETAPA 90% REV 02
19	L1T1-INT-CE-25-0538 con RAD EMB: EXT25-0001638	2025-01-29	RESPUESTA A LA TRASMISION ML1-TRN-019806 L1T1-3100-000-CON-ED-RAM-IN-0002_V00 ANALISIS PRELIMINAR DE PELIGRO MATERIAL RODANTE ETAPA 90% REV 02
20	L1T1-INT-CE-25-0541 con RAD EMB: EXT25-0001613	2025-01-29	RESPUESTA A LA TRASMISION ML1-TRN-017650 L1T1-0000-000-CON-ED-RAM-MT-0001_V01 MATRIZ DE TRAZABILIDAD RAM ETAPA 90% REV 02
21	L1T1-INT-CE-25-0550 con RAD EMB: EXT25-0001619	2025-01-29	RESPUESTA A LA TRASMISION ML1-TRN-002025 L1T1-0000-000-CON-ED-RAM-IN-0001_V00 INFORME DE ASIGNACION RAM DEL SISTEMA ETAPA 90% REV 02
22	L1T1-INT-CE-25-0569 con RAD EMB: EXT25-0001670	2025-01-29	RESPUESTA A LA TRASMISIÓN ML1-TRN-031795 CON-INT_L1T1-3100-600-CON-ED-RAM-PG-0003_VDD CRONOGRAMA DE PRESENTACIÓN DE DOCUMENTACIÓN DEL SOFTWARE (MATERIAL RODANTE) ETAPA 100%. REV 01.
23	L1T1-INT-CE-25-0570 con RAD EMB: EXT25-0001671	2025-01-29	RESPUESTA A LA TRASMISIÓN ML1-TRN-031797 CON-INT_L1T1-3100-600-CON-ED-RAM-PN-0001_VDD PLAN DE GESTIÓN DE CALIDAD DEL SOFTWARE (MATERIAL RODANTE) ETAPA 100%. REV 01.
24	L1T1-INT-CE-25-0571 con RAD EMB: EXT25-0001663	2025-01-29	RESPUESTA A LA TRASMISIÓN ML1-TRN-031798 CON-INT_L1T1-3100-600-CON-ED-RAM-PN-0002_VDD PLAN DE DESARROLLO DEL SOFTWARE MATERIAL RODANTE ETAPA 100%. REV 01.
25	L1T1-INT-CE-25-0572	2025-01-29	RESPUESTA A LA TRASMISION ML1-TRN-031804 CON-INT_L1T1-3100-600-CON-ED-RAM-PN-0006_VDD PLAN DE VALIDACIÓN DEL SOFTWARE MATERIAL RODANTE ETAPA 100% REV 01
26	L1T1-INT-CE-25-0573	2025-01-29	RESPUESTA A LA TRASMISIÓN ML1-TRN-031806 CON-INT_L1T1-3100-600-CON-ED-RAM-PN-0007_VDD PLAN DE MANTENIMIENTO DEL SOFTWARE MATERIAL RODANTE ETAPA 100% REV 01

Tabla k.ii.5.3-2. Revisiones RAMS

El Interventor ha participado y compartido sus aportes como elemento integrador en los diferentes comités técnicos de nivel 2 y de nivel 3 donde se ha requerido. Además, ha realizado un seguimiento a las obligaciones del concesionario identificadas en los Planes de Gestión que afectan al área de RAMS.

	INFORME MENSUAL DE INTERVENTORÍA			
	CONTRATO No. 148 DE 2020 INTERVENTORÍA INTEGRAL, TÉCNICA, ECONÓMICA, FINANCIERA, CONTABLE, JURÍDICA, ADMINISTRATIVA, OPERATIVA, PREDIAL, AMBIENTAL, SOCIAL Y DE SEGURIDAD SALUD EN EL TRABAJO PARA LA VIGENCIA DEL CONTRATO DE CONCESIÓN No. 163 DE 2019.			
	Código del Formato CSPLMB-FT-LFG-006	Vigencia del Formato 01/09/2024	Versión: V03	

El interventor ha liderado dos (02) Comités Técnicos RAMS (10 y 24 de enero), para tratar junto al resto de actores (EMB, PMO, Concesionario) el avance del Concesionario en sus actividades, así como diferentes cuestiones planteadas por las partes. Ver detalle en 2.6 (g) Actas de reunión RAMS.

	INFORME MENSUAL DE INTERVENTORÍA			
	CONTRATO No. 148 DE 2020 INTERVENTORÍA INTEGRAL, TÉCNICA, ECONÓMICA, FINANCIERA, CONTABLE, JURÍDICA, ADMINISTRATIVA, OPERATIVA, PREDIAL, AMBIENTAL, SOCIAL Y DE SEGURIDAD SALUD EN EL TRABAJO PARA LA VIGENCIA DEL CONTRATO DE CONCESIÓN No. 163 DE 2019.			
	Código del Formato CSPLMB-FT-LFG-006	Vigencia del Formato 01/09/2024	Versión: V03	

k.ii.5.4) Seguimiento BIM

SIMULACIÓN 4D (CONTROL DE AVANCE DE OBRA)

Esta interventoría, confirma la recepción de la información enviada por parte de concesionario correspondiente a los modelos de avance de los frentes de obra activos. Respecto al WF6, las obras se han suspendido por lo cual, una vez se reactiven, se emitirán de nuevo los entregables actualizados. A continuación, se relacionan las transmisiones:

FECHA	TRANSMISIÓN	NOMBRE	ESTADO	UBICACIÓN
2025-01-10	ML1-TRN-038457	MODELO FEDERADO - SIMULACION CONSTRUCTIVA – SET Corte 30 Diciembre	REVISADO	SET
2025-01-09	ML1-TRN-038430	MODELO FEDERADO - SIMULACION CONSTRUCTIVA – SER 1 Corte 30 Diciembre	REVISADO	SER 1
2025-01-14	ML1-TRN-038557	MODELO FEDERADO - SIMULACION CONSTRUCTIVA – EDIF. 104 Corte 30 Diciembre	REVISADO	EDIF. 104
2025-01-10	ML1-TRN-038454	MODELO FEDERADO - SIMULACION CONSTRUCTIVA – EDIF. 105 / 108 / 111 / 112 Corte 30 Diciembre	REVISADO	EDIF. 105/108/111/112
2025-01-10	ML1-TRN-038473	MODELO FEDERADO - SIMULACION CONSTRUCTIVA – EDIF. 107 Corte 30 diciembre	REVISADO	EDIF. 107
2025-01-13	ML1-TRN-038540	MODELO FEDERADO - SIMULACION CONSTRUCTIVA – AV CALLE 72_ Corte 30 Diciembre	REVISADO	AV. CALLE72
2025-01-13	ML1-TRN-038537	MODELO FEDERADO - SIMULACION CONSTRUCTIVA – AV 68_ Corte 30 Diciembre	REVISADO	AV. 68
2025-01-14	ML1-TRN-038561	MODELO FEDERADO - SIMULACION CONSTRUCTIVA – WF1_ Corte 30 Diciembre	REVISADO	WF1
2025-01-09	ML1-TRN-038440	MODELO FEDERADO - SIMULACION CONSTRUCTIVA – WF2_ Corte 30 Diciembre	REVISADO	WF2
2025-01-13	ML1-TRN-038543	MODELO FEDERADO - SIMULACION CONSTRUCTIVA – WF3_ Corte 30 Diciembre	REVISADO	WF3
2025-01-11	ML1-TRN-038487	MODELO FEDERADO - SIMULACION CONSTRUCTIVA – WF4_ Corte 30 Diciembre	REVISADO	WF4
2025-01-09	ML1-TRN-038432	MODELO FEDERADO - SIMULACION CONSTRUCTIVA – WF5_ Corte 30 Diciembre	REVISADO	WF5
2025-01-09	CORREO	MODELO FEDERADO - SIMULACION CONSTRUCTIVA – WF6_ Corte 30 diciembre	REVISADO	WF6
2025-01-10	ML1-TRN-038447	MODELO FEDERADO - SIMULACION CONSTRUCTIVA – EM1_ Corte 30 diciembre	REVISADO	EM1
2025-01-11	ML1-TRN-038488	MODELO FEDERADO - SIMULACION CONSTRUCTIVA – EM2_ Corte 30 diciembre	REVISADO	EM2
2025-01-10	ML1-TRN-038463	MODELO FEDERADO - SIMULACION CONSTRUCTIVA – EM3_ Corte 30 diciembre	REVISADO	EM3
2025-01-10	ML1-TRN-038468	MODELO FEDERADO - SIMULACION CONSTRUCTIVA – EM4_ Corte 30 diciembre	REVISADO	EM4
2025-01-09	ML1-TRN-038444	MODELO FEDERADO - SIMULACION CONSTRUCTIVA – EM6_ Corte 30 diciembre	REVISADO	EM6
2025-01-13	ML1-TRN-038550	MODELO FEDERADO - SIMULACION CONSTRUCTIVA – EM8_ Corte 30 diciembre	REVISADO	EM8
2025-01-08	ML1-TRN-038411	MODELO FEDERADO - SIMULACION CONSTRUCTIVA – EM9_ Corte 30 diciembre	REVISADO	EM9

	INFORME MENSUAL DE INTERVENTORÍA				
	CONTRATO No. 148 DE 2020 INTERVENTORÍA INTEGRAL, TÉCNICA, ECONÓMICA, FINANCIERA, CONTABLE, JURÍDICA, ADMINISTRATIVA, OPERATIVA, PREDIAL, AMBIENTAL, SOCIAL Y DE SEGURIDAD SALUD EN EL TRABAJO PARA LA VIGENCIA DEL CONTRATO DE CONCESIÓN No. 163 DE 2019.				
	Código del Formato CSPLMB-FT-LFG-006	Vigencia del Formato 01/09/2024	Versión: V03	Pág. 648 de 1059	

FECHA	TRANSMISIÓN	NOMBRE	ESTADO	UBICACIÓN
2025-01-14	ML1-TRN-038553	MODELO FEDERADO - SIMULACION CONSTRUCTIVA – EM15_Corte 30 diciembre	REVISADO	EM15

Tabla k.ii.5.4-1 Entrega de información

Ahora bien, teniendo en cuenta los acuerdos derivados del plazo de cura con radicado EXTS24-0001184, en donde se evidenciaron falencias en la gestión de la calidad de la información obtenida de los modelos BIM de la fase de construcción; esta interventoría informa que el concesionario implementó de forma eficiente el monitoreo de cada uno de los modelos de control de avance en los frentes activos y por otra parte, continúa atendiendo a las observaciones pendientes.

En este periodo, el concesionario no presenta los entregables BIM de la fase de construcción para el corte 15 de diciembre debido a que requería el tiempo para actualizar la versión de los modelos nativos de Revit 2020 a Revit 2024. Esto fue un acuerdo avalado tanto por la interventoría como por la EMB.

COORDINACION BIM DE PAQUETES MEP – ESTACIONES METRO

Para este periodo, respecto a la metodología de revisión en avance de los paquetes MEP de las estaciones metro, el concesionario informa lo siguiente:

(a) Estación metro 1

En cuanto al grupo 2 informa que se encuentra finalizando ajustes técnicos para continuar con el proceso de emisión. Indica que tienen proyectado emitir este paquete de información en la última semana de enero, aproximadamente el día 29.

(b) Estación metro 4

Se informa que los paquetes de diseño correspondientes a las disciplinas de HID, PCI y MEC de la estación 04 ya fueron emitidos con la actualización de las inconsistencias con el modelo federado. La interventoría le hace un llamado de atención al concesionario, indicándoles que realicen los envíos de los documentos BIM dentro de los tiempos acordados y de esta manera no generar reprocesos a las revisiones de documentos que serán actualizados. Si la interventoría reporta al concesionario aquellas observaciones que deben ser atendidas de forma prioritaria para No objetar los paquetes, el plazo de respuesta debe ser claro y se debe cumplir para que se pueda proceder a la emisión del concepto. En este caso, se incurrió en doble revisión por parte de interventoría. No obstante, no sucederá de nuevo.

	INFORME MENSUAL DE INTERVENTORÍA				
	CONTRATO No. 148 DE 2020 INTERVENTORÍA INTEGRAL, TÉCNICA, ECONÓMICA, FINANCIERA, CONTABLE, JURÍDICA, ADMINISTRATIVA, OPERATIVA, PREDIAL, AMBIENTAL, SOCIAL Y DE SEGURIDAD SALUD EN EL TRABAJO PARA LA VIGENCIA DEL CONTRATO DE CONCESIÓN No. 163 DE 2019.				
	Código del Formato CSPLMB-FT-LFG-006	Vigencia del Formato 01/09/2024	Versión: V03	Pág. 649 de 1059	

(c) Estación metro 6

Informa que se encuentra realizando ajustes desde el área técnica en el grupo 2, y sugiere realizar una reunión para el día 28 de enero con la interventoría para revisar el proceso de coordinación y presentar una propuesta enfocado a las disciplinas que conforman el paquete.

(a) Estación metro 12

Menciona que el modelo federado de las disciplinas MEP del grupo 1 en avance será compartido con interventoría entre el 24 y 25 de enero, debido a que aún se encuentran realizando ajustes a las disciplinas de HVAC y MEC.

De manera general, el concesionario ha avanzado. Sin embargo, esta interventoría le recomienda enfocarse de forma prioritaria en las estaciones que se están ejecutando ya que el no tener versiones de implementación de estos diseños, puede representar un obstáculo en el avance de las obras.

La interventoría realizará seguimiento a la entrega de estos paquetes.

CONCEPTOS SOBRE ENTREGABLES BIM – FASE DE CONSTRUCCIÓN



La interventoría informa que, respecto a las dos solicitudes en proceso, la EMB ha trasladado el concepto al concesionario mediante los siguientes comunicados:

FECHA	RADICADO	ASUNTO
2025-01-28	EXTS25-0000329	Radicado EMB EXT24-0017716, comunicado L1T1-CON-CE-24-7035, referente a "PROPUESTA DE OPTIMIZACIÓN EN LA EMISIÓN DE ENTREGABLES DEL USO BIM 8 DURANTE LA FASE DE CONSTRUCCIÓN."
2025-01-28	EXTS25-0000333	Radicado EMB EXT24-0017765, comunicado L1T1-CON-CE-24-7069, referente a "PROPUESTA DE OPTIMIZACIÓN PARA LA EMISION DE ENTREGABLES BIM EN LA FASE DE CONSTRUCCIÓN."

Tabla k.ii.5.4-2. Conceptos BIM EMB

Como conclusión para el radicado EXTS25-0000329, la EMB solicita al Concesionario dar alcance y claridad a las observaciones e inquietudes mencionadas por la interventoría.

En cuanto al radicado EXTS25-0000333, la EMB solicita al Concesionario que se acoja a las recomendaciones y alcances denotados por el concepto emitido por la interventoría, de igual forma se solicita inicie la implementación de la propuesta ya que cuenta con su aprobación.

	INFORME MENSUAL DE INTERVENTORÍA				
	CONTRATO No. 148 DE 2020 INTERVENTORÍA INTEGRAL, TÉCNICA, ECONÓMICA, FINANCIERA, CONTABLE, JURÍDICA, ADMINISTRATIVA, OPERATIVA, PREDIAL, AMBIENTAL, SOCIAL Y DE SEGURIDAD SALUD EN EL TRABAJO PARA LA VIGENCIA DEL CONTRATO DE CONCESIÓN No. 163 DE 2019.				
	Código del Formato CSPMB-FT-LFG-006	Vigencia del Formato 01/09/2024	Versión: V03		Pág. 650 de 1059

ESTRUCTURAS DEL BOX CULVERT DE LA CRA. 50

La interventoría informó en el reporte anterior sobre dos incidencias importantes detectadas entre las estructuras del Box culvert y los apoyos S8-26 y S9-1 del viaducto como se evidencia a continuación:

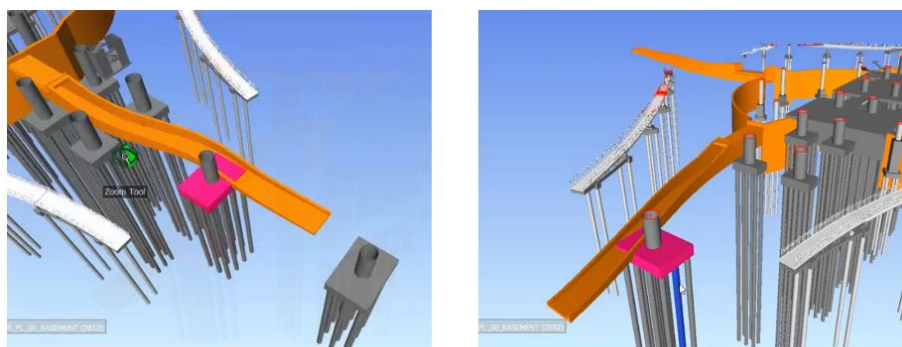

Apoyo S8-26 *Apoyo S9-1*
 Ilustración k.ii.5.4-1. Incidencias por coordinación

En actualización de la incidencia, el concesionario procedió de la siguiente manera:

Línea de tiempo del BOX culvert



Ilustración k.ii.5.4-1. Proceso de actualización de modelos de construcción – Cra 50

La interventoría confirma lo presentado por el concesionario. Sin embargo, en el último modelo de construcción, las interestaciones 8 y 9 todavía no se encuentran actualizadas. Dicho esto, en ambas fases deben corresponder las modificaciones al diseño.

El concesionario menciona que se compartió la modificación con el departamento de construcción. Sin embargo, se deben realizar algunos procesos de aprobación dentro del CDE, dentro de los cuales se encuentra la revisión y aprobación por parte del equipo de construcción. En consecuencia, en la emisión del último modelo de construcción de las dos interestaciones, todavía no se había aprobado. Dicho esto, se compromete a emitir la modificación para el corte del 30 de enero.

INFORME MENSUAL DE INTERVENTORÍA			
CONTRATO No. 148 DE 2020 INTERVENTORÍA INTEGRAL, TÉCNICA, ECONÓMICA, FINANCIERA, CONTABLE, JURÍDICA, ADMINISTRATIVA, OPERATIVA, PREDIAL, AMBIENTAL, SOCIAL Y DE SEGURIDAD SALUD EN EL TRABAJO PARA LA VIGENCIA DEL CONTRATO DE CONCESIÓN No. 163 DE 2019.			
Código del Formato CSPLMB-FT-LFG-006	Vigencia del Formato 01/09/2024	Versión: V03	Pág. 651 de 1059

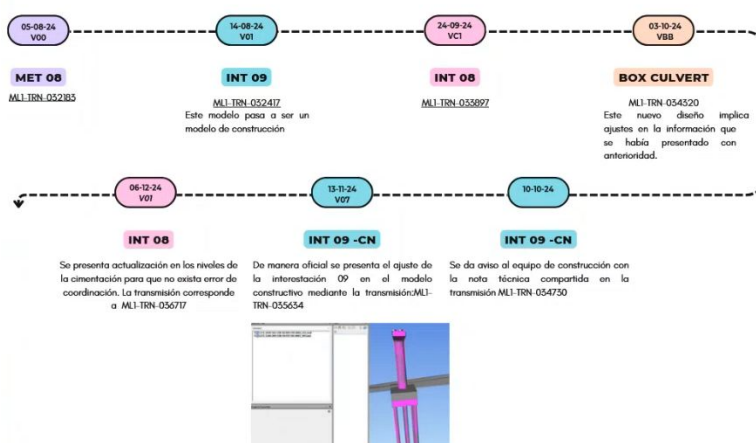

DRENAJE DE LA SUPERESTRUCTURA - UNIÓN DE LA DOVELA CON LA VIGA CAJÓN

La interventoría solicita al concesionario aclarar el funcionamiento del drenaje en el viaducto para las zonas de estaciones, debido a que existen algunas inquietudes por parte de los especialistas, teniendo en cuenta que en los modelos no se evidencia como se relaciona el drenaje con la viga cajón debido a que estas vigas están postensadas de manera transversal y no tendría espacio para el desagüe y tampoco se evidencian las conexiones del drenaje a la estación.

En los planos si existen detalles, sin embargo, estos son generales ya que no se especifica a que distancias y cuantos elementos de drenaje se utilizarán. Asimismo, las restricciones longitudinales se evidencian en el plano, pero la distancia entre una y otra no está especificada, y la relación con el postensado transversal tampoco hay una nota o detalle al respecto.



Ilustración k.ii.5.4-2. Detalle de drenaje en viaducto

Ahora bien, en la visita a campo se verificaron estos puntos para las estaciones metro 1 y 6. Se evidencia lo siguiente:



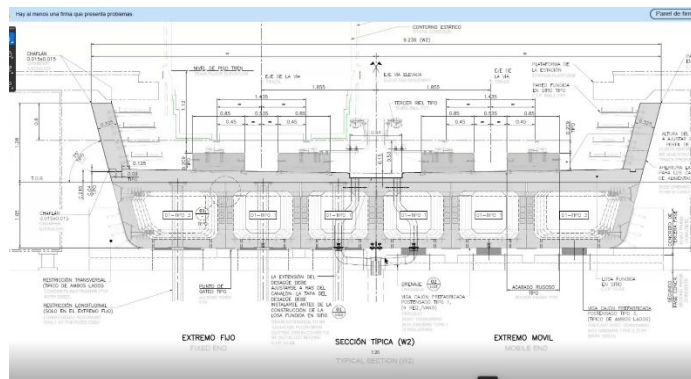

EM1



EM6

Ilustración k.ii.5.4-3. Zonas de apoyo tableros de viaducto sin drenaje

	INFORME MENSUAL DE INTERVENTORÍA				
	CONTRATO No. 148 DE 2020 INTERVENTORÍA INTEGRAL, TÉCNICA, ECONÓMICA, FINANCIERA, CONTABLE, JURÍDICA, ADMINISTRATIVA, OPERATIVA, PREDIAL, AMBIENTAL, SOCIAL Y DE SEGURIDAD SALUD EN EL TRABAJO PARA LA VIGENCIA DEL CONTRATO DE CONCESIÓN No. 163 DE 2019.				
	Código del Formato CSPLMB-FT-LFG-006	Vigencia del Formato 01/09/2024	Versión: V03	Pág. 652 de 1059	

De acuerdo con la mesa de trabajo anterior, lo expuesto por parte de la interventoría, acerca del funcionamiento del drenaje en los tableros de las estaciones, la relación que tiene con las vigas cajón y su proceso de postensado de manera transversal, es una situación que ya se está presentado en la fase de construcción para las estaciones 1 y 6. Estas estaciones ya se encuentran en proceso de fundida en el nivel bajo plataforma, en este nivel es donde se unen las dovelas del viaducto con las vigas cajón en concreto y genera la inquietud sobre el detalle de las conexiones para la recolección de aguas lluvias de la estación.

El concesionario informa que el detalle corresponde a la disciplina de HID y la propuesta que ML1 presenta es proporcionar con anticipación el detalle del desagüe para las estaciones tipo Mezzanine, debido a que el detalle que se compartió en la reunión anterior correspondía a las estaciones descentralizadas. Ahora bien, teniendo en cuenta lo anterior, ML1 se encuentra a la espera de que el consultor realice la entrega de esta información y además menciona que internamente el área técnica de la superestructura del área de construcción realizó una reunión para definir finalmente como se va a proceder.

No obstante, desde el área de diseño se menciona que una de las alternativas es que el drenaje debe hacerse hacia el interior desde las esquinas, y que se conecte a un drenaje interno de la estación metro, estos ajustes y la conexión que tendría con la estación está contemplado presentarlo en la versión V00, y por tal motivo se presentarían estos detalles de manera anticipada como documento en proceso de trabajo.

La interventoría queda atenta a la solución definitiva por parte del consultor de diseño.

CONCLUSION

Se recomienda al concesionario que fortalezca sus estrategias internas de revisión de los entregables BIM indiferente de si corresponden a E&D , construcción o para retribución, para evitar que se emitan paquetes en varias versiones de forma innecesaria.

Se sugiere al concesionario que priorice el cumplimiento de las estrategias implementadas para optimizar el proceso de revisión y obtener de forma oportuna la No objeción por parte de la interventoría a los paquetes de diseño.

De acuerdo con las inconsistencias de los modelos BIM y la planimetría de diseño, se solicita al concesionario que revise sus estrategias de actualización y mitigue de forma efectiva la posibilidad de que existan discrepancias.

	INFORME MENSUAL DE INTERVENTORÍA				
	CONTRATO No. 148 DE 2020 INTERVENTORÍA INTEGRAL, TÉCNICA, ECONÓMICA, FINANCIERA, CONTABLE, JURÍDICA, ADMINISTRATIVA, OPERATIVA, PREDIAL, AMBIENTAL, SOCIAL Y DE SEGURIDAD SALUD EN EL TRABAJO PARA LA VIGENCIA DEL CONTRATO DE CONCESIÓN No. 163 DE 2019.				
	Código del Formato CSPMB-FT-LFG-006	Vigencia del Formato 01/09/2024	Versión: V03	Pág. 653 de 1059	

k.ii.5.5) Sistemas Metroferroviarios y MR

En el anexo K.ii.5.5 de Sistema Metro-ferroviarios y Material Rodante, se presenta la siguiente información:



- Gestión de Aconex Field
 - Incidencias de las disciplinas de SMF-MR
 - Inspecciones de las disciplinas de SMF-MR
- Seguimiento de Hallazgos del EIS de las disciplinas de SMF-MR;
- Seguimiento de Interfaces de las disciplinas de SMF-MR;
- Seguimiento de pruebas de SMF-MR
 - Material Rodante
 - EPT
 - PDAP
 - Peaje
 - Señalización y Control de Trenes CBTC
 - Comunicaciones
 - Sistema de Control y Supervisión - SCS
- Registros del estado de avance de fabricación de SMF-MR
 - Informe de fabricación Material Rodante
- Registros fotográficos del estado de avance de actividades de construcción relacionadas con SMF
- Avance de la revisión de la incorporación de pases para SMF en las dovelas del viaducto

[k.ii.5.5 Anexo SMF-MR.pdf](#)



a. Generales - Descripción de las actividades y gestiones realizadas por el Interventor.

A continuación, se presentan las actividades realizadas en el área de Material Rodante y Sistemas Metro-Ferroviarios durante este periodo:

- Acompañamiento de la fabricación del MR;
- Continuación de la elaboración de los Dossiers Documentales de la No Objeción correspondiente a los Sistemas de Peaje y Alimentación de Energía;
- Continuación de la elaboración del dossier de pruebas en fábrica del prototipo de las Puertas de Andén;
- Seguimiento de las entregas faltantes de las versiones V00 de los EyD de los componentes No Objetados: Radiocomunicaciones, Telecomunicaciones, Peaje y Energía;
- Continuación de la revisión R02 de los estudios RAMS del 90% presentados por el Concesionario pertenecientes a SMF-MR;
- Revisión de informes de pruebas FAT de Peaje y PDAP;
- Revisión de procedimientos y protocolos de pruebas en fabrica del MR;

	INFORME MENSUAL DE INTERVENTORÍA			
	CONTRATO No. 148 DE 2020 INTERVENTORÍA INTEGRAL, TÉCNICA, ECONÓMICA, FINANCIERA, CONTABLE, JURÍDICA, ADMINISTRATIVA, OPERATIVA, PREDIAL, AMBIENTAL, SOCIAL Y DE SEGURIDAD SALUD EN EL TRABAJO PARA LA VIGENCIA DEL CONTRATO DE CONCESIÓN No. 163 DE 2019.			
	Código del Formato CSPLMB-FT-LFG-006	Vigencia del Formato 01/09/2024	Versión: V03	

- Revisión de procedimientos y protocolos de pruebas e inspecciones de gabinetes de CBTC;
- Revisión de aspectos técnicos relacionados con los Sistemas Metro Ferroviarios;
- Revisión y control estadístico de entregables de la fase de construcción de los SMF-MR;
- Revisión de los planos de fabricación de las vigas U para verificar las previsiones de los pases para la instalación de los equipos de SMF en el viaducto;
- Revisión continua de las interfaces entre las especialidades de MR y SMF, así como entre las diversas disciplinas del proyecto;
- Revisión y seguimiento de los hallazgos del EIS correspondientes a las diversos componentes de los SMF;
- Revisión y seguimiento de incidencias e inspecciones cargadas en Aconex Field;
- Seguimiento de matriz de obligaciones del Contrato de Concesión;
- Revisión y seguimiento de la memoria técnica del proyecto PLMB – diciembre 2024;
- Seguimiento del plan de ejecución vigente PEV12;
- Realización de mesas técnicas con el Concesionario para la definición de criterios de avance de la fabricación de los diversos componentes de SMF y MR;
- Participación en diversas reuniones con la EMB y con el Concesionario para analizar el progreso de las diversas actividades de la Fase de Construcción, revisar aspectos técnicos o de gestión y hacer seguimiento de las obligaciones contractuales de la Interventoría y del Concesionario;
- Planificación y organización de los Comités Técnicos por Especialidad - Nivel 3, que se celebran cada 3 o 4 semanas;
- Planificación y organización del Comité Técnico de SMF-MR - Nivel 2, que se celebra cada 3 o 4 semanas;
- Participación en diferentes reuniones:
 - Comité Directivo
 - Cumplimiento de Obligaciones Contractuales por parte del Concesionario y de la Interventoría
 - Amigable Compondor
 - Gestión de riesgos
- Participación en mesas de trabajo para aclaraciones técnicas y revisión de documentos técnicos presentados por el Concesionario y/o sus subcontratistas;
- Participación en mesa de cambios;
- Participación en reuniones (comités técnicos) de acompañamiento de obra;
- Participación en mesas de trabajo de integración con OOCC;
- Seguimiento del avance de las actividades del Concesionario;
- Seguimiento de los Planes de Gestión;
- Seguimiento de las actividades de construcción relacionadas con SMF en el Patio Taller;
- Coordinación del acompañamiento presencial y remoto de la Interventoría de las pruebas en fabrica de los SMF-MR;
- Seguimiento a la programación de las pruebas de los SMF-MR para el año 2025;

	INFORME MENSUAL DE INTERVENTORÍA				
	CONTRATO No. 148 DE 2020 INTERVENTORÍA INTEGRAL, TÉCNICA, ECONÓMICA, FINANCIERA, CONTABLE, JURÍDICA, ADMINISTRATIVA, OPERATIVA, PREDIAL, AMBIENTAL, SOCIAL Y DE SEGURIDAD SALUD EN EL TRABAJO PARA LA VIGENCIA DEL CONTRATO DE CONCESIÓN No. 163 DE 2019.				
	Código del Formato CSPMB-FT-LFG-006	Vigencia del Formato 01/09/2024	Versión: V03	Pág. 655 de 1059	

Como parte de las actividades realizadas por el área de SMF y MR, a continuación, se presenta una tabla con la compilación de las principales comunicaciones emitidas referente a alertas o solicitudes diversas correspondientes a aspectos relevantes del proyecto. Se incluyen aquellas emitidas en este período y las emitidas en períodos anteriores que permanecen abiertas. El criterio de “Abierto” en el campo Estatus corresponde a aquellas comunicaciones en las que el tema abordado continúa valido/aplicable.



COMUNICACIÓN	ASUNTO	RADICADO EMB	FECHA	ESTATUS
L1T1-INT-CE-23-4967	ALERTA POR ATRASO EN CONDICIONES PRECEDENTES PARA EL INICIO DE PRUEBAS DE PRIMER TREN EN BOGOTÁ, COLOMBIA, DENTRO DE LOS PLAZOS PREVISTOS EN EL PLAN DE EJECUCIÓN VIGENTE (V.11). HITOS CONTRACTUALES – APÉNDICE TÉCNICO 17	EXTS23-0019731	27/11/2023	Abierto
L1T1-INT-CE-24-0609	SOLICITUD CORRESPONDIENTE DE LAS PRUEBAS A REALIZAR, SEGÚN EL MODIFICATORIO N°6 UE-520.	EXT24-0002557	13/02/2024	Abierto
L1T1-INT-CE-24-0612	SOLICITUD DEL PROGRAMA INTEGRADO DE ACTIVIDADES REFERENTE A LAS INSTALACIONES ELÉCTRICAS DEL PATIO TALLER.	EXT24-0002575	13/02/2024	Abierto
L1T1-INT-CE-24-0807	ALERTA POR CONDICIONES PRECEDENTES PARA EL INICIO DE PRUEBAS DE PRIMER TREN EN BOGOTÁ, COLOMBIA.	EXT24-0003280	22/02/2024	Abierto
L1T1-INT-CE-24-0865	RESPUESTA A LA COMUNICACIÓN L1T1-CON-CE-24-0583, CON ASUNTO: ACLARACIÓN SOBRE LAS PRUEBAS EN SITIO DEL MATERIAL RODANTE.	EXT24-0003582	27/02/2024	Abierto
L1T1-INT-CE-24-1130	REITERACIÓN DE SOLICITUD CORRESPONDIENTE DE LAS PRUEBAS A REALIZAR, SEGÚN EL MODIFICATORIO N°6 UE-520.	EXT24-0004480	12/03/2024	Abierto
L1T1-INT-CE-24-1140	REITERACIÓN DE ALERTA POR CONDICIONES PRECEDENTES PARA EL INICIO DE PRUEBAS DE PRIMER TREN EN BOGOTÁ, COLOMBIA.	EXT24-0004540	13/03/2024	Abierto
L1T1-INT-CE-24-1640	RESPUESTA A LA COMUNICACIÓN L1T1-CON-CE-24-1878 CON ASUNTO ACLARACIÓN SOBRE LAS PRUEBAS EN SITIO DEL MATERIAL RODANTE.	EXT24-0006353	12/04/2024	Abierto
L1T1-INT-CE-24-1750	RESPUESTA A LA COMUNICACIÓN L1T1-CON-CE-24-2073 CON ASUNTO RESPUESTA A COMUNICACIONES L1T1-INT-CE-23-4967 Y L1T1-INT-CE-24-0807 SOBRE CONDICIONES PARA LAS PRUEBAS EN SITIO DEL PRIMER TREN	EXT24-0006790	19/04/2024	Abierto
L1T1-INT-CE-24-4930	PRUEBAS EN SITIO DEL PRIMER TREN	EXT24-0018711	25/10/2024	Abierto
L1T1-INT-CE-25-0374	REITERACIÓN: PRESUNTO INCUMPLIMIENTO EN LA ENTREGA DE VISOR DE SIMULACIÓN.	EXT25-0001109	21/01/2025	Abierto
L1T1-INT-CE-25-0405	RECAUDOS PARA EL SEGUIMIENTO DE LAS ACTIVIDADES CORRESPONDIENTES A LAS UE 190,385 Y 408.	EXT25-0001232	22/01/2025	Abierto

Tabla K.ii.5.5-1. Listado de Comunicaciones SMF-MR.

b. Seguimiento de Aconex Field

En el anexo K.ii.5.5 de Sistemas Metro-ferroviarios y Material Rodante, se presenta la gestión de SMF-MR con respecto al seguimiento de Aconex Field con corte al 30/01/2025 de acuerdo con la siguiente clasificación:

- b.1 Gestión de Aconex Field – Incidencias.
- b.2 Gestión de Aconex Field – Inspecciones.

	INFORME MENSUAL DE INTERVENTORÍA				
	CONTRATO No. 148 DE 2020 INTERVENTORÍA INTEGRAL, TÉCNICA, ECONÓMICA, FINANCIERA, CONTABLE, JURÍDICA, ADMINISTRATIVA, OPERATIVA, PREDIAL, AMBIENTAL, SOCIAL Y DE SEGURIDAD SALUD EN EL TRABAJO PARA LA VIGENCIA DEL CONTRATO DE CONCESIÓN No. 163 DE 2019.				
	Código del Formato CSPLMB-FT-LFG-006	Vigencia del Formato 01/09/2024	Versión: V03	Pág. 656 de 1059	

c. Seguimiento de Hallazgos del EIS

En el anexo K.ii.5.5 de Sistemas Metro-ferroviarios y Material Rodante, se presenta el seguimiento realizado a los Hallazgos de la Nota de Seguridad del EIS No 202 con corte al 24/01/2025 por cada componente de los SMF-MR.

d. Seguimiento de Interfaces

En el anexo K.ii.5.5 de Sistemas Metro-ferroviarios y Material Rodante, se presenta el seguimiento referente al informe de Monitoreo de Interfaces con corte a Noviembre/2024 para cada componente de los SMF-MR.



e. Seguimiento Fase de Construcción

El seguimiento de los entregables de la fase de construcción se está realizando en base al listado L1T1-0000-000-CON-CN-GEN-LI-0010_VDD - LISTADO MAESTRO DE DOCUMENTOS FASE CONSTRUCCION - SISTEMAS Y EQUIPOS presentado por el Concesionario mediante la transmisión No ML1-TRN-034622 del 07/10/2024. Este listado, como ya se ha mencionado en informes anteriores, constituye una referencia inicial de seguimiento que deberá sufrir ajustes continuos durante la Fase de Construcción, tanto porque la Interventoría ha presentado observaciones a las versiones preliminares que no fueron atendidas en su totalidad, estando eso en revisión con el Concesionario, como por la propia necesidad del Concesionario y sus proveedores.

A continuación, se muestra un balance referente a estos entregables por componente:

ESPECIALIDAD	TOTAL DE DOC ESPERADOS	TOTAL DE DOC RECIBIDOS ML1	% AVANCE DE ENTREGA	% AVANCE DE REVISIÓN
ENERGÍA	54	12	22%	22%
PEAJE	27	7	26%	26%
TELECOM	171	31	18%	16%
RADIOCOM	22	3	14%	14%
PDAP	22	10	45%	41%
SEÑALIZACIÓN	219	19	9%	9%
MATERIAL RODANTE	213	149	70%	66%
SCS	41	3	7%	7%
EPT	689	15	2%	2%
OYM	12	0	0%	0%

Tabla K.ii.5.5-2. Balance de entrega y revisión de los entregables-fase construcción de SMF-MR.

	INFORME MENSUAL DE INTERVENTORÍA				
	CONTRATO No. 148 DE 2020 INTERVENTORÍA INTEGRAL, TÉCNICA, ECONÓMICA, FINANCIERA, CONTABLE, JURÍDICA, ADMINISTRATIVA, OPERATIVA, PREDIAL, AMBIENTAL, SOCIAL Y DE SEGURIDAD SALUD EN EL TRABAJO PARA LA VIGENCIA DEL CONTRATO DE CONCESIÓN No. 163 DE 2019.				
	Código del Formato CSPLMB-FT-LFG-006	Vigencia del Formato 01/09/2024	Versión: V03	Pág. 657 de 1059	

En la sección de cada especialidad se presentará el detalle de seguimiento de los documentos definidos para la Fase de Construcción.

f. Estudios de Integración

Los Estudios de Integración son aquellos que corresponden a la Compatibilidad Electromagnética (CEM) y RAMS, que constan como componentes en el Plan de Ejecución, así como los estudios de CANALIZACIONES, componente que no hace parte del Plan de Ejecución, más que por desarrollar el diseño de la infraestructura para la instalación de los Sistemas Metro Ferroviarios y los Sistemas No Ferroviarios, tiene su seguimiento sumado al de los estudios de integración RAMS y CEM.

A continuación, se presentan las actividades realizadas en este período relativas a los Estudios de Integración:

RAMS

Referente a este subsistema de integración, continua el segundo ciclo de revisión de la etapa del 90% de los SMF-MR y la Revisión 01 y 02 de la etapa del 100%.



Canalizaciones

En el periodo anterior mediante transmisión ML1-TRN-037698 el Concesionario realizo la entrega de los entregables correspondientes a GENERAL VIADUCTO - GESTIÓN DE CABLEADO Y CANALIZACIONES - MEMORIAS DE CALCULO, el cual contiene los criterios y parámetros de diseño con base en los cuales se elaborarán los diseños de las naves centrales y los edificios de acceso de las Estaciones de la Primera Línea de Metro de Bogotá completando así lo correspondiente a los diseños de Canalizaciones de los Sistemas Metro Ferroviarios con alcance en patio Taller, Estaciones y Viaducto. La Interventoría está en proceso de revisión final de la documentación entregada por el Concesionario, de acuerdo con la metodología establecida, se espera formalizará la revisión en el inicio del próximo período

CEM

Con respecto a Compatibilidad Electromagnética, con la emisión en el semestre pasado del concepto de Conformidad /Cumplimiento mediante el comunicado No L1T1-INT-CE-23-3001, se aguarda la actualización de los EYD, después de la No Objeción de la totalidad de los componentes de SMF-MR, para que 60 días después se culmine la entrega de los Estudios CEM.

En la tabla a continuación se presenta el estado de avance de los Estudios de Integración de los SMF-MR.

	INFORME MENSUAL DE INTERVENTORÍA				
	CONTRATO No. 148 DE 2020 INTERVENTORÍA INTEGRAL, TÉCNICA, ECONÓMICA, FINANCIERA, CONTABLE, JURÍDICA, ADMINISTRATIVA, OPERATIVA, PREDIAL, AMBIENTAL, SOCIAL Y DE SEGURIDAD SALUD EN EL TRABAJO PARA LA VIGENCIA DEL CONTRATO DE CONCESIÓN No. 163 DE 2019.				
	Código del Formato CSPLMB-FT-LFG-006	Vigencia del Formato 01/09/2024	Versión: V03	Pág. 658 de 1059	

ESPECIALIDADES	ETAPA 90% REVISIÓN 01						
	TOTAL EYD	RECIBIDOS DE ML1	% AVANCE DE ENTREGA ML1	FECHA CULMINACION ENTREGA ML1	PLAZO REV. CONTRACTUAL INT	% AVANCE REVISIÓN INT	FECHA DE ENTREGA DE REVISIÓN INT
COMPONENTES DE INTEGRACIÓN							
CEM	8	8	100%	31/10/2023	30/11/2023	100%	1/12/2023
ETAPA 90% REVISIÓN 02							
CEM	8	8	100%	-----	-----	100%	27/07/2023
CANALIZACIONES	257	257	100%	-----	-----	100%	6/09/2023
RAMS	213	170	80%	-----	-----	80%	-----
ETAPA 90% REVISIÓN 03							
CANALIZACIONES	257	257	100%	-----	-----	47%	-----
ETAPA 100% REVISIÓN 01							
RAMS	244	64	26%	-----	-----	26%	-----
ETAPA 100% REVISIÓN 02							
RAMS	244	11	5%	-----	-----	5%	-----

Tabla K.ii.5.5-3. Balance de entrega y revisión de los EyD correspondientes al 90 y 100% de Sistemas de Integración.

g. Componentes de SMF-MR

A continuación, se presenta una síntesis, por componente, de las actividades del área de Material Rodante y Sistemas Metro Ferroviarios que se desarrollaron en este período, reportándose los avances y previsiones de pruebas, el seguimiento de las fabricaciones y/o adquisiciones de equipos, el balance de los entregables de la fase de construcción, asimismo como las actividades diversas del periodo y aspectos de interés.



Material Rodante

Pruebas en Fabrica

Durante el período de este Informe prosiguió apenas la Prueba FAI de durabilidad de las Puertas del Tren, siendo esta la única prueba FAI del Material Rodante que continua en curso.

En el período anterior, el Concesionario envió la comunicación L1T1-CON-CE-24-9010 PLAN DE FABRICACIÓN DEL MATERIAL RODANTE VERSIÓN VA13 el 17/12/2024 con el nuevo calendario de manufactura y pruebas, luego este plan se ha ido actualizando semanalmente desplazando el término del ensamble del primer tren, el cual quedó al final para el 26/01/2025.

En la nueva versión oficial presentada el 17/12/2024 por el Concesionario, continúa proyectándose un retraso significativo en el programa, como se muestra en la tabla a continuación:

	INFORME MENSUAL DE INTERVENTORÍA				
	CONTRATO No. 148 DE 2020 INTERVENTORÍA INTEGRAL, TÉCNICA, ECONÓMICA, FINANCIERA, CONTABLE, JURÍDICA, ADMINISTRATIVA, OPERATIVA, PREDIAL, AMBIENTAL, SOCIAL Y DE SEGURIDAD SALUD EN EL TRABAJO PARA LA VIGENCIA DEL CONTRATO DE CONCESIÓN No. 163 DE 2019.				
	Código del Formato CSPLMB-FT-LFG-006	Vigencia del Formato 01/09/2024	Versión: V03	Pág. 659 de 1059	

WBS	TAREAS	INICIO (VA12)	ACABADO (VA12)	DURACIÓN VA13	INICIO (VA13)	ACABADO (VA13)
P1.1	Producción del tren 1	25/04/2024	1/07/2025	403 días	2024-4-25	2025-6-20
P1.1.4	Pintura	6/08/2024	14/09/2024	36 días	2024-10-29	2024-12-3
P1.1.6	Ensamble de los coches	29/08/2024	3/12/2024	64 días	2024-11-12	2025-1-15
P1.1.7	Puesta en servicio en la fábrica de Changchun	23/11/2024	2/01/2025	45 días	2024-12-26	2025-2-16

Tabla K.ii.5.5-4. Comparativo Plan de fabricación del MR VA12 vrs VA13. (diciembre-17-2024).

El 30/12/2024, mediante la comunicación L1T1-INT-CE-24-6347, la Interventoría presentó el análisis del nuevo plan, que presenta inconsistencias y que en efecto ya está desactualizado; por su parte el Concesionario el día 14/01/2025 respondió los comentarios con la comunicación L1T1-CON-CE-25-0287, manifestando los siguientes comentarios:

“En respuesta a su comentario “Finalmente, corresponde manifestar que el PLAN DE FABRICACIÓN DEL MATERIAL RODANTE VERSIÓN V13 no es consistente con la culminación de la UE 580, de acuerdo con lo establecido en el Plan de Ejecución V12 vigente, ya que prevé el término de las pruebas estáticas, dinámicas y tipo del primer tren el 15 de mayo del 2025 y la culminación de la prueba tipo de los recorridos preoperacionales en fábrica el 12/06/2025.”, ML1 quisiera aclarar que la fecha de finalización de UE580 en el Plan de Ejecución V12 es un error tipográfico, se corregirá cuando se emita el Plan de Ejecución V13. La UE580 no incluye la prueba tipo de los recorridos preoperacionales en fábrica en las pasadas comunicaciones con INT.



En respuesta a su comentario “Además, es importante alertar que la previsión de término de las pruebas en fábrica apenas el 12/06/2025 presenta un riesgo significativo para el cumplimiento de la fecha definida para la Unidad de Ejecución 581, recepción del primer tren en Bogotá. previsto para el 30/09/2025.”, ML1 quisiera aclarar que el plan presentado reserva 31 días para el proceso de Recepción en fábrica y 102 días para el envío a Colombia, creemos que el tiempo es suficiente.”

A continuación, las respuestas presentadas por el Concesionario a las inconsistencias detectadas por la Interventoría:

1. Duración de las Pruebas

Se observa que se ha reducido la duración de algunas etapas de pruebas:

- Las Pruebas Estáticas en la VA13 tienen una duración de 36 días; en la versión anterior la duración era de 43 días;
- Las Pruebas Tipo en la VA13 tienen una duración 160 días; en la versión anterior la duración era de 170 días;

	INFORME MENSUAL DE INTERVENTORÍA				
	CONTRATO No. 148 DE 2020 INTERVENTORÍA INTEGRAL, TÉCNICA, ECONÓMICA, FINANCIERA, CONTABLE, JURÍDICA, ADMINISTRATIVA, OPERATIVA, PREDIAL, AMBIENTAL, SOCIAL Y DE SEGURIDAD SALUD EN EL TRABAJO PARA LA VIGENCIA DEL CONTRATO DE CONCESIÓN No. 163 DE 2019.				
	Código del Formato CSPLMB-FT-LFG-006	Vigencia del Formato 01/09/2024	Versión: V03	Pág. 660 de 1059	

Respuesta CRRC: *En comparación con el plan de la versión VA12, no se ha reducido el tiempo de las pruebas.*

2. Distribución de las Pruebas

Se observa una distribución poco eficiente de las pruebas, a saber:

- Entre el 13 y 17 de enero, ambas fechas incluidas, no están programadas pruebas estáticas ni dinámicas; sólo hay una prueba tipo prevista que dura 1 día.
- Las pruebas tipo están muy dispersas, estando previstas 10 pruebas en un período de tres meses, cada una con duración máxima de 4 días. Apenas a partir de las pruebas de tracción (13/03), las pruebas tipo pasan a realizarse de manera continua.

Respuesta CRRC: *Algunas pruebas se realizan con un solo vehículo, mientras que otras deben llevarse a cabo solo después de que el primer tren esté completamente ensamblado y enganchado. Según el plan VA13, el ensamblaje del primer tren se completará el 15 de enero, y después de añadir el tiempo para el enganche y el cambio de secuencia, se podrá comenzar con las pruebas de un solo tren a partir del 18 de enero. No se puede adelantar al periodo entre el 13 y el 17 de enero.*

Las pruebas de tipo del sistema de tracción deben llevarse a cabo en línea de pruebas de la planta nueva, siempre y cuando todas las pruebas rutinarias y las pruebas CBTC se hayan completado, y el vehículo sea transportado a la línea de pruebas de la planta nueva. En la versión VA13, el transporte del primer tren a la nueva planta está programado para el 12 de marzo, por lo que las pruebas de tipo en la línea de pruebas solo podrán comenzar el 13 de marzo, no se pueden adelantar.



3. Inconsistencias en la programación de las Pruebas

Considerando el estado actual de avance de la fabricación y de acuerdo con la presentación realizada en el Comité Nivel 3 de Material Rodante realizado el 17/12/2024, donde fue informado que el 25/12/24 y el 15/01/25 finalizarían las actividades de ensamble del primer y del último coche del primer tren, se evidencia que el programa de Fabricación y Pruebas VA13 ya está superado, una vez que:

- La prueba tipo de impedancia de aislamiento y tensión soportada del primer tren tiene duración de dos días y finaliza el 27/12/24;
- La prueba tipo del peso del primer tren tiene dos días de duración y finaliza el 29/12;
- La prueba tipo del coeficiente de flexibilidad tiene una duración de cuatro días finalizando el 03/01/25;
- La prueba tipo de capacidad de elevación tiene duración de un día, con fecha de realización el 04/01/2025;

Otras observaciones:

- La prueba de rutina de funcionamiento de los frenos tiene una duración de 6 días, pero en programa se observan 11 días;

	INFORME MENSUAL DE INTERVENTORÍA				
	CONTRATO No. 148 DE 2020 INTERVENTORÍA INTEGRAL, TÉCNICA, ECONÓMICA, FINANCIERA, CONTABLE, JURÍDICA, ADMINISTRATIVA, OPERATIVA, PREDIAL, AMBIENTAL, SOCIAL Y DE SEGURIDAD SALUD EN EL TRABAJO PARA LA VIGENCIA DEL CONTRATO DE CONCESIÓN No. 163 DE 2019.				
	Código del Formato CSPLMB-FT-LFG-006	Vigencia del Formato 01/09/2024	Versión: V03	Pág. 661 de 1059	

- La prueba de rutina de equipos y componentes de tracción tiene una duración de 4 días, pero en programa se observan 9 días;

Respuesta CRRC: *El progreso actual de la fabricación efectivamente presenta algunas desviaciones con respecto al plan de la versión VA13. Según la evaluación del progreso actual de ensamblaje, se prevé que el primer vehículo termine su ensamblaje y producción el 20 de enero de 2025, y que el primer tren termine su ensamblaje y producción el 25 de enero de 2025. Por lo tanto, la prueba de resistencia de aislamiento del primer vehículo está programada para comenzar el 21 de enero de 2025. Dada la incertidumbre en el proceso de fabricación, el plan de producción puede ocurrir ajustes. CRRC actualizará el progreso y el plan a través de los informes semanales y mantendrá la comunicación sobre el estado más reciente.*

Además, respecto a diversos comentarios de fechas CRRC señala lo siguiente:



La duración se calcula en días hábiles. Durante este periodo de las dos pruebas, se ha programado un periodo de 5 días de vacaciones por el Año Nuevo Chino (del 28 de enero al 1 de febrero). Por lo tanto, existe una diferencia de 5 días entre los días hábiles y los días naturales de las dos pruebas en el plan de la versión VA13. Además, dado que las fechas exactas de las vacaciones del Año Nuevo Chino de 2025 en CRRC Changchun aún no se han definido, coordinaremos las horas extra según la situación de la producción, lo que podría implicar ajustes.

Finalmente, en el Comité nivel 3 de Material Rodante el Concesionario indicó que la fábrica CRRC tendrá 21 días de vacaciones (27/01 hasta 16/02) por el año nuevo chino, sin embargo, el personal del proyecto PLMB tendrá apenas 9 días (27/01 hasta 04/02), luego de cual comenzará con la preparación para las pruebas de aceptación del material rodante.

Una vez culminada la fabricación del primer tren, proceso en el que normalmente se presentan diversas no conformidades, es esperado que la fabricación de los próximos trenes se acelere. De igual forma, es esperado que el proceso de pruebas transcurra con menos impactos que la fabricación. A partir de la segunda semana de febrero está programada la presencia de especialista de la Interventoría para el acompañamiento de las pruebas.

A continuación, se presenta un resumen del proceso de pruebas FAI.

El programa de Pruebas FAI del Material Rodante de la PLMB (Primera Línea del Metro de Bogotá) que se definió consistió en 17 pruebas de sistemas y/o componentes, cuyo propósito fue validar el cumplimiento de las especificaciones técnicas de esos elementos/sistemas, confirmación que permitió iniciar el proceso de fabricación del primer tren de la PLMB.

	INFORME MENSUAL DE INTERVENTORÍA				
	CONTRATO No. 148 DE 2020 INTERVENTORÍA INTEGRAL, TÉCNICA, ECONÓMICA, FINANCIERA, CONTABLE, JURÍDICA, ADMINISTRATIVA, OPERATIVA, PREDIAL, AMBIENTAL, SOCIAL Y DE SEGURIDAD SALUD EN EL TRABAJO PARA LA VIGENCIA DEL CONTRATO DE CONCESIÓN No. 163 DE 2019.				
	Código del Formato CSPLMB-FT-LFG-006	Vigencia del Formato 01/09/2024	Versión: V03	Pág. 662 de 1059	

A continuación, se presenta el resumen del estatus de las pruebas FAI del MR que continúan con algún proceso en curso:

1. Puertas

Para el sistema de puertas se establecieron 14 pruebas, las cuales tienen el siguiente estatus:

- 13 pruebas concluidas en abril/24. El Concesionario presentó el Informe de estas pruebas de puertas mediante la transmisión M1-TRN-033143 en fecha 03/09/2024, el cual se encuentra en revisión de la Interventoría. Este informe fue revisado por la Interventoría con el oficio No L1T1-INT-CE-24-4643 de fecha 15/10/2024 con el concepto de conformidad del Informe de Prueba.
- 01 prueba relacionada con la durabilidad del sistema de puertas continua actualmente en proceso; prevista para finalizar en marzo de 2025.



2. Pasarela

Las pruebas se concluyeron en 17/05/24. El Concesionario presentó los Informes de las Pruebas de Aislamiento Acústico, Térmico y de Durabilidad, respectivamente con las siguientes transmisiones ML1-TRN-025465, ML1-TRN-025466 y ML1-TRN-030309. La Interventoría envió la comunicación L1T1-INT-CE-24-3514 de fecha 9/08/2024 para solicitar el resultado de las pruebas complementarias: prueba de desplazamiento, prueba de resistencia al fuego, prueba de impermeabilidad, prueba de rendimiento mecánico de la tela, prueba de carga de la placa de pisada, prueba de carga del panel lateral GA, verificación de peso, inspección de apariencia y dimensiones, prueba antigraffiti de tela, prueba anti aceite de tela, prueba de resistencia a la radiación UV de tela con el objeto de emitir la revisión del informe final.

Durante este periodo, la Interventoría mediante la comunicación L1T1-INT-CE-25-0083 de fecha 08/01/2025, presentó la revisión del INFORME DE ENSAYO DE AISLAMIENTO ACUSTICO DE PASILLO DE INTERCIRCULACION - L1T1-3184- 600-CON-CN-MER-IN-0002, el INFORME DE LA PRUEBA DE AISLAMIENTO TERMICO DEL PASILLO DE INTERCIRCULACION- L1T1-3184- 600-CON-CN-MER-IN-0001, el INFORME DE LA PRUEBA DE RESISTENCIA DEL PASILLO DE INTERCIRCULACION- L1T1-3184-600-CONCN-MER-IN-0003 y el INFORME DE LA PRUEBA FUNCIONAL DEL PASILLO DE INTERCIRCULACIÓN DEL MATERIAL RODANTE - L1T1-3184-600-CON-CN-MER-IN-0004 donde se da cuenta del resultado de once pruebas restantes. Finalmente, la Interventoría en su revisión Sin Observaciones todos los informes mencionados, con lo cual las pruebas de la pasarela quedan finalizadas.

3. Sistema de Frenado

Con respecto a este sistema, el informe de la prueba de EP2002 Válvula V6 había sido observado en su versión V00, pues el Concesionario no incluyó en la información relativa al Laboratorio que certificó la prueba de emisión electromagnética del equipo. Durante este periodo, la Interventoría mediante la

	INFORME MENSUAL DE INTERVENTORÍA			
	CONTRATO No. 148 DE 2020 INTERVENTORÍA INTEGRAL, TÉCNICA, ECONÓMICA, FINANCIERA, CONTABLE, JURÍDICA, ADMINISTRATIVA, OPERATIVA, PREDIAL, AMBIENTAL, SOCIAL Y DE SEGURIDAD SALUD EN EL TRABAJO PARA LA VIGENCIA DEL CONTRATO DE CONCESIÓN No. 163 DE 2019.			
	Código del Formato CSPLMB-FT-LFG-006	Vigencia del Formato 01/09/2024	Versión: V03	

comunicación L1T1-INT-CE-25-0138 reviso la V01 de este informe INFORME DE LA PRUEBA TIPO DEL SUBSISTEMA DE FRENOS - MATERIAL RODANTE VÁLVULA EP2002 dando conformidad al mismo. Las pruebas relacionadas con la compatibilidad electromagnética (EMC) serán presentadas en un informe específico para abordar está temática. Con esta última comunicación, todos los informes recibidos de las pruebas FAI del MR se encuentran revisados y sin observaciones, quedando solo pendiente la Prueba de Puertas que aún sigue en curso.



En las tablas a continuación se presenta el avance estadístico de las pruebas FAI y de la emisión y revisión de los respectivos informes de las pruebas FAI del Material Rodante:

	INFORME MENSUAL DE INTERVENTORÍA					
	CONTRATO No. 148 DE 2020 INTERVENTORÍA INTEGRAL, TÉCNICA, ECONÓMICA, FINANCIERA, CONTABLE, JURÍDICA, ADMINISTRATIVA, OPERATIVA, PREDIAL, AMBIENTAL, SOCIAL Y DE SEGURIDAD SALUD EN EL TRABAJO PARA LA VIGENCIA DEL CONTRATO DE CONCESIÓN No. 163 DE 2019.					
	Código del Formato CSPLMB-FT-LFG-006	Vigencia del Formato 01/09/2024	Versión: V03	Pág. 664 de 1059		

ESTADÍSTICAS DE SEGUIMIENTO A PRUEBAS DE MR											
DESCRIPCIÓN DE PRUEBAS		ESTATUS DE PRUEBAS			INFORME DE PRUEBA (ML1)				FICHA DE REVISIÓN (INTERVENTORÍA)		
PRUEBAS FAI	TOTAL	POR INICIAR	EN CURSO	CONCL.	CANT INF. ESPERADOS	SIN INICIAR	RECIB.	PEND.	EN PROCESO	RADICADA	
PRUEBA 1 - TRACCIÓN											
P 1.1-Convertidor	25	0	0	25	1		1			1	
P 1.2-Motor *	21			21	1		1				1
P 1.3-Resist. Frenado	11			11	1		1				1
P 1.4-Inversor Aux. **	23			23	1		1				1
PRUEBA 2 - CAJA DE CAMBIOS											
P 2.1-Caja	4	0	0	4	1		1			1	
PRUEBA 3 - SISTEMA DE FRENADO											
P 3.1-Und. Suministro Aire ***	9	0	0	9	1		1			1	
P 3.2-Válvulas	5		0	5	1		1			1	
P 3.3-Und. Pz Freno ***	6		0	6	1		1			1	
PRUEBA 4 - ACOPLADOR											
P 4.1-Acoplador	12	0	0	12	1		1			1	
PRUEBA 5 - PUERTA S *											
P 5.1-Puertas	14	0	1	13	2		1	1		1	
PRUEBA 6 - SISTEMA DE VENTILACIÓN											
P 6.1-Ventilación	4	0	0	4	4		4			4	
PRUEBA 7 - SISTEMA DE COMUNICACIÓN A BORDO											
P 7.1-Sist. Comunicación	15	0	0	15	2		2			2	
PRUEBA 8 - PRUEBAS AMBIENTALES SISTEMA DE COMUNICACIÓN A BORDO											
P 8.1-Sist. Comunicación	10	0	0	10	1		1			1	
PRUEBA 9- PASARELA **											
P 8.1-Pasarela	3	0	0	3	3		3			3	
PRUEBA 10 - EQUIPO DE LA CONSOLA DEL CONDUCTOR											
P 9.1-Consola	11	0	0	11	1		1			1	
PRUEBA 11 - COLECTOR DE CORRIENTE											
P 10.1-Colector	13	0	0	13	2		2			2	
PRUEBA 12 - ENSAYO DE RESISTENCIA ESTÁTICA DE LA CAJA COCHE M1											
P 11.1-Res. Está. Caja M1	7	0		7	1		1			1	
PRUEBA 13 - ENSAYO DE RESISTENCIA ESTÁTICA DE LA CAJA COCHE S1											
P 12.1-Res. Está. Caja S1	6	0	0	6	1		1			1	
PRUEBA 14 - PRUEBA DEL BASTIDOR DEL BOGIE											
P 13.1-Bastidor	3	0	0	3	1		1			1	
PRUEBA 15 - PRUEBA DE RESISTENCIA AL FUEGO PISO											
P 15.1-Piso	2	0	0	2	1		1			1	
PRUEBA 16 - PRUEBA CEM CONVERTIDOR DE TRACCIÓN											
P 16.1-Cem Convertidor Tracción	8	0	0	8	1		1			1	
PRUEBA 17 - PRUEBA CEM INVERSOR AUXILIAR											
P 17.1-Inversor Auxiliar	8	0	0	8	1		1			1	
TOTAL	220	0	1	219	30	0	29	1	0	29	

Tabla k.i.i.5.5-5. Balance de Pruebas y revisión de informes del MR (Actualizado al 29/01/25)

A continuación, se presenta un registro fotográfico de la prueba FAI de durabilidad de las puertas del tren que continuó en el período de este informe. El 20 de enero se registraban 1373627 ciclos de operación.

	INFORME MENSUAL DE INTERVENTORÍA			
	CONTRATO No. 148 DE 2020 INTERVENTORÍA INTEGRAL, TÉCNICA, ECONÓMICA, FINANCIERA, CONTABLE, JURÍDICA, ADMINISTRATIVA, OPERATIVA, PREDIAL, AMBIENTAL, SOCIAL Y DE SEGURIDAD SALUD EN EL TRABAJO PARA LA VIGENCIA DEL CONTRATO DE CONCESIÓN No. 163 DE 2019.			
Código del Formato CSPLMB-FT-LFG-006	Vigencia del Formato 01/09/2024	Versión: V03	Pág. 665 de 1059	



Ilustración k.i.i.5.5-1. Prueba del Sistema de Puertas

Seguimiento a los informes de pruebas del Material Rodante realizado por la Interventoría

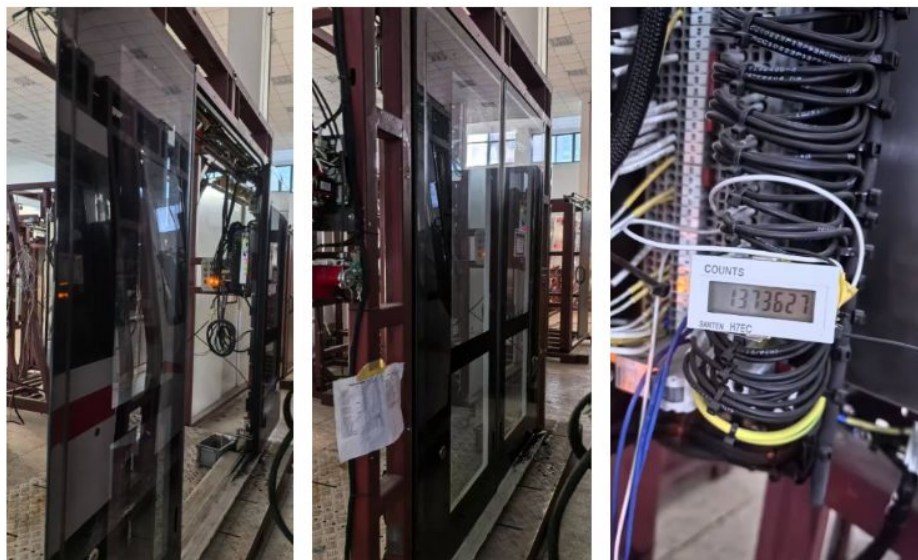

De acuerdo con la metodología implementada por la Interventoría para las actividades de acompañamiento de fabricación y pruebas, se presenta en el anexo K.ii.5.5 de Sistema Metroferroviarios y Material Rodante el cuadro resumen referente al seguimiento de la entrega y revisión de los Informes de Pruebas.

Seguimiento de Fabricación del MR

En el anexo K.ii.5.5 de Sistema Metroferroviarios y Material Rodante, se presenta el Informe detallado del seguimiento realizado por la Interventoría a la fabricación Material Rodante, que incluye tanto las actividades de manufactura de los componentes del tren como el control y seguimiento de los hallazgos (no conformidades) que se han identificado por BMC. Aquellos clasificados como medios y altos se encuentran cargados en la plataforma Aconex Field como incidencias para su registro y seguimiento.

Fase de Construcción

De acuerdo con el documento L1T1-0000-000-CON-CN-GEN-LI-0010_VDD - LISTADO MAESTRO DE DOCUMENTOS FASE CONSTRUCCION - SISTEMAS Y EQUIPOS, el Concesionario definió 211 documentos para la fase de construcción; en la siguiente tabla se muestra el balance de dichos entregables y el estatus de la revisión por parte de la Interventoría.

	INFORME MENSUAL DE INTERVENTORÍA				
	CONTRATO No. 148 DE 2020 INTERVENTORÍA INTEGRAL, TÉCNICA, ECONÓMICA, FINANCIERA, CONTABLE, JURÍDICA, ADMINISTRATIVA, OPERATIVA, PREDIAL, AMBIENTAL, SOCIAL Y DE SEGURIDAD SALUD EN EL TRABAJO PARA LA VIGENCIA DEL CONTRATO DE CONCESIÓN No. 163 DE 2019.				
	Código del Formato CSPLMB-FT-LFG-006	Vigencia del Formato 01/09/2024	Versión: V03	Pág. 666 de 1059	

MR - DOCUMENTOS TÉCNICOS	TOTAL ENTREGABLES	BALANCE FASE CONSTRUCCIÓN				BALANCE FASE CONSTRUCCIÓN			
		AVANCE R1 - FC		ESTATUS DE R1-FC		AVANCE R2 - FC		ESTATUS DE R2-FC	
		ENTREGADOS (ML1)	REVISADOS (INT)	TOTAL DOC SIN OBS. / NO	TOTAL DOC OBS	ENTREGADOS (ML1)	REVISADOS (INT)	TOTAL DOC SIN OBS. /	TOTAL DOC OBS
Informes de Pruebas	49	29	29	28	1				
Planes	1								
Manuales	3								
Procedimientos /Protocolos/Prog	121	115	111						
Planes de Inspección y Ensayo	6	5							
Especificaciones Técnicas	33								
TOTAL	213								

Tabla k.i.i.5.5-6. Balance de Entregables Fase Construcción MR

Actividades del Período.

Otras actividades realizadas en este período fueron:

- Revisión del Reporte de Monitoreo de Interfaces con otros Sistemas;
- Cierre en Aconex Field Inspecciones de Reportes de Inspección en fábrica y cargue en Aconex Field Incidencias de Hallazgos de problemas de calidad en fábrica



Motivado por los continuos problemas que se presentaron en la pintura del tren 1, lo que obligó a despintar y volver a pintar algunas cajas (problemas que fueron debidamente registrados como hallazgos en Aconex Field Incidencias), generando retrasos en la culminación de la fabricación del primer tren, y considerando que:

- Para las correcciones finales de las cajas del tren 1 se requeriría más tiempo;
- La pintura de las cajas del segundo tren avanzaba más rápido porque el proceso de manufactura de las cajas y de la pintura ya se había ajustado para evitar las fallas que se evidenciaron en los coches del primer tren:

De acuerdo con lo informado en el periodo anterior sobre los cambios propuestos por el fabricante en relación con la numeración de las cajas de los trenes 1 y 2, y luego de aprobada la alternativa de cambio entre las partes. Se procedió con la modificación de los registros en Aconex Field.

En el mes anterior, ML1 envió la lista de inspecciones a reabrir para actualizar los registros con los números de serie de cajas y componentes principales, se recibió la lista y en el mes de enero se reabrieron las inspecciones y luego se cerraron por parte de la Interventoría que se relacionan en el anexo K.ii.5.5 de Sistema Metroferroviarios y Material Rodante, además se continuo con el cargue de hallazgos incluyendo los números de serie de cajas y componentes principales bogíes, ejes, etc.

- Realización de Comité Técnico Nivel 3 el 21 de enero de 2025, donde se abordaron los siguientes temas:
 - Procedimientos
 - Proceso de fabricación



	INFORME MENSUAL DE INTERVENTORÍA			
	CONTRATO No. 148 DE 2020 INTERVENTORÍA INTEGRAL, TÉCNICA, ECONÓMICA, FINANCIERA, CONTABLE, JURÍDICA, ADMINISTRATIVA, OPERATIVA, PREDIAL, AMBIENTAL, SOCIAL Y DE SEGURIDAD SALUD EN EL TRABAJO PARA LA VIGENCIA DEL CONTRATO DE CONCESIÓN No. 163 DE 2019.			
	Código del Formato CSPLMB-FT-LFG-006	Vigencia del Formato 01/09/2024	Versión: V03	

- Informe del avance de pruebas
 - Programa de Pruebas MR 2025
 - Varios
- Monitoreo de Interfaces;
 - Seguimiento a las inspecciones del EIS;
 - Revisión de Informes de Pruebas presentados por el Concesionario;
 - Revisión de cambios no sustanciales presentados;
 - Revisión de procedimientos y protocolos para pruebas en fabrica del MR.



En el presente periodo se terminaron de revisar todos los procedimientos y protocolos de prueba de las pruebas de rutina y pruebas tipo a realizarse en fabrica para el tren 1 y algunos procedimientos y protocolos de las pruebas que se realizaran en sitio.

Se presenta a continuación el listado de los procedimientos y protocolos de prueba revisados por la Interventoría hasta el momento.



TIPO DE PRUEBA	PROCEDIMIENTO DE PRUEBA	PROTOCOLO DE PRUEBA
Prueba estática		
prueba de rutina dieléctrica	L1T1-3100-600-CON-ED-MER-PR-0021	L1T1-3100-600-CON-CN-MER-PC-0018
prueba de rutina de peso	L1T1-3100-600-CON-ED-MER-PR-0022	L1T1-3100-600-CON-CN-MER-PC-0019
prueba de rutina del cargador de baterías	L1T1-3142-600-CON-ED-MER-PR-0002	L1T1-3142-600-CON-CN-MER-PC-0002
prueba de rutina del sistema de iluminación	L1T1-3100-600-CON-ED-MER-PR-0023	L1T1-3100-600-CON-CN-MER-PC-0020
prueba de rutina para el funcionamiento de las puertas	L1T1-3150-600-CON-ED-MER-PR-0002	L1T1-3150-600-CON-CN-MER-PC-0002
prueba de rutina del sistema de comunicación	L1T1-3126-600-CON-ED-MER-PR-0003	L1T1-3126-600-CON-CN-MER-PC-0003
prueba de rutina del sistema de ventilación	L1T1-3170-600-CON-ED-MER-PR-0002	L1T1-3170-600-CON-CN-MER-PC-0002
prueba de rutina del sistema de suministro de aire	L1T1-3173-600-CON-ED-MER-PR-0001	L1T1-3173-600-CON-CN-MER-PC-0001
prueba de rutina de funcionamiento de los frenos	L1T1-3160-600-CON-ED-MER-PR-0003	L1T1-3160-600-CON-CN-MER-PC-0003
prueba de rutina de engrase de las pestañas de la rueda	L1T1-3130-600-CON-ED-MER-PR-0003	L1T1-3130-600-CON-CN-MER-PC-0003
prueba de rutina del sistema de detección de obstáculos	L1T1-3100-600-CON-ED-MER-PR-0027	L1T1-3100-600-CON-CN-MER-PC-0024
prueba de rutina del ruido estático del tren	L1T1-3100-600-CON-CN-MER-PR-0002	L1T1-3100-600-CON-CN-MER-PC-0025
prueba de rutina de dispositivos de seguridad	L1T1-3100-600-CON-ED-MER-PR-0024	L1T1-3100-600-CON-CN-MER-PC-0021
prueba de rutina de equipos y componentes de tracción	L1T1-3110-600-CON-ED-MER-PR-0004	L1T1-3110-600-CON-CN-MER-PC-0004
Pruebas estáticas aceptadas		

	INFORME MENSUAL DE INTERVENTORÍA			
	CONTRATO No. 148 DE 2020 INTERVENTORÍA INTEGRAL, TÉCNICA, ECONÓMICA, FINANCIERA, CONTABLE, JURÍDICA, ADMINISTRATIVA, OPERATIVA, PREDIAL, AMBIENTAL, SOCIAL Y DE SEGURIDAD SALUD EN EL TRABAJO PARA LA VIGENCIA DEL CONTRATO DE CONCESIÓN No. 163 DE 2019.			
	Código del Formato CSPMB-FT-LFG-006	Vigencia del Formato 01/09/2024	Versión: V03	

TIPO DE PRUEBA	PROCEDIMIENTO DE PRUEBA	PROTOCOLO DE PRUEBA
Pruebas dinámicas		
prueba de rutina del gálibo estático del tren	L1T1-3100-600-CON-CN-MER-PR-0003	L1T1-3100-600-CON-CN-MER-PC-0026
prueba de rutina de estanqueidad al agua	L1T1-3100-600-CON-ED-MER-PR-0025	L1T1-3100-600-CON-CN-MER-PC-0022
inspección del rendimiento dinámico del vehículo	L1T1-3100-600-CON-ED-MER-PR-0026	L1T1-3100-600-CON-CN-MER-PC-0023
prueba de rutina del frotador de corriente	L1T1-3110-600-CON-CN-MER-PR-0001	L1T1-3110-600-CON-CN-MER-PC-0005
prueba de rutina de aceleración y desaceleración del tren en modo normal y degradado	L1T1-3100-600-CON-CN-MER-PR-0005	L1T1-3100-600-CON-CN-MER-PC-0028
prueba de rutina del consumo máximo del tren	L1T1-3100-600-CON-CN-MER-PR-0007	L1T1-3100-600-CON-CN-MER-PC-0030
Prueba de Rutina Ruido Dinámico del Tren	L1T1-3100-600-CON-CN-MER-PR-0006	L1T1-3100-600-CON-CN-MER-PC-0029
Prueba de Rutina Recorridos Preoperacionales 2500 Km	L1T1-3100-600-CON-CN-MER-PR-0010_V00	L1T1-3100-600-CON-CN-MER-PC-0031_V00
Prueba de tipo en la fábrica de Changchun		
prueba tipo de impedancia de aislamiento y tensión soportada	L1T1-3100-600-CON-ED-MER-PR-0006	L1T1-3100-600-CON-CN-MER-PC-0006
prueba tipo del peso	L1T1-3100-600-CON-ED-MER-PR-0001	L1T1-3100-600-CON-CN-MER-PC-0001
prueba tipo de capacidad de elevación	L1T1-3100-600-CON-ED-MER-PR-0004	L1T1-3100-600-CON-CN-MER-PC-0004
prueba tipo de inspección del cableado del circuito de tierra y retorno	L1T1-3100-600-CON-ED-MER-PR-0007	L1T1-3100-600-CON-CN-MER-PC-0007
prueba tipo del sistema de ventilación	L1T1-3170-600-CON-ED-MER-PR-0001	L1T1-3170-600-CON-CN-MER-PC-0001
pruebas tipo estáticas de frenado	L1T1-3160-600-CON-ED-MER-PR-0001	L1T1-3160-600-CON-CN-MER-PC-0001
prueba tipo del desempeño en curvas	L1T1-3100-600-CON-ED-MER-PR-0005	L1T1-3100-600-CON-CN-MER-PC-0005
pruebas tipo del gálibo estático	L1T1-3100-600-CON-ED-MER-PR-0002	L1T1-3100-600-CON-CN-MER-PC-0002
prueba tipo de estanqueidad al agua	L1T1-3100-600-CON-ED-MER-PR-0003	L1T1-3100-600-CON-CN-MER-PC-0003
prueba tipo del rendimiento del sistema de tracción (en fábrica)	L1T1-3110-600-CON-ED-MER-PR-0003	L1T1-3110-600-CON-CN-MER-PC-0003
pruebas tipo dinámicas de frenado	L1T1-3160-600-CON-ED-MER-PR-0002	L1T1-3160-600-CON-CN-MER-PC-0002
prueba tipo de Acoplador	L1T1-3174-600-CON-ED-MER-PR-0001	L1T1-3174-600-CON-CN-MER-PC-0001
prueba tipo de la batería de respaldo	L1T1-3142-600-CON-ED-MER-PR-0001	L1T1-3142-600-CON-CN-MER-PC-0001

	INFORME MENSUAL DE INTERVENTORÍA			
	CONTRATO No. 148 DE 2020 INTERVENTORÍA INTEGRAL, TÉCNICA, ECONÓMICA, FINANCIERA, CONTABLE, JURÍDICA, ADMINISTRATIVA, OPERATIVA, PREDIAL, AMBIENTAL, SOCIAL Y DE SEGURIDAD SALUD EN EL TRABAJO PARA LA VIGENCIA DEL CONTRATO DE CONCESIÓN No. 163 DE 2019.			
	Código del Formato CSPLMB-FT-LFG-006	Vigencia del Formato 01/09/2024	Versión: V03	

TIPO DE PRUEBA	PROCEDIMIENTO DE PRUEBA	PROTOCOLO DE PRUEBA
prueba tipo del sistema auxiliar de energía o convertidor estático	L1T1-3141-600-CON-ED-MER-PR-0001	L1T1-3141-600-CON-CN-MER-PC-0001
prueba tipo de las puertas de pasajeros	L1T1-3150-600-CON-ED-MER-PR-0001	L1T1-3150-600-CON-CN-MER-PC-0001
prueba tipo de iluminación del salón de pasajeros y exterior	L1T1-3100-600-CON-ED-MER-PR-0016	L1T1-3100-600-CON-CN-MER-PC-0015
prueba tipo del limpiaparabrisas	L1T1-3181-600-CON-ED-MER-PR-0002	L1T1-3181-600-CON-CN-MER-PC-0002
prueba tipo del sistema de control del tren	L1T1-3120-600-CON-ED-MER-PR-0001	L1T1-3120-600-CON-CN-MER-PC-0001
prueba tipo del desempeño estático al sistema de información del pasajero	L1T1-3126-600-CON-ED-MER-PR-0001	L1T1-3126-600-CON-CN-MER-PC-0001
prueba tipo del rendimiento dinámico del sistema de información al pasajero	L1T1-3126-600-CON-ED-MER-PR-0002	L1T1-3126-600-CON-CN-MER-PC-0002
prueba tipo de las medidas de seguridad e inspección de los equipos de seguridad	L1T1-3100-600-CON-ED-MER-PR-0014	L1T1-3100-600-CON-CN-MER-PC-0013
prueba tipo de la operabilidad y la mantenibilidad del tren	L1T1-3100-600-CON-ED-MER-PR-0013	L1T1-3100-600-CON-CN-MER-PC-0012
prueba tipo del ruido en el interior del tren	L1T1-3100-600-CON-ED-MER-PR-0008	L1T1-3100-600-CON-CN-MER-PC-0008
prueba tipo del ruido en el exterior del tren	L1T1-3100-600-CON-ED-MER-PR-0009	L1T1-3100-600-CON-CN-MER-PC-0009
prueba tipo de la resistencia al movimiento del tren	L1T1-3100-600-CON-ED-MER-PR-0017	L1T1-3100-600-CON-CN-MER-PC-0016
Prueba de Funcionamiento de 5000 KM	L1T1-3100-600-CON-ED-MER-PR-0018	L1T1-3100-600-CON-CN-MER-PC-0017
prueba tipo sistema de engrase de pestañas (sitio)	L1T1-3130-600-CON-ED-MER-PR-0002	L1T1-3130-600-CON-CN-MER-PC-0002
Prueba Tipo Inteligibilidad Habla Sistema Radiodifusión (sitio)	L1T1-3100-600-CON-ED-MER-PR-0011	L1T1-3100-600-CON-CN-MER-PC-0010
Prueba Tipo Frotador de Contacto	L1T1-3110-600-CON-ED-MER-PR-0001	L1T1-3110-600-CON-CN-MER-PC-0001
Prueba Tipo Galibo Dinámico (sitio)	L1T1-3100-600-CON-ED-MER-PR-0015	L1T1-3100-600-CON-CN-MER-PC-0014
Prueba Tipo Equipo Detección Rotura de Rieles	L1T1-5200-600-CON-CN-MER-PR-0001	L1T1-5200-600-CON-CN-MER-PC-0001
Prueba Tipo Coeficiente de flexibilidad	L1T1-3133-600-CON-CN-MER-PR-0001	L1T1-3133-600-CON-CN-MER-PC-0001
Prueba de información sobre el aislamiento acústico de los vehículos	L1T1-3100-600-CON-CN-MER-PR-0009	L1T1-3100-600-CON-CN-MER-PC-0032
Prueba Tipo Rendimiento	L1T1-3110-600-CON-ED-MER-PR-0002_V01	L1T1-3110-600-CON-CN-MER-PC-0002_V00

	INFORME MENSUAL DE INTERVENTORÍA				
	CONTRATO No. 148 DE 2020 INTERVENTORÍA INTEGRAL, TÉCNICA, ECONÓMICA, FINANCIERA, CONTABLE, JURÍDICA, ADMINISTRATIVA, OPERATIVA, PREDIAL, AMBIENTAL, SOCIAL Y DE SEGURIDAD SALUD EN EL TRABAJO PARA LA VIGENCIA DEL CONTRATO DE CONCESIÓN No. 163 DE 2019.				
	Código del Formato CSPLMB-FT-LFG-006	Vigencia del Formato 01/09/2024	Versión: V03	Pág. 670 de 1059	

TIPO DE PRUEBA	PROCEDIMIENTO DE PRUEBA	PROTOCOLO DE PRUEBA
Sistema de Tracción en Sitio		
Total, procedimientos y protocolos de prueba revisados	56	56

Tabla k.ii.5.5-7 Previsión de Fabricación y Pruebas de EPT

Equipos de Patio Taller



Pruebas de EPT

El Concesionario ML1 en Comité técnico Nivel 3 de EPT, presentó una actualización de las previsiones de fabricación y pruebas de los primeros equipos de patio taller para el período 2024/2025, que se presenta en la siguiente tabla:

Item	Equipos	Cronograma 2024	Cronograma 2025
		Pruebas en fábrica	Pruebas en fábrica
1	Vagón plataforma para puertas de plataforma	feb-25	may-25
2	Vagón equipado con bobinas para cable	feb-25	may-25
3	Máquina de Lavado de trenes	abr-25	abr-25
4	Torno de ruedas en foso	sep-25	sep-25
5	Columnas de elevación fijas	abr-25	abr-25
6	Columnas de elevación móviles	abr-25	abr-25
7	Sistema de alimentación auxiliar	abr-25	abr-25
8	Equipo de encarrilamiento	abr-25	abr-25
9	Portal de advertencia	abr-25	abr-25
10	DPS	abr-25	abr-25
11	Vehículo Multipropósito	mar-25	may-25
12	Sistema de detección de desgaste de pastillas de freno	No estaba considerado	mar-25
13	Grúas del Patio Taller	No estaba considerado	abr-25

Tabla k.ii.5.5-8 Previsión de Fabricación y Pruebas de EPT

La tabla presentada ha sido actualizada como producto de las discusiones técnicas llevadas a cabo con el Concesionario. ML1 ha incluido dentro de los primeros equipos a instalar el sistema de desgaste de pastillas de freno y las grúas del patio taller, por lo que se ha incorporado en el listado.

	INFORME MENSUAL DE INTERVENTORÍA				
	CONTRATO No. 148 DE 2020 INTERVENTORÍA INTEGRAL, TÉCNICA, ECONÓMICA, FINANCIERA, CONTABLE, JURÍDICA, ADMINISTRATIVA, OPERATIVA, PREDIAL, AMBIENTAL, SOCIAL Y DE SEGURIDAD SALUD EN EL TRABAJO PARA LA VIGENCIA DEL CONTRATO DE CONCESIÓN No. 163 DE 2019.				
	Código del Formato CSPLMB-FT-LFG-006	Vigencia del Formato 01/09/2024	Versión: V03	Pág. 671 de 1059	

Con respecto a las fechas de inicio de pruebas, estas han sido actualizadas, basado en actualización de información por parte de los fabricantes de los equipos. Estas variaciones no impactan la disponibilidad de los equipos necesarios para las pruebas de los primeros trenes.

1. Vehículo Multipropósito MPV

Para el vehículo Multipropósito se han desarrollado las siguientes pruebas:

- Prueba de resistencia estática de la carrocería del vehículo multipropósito MPV: Las pruebas fueron llevadas a cabo durante los días 15, 16 y 17 de octubre 2024; el desarrollo de la prueba fue expuesto en el informe del mes de octubre/2024.
- Prueba de resistencia estática de marco del bogie del MPV: Las pruebas fueron ejecutadas durante los días 12, 13, 16, 17 y 18 de diciembre del 2024. La prueba se desarrolló con normalidad de acuerdo con los estándares definidos por el fabricante.

Se está a la espera de la entrega del Informe de pruebas por parte de Concesionario.

2. Vagón plataforma para puertas de plataformas

El bogie implementado para este equipo es el mismo que se implementa en los siguientes vehículos:

- Vagón equipado con bobinas para cable
- Vagón con equipo de chorro para la limpieza de las redes de drenaje
- Vagón de transporte ferroviario

La prueba de resistencia estática del marco del bogie del vagón plataforma para puertas de plataforma fueron llevadas a cabo durante los días 5, 6, 7, 8 y 11 de noviembre 2024. La prueba se desarrolló con normalidad de acuerdo con los estándares definidos por el fabricante. El Concesionario aún no ha presentado el informe respectivo.

3. Vagón equipado con bobinas para cable

La prueba de resistencia estática de la carrocería del vagón equipado con bobinas para cable fue llevada a cabo durante los días 13, 14 y 15 de noviembre 2024. La prueba se realizó con normalidad los estándares definidos por el fabricante. El objetivo de esta prueba fue probar la resistencia estática de la carrocería del vagón equipado con bobinas para cable. El Concesionario está en proceso de preparación del informe respectivo.

En las tablas a continuación se presenta el avance estadístico de las pruebas de EPT y de la emisión y revisión de los respectivos informes de las pruebas:

	INFORME MENSUAL DE INTERVENTORÍA				
	CONTRATO No. 148 DE 2020 INTERVENTORÍA INTEGRAL, TÉCNICA, ECONÓMICA, FINANCIERA, CONTABLE, JURÍDICA, ADMINISTRATIVA, OPERATIVA, PREDIAL, AMBIENTAL, SOCIAL Y DE SEGURIDAD SALUD EN EL TRABAJO PARA LA VIGENCIA DEL CONTRATO DE CONCESIÓN No. 163 DE 2019.				
	Código del Formato CSPLMB-FT-LFG-006	Vigencia del Formato 01/09/2024	Versión: V03	Pág. 672 de 1059	

ESTADÍSTICAS DE SEGUIMIENTO A PRUEBAS DE EPT											
DESCRIPCIÓN DE PRUEBAS		ESTATUS DE PRUEBAS			INFORME DE PRUEBA (ML1)				FICHA DE REVISIÓN (INTERVENTOR(A))		
					CANT INF. ESPERADOS	SIN INICIAR	RECIB.	PEND.	EN PROCESO	RADICADA	
PRUEBAS FAI	TOTAL	POR INICIAR	EN CURSO	CONCL.							
Prueba de resistencia estática de carrocería vehículo multipropósito (MPV) - Vía Remota											
PRUEBA 1 - Prueba de carga vertical											
P 1.1-Prueba de 1,0 veces de carga vertical	1			1							
P 1.2-Prueba de 1,3 veces de carga vertical	1			1							
PRUEBA 2 - Prueba de fuerza longitudinal											
P 2.1-Prueba de compresión longitudinal	1			1							
P 2.2-Prueba de tensión longitudinal	1			1				1			
PRUEBA 3 - Prueba de esfuerzo bajo condición operativa de levantamiento del vehículo											
P 3.1-Prueba de levantamiento del extremo I	1			1							
P 3.2-Prueba de levantamiento del extremo II	1			1							
P 3.3-Prueba de levantamiento del vehículo completo	1			1							
Prueba de resistencia estática de marco del bogie para el vagón de plataforma para puertas de plataforma - Vía Remota											
PRUEBA 1 - Prueba estática con simulación de carga excepcional											
P 1.1-Aplicación de carga de soporte lateral vertical, aplicación de carga de torsión	1			1							
P 1.2-Aplicación de carga de torsión	1			1							
P 1.3-Aplicación de carga vertical del pivote central, aplicación de carga transversal del pivote central	1			1							
P 1.4-Aplicación de carga longitudinal, aplicación de carga del asiento de soporte de palanca fija	1			1				1			
PRUEBA 2 - Prueba estática con simulación de carga operativa											
P 2.1-Aplicación de carga de diamante	1			1							
P 2.2-Aplicación de carga de freno	1			1							
Prueba de resistencia estática de carrocería vagón equipado con bobinas para cable											
PRUEBA 1 - Prueba de carga vertical											
P 1.1-Prueba de compresión longitudinal	1			1							
P 1.2-Prueba de tensión longitudinal	1			1							
PRUEBA 2 - Prueba de fuerza longitudinal											
P 2.1-Prueba de levantamiento del extremo I	1			1							
P 2.2-Prueba de levantamiento del extremo II	1			1				1			
P 2.3-Prueba de levantamiento del vehículo completo	1			1							
PRUEBA 3 - Prueba de esfuerzo bajo condición operativa de levantamiento del vagón											
P 3.1-Prueba de 1,0 veces de carga vertical	1			1							
P 3.2-Prueba de 1,3 veces de carga vertical	1			1							
Prueba de resistencia estática de marco del bogie del MPV											
PRUEBA 1 - Prueba de carga vertical											
P 1.1-carga vertical, carga transversal	1			1							
P 1.2-Torsión del riel, frenado en un lado	1			1							
PRUEBA 2 - Prueba de fuerza longitudinal											
P 2.1-Carga rombale, carga longitudinal	1			1					1		
P 2.2-Carga de frenado del otro lado, carga del amortiguador	1			1							
P 2.3-Carga de la caja de engranajes	1			1							
TOTAL	25,00	0,00	0,00	25,00	4,00	0,00	0,00	4,00	0,00	0,00	

Tabla k.i.i.5.5-9. Balance de Pruebas y revisión de informes de EPT (Actualizado al 27/01/25)



Seguimiento a los informes de fabricación y pruebas de EPT realizado por la Interventoría



De acuerdo con la metodología implementada por la Interventoría para las actividades de acompañamiento de fabricación y pruebas, se presenta en el anexo k.ii.5.5. de Sistemas Metroferroviarios y Material Rodante el cuadro resumen referente al seguimiento de la entrega y revisión de los Informes de Prueba, tomando como referencia la Programación de Pruebas presentado por el Concesionario para EPT.

Avance de fabricación de equipos de patio taller de la categoría 1.



A continuación, se presenta un registro fotográfico del avance de fabricación de los Equipos de Patio Taller reportados por el Concesionario.

Categoría 1	Evidencia
--------------------	------------------

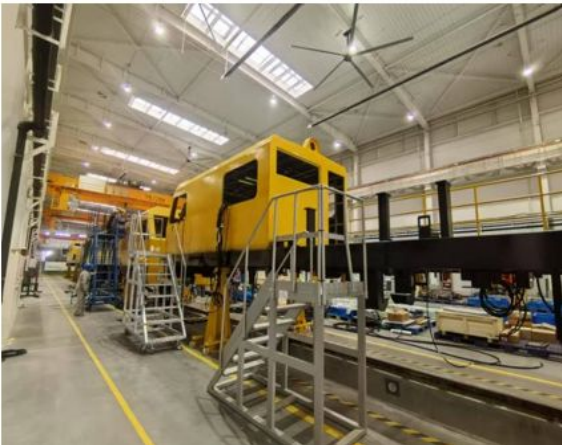
	INFORME MENSUAL DE INTERVENTORÍA				
	CONTRATO No. 148 DE 2020 INTERVENTORÍA INTEGRAL, TÉCNICA, ECONÓMICA, FINANCIERA, CONTABLE, JURÍDICA, ADMINISTRATIVA, OPERATIVA, PREDIAL, AMBIENTAL, SOCIAL Y DE SEGURIDAD SALUD EN EL TRABAJO PARA LA VIGENCIA DEL CONTRATO DE CONCESIÓN No. 163 DE 2019.				
	Código del Formato CSPLMB-FT-LFG-006	Vigencia del Formato 01/09/2024	Versión: V03		Pág. 673 de 1059

Categoría 1	Evidencia
<p>Columnas de elevación móviles para trenes de pasajeros</p>	<p>Fabricación de Columnas</p> 
	<p>Fabricación de Columnas</p> 
<p>Columnas de elevación sincronizada</p>	<p>Fabricación del Vehículo multipropósito</p> 
<p>Vehículo multipropósito</p>	

Categoría 1	Evidencia
Vagón plataforma para puertas de plataforma	Fabricación del bastidor
	
Vagón equipado con bobinas para cable	Fabricación de bastidor del vehículo
	
Stinger	Stinger
	

	INFORME MENSUAL DE INTERVENTORÍA				
	CONTRATO No. 148 DE 2020 INTERVENTORÍA INTEGRAL, TÉCNICA, ECONÓMICA, FINANCIERA, CONTABLE, JURÍDICA, ADMINISTRATIVA, OPERATIVA, PREDIAL, AMBIENTAL, SOCIAL Y DE SEGURIDAD SALUD EN EL TRABAJO PARA LA VIGENCIA DEL CONTRATO DE CONCESIÓN No. 163 DE 2019.				
	Código del Formato CSPLMB-FT-LFG-006	Vigencia del Formato 01/09/2024	Versión: V03		Pág. 675 de 1059

Categoría 1	Evidencia
DPS	DPS
	
Portal de advertencia	Portal de advertencia
	

Tabla k.ii.5.5-10. Avance de construcción de EPT (actualizado al 15/01/2025)

Fase de Construcción

De acuerdo con el documento L1T1-0000-000-CON-CN-GEN-LI-0010_VDD - LISTADO MAESTRO DE DOCUMENTOS FASE CONSTRUCCION - SISTEMAS Y EQUIPOS, el Concesionario definió 683 documentos para la Fase de Construcción; a continuación, se presenta la tabla de seguimiento.

	INFORME MENSUAL DE INTERVENTORÍA				
	CONTRATO No. 148 DE 2020 INTERVENTORÍA INTEGRAL, TÉCNICA, ECONÓMICA, FINANCIERA, CONTABLE, JURÍDICA, ADMINISTRATIVA, OPERATIVA, PREDIAL, AMBIENTAL, SOCIAL Y DE SEGURIDAD SALUD EN EL TRABAJO PARA LA VIGENCIA DEL CONTRATO DE CONCESIÓN No. 163 DE 2019.				
	Código del Formato CSPLMB-FT-LFG-006	Vigencia del Formato 01/09/2024	Versión: V03	Pág. 676 de 1059	

EPT - DOCUMENTOS TÉCNICOS	TOTAL ENTREGABLES	BALANCE FASE CONSTRUCCIÓN							
		AVANCE R1 - FC		ESTATUS DE R1-FC		AVANCE R2 - FC		ESTATUS DE R2-FC	
		ENTREGADOS (ML1)	REVISADOS (INT)	TOTAL DOC SIN OBS. / NO	TOTAL DOC OBS	ENTREGADOS (ML1)	REVISADOS (INT)	TOTAL DOC SIN OBS. / NO	TOTAL DOC OBS
Informes de Pruebas	43								
Manuales	190								
Procedimientos /Protocolos/Prog	138	10	10		10	2	2	2	
Planes de Inspección y Ensayo	6	6	5		5				
Especificaciones Técnicas	184								
EPT -PLANOS/MODELOS BIM	TOTAL ENTREGABLES	BALANCE FASE CONSTRUCCIÓN							
		AVANCE R1 - FC		ESTATUS DE R1-FC					
		ENTREGADOS (ML1)	REVISADOS (INT)	TOTAL DOC SIN OBS. / NO	TOTAL DOC OBS				
Planos	128								
TOTAL	689								

Tabla k.ii.5.5-11. Balance de Entregables Fase Construcción EPT (actualizado al 27/01/25)

Actualmente está en revisión el documento L1T1-3200-000-CON-CN-PIE-PN-0005_V00 - PLAN DE INSPECCION Y ENSAYO – VAGON CON EQUIPO DE CHORRO PARA LA LIMPIEZA DE REDES DE DRENAJE, el cual será entregado a inicio del próximo periodo.



Los documentos recibidos corresponden a los protocolos/procedimientos y planes de inspección y ensayo de prueba de los siguientes equipos, que ya han sido revisados por la Interventoría:

- Vehículo Multipropósito
- Vagón plataforma para puertas de plataforma
- Vagón equipado con bobinas para cable
- Columnas de elevación sincronizadas
- Columnas de elevación móviles para trenes de pasajeros



Actividades del Período.

Las principales actividades realizadas en este período fueron:

1. Seguimiento/verificación de las interfaces de la especialidad entre el equipo de EPT de la Interventoría con las diferentes disciplinas del área de Ingeniería de equipos ferroviarios de ML1, presentándose los avances de la revisión de las interfaces en los comités técnicos N3 de EPT.
2. Socialización en los comités técnicos N3 de EPT de las revisiones hechas hasta el momento de las interfaces de los siguientes equipos:
 - Portal de advertencia
 - Equipo de encarrilamiento
 - Columnas de elevación fijas
 - Columnas de elevación móviles
 - Máquina de lavado de trenes

	INFORME MENSUAL DE INTERVENTORÍA				
	CONTRATO No. 148 DE 2020 INTERVENTORÍA INTEGRAL, TÉCNICA, ECONÓMICA, FINANCIERA, CONTABLE, JURÍDICA, ADMINISTRATIVA, OPERATIVA, PREDIAL, AMBIENTAL, SOCIAL Y DE SEGURIDAD SALUD EN EL TRABAJO PARA LA VIGENCIA DEL CONTRATO DE CONCESIÓN No. 163 DE 2019.				
	Código del Formato CSPLMB-FT-LFG-006	Vigencia del Formato 01/09/2024	Versión: V03	Pág. 677 de 1059	

- DPS
 - Locotractor eléctrico Bi-vial
 - Sistema autónomo de alimentación “Stinger”
 - Vehículo Multipropósito
 - Máquina de lavado de bogíes
 - Prensa de calado
 - Torno en foso
 - Banco de ensayos estáticos para bogíes
 - Cabina de lavado de componentes
 - Plataforma de elevación de bogíes
 - Cabina de pintura de coches
 - Equipo de almacenamiento automático tridimensional
 - Cabina de granallado
 - Cabina de bogies y componentes
 - Grúas del patio taller.
3. Actualización de seguimiento de los Planes de Gestión de Pruebas y Validación y de la Configuración.
 4. Revisión, aportes y comentarios relacionados con la memoria técnica del proyecto.
 5. Realización del Comité Técnico Nivel 3 el 22/01/2025 donde se trataron los siguientes temas:
 - Resumen de las pruebas EPT.
 - Visita a patio taller.
 - Gestión de cambios–Grúas.
 - Aclaración- Gestión de mantenimiento de grúas.
 - Seguimiento a interfaces.
 - Avance de producción de EPT.
 6. Revisión y actualización del estado de avance de las interfaces con corte a diciembre del 24 de las etapas del 90% y 100%.
 7. Sesiones de Mesa de Cambios referente a la modificación de las cimentaciones de las grúas giratorias en el edificio 105 (locales técnicos)
 - Primera sesión: Revisión de las grúas giratorias de 360° y 270° que se encuentran ubicadas en los cuartos M06, M12, M14, M16, M17 y M33, para operaciones con partes de equipos ferroviarios. Los temas que se trataron fueron los siguientes:
 - Descripción del cambio
 - Programa mesa de cambios
 - Requisitos de diseño;
 - Comparación de las principales características del diseño de la versión anterior con las nuevas necesidades;

	INFORME MENSUAL DE INTERVENTORÍA				
	CONTRATO No. 148 DE 2020 INTERVENTORÍA INTEGRAL, TÉCNICA, ECONÓMICA, FINANCIERA, CONTABLE, JURÍDICA, ADMINISTRATIVA, OPERATIVA, PREDIAL, AMBIENTAL, SOCIAL Y DE SEGURIDAD SALUD EN EL TRABAJO PARA LA VIGENCIA DEL CONTRATO DE CONCESIÓN No. 163 DE 2019.				
	Código del Formato CSPLMB-FT-LFG-006	Vigencia del Formato 01/09/2024	Versión: V03	Pág. 678 de 1059	

- Impacto en las interfaces;
- Segunda sesión: Revisión de las 22 grúas pórtico, suspendidas, puente y giratorias. Los temas que se trataron fueron los siguientes:
 - Revisión de requerimientos / Especificaciones técnicas
 - Dimensionamiento
 - Condiciones eléctricas
 - Compatibilidad EMC
 - Memorias descriptivas
 - Comparación de parámetros técnicos
 - Impacto en las interfaces.

Puertas de Andén y Plataforma

Las actividades en curso en este componente estuvieron básicamente relacionadas con la fabricación y con las preparaciones de las pruebas serie de las 2 primeras estaciones.

A continuación, se presenta el estado de El estado actual de las inspecciones y pruebas

Pruebas del Prototipo



Las pruebas realizadas al prototipo concluyeron en abril/2024. A la fecha, todos los informes de pruebas realizadas al prototipo ya fueron presentados por el Concesionario y revisados por la Interventoría. Se está finalizando la elaboración del Dossier de las Pruebas del Prototipo donde se compendiarán todos los registros de pruebas e informes revisados por la Interventoría, para que quede en un único documento una compilación completa del proceso que facilite futuras consultas.

Pruebas Tipo y Serie en Fabrica

a. Inspección del Primer Artículo:

Estas pruebas se realizaron en el periodo del día 16/12/24 al 18/12/24 de acuerdo con lo programado, finalizando sin novedades.

El objetivo de esta prueba fue verificar que uno de los productos seleccionado al azar desde la producción cumpla con los requisitos del proyecto de PLMB mediante la comprobación de sus dimensiones, apariencia, funciones, rendimiento, diseño y otros parámetros definidos en los documentos de prueba (plan, procedimiento y protocolo) presentados por el Concesionario y que fueron revisados, recibiendo la conformidad de la Interventoría.

	INFORME MENSUAL DE INTERVENTORÍA			
	CONTRATO No. 148 DE 2020 INTERVENTORÍA INTEGRAL, TÉCNICA, ECONÓMICA, FINANCIERA, CONTABLE, JURÍDICA, ADMINISTRATIVA, OPERATIVA, PREDIAL, AMBIENTAL, SOCIAL Y DE SEGURIDAD SALUD EN EL TRABAJO PARA LA VIGENCIA DEL CONTRATO DE CONCESIÓN No. 163 DE 2019.			
	Código del Formato CSPLMB-FT-LFG-006	Vigencia del Formato 01/09/2024	Versión: V03	

Los elementos revisados en las pruebas de primer artículo fueron los siguientes:

- Prueba de FP.
- Prueba de PDM.
- Prueba de PFAP y PSE.
- Prueba de cabecera.
- Prueba del poste.
- Prueba del umbral.
- Prueba del dintel de puerta.
- Prueba del mecanismo de la puerta.
- Prueba de DCU.
- Prueba de PCL.
- Prueba de PSCC.
- Prueba de UDE.

El informe de pruebas fue enviado por el concesionario el día 3 de enero vía Aconex con la referencia ML1-TRN-038390, el cual está en revisión final por esta interventoría.

b. Pruebas de cables:



Realizada vía telemática los días 11 y 12 de nov/24. El objetivo fue verificar y comprobar, a través de las diferentes pruebas indicadas por el proveedor en los planes y protocolos de prueba del primer artículo, que los cables que son provisionados para la PLMB cumplen con los requisitos de resistencia eléctrica, prueba de tensión, retardante a las llamas, rotulación y calibres.

Las pruebas transcurrieron sin anormalidades realizándose acorde a la normativa aplicable. Durante la ejecución de las pruebas de primer artículo se revisaron los documentos correspondientes a los registros de los resultados de estas pruebas.

El informe de pruebas de cables forma parte del informe de pruebas de primer artículo, enviado por el Concesionario.

c. Pruebas serie de los equipos de las estaciones:

El Concesionario y el fabricante Fangda realizaron una recalendarización de las pruebas serie de los equipos de estaciones, la cual fue informada en CT N3 el pasado 22 de enero, teniéndose la siguiente programación:

	INFORME MENSUAL DE INTERVENTORÍA				
	CONTRATO No. 148 DE 2020 INTERVENTORÍA INTEGRAL, TÉCNICA, ECONÓMICA, FINANCIERA, CONTABLE, JURÍDICA, ADMINISTRATIVA, OPERATIVA, PREDIAL, AMBIENTAL, SOCIAL Y DE SEGURIDAD SALUD EN EL TRABAJO PARA LA VIGENCIA DEL CONTRATO DE CONCESIÓN No. 163 DE 2019.				
	Código del Formato CSPLMB-FT-LFG-006	Vigencia del Formato 01/09/2024	Versión: V03	Pág. 680 de 1059	

- La ejecución de las pruebas serie de los equipos para las estaciones E1 y E2 está prevista para realizarse de 27/Feb a 01/Mar de 2025.
- La ejecución de las pruebas en serie de los equipos para las estaciones E3 y E4 está prevista para iniciar el 5/May de 2025.

En la tabla a continuación se presenta el avance estadístico de las pruebas, emisión y revisión de los respectivos informes de las pruebas del Sistema de PDAP:

ESTADÍSTICAS DE SEGUIMIENTO A PRUEBAS E INSPECCIONES DE SISTEMA DE PDAP										
DESCRIPCIÓN DE PRUEBAS		ESTATUS DE LA PRUEBA			INFORME DE PRUEBA (ML1)				FICHA DE REVISIÓN (INTERVENTORÍA)	
PRUEBAS PDAP	TOTAL	EN CURSO	CONCL.	POR INICIAR	CANT INF. ESPERADOS	SIN INICIAR	RECIB.	PEND.	EN PROCESO	RADICADA
PRUEBAS DEL 1ER ARTICULO										
Inspección de Estructura y partes mecánicas	1		1		1		1		1	
Inspección funcional de equipos eléctricos DCU, PCL, PSCC	1		1							
Inspección funcional de equipos eléctricos UDE	1		1							
PRUEBAS SERIE EQUIPOS										
Equipos Estación Carrera 96	1			1	1	1				
Equipos Estación Portal de las Américas	1			1	1	1				
Equipos Estación Carrera 80	1			1	1	1				
Equipos Estación Calle 45 Sur	1			1	1	1				
Equipos Estación Kennedy	1			1	1	1				
Equipos Estación Avenida Boyacá	1			1	1	1				
Equipos Estación Avenida 68	1			1	1	1				
Equipos Estación Carrera 50	1			1	1	1				
Equipos Estación NQS	1			1	1	1				
Equipos Estación Nariño	1			1	1	1				
Equipos Estación Calle 1°	1			1	1	1				
Equipos Estación Calle 10°	1			1	1	1				
Equipos Estación Calle 26°	1			1	1	1				
Equipos Estación Calle 45°	1			1	1	1				
Equipos Estación Calle 63°	1			1	1	1				
Equipos Estación Calle 72°	1			1	1	1				
TOTAL	19	0	3	16	17	16	1	0	1	0

Tabla k.i.i.5-12. Balance de Pruebas y revisión de informes de PDAP (Actualizado al 27/01/25)

Seguimiento a los informes de fabricación y pruebas del Sistema de las PDAP

El cambio de color de las fritas de las Puertas de Andén a Amarillo Pantone 4008C aprobado por la EMB mediante el oficio No EXTS24-0006893 del 30/10/2024, aprobación que liberó la producción de las PDAP, fue confirmado en sitio en las pruebas del primer artículo realizadas en el período anterior.

De acuerdo con la metodología implementada por la Interventoría para las actividades de acompañamiento de fabricación y pruebas, se presenta en el anexo k.ii.5.5. de Sistemas Metroferroviarios y Material Rodante el cuadro resumen referente al seguimiento de la entrega y

	INFORME MENSUAL DE INTERVENTORÍA				
	CONTRATO No. 148 DE 2020 INTERVENTORÍA INTEGRAL, TÉCNICA, ECONÓMICA, FINANCIERA, CONTABLE, JURÍDICA, ADMINISTRATIVA, OPERATIVA, PREDIAL, AMBIENTAL, SOCIAL Y DE SEGURIDAD SALUD EN EL TRABAJO PARA LA VIGENCIA DEL CONTRATO DE CONCESIÓN No. 163 DE 2019.				
	Código del Formato CSPLMB-FT-LFG-006	Vigencia del Formato 01/09/2024	Versión: V03	Pág. 681 de 1059	

revisión de los Informes de Prueba, tomando como referencia la Programación de Pruebas presentado por el Concesionario para el Sistema de PDAP.

Fase de Construcción

En la tabla a continuación se presentan los documentos previstos por el Concesionario para la Fase de Construcción y el estado de avance de la presentación y revisión.

PDAP - DOCUMENTOS TÉCNICOS	TOTAL ENTREGABLES	BALANCE FASE CONSTRUCCIÓN				BALANCE FASE CONSTRUCCIÓN			
		AVANCE R1 - FC		ESTATUS DE R1-FC		AVANCE R2 - FC		ESTATUS DE R2-FC	
		ENTREGADOS (ML1)	REVISADOS (INT)	TOTAL DOC SIN OBS. / NO	TOTAL DOC OBS	ENTREGADOS (ML1)	REVISADOS (INT)	TOTAL DOC SIN OBS. /	TOTAL DOC OBS
Informes de Pruebas	6	4	4	2	1	1	1	1	
Manuales	2	1							
Procedimientos /Protocolos/Prog	7	4	4	4					
Planes de Inspección y Ensayo	5	1	1	1					
Especificaciones Técnicas	2								
TOTAL	22								

Tabla k.ii.5.5-13. Balance de Entregables Fase Construcción PDAP (actualizada al 19/12/24)

Actividades del Período



- Seguimiento de la resolución de interfaces;
- Seguimiento a las inspecciones del EIS;
- Revisión de planes, procedimientos y protocolos de pruebas presentados por el Concesionario;
- Revisión de memoria técnica del mes de diciembre/24;
- Comité Técnico de Nivel 3 donde se trataron los siguientes temas.
 - Progreso de entrega de PDAP construcción.
 - Cronograma de pruebas en fábrica.
 - Pruebas de primer artículo de PDAP.
 - Estado de las interfaces de PDAP.
 - Estado de comentarios del EIS a la documentación de PDAP.

Peaje / Control de Acceso

Pruebas de PEAJE

El Concesionario ML1, presentó la siguiente previsión de programa de fabricación y pruebas en fábrica:

- Producción de prototipo: de septiembre a noviembre de 2024
- Pruebas de aceptación del prototipo en fabrica: del 16 al 21 de diciembre 2024
- Producción en serie de equipos: de enero a octubre del 2025
- Pruebas tipo en fábrica: entre febrero a marzo 2025
- Pruebas de aceptación en fábrica: pruebas serie en diciembre 2025

	INFORME MENSUAL DE INTERVENTORÍA				
	CONTRATO No. 148 DE 2020 INTERVENTORÍA INTEGRAL, TÉCNICA, ECONÓMICA, FINANCIERA, CONTABLE, JURÍDICA, ADMINISTRATIVA, OPERATIVA, PREDIAL, AMBIENTAL, SOCIAL Y DE SEGURIDAD SALUD EN EL TRABAJO PARA LA VIGENCIA DEL CONTRATO DE CONCESIÓN No. 163 DE 2019.				
	Código del Formato CSPLMB-FT-LFG-006	Vigencia del Formato 01/09/2024	Versión: V03	Pág. 682 de 1059	

a. Pruebas de aceptación del prototipo

Estas pruebas se realizaron en la fábrica de Founder International en la ciudad de Jiaxing RPC del 16 al 21 de diciembre de 2024 con el acompañamiento presencial de la Interventoría.

El objetivo de esta prueba fue el de verificar que el equipo prototipo de la barrera de control de acceso (BCA) del sistema Peaje/Control de Acceso (PEA) cumple con las especificaciones y funcionalidades básicas del diseño No Objetado, de acuerdo con los requisitos especificados en el contrato, Apéndice Técnico 8 Sección 7. Las pruebas se realizaron con resultados satisfactorios.

El Concesionario mediante la transmisión número ML1-TRN-038560, de fecha 14/01/2025, presentó el “INFORME DE PRUEBA DEL PRIMER ARTICULO DEL SISTEMA DE PEAJE / CONTROL DE ACCESO (PEA)”, el cual se encuentra actualmente en revisión de la Interventoría.



b. Pruebas tipo en fábrica: Estas pruebas tentativamente están programadas para iniciarse en la 3era semana del mes de marzo de 2025, según a informado el Concesionario en el CTN3 del mes de enero/2025.

Actualmente se está revisando de manera informal el procedimiento y protocolo para esta prueba.

En la tabla a continuación se presenta el avance estadístico de las pruebas, emisión y revisión de los respectivos informes de las pruebas del Sistema de PEAJE:

ESTADÍSTICAS DE SEGUIMIENTO A PRUEBAS E INSPECCIONES DE SISTEMA DE PEAJE Y CONTROL DE ACCESO										
DESCRIPCIÓN DE PRUEBAS		ESTATUS DE LA PRUEBA			INFORME DE PRUEBA (ML1)				FICHA DE REVISIÓN (INTERVENTORÍA)	
PRUEBAS SIST. PEAJE	TOTAL	EN CURSO	CONCL.	POR INICIAR	CANT INF. ESPERADOS	SIN INICIAR	RECIB.	PEND.	EN PROCESO	RADICADA
P.1 PRUEBAS DEL PROTOTIPO BCA-PMR										
P.1 Prueba de interfaz simulado de lectura y validación de las tarjetas inteligentes sin contacto (TISC)	1		1		1		1		1	
P.2 Funcionalidades para pasajeros	1		1							
P.3 Reemplazo de las cajas de recuperación de las tarjetas sin contacto sin saldo	1		1							
P.4 Visualización del estado de las BCAs en la GUI de mantenimiento	1		1							
P.5 Configuración del idioma	1		1							
P.6 Proceso de inicio del personal	1		1							
P.7 Unidades de diagnostico	1		1							
P.8 pruebas de dimensionamiento e inspección visual	1		1							
TOTAL	8	0	8	0	1	0	1	0	1	0

Tabla k.ii.5.5-14. Balance de Entregables Fase Construcción PDAP (actualizada al 27/01/25)

	INFORME MENSUAL DE INTERVENTORÍA				
	CONTRATO No. 148 DE 2020 INTERVENTORÍA INTEGRAL, TÉCNICA, ECONÓMICA, FINANCIERA, CONTABLE, JURÍDICA, ADMINISTRATIVA, OPERATIVA, PREDIAL, AMBIENTAL, SOCIAL Y DE SEGURIDAD SALUD EN EL TRABAJO PARA LA VIGENCIA DEL CONTRATO DE CONCESIÓN No. 163 DE 2019.				
	Código del Formato CSPLMB-FT-LFG-006	Vigencia del Formato 01/09/2024	Versión: V03	Pág. 683 de 1059	

Seguimiento a los informes de fabricación y pruebas del Sistema de Peaje y Control de Acceso realizado por la Interventoría

De acuerdo con la metodología implementada por la Interventoría para las actividades de acompañamiento de fabricación y pruebas, se presenta en el anexo k.ii.5.5. de Sistemas Metroferroviarios y Material Rodante el cuadro resumen referente al seguimiento de la entrega y revisión de los Informes de Prueba, tomando como referencia la Programación de Pruebas presentado por el Concesionario para el Sistema de Peaje.

Fase de Construcción

De acuerdo con el documento L1T1-0000-000-CON-CN-GEN-LI-0010_VDD - LISTADO MAESTRO DE DOCUMENTOS FASE CONSTRUCCION - SISTEMAS Y EQUIPOS, el Concesionario definió 27 documentos para la Fase de Construcción. En la siguiente tabla se muestra el balance de dichos entregables y el estatus de la revisión por parte de la Interventoría.

PEAJE - DOCUMENTOS TÉCNICOS	TOTAL ENTREGABLES	BALANCE FASE CONSTRUCCIÓN				BALANCE FASE CONSTRUCCIÓN			
		AVANCE R1 - FC		ESTATUS DE R1-FC		AVANCE R2 - FC		ESTATUS DE R2-FC	
		ENTREGADOS (ML1)	REVISADOS (INT)	TOTAL DOC SIN OBS. / NO	TOTAL DOC OBS	ENTREGADOS (ML1)	REVISADOS (INT)	TOTAL DOC SIN OBS. /	TOTAL DOC OBS
Planes	4	3	3	0	3	3		0	0
Informes	6	2	2	1	1	0	0	0	0
Manuales	3			0	0	0	0	0	0
Procedimientos /Protocolos/Prog	10	2	2	0	2	2	2	2	0
Planes de Inspección y Ensayo	0		0	0	0	0	0	0	0
Especificaciones Técnicas	4		0	0	0	0	0	0	0
TOTAL	27								

Tabla k.ii.5.5-15. Balance de Entregables Fase Construcción PEAJE (actualizada al 30/12/2024)

Al final de este periodo, se encuentra en revisión el procedimiento y protocolo de la prueba del prototipo que ha sido transmitido por el Concesionario.

Actividades del Período

Otras actividades realizadas en este período fueron:

- Seguimiento al Informe de Monitoreo mensual de Interfaces del mes de diciembre /25;
- Seguimiento a la actualización del Tablero de Control de Hallazgos del Evaluador Independiente de Seguridad "EIS";
- Seguimiento al Plan de Ejecución V13;
- Seguimiento a la Memoria Técnica del mes de diciembre /25;
- Participación en reuniones semanales y quincenales relacionadas con el seguimiento al Informe de Gestión de Interfaces, Comités RAMS, Mesas técnicas MEP y Comités Técnicos de Canalizaciones de los SMF

	INFORME MENSUAL DE INTERVENTORÍA			
	CONTRATO No. 148 DE 2020 INTERVENTORÍA INTEGRAL, TÉCNICA, ECONÓMICA, FINANCIERA, CONTABLE, JURÍDICA, ADMINISTRATIVA, OPERATIVA, PREDIAL, AMBIENTAL, SOCIAL Y DE SEGURIDAD SALUD EN EL TRABAJO PARA LA VIGENCIA DEL CONTRATO DE CONCESIÓN No. 163 DE 2019.			
	Código del Formato CSPLMB-FT-LFG-006	Vigencia del Formato 01/09/2024	Versión: V03	

- Realización del comité técnico nivel 3 el 21/01/2025

Señalización

Pruebas en Fabrica

Referente a las pruebas de este componente, se tiene el siguiente estado de avance:

a. Pruebas realizadas

1. Pruebas Bastidores VATC 1 y 2: Realizadas en marzo /2024, en las instalaciones de Alstom Madrid, España. Consistió en la inspección de los bastidores VATC 1 y 2 que equiparán los dos primeros trenes. El Informe de dicha prueba fue presentado por la Interventoría mediante la comunicación L1T1-INT-CE-24-3093 de 17/07/2024.
2. Pruebas Bastidores VATC 3 al 10: Realizada durante la semana del 17 de junio/2024, también en las instalaciones de Alstom Madrid. Se inspeccionaron los equipos embarcados (gabinetes VATC) del Sistema de Señalización y Control de Trenes CBTC que equiparán las unidades correspondientes a los trenes T03 al T10.
3. Pruebas de fábrica (FAT) del equipo de detección de rotura de rieles montado sobre vehículo: El 12/09/2024 se realizaron las pruebas en fábrica del Equipo de Detección de Rotura de Rieles que equipará 6 trenes de la flota del Material Rodante de la PLMB. La prueba fue acompañada virtualmente por la Interventoría. El Concesionario compartió el Informe de pruebas FAI internas del fabricante, mediante la transmisión No ML1-TRN-033433 de fecha 13/09/2024. El informe de las pruebas de fábrica (FAT) realizadas el 12/09/2024 aún no ha sido enviado por el Concesionario.
4. Pruebas de fábrica (FAT) de gabinetes RATC: Se realizaron las pruebas en fabrica de los 2 primeros gabinetes RATC en fecha 09/12/2024 en las instalaciones de Mtech Madrid, España, con el acompañamiento presencial de la Interventoría, de acuerdo con los siguientes documentos previamente revisados y aprobados.
 - L1T1-5200-000-CON-CN-INS-PR-0004 Procedimiento de pruebas.
 - L1T1-5200-000-CON-CN-INS-PC-0004 Protocolo de pruebas.
5. Pruebas de fábrica (FAT) de gabinete RRS: las pruebas del gabinete RRS se realizaron el 09/12/2024 en las instalaciones de Mtech Madrid, España, con el acompañamiento presencial de la Interventoría, de acuerdo con los siguientes documentos previamente revisados y aprobados.
 - L1T1-5200-000-CON-CN-INS-PR-0003 Procedimiento de pruebas.
 - L1T1-5200-000-CON-CN-INS-PC-0003 Protocolo de pruebas.

	INFORME MENSUAL DE INTERVENTORÍA				
	CONTRATO No. 148 DE 2020 INTERVENTORÍA INTEGRAL, TÉCNICA, ECONÓMICA, FINANCIERA, CONTABLE, JURÍDICA, ADMINISTRATIVA, OPERATIVA, PREDIAL, AMBIENTAL, SOCIAL Y DE SEGURIDAD SALUD EN EL TRABAJO PARA LA VIGENCIA DEL CONTRATO DE CONCESIÓN No. 163 DE 2019.				
	Código del Formato CSPLMB-FT-LFG-006	Vigencia del Formato 01/09/2024	Versión: V03	Pág. 685 de 1059	

6. Pruebas de fábrica (FAT) de los gabinetes DTS: las pruebas en fábrica de los gabinetes DTS Core Principal, Core, CTC, estación y DCC/BEC se efectuaron del 10/12/2024 al 11/12/2024 en las instalaciones de Adelsys Madrid, España. con el acompañamiento presencial de la Interventoría, de acuerdo con los siguientes documentos previamente revisados y aprobados.

- L1T1-5200-000-CON-CN-INS-PR-0008 Procedimiento de pruebas.
- L1T1-5200-000-CON-CN-INS-PC-0008 Protocolo de pruebas.

Las pruebas realizadas en este período transcurrieron con normalidad y se espera la transmisión de los informes de dichas pruebas para revisión final de la Interventoría.

b. Previsión de Pruebas para realizarse

De acuerdo con lo manifestado por el Concesionario, se tiene la siguiente previsión de pruebas para 2025:

- OCS: Lote 1 para Depot + Región 2 programada para el 24/02/2025.
- ATS: Lote 1 para Depot programada para el 25/02/2025;
- Señales: Lote 1 - Señal Indicadora, Señal Topera y Señal Itinerario para DEPOT + Región 2 programada para el 14/03/2025, se está evaluando con el Concesionario sobre el impacto de estas pruebas para el cumplimiento de la UE-514.

En el siguiente cuadro se presenta la estadística de avance de las pruebas e informes de pruebas de los equipos de este Sistema.

De acuerdo con el programa de pruebas establecido por el Concesionario, se tiene prevista la realización de 33 inspecciones/pruebas FAI correspondientes a 12 subsistemas de los equipos del Sistema de Señalización CBTC.

	INFORME MENSUAL DE INTERVENTORÍA				
	CONTRATO No. 148 DE 2020 INTERVENTORÍA INTEGRAL, TÉCNICA, ECONÓMICA, FINANCIERA, CONTABLE, JURÍDICA, ADMINISTRATIVA, OPERATIVA, PREDIAL, AMBIENTAL, SOCIAL Y DE SEGURIDAD SALUD EN EL TRABAJO PARA LA VIGENCIA DEL CONTRATO DE CONCESIÓN No. 163 DE 2019.				
	Código del Formato CSPLMB-FT-LFG-006	Vigencia del Formato 01/09/2024	Versión: V03	Pág. 686 de 1059	

ESTADÍSTICAS DE SEGUIMIENTO A INSPECCIONES DE EQUIPOS DE CBTC										
DESCRIPCIÓN DE PRUEBAS		ESTATUS DE LA PRUEBA			INFORME DE PRUEBA (ML1)				FICHA DE REVISIÓN (INTERVENTORÍA)	
PRUEBAS FAI	TOTAL	EN CURSO	CONCL.	POR INICIAR	CANT INF. ESPERADOS	SIN INICIAR	RECIB.	PEND.	EN PROCESO	RADICADA
Señales										
Lote 1 - Señal Indicadora, Señal Topera y Señal Itinerario para DEPOT + Región 2	1			1	1	1				
Lote 2 - Señal Indicadora para Región 3	1			1		1				
Lote 3 - Señal Indicadora, Señal Topera y Señal Itinerario para Región 4 + Región 5	1			1		1				
RATC										
Lote 1 para Depot + Región 2	1		1		1			1		
Lote 2 para Región 3 + Región 4	1	1						1		
Lote 3 para Región 5	1	1						1		
OCS										
Lote 1 para Depot + Región 2	1			1	1	1				
Lote 2 para Región 3 + Región 4	1			1		1				
Lote 3 para Región 5	1			1		1				
DTS										
Lote 1 para Depot + Región 2	1		1		1			1		
Lote 2 para Región 3 + Región 4	1	1						1		
Lote 3 para Región 5	1	1						1		
DCC/BEC										
Lote 1 para Depot + Región 2	1		1		1			1		
Lote 2 para Región 3 + Región 4	1	1						1		
Lote 3 para Región 5	1	1						1		
RRS										
Lote 1 para Región 3	1		1		1			1		
ATS										
Lote 1 para Depot	1			1	1	1				
Lote 2 para Región 4	1			1		1				
OTS										
Lote 1 para Región 4	1			1	1	1				
Motores de aguja										
Lote 1 para Depot + Región 2	1			1	1	1				
Lote 2 para Región 3	1			1		1				
Lote 3 para Región 4 + Región 5	1			1		1				
VATC										
TP1 + TP2	1		1		1		1			1
T3 hasta T10	1		1					1		
T11 hasta T20	1	1						1		
T21 hasta T30	1	1						1		
T31 hasta T33 (Vehículos de Mantenimiento)	1	1						1		
SW										
DryRun	1			1	1	1				
FAT1	1			1		1				
FAT2 para Regiones 1 y 2	1			1		1				
FAT2 para Regiones 3, 4 y 5	1			1		1				
BRDE										
Equipo 1	1		1		1			1		
Equipos 2 al 6	1	1						1		
TOTAL	33	10	7	16	12	16	1	16	0	1

Tabla k.ii.5.5-16. Estadística de Pruebas e Informes de equipos del CBTC

	INFORME MENSUAL DE INTERVENTORÍA				
	CONTRATO No. 148 DE 2020 INTERVENTORÍA INTEGRAL, TÉCNICA, ECONÓMICA, FINANCIERA, CONTABLE, JURÍDICA, ADMINISTRATIVA, OPERATIVA, PREDIAL, AMBIENTAL, SOCIAL Y DE SEGURIDAD SALUD EN EL TRABAJO PARA LA VIGENCIA DEL CONTRATO DE CONCESIÓN No. 163 DE 2019.				
	Código del Formato CSPLMB-FT-LFG-006	Vigencia del Formato 01/09/2024	Versión: V03	Pág. 687 de 1059	

Seguimiento a los informes de fabricación y pruebas del Sistema de Señalización y Control de Trenes CBTC realizado por la Interventoría

De acuerdo con la metodología implementada por la Interventoría para las actividades de acompañamiento de fabricación y pruebas, se presenta en el anexo k.ii.5.5. de Sistemas Metroferroviarios y Material Rodante el cuadro resumen referente al seguimiento de la entrega y revisión de los Informes de Prueba, tomando como referencia la Programación de Pruebas presentado por el Concesionario en CTN3 del Sistema de Señalización CBTC.

Fase de Construcción

De acuerdo con el documento L1T1-0000-000-CON-CN-GEN-LI-0010_VDD - LISTADO MAESTRO DE DOCUMENTOS FASE CONSTRUCCION - SISTEMAS Y EQUIPOS, el Concesionario definió 219 documentos para la Fase de Construcción; en la siguiente tabla se muestra el balance de dichos entregables y el estatus de la revisión por parte de la Interventoría, incorporando las ultimas revisiones realizadas a los procedimientos y protocolos de pruebas de los gabinetes.

CBTC - DOCUMENTOS TÉCNICOS	TOTAL ENTREGABLES	BALANCE FASE CONSTRUCCIÓN				BALANCE FASE CONSTRUCCIÓN			
		AVANCE R1 - FC		ESTATUS DE R1-FC		AVANCE R2 - FC		ESTATUS DE R2-FC	
		ENTREGADOS (ML1)	REVISADOS (INT)	TOTAL DOC SIN OBS. / NO	TOTAL DOC OBS	ENTREGADOS (ML1)	REVISADOS (INT)	TOTAL DOC SIN OBS. / NO	TOTAL DOC OBS
Informes de Pruebas (Reportes/soportes)	69	0	0	0	0	0	0	0	0
Planes / Programa de pruebas	5	1	1	1	0	0	0	0	0
Manuales	12	0	0	0	0	0	0	0	0
Procedimientos /Protocolos	113	12	12	2	10	12	12	12	0
Planes de Inspección y Ensayo	5	4	4	4	1	1	1	1	0
Especificaciones Técnicas	15	0	0	0	0	0	0	0	0
TOTAL	219								

Tabla k.ii.5-17. Balance de Entregables Fase Construcción Señalización y Control de trenes (CBTC)

Actividades del Período

Durante este período se realizan diferentes actividades complementarias, dentro de las cuales se destacan las siguientes:

- Reunión interna (INT), para revisión primer gabinete VATC1 instalado en tren 01 (registro de BMC);
- Reunión N°1 interna (INT), revisión programa de trabajo en sitio para verificación de requerimientos de infraestructura para instalaciones correspondientes al Patio-Taller, viaducto y estaciones;
- Revisión de planos constructivos correspondientes a vanos de vigas "U";
- Reunión técnica con el Concesionario, asunto: conexiones PDU de los gabinetes ATS;
- Revisión del Informe Monitoreo de Interfaces referente a las etapas del 90 y 100%;
- Revisión del Plan de Gestión de Pruebas y Validaciones;

	INFORME MENSUAL DE INTERVENTORÍA				
	CONTRATO No. 148 DE 2020 INTERVENTORÍA INTEGRAL, TÉCNICA, ECONÓMICA, FINANCIERA, CONTABLE, JURÍDICA, ADMINISTRATIVA, OPERATIVA, PREDIAL, AMBIENTAL, SOCIAL Y DE SEGURIDAD SALUD EN EL TRABAJO PARA LA VIGENCIA DEL CONTRATO DE CONCESIÓN No. 163 DE 2019.				
	Código del Formato CSPLMB-FT-LFG-006	Vigencia del Formato 01/09/2024	Versión: V03	Pág. 688 de 1059	



- Revisión de procedimientos y protocolos (presentación informal) de pruebas de instalación y pruebas estáticas de los gabinetes VATC.
- Reunión N°2 interna (INT), revisión programa de trabajo en sitio para verificación de requerimientos de infraestructura para instalaciones correspondiente al Patio-Taller, viaducto y estaciones;
- Revisión del Tablero de Hallazgos del EIS;
- Elaboración de comunicación al Concesionario reiterando la solicitud de presentación del Visor de Simulación;
- Revisión y concepto sobre la Memoria Técnica del mes de diciembre/2024;
- Reunión N2 con EMB, ML1 y EGIS, asunto: UE581 y UE520;
- Reunión con EMB y ML1, asunto: Revisión comentarios documentos de pruebas de procedimientos y protocolos (informales) de pruebas de instalación y pruebas estáticas de los gabinetes VATC;
- Elaboración de fichas de revisión de los procedimientos y protocolos de pruebas de los gabinetes: OCS en sus primeras versiones (V00);
- Elaboración informe mensual IM-53 de enero 2025;
- Realización de CTN3 el día 30/01/2025 tratándose los siguientes temas de interés:
 - seguimiento a los documentos de pruebas,
 - entrega del visor,
 - calendario de las pruebas de CBTC para este primer trimestre.

Telecomunicaciones y Radiocomunicación

Pruebas de los Sistemas de Comunicaciones

Durante los meses de noviembre y diciembre de 2024 se culminaron de modo satisfactorio las pruebas de los siguientes sistemas:

- Sistemas de Radiocomunicaciones TETRA
- Sistemas de Telecomunicaciones relativas a:
 - a. Sistema de Telefonía-Interfonía (TEL-INT).
 - b. Sistema de Gestión de Operadores (SGO)
 - c. Sistema de Grabación de Audio (GRA):
 - d. Sistema de Cronometría (CRO):
 - e. Sistema Red Multiservicios (RMS):
 - f. Sistema de Servidores de Virtualización:
 - g. Sistema de Circuito Cerrado de Televisión (CCTV):
 - h. Pruebas del Sistema de Anuncios a Pasajeros:
 - i. Pruebas de radios TETRA en la fábrica Hytera

	INFORME MENSUAL DE INTERVENTORÍA			
	CONTRATO No. 148 DE 2020 INTERVENTORÍA INTEGRAL, TÉCNICA, ECONÓMICA, FINANCIERA, CONTABLE, JURÍDICA, ADMINISTRATIVA, OPERATIVA, PREDIAL, AMBIENTAL, SOCIAL Y DE SEGURIDAD SALUD EN EL TRABAJO PARA LA VIGENCIA DEL CONTRATO DE CONCESIÓN No. 163 DE 2019.			
	Código del Formato CSPLMB-FT-LFG-006	Vigencia del Formato 01/09/2024	Versión: V03	

A la fecha, se espera la entrega de los informes oficiales de las pruebas, por parte del Concesionario para la revisión de la Interventoría.

Habiendo culminado satisfactoriamente las pruebas programadas, el Concesionario ha seguido con la fabricación de equipos, dispositivos y componentes de los Sistemas de Telecomunicaciones y Radiocomunicaciones, para ser entregados en la obra en las fechas establecidas para el cumplimiento del Plan de Ejecución del Proyecto.

En este período no se efectuaron pruebas de los Sistema de Comunicaciones. Sin embargo, se iniciaron las provisiones necesarias para programar las pruebas de los sistemas faltantes, como son: SIP, DDP, IHM y SCA, así como las pruebas pendientes del Sistema SGO y las necesarias para verificar el cumplimiento del (ID_BOG_COM_424) que trata sobre la detección y contabilización del fraude a través del Sistema de CCTV o cualquier otra herramienta que sirva para tal fin. Se aguarda el oficio del Concesionario con la programación de las FAT a efectuarse tentativamente en el mes de marzo, previo al envío de los documentos de prueba requeridos (PN, PG, PR, PC, PIE).

Las pruebas de los sistemas de comunicaciones a bordo del tren se harían también en el mes de marzo del 2025.

Para el próximo período, se espera que el Concesionario ML1 presente un resumen de la documentación organizada de las pruebas FAT realizadas hasta el momento, con la documentación de soporte correspondiente.

Igualmente, se ha programado para el próximo período el acompañamiento en obra (PT, viaducto, estaciones) para revisar canalizaciones (internas y externas) y espacios técnicos.

En el siguiente cuadro se presenta la estadística de avance de las pruebas e informes de pruebas de los equipos de este Sistema.

	INFORME MENSUAL DE INTERVENTORÍA				
	CONTRATO No. 148 DE 2020 INTERVENTORÍA INTEGRAL, TÉCNICA, ECONÓMICA, FINANCIERA, CONTABLE, JURÍDICA, ADMINISTRATIVA, OPERATIVA, PREDIAL, AMBIENTAL, SOCIAL Y DE SEGURIDAD SALUD EN EL TRABAJO PARA LA VIGENCIA DEL CONTRATO DE CONCESIÓN No. 163 DE 2019.				
	Código del Formato CSPLMB-FT-LFG-006	Vigencia del Formato 01/09/2024	Versión: V03	Pág. 690 de 1059	

ESTADÍSTICAS DE SEGUIMIENTO A PRUEBAS E INSPECCIONES DE SISTEMA DE TELECOMUNICACIONES Y RADIOCOMUNICACIONES										
DESCRIPCIÓN DE PRUEBAS		ESTATUS DE LA PRUEBA			INFORME DE PRUEBA (ML1)				FICHA DE REVISIÓN (INTERVENTORÍA)	
PRUEBAS SIST. COMUNICACIONES	TOTAL	EN CURSO	CONCL.	POR INICIAR	CANT INF. ESPERADOS	SIN INICIAR	RECIB.	PEND.	EN PROCESO	RADICADA
SISTEMA DE RADIOCOMUNICACIONES										
Prueba del Sistema TETRA	1		1		1			1		
SISTEMA DE TELECOMUNICACIONES										
Sistema de Telefonía-Interfonía (TEL-INT)	1		1		1			1		
Sistema de Gestión de Operadores (SGO)	1	1			1			1		
Sistema de Grabación de Audio (GRA)	1		1		1			1		
Sistema de Cronometría (CRO)	1		1		1			1		
Sistema Red Multiservicios (RMS)	1		1		1			1		
Sistema Red de Banda Ancha (RBA)	1		1		1			1		
Sistema de Servidores de Virtualización	1		1		1			1		
Sistema de Circuito Cerrado de Televisión (CCTV)	1		1		1			1		
Gabinetes de Telecomunicaciones	1		1		1			1		
Sistema Interfaz Hombre Máquina (IHM)	1			1	1			1		
Sistema de Control de Acceso (SCA)	1			1	1			1		
Sistema de Anuncios a Pasajeros (SAP)	1		1		1			1		
Sistema de Información al Pasajero (SIP)	1			1	1			1		
Sistema de Difusión de la Publicidad (DDP)	1			1	1			1		
TOTAL	15	1	10	4	15	0	0	15	0	0

Tabla k.ii.5.5-18. Estadística de Pruebas e Informes de Sistemas de Telecomunicaciones y Radiocomunicaciones.

Fase de Construcción



De acuerdo con el documento L1T1-0000-000-CON-CN-GEN-LI-0010_VDD - LISTADO MAESTRO DE DOCUMENTOS FASE CONSTRUCCIÓN - SISTEMAS Y EQUIPOS, el Concesionario definió los siguientes documentos para el Sistema de Comunicaciones:

- Telecomunicaciones: 171 documentos.
- Radiocomunicaciones: 22 documentos.

En las siguientes tablas se muestra el balance de dichos entregables y el estatus de la revisión por parte de la Interventoría.

TELECOM - DOCUMENTOS TÉCNICOS	TOTAL ENTREGABLES	BALANCE FASE CONSTRUCCIÓN			
		AVANCE R1 - FC		ESTATUS DE R1-FC	
		ENTREGADOS (ML1)	REVISADOS (INT)	TOTAL DOC SIN OBS. / NO	TOTAL DOC OBS
Planes	15				
Manuales	25				
Procedimientos /Protocolos/Prog	106	26	26	26	
Planes de Inspección y Ensayo	13	5	1	1	
Especificaciones Técnicas	12				
TOTAL	171				

Tabla k.ii.5.5-19. Balance de Entregables Fase Construcción Sistema de Telecomunicaciones.

	INFORME MENSUAL DE INTERVENTORÍA				
	CONTRATO No. 148 DE 2020 INTERVENTORÍA INTEGRAL, TÉCNICA, ECONÓMICA, FINANCIERA, CONTABLE, JURÍDICA, ADMINISTRATIVA, OPERATIVA, PREDIAL, AMBIENTAL, SOCIAL Y DE SEGURIDAD SALUD EN EL TRABAJO PARA LA VIGENCIA DEL CONTRATO DE CONCESIÓN No. 163 DE 2019.				
	Código del Formato CSPLMB-FT-LFG-006	Vigencia del Formato 01/09/2024	Versión: V03	Pág. 691 de 1059	

RADIOCOM - DOCUMENTOS TÉCNICOS	TOTAL ENTREGABLES	BALANCE FASE CONSTRUCCIÓN			
		AVANCE R1 - FC		ESTATUS DE R1-FC	
		ENTREGADOS (ML1)	REVISADOS (INT)	TOTAL DOC SIN OBS. / NO	TOTAL DOC OBS
Planes	4				
Manuales	2				
Procedimientos /Protocolos/Prog	12	2	2	2	
Planes de Inspección y Ensayo	3	1	1		1
Especificaciones Técnicas	1				
TOTAL	22				

Tabla k.ii.5.5-20. Balance de Entregables Fase Construcción Sistema de Radiocomunicaciones.

Actividades del Período.

En este período no hubo pruebas en fábrica, las actividades generales desarrolladas fueron las siguientes:

- Revisión de exigencias específicas de los apéndices técnicos de Radiocomunicaciones y Telecomunicaciones;
- Revisión de los planos de diseño de las dovelas y verificación de tuberías embebidas que soportan la instalación de equipos y dispositivos de comunicaciones en el viaducto, para dar paso a su construcción;
- Continuación de la revisión de documentos en versiones V00 de los Estudios y Diseños de los componentes de Telecomunicaciones y Radiocomunicaciones;
- Participación en Comités, Mesas Técnicas y reuniones de las diversas disciplinas, según necesidades específicas, a saber: Alimentación de Energía Eléctrica y Tracción, Equipos de Patio Taller, Sistema de Control y Supervisión, Señalización, Peajes y Control de Acceso, Puertas de Andén y Plataforma, Material Rodante, Interfaces, Arquitectura, MEP, Canalizaciones y Operación y Mantenimiento;
- Desarrollo del Comité Técnico Nivel 3 de Telecomunicaciones y Radiocomunicaciones (CT N3 de COM&RAD) celebrado el 23.01.2025, cuyo contenido estará expuesto en el Acta de Reunión N° L1T1-INT-MER-AR-0349_V00.

Sistema de Alimentación de Energía

Pruebas en Fabrica

Referente a las pruebas de este componente, se tiene el siguiente estado de avance:

a. Pruebas realizadas:

	INFORME MENSUAL DE INTERVENTORÍA				
	CONTRATO No. 148 DE 2020 INTERVENTORÍA INTEGRAL, TÉCNICA, ECONÓMICA, FINANCIERA, CONTABLE, JURÍDICA, ADMINISTRATIVA, OPERATIVA, PREDIAL, AMBIENTAL, SOCIAL Y DE SEGURIDAD SALUD EN EL TRABAJO PARA LA VIGENCIA DEL CONTRATO DE CONCESIÓN No. 163 DE 2019.				
	Código del Formato CSPLMB-FT-LFG-006	Vigencia del Formato 01/09/2024	Versión: V03	Pág. 692 de 1059	

Pruebas de los equipos de la SER 1

Las pruebas FAT de los equipos de la SER 1 se realizaron con el acompañamiento presencial de la Interventoría en China durante el período del 26/06/2024 al 20/07/2024.

Mediante la transmisión No. ML1-TRN-033626 de fecha 17/09/2024 el Concesionario presentó la versión V01 del informe de pruebas con correcciones solicitadas por la Interventoría y la Interventoría oficializó la revisión de esta nueva versión a través del oficio No L1T1-INT-CE-24-4187 de fecha 18/09/2024, encontrándose sin observaciones.

Pruebas de los equipos de la SET Patio Taller

Las pruebas FAT de los equipos principales de potencia en 750 Vcc de la SET Patio Taller se realizaron con el acompañamiento virtual de la Interventoría de las pruebas realizadas en China en el periodo del 14/10/2024 al 07/11/2024, siguiendo lo establecido en los procedimientos y protocolos presentados previamente por el Concesionario y revisados por la Interventoría.

Mediante la transmisión No. ML1-TRN-037795 de fecha 23/12/2024 el Concesionario presentó la versión V01 del informe de pruebas con correcciones solicitadas por la Interventoría y la Interventoría oficializó la revisión de esta nueva versión a través del oficio No L1T1-INT-CE-24-6263 de fecha 30/11/2024, encontrándose sin observaciones.

En la tabla a continuación se presenta el avance estadístico de las pruebas FAT de la SET.

ESTADÍSTICAS DE SEGUIMIENTO A PRUEBAS DE ALIMENTACIÓN DE ENERGÍA											
ITEM	SUBSISTEMA / ELEMENTO	ESTATUS DE LA PRUEBA				INFORME DE PRUEBA (ML1)				FICHA DE REVISIÓN (INTERVENTORÍA)	
		TOTAL	EN CURSO	CONCLUIDA	POR INICIAR	CANT INF. ESPERADOS	EN PROCESO	RECIB.	PEND.	EN PROCESO	RADICADA
P 1	PRUEBAS EN FABRICA SET										
1	TRANSFORMADOR DE TRACCIÓN										
1.1	TRANSFORMADOR DE TRACCIÓN	1		1							
2	GABINETE RECTIFICADOR DE TRACCIÓN										
2.1	GABINETE RECTIFICADOR DE TRACCIÓN	1		1							
3	CELDA Y EL DISYUNTOR DE CORRIENTE CONTINUA 750 VCC 750V					1		1			1
3.1	CELDA Y EL DISYUNTOR DE CORRIENTE CONTINUA 750 VCC 750V	1		1							
4	SECCIONADOR DEL SISTEMA DE TRACCIÓN										
4.1	SECCIONADOR DEL SISTEMA DE TRACCIÓN	1		1							
5	DISPOSITIVO LIMITADOR DE TENSIÓN(VLD)										
5.1	DISPOSITIVO LIMITADOR DE TENSIÓN(VLD)	1		1							
TOTAL		5	0	5	0	1	0	1	0	0	1

Tabla k.ii.5.5-21. Balance de Pruebas y revisión de informes la SET (Actualizado al 30/01/25)

Durante este periodo se continuo con el avance en la construcción de la obra civil de la S/E de tracción (SET) Patio Taller, con la infraestructura para el cableado de los anillos de media tensión 34,5 kV en el

	INFORME MENSUAL DE INTERVENTORÍA				
	CONTRATO No. 148 DE 2020 INTERVENTORÍA INTEGRAL, TÉCNICA, ECONÓMICA, FINANCIERA, CONTABLE, JURÍDICA, ADMINISTRATIVA, OPERATIVA, PREDIAL, AMBIENTAL, SOCIAL Y DE SEGURIDAD SALUD EN EL TRABAJO PARA LA VIGENCIA DEL CONTRATO DE CONCESIÓN No. 163 DE 2019.				
	Código del Formato CSPLMB-FT-LFG-006	Vigencia del Formato 01/09/2024	Versión: V03	Pág. 693 de 1059	

Patio, con las obras civiles del cuarto de control de la S/E Receptora SER1, así como el armado de la GIS 115kV. En este proceso se está siguiendo los lineamientos definidos en el PLAN DE GESTIÓN DE LA INSTALACIÓN vigente y en el PLAN DE INSPECCIÓN Y ENSAYO-CONFORMACIÓN DE LA PLATAFORMA DE TRABAJO EN ZONA DE PATIO TALLER, como se muestra en el anexo k.ii.5.5

Actualmente el Concesionario se encuentra en un 90% de ejecución en el armado en sitio del módulo GIS 115 kV y en proceso de pruebas internas del transformador de potencia 115/34.5 kV.

Fase de Construcción

De acuerdo con el documento L1T1-0000-000-CON-CN-GEN-LI-0010_VDD - LISTADO MAESTRO DE DOCUMENTOS FASE CONSTRUCCIÓN - SISTEMAS Y EQUIPOS, el Concesionario definió 54 documentos para la fase de construcción.

A la fecha, el Concesionario no ha iniciado el envío de los documentos definidos para la fase de construcción, conforme se presenta en la tabla de control a continuación:

ENERGIA - DOCUMENTOS TÉCNICOS	TOTAL ENTREGABLES	BALANCE FASE CONSTRUCCIÓN				BALANCE FASE CONSTRUCCIÓN			
		AVANCE R1 - FC		ESTATUS DE R1-FC		AVANCE R2 - FC		ESTATUS DE R2-FC	
		ENTREGADOS (ML1)	REVISADOS (INT)	TOTAL DOC SIN OBS. / NO	TOTAL DOC OBS	ENTREGADOS (ML1)	REVISADOS (INT)	TOTAL DOC SIN OBS. /	TOTAL DOC OBS
Informes de Pruebas						1	1	1	
Planes	6								
Manuales	4								
Procedimientos /Protocolos/Prog	8	8	8	4	4	4	4	4	
Planes de Inspección y Ensayo	0	4	4	4					
Especificaciones Técnicas	2								
ENERGIA - PLANOS/MODELOS BIM	TOTAL ENTREGABLES	BALANCE FASE CONSTRUCCIÓN				BALANCE FASE CONSTRUCCIÓN			
		AVANCE R1 - FC		ESTATUS DE R1-FC		AVANCE R2 - FC		ESTATUS DE R2-FC	
		ENTREGADOS (ML1)	REVISADOS (INT)	TOTAL DOC SIN OBS. / NO	TOTAL DOC OBS	ENTREGADOS (ML1)	REVISADOS (INT)	TOTAL DOC SIN OBS. /	TOTAL DOC OBS
Diagramas	34	0							
TOTAL	54								



Tabla k.ii.5.5-22. Balance de Entregables Fase Construcción Sistema de Alimentación de Energía

Actualmente se tiene en revisión los siguientes documentos enviados por el Concesionario:

- L1T1-5110-000-CON-CN-ELA-PR-0002_V00 - PROCEDIMIENTO DE PRUEBAS EN SITIO – TRANSFORMADOR DE POTENCIA.
- L1T1-5110-000-CON-CN-ELA-PR-0010_V00 - PROCEDIMIENTO DE PRUEBAS EN SITIO – MODULO GIS 115KV.

Actividades del Período

Otras actividades desarrolladas en este período fueron:

	INFORME MENSUAL DE INTERVENTORÍA				
	CONTRATO No. 148 DE 2020 INTERVENTORÍA INTEGRAL, TÉCNICA, ECONÓMICA, FINANCIERA, CONTABLE, JURÍDICA, ADMINISTRATIVA, OPERATIVA, PREDIAL, AMBIENTAL, SOCIAL Y DE SEGURIDAD SALUD EN EL TRABAJO PARA LA VIGENCIA DEL CONTRATO DE CONCESIÓN No. 163 DE 2019.				
	Código del Formato CSPLMB-FT-LFG-006	Vigencia del Formato 01/09/2024	Versión: V03	Pág. 694 de 1059	

- Seguimiento del avance del Plan de Ejecución V12 correspondiente a las Unidades de Ejecución (UE) de la disciplina Energía;
- Revisión del Plan de Ejecución vigente PEV12 y de metodología para medición de avances;
- Revisión y seguimiento del Tablero de Control de Hallazgos del Evaluador Independiente de Seguridad "EIS" referente al Sistema de Energía, de acuerdo con la última nota de seguridad emitida;
- Revisión de la Memoria Técnica emitida por el Concesionario referente a diciembre 24;
- Revisión continua de interfaces con corte a diciembre/24;
- Participación en mesas técnicas, comités técnicos nivel 3;
- Acompañamiento a Obra Civil en los avances de construcción de la SER 1 y SET Patio Taller;
- Revisión y seguimiento de incidencias, cambios e inspecciones en Aconex Field;
- Seguimiento de las prescripciones establecidas en el plan de gestión de la instalación
- Revisión de los procedimientos y protocolos de ensamblado del módulo GIS 115 kV de la SER 1;
- Seguimiento de las actividades concernientes a la instalación de los componentes MEP correspondientes a la unidad de ejecución 190;
- Incorporación al sistema Aconex las incidencias relativas a la UE 190;
- Incorporación al sistema Aconex las incidencias relativas a la instalación de los equipos de energía de la SER 1;
- Firma de los planos del paquete de generales, en versión 00, de la SER 1;
- Se socializó con la EMB la preparación para pautar reunión con el concesionario en cuanto a las interfaces e integración que aplican para la SER 1;
- Participación la reunión con ML1, EMB y ENEL resaltándose el tema de predios, servidumbres y permisos de accesos que involucran a la línea de transmisión en 115 kV, y a las salidas de media tensión en la Subestación El Porvenir;
- Revisión de los requerimientos que aplican a obra civil y sistemas metroferroviarios de los AT 5 y AT 8.2 referente a la SET Patio Taller y SER 1, para el seguimiento de su cumplimiento;
- Envío de carta solicitando al concesionario el suministro de la documentación relativa a los procedimientos y protocolos de las instalaciones de PCI, HVAC y MEP



SCS – Sistema de Control y Supervisión

Previsión de Pruebas de SCS

Las primeras pruebas del SCS se realizaron en el mes de diciembre con el acompañamiento remoto de la Interventoría, previa revisión de los documentos de dichas pruebas.

Estas pruebas correspondieron a:

- La inspección del hardware de los equipos del Sistema:
 - Estación de trabajo
 - Conmutadores de red (switches)

	INFORME MENSUAL DE INTERVENTORÍA				
	CONTRATO No. 148 DE 2020 INTERVENTORÍA INTEGRAL, TÉCNICA, ECONÓMICA, FINANCIERA, CONTABLE, JURÍDICA, ADMINISTRATIVA, OPERATIVA, PREDIAL, AMBIENTAL, SOCIAL Y DE SEGURIDAD SALUD EN EL TRABAJO PARA LA VIGENCIA DEL CONTRATO DE CONCESIÓN No. 163 DE 2019.				
	Código del Formato CSPLMB-FT-LFG-006	Vigencia del Formato 01/09/2024	Versión: V03	Pág. 695 de 1059	

- PLC - Controladores Lógicos Programables
 - RSU - Unidades de Supervisión Remota
 - RTU - Unidades Remota Terminal
 - KVM - Teclado, vídeo y ratón
- El funcionamiento integrado de la plataforma del Sistema de acuerdo con la topología que se presentan en el diagrama a seguir.

Con relación al funcionamiento de la plataforma del SCS, las pruebas representaron una verificación de ejercicios básicos realizados para demostrar:

- a) Cómo funcionará el sistema y los recursos con que contará el SCS para la gestión de:
- la inicialización y de acceso a la plataforma;
 - alarmas;
 - eventos;
 - informes;
 - disposición (configuración) de la estación;
- b) Los recursos con que contará el SCS en las aplicaciones para el control de los diversos sistemas/subsistemas que se instalarán en las estaciones y en el Patio Taller.

Por lo tanto, en los registros de las pruebas se indicó que la conformidad de la Interventoría a los ejercicios presentados no corresponde a una conformidad final a:

- los recursos para la inicialización y la gestión de alarmas, eventos e informes;
- la representación videográfica;
- la terminología;
- los elementos y señales supervisados de cada sistema/subsistema controlado a través del SCS;

Y que la conformidad final deberá darse en las pruebas de las etapas posteriores de acuerdo con lo establecido en el Plan de Pruebas del SCS.

Se coordinó con el Concesionario poner a disposición en servidor virtual el acceso a la plataforma de software para que se realice una revisión detallada por los diversos especialistas de la Interventoría y de la EMB, proceso que se desarrollará en los siguientes meses.

Un aspecto de concentración para los próximos períodos dice respecto a la consolidación con los diversos proveedores de los sistemas supervisados por el SCS de las señales que serán recibidos para su representación y control, ya que en algunos casos este proceso no ha tenido el avance esperado.

	INFORME MENSUAL DE INTERVENTORÍA				
	CONTRATO No. 148 DE 2020 INTERVENTORÍA INTEGRAL, TÉCNICA, ECONÓMICA, FINANCIERA, CONTABLE, JURÍDICA, ADMINISTRATIVA, OPERATIVA, PREDIAL, AMBIENTAL, SOCIAL Y DE SEGURIDAD SALUD EN EL TRABAJO PARA LA VIGENCIA DEL CONTRATO DE CONCESIÓN No. 163 DE 2019.				
	Código del Formato CSPLMB-FT-LFG-006	Vigencia del Formato 01/09/2024	Versión: V03	Pág. 696 de 1059	



En el siguiente cuadro se presenta la estadística de avance de las pruebas e informes de pruebas de los equipos de este Sistema.

ESTADÍSTICAS DE SEGUIMIENTO A PRUEBAS E INSPECCIONES DE SISTEMA DE CONTROL Y SUPERVISIÓN (SCS)										
DESCRIPCIÓN DE PRUEBAS		ESTATUS DE LA PRUEBA			INFORME DE PRUEBA (ML1)				FICHA DE REVISIÓN (INTERVENTORÍA)	
PRUEBAS SIST. SCS	TOTAL	EN CURSO	CONCL.	POR INICIAR	CANT INF. ESPERADOS	SIN INICIAR	RECIB.	PEND.	EN PROCESO	RADICADA
SCS: Pruebas funcionales del sistema. Aceptación de hardware de SCS (servidor/conmutador/estación de trabajo/almacenamiento/KVM/plataforma)	1		1		1					
SCS: Pruebas funcionales del sistema Aceptación del hardware de estación Scada (PLCs/RTUs/RUs/gabinetes)	1		1		1					
SCS: Pruebas funcionales del sistema Aceptación del software de SCS (Funciones básicas: inicio de sesión/visualización/control/alarma/evento/tendencia/informe/impresión)	1		1		1					
SCS: Pruebas funcionales del sistema Aceptación del software de SCS (Scada de energía)	1		1		1					
SCS: Pruebas funcionales del sistema Aceptación del software de SCS (Scada de estaciones)	1		1		1					
SCS: Pruebas funcionales del sistema Aceptación del software de SCS (SAP/SIP/CCTV/TEL/INT/SCA/GRA/PDAP/PEA)	1		1		1					
TOTAL	6	0	6	0	6	0	0	0	0	0

Tabla k.ii.5.5-23. Balance de Pruebas y revisión de informes la SCS (Actualizado al 27/01/25)

Fase de Construcción

De acuerdo con el documento L1T1-0000-000-CON-CN-GEN-LI-0010_VCC - LISTADO MAESTRO DE DOCUMENTOS FASE CONSTRUCCION - SISTEMAS Y EQUIPOS, el Concesionario definió 42 documentos para la fase de construcción; en la siguiente tabla se muestra el balance de dichos entregables, cuya entrega aún no se ha iniciado.

	INFORME MENSUAL DE INTERVENTORÍA				
	CONTRATO No. 148 DE 2020 INTERVENTORÍA INTEGRAL, TÉCNICA, ECONÓMICA, FINANCIERA, CONTABLE, JURÍDICA, ADMINISTRATIVA, OPERATIVA, PREDIAL, AMBIENTAL, SOCIAL Y DE SEGURIDAD SALUD EN EL TRABAJO PARA LA VIGENCIA DEL CONTRATO DE CONCESIÓN No. 163 DE 2019.				
	Código del Formato CSPLMB-FT-LFG-006	Vigencia del Formato 01/09/2024	Versión: V03	Pág. 697 de 1059	

SCS - DOCUMENTOS TÉCNICOS	TOTAL ENTREGABLES	BALANCE FASE CONSTRUCCIÓN			
		AVANCE R1 - FC		ESTATUS DE R1-FC	
		ENTREGADOS (ML1)	REVISADOS (INT)	TOTAL DOC SIN OBS. / NO	TOTAL DOC OBS
Informes de Pruebas	8				
Planes	3				
Manuales	1				
Procedimientos /Protocolos/Prog	8	2	2	2	
Planes de Inspección y Ensayo	2	1	1	1	
Especificaciones Técnicas	1				
SCS -PLANOS/MODELOS BIM	TOTAL ENTREGABLES	BALANCE FASE CONSTRUCCIÓN			
		AVANCE R1 - FC		ESTATUS DE R1-FC	
		ENTREGADOS (ML1)	REVISADOS (INT)	TOTAL DOC SIN OBS. / NO	TOTAL DOC OBS
Modelos	18				
TOTAL	41				

Tabla k.ii.5.5-24. Balance de Entregables Fase Construcción SCS

Actividades del Período.

Durante este período las actividades estuvieron concentradas en los siguientes aspectos:

- Realización del CTN3 de SCS;
- Revisión de los registros de pruebas;
- Monitoreo de Interfaces y hallazgos del EIS
- Revisión de memoria técnica de dic/2025.

Operación y Mantenimiento

A continuación, el estado de avance referente a este componente:

- a. Documentos Fase de construcción del Sistema de Gestión del Mantenimiento MMS

El Concesionario presentó para el MMS, el siguiente documento por separado del listado general de Sistemas y Equipos, denominado LISTADO MAESTRO DE DOCUMENTOS DEL MMS— FASE CONSTRUCCION - L1T1-0000-000-CON-CN-OYM-LI-0001, del cual se han entregado y revisado varias versiones siendo la versión final la VDD.

Debido a que los documentos de la fase de construcción MMS no tienen requerimientos de fechas de entrega específicas, el Concesionario no ha continuado con este proceso y ha decidido entregar las nuevas versiones de estos documentos, solo antes del inicio de las pruebas y puesta en marcha, cuando

	INFORME MENSUAL DE INTERVENTORÍA				
	CONTRATO No. 148 DE 2020 INTERVENTORÍA INTEGRAL, TÉCNICA, ECONÓMICA, FINANCIERA, CONTABLE, JURÍDICA, ADMINISTRATIVA, OPERATIVA, PREDIAL, AMBIENTAL, SOCIAL Y DE SEGURIDAD SALUD EN EL TRABAJO PARA LA VIGENCIA DEL CONTRATO DE CONCESIÓN No. 163 DE 2019.				
	Código del Formato CSPLMB-FT-LFG-006	Vigencia del Formato 01/09/2024	Versión: V03	Pág. 698 de 1059	

todos los componentes estén consolidados, razón por la cual este listado no presenta avances con respecto al período anterior.

En el cuadro siguiente se presenta el LISTADO MAESTRO DE DOCUMENTOS DEL MMS-FASE CONSTRUCCIÓN-L1T1-0000-000-CON-CN—OYM-LI-0001_VDD.

LISTA DE ENTREGABLES SISTEMA MMS - FASE EYD Y FASE CONSTRUCCIÓN				
ID	CODIGO	DESCRIPCION DE ENTREGABLE	ETAPA	VERS
		DOCUMENTOS TÉCNICOS		
1	L1T1-5000-000-CON-CN-OYM-IN-0001	INFORME DE VISTAS GUI Y DEFINICIÓN GRÁFICA DE LOS ELEMENTOS MMS	F_CONS	VDD
2	L1T1-5000-000-CON-CN-OYM-IN-0002	ARQUITECTURA MMS MIOM Y LISTA IO CON OTRO SISTEMA	F_CONS	VDD
3	L1T1-5000-000-CON-CN-OYM-IN-0003	PLAN DE PRUEBAS Y PUESTA EN MARCHA DEL MMS	F_CONS	VDD
4	L1T1-5000-000-CON-CN-OYM-IN-0004	INFORME DEL ESQUEMA DE RED DEL MMS	F_CONS	VDD
5	L1T1-5000-000-CON-CN-OYM-IN-0005	INFORME DE PERFILES E INICIO DE SESION DEL OPERADOR DEL MMS	F_CONS	VDD
6	L1T1-5000-000-CON-CN-OYM-IN-0006	INFORME DEL DISEÑO E INSTALACION DEL RACK DEL MMS	F_CONS	VDD
7	L1T1-5000-000-CON-CN-OYM-IN-0007	GUIA DE INSTALACION DEL EQUIPO DEL MMS	F_CONS	VDD
8	L1T1-5000-000-CON-CN-OYM-IN-0008	PLAN DE EQUIPOS Y CABLES DEL MMS	F_CONS	VDD
9	L1T1-5000-000-CON-CN-OYM-IN-0009	PLAN DE CAPACITACION DEL MMS	F_CONS	VDD
10	L1T1-5000-000-CON-CN-OYM-IN-0010	MANUAL DE OPERACIÓN DEL MMS	F_CONS	VDD
11	L1T1-5000-000-CON-CN-OYM-IN-0011	MANUAL DE MANTENIMIENTO DEL MMS	F_CONS	VDD
12	L1T1-5000-000-CON-CN-OYM-IN-0012	INFORME DE PRUEBA DEL MMS	F_CONS	VDD



Tabla k.ii.5.5-25. Listado Maestro de documentos del MMS-fase de construcción

b. Documentos Fase de construcción de O&M

El Listado de documentos de la Fase de Construcción para O&M tampoco tiene requerimientos de fecha de entrega, más se ha acordado con el Concesionario iniciar el proceso de entrega de los documentos, lo cual se inició a finales del mes de octubre cuando el Concesionario presentó los siguientes documentos mediante la comunicación L1T1-CON-CE-24-7625, del 30/10/2024:

- Listado e introducción de Documentos de Entrega de O&M
- Pre-estructuración de la Operación de la PLMB

Como los documentos presentados no cumplían con el estándar de presentación establecido para el proyecto, no pudiendo así ser considerados como documentos oficiales, la Interventoría procedió a revisarlos en carácter preliminar, emitiéndose la comunicación L1T1-INT-CE-24-5473 de fecha

	INFORME MENSUAL DE INTERVENTORÍA				
	CONTRATO No. 148 DE 2020 INTERVENTORÍA INTEGRAL, TÉCNICA, ECONÓMICA, FINANCIERA, CONTABLE, JURÍDICA, ADMINISTRATIVA, OPERATIVA, PREDIAL, AMBIENTAL, SOCIAL Y DE SEGURIDAD SALUD EN EL TRABAJO PARA LA VIGENCIA DEL CONTRATO DE CONCESIÓN No. 163 DE 2019.				
	Código del Formato CSPLMB-FT-LFG-006	Vigencia del Formato 01/09/2024	Versión: V03	Pág. 699 de 1059	

19/11/2024 con las observaciones, comentarios y sugerencias a los 2 documentos antes mencionados, solicitándole al Concesionario que antes de responder oficialmente a esos comentarios, se revisaran en un Comité Técnico de OYM Nivel 3, de tal modo que cuando se presenten las nuevas versiones de esos documentos ya tengan incorporadas las sugerencias y comentarios de la Interventoría.

Sin embargo, el Concesionario respondió al oficio de Interventoría con la comunicación L1T1-CON-CE-24-8721 de fecha 06/12/2024, en la cual indican:

“La Pre- Estructuración de la operación de la PLMB” es un plan para los trabajos de preparación operativa de la Línea 1 del Metro de Bogotá, no es un documento técnico ni un documento que los ATs exijan obligatoriamente entregar. Por lo tanto, se publica de acuerdo con los procedimientos internos de ML1, y se les pide que lo utilicen como referencia sin necesidad de una auditoría obligatoria. Dado que el plan de trabajo puede ajustarse según el progreso del proyecto, consideraremos seriamente sus sugerencias para asegurar que la preparación operativa se desarrolle sin problemas.”

Ante lo planteado por el Concesionario en esta comunicación, se hace evidente que su entendimiento de lo acordado en el Comité de O&M anterior es diferente al entendimiento de la Interventoría, por lo cual, se ha programado el Comité Técnico Nivel 3 de O&M para el 11/02/2025 en las instalaciones del Concesionario, con el fin de llegar a un entendimiento común para la entrega de los documentos de O&M de manera oficial empezando por los dos documentos mencionados en este informe.

El día 27/01/2024, se recibió vía correo certificado, la comunicación EXTS25-0000294 de la EMB en la cual se le solicita a la Interventoría dar trámite a los comentarios adicionales enviados por la PMO, al documento *“Listado de documentos de operación y mantenimiento”*, los cuales están incluidos dentro del propio documento que viene adjunto a la comunicación mencionada, como anexo *“L1T1-PMO-ING-AQ-0183_A01 Directorio de documentos de entrega de OM e introducción de contenido - comentado PMO.pdf”*.

Debido a que en el concepto de la Interventoría los dos documentos de O&M enviados hasta ahora por el Concesionario no pueden ser considerados como documentos oficiales del proyecto, ya que no cumplen con los requerimientos del sistema de gestión documental, del sistema de codificación y del sistema de calidad de este, y considerando lo expuesto por la Interventoría en la comunicación L1T1-INT-CE-24-1188, de 15/02/2024, se revisarán previamente con la EMB y la PMO las observaciones recibidas, como la misma PMO lo propone en el concepto emitido. Esta reunión se realizará en el inicio del próximo período.

El próximo Comité nivel 3 de O&M tiene como objetivo central poder acordar con el Concesionario la entrega de estos 2 documentos de manera oficial, de tal manera que las observaciones y comentarios a los mismos se puedan hacer también de manera oficial.

	INFORME MENSUAL DE INTERVENTORÍA			
	CONTRATO No. 148 DE 2020 INTERVENTORÍA INTEGRAL, TÉCNICA, ECONÓMICA, FINANCIERA, CONTABLE, JURÍDICA, ADMINISTRATIVA, OPERATIVA, PREDIAL, AMBIENTAL, SOCIAL Y DE SEGURIDAD SALUD EN EL TRABAJO PARA LA VIGENCIA DEL CONTRATO DE CONCESIÓN No. 163 DE 2019.			
	Código del Formato CSPLMB-FT-LFG-006	Vigencia del Formato 01/09/2024	Versión: V03	

Fase de Construcción

En la siguiente tabla se muestra el balance de los entregables del Sistema de Gestión del Mantenimiento MMS y el estatus de la revisión por parte de la Interventoría.

OYM- DOCUMENTOS TÉCNICOS	TOTAL ENTREGABLES	BALANCE FASE CONSTRUCCIÓN			
		AVANCE R1 - FC		ESTATUS DE R1-FC	
		ENTREGADOS (ML1)	REVISADOS (INT)	TOTAL DOC SIN OBS. / NO	TOTAL DOC OBS
Planes	3				
Manuales	2				
Informes	5				
Especificaciones Técnicas	2				
TOTAL	12				

Tabla k.ii.5.5-26. Balance de Entregables Fase Construcción OYM

Las actividades complementares realizadas durante este periodo están relacionadas con los siguientes temas:

- Revisión y concepto sobre la Memoria Técnica del mes de diciembre/24;
- Revisión del Plan de Gestión de Pruebas y Validaciones;
- Revisión del Plan de Gestión de la Configuración;
- Revisión del Plan de Gestión de Requerimientos Técnicos;
- Revisión del Plan de Gestión de la Instalación;
- Revisión y seguimiento al Tablero de Control de Hallazgos del EIS del mes de diciembre, sin encontrar hallazgos relativos a documentos de Operación y Mantenimiento o del MMS;
- Participación en Comités, Mesas Técnicas y reuniones de las diversas disciplinas a saber: Comité MR +SMF, Señalización, PDAP, COM/RAD, SCS, Equipos de Patio Taller, Vía Férrea y Peaje y Control de Acceso;
- Revisión del Reporte de Monitoreo de Interfaces del mes de diciembre de 2024;

Aspectos relevantes:

1. Listado de entregables específicos de O&M

Se espera que en el Comité Técnico presencial de O&M programado para mediados del mes de febrero de 2025 en las instalaciones del Concesionario, se llegue a un entendimiento entre las partes, de tal manera que se pueda recibir como documentos oficiales los dos documentos de O&M ya mencionados y se consolide el listado de documentos específicos de O&M incluyendo los siguientes que han tenido su inclusión solicitada por la Interventoría:

- Plan General de Operación
- Plan General de Mantenimiento

	INFORME MENSUAL DE INTERVENTORÍA				
	CONTRATO No. 148 DE 2020 INTERVENTORÍA INTEGRAL, TÉCNICA, ECONÓMICA, FINANCIERA, CONTABLE, JURÍDICA, ADMINISTRATIVA, OPERATIVA, PREDIAL, AMBIENTAL, SOCIAL Y DE SEGURIDAD SALUD EN EL TRABAJO PARA LA VIGENCIA DEL CONTRATO DE CONCESIÓN No. 163 DE 2019.				
	Código del Formato CSPLMB-FT-LFG-006	Vigencia del Formato 01/09/2024	Versión: V03	Pág. 701 de 1059	

- Procedimientos de atención de eventos
- Planes de Mantenimiento de todos los Sistemas y Equipos
- Reglamento del Usuario;
- Plan de Gestión de Seguridad y Salud en el Trabajo para el personal de mantenimiento

2. Requerimientos de O&M para las pruebas del Primer tren en sitio (UE 581)

Se continuó con la revisión del PEV13 con el fin de definir cuáles son los requerimientos necesarios de operación y mantenimiento que se deben implementar para poder llevar a cabo las Pruebas del primer tren en sitio.



Recomendaciones

- La Interventoría ha manifestado al Concesionario la conveniencia de desarrollar en este inicio de la Fase de Construcción la efectiva y oportuna integración de todos los sistemas con el Modelo Operacional (diseñado por el Concesionario) tanto para la operación nominal como para los eventos de contingencia;
- Se ha recomendado también al Concesionario que el personal de operación y mantenimiento, especialmente el personal de dirección y el personal técnico especialista en temas operacionales y de mantenimiento, participe activamente en la instalación, pruebas y puesta en marcha de los diferentes sistemas operacionales y de los sistemas técnicos que apoyan y hacen posible dicha operación, con el fin de que desarrollen el máximo grado de conocimiento y experticia previo a la puesta en servicio de la línea;
- La Interventoría recomienda también que en el desarrollo de la Fase de Construcción es necesaria la participación de delegados del equipo de OYM del Concesionario en los Comités Técnicos Nivel 3 de las diferentes especialidades, ya que en todos ellos se ha llegado a la etapa de tener que definir para los diferentes equipos, aspectos claves de la operación y del mantenimiento que deben ser abordados conjuntamente con la contraparte del Concesionario, pero que se postergan debido a que actualmente no se cuenta con dicha participación activa y decisoria en los comités técnicos.
- La Interventoría también ha venido solicitando la participación de delegados del equipo de integración del Concesionario en los Comités Técnicos Nivel 3 con el fin de evitar reprocesos en la fabricación, pruebas, instalación y puesta en marcha de los diversos sistemas técnicos, ya que son varios los casos que parecen evidenciar que en la integración de subsistemas aún no se está realizando de manera efectiva debido a la ausencia de dicho personal en los comités técnicos.

Canalizaciones

Actividades del Período.

En este período se realizaron las siguientes actividades:

INFORME MENSUAL DE INTERVENTORÍA			
 CONTRATO No. 148 DE 2020 INTERVENTORÍA INTEGRAL, TÉCNICA, ECONÓMICA, FINANCIERA, CONTABLE, JURÍDICA, ADMINISTRATIVA, OPERATIVA, PREDIAL, AMBIENTAL, SOCIAL Y DE SEGURIDAD SALUD EN EL TRABAJO PARA LA VIGENCIA DEL CONTRATO DE CONCESIÓN No. 163 DE 2019.			
Código del Formato CSPLMB-FT-LFG-006	Vigencia del Formato 01/09/2024	Versión: V03	Pág. 702 de 1059 

1. Participación en Comités, Mesas Técnicas y reuniones de las diversas disciplinas, a saber: Equipos de Patio Taller, Señalización, Telecomunicaciones, PDAP, Interfaces, Arquitectura y MEP;
2. Recorridos en obra para verificación de las condiciones precedentes a la construcción de las canalizaciones en la explanada del Patio Taller, de estos recorridos la interventoría ha generado las siguientes incidencias en Aconex Field que buscan alertar al concesionario sobre la calidad de la ejecución de las obras (7540, 7534).
3. Participación en mesas de trabajo de construcción de las redes de canalizaciones por parte de obra civil.
4. Revisión de PLANOS DE CONSTRUCCIÓN_ESTRUCTURA VIADUCTO – DOVELAS, para verificar la incorporación de los pases necesarios para los diversos SMF. El seguimiento de esa revisión se presenta en el anexo k.ii.5.5 de Sistema Metroferroviarios y Material Rodante. Se han revisado a la fecha de este informe un total de 329 vanos siendo que en 201 de ellos existen pases para los SMF;
5. En las siguientes ilustraciones se presentan las fases de ejecución de las canalizaciones en la explanada del Patio Taller, establecidas por el Concesionario como Fase 1,2 y 3 contando con un progreso del 49,92% a la finalización de este periodo.

ZONAS A INTERVENIR



Ilustración k.ii.5.5-2. Rutas de Fases 1, 2 y 3 de las canalizaciones de SMF en PT

A continuación, se presenta la totalización de las canalizaciones principales que están previstas en el Patio Taller, con el respectivo avance respecto total al final del período.

	INFORME MENSUAL DE INTERVENTORÍA				
	<small>CONTRATO No. 148 DE 2020 INTERVENTORÍA INTEGRAL, TÉCNICA, ECONÓMICA, FINANCIERA, CONTABLE, JURÍDICA, ADMINISTRATIVA, OPERATIVA, PREDIAL, AMBIENTAL, SOCIAL Y DE SEGURIDAD SALUD EN EL TRABAJO PARA LA VIGENCIA DEL CONTRATO DE CONCESIÓN No. 163 DE 2019.</small>				
	Código del Formato CSPLMB-FT-LFG-006	Vigencia del Formato 01/09/2024	Versión: V03	Pág. 703 de 1059	

CUADRO RESUMEN AVANCE DE CANALIZACIONES (CNL)				
ITEM	TOTAL PROYECTADO	CANTIDAD (MI)	AVANCE/PERIODO (ML)	% AVANCE
FASE 1				
SEÑALIZACIÓN (CBT)		6900.2	427.9	
COMUNICACIONES (COM)		16406.5	145.8	
POTENCIA DE TRACCIÓN (PDT)		3058.9	32.5	
ANILLOS MEDIA TENSIÓN		440.9	0.0	
ELB- Baja tensión		2788.4	764.5	
CDE- Corrientes débiles		4485.2	1202.0	
FASE 2				
SEÑALIZACIÓN (CBT)		3723.5	523.2	
COMUNICACIONES (COM)		5420.9	1795.4	
POTENCIA DE TRACCIÓN (PDT)		3884.5	453.9	
ANILLOS MEDIA TENSIÓN		1163.2	323.2	
ELB- Baja tensión		371.0	0.0	
CDE- Corrientes débiles		104.0	0.0	
FASE 3				
SEÑALIZACIÓN (CBT)		11139.1	1177.4	
COMUNICACIONES (COM)		1076.7	0.0	
POTENCIA DE TRACCIÓN (PDT)		4522.1	324.1	
ANILLOS MEDIA TENSIÓN		6608.5	0.0	
ELB- Baja tensión				
CDE- Corrientes débiles				
TOTAL (MI)	139519.13	72093.5237	6468.86	52%

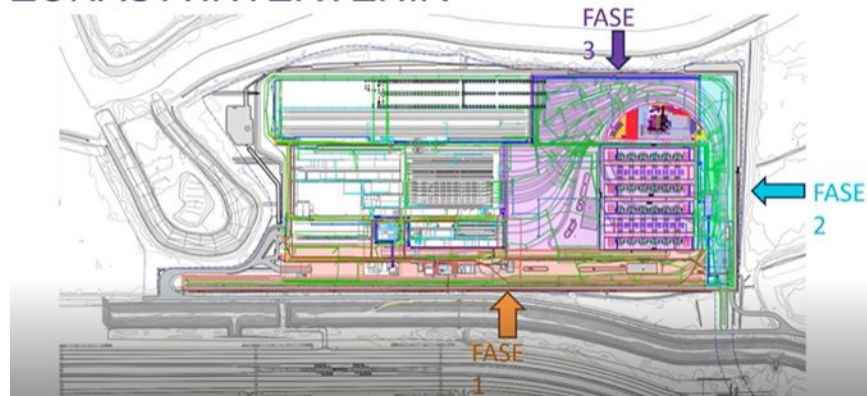
Tabla k.ii.5.5-27. Balance Fase Construcción CNL (respecto al total)

A continuación, un registro fotográfico de las actividades de canalizaciones en curso en este período.





	INFORME MENSUAL DE INTERVENTORÍA				
	CONTRATO No. 148 DE 2020 INTERVENTORÍA INTEGRAL, TÉCNICA, ECONÓMICA, FINANCIERA, CONTABLE, JURÍDICA, ADMINISTRATIVA, OPERATIVA, PREDIAL, AMBIENTAL, SOCIAL Y DE SEGURIDAD SALUD EN EL TRABAJO PARA LA VIGENCIA DEL CONTRATO DE CONCESIÓN No. 163 DE 2019.				
	Código del Formato CSPLMB-FT-LFG-006	Vigencia del Formato 01/09/2024	Versión: V03		Pág. 704 de 1059



Ilustración k.ii.5.5-3. Avance de construcción de las canalizaciones en explanada de SMF en PT

	INFORME MENSUAL DE INTERVENTORÍA				
	CONTRATO No. 148 DE 2020 INTERVENTORÍA INTEGRAL, TÉCNICA, ECONÓMICA, FINANCIERA, CONTABLE, JURÍDICA, ADMINISTRATIVA, OPERATIVA, PREDIAL, AMBIENTAL, SOCIAL Y DE SEGURIDAD SALUD EN EL TRABAJO PARA LA VIGENCIA DEL CONTRATO DE CONCESIÓN No. 163 DE 2019.				
	Código del Formato CSPLMB-FT-LFG-006	Vigencia del Formato 01/09/2024	Versión: V03	Pág. 705 de 1059	

2.7. Seguimiento Predial

A partir del 20 de noviembre de 2020 y a la fecha el Concesionario asumió la responsabilidad de la guarda física y jurídica de los predios que le han sido puestos a su disposición, siendo responsable de la prevención de invasiones y/o afectaciones en estos predios que afecten e imposibiliten la construcción del patio Taller.

Una vez puesto a disposición y recibido y aceptado por El Concesionario los predios y el espacio público, este es responsable del mantenimiento requerido mientras inician las obras, con actividades tales como limpieza, poda de césped, mantenimiento de cerramientos, mantenimiento de mobiliario urbano, entre otros.

El Concesionario realiza vigilancia y control sobre los predios en espacio privado entregados para su custodia y desarrollo del proyecto. Esta vigilancia es realizada por seguridad fija y móvil, que hacen presencia y brindan seguridad a cada una de las estaciones.



De igual forma tanto la Interventoría como la EMB, requiere periódicamente al Concesionario por el cumplimiento de las obligaciones contractuales.

Contrato numeral 11.1 Responsabilidad de la Gestión Predial.

(e) Una vez puesto a disposición del Concesionario cada Predio o Espacio Público, será responsabilidad del Concesionario su guarda física (incluyendo, salvo que las Especificaciones Técnicas indiquen lo contrario para un determinado bien, el mantenimiento requerido mientras se inician las obras, con actividades tales como limpieza, poda de césped, mantenimiento de cerramientos, mantenimiento de mobiliario urbano, etc.) y jurídica. Así también, a partir de la puesta a disposición, será obligación y riesgo del Concesionario asumir los efectos derivados del estado en que se encuentren el Espacio Público y Predios entregados por la EMB, sin importar que la causa de dicho estado haya sucedido con anterioridad a la puesta a disposición.

Apéndice Técnico 12 - CAPITULO IV.

(c) De acuerdo con lo señalado en la Sección 11.1(e) del Contrato de Concesión, a partir de la fecha en que se suscriba el Acta de Puesta a Disposición de un Predio o Espacio Público, el Concesionario responderá por su guarda física (lo cual incluye, además del mantenimiento señalado en dicha Sección del Contrato de Concesión, su cuidado, custodia, administración y vigilancia) y guarda jurídica por causas ocurridas con posterioridad a la entrega por parte de la EMB del Predio o Espacio Público correspondiente. Por consiguiente, será de entera cuenta y riesgo del Concesionario adelantar todas las actividades necesarias para llevar a cabo tal guarda sobre los Predios y Espacio Público.

	INFORME MENSUAL DE INTERVENTORÍA			
	CONTRATO No. 148 DE 2020 INTERVENTORÍA INTEGRAL, TÉCNICA, ECONÓMICA, FINANCIERA, CONTABLE, JURÍDICA, ADMINISTRATIVA, OPERATIVA, PREDIAL, AMBIENTAL, SOCIAL Y DE SEGURIDAD SALUD EN EL TRABAJO PARA LA VIGENCIA DEL CONTRATO DE CONCESIÓN No. 163 DE 2019.			
	Código del Formato CSPLMB-FT-LFG-006	Vigencia del Formato 01/09/2024	Versión: V03	

(d) Si por cualquier causa ocurre la invasión, ocupación ilegal o construcción ilegal de dichos Predios y Espacio Público, o, en general, terceros adelantan actividades diferentes a las comprendidas en la destinación de dichos Predios y/o Espacio Público de acuerdo con el Contrato de Concesión o sus Especificaciones Técnicas, será de entera responsabilidad y riesgo del Concesionario llevar a cabo los procedimientos establecidos en la Ley Aplicable para que cese tal situación. Adicionalmente, dentro de los cinco (5) días siguientes a la identificación de este tipo de eventos, el Concesionario deberá informar a la EMB tal circunstancia, para que esta, de considerarlo pertinente, coadyuve en los procedimientos respectivos antes las Autoridades Gubernamentales, durante el desarrollo de las actuaciones tendientes a la recuperación de estos. En ningún caso, la participación de la EMB en estos procedimientos reducirá, limitará o eliminará las obligaciones y riesgos del Concesionario asociados con la guarda material y jurídica de las áreas entregadas.

(e) Ahora bien, en el caso en que los eventos de los que trata el literal (d) anterior sean ocasionados por el incumplimiento de las obligaciones comprendidas en el literal (c) anterior, en el Contrato de Concesión y/o en cualquiera de sus Especificaciones Técnicas, se dará aplicación a las Multas de las que trata el Capítulo XIV del Contrato de Concesión, de ser el caso.

a) Relación de las áreas puestas a disposición del Concesionario, diferenciando entre espacio público y predios.

A continuación, se relacionan los predios puestas a disposición por la EMB al Concesionario los cuales ya cuentan con las respectivas actas de puesta a disposición firmadas.

GRUPO DE PREDIOS	TOTAL DE PREDIOS	PREDIOS ENTREGADOS	% PREDIOS ENTREGADOS
PT	79	79	100%
ANTENA	1	1	100%
RT	13	13	100%
E1	0	0	100%
IE1	0	0	100%
E2	0	0	100%
IE2	0	0	100%
E3	96	96	100%
IE3	3	3	100%
E4	78	78	100%
IE4	0	0	100%
E5	99	99	100%
IE5	4	4	100%
E6	31	35	100%
IE6	40	40	100%
E7	45	45	100%
IE7	16	16	100%
E8	0	0	100%
IE8	4	4	100%
E9	37	37	100%

	INFORME MENSUAL DE INTERVENTORÍA			
	CONTRATO No. 148 DE 2020 INTERVENTORÍA INTEGRAL, TÉCNICA, ECONÓMICA, FINANCIERA, CONTABLE, JURÍDICA, ADMINISTRATIVA, OPERATIVA, PREDIAL, AMBIENTAL, SOCIAL Y DE SEGURIDAD SALUD EN EL TRABAJO PARA LA VIGENCIA DEL CONTRATO DE CONCESIÓN No. 163 DE 2019.			
	Código del Formato CSPLMB-FT-LFG-006	Vigencia del Formato 01/09/2024	Versión: V03	

GRUPO DE PREDIOS	TOTAL DE PREDIOS	PREDIOS ENTREGADOS	% PREDIOS ENTREGADOS
IE9	101	101	100%
E10	39	39	100%
IE10	35	17	96%*
E11	56	56	100%
IE11	0	0	100%
E12	183	181	99%
IE12	0	0	100%
E13	88	88	100%
IE13	0	0	100%
E14	146	145	99%
IE14	0	0	100%
E15	107	107	100%
IE15	13	13	100%
E16	115	112	100%*
IE16	0	0	100%
TOTAL	1429	1409	99,83%

Tabla 2.7-1. Resumen de Seguimiento Predial – entrega predios privados

*Es importante precisar que las dos áreas del HOMI identificados con ID 1549 y 1586, fueron puestos a disposición del concesionario, sin embargo, estas entregas fueron objetadas por un Bien de Interés Cultural.

Es importante señalar, que la gestión predial corresponde a la adquisición por parte de la EMB de las áreas o franjas de terreno requeridas por la construcción del Proyecto, teniendo en cuenta los diseños geométricos no objetados.



Por otra parte, se firmó el pasado 21 de julio de 2023 Acuerdo de Transacción No.1 del Contrato de Concesión 163 de 2019, suscrito entre la Empresa Metro de Bogotá S.A y Metro Línea 1 S.A.S.

Se suscribe acta de inicio de la fase de construcción del Contrato de Concesión el 25 de julio de 2023.

En el evento que el Concesionario considere, que las fechas de puesta a disposición no le permiten cumplir el plazo para la ejecución de las obras del Contrato, podrá activar el Amigable Compondedor para que resuelva la controversia.

El Acuerdo de Transacción No.1 del Contrato de Concesión 163 de 2019, suscrito entre la Empresa Metro de Bogotá S.A y Metro Línea 1 S.A.S., establece las fechas de puesta a disposición de los siguientes predios:

ESTACION	FECHA PUESTA A DISPOSICION	ID PREDIO	ESTADO
E9	11/10/2024	503	CUMPLIDO
IE9	30/12/2023	582, 634	CUMPLIDO
IE10*	30/12/2023	1549	PENDIENTE
E11**	30/05/2024	780	CUMPLIDO
E12	30/12/2023	800	CUMPLIDO
E13	30/12/2023	997	CUMPLIDO
E16	29/01/2024	1404	CUMPLIDO

	INFORME MENSUAL DE INTERVENTORÍA			
	CONTRATO No. 148 DE 2020 INTERVENTORÍA INTEGRAL, TÉCNICA, ECONÓMICA, FINANCIERA, CONTABLE, JURÍDICA, ADMINISTRATIVA, OPERATIVA, PREDIAL, AMBIENTAL, SOCIAL Y DE SEGURIDAD SALUD EN EL TRABAJO PARA LA VIGENCIA DEL CONTRATO DE CONCESIÓN No. 163 DE 2019.			
	Código del Formato CSPLMB-FT-LFG-006	Vigencia del Formato 01/09/2024	Versión: V03	

ESTACION	FECHA PUESTA A DISPOSICION	ID PREDIO	ESTADO
E16	15/10/2023	1301,1303	CUMPLIDO
E16	30/10/2023	1305	CUMPLIDO
IE16	30/10/2023	1430	CUMPLIDO
IE4	31/10/2023	ESPACIO PUBLICO	CUMPLIDO
E5	31/10/2023	ESPACIO PUBLICO	CUMPLIDO
IE5	31/10/2023	ESPACIO PUBLICO	CUMPLIDO

Tabla 2.7-2. Resumen fechas entrega puesta a disposición Acuerdo Transacción

En la siguiente tabla se listan los estados de los predios que aún se encuentran pendientes de entrega:

Componente	Observaciones
**IE10	HOMI (BIC)586, 587: Las áreas del predio HOMI fueron puestos a disposición del Concesionario, quien en el mes de enero manifestó no suscribir el acta por encontrarse afectados al ser un bien de interés cultural –BIC
E12	ID 832 BIC: La Empresa Metro de Bogotá continúa a la espera de la expedición del Acto Administrativo del IDPC, que autorice la solución técnica propuesta por la EMB a través del contratista INDESCO, para poder realizar la puesta a disposición del predio.

Tabla .2.7-3 Resumen seguimiento fechas entrega puesta a disposición Acuerdo Transacción

Por lo cual esta Interventoría tendrá en cuenta las fechas establecidas en este Acuerdo de Transacción No. 1 para el control y supervisión de los compromisos allí establecidos.



Se notifica Acta de Acuerdo de Entrega de Predios Adicionales por la Empresa Metro de Bogotá S.A a Metro Línea 1 S.A.S., a través de oficio:

OFICIO	FECHA	ASUNTO
EXTS25-0000028	2025-01-07	Informe No.66 del desarrollo del Evento de Eximente de Responsabilidad — EER del predio con ID-832 respecto al proceso del muro colindante con el BIC
EXTS25-0000128	2025-01-15	Informe No.67 del desarrollo del Evento de Eximente de Responsabilidad — EER del predio con ID-832 respecto al proceso del muro colindante con el BIC.
EXTS25-0000229	2025-01-22	Informe No.68 del desarrollo del Evento de Eximente de Responsabilidad— EER del predio con ID-832 respecto al proceso del muro colindante con el BIC
EXTS25-0000342	2025-01-29	Informe No.69 del desarrollo del Evento de Eximente de Responsabilidad— EER del predio con ID-832 respecto al proceso del muro colindante con el BIC



b) Guarda Física.



A partir del 20 de noviembre de 2020 y a la fecha el Concesionario asumió la responsabilidad de la guarda física y jurídica de los predios, siendo responsable de la prevención de invasiones y/o afectaciones en estos predios que afecten e imposibiliten la construcción del patio Taller y de las estaciones e interestaciones del Metro de Bogotá.



De igual forma una vez puesto a disposición y recibido y aceptado por El Concesionario los predios y el espacio público, este es responsable del mantenimiento requerido mientras inician las obras, con



	INFORME MENSUAL DE INTERVENTORÍA				
	CONTRATO No. 148 DE 2020 INTERVENTORÍA INTEGRAL, TÉCNICA, ECONÓMICA, FINANCIERA, CONTABLE, JURÍDICA, ADMINISTRATIVA, OPERATIVA, PREDIAL, AMBIENTAL, SOCIAL Y DE SEGURIDAD SALUD EN EL TRABAJO PARA LA VIGENCIA DEL CONTRATO DE CONCESIÓN No. 163 DE 2019.				
	Código del Formato CSPLMB-FT-LFG-006	Vigencia del Formato 01/09/2024	Versión: V03	Pág. 709 de 1059	

actividades tales como limpieza, poda de césped, mantenimiento de cerramientos, mantenimiento de mobiliario urbano, entre otros.



NOVEDADES PREDIOS Y ESPACIO PUBLICO PROYECTO METRO DE BOGOTÁ - RECORRIDO REALIZADO EN ENERO DE 2025.		
EST	OBSERVACION	REGISTRO FOTOGRAFICO
IE1	Presencia de basuras y escombros en espacio público.	 <p>#IE-1 21 ene 2025 9:48:41 a. m. Cra 90d #4279, Bogotá, Colombia 4.63828647N 74.17593057W ±3.79m 180° S Altitud:2573.2m Velocidad:0.0km/h Número de índice: 350</p>
IE2	Presencia de basuras en espacio público.	 <p>#IE-2 21 ene 2025 10:00:32 a. m. Cl. 48 Sur #89b-43, Bogotá, Colombia 4.62504711N 74.16909022W ±3.79m 171° S Altitud:2575.5m Velocidad:0.0km/h Número de índice: 356</p>

	INFORME MENSUAL DE INTERVENTORÍA				
	CONTRATO No. 148 DE 2020 INTERVENTORÍA INTEGRAL, TÉCNICA, ECONÓMICA, FINANCIERA, CONTABLE, JURÍDICA, ADMINISTRATIVA, OPERATIVA, PREDIAL, AMBIENTAL, SOCIAL Y DE SEGURIDAD SALUD EN EL TRABAJO PARA LA VIGENCIA DEL CONTRATO DE CONCESIÓN No. 163 DE 2019.				
	Código del Formato CSPLMB-FT-LFG-006	Vigencia del Formato 01/09/2024	Versión: V03	Pág. 710 de 1059	



NOVEDADES PREDIOS Y ESPACIO PUBLICO PROYECTO METRO DE BOGOTÁ - RECORRIDO REALIZADO EN ENERO DE 2025.		
EST	OBSERVACION	REGISTRO FOTOGRAFICO
IE3	Presencia de cables en el espacio público.	
IE5	Presencia de cables en el espacio público.	
IE6	Presencia de basuras y desechos de material de construcción en espacio público.	

	INFORME MENSUAL DE INTERVENTORÍA				
	CONTRATO No. 148 DE 2020 INTERVENTORÍA INTEGRAL, TÉCNICA, ECONÓMICA, FINANCIERA, CONTABLE, JURÍDICA, ADMINISTRATIVA, OPERATIVA, PREDIAL, AMBIENTAL, SOCIAL Y DE SEGURIDAD SALUD EN EL TRABAJO PARA LA VIGENCIA DEL CONTRATO DE CONCESIÓN No. 163 DE 2019.				
	Código del Formato CSPLMB-FT-LFG-006	Vigencia del Formato 01/09/2024	Versión: V03		Pág. 711 de 1059

IE7	Presencia de carreta en la zona verde.	
IE8	Identificación de basura en espacio público.	
IE9	Identificación de cambuche en espacio público.	

	INFORME MENSUAL DE INTERVENTORÍA				
	CONTRATO No. 148 DE 2020 INTERVENTORÍA INTEGRAL, TÉCNICA, ECONÓMICA, FINANCIERA, CONTABLE, JURÍDICA, ADMINISTRATIVA, OPERATIVA, PREDIAL, AMBIENTAL, SOCIAL Y DE SEGURIDAD SALUD EN EL TRABAJO PARA LA VIGENCIA DEL CONTRATO DE CONCESIÓN No. 163 DE 2019.				
	Código del Formato CSPLMB-FT-LFG-006	Vigencia del Formato 01/09/2024	Versión: V03		Pág. 712 de 1059

IE10	Identificación de cambuche y basura en espacio público.	
E11	Presencia de escombros, basuras y cables en espacio público.	
IE13	Presencia de carretas en espacio público	
E14	Presencia de basuras y pasto para poda en predio.	

	INFORME MENSUAL DE INTERVENTORÍA			
	CONTRATO No. 148 DE 2020 INTERVENTORÍA INTEGRAL, TÉCNICA, ECONÓMICA, FINANCIERA, CONTABLE, JURÍDICA, ADMINISTRATIVA, OPERATIVA, PREDIAL, AMBIENTAL, SOCIAL Y DE SEGURIDAD SALUD EN EL TRABAJO PARA LA VIGENCIA DEL CONTRATO DE CONCESIÓN No. 163 DE 2019.			
	Código del Formato CSPLMB-FT-LFG-006	Vigencia del Formato 01/09/2024	Versión: V03	





Tabla 2.7-4. Resumen de Seguimiento Predial – cumplimiento obligaciones contractuales

Igualmente, durante el mes se realizó un llamado de atención al concesionario, por el incumplimiento reiterativo y la no atención de las observaciones realizadas por la interventoría:

Estación 1	
25/11/2024	02/12/2024
	
17/12/2024	Observación

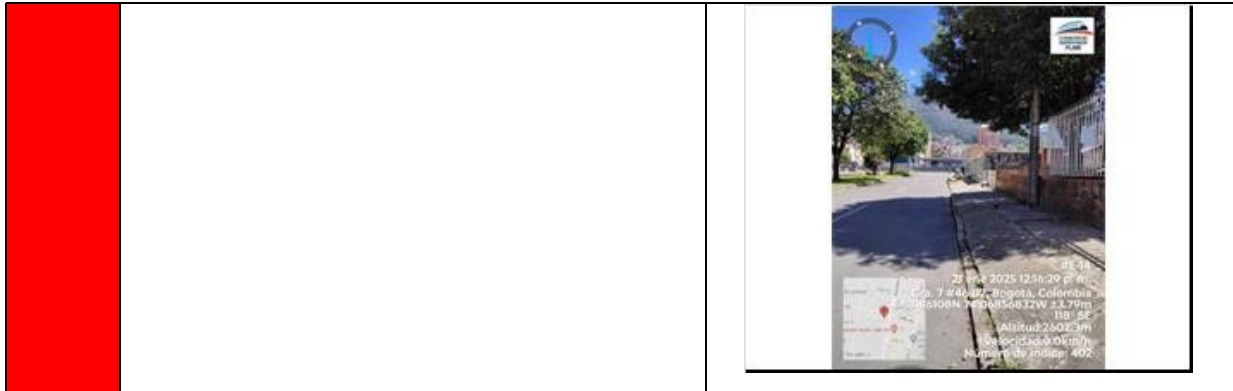
	INFORME MENSUAL DE INTERVENTORÍA				
	CONTRATO No. 148 DE 2020 INTERVENTORÍA INTEGRAL, TÉCNICA, ECONÓMICA, FINANCIERA, CONTABLE, JURÍDICA, ADMINISTRATIVA, OPERATIVA, PREDIAL, AMBIENTAL, SOCIAL Y DE SEGURIDAD SALUD EN EL TRABAJO PARA LA VIGENCIA DEL CONTRATO DE CONCESIÓN No. 163 DE 2019.				
	Código del Formato CSPLMB-FT-LFG-006	Vigencia del Formato 01/09/2024	Versión: V03		Pág. 714 de 1059



-En la estación 1, se mantiene la presencia de escombros y basuras en espacio público.

-Se mantiene pasto para poda en espacio público.

Interestación 1



5/11/2024

18/11/2024



25/11/2024

9/12/2024

	INFORME MENSUAL DE INTERVENTORÍA				
	CONTRATO No. 148 DE 2020 INTERVENTORÍA INTEGRAL, TÉCNICA, ECONÓMICA, FINANCIERA, CONTABLE, JURÍDICA, ADMINISTRATIVA, OPERATIVA, PREDIAL, AMBIENTAL, SOCIAL Y DE SEGURIDAD SALUD EN EL TRABAJO PARA LA VIGENCIA DEL CONTRATO DE CONCESIÓN No. 163 DE 2019.				
	Código del Formato CSPLMB-FT-LFG-006	Vigencia del Formato 01/09/2024	Versión: V03		Pág. 715 de 1059



Observación:

- En la interestación 1, se mantiene la presencia de escombros y basuras en espacio público.
- Se mantiene pasto para poda en espacio público.
- El cerramiento se encuentra en regular estado.

Interestación 2

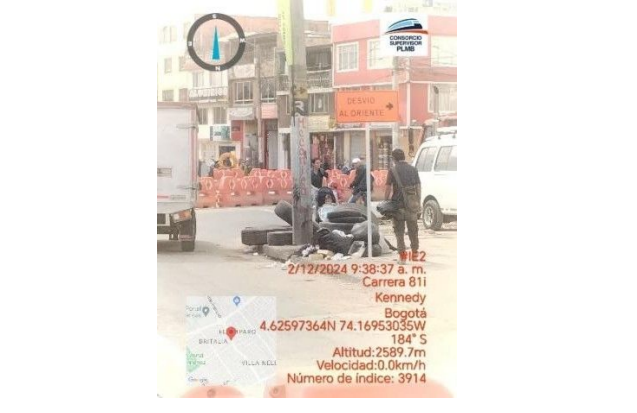

18/11/2024

2/12/2024



17/12/2024

Observaciones:

	INFORME MENSUAL DE INTERVENTORÍA				
	CONTRATO No. 148 DE 2020 INTERVENTORÍA INTEGRAL, TÉCNICA, ECONÓMICA, FINANCIERA, CONTABLE, JURÍDICA, ADMINISTRATIVA, OPERATIVA, PREDIAL, AMBIENTAL, SOCIAL Y DE SEGURIDAD SALUD EN EL TRABAJO PARA LA VIGENCIA DEL CONTRATO DE CONCESIÓN No. 163 DE 2019.				
	Código del Formato CSPLMB-FT-LFG-006	Vigencia del Formato 01/09/2024	Versión: V03		Pág. 716 de 1059



 <p>#IE-2 17 dic 2024 11:04:10 a. m. 81j-47 Calle 43 Sur Kennedy Bogotá 152° SE Altitud: 2580.5m Velocidad: 15.7km/h Número de índice: 14</p>	<p>Se mantiene la presencia de escombros y basuras en espacio público.</p>
--	--

Interestación 3



25/11/2024	9/12/2024
 <p>#IE-3 26/11/2024 10:25:55 a. m. 44° NE Altitud: 2596.1m Velocidad: 1.5km/h Número de índice: 3836</p>	 <p>#IE-4 17 dic 2024 12:12:54 a. m. Kennedy Bogotá 4.61574423N 74.16145739W 82.4° W Altitud: 2594.5m Velocidad: 0.0km/h Número de índice: 4015</p>

Observaciones:
Se mantiene pasto para poda en el predio.



Interestación 5

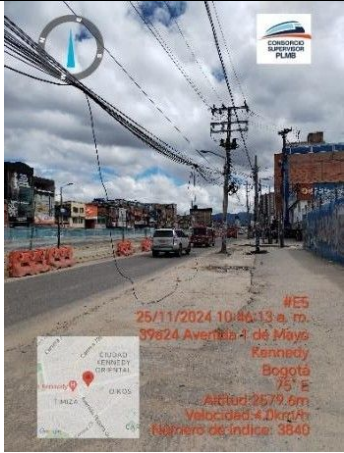
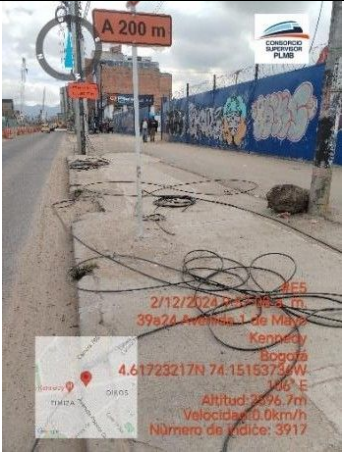

2/12/2024	17/12/2024
 <p>#IE-5 2/12/2024 10:00:47 a. m. 77m-43 Calle 34 Sur Kennedy Bogotá 4.619051407N 74.1623604W 132° SE Altitud: 2586.4m Velocidad: 0.0km/h Número de índice: 3921</p>	 <p>#IE-5 17 dic 2024 11:38:41 a. m. 35b4 Carrera 73 Kennedy Bogotá 145° SE Altitud: 2591.0m Velocidad: 0.0km/h Número de índice: 17</p>

Observaciones:
Se mantiene vegetación para poda en predio.



	INFORME MENSUAL DE INTERVENTORÍA				
	CONTRATO No. 148 DE 2020 INTERVENTORÍA INTEGRAL, TÉCNICA, ECONÓMICA, FINANCIERA, CONTABLE, JURÍDICA, ADMINISTRATIVA, OPERATIVA, PREDIAL, AMBIENTAL, SOCIAL Y DE SEGURIDAD SALUD EN EL TRABAJO PARA LA VIGENCIA DEL CONTRATO DE CONCESIÓN No. 163 DE 2019.				
	Código del Formato CSPLMB-FT-LFG-006	Vigencia del Formato 01/09/2024	Versión: V03		Pág. 717 de 1059



Estación 5	
25/11/2024	2/12/2024
	
Observaciones: Se mantienen cables de operadores de servicios domiciliarios caídos en espacio público.	

Interestación 7	
18/11/2024	2/12/2024
	
Observaciones: -Se mantiene la presencia de basuras en espacio público. -Se identificó sumidero del alcantarillado sin su respectiva rejilla.	
Interestación 8	

	INFORME MENSUAL DE INTERVENTORÍA				
	CONTRATO No. 148 DE 2020 INTERVENTORÍA INTEGRAL, TÉCNICA, ECONÓMICA, FINANCIERA, CONTABLE, JURÍDICA, ADMINISTRATIVA, OPERATIVA, PREDIAL, AMBIENTAL, SOCIAL Y DE SEGURIDAD SALUD EN EL TRABAJO PARA LA VIGENCIA DEL CONTRATO DE CONCESIÓN No. 163 DE 2019.				
	Código del Formato CSPLMB-FT-LFG-006	Vigencia del Formato 01/09/2024	Versión: V03		Pág. 718 de 1059

12/11/2024	18/11/2024
 <p>#IE-8 12/11/2024 10:53:48 a. m. 2291 SW Altitud: 2569.4m Velocidad: 1.0km/h Número de índice: 3706</p>	 <p>#IE-7 18/11/2024 12:55:12 a. m. 39-05 Avenida 1 de Mayo Punto Aranda Bogotá Cundinamarca 4.5997664N 74.1175994W 225° SW Altitud: 2602.9m Velocidad: 6.4km/h Número de índice: 3762</p>
25/11/2024	2/12/2024
 <p>#IE-8 25/11/2024 11:53:23 a. m. 4.5997664N 74.1175994W 228° SW Altitud: 2594.3m Velocidad: 0.0km/h Número de índice: 3879</p>	 <p>#IE-8 2/12/2024 11:54:16 a. m. 39-05 Avenida 1 de Mayo Punto Aranda Bogotá Cundinamarca 4.5997664N 74.1175994W 131° S Altitud: 2592.4m Velocidad: 0.0km/h Número de índice: 3879</p>
17/12/2024	23/12/2024

Interestación 8	
 <p>#IE-8 17 dic 2024 11:58:37 a. m. 39-05 Avenida 1 de Mayo Punto Aranda Bogotá Cundinamarca 216° SW Altitud: 2594.1m Velocidad: 0.0km/h Número de índice: 30</p>	 <p>#IE-8 23 dic 2024 2:26:10 p. m. Punto Aranda Bogotá Cundinamarca 173° S Altitud: 2588.0m Velocidad: 0.0km/h Número de índice: 127</p>
30/12/2024	

	INFORME MENSUAL DE INTERVENTORÍA				
	CONTRATO No. 148 DE 2020 INTERVENTORÍA INTEGRAL, TÉCNICA, ECONÓMICA, FINANCIERA, CONTABLE, JURÍDICA, ADMINISTRATIVA, OPERATIVA, PREDIAL, AMBIENTAL, SOCIAL Y DE SEGURIDAD SALUD EN EL TRABAJO PARA LA VIGENCIA DEL CONTRATO DE CONCESIÓN No. 163 DE 2019.				
	Código del Formato CSPLMB-FT-LFG-006	Vigencia del Formato 01/09/2024	Versión: V03		Pág. 719 de 1059



Observaciones:

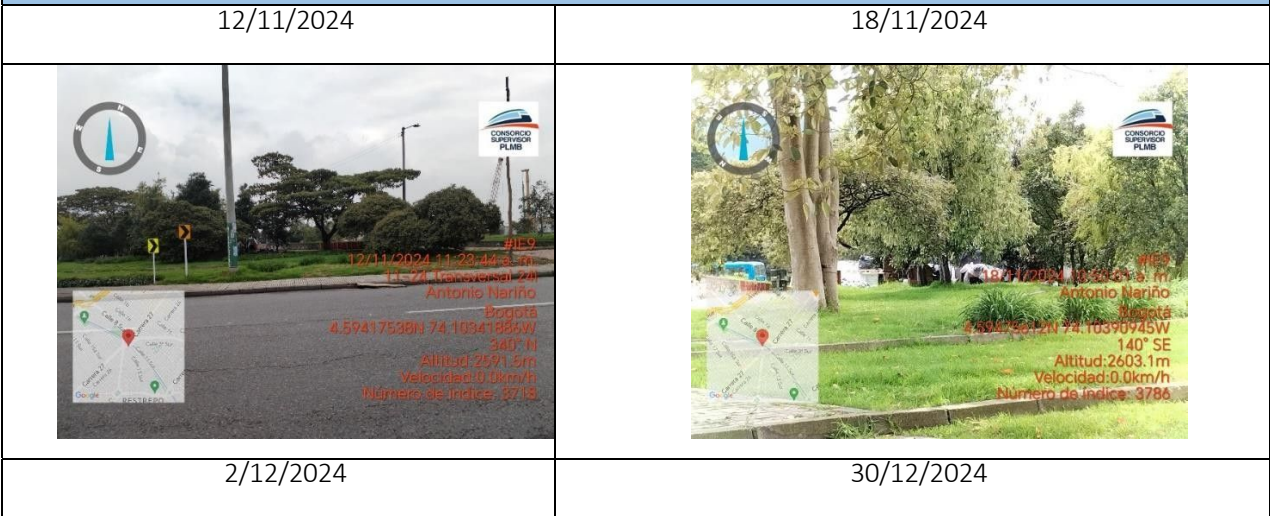

-Se mantiene la presencia de basuras en espacio público.

Interestación 9

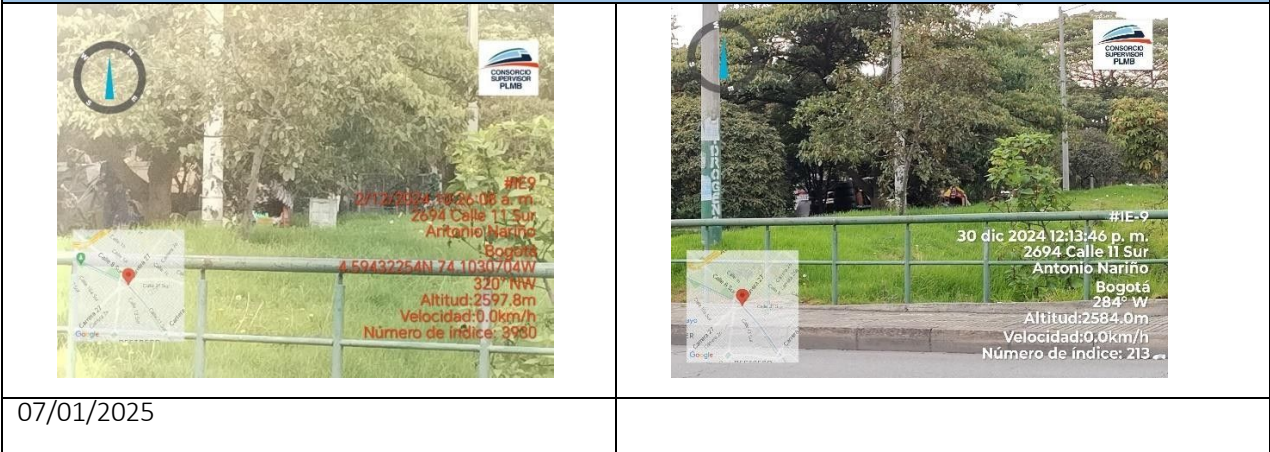

Interestación 9





	INFORME MENSUAL DE INTERVENTORÍA				
	CONTRATO No. 148 DE 2020 INTERVENTORÍA INTEGRAL, TÉCNICA, ECONÓMICA, FINANCIERA, CONTABLE, JURÍDICA, ADMINISTRATIVA, OPERATIVA, PREDIAL, AMBIENTAL, SOCIAL Y DE SEGURIDAD SALUD EN EL TRABAJO PARA LA VIGENCIA DEL CONTRATO DE CONCESIÓN No. 163 DE 2019.				
	Código del Formato CSPLMB-FT-LFG-006	Vigencia del Formato 01/09/2024	Versión: V03		Pág. 720 de 1059

 <p style="text-align: right;"> #IE-9 7 ene 2025 10:47:28 a. m. Calle 8 Sur Antonio Nariño Bogotá 137° SE Altitud:2591.8m Velocidad:0.0km/h Número de índice: 259 </p>	<p>Observaciones:</p> <p>Se mantiene presencia de cambuche(s) hecho(s) por habitantes de calle en espacio público.</p>
--	--

Interestación 10

<p>9/12/2024</p>  <p style="text-align: right;"> #IE10 9/12/2024 11:44:43 a. m. 1445 Diagonal 1 Sur Antonio Nariño Bogotá 4 59186344N 74.0903687W 323° NW Altitud:2588.7m Velocidad:0.0km/h Número de índice: 4005 </p>	<p>17/12/2024</p>  <p style="text-align: right;"> #IE-10 17 dic 2024 12:44:43 p. m. 14-35 Diagonal 1 Sur Antonio Nariño Bogotá 323° NW Altitud:2605.7m Velocidad:5.0km/h Número de índice: 43 </p>
<p>23/12/2024</p>	<p>30/12/2024</p>

 <p style="text-align: right;"> #IE-10 23 dic 2024 3:10:55 p. m. Los Mártires Bogotá 333° NW Altitud:2600.5m Velocidad:0.0km/h Número de índice: 141 </p>	 <p style="text-align: right;"> #IE-10 30 dic 2024 12:25:53 p. m. 1445 Avenida Calle 1 Antonio Nariño Bogotá 358° N Altitud:2598.4m Velocidad:0.0km/h Número de índice: 221 </p>
<p>7/01/2025</p>	<p>Observaciones:</p>



	INFORME MENSUAL DE INTERVENTORÍA				
	CONTRATO No. 148 DE 2020 INTERVENTORÍA INTEGRAL, TÉCNICA, ECONÓMICA, FINANCIERA, CONTABLE, JURÍDICA, ADMINISTRATIVA, OPERATIVA, PREDIAL, AMBIENTAL, SOCIAL Y DE SEGURIDAD SALUD EN EL TRABAJO PARA LA VIGENCIA DEL CONTRATO DE CONCESIÓN No. 163 DE 2019.				
	Código del Formato CSPLMB-FT-LFG-006	Vigencia del Formato 01/09/2024	Versión: V03		Pág. 721 de 1059

 <p>#IE-9 #IE-10 7 ene 2025 11:04:49 a. m. 14-35 Diagonal I Sur Antonio Nariño Bogotá 331° NW Altitud:2596.2m Velocidad:0.0km/h Número de índice: 279</p>	<p>Se mantiene presencia de cambuche(s) hecho(s) por habitantes de calle en espacio público.</p>
--	--

Estación 12

18/11/2024	25/12/2024
 <p>#IE-2 18/11/2024 11:50:36 a. m. 3-10 Avenida Caracas Santa Fe Bogotá 2.61158777N 76.67453692W 144° SE Altitud:2649.5m Velocidad:0.0km/h Número de índice: 3773</p>	 <p>#IE-2 25/11/2024 11:11:29 p. m. 13-77 Calle 23 Santa Fe Bogotá 2.61151237N 76.67460062W 138° SE Altitud:2617.5m Velocidad:0.0km/h Número de índice: 3879</p>
2/12/2024	17/12/2024

Estación 12

	INFORME MENSUAL DE INTERVENTORÍA				
	CONTRATO No. 148 DE 2020 INTERVENTORÍA INTEGRAL, TÉCNICA, ECONÓMICA, FINANCIERA, CONTABLE, JURÍDICA, ADMINISTRATIVA, OPERATIVA, PREDIAL, AMBIENTAL, SOCIAL Y DE SEGURIDAD SALUD EN EL TRABAJO PARA LA VIGENCIA DEL CONTRATO DE CONCESIÓN No. 163 DE 2019.				
	Código del Formato CSPLMB-FT-LFG-006	Vigencia del Formato 01/09/2024	Versión: V03		Pág. 722 de 1059

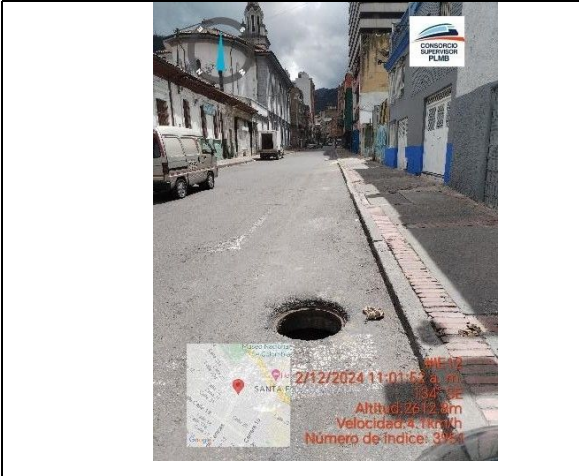

23/12/2024



7/01/2024



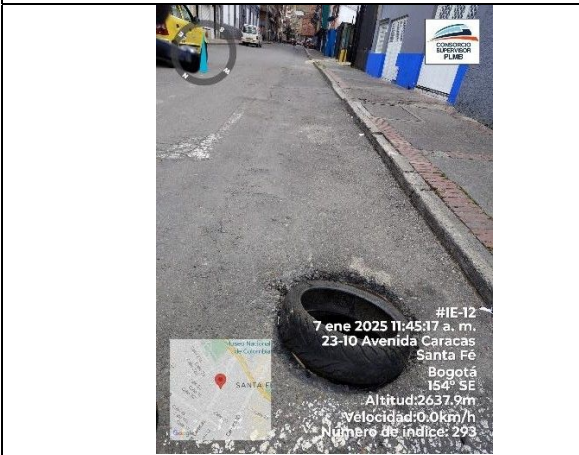

Observaciones:



Se mantiene la ausencia de la tapa de una alcantarilla.

Estación 13

	INFORME MENSUAL DE INTERVENTORÍA				
	CONTRATO No. 148 DE 2020 INTERVENTORÍA INTEGRAL, TÉCNICA, ECONÓMICA, FINANCIERA, CONTABLE, JURÍDICA, ADMINISTRATIVA, OPERATIVA, PREDIAL, AMBIENTAL, SOCIAL Y DE SEGURIDAD SALUD EN EL TRABAJO PARA LA VIGENCIA DEL CONTRATO DE CONCESIÓN No. 163 DE 2019.				
	Código del Formato CSPLMB-FT-LFG-006	Vigencia del Formato 01/09/2024	Versión: V03		Pág. 723 de 1059

25/11/2024	2/12/2024
 <p>#E13 25/11/2024 1:18:04 p. m. 4.6139766N 74.07425319W 187° S Altitud:2636.1m Velocidad:0.7km/h Número de índice: 3901</p>	 <p>#E13 2/12/2024 11:05:43 a. m. 4.61354019N 74.0745735W 218° SW Altitud:2622.0m Velocidad:0.0km/h Número de índice: 3953</p>
9/12/2024	17/12/2024
 <p>#E-13 17 dic 2024 1:13:56 p. m. 2485 Carrera 16 Los Mártires Bogotá 211° SW Altitud:2627.4m Velocidad:0.0km/h Número de índice: 61</p>	 <p>#E-13 17 dic 2024 1:13:56 p. m. 2485 Carrera 16 Los Mártires Bogotá 211° SW Altitud:2627.4m Velocidad:0.0km/h Número de índice: 61</p>
23/12/2024	30/12/2024
 <p>#E-13 23 dic 2024 3:33:15 p. m. 24 Avenida Ferrocarril de Occidente Los Mártires Bogotá 220° SW Altitud:2616.0m Velocidad:0.0km/h Número de índice: 151</p>	 <p>#E-13 30 dic 2024 12:45:14 p. m. 24-97 Carrera 16 Los Mártires Bogotá 200° S Altitud:2616.7m Velocidad:10.7km/h Número de índice: 236</p>
7/01/2025	Observaciones:
Estación 13	

	INFORME MENSUAL DE INTERVENTORÍA			
	CONTRATO No. 148 DE 2020 INTERVENTORÍA INTEGRAL, TÉCNICA, ECONÓMICA, FINANCIERA, CONTABLE, JURÍDICA, ADMINISTRATIVA, OPERATIVA, PREDIAL, AMBIENTAL, SOCIAL Y DE SEGURIDAD SALUD EN EL TRABAJO PARA LA VIGENCIA DEL CONTRATO DE CONCESIÓN No. 163 DE 2019.			
	Código del Formato CSPLMB-FT-LFG-006	Vigencia del Formato 01/09/2024	Versión: V03	

	<p>Se mantiene presencia constante de carretas y habitantes de calle en espacio público.</p>
---	--

Tabla 2.7-5. Resumen de Seguimiento Predial – llamado de atención

Información disponible en:

[CCC ML1 SMP VISITA-84 27-01-2025](#)

[CCC ML1 SMP VISITA-81 07-01-2025.zip](#)

GUARDA JURIDICA - PROCESOS DE EXPROPIACIÓN:

En relación con los procesos de expropiación que adelanta la empresa EMB se indica que en cumplimiento del contrato de Concesión y sus apéndices, se cuenta con las actas de intervención voluntaria autorizadas por los propietarios, en las cuales se entrega la tenencia, lo cual le permite al Concesionario ejecutar las actividades contractuales, hasta que se obtenga la titularidad legal de los predios, que se está tramitando por vía de expropiación.



c) REPORTE DEL SEGUIMIENTO Y CONTROL DE LOS TRÁMITES A CARGO DEL CONCESIONARIO ANTE LAS AUTORIDADES GUBERNAMENTALES, PARA LA OCUPACIÓN DE ESPACIO PÚBLICO.

La empresa EMB informó sobre el seguimiento que viene realizando con las entidades IDU, DADEP y empresa de acueducto de Bogotá.

d) DADEP/IDU:

NA

e) PREDIOS DENTRO DEL INVENTARIO PREDIAL DEL CONCESIONARIO QUE VAN A SER ENTREGADOS A CODENSA

	INFORME MENSUAL DE INTERVENTORÍA			
	CONTRATO No. 148 DE 2020 INTERVENTORÍA INTEGRAL, TÉCNICA, ECONÓMICA, FINANCIERA, CONTABLE, JURÍDICA, ADMINISTRATIVA, OPERATIVA, PREDIAL, AMBIENTAL, SOCIAL Y DE SEGURIDAD SALUD EN EL TRABAJO PARA LA VIGENCIA DEL CONTRATO DE CONCESIÓN No. 163 DE 2019.			
	Código del Formato CSPLMB-FT-LFG-006	Vigencia del Formato 01/09/2024	Versión: V03	



El Concesionario solicita la desinfectación de estos predios, dado que hacen parte del inventario de predios a serles puestos a disposición.

PREDIOS DEPRIMIDO CL 72: ADQUISICIÓN PREDIAL Y SOLICITUD PRIORIZACIÓN PREDIOS ESTACIÓN 16.

NA

f) Reporte del seguimiento y control durante la Reversión Parcial y, cuando fuere aplicable, la Reversión de los Predios.

NA

	INFORME MENSUAL DE INTERVENTORÍA				
	CONTRATO No. 148 DE 2020 INTERVENTORÍA INTEGRAL, TÉCNICA, ECONÓMICA, FINANCIERA, CONTABLE, JURÍDICA, ADMINISTRATIVA, OPERATIVA, PREDIAL, AMBIENTAL, SOCIAL Y DE SEGURIDAD SALUD EN EL TRABAJO PARA LA VIGENCIA DEL CONTRATO DE CONCESIÓN No. 163 DE 2019.				
	Código del Formato CSPLMB-FT-LFG-006	Vigencia del Formato 01/09/2024	Versión: V03	Pág. 726 de 1059	

2.8. Seguimiento a la Gestión de Seguridad y Salud en el Trabajo

Los anexos correspondientes a este informe pueden ser consultados a través del siguiente enlace:

[2.8 Seguimiento a la gestión SST.pdf](#)

Se entrega documento correspondiente al numeral 2.8 con corte del 1 al 31 de diciembre de 2024, se reporta por el Concesionario el 10 de enero de 2025, mediante comunicado ML1-TRN-038480 en línea con lo establecido contractualmente en la obligación establecida en el apéndice Técnico No. 15 numeral 2.4 Informes sobre la Gestión Ambiental y de SST, literal b): “El Concesionario deberá reportar, desde el inicio de las obras de la Fase Previa a la Interventoría, dentro de los diez (10) días siguientes al inicio de cada mes de la Etapa Preoperativa el avance de la gestión ambiental y de SST por cada frente de obra por medio de un informe que contenga como mínimo lo establecido ...(…)...”



Se presenta cambio con los frentes de obra reportados por el Concesionario ML1 siendo los siguientes:

- Building
- General
- JV
- Redes
- Rieles
- WS1 (WF1-WF2)
- WS2 (WF2-WF3)
- WS3 (WF4-WF5)
- WF4 Chec



Con relación al seguimiento que realiza la interventoría se seguirá manejando los mismos frentes (patio taller, WF1, WF2,WF3,WF4,WF5,WF6)

a) Aprobaciones informes y relación de comunicados remitido por el Interventor al Concesionario:

A continuación, para el periodo de reporte (1 al 31 de diciembre de 2024) se presenta el estado de la correspondencia generada con el Concesionario.

	INFORME MENSUAL DE INTERVENTORÍA				
	CONTRATO No. 148 DE 2020 INTERVENTORÍA INTEGRAL, TÉCNICA, ECONÓMICA, FINANCIERA, CONTABLE, JURÍDICA, ADMINISTRATIVA, OPERATIVA, PREDIAL, AMBIENTAL, SOCIAL Y DE SEGURIDAD SALUD EN EL TRABAJO PARA LA VIGENCIA DEL CONTRATO DE CONCESIÓN No. 163 DE 2019.				
	Código del Formato CSPLMB-FT-LFG-006	Vigencia del Formato 01/09/2024	Versión: V03	Pág. 727 de 1059	

FASE	N	INFORME	VERSIÓN	TRANSMISIÓN ML1	NOTIFICACIÓN ML1	FECHA	RESPUESTA CSPLMB	FECHA
Fase Construcción	6	1 AL 31 ENERO DE 2024	VBB	ML1-TRN-025962	L1T1-CON-CE-24-1134	16/02/2024	L1T1-INT-CE-24-0834	23/02/2024
			VCC	ML1-TRN-026670	L1T1-CON-CE-24-1696	12/03/2024	L1T1-INT-CE-24-1443	02/04/2024
			VDD	ML1-TRN-027269	L1T1-CON-CE-24-2321	10/04/2024	L1T1-INT-CE-24-1854	25/04/2024
			VEE	ML1-TRN-028543	L1T1-CON-CE-24-2980	14/05/2024	L1T1-INT-CE-24-1951	3/05/2024
			VFF	ML1-TRN-029235	L1T1-INT-CE-24-2320	27/05/2024	L1T1-INT-CE-24-2320	29/05/2024
			V00	ML1-TRN-029721	L1T1-INT-CE-24-2320	05/06/2024	N/A	N/A
Fase Construcción	7	1 AL 29 FEBRERO DE 2024	VBB	ML1-TRN-026695	L1T1-CON-SST-IN-0063	12/03/2024	L1T1-INT-CE-24-1388	26/03/2024
			VCC	ML1-TRN-0275332	L1T1-CON-CE-24-1708	13/03/2024	L1T1-INT-CE-24-1982	6/05/2024
			VDD	ML1-TRN-028612	L1T1-CON-CE-24-3244	23/05/2024	L1T1-INT-CE-24-2464	5/06/2024
			VEE	ML1-TRN-029846	L1T1-CON-CE-24-3912	11/06/2024	L1T1-INT-CE-24-2599	14/06/2024
			V00	ML1-TRN-029934	L1T1-CON-CE-24-4038	17/06/2024	N/A	N/A
Fase Construcción	8	1AL 31 DE MARZO 2024	VBB	ML1-TRN-027341	L1T1-CON-CE-24-2417	10/04/2024	L1T1-INT-CE-24-1851	25/04/2024
			VCC	ML1-TRN-028545	L1T1-CON-CE-24-3202	14/05/2024	L1T1-INT-CE-24-2391	5/06/2024
			VDD	ML1-TRN-029912	L1T1-CON-CE-24-3966	05/06/2024	L1T1-INT-CE-24-2849	28/06/2024
			VEE	ML1-TRN-030403	L1T1-CON-CE-24-4593	09/07/2024	L1T1-INT-CE-24-3083	16/07/2024
			VFF	ML1-TRN-031591	L1T1-CON-CE-24-4952	23/07/2024	L1T1-INT-SST-AR-175 ACTA MESA DE TRABAJO	29/07/2024
			VGG	ML1-TRN-032051	L1T1-CON-CE-24-5205	2/08/2024	L1T1-INT-CE-24-3431	5/08/2024
			V00	ML1-TRN-032961	L1T1-CON-CE-24-5970	24/08/2024	N.A	N.A
Fase Construcción	9	1 AL 30 DE ABRIL DE 2024	VBB	ML1-TRN-028547	L1T1-CON-CE-24-3203	10/05/2024	L1T1-INT-CE-24-2561	14/06/2024
			VCC	ML1-TRN-030027	L1T1-CON-CE-24-4189	24/06/2024	L1T1-INT-CE-24-2949	08/07/2024
			VDD	ML1-TRN-031217	L1T1-CON-CE-24-4790	17/07/2024	L1T1-INT-CE-24-3122	18/07/2024
			VEE	ML1-TRN-032114	L1T1-CON-CE-24-5304	8/08/2024	L1T1-INT-CE-24-3649	15/08/2024
			VFF	ML1-TRN-032545	L1T1-CON-CE-24-5651	20/08/2024	L1T1-INT-CE-24-3824	27/08/2024
			V00	ML1-TRN-032961	L1T1-CON-CE-24-5970	24/08/2024	N.A	N.A
			VBB	ML1-TRN-029910	L1T1-CON-CE-24-3964	18/06/2024	L1T1-INT-CE-24-2832	27/06/2024
Fase Construcción	10	1 AL 30 DE MAYO DE 2024	VCC	ML1-TRN-030752	L1T1-CON-CE-24-4717	16/07/2024	L1T1-INT-CE-24-3087	17/07/2024
			VDD	ML1-TRN-032004	L1T1-CON-CE-24-5170	01/08/2024	L1T1-INT-CE-24-3572	13/08/2024
			VEE	ML1-TRN-032443	L1T1-CON-CE-24-5662	22/08/2024	L1T1-INT-CE-24-3897	02/09/2024
			VFF	ML1-TRN-033338	L1T1-CON-CE-24-6255	07/09/2024	L1T1-INT-CE-24-4185	18/09/2024
			V00	ML1-TRN-033800	L1T1-CON-CE-24-6610	24/09/2024	N/A	N/A
Fase Construcción	11	1 al 30 junio de 2024	VBB	ML1-TRN-031010	L1T1-CON-CE-24-4716	16/07/2024	L1T1-INT-CE-24-3290	27/07/2024
			VCC	ML1-TRN-032357	L1T1-CON-CE-24-5456	13/08/2024	L1T1-INT-CE-24-3781	26/08/2024
			VDD	ML1-TRN-032357	L1T1-CON-CE-24-6255	07/09/2024	L1T1-INT-CE-24-4185	18/09/2024
			VEE	ML1-TRN-034170	L1T1-CON-CE-24-6801	3/10/2024	L1T1-INT-CE-24-4588	9/10/2024
			VFF	ML1-TRN-034908	N/A	N/A	L1T1-INT-CE-24-4598	9/10/2024
			VGG	ML1-TRN-035603	L1T1-CON-CE-24-8107	15/11/2024	L1T1-INT-CE-24-5516	21/11/2024
			VHH	ML1-TRN-036124	L1T1-CON-CE-24-8416	26/11/2024	L1T1-INT-CE-24-5811	04/12/2024
Fase Construcción	12	1 al 31 julio de 2024	V00	ML1-TRN-03674	L1T1-CON-CE-24-8718	6/12/2024	N/A	N/A
			VBB	ML1-TRN-032386	L1T1-CON-CE-24-5591	20/08/2024	L1T1-INT-CE-24-3792	26/08/2024
			VCC	ML1-TRN-033356	L1T1-CON-CE-24-6255	07/09/2024	L1T1-INT-CE-24-4338	26/09/2024
			VDD	ML1-TRN-034737	L1T1-CON-CE-24-7722	1/11/2024	L1T1-INT-CE-24-4859	23/10/2024
			VEE	ML1-TRN-035302	L1T1-CON-CE-24-8024	14/11/2024	L1T1-INT-CE-24-5591	25/11/2024
VFF	ML1-TRN-036677	L1T1-CON-CE-24-8778	10/12/224	L1T1-INT-CE-24-6325	30/12/2024			

	INFORME MENSUAL DE INTERVENTORÍA				
	CONTRATO No. 148 DE 2020 INTERVENTORÍA INTEGRAL, TÉCNICA, ECONÓMICA, FINANCIERA, CONTABLE, JURÍDICA, ADMINISTRATIVA, OPERATIVA, PREDIAL, AMBIENTAL, SOCIAL Y DE SEGURIDAD SALUD EN EL TRABAJO PARA LA VIGENCIA DEL CONTRATO DE CONCESIÓN No. 163 DE 2019.				
	Código del Formato CSPLMB-FT-LFG-006	Vigencia del Formato 01/09/2024	Versión: V03	Pág. 728 de 1059	

FASE	N	INFORME	VERSIÓN	TRANSMISIÓN ML1	NOTIFICACIÓN ML1	FECHA	RESPUESTA CSPLMB	FECHA
			VGG	ML1-TRN-038456	L1T1-CON-CE-25-0206	13/01/2025	L1T1-INT-CE-25-0357	20/01/2025
			VHH	ML1-TRN-038995	L1T1-CON-CE-25-0602	27/01/2025	L1T1-INT-CE-25-0537	28/01/2025
Fase de Construcción	13	01 al 31 de agosto de 2024	VBB	ML1-TRN-033383	L1T1-CON-CE-24-6255	07/09/2024	L1T1-INT-CE-24-4185	18/09/2024
			VCC	ML1-TRN-034510	L1T1-CON-CE-24-6892	8/10/2024	L1T1-INT-CE-24-4844	22/10/2024
			VDD	ML1-TRN-035510	L1T1-CON-CE-24-8027	14/11/2024	L1T1-INT-CE-24-5746	2/12/2024
			VEE	ML1-TRN-036998	L1T1-CON-CE-24-8962	13/12/2024	L1T1-INT-CE-24-6326	30/12/2024
			VFF	ML1-TRN-038585	L1T1-CON-CE-25-0335	16/01/2025	L1T1-INT-CE-25-0530	28/01/2025
Fase de Construcción	14	01 al 30 de septiembre de 2024	VBB	ML1-TRN-034752	L1T1-CON-CE-24-7120	15/10/2024	L1T1-INT-CE-24-4900	24/10/2024
			VCC	ML1-TRN-035303	L1T1-CON-CE-24-8025	14/11/2024	L1T1-INT-CE-24-6230	26/12/2024
			VDD	ML1-TRN-038575	L1T1-CON-CE-25-0336	16/01/2025		
Fase de Construcción	15	01 al 31 de octubre de 2024	VBB	ML1-TRN-035610	L1T1-CON-CE-24-8108	15/11/2024	L1T1-INT-CE-24-5669	28/11/2024
			VCC	ML1-TRN-037419	L1T1-CON-CE-24-9014	16/12/2024	L1T1-INT-CE-24-6247	26/12/2024
			VDD	ML1-TRN-038674	L1T1-CON-CE-25-0508	22/01/2025		
Fase de Construcción	16	01 al 30 de noviembre de 2024	VBB	ML1-TRN-036873	L1T1-CON-CE-24-8855	12/12/2024	L1T1-INT-CE-24-6231	26/12/2024
			VCC	ML1-TRN-038706	L1T1-CON-CE-25-0477	22/01/2025		
Fase de Construcción	17	01 al 31 de diciembre de 2024	VBB	ML1-TRN-038480	L1T1-CON-CE-25-0257	14/01/2025	L1T1-INT-CE-25-0431	23/01/2025

Tabla 2.8-1. Seguimiento aprobación informe concesionario

Con relación al estado de los informes que no se encuentran en versión V00 se presenta lo siguiente:

1. Informe SST 12 del 1 al 31 de julio de 2024 por medio del comunicado L1T1-INT-CE-25-0537 del 28 de enero de 2025, la Interventoría solicito la versión 00 al Concesionario. Anexo 2.8-19
2. Informe SST 13 del 1 al 31 de agosto de 2024 por medio del comunicado L1T1-INT-CE-25-0530 del 28 de enero de 2025 de la Interventoría remitió al Concesionario las observaciones. Anexo 2.8-19
3. Informe SST 14 del 1 al 30 de septiembre de 2024 se encuentra en revisión por parte de la Interventoría
4. Informe SST 15 del 1 al 31 de octubre de 2024 se encuentra en revisión por parte de la Interventoría
5. Informe SST 16 del 1 al 31 de noviembre de 2024 se encuentra en revisión por parte de la Interventoría
6. Informe SST 17 del 1 al 31 de diciembre de 2024 por medio del comunicado L1T1-INT-CE-25-0431 del 23 de enero de 2025 de la Interventoría remitió al Concesionario las observaciones. Anexo 2.8-19

b) Obligaciones SST del contrato de Concesión.

	INFORME MENSUAL DE INTERVENTORÍA			
	CONTRATO No. 148 DE 2020 INTERVENTORÍA INTEGRAL, TÉCNICA, ECONÓMICA, FINANCIERA, CONTABLE, JURÍDICA, ADMINISTRATIVA, OPERATIVA, PREDIAL, AMBIENTAL, SOCIAL Y DE SEGURIDAD SALUD EN EL TRABAJO PARA LA VIGENCIA DEL CONTRATO DE CONCESIÓN No. 163 DE 2019.			
	Código del Formato CSPLMB-FT-LFG-006	Vigencia del Formato 01/09/2024	Versión: V03	

En el Anexo 2.8-16 se presenta la matriz de obligaciones en el componente SST del Concesionario, estipuladas en el Capítulo 2 del Apéndice Técnico 15, en la cual se presenta el seguimiento a cada una de estas obligaciones.

c) Análisis y reporte formatos SST establecidos en el Manual de Seguimiento y Control Ambiental y SST.



- Conforme a los reportes establecidos en la aplicación de los formatos SST mencionados en la tabla 2.8.2 por parte del concesionario y la interventoría, se presenta a continuación los resultados obtenidos para los frentes de obra: Building, General, JV, Redes, Rieles, WS1 (WF1-WF2), WS2 (WF2-WF3), WS3 (WF4-WF5) y WF4 Chec

Interventoría		Concesionario	
Código	Descripción	Código	Descripción
GA-FR-028	Seguimiento de interventoría listado de vehículos, maquinaria y equipo	GA-FR-023	Seguimiento mantenimiento de vehículos, maquinaria y equipos
		GA-FR-024	Listado de vehículos, maquinaria y equipo
		GA-FR-025	Traslado de maquinaria y equipos
		GA-FR-026	Abastecimiento de combustible
		GA-FR-027	Acciones preventivas y correctivas a los reportes de los preoperacionales diarios de maquinaria, equipos y vehículos
GA-FR-038	Seguimiento de interventoría Inducción, Capacitación y/o Entrenamiento	GA-FR-029	Inducción, capacitación y/o entrenamiento
GA-FR-040	Seguimiento de interventoría personal, seguridad social y conceptos médicos ocupacionales	GA-FR-025	Listado personal, seguridad social y conceptos médicos ocupacionales
GA-FR-049	Seguimiento de interventoría indicadores, accidentalidad, ausentismo y enfermedad laboral	GA-FR-032	Caracterización de accidentes, enfermedades laborales y ausentismo
		GA-FR-033	Formato de reporte de incidentes laborales
		GA-FR-035	Seguimiento indicadores - accidentalidad - incidentes terceros
GA-FR-041	Seguimiento de interventoría tareas de alto riesgo	GA-FR-047	Registro de tareas de alto riesgo
		GA-FR-034	Registro de actos y condiciones inseguras
GA-FR-042	Seguimiento de interventoría al cumplimiento SST del Concesionario Contratista	GA-FR-036	Consolidado de sustancias químicas para limpieza, desinfección, fumigación, control de plagas y otros
		GA-FR-037	Consolidado de emergencias
		GA-FR-050	Seguimiento uso y manejo elementos de protección personal (EPP)
GA-FR-042	Seguimiento de interventoría al cumplimiento SST del Concesionario Contratista		
GA-FR-043	Reporte incumplimientos contractuales de la gestión ambiental y SST		

Tabla 2.8-2. Formatos SST establecidos en el Manual de Seguimiento y Control SST, Concesionario interventoría.

Nota: Los siguientes son los anexos del seguimiento de ML1 e interventoría.

2.8-1. Seguimiento de maquinaria y Equipo

	INFORME MENSUAL DE INTERVENTORÍA								
	CONTRATO No. 148 DE 2020 INTERVENTORÍA INTEGRAL, TÉCNICA, ECONÓMICA, FINANCIERA, CONTABLE, JURÍDICA, ADMINISTRATIVA, OPERATIVA, PREDIAL, AMBIENTAL, SOCIAL Y DE SEGURIDAD SALUD EN EL TRABAJO PARA LA VIGENCIA DEL CONTRATO DE CONCESIÓN No. 163 DE 2019.								
	Código del Formato CSPLMB-FT-LFG-006	Vigencia del Formato 01/09/2024	Versión: V03	Pág. 730 de 1059					

- 2.8-2. Listado de personal
- 2.8-3. Reporte de caracterización de accidentalidad e investigación de accidente
- 2.8-4. Reporte de incidentes
- 2.8-5. Seguimiento indicadores - accidentalidad - incidentes terceros
- 2.8-6. Registro de actos y condiciones inseguras
- 2.8-7. Consolidado de sustancias químicas
- 2.8-8. Consolidado de emergencias
- 2.8-9. Seguimiento uso y manejo de EPP
- 2.8-10 Seguimiento de Interventoría listado de vehículos, maquinaria y equipo
- 2.8-11 Seguimiento de interventoría inducción, capacitación y entrenamiento
- 2.8-12 Seguimiento de interventoría personal, seguridad social y conceptos médicos
- 2.8-13 Seguimiento tareas de alto riesgo
- 2.8-14 Seguimiento de interventoría al cumplimiento SST del concesionario
- 2.8-15 Seguimiento de interventoría a tareas de alto riesgo.
- 2.8-16 Matriz de obligaciones en el componente SST
- 2.8-17 Reporte de accidentes laborales.
- 2.8-18 actas de comité
- 2.8-19 Validación de informes



C1) Seguimiento gestión adelantada por el concesionario.

- Plan de trabajo SST.

En el periodo del 1 al 31 de diciembre de 2024, conforme al seguimiento y control realizado por la interventoría mediante el formato SST GA-FR-042 y la aplicación por parte del concesionario el formato SST GA-FR-036, GA-FR-037 Y GA-FR-050, durante el mes de reporte el plan de trabajo SST del concesionario hace falta presentar los soportes ya que no se han entregado debidamente dentro del contenido del informe mensual, teniendo en cuenta el resultado de los frentes de trabajo, a continuación, se presenta el seguimiento del cumplimiento del plan de trabajo.

A continuación, se presenta los porcentajes de cumplimiento de las actividades establecidas en el plan anual de trabajo según las actividades programadas y ejecutadas en cada uno de los frentes, para el mes de evaluación y seguimiento.

ACTIVIDADES PLAN DE TRABAJO EJECUTADAS FRENTE DE TRABAJO																		
ACTIVIDADES	BUILDING		GENERAL		JV		REDES		RIELES		WS1		WS2		WS3		WS4 CHEC	
	P	E	P	E	P	E	P	E	P	E	P	E	P	E	P	E	P	E
P (programado)																		
E (Ejecutado)																		
Actividades generales	23	23	23	23	23	23	23	23	23	23	23	23	23	23	23	23	23	23
COPASSTy COCOLAB	2	2	2	2	2	2	2	2	2	2	2	2	2	2	2	2	2	2

	INFORME MENSUAL DE INTERVENTORÍA				
	CONTRATO No. 148 DE 2020 INTERVENTORÍA INTEGRAL, TÉCNICA, ECONÓMICA, FINANCIERA, CONTABLE, JURÍDICA, ADMINISTRATIVA, OPERATIVA, PREDIAL, AMBIENTAL, SOCIAL Y DE SEGURIDAD SALUD EN EL TRABAJO PARA LA VIGENCIA DEL CONTRATO DE CONCESIÓN No. 163 DE 2019.				
	Código del Formato CSPLMB-FT-LFG-006	Vigencia del Formato 01/09/2024	Versión: V03	Pág. 731 de 1059	

ACTIVIDADES PLAN DE TRABAJO EJECUTADAS FRENTE DE TRABAJO																		
ACTIVIDADES	BUILDING		GENERAL		JV		REDES		RIELES		WS1		WS2		WS3		WS4 CHEC	
	Emergencias	2	2	2	2	2	2	2	2	2	2	2	2	2	2	2	2	2
Medicina preventiva & promoción y prevención en salud (incluye programas de gestión en salud)	15	15	15	15	15	15	15	15	15	15	15	15	15	15	15	15	15	15
Registro, reporte e investigación de accidentes de trabajo - enfermedad laboral	1	1	1	1	1	1	1	1	1	1	1	1	1	1	1	1	1	1
Higiene industrial	1	1	1	1	1	1	1	1	1	1	1	1	1	1	1	1	1	1
Seguridad industrial (incluye programas de gestión)	16	16	16	16	16	16	16	16	16	16	16	16	16	16	16	16	16	16
Seguimiento y verificación	5	5	5	5	5	5	5	5	5	5	5	5	5	5	5	5	5	5
Mejoramiento	1	1	1	1	1	1	1	1	1	1	1	1	1	1	1	1	1	1
TOTAL, EJECUTADO	66		66		66		66		66		66		66		66		66	
TOTAL, PROGRAMADO	66		66		66		66		66		66		66		66		66	
CUMPLIMIENTO (%)	100		100		100		100		100		100		100		100		100	
CUMPLIMIENTO GLOBAL ML1 (%)	100																	

Tabla 2.8-3. Seguimiento actividades del plan de trabajo SST concesionario

SEGUIMIENTO PLAN DE TRABAJO		
BUILDING	GENERAL	JV
Actividades en el mes: - Programa de formación : 2 - Programa de inspección: 26 - Se realizo el manejo de identificación de 20 sustancias químicas en el frente. Se realizaron 96 actividades de alto riesgo gestionadas (Alturas, izaje, confinados, excavación, caliente) Se realizaron 793 inducciones al personal.	Actividades en el mes: - Programa de formación : 2 - Programa de inspección: 26 - Se realizo el manejo de identificación de 4 sustancias químicas en el frente. Se realizaron 0 actividades de alto riesgo gestionadas (Alturas, izaje, confinados, excavación, caliente) Se realizaron 86 inducciones al personal.	Actividades en el mes: - Programa de formación : 2 - Programa de inspección: 26 - Se realizo el manejo de identificación de 0 sustancias químicas en el frente. Se realizaron 6 actividades de alto riesgo gestionadas (Alturas, izaje, confinados, excavación, caliente) Se realizaron 7 inducciones al personal.
REDES	RIELES	WS1
Actividades en el mes: - Programa de formación : 2 - Programa de inspección: 26 - Se realizo el manejo de identificación de 12 sustancias químicas en el frente. Se realizaron 131 actividades de alto riesgo gestionadas (Alturas, izaje, confinados, excavación, caliente) Se realizaron 65 inducciones al personal.	Actividades en el mes: - Programa de formación : 2 - Programa de inspección: 26 - Se realizo el manejo de identificación de 6 sustancias químicas en el frente. Se realizaron 21 actividades de alto riesgo gestionadas (Alturas, izaje, confinados, excavación, caliente) Se realizaron 27 inducciones al personal.	Actividades en el mes: - Programa de formación : 7 - Programa de inspección: 26 - Se realizo el manejo de identificación de 34 sustancias químicas en el frente. Se realizaron 1346 actividades de alto riesgo gestionadas (Alturas, izaje, confinados, excavación, caliente) Se realizaron 447 inducciones al personal.
WS2	WS3	WS4
Actividades en el mes: - Programa de formación : 6 - Programa de inspección: 26 - Se realizo el manejo de identificación de 22 sustancias químicas en el frente. Se realizaron 892 actividades de alto riesgo gestionadas (Alturas, izaje, confinados, excavación, caliente) Se realizaron 252 inducciones al personal.	Actividades en el mes: - Programa de formación : 3 - Programa de inspección: 26 - Se realizo el manejo de identificación de 16 sustancias químicas en el frente. Se realizaron 134 actividades de alto riesgo gestionadas (Alturas, izaje, confinados, excavación, caliente) Se realizaron 76 inducciones al personal.	Actividades en el mes: - Programa de formación : 2 - Programa de inspección: 26 - Se realizo el manejo de identificación de 57 sustancias químicas en el frente. Se realizaron 119 actividades de alto riesgo gestionadas (Alturas, izaje, confinados, excavación, caliente) Se realizaron 280 inducciones al personal.

Tabla 2.8-4. Seguimiento actividades del plan de trabajo SST concesionario

	INFORME MENSUAL DE INTERVENTORÍA				
	CONTRATO No. 148 DE 2020 INTERVENTORÍA INTEGRAL, TÉCNICA, ECONÓMICA, FINANCIERA, CONTABLE, JURÍDICA, ADMINISTRATIVA, OPERATIVA, PREDIAL, AMBIENTAL, SOCIAL Y DE SEGURIDAD SALUD EN EL TRABAJO PARA LA VIGENCIA DEL CONTRATO DE CONCESIÓN No. 163 DE 2019.				
	Código del Formato CSPLMB-FT-LFG-006	Vigencia del Formato 01/09/2024	Versión: V03	Pág. 732 de 1059	

- Programa medicina preventiva y del trabajo

Para el periodo objeto del presente informe se realizaron las siguientes actividades de medicina preventiva en el contrato:



SEGUIMIENTO EXÁMENES DE INGRESO					
Durante el mes de reporte el concesionario realizo la siguiente cantidad de exámenes de ingreso					
FRENTE	EXÁMENES REALIZADOS			TOTAL EXÁMENES	INGRESOS DE PERSONAL
	INGRESO	PERIÓDICO	RETIRO		
BUILDING	793	17	325	1135	793
GENERAL	86	86	56	228	86
JV	7	7	14	28	7
REDES	65	73	37	175	65
RIELES	27	27	1	55	27
WS1	447	14	234	695	447
WS2	252	7	102	361	252
WS3	76	6	110	192	76
WS4 CHEC	280	0	182	462	280
TOTAL	2033	237	1061	3331	2033
CUMPLIMIENTO (%)				100	

Tabla 2.8-5. Seguimiento EMO

- Programa de Inducción

Se presenta un cumplimiento del 100 % del indicador del programa de inducción, conforme a los registros evidenciados en el informe No 17 de la etapa de construcción del concesionario:

SEGUIMIENTO PROGRAMA DE INDUCCIÓN
BUILDING

	INFORME MENSUAL DE INTERVENTORÍA			
	CONTRATO No. 148 DE 2020 INTERVENTORÍA INTEGRAL, TÉCNICA, ECONÓMICA, FINANCIERA, CONTABLE, JURÍDICA, ADMINISTRATIVA, OPERATIVA, PREDIAL, AMBIENTAL, SOCIAL Y DE SEGURIDAD SALUD EN EL TRABAJO PARA LA VIGENCIA DEL CONTRATO DE CONCESIÓN No. 163 DE 2019.			
	Código del Formato CSPLMB-FT-LFG-006	Vigencia del Formato 01/09/2024	Versión: V03	

SEGUIMIENTO PROGRAMA DE INDUCCIÓN	
<p>Conforme a los registros evidenciados, se evidencio la inducción de 793 trabajadores nuevos realizadas en 793 sesiones, cumplimiento con el 100% de la cobertura del personal nuevo del proyecto.</p>	
GENERAL	
<p>Conforme a los registros evidenciados, se evidencio la inducción de 86 trabajadores nuevos realizadas en 86 sesiones, cumplimiento con el 100% de la cobertura del personal nuevo del proyecto.</p>	
JV	
<p>Conforme a los registros evidenciados, se evidencio la inducción de 7 trabajadores nuevos realizadas en 7 sesiones, cumplimiento con el 100% de la cobertura del personal nuevo del proyecto.</p>	
REDES	
<p>Conforme a los registros evidenciados, se evidencio la inducción de 65 trabajadores nuevos realizadas en 65 sesiones, cumplimiento con el 100% de la cobertura del personal nuevo del proyecto.</p>	
RIELES	
<p>Conforme a los registros evidenciados, se evidencio la inducción de 27 trabajadores nuevos realizadas en 27 sesiones, cumplimiento con el 100% de la cobertura del personal nuevo del proyecto.</p>	
WS1 (WF1-WF2)	
<p>Conforme a los registros evidenciados, se evidencio la inducción de 447 trabajadores nuevos realizadas en 447 sesiones, cumplimiento con el 100% de la cobertura del personal nuevo del proyecto.</p>	
WS2 (WF3-WF4)	
<p>Conforme a los registros evidenciados, se evidencio la inducción de 252 trabajadores nuevos realizadas en 252 sesiones, cumplimiento con el 100% de la cobertura del personal nuevo del proyecto.</p>	

	INFORME MENSUAL DE INTERVENTORÍA				
	CONTRATO No. 148 DE 2020 INTERVENTORÍA INTEGRAL, TÉCNICA, ECONÓMICA, FINANCIERA, CONTABLE, JURÍDICA, ADMINISTRATIVA, OPERATIVA, PREDIAL, AMBIENTAL, SOCIAL Y DE SEGURIDAD SALUD EN EL TRABAJO PARA LA VIGENCIA DEL CONTRATO DE CONCESIÓN No. 163 DE 2019.				
	Código del Formato CSPLMB-FT-LFG-006	Vigencia del Formato 01/09/2024	Versión: V03	Pág. 734 de 1059	

SEGUIMIENTO PROGRAMA DE INDUCCIÓN	
WS3 (WF5-WF6)	
Conforme a los registros evidenciados, se evidencio la inducción de 76 trabajadores nuevos realizadas en 76 sesiones, cumplimiento con el 100% de la cobertura del personal nuevo del proyecto.	
WS4 CHEC	
Conforme a los registros evidenciados, se evidencio la inducción de 280 trabajadores nuevos realizadas en 280 sesiones, cumplimiento con el 100% de la cobertura del personal nuevo del proyecto.	

Tabla 2.8-6. Seguimiento actividades de promoción y prevención – Inducciones periodo

Como se puede apreciar en la tabla 2.8-6 durante el periodo evaluado se presentó un total de exámenes de ingreso de 2033 trabajadores en el periodo de reporte. La interventoría verifica esta información para poder ser consolidado en el presente documento.

- Programa de Vigilancia Epidemiológica.

En el periodo se cumplió con el 100% de las actividades del PVE de prevención de lesiones osteomusculares.

Promover el bienestar físico, mental y social de los trabajadores y contratistas, mediante la implementación de planes, programas y medidas de seguridad y salud en el trabajo.

De acuerdo con el Plan Anual de Trabajo SST presentado por Metro Línea 1 se realizaron:

Medicina preventiva				
Actividades	P	E	% Cumplimiento	Descripción
Actividades de Medicina preventiva programadas en el Plan de trabajo	9	8	89%	De acuerdo con el Plan Anual de Trabajo SST presentado por Metro Línea 1 se realizaron: <ul style="list-style-type: none"> • Exámenes médicos • Entrega de Recomendaciones medicas • Seguimiento a recomendaciones medicas • Capsulas saludables • Consolidado encuesta sociodemográfica no se realizó debido a que recursos humanos no envió la información para la consolidación.
PVE Para La Prevención De Hipoacusia Neurosensorial	11	11	100%	<ul style="list-style-type: none"> • Seguimiento exámenes médicos énfasis auditivo (audiometría) ingreso y periódico

	INFORME MENSUAL DE INTERVENTORÍA			
	CONTRATO No. 148 DE 2020 INTERVENTORÍA INTEGRAL, TÉCNICA, ECONÓMICA, FINANCIERA, CONTABLE, JURÍDICA, ADMINISTRATIVA, OPERATIVA, PREDIAL, AMBIENTAL, SOCIAL Y DE SEGURIDAD SALUD EN EL TRABAJO PARA LA VIGENCIA DEL CONTRATO DE CONCESIÓN No. 163 DE 2019.			
	Código del Formato CSPLMB-FT-LFG-006	Vigencia del Formato 01/09/2024	Versión: V03	



Medicina preventiva				
Actividades	P	E	% Cumplimiento	Descripción
				<ul style="list-style-type: none"> Seguimiento inspecciones de EPP auditivo
PVE Respiratorio Por Exposición A Material Particulado Y Sílice.	12	12	100%	<ul style="list-style-type: none"> Seguimiento exámenes médicos énfasis respiratorio (espirometría) ingreso y periódico Seguimiento inspecciones de EPP respiratorio
Campañas. Ejemplo: Tabaquismo, drogadicción, estilos de vida y trabajo saludable, nutrición, salud oral, HTA, Tabaquismo, drogadicción, bioseguridad (COVID-19) otras.	3	3	100%	<ul style="list-style-type: none"> Actividades en salud: Capsula saludable conmemoración dial nacional de lucha contra la obesidad y el sobrepeso Capsula saludable día de mundial de la diabetes Capsula de control triglicéridos y colesterol Prevención de infecciones respiratorias agudas Pausa visuales otros. actualización programas
Actividades de bienestar social	1	1	100%	Durante este periodo se realizaron las siguientes actividades de bienestar: <ul style="list-style-type: none"> Clases de mandarín para personal local, clases de español para trabajadores expatriados
Sistema de vigilancia epidemiológica: VE Psicosocial, osteomuscular, visual, químico, otros.	22	22	100%	<ul style="list-style-type: none"> Durante este periodo se realizaron actividades del PVE biomecánico,

Tabla 2.8-7. Seguimiento actividades de PVE – Medicina preventiva de trabajo

- Programa de capacitación y/o entrenamiento

En el periodo del 1 al 31 de diciembre de 2024, conforme al seguimiento y control realizado por la interventoría mediante el formato SST GA-FR-038 y la aplicación por parte del concesionario el formato SST GA-FR-029, se presenta a continuación los resultados obtenidos en el mes de reporte:

SEGUIMIENTO PROGRAMA DE FORMACIÓN		
BUILDING	GENERAL	JV
Alcohol y sustancias psicoactivas en la conducción Prevención del VIH/ SIDA - ETS (Día mundial de la lucha contra el VIH/ SIDA 1 de diciembre) Manejo de aceites usados peligro, riesgos ambientales Espacios confinados	Alcohol y sustancias psicoactivas en la conducción Prevención del VIH/ SIDA - ETS (Día mundial de la lucha contra el VIH/ SIDA 1 de diciembre)	Alcohol y sustancias psicoactivas en la conducción Prevención del VIH/ SIDA - ETS (Día mundial de la lucha contra el VIH/ SIDA 1 de diciembre)
Para el periodo de diciembre de 2024 se cumplieron con:	Para el periodo de diciembre de 2024 se cumplieron con:	Para el periodo de diciembre de 2024 se cumplieron con:



	INFORME MENSUAL DE INTERVENTORÍA			
	CONTRATO No. 148 DE 2020 INTERVENTORÍA INTEGRAL, TÉCNICA, ECONÓMICA, FINANCIERA, CONTABLE, JURÍDICA, ADMINISTRATIVA, OPERATIVA, PREDIAL, AMBIENTAL, SOCIAL Y DE SEGURIDAD SALUD EN EL TRABAJO PARA LA VIGENCIA DEL CONTRATO DE CONCESIÓN No. 163 DE 2019.			
	Código del Formato CSPLMB-FT-LFG-006	Vigencia del Formato 01/09/2024	Versión: V03	

SEGUIMIENTO PROGRAMA DE FORMACIÓN		
Indicador de cumplimiento (100 %); 2 actividades programadas y 2 ejecutadas	Indicador de cumplimiento (100 %); 2 actividades programadas y 2 ejecutadas	Indicador de cumplimiento (100 %); 2 actividades programadas y 2 ejecutadas
Indicador de Cobertura (94%)	Indicador de Cobertura (99%)	Indicador de Cobertura (99%)
Indicador de Eficacia (78%) para el periodo evaluado.	Indicador de Eficacia (100%) para el periodo evaluado.	Indicador de Eficacia (100%) para el periodo evaluado.
Horas Hombre de Capacitación (12.5) Horas	Horas Hombre de Capacitación (10) Horas	Horas Hombre de Capacitación (10) Horas
REDES	RIELES	WS1
Alcohol y sustancias psicoactivas en la conducción Prevención del VIH/ SIDA - ETS (Día mundial de la lucha contra el VIH/ SIDA 1 de diciembre)	Alcohol y sustancias psicoactivas en la conducción Prevención del VIH/ SIDA - ETS (Día mundial de la lucha contra el VIH/ SIDA 1 de diciembre)	Alcohol y sustancias psicoactivas en la conducción Prevención del VIH/ SIDA - ETS (Día mundial de la lucha contra el VIH/ SIDA 1 de diciembre) Socialización nueva versión PMAS. Trabajo seguro en excavaciones Socialización AT Uso seguro de pulidoras Riesgo Locativo
Para el periodo de diciembre de 2024 se cumplieron con:	Para el periodo de diciembre de 2024 se cumplieron con:	Para el periodo de diciembre de 2024 se cumplieron con:
Indicador de cumplimiento (100 %); 2 actividades programadas y 2 ejecutadas	Indicador de cumplimiento (100 %); 2 actividades programadas y 2 ejecutadas	Indicador de cumplimiento (300 %); 2 actividades programadas y 7 ejecutadas
Indicador de Cobertura (99%)	Indicador de Cobertura (96%)	Indicador de Cobertura (100%)
Indicador de Eficacia (100%) para el periodo evaluado.	Indicador de Eficacia (100%) para el periodo evaluado.	Indicador de Eficacia (100%) para el periodo evaluado.
Horas Hombre de Capacitación (10) Horas	Horas Hombre de Capacitación (10) Horas	Horas Hombre de Capacitación (19) Horas
WS2	WS3	WS4 CHEC
Alcohol y sustancias psicoactivas en la conducción Prevención del VIH/ SIDA - ETS (Día mundial de la lucha contra el VIH/ SIDA 1 de diciembre) Programa Atención de Incendios Programa Espacios Confinados Programa Trabajos en Caliente Programa Trabajo Seguro en Alturas	Alcohol y sustancias psicoactivas en la conducción Prevención del VIH/ SIDA - ETS (Día mundial de la lucha contra el VIH/ SIDA 1 de diciembre) Manejo de excavaciones y taludes	Alcohol y sustancias psicoactivas en la conducción Prevención del VIH/ SIDA - ETS (Día mundial de la lucha contra el VIH/ SIDA 1 de diciembre)
Para el periodo de diciembre de 2024 se cumplieron con:	Para el periodo de diciembre de 2024 se cumplieron con:	Para el periodo de diciembre de 2024 se cumplieron con:
Indicador de cumplimiento (300 %); 2 actividades programadas y 6 ejecutadas	Indicador de cumplimiento (100 %); 2 actividades programadas y 3 ejecutadas	Indicador de cumplimiento (100 %); 2 actividades programadas y 2 ejecutadas
Indicador de Cobertura (96%)	Indicador de Cobertura (99%)	Indicador de Cobertura (99%)
Indicador de Eficacia (100%) para el periodo evaluado.	Indicador de Eficacia (99%) para el periodo evaluado.	Indicador de Eficacia (100%) para el periodo evaluado.
Horas Hombre de Capacitación (15.5) Horas	Horas Hombre de Capacitación (17) Horas	Horas Hombre de Capacitación (2) Horas

Tabla 2.8-8. Seguimiento programa de formación del Concesionario

- Seguimiento del personal.

En el periodo del 1 al 31 de diciembre de 2024, conforme al seguimiento y control realizado por la interventoría mediante el formato SST GA-FR-040 y la aplicación por parte del concesionario el formato SST GA-FR-025, se contó con 9797 trabajadores activos, 1095 trabajadores retirados y 1237

	INFORME MENSUAL DE INTERVENTORÍA						
	CONTRATO No. 148 DE 2020 INTERVENTORÍA INTEGRAL, TÉCNICA, ECONÓMICA, FINANCIERA, CONTABLE, JURÍDICA, ADMINISTRATIVA, OPERATIVA, PREDIAL, AMBIENTAL, SOCIAL Y DE SEGURIDAD SALUD EN EL TRABAJO PARA LA VIGENCIA DEL CONTRATO DE CONCESIÓN No. 163 DE 2019.						
	Código del Formato CSPLMB-FT-LFG-006	Vigencia del Formato 01/09/2024	Versión: V03	Pág. 737 de 1059			

trabajadores rotativos, a continuación, se presenta la discriminados en cada uno de los frentes de trabajo.



INGRESO DE PERSONAL									
TIPO	BUILDING	GENERAL	JV	REDES	RIELES	WS1	WS2	WS3	WS4 CHEC
# trabajadores nuevos	793	86	7	65	27	447	252	76	280
# trabajadores antiguos	1673	664	91	533	10	1782	786	593	1632
# de trabajadores retirados	325	56	14	37	1	234	102	110	182
# de trabajadores ingreso/retiro	0	4	0	9	4	0	0	0	17
# de trabajadores rotativos	220	256	101	26	0	282	168	104	80
TOTAL PERSONAL CONTRATO	3011	1066	213	670	42	2745	1308	883	2191
	12129								
TOTAL PERSONAL ACTIVO (Antiguo+ nuevos)	2466	750	98	598	37	2229	1038	669	1912
	9797								
TOTAL RETIROS	1095								

Tabla 2.8-9. Seguimiento personal del proyecto

- **Indicadores, accidentalidad, ausentismo y enfermedad laboral.**

En el periodo del 1 al 31 de diciembre de 2024, conforme al seguimiento y control realizado por la interventoría mediante el formato SST GA-FR-049 y la aplicación por parte del concesionario el formato SST GA-FR-032, GA-FR-033 Y GA-FR-035, se presenta la estadística hasta donde el Concesionario reporta.

ACCIDENTES LABORALES										
TIPO	BUILDING	GENERAL	JV	REDES	RIELES	WS1	WS2	WS3	WS4 CHEC	TOTAL
ACCIDENTES OCURRIDOS	0	0	0	0	0	7	0	1	0	8
DÍAS INCAPACIDAD LABORAL MES REPORTE	0	0	0	0	0	45	0	10	0	55
PRORROGAS DÍAS INCAPACIDAD LABORAL	0	0	0	0	0	0	0	0	0	0
AUSENTISMO EG	31									31
TOTAL DÍAS AUSENTISMO	65									65

	INFORME MENSUAL DE INTERVENTORÍA							
	CONTRATO No. 148 DE 2020 INTERVENTORÍA INTEGRAL, TÉCNICA, ECONÓMICA, FINANCIERA, CONTABLE, JURÍDICA, ADMINISTRATIVA, OPERATIVA, PREDIAL, AMBIENTAL, SOCIAL Y DE SEGURIDAD SALUD EN EL TRABAJO PARA LA VIGENCIA DEL CONTRATO DE CONCESIÓN No. 163 DE 2019.							
	Código del Formato CSPLMB-FT-LFG-006	Vigencia del Formato 01/09/2024	Versión: V03	Pág. 738 de 1059				

ACCIDENTES LABORALES										
# TRABAJADORES ACTIVOS	793	86	7	65	27	447	252	76	280	2033
INCIDENTES Y ACCIDENTES A TERCEROS LABORALES										
REPORTE DE INCIDENTES LABORALES	0	0	0	0	0	0	0	0	0	0
REPORTE DE ACCIDENTALIDAD A TERCEROS	0	0	0	0	0	0	0	0	0	0
INDICADORES ACCIDENTALIDAD										
SEVERIDAD AL	3.4	0	0	0	0	4.0	0	13.2	0	2.7
FRECUENCIA AL	0.5	0	0	0	0	0.7	0	1.3	0	14.5
AL MORTALES	0	0	0	0	0	0	0	0	0	0.0
INDICADORES ENFERMEDAD LABORAL										
PREVALENCIA EL	0	0	0	0	0	0	0	0	0	0
INCIDENCIA EL	0	0	0	0	0	0	0	0	0	0

Tabla 2.8-10. Seguimiento accidentalidad del proyecto

Se informa que para el periodo de reporte se prestaron 8 accidentes laborales, 4 en patio taller, 1 en WF1, 2 en WF2 y 1 en el frente de obra de WF5.



- ✓ Se realizó atención oportuna de las personas lesionadas por parte de la brigada de emergencias.
- ✓ Fue remitido para atención médica por su ARL.
- ✓ Se realizó reporte del A.L en el FURAT.
- ✓ Se realizó la investigación del A.L
- ✓ Se realizó la socialización del A.L
- ✓ Se realizó la socialización de la lección aprendida.
- ✓ Se realizaron charlas con referencias puntuales a los hechos.
- ✓ Se dio cumplimiento a las indicaciones médicas de caso.

Con relación a este punto se presenta en el anexo 2.8-17 las investigaciones de los accidentes laborales, de igual manera se anexa la matriz del seguimiento realizado por la Interventoría a los planes de acción derivados de las investigaciones de los accidentes de trabajo presentados en el periodo del informe.

- Tareas de alto riesgo

En el periodo del 1 al 31 de diciembre de 2024, conforme al seguimiento y control realizado por la interventoría mediante el formato SST GA-FR-041 y la aplicación por parte del concesionario el formato SST GA-FR-047, se presenta a continuación los resultados obtenidos en el mes de reporte:

SEGUIMIENTO PERMISOS DE TRABAJO									
PERMISO	BUILDING	GENERAL	JV	REDES	RIELES	WS1	WS2	WS3	WS4 CHEC
Espacios confinados	1	0	0	61	0	6	0	9	0

	INFORME MENSUAL DE INTERVENTORÍA				
	CONTRATO No. 148 DE 2020 INTERVENTORÍA INTEGRAL, TÉCNICA, ECONÓMICA, FINANCIERA, CONTABLE, JURÍDICA, ADMINISTRATIVA, OPERATIVA, PREDIAL, AMBIENTAL, SOCIAL Y DE SEGURIDAD SALUD EN EL TRABAJO PARA LA VIGENCIA DEL CONTRATO DE CONCESIÓN No. 163 DE 2019.				
	Código del Formato CSPLMB-FT-LFG-006	Vigencia del Formato 01/09/2024	Versión: V03	Pág. 739 de 1059	

SEGUIMIENTO PERMISOS DE TRABAJO									
Permiso Excavaciones	59	0	0	28	0	73	36	40	0
Izaje de cargas	25	0	3	12	21	578	324	36	36
Trabajo seguro en alturas	8	0	3	28	0	403	353	20	42
Trabajo en caliente	3	0	0	2	0	286	179	29	41
TOTAL	96	0	6	131	21	1346	892	134	119



Tabla 2.8-11. Seguimiento permisos de trabajo

El seguimiento realizado por la Interventoría se llevó a cabo mediante listas de chequeo. En el mes reportado, este proceso se realizó a través de la plataforma Aconex para llevar las inspecciones de tareas de alto riesgo y se emitieron comunicaciones al Concesionario sobre los aspectos identificados. Esto se puede evidenciar en el anexo 2.8-15.1.

COMUNICADO	DESCRIPCIÓN
L1T1-INT-CE-24-5770	ALERTA - HALLAZGOS SST, DURANTE LAS ACTIVIDADES DE CONSTRUCCIÓN DE LA SUBESTRUCTURA DEL VIADUCTO BRT CALLE 26 Y TRASLADO DE REDES, TAR - TRABAJO EN ALTURAS Y EXCAVACIONES Y EC -
L1T1-INT-CE-24-5878	ADVERTENCIA - ACTIVIDAD DE ALTO RIESGO TRABAJO EN ALTURAS SIN ACCESO SEGURO DE TRABAJADORES A LA PARTE SUPERIOR DEL CAPITEL FRENTE WF2 ESTACIÓN 3 – 3.
L1T1-INT-CE-24-5888	ADVERTENCIA – SEGUIMIENTO ACCIONES PARA EL CUMPLIMIENTO DE SST PARA ACTIVIDADES CRITICAS DE LA SEMANA CORRESPONDIENTE DEL 25 DE NOVIEMBRE AL 1 DE DICIEMBRE DE 2024.
L1T1-INT-CE-24-5930	ALERTA - HALLAZGOS SST, DURANTE LAS ACTIVIDADES DE CONSTRUCCIÓN DE LA SUBESTRUCTURA DEL VIADUCTO BRT CALLE 26 Y BRT MARLY, TAR - TRABAJO EN ALTURAS E IZAJE MECÁNICO DE CARGAS.
L1T1-INT-CE-24-6054	ALERTA – HALLAZGO SST ACTIVIDAD DE ALTO RIESGO: OPERACIÓN DE LANZADORA 7E INSTALACIÓN DE DOVELA SUCESIVA
L1T1-INT-CE-24-6092	ADVERTENCIA – SEGUIMIENTO ACCIONES PARA EL CUMPLIMIENTO DE SST PARA ACTIVIDADES CRITICAS DE LA SEMANA CORRESPONDIENTE DEL 2 AL 8 DE DICIEMBRE DE 2024.
L1T1-INT-CE-24-6122	ADVERTENCIA – SEGUIMIENTO ACCIONES PARA EL CUMPLIMIENTO DE SST PARA ACTIVIDADES CRITICAS DE LA SEMANA CORRESPONDIENTE DEL 9 AL 15 DE DICIEMBRE DE 2024.
L1T1-INT-CE-24-6175	ALERTA – HALLAZGO SST ACTIVIDAD DE ALTO RIESGO: OPERACIÓN DE LANZADORA DE INSTALACIÓN DE DOVELA SUCESIVA
L1T1-INT-CE-24-6307	ADVERTENCIA – SEGUIMIENTO ACCIONES PARA EL CUMPLIMIENTO DE SST PARA ACTIVIDADES DE ALTO RIESGO DE LA SEMANA CORRESPONDIENTE DEL 16 AL 22 DE DICIEMBRE DE 2024.

Tabla 2.8-12. Comunicados TAR

Entre lo analizado en el mes del reporte se presentó un porcentaje de cumplimiento total de las tareas de alto riesgo con relación a las listas de inspección más relevantes durante ese mes

	INFORME MENSUAL DE INTERVENTORÍA				
	CONTRATO No. 148 DE 2020 INTERVENTORÍA INTEGRAL, TÉCNICA, ECONÓMICA, FINANCIERA, CONTABLE, JURÍDICA, ADMINISTRATIVA, OPERATIVA, PREDIAL, AMBIENTAL, SOCIAL Y DE SEGURIDAD SALUD EN EL TRABAJO PARA LA VIGENCIA DEL CONTRATO DE CONCESIÓN No. 163 DE 2019.				
	Código del Formato CSPLMB-FT-LFG-006	Vigencia del Formato 01/09/2024	Versión: V03	Pág. 740 de 1059	



Ilustración 2.8-1. Porcentaje de cumplimiento de TAR

Los porcentajes presentados en la siguiente gráfica son valores de cumplimiento de las listas desarrolladas en relación con el contratista evaluado



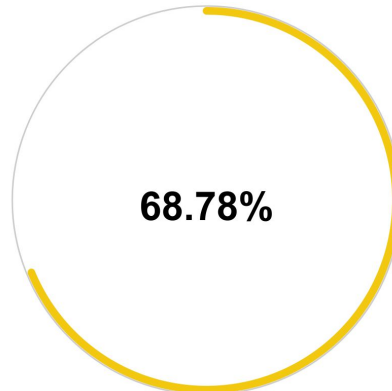

Tabla 2.8-13. Reporte TAR

En el mes del periodo del reporte con la plataforma de Aconex se realizó 88 inspecciones de tareas de alto riesgo siendo así:

INSPECCIONES TAR	
TAR	CANTIDAD
ESPACIOS CONFINADOS	19

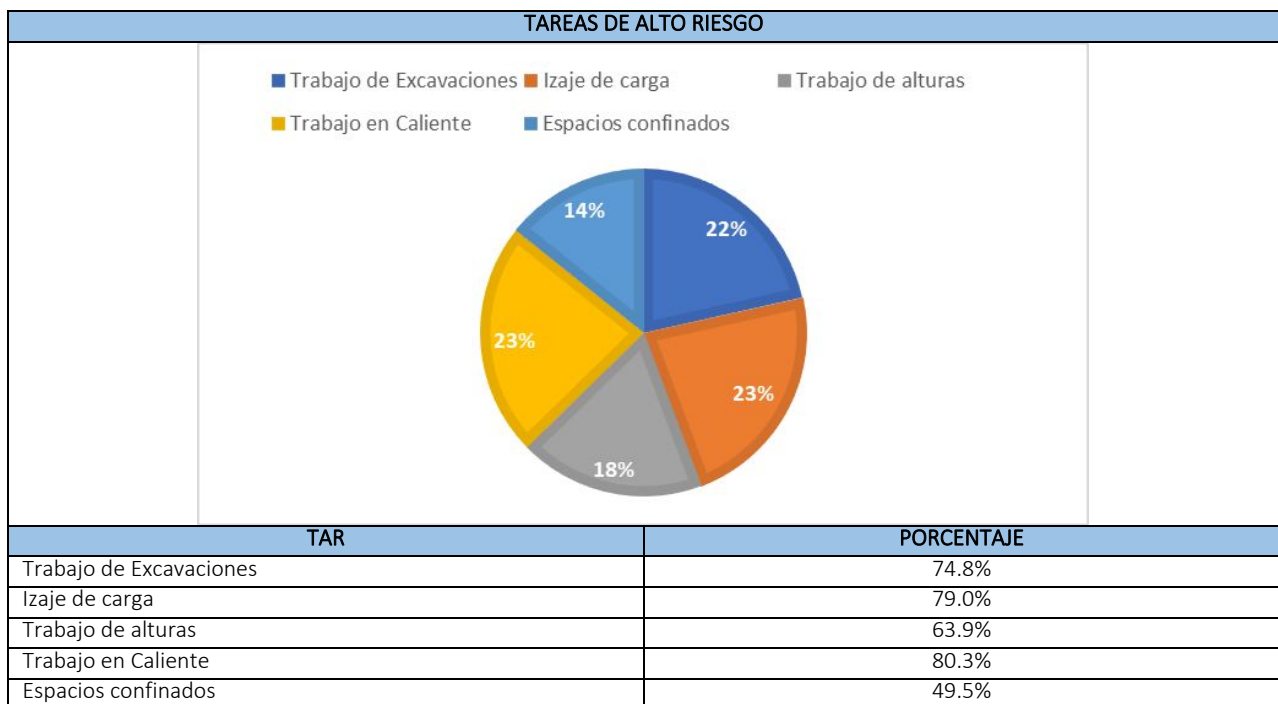
	INFORME MENSUAL DE INTERVENTORÍA			
	CONTRATO No. 148 DE 2020 INTERVENTORÍA INTEGRAL, TÉCNICA, ECONÓMICA, FINANCIERA, CONTABLE, JURÍDICA, ADMINISTRATIVA, OPERATIVA, PREDIAL, AMBIENTAL, SOCIAL Y DE SEGURIDAD SALUD EN EL TRABAJO PARA LA VIGENCIA DEL CONTRATO DE CONCESIÓN No. 163 DE 2019.			
	Código del Formato CSPLMB-FT-LFG-006	Vigencia del Formato 01/09/2024	Versión: V03	

INSPECCIONES TAR	
EXCAVACIONES	15
IZAJE DE CARGA	34
TRABAJO EN CALIENTE	20
TRABAJO SEGURO EN ALTURAS	37
TOTAL	125

Tabla 2.8-14. Cantidad TAR

En donde se realizó con relación a las inspecciones 96 incidencias que se encuentran en el siguiente estado:

- 207 incidencias cerradas
- 133 incidencias abiertas
- 2 incidencias listas para inspeccionar
- 1 incidencias en disputa

De igual manera la Interventoría ha requerido al Concesionario por lo hallazgos evidenciados en los recorridos de obra mediante comunicaciones e incidencias las cuales se encuentran en el anexo 2.8-15.7

- **Registro de actos y condiciones inseguras.**

En el periodo del 1 al 31 de diciembre de 2024, conforme al seguimiento y control realizado por la interventoría mediante el formato SST GA-FR-041 y la aplicación por parte del concesionario el formato SST GA-FR-034, durante el mes de reporte se presentan los siguientes hallazgos de actos y condiciones inseguras:

SEGUIMIENTO ACTOS Y CONDICIONES INSEGURAS				
FRENTE DE OBRA	ACTOS		CONDICIONES	
	REPORTE	CERRADAS	REPORTE	CERRADAS
BUILDING	0	0	0	0
GENERAL	26	26	52	52
JV	0	0	0	0
REDES	0	0	0	0
RIELES	2	2	6	6
WS1	16	16	17	17
WS2	3	3	39	39
WS3	1	1	12	12
WS4 CHEC	0	0	0	0
REPORTES	48		126	
CERRADAS	48		126	

Tabla 2.8-15. Reporte de actos y condiciones inseguras

	INFORME MENSUAL DE INTERVENTORÍA				
	CONTRATO No. 148 DE 2020 INTERVENTORÍA INTEGRAL, TÉCNICA, ECONÓMICA, FINANCIERA, CONTABLE, JURÍDICA, ADMINISTRATIVA, OPERATIVA, PREDIAL, AMBIENTAL, SOCIAL Y DE SEGURIDAD SALUD EN EL TRABAJO PARA LA VIGENCIA DEL CONTRATO DE CONCESIÓN No. 163 DE 2019.				
	Código del Formato CSPLMB-FT-LFG-006	Vigencia del Formato 01/09/2024	Versión: V03	Pág. 742 de 1059	

- **Manejo de sustancias químicas.**

En el periodo del 1 al 31 de diciembre de 2024, la interventoría realizo seguimiento y control a las sustancias químicas mediante el formato GA-FR42, el cual se consolido mediante el reporte presentado por el concesionario mediante el formato GA-FR-036. La interventoría solicito al concesionario consolidar en un formato independiente de ML1 llamado "Base de productos químicos" el análisis del tipo y el almacenamiento de las sustancias químicas utilizadas en los frentes de obra de Building, General, JV, Redes, Rieles, WS1 (WF1-WF2), WS2 (WF2-WF3), WS3 (WF4-WF5) y WF4 Chec; se presenta el seguimiento de las sustancias químicas presentes en el frente de obra.

SUSTANCIAS QUÍMICAS								
FRETE DE OBRA	CANTIDAD	CONTROLES (C "Cumple", NC "No Cumple", NA "No Aplica", CP "Cumple Parcialmente")						
		INVENTARIO	FICHAS DE SEGUIMIENTO	ETIQUETADO	CAP PERSONAL	EEP ADECUADOS	CONTROL DERRAMES	EXTINTORES
WS1	34	C	C	C	NA	C	C	C
WS2	22	C	C	C	NA	C	C	C
WS3	16	C	C	C	NA	C	C	C
WS4 CHEC	57	C	C	C	NA	C	C	C
REDES	12	C	C	C	NA	C	C	C
RIELES	6	C	C	C	NA	C	NC	C
JV	0	NA	NA	NA	NA	NA	NA	C
BUILDING	20	C	C	C	NA	C	C	C
GENERAL	4	C	C	C	NA	C	C	C
TOTAL	171	C	C	C	NA	C	C	C

Tabla 2.8-16. Seguimiento sustancias químicas del proyecto

En el marco del SGA se realiza seguimiento, en los frentes de trabajo, a las fichas de seguridad, etiquetado uso adecuado de los EPP indicados, disposición de extintores y kit de derrames, entre otros controles.

- **Consolidado de emergencias.**

Del 1 al 31 de diciembre de 2024, conforme al seguimiento y control realizado por la interventoría mediante el formato SST GA-FR-042 y la aplicación por parte del concesionario el formato SST GA-FR-037, se identificó que, para el periodo de reporte en los frentes de ejecución de obra en la building, General, JV, Redes, Rieles, WS1 (WF1-WF2), WS2 (WF2-WF3), WS3 (WF4-WF5) y WF4 Chec, no se presentaron emergencias. Por lo cual la Interventoría en relación con la información presentada del informe se le indico que se debía reportar las emergencias presentadas en el mes del periodo que fueron las siguientes:

FRETE DE OBRA	FECHA	EMERGENCIA
---------------	-------	------------

	INFORME MENSUAL DE INTERVENTORÍA				
	CONTRATO No. 148 DE 2020 INTERVENTORÍA INTEGRAL, TÉCNICA, ECONÓMICA, FINANCIERA, CONTABLE, JURÍDICA, ADMINISTRATIVA, OPERATIVA, PREDIAL, AMBIENTAL, SOCIAL Y DE SEGURIDAD SALUD EN EL TRABAJO PARA LA VIGENCIA DEL CONTRATO DE CONCESIÓN No. 163 DE 2019.				
	Código del Formato CSPLMB-FT-LFG-006	Vigencia del Formato 01/09/2024	Versión: V03	Pág. 743 de 1059	

FRENTE DE OBRA	FECHA	EMERGENCIA
WF2	12/12/2024	Inter estación 4. Av. Villavicencio con Av. Primera de mayo. Sin afectación al traslado de redes. Afectación de la red matriz 027" se identificó al momento de realizar los empates de la interferencia ACU2 02 en empate N0 2 radicado: 1002213602 fecha subsanación: 20/01/2025
WF2	16/12/2024	hincadora PC2/UE77/APOYO S4-13 reporte daño acueducto red potable 6" # 1002208086
WF6	18/12/2024	Enel 6-18 ubicación Av. caracas # 69-40 daño en red de 6" tubería asbesto cemento radicado 1002209344



Tabla 2.8-17. Consolidado de emergencias

- Manejo, uso y entrega de elementos de protección personal.



En el periodo del 1 al 31 de diciembre de 2024, conforme al seguimiento y control realizado por la interventoría mediante el formato SST GA-FR-042 y la aplicación por parte del concesionario el formato SST GA-FR-050, la interventoría verifica el estado y entrega de los EPP, lo anterior durante las inspecciones en campo, evidenciando que los trabajadores cuenten con sus respectivos elementos de protección personal para la actividad, dentro de esas verificaciones se han encontrado elementos en mal estado y para reposición tales como los son guantes, gafas y overoles, de lo anterior se han generado incidencias a estos hallazgos que se realizaron en los frentes de obra de building, General, JV, Redes, Rieles, WS1 (WF1-WF2), WS2 (WF2-WF3), WS3 (WF4-WF5) y WF4 Chec.

Se relaciona el seguimiento realizado en campo por medio de las incidencias presentadas:



INCIDENCIAS			
Descripción del incidente	Número de incidente	Fecha	Estatus
ALTA - Se evidencian las siguientes inconformidades frente a la actividad de pintura con el personal de Chec en BOX BEAM: - Falta de rótulos en las sustancias químicas (Thiner y pintura) - Ausencia del kit de derrames y extintor en el área. - El personal hace uso de dotación distinta a la del proyecto por la falta de elementos de protección Personal adecuados (trajes Tyvek). - No se encuentran disponibles las fichas de datos de seguridad del thiner y la pintura. - No se evidencia presencial del SST en el área, tanto del contratista como del concesionario. Se solicita cumplir con las normas establecidas por el Sistema Globalmente Armonizado (SGA) y matriz de EPP establecida por el consorcio.	7805	2024-12-31	Abierto
ALTA -S5-21 Se solicita la adecuación de banco para el corte de varillas, se evidencia que el personal no hace uso de EPP para realizar este corte, se generan chispas y se evidencia material combustible cerca de la actividad.	7795	2024-12-30	Abierto
ALTA -WF1- VL2 Robert polo CC 1047415895 Activos No hace uso de los EPP	7770	2024-12-30	Abierto

	INFORME MENSUAL DE INTERVENTORÍA			
	CONTRATO No. 148 DE 2020 INTERVENTORÍA INTEGRAL, TÉCNICA, ECONÓMICA, FINANCIERA, CONTABLE, JURÍDICA, ADMINISTRATIVA, OPERATIVA, PREDIAL, AMBIENTAL, SOCIAL Y DE SEGURIDAD SALUD EN EL TRABAJO PARA LA VIGENCIA DEL CONTRATO DE CONCESIÓN No. 163 DE 2019.			
	Código del Formato CSPMB-FT-LFG-006	Vigencia del Formato 01/09/2024	Versión: V03	

INCIDENCIAS			
correspondientes para trabajos en caliente, incumpliendo con el procedimiento trabajo en caliente (OHS-PR-10), no hay supervisión del área SST del contratista ni del concesionario.			
ALTA -Ubeam Pyp- línea 4 Se evidencia en recorrido: Desviaciones en dotación del personal (camisas en mal estado) Falencias en epp (lentes de seguridad, guantes de caucho). se está realizando Vaciado de concreto Falencias en iluminación	7595	2024-12-23	Abierto
ALTA -Viga lanzadora 3 S2-14 y 15 Se evidencia en recorrido desviaciones en: Ascenso de personal sin medios de detención de caídas (línea de vida retráctil). Se tiene contemplado solo 2 líneas de vida retráctil y hay 4 personas sobre la dovela. en el alistamiento de la dovela ingresa personal al área de trabajo sin los epp adecuados para la actividad (protección visual)	7593	2024-12-23	Abierto
¿Se están implementando los procedimientos para protección contra caídas definidos por el Concesionario? - No- no se está cumpliendo el. Procedimiento de trabajo seguro en alturas OHS-PR-06, inspección de EPPCC.	7524	2024-12-20	Lista para inspección
¿Se realizó inspección visual a los equipos de protección contra caídas antes de iniciar la actividad y la misma quedó documentada en listas de chequeo? - No - se evidencia que no está la inspección de los EPPCC del día de 29-12-2024, no coincide serial del equipo con el identificado en la inspección, trabajador y sst indican que todos los días cambian de equipos, no hay seguimiento por parte del concesionario ML1 , arnes y eslingas impregnados de sustancias químicas (epóxido) se solicita dar cumplimiento a lo establecido en la res 4272 de 2021	7523	2024-12-20	Abierto
¿Se cuenta con inventario de equipos de protección contra caídas (certificados, hoja de vida e inspección de equipos)? - no-inventario de equipos de protección contra caídas se encuentra desactualizado , no coincide el trabajador con la hoja de vida presentada , SST indica que se desgasta porque todos los días cambian de srnes , no se lleva una trazabilidad de hojas de vida e inspecciones de EPPCC , no presentan las certificaciones de los EPPCC.- se revisa EPPCC del señor Jhon Ernesto Ávila García y no se cuenta con hoja de vida de equipos , inspección de los mismos.	7521	2024-12-20	Lista para inspección
S3-1 Chec épsilon ¿El personal cuenta con todos los Elementos de Protección Personal (EPP) acordes a la actividad ejecutada y la emplea de forma correcta (¿inclusive la dotación de invierno -si aplica-? - No. Personal a borde de excavación sin EPCC o medios de restricción, personal realizando trasiego de material sin hombreras, personal en zapata sin protección respiratoria mientras hacen trabajos de soldadura.	7513	2024-12-20	Cerrado
ALTA - se evidencian trabajadores en condiciones subestándar con uso y manejo adecuado de epp, trasiego de acero sin hombreras, no uso de guantes y gafas, overoles deteriorados. estación E13 INACAR	7504	2024-12-19	Abierto
ALTA - Se evidencia que el personal técnico oficial de obra Manolo Cantador de manera reiterativa incumple con el uso obligatorio de EPP "monogafas, barbuquejo y ropa adecuada para obra "no camisetas", se solicita llamado de atención.	7489	2024-12-19	Cerrado

	INFORME MENSUAL DE INTERVENTORÍA			
	CONTRATO No. 148 DE 2020 INTERVENTORÍA INTEGRAL, TÉCNICA, ECONÓMICA, FINANCIERA, CONTABLE, JURÍDICA, ADMINISTRATIVA, OPERATIVA, PREDIAL, AMBIENTAL, SOCIAL Y DE SEGURIDAD SALUD EN EL TRABAJO PARA LA VIGENCIA DEL CONTRATO DE CONCESIÓN No. 163 DE 2019.			
	Código del Formato CSPLMB-FT-LFG-006	Vigencia del Formato 01/09/2024	Versión: V03	

INCIDENCIAS			
ALTA -S1-36 Chec activos Se evidencia personal sin los epp acorde para la actividad de Vaciado de concreto acorde a matriz de epp establecida por ML1 No hay presencia sst en sitio Se recomienda la suspensión de actividades, hasta que llegue el encargado de la actividad.	7475	2024-12-18	Abierto
S1-48 chec - invertrac móvil 0859 ¿El personal cuenta con todos los Elementos de Protección Personal (EPP) acordes a la actividad ejecutada y la emplea de forma correcta? - No en el ats no se contempla ni se marca los elementos de protección con los que debe contar el personal.	7423	2024-12-18	Cerrado
ALTA - WF2 Inter estación 6 S6-22 ETB-216 ML1 En el recorrido de supervisión se pudo observar lo siguiente: - Excavación a 2.30m aproximadamente sin entibado - Trabajador sin EPP adecuado para la actividad (guantes, barbuquejo) - Estructura presenta fracturas, el trabajador realiza excavación manual expuesto a dicha estructura, se le solicito a la SST Nataly Usaquén aplicar los controles necesarios con el fin de evitar posibles accidentes Se requiere dar cumplimiento al procedimiento de manejo de excavaciones y taludes OHS-PR-09.V8 guía de trabajo seguro en excavaciones 2014 (MT) procedimiento de entrega de EPP OHS-PR-03.V3	7316	2024-12-16	Lista para inspección
edificio 104 Construmetalicas móvil 2183 ¿El personal cuenta con todos los Elementos de Protección Personal (EPP) acordes a la actividad ejecutada y la emplea de forma correcta? - No Aparejador no cuenta con chaleco acorde a procedimientos de izaje de ML1	7309	2024-12-16	Cerrado
ALTA -S5-21 lcmec Se evidencia las siguientes desviaciones: Pmt no autorizado sobre vía (invadiendo carril vehicular sentido oriente occidente) Personal realizando actividades de auxiliar de tráfico sin contar con las competencias para ello. No uso de epp (lentes de seguridad) Se sugiere revisar temas de izaje teniendo en cuenta que al bache tienen anclado también la tubería que introducen en las canastas de Vaciado de concreto.	7304	2024-12-15	Abierto
ALTA - se solicita el cumplimiento de la normativa nacional vigente aplicable así como el cumplimiento con los procedimientos de trabajo seguro en las diferentes actividades consideradas como de alto riesgo, se evidencia actividades de alturas en manlift con iluminación deficiente, actividades en pórtico s1 29 de amarre de acero sin garantizar las condiciones necesarias para el desarrollo seguro de las mismas, izaje con elementos en mal estado, documentos sin firmas, personal con epp en mal estado, no se evidencia acompañamiento y liberación de documentos por el área sst, se solicita proceso disciplinario a ingeniero residente del área técnica quien de forma irresponsable autoriza trabajar en estas condiciones y adicional indica en campo que debe presentar avance saltándose todas las medidas de seguridad establecidas en los procedimientos y en la normativa nacional aplicable vigente. se anexa foto de la cedula porque no contaba con carnet en campo el cual también es un incumplimiento.	7267	2024-12-14	Abierto

	INFORME MENSUAL DE INTERVENTORÍA			
	CONTRATO No. 148 DE 2020 INTERVENTORÍA INTEGRAL, TÉCNICA, ECONÓMICA, FINANCIERA, CONTABLE, JURÍDICA, ADMINISTRATIVA, OPERATIVA, PREDIAL, AMBIENTAL, SOCIAL Y DE SEGURIDAD SALUD EN EL TRABAJO PARA LA VIGENCIA DEL CONTRATO DE CONCESIÓN No. 163 DE 2019.			
	Código del Formato CSPLMB-FT-LFG-006	Vigencia del Formato 01/09/2024	Versión: V03	

INCIDENCIAS			
ALTA - En apoyo S9-6 del contratista MIP Internacional, se evidencia trabajador con cargo de soldador incumpliendo resolución 4272, además sin el uso de EPP, casco para ejecución de la actividad.	7257	2024-12-13	Cerrado
ALTA - Se evidencia incumplimiento en el uso obligatorio de EPP por parte del residente Luis Fernando Marino, se solicita llamado de atención.	7221	2024-12-12	Cerrado
Patio taller- Vigas u Celik Móvil 2024 ¿El personal cuenta con todos los Elementos de Protección Personal (EPP) acordes a la actividad ejecutada y los emplea de forma correcta? - No El personal no realiza uso de protección visual El aparejador no cuenta con chaleco que lo identifique como aparejador.	7194	2024-12-11	Cerrado
WF1-S1-28-CHEC-Se evidencia personal extranjero realizando actos inseguros críticos (consumo de cigarrillo en zonas de trabajo en alturas colindante a cilindros de acetileno - realizando maniobras de ascenso y descenso en formaleta sin estar asegurado, con los EPPCC los cuales los empleados de manera incorrecta, no cuenta con barbuquejo), se solicita al concesionario tomar medidas disciplinarias al personal extranjero involucrados (se adjunta carnet foto, lo cual tampoco lo porta en físico), y socialización general al personal extranjero de las medidas preventivas y de seguridad que se establecen en la res 4272 de 2021.	7152	2024-12-11	Abierto
¿El personal cuenta con todos los Elementos de Protección Personal (EPP) acordes a la actividad ejecutada y los usa de forma correcta? - No	7139	2024-12-11	Abierto
ALTA - se evidencian excavaciones manuales entre calle 13 a 22 en las cuales se evidencian hallazgos relacionados con ausencia de sistemas de entibado adecuados, no se cuenta con accesos asegurados para el personal, trabajadores dentro de excavaciones superiores a 2m sin eppcc, socavación en excavaciones por inadecuado o nulo entibado o contención, incumplimiento relacionados con, procedimiento ohs-09 manejo de excavaciones y taludes y guía de excavaciones del ministerio de trabajo del 2014 con el fin de evitar condiciones de riesgo a los trabajadores en actividades de obra	7085	2024-12-10	Cerrado
ALTA - Patio taller edificio Set-900 Se evidencia en recorrido: Personal sin el uso de epp (gafas barbuquejo) Andamios mal armados (están con tarjeta verde) Condiciones de Orden y aseo Faltan fichas técnicas de la maquinaria utilizada. "Cortadora de ladrillos", no cuenta con seguros ni sistema de emergencia. (Se sugiere para actividades con el elemento)	7077	2024-12-10	Cerrado
MEDIA - Patio taller CRP Se evidencia en recorrido: Deficiente delimitación, señalización a excavaciones. Personal no haciendo uso de epp (Protector visual, barbuquejo) Actividades en excavación sin acceso seguro para el personal. Material a borde de excavación. Personal a borde de excavaciones. El personal no cuenta con carnet del proyecto ni como visitantes.	7073	2024-12-10	Cerrado
ALTA -Pt, línea 4 vigas u Pyp Se evidencia inicio de actividades Sin firmas de Ing. técnico.	7026	2024-12-09	Cerrado

	INFORME MENSUAL DE INTERVENTORÍA			
	CONTRATO No. 148 DE 2020 INTERVENTORÍA INTEGRAL, TÉCNICA, ECONÓMICA, FINANCIERA, CONTABLE, JURÍDICA, ADMINISTRATIVA, OPERATIVA, PREDIAL, AMBIENTAL, SOCIAL Y DE SEGURIDAD SALUD EN EL TRABAJO PARA LA VIGENCIA DEL CONTRATO DE CONCESIÓN No. 163 DE 2019.			
	Código del Formato CSPMB-FT-LFG-006	Vigencia del Formato 01/09/2024	Versión: V03	

INCIDENCIAS			
Personal esta con guantes en mal estado y sin gafas de seguridad. Personal sin careta para corte realizando actividades con pulidora. la pulidora no cuenta con mango de sujeción Se solicita suspender actividades, hasta garantizar la gestión documental, epp del personal y adecuación de pulidora.			
ALTA -Pt, vigas u Celik Se realiza revisión de actividades, en donde de evidencia gestión documental incompleta: Faltan firmas de responsables sobre el ats Falta inspección de aparejos. El plan de izaje esta con correcciones sobre la fecha de ayer. En el permiso de trabajo falta firma del emisor (sst) Apoyo de los estabilizadores esta de forma errada. No se tiene identificado el aparejador Personal sin hacer uso de epp. Se solicita suspender actividades hasta garantizar la gestión documental y el correcto posicionamiento del camión grúa.	7025	2024-12-09	Cerrado
e5 chec ¿El personal cuenta con todos los Elementos de Protección Personal (EPP) acordes a la actividad ejecutada y la emplea de forma correcta? - No el aparejador tiene el pantalón en mal estado no cuenta con protección auditiva.	6990	2024-12-08	Abierto
ALTA -PT/ línea 5, Se evidencia personal extranjero manipulando oxicorte sin sus respetivos EPP, incumpliendo con procedimiento trabajo en caliente (OHS-PR-10). se solicita tomar medidas disciplinarias, esta observación es reiterativa.	6771	2024-12-02	Cerrado
¿El personal cuenta con todos los Elementos de Protección Personal (EPP) acordes a la actividad ejecutada y la emplea de forma correcta (inclusive la dotación de invierno -si aplica?- - No	6699	2024-12-02	Cerrado

Tabla 2.8-18. Consolidado de EPP

- Seguimiento de interventoría listado de vehículos, maquinaria y equipo.

En el periodo de diciembre de 2024, conforme al seguimiento y control realizado por la interventoría mediante el formato SST GA-FR-028 y la aplicación por parte del concesionario el formato SST GA-FR-023, GA-FR-024, GA-FR-025, GA-FR-026 y GA-FR-027 durante el mes de reporte el concesionario empleó doscientos setenta y ocho (278) vehículos y cuatrocientos sesenta y tres (463) equipos para las actividades de los diferentes frentes de obra del concesionario:

SEGUIMIENTO MAQUINARIA Y EQUIPO

	INFORME MENSUAL DE INTERVENTORÍA				
	CONTRATO No. 148 DE 2020 INTERVENTORÍA INTEGRAL, TÉCNICA, ECONÓMICA, FINANCIERA, CONTABLE, JURÍDICA, ADMINISTRATIVA, OPERATIVA, PREDIAL, AMBIENTAL, SOCIAL Y DE SEGURIDAD SALUD EN EL TRABAJO PARA LA VIGENCIA DEL CONTRATO DE CONCESIÓN No. 163 DE 2019.				
	Código del Formato CSPLMB-FT-LFG-006	Vigencia del Formato 01/09/2024	Versión: V03	Pág. 748 de 1059	

SEGUIMIENTO MAQUINARIA Y EQUIPO							
TIPO	BUILDING	PATIO TALLER	REDES	WS1 (WF1-WF2)	WS2 (WF3-WF4)	WS3 (WF5-WF6)	TOTAL
VEHÍCULOS	61	78	8	58	37	36	278
MAQUINARIA	53	154	21	73	86	76	463
TOTAL	114	232	29	131	123	112	741

Tabla 2.8-19. Total, vehículos y maquinarias

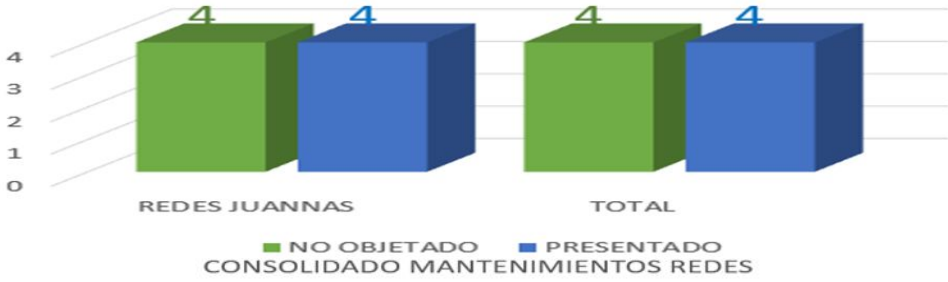
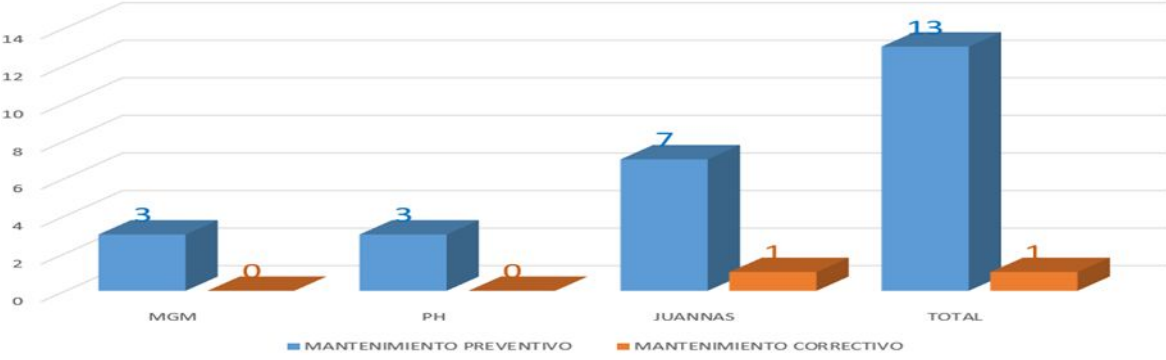
FRENTES DE OBRA	
REDES	
	
	
ÍTEM	OBSERVACIÓN
INGRESO EN EL MES DE MAQUINARIA, EQUIPOS Y VEHÍCULOS	4
INGRESO EN EL MES DE VEHÍCULOS	0
INGRESO EN EL MES DE MAQUINARIA Y EQUIPOS	4
ACTUALIZACIÓN DE DOCUMENTOS PREOPERACIONALES DE VEHÍCULOS	NO APLICA
PREOPERACIONALES DE VEHÍCULOS	10
PREOPERACIONALES DE MAQUINARIA Y EQUIPOS	21
MANTENIMIENTOS PREVENTIVOS REALIZADOS	13
MANTENIMIENTOS CORRECTIVOS REALIZADOS	1
TRASLADOS DE MAQUINARIA	3
PATIO TALLER	

FRENTE DE OBRA

EQUIPOS PATIO TALLER

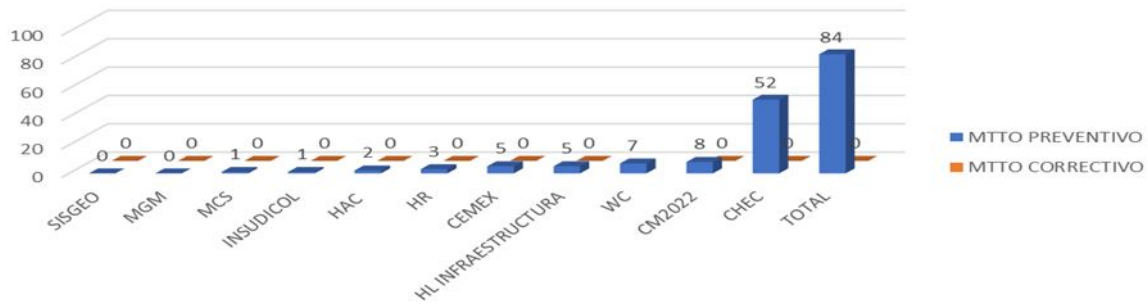
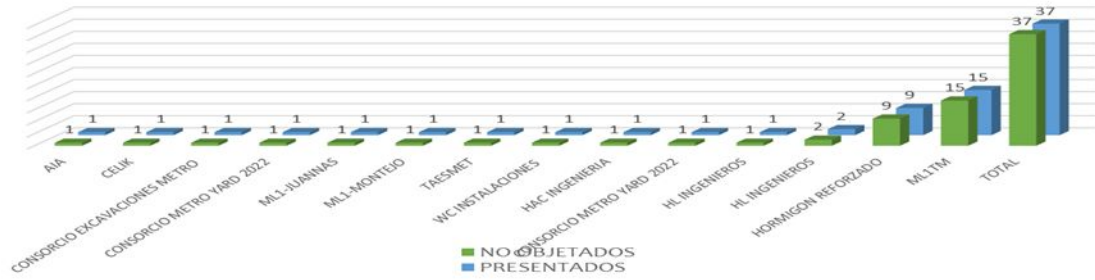

ÍTEM	OBSERVACIÓN
INGRESO EN EL MES DE MAQUINARIA, EQUIPOS Y VEHÍCULOS	37
INGRESO EN EL MES DE VEHÍCULOS	28
INGRESO EN EL MES DE MAQUINARIA Y EQUIPOS	9
ACTUALIZACIÓN DE DOCUMENTOS	MV1200 RCC 31/12/2025, MV1503 SOAT 2/12/2025, MV1947 28/12/2025, MV2301 RTM 7/12/2025, MV2617 SOAT 2/12/2025, MV2784 SOAT 20/12/2025, MV2786 7/12/2025, MV437 SOAT 12/12/2025, MV2014 RCC 14/12/2025, MV2014 RTM 30/12/2025, MV2014 SOAT 9/12/2025, MV2188 RCC 14/12/2025, MV2369 14/12/2025, MV2369 RTM 6/12/2025, MV2369 SOAT 30/12/2025, MV2377 RTM 5/12/2025
PREOPERACIONALES DE VEHÍCULOS	95
PREOPERACIONALES DE MAQUINARIA Y EQUIPOS	106
MANTENIMIENTOS PREVENTIVOS REALIZADOS	54
MANTENIMIENTOS CORRECTIVOS REALIZADOS	1
TRASLADOS DE MAQUINARIA	12

FRENTES DE OBRA

WS1

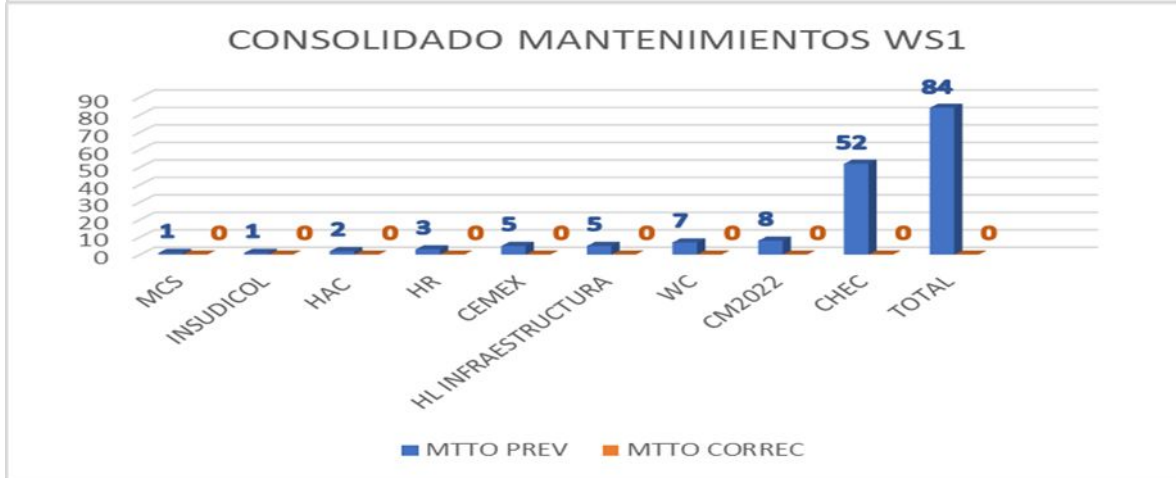

ÍTEM	OBSERVACIÓN
INGRESO EN EL MES DE MAQUINARIA, EQUIPOS Y VEHÍCULOS	24
INGRESO EN EL MES DE VEHÍCULOS	4
INGRESO EN EL MES DE MAQUINARIA Y EQUIPOS	20
ACTUALIZACIÓN DE DOCUMENTOS	No aplica
PREOPERACIONALES DE VEHÍCULOS	58
PREOPERACIONALES DE MAQUINARIA Y EQUIPOS	73
MANTENIMIENTOS PREVENTIVOS REALIZADOS	84
MANTENIMIENTOS CORRECTIVOS REALIZADOS	0
TRASLADOS DE MAQUINARIA	22

FRENTES DE OBRA

WS2

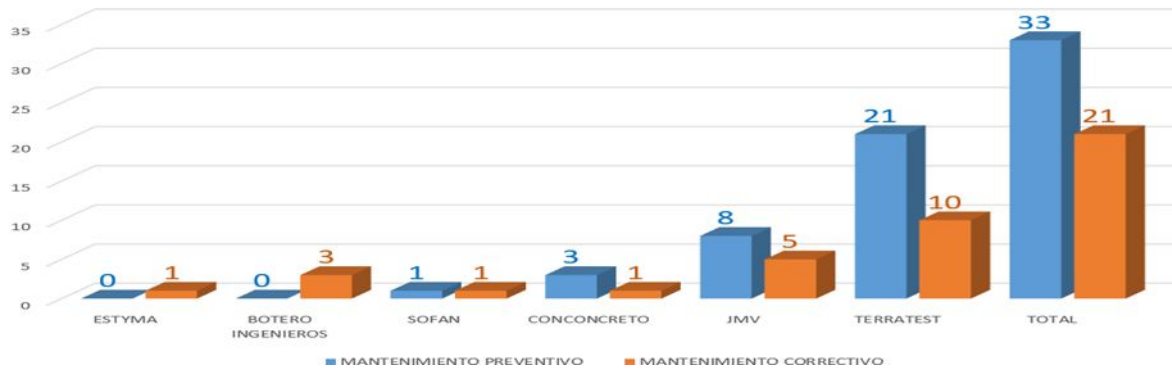

ÍTEM	OBSERVACIÓN
INGRESO EN EL MES DE MAQUINARIA, EQUIPOS Y VEHÍCULOS	29
INGRESO EN EL MES DE VEHÍCULOS	8
INGRESO EN EL MES DE MAQUINARIA Y EQUIPOS	21
ACTUALIZACIÓN DE DOCUMENTOS	MV1935 RTM 15/12/2025
PREOPERACIONALES DE VEHÍCULOS	37
PREOPERACIONALES DE MAQUINARIA Y EQUIPOS	80
MANTENIMIENTOS PREVENTIVOS REALIZADOS	33
MANTENIMIENTOS CORRECTIVOS REALIZADOS	21
TRASLADOS DE MAQUINARIA	11

FRENTE DE OBRA

WS3

WS3

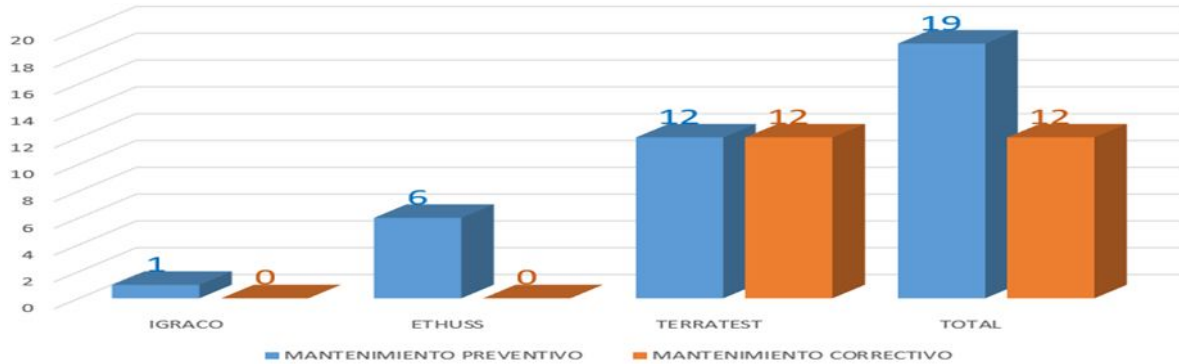
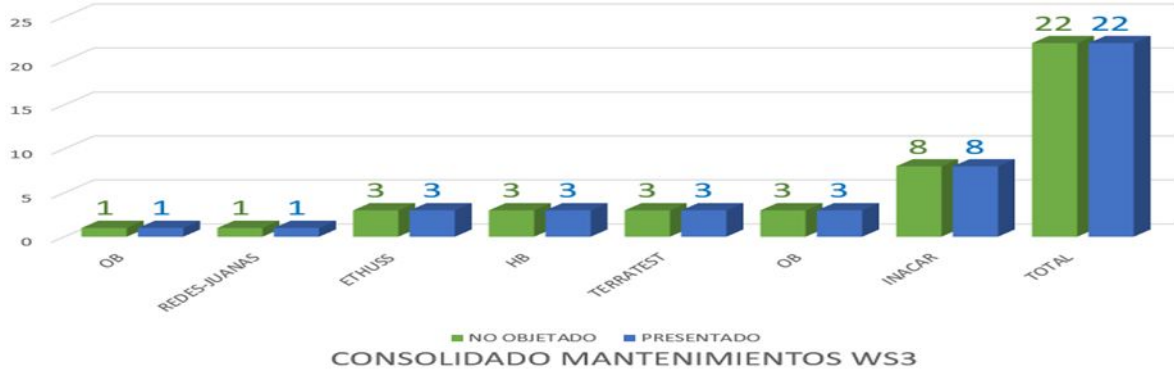

ÍTEM	OBSERVACIÓN
INGRESO EN EL MES DE MAQUINARIA, EQUIPOS Y VEHÍCULOS	22
INGRESO EN EL MES DE VEHÍCULOS	8
INGRESO EN EL MES DE MAQUINARIA Y EQUIPOS	14
ACTUALIZACIÓN DE DOCUMENTOS	MV1198 RCC 26/12/2025, MV289 RCC 26/12/2025, MV2179 RTM 17/12/2025, MV2291 SOAT 09/12/2025, MV1395 RTM 15/12/2025, MV1153 SOAT 17/12/2025, MV1865 SOAT 18/12/2025,
PREOPERACIONALES DE VEHÍCULOS	36
PREOPERACIONALES DE MAQUINARIA Y EQUIPOS	76
MANTENIMIENTOS PREVENTIVOS REALIZADOS	19
MANTENIMIENTOS CORRECTIVOS REALIZADOS	12
TRASLADOS DE MAQUINARIA	26

**FRENTES DE OBRA
GENERAL**

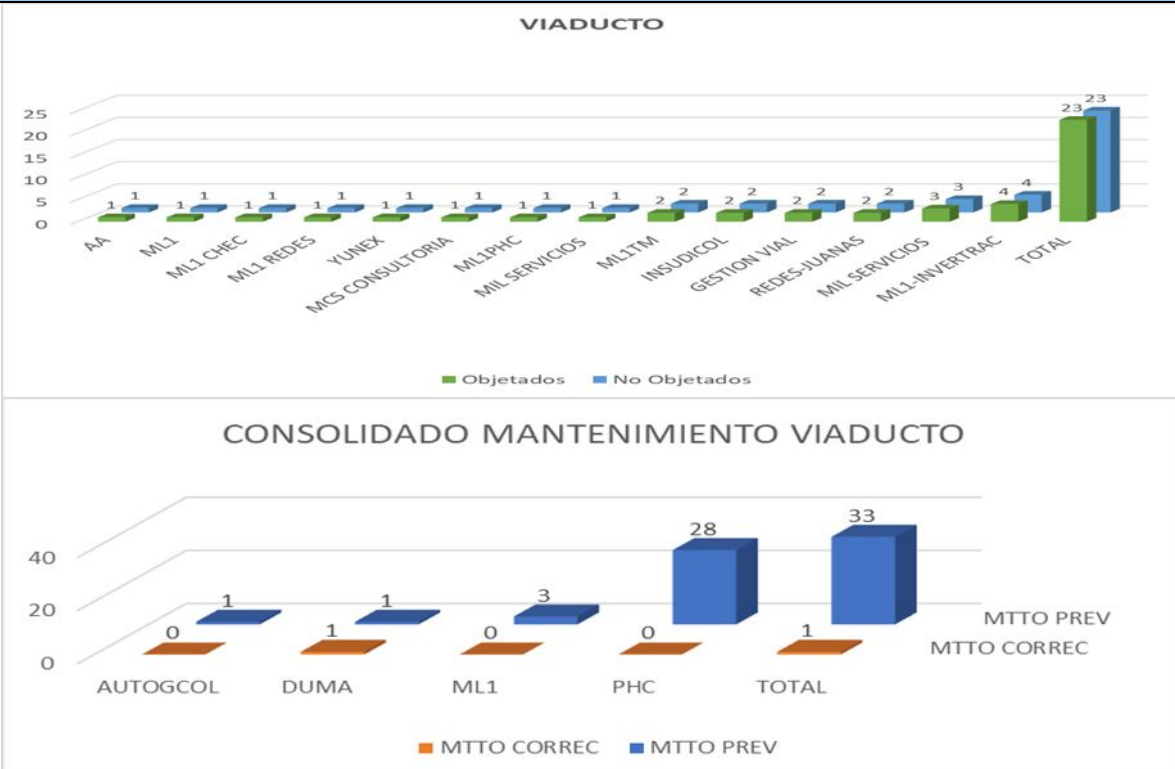



ÍTEM	OBSERVACIÓN
INGRESO EN EL MES DE MAQUINARIA, EQUIPOS Y VEHÍCULOS	23
INGRESO EN EL MES DE VEHÍCULOS	14
INGRESO EN EL MES DE MAQUINARIA Y EQUIPOS	9
ACTUALIZACIÓN DE DOCUMENTOS	NO APLICA
PREOPERACIONALES DE VEHÍCULOS	78
PREOPERACIONALES DE MAQUINARIA Y EQUIPOS	154
MANTENIMIENTOS PREVENTIVOS REALIZADOS	85
MANTENIMIENTOS CORRECTIVOS REALIZADOS	0
TRASLADOS DE MAQUINARIA	12

Tabla 2.8-20. Seguimiento maquinaria, equipos y vehículos del proyecto

En el formato GA-FR-028G presentado en el Anexo 2.8-1 se relaciona la maquinaria utilizada en el proyecto.

En el seguimiento realizado por la Interventoría se implementó una lista de chequeo de inspección de maquinaria, equipo y vehículos por medio de la plataforma Aconex donde se identificó:

MEV

	INFORME MENSUAL DE INTERVENTORÍA				
	CONTRATO No. 148 DE 2020 INTERVENTORÍA INTEGRAL, TÉCNICA, ECONÓMICA, FINANCIERA, CONTABLE, JURÍDICA, ADMINISTRATIVA, OPERATIVA, PREDIAL, AMBIENTAL, SOCIAL Y DE SEGURIDAD SALUD EN EL TRABAJO PARA LA VIGENCIA DEL CONTRATO DE CONCESIÓN No. 163 DE 2019.				
	Código del Formato CSPLMB-FT-LFG-006	Vigencia del Formato 01/09/2024	Versión: V03		Pág. 754 de 1059





Tabla 2.8-21. Hallazgos MEV

En donde se realizó con relación a las inspecciones 116 incidencias que se encuentran en el siguiente estado:

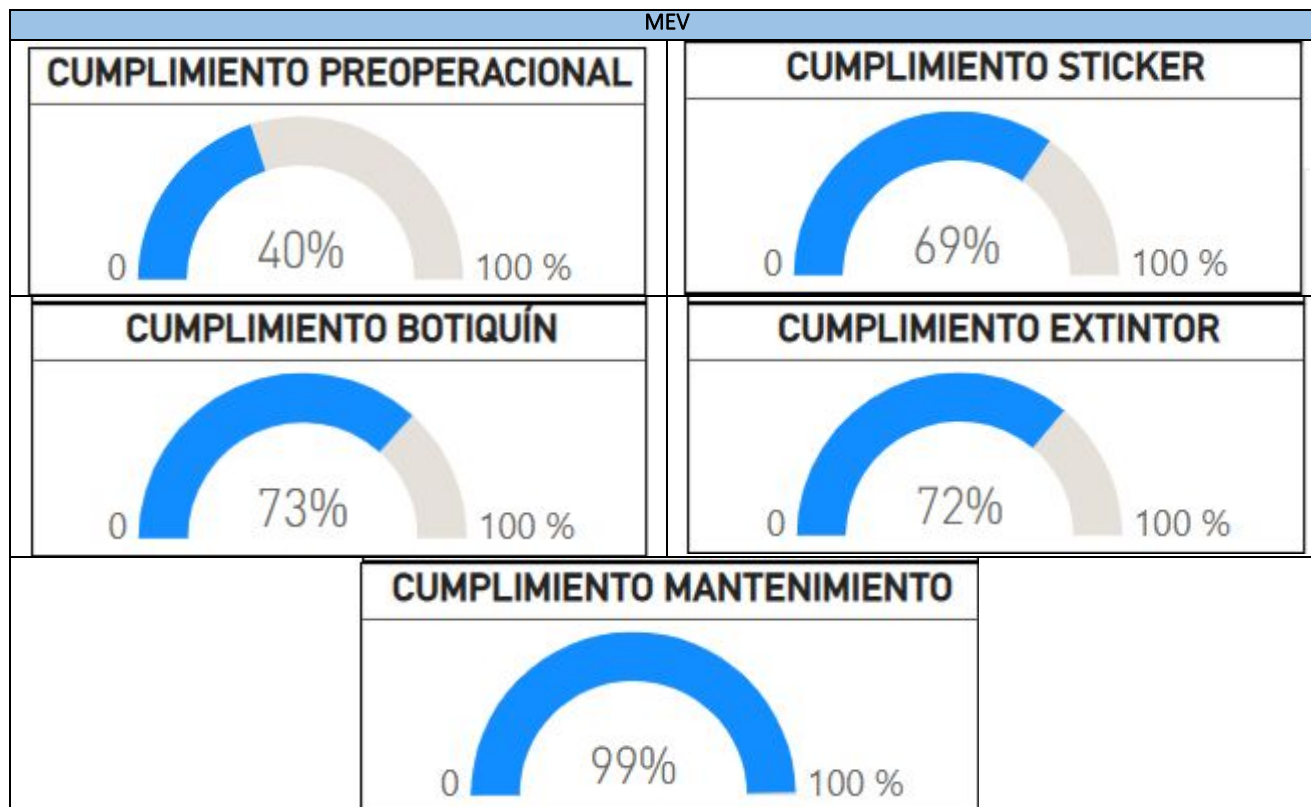

- 47 incidencias cerradas
- 49 incidencias abiertas
- 20 incidencias listas para inspeccionar
- 0 incidencias en disputa

En el periodo se realizó las siguientes incidencias incluidas con las que se realizaron las inspecciones:



FECHA	INCIDENTE	ASUNTO	ESTATUS
2024-12-30	7796	ALTA -Durante el recorrido, el día 30 de diciembre del 2024 en Patio taller, se realiza la inspección de maquinaria, equipos y vehículos, se evidencia maquinaria que no se encuentra funcionando en óptimas condiciones, a continuación se menciona maquinaria encontrada: Excavadora sobre orugas, marca Kubota, referencia U50-5S, móvil 2408: 1. No tiene espejos laterales, o espejo retrovisor(convexo) para la visibilidad del operador. 2. No cuenta con ningún sistema de luces. Se realiza recomendaciones por parte de esta interventoría.	Cerrado

	INFORME MENSUAL DE INTERVENTORÍA			
	CONTRATO No. 148 DE 2020 INTERVENTORÍA INTEGRAL, TÉCNICA, ECONÓMICA, FINANCIERA, CONTABLE, JURÍDICA, ADMINISTRATIVA, OPERATIVA, PREDIAL, AMBIENTAL, SOCIAL Y DE SEGURIDAD SALUD EN EL TRABAJO PARA LA VIGENCIA DEL CONTRATO DE CONCESIÓN No. 163 DE 2019.			
	Código del Formato CSPLMB-FT-LFG-006	Vigencia del Formato 01/09/2024	Versión: V03	

FECHA	INCIDENTE	ASUNTO	ESTATUS
2024-12-30	7790	<p>ALTA -Durante el recorrido, el día 30 de diciembre del 2024 en Patio taller, se realiza la inspección de maquinaria, equipos y vehículos, se evidencia equipo menor que no se encuentra funcionando en óptimas condiciones, a continuación, se menciona equipo menor encontrada:</p> <p>Planta eléctrica marca Ecomax, serial F13BCJG0123, referencia GD6500E-L:</p> <ol style="list-style-type: none"> 1. Presenta fugas de acpm 2. Clavija de 110 V, dañada, en malas condiciones. 3. Cable de tierra, se observa desnudo o pelado. 4. Horometro no está funcionando, se encuentra dañado 5. Selector de encendido, dañado. 6. Válvula solenoide se encuentra dañada, se observa ajustada con alambre, para regular. <p>Se realiza recomendaciones por parte de esta interventoría.</p>	Abierta
2024-12-30	7785	<p>ALTA -Durante el recorrido, el día 30 de diciembre del 2024 en Patio taller, se realiza la inspección de maquinaria, equipos y vehículos, se evidencia vehículo sin sticker, sin documentación y sin visto bueno, a continuación, se menciona el vehículo encontrado:</p> <p>Carrotanque, placa EQZ634, matrícula de Cota.</p> <p>Se realiza recomendaciones por parte de esta interventoría.</p>	Lista para inspección
2024-12-30	7784	<p>ALTA -Durante el recorrido, el día 30 de diciembre del 2024 en Patio taller, se realiza la inspección de maquinaria, equipos y vehículos, se evidencia vehículo sin sticker, sin documentación y sin visto bueno, a continuación, se menciona el vehículo encontrado:</p> <p>Vehículo marca Chevrolet, placa SXY235, matrícula de Cota.</p> <p>Se realiza recomendaciones por parte de esta interventoría.</p>	Lista para inspección
2024-12-30	7780	<p>ALTA -Durante el recorrido, el día 30 de diciembre del 2024 en Patio taller, se realiza la inspección de maquinaria, equipos y vehículos, se evidencia maquinaria que no se encuentra funcionando en óptimas condiciones, a continuación, se menciona maquinaria encontrada:</p> <p>Excavadora sobre orugas, marca Airman, referencia AX40U, móvil 2625:</p> <ol style="list-style-type: none"> 1. El pito o bocina no está funcionando. <p>Se realiza recomendaciones por parte de esta interventoría.</p>	Cerrado
2024-12-30	7778	<p>ALTA -Durante el recorrido, el día 30 de diciembre del 2024 en patio taller, se realiza la inspección de maquinaria, equipos y vehículos, se evidencia maquinaria realizando actividades de izaje de cargas, a continuación, se menciona maquinaria encontrada:</p> <p>Retro cargador, marca John Deere, referencia 310SK, móvil 2328:</p> <ol style="list-style-type: none"> 1. La Maquinaria no está certificada por la ONAC, para realizar actividades de izajes mecánicos de cargas. <p>Se realiza recomendaciones por parte de esta interventoría.</p>	Lista para inspección
2024-12-30	7774	<p>ALTA -Durante el recorrido, el día 30 de diciembre del 2024 en patio taller, se realiza la inspección de maquinaria, equipos y vehículos, se evidencia maquinaria realizando actividades de izaje de cargas, a continuación, se menciona maquinaria encontrada:</p> <p>Excavadora sobre orugas, marca Komatsu, referencia PC210, móvil 661:</p> <ol style="list-style-type: none"> 1. La Maquinaria no está certificada por la ONAC, para realizar actividades de izajes mecánicos de cargas. <p>Se realiza recomendaciones por parte de esta interventoría.</p>	Abierta

	INFORME MENSUAL DE INTERVENTORÍA			
	CONTRATO No. 148 DE 2020 INTERVENTORÍA INTEGRAL, TÉCNICA, ECONÓMICA, FINANCIERA, CONTABLE, JURÍDICA, ADMINISTRATIVA, OPERATIVA, PREDIAL, AMBIENTAL, SOCIAL Y DE SEGURIDAD SALUD EN EL TRABAJO PARA LA VIGENCIA DEL CONTRATO DE CONCESIÓN No. 163 DE 2019.			
	Código del Formato CSPLMB-FT-LFG-006	Vigencia del Formato 01/09/2024	Versión: V03	



FECHA	INCIDENTE	ASUNTO	ESTATUS
2024-12-28	7712	<p>ALTA -Durante el recorrido, el día 28 de diciembre del 2024 en WF2, se realiza la inspección de maquinaria, equipos y vehículos, se evidencia vehículo con sticker de visitante no se encuentra registrado, a continuación, se menciona el vehículo encontrado:</p> <p>Camión de estacas, placa UPT035, matrícula de La Calera.</p> <p>1 Se realiza la solicitud de registrar información de visitantes en app.</p> <p>Se realiza recomendaciones por parte de esta interventoría.</p>	Lista para inspección
2024-12-28	7711	<p>ALTA -Durante el recorrido, el día 28 de diciembre del 2024 en WF1, se realiza la inspección de maquinaria, equipos y vehículos, se evidencia vehículo sin sticker, sin documentación y sin visto bueno, a continuación, se menciona el vehículo encontrado:</p> <p>Vehículo marca Chevrolet, placa NJX774, matrícula de Bogotá.</p> <p>Se realiza recomendaciones por parte de esta interventoría.</p>	Abierta
2024-12-28	7710	<p>ALTA -Durante el recorrido, el día 28 de diciembre del 2024 en WF5, se realiza la inspección de maquinaria, equipos y vehículos, se evidencia maquinaria que no se encuentra funcionando en óptimas condiciones, a continuación, se menciona maquinaria encontrada:</p> <p>Grúa telescópica marca GROVE, referencia GMK4100L, serial WCT960, móvil 2608:</p> <p>1. El seguro del gancho de la pluma principal no tiene su pasador de seguridad.</p> <p>2. La llanta izquierda y derecha del eje 4, tienen fisuras laterales, están lisas, no tienen labrado, se encuentran en malas condiciones.</p> <p>Se realiza recomendaciones por parte de esta interventoría.</p>	Abierta
2024-12-27	7707	<p>ALTA -Durante el recorrido, el día 27 de diciembre del 2024 en WF2, se realiza la inspección de maquinaria, equipos y vehículos, se evidencia vehículo sin sticker, sin documentación y sin visto bueno, con logos del metro, a continuación, se menciona vehículo encontrado:</p> <p>Camioneta marca Chevrolet, placa JRL474, matrícula de Funza.</p> <p>Se realiza recomendaciones por parte de esta interventoría.</p>	Lista para inspección
2024-12-27	7706	<p>ALTA -Durante el recorrido, el día 27 de diciembre del 2024 en WF2, se realiza la inspección de maquinaria, equipos y vehículos, se evidencia equipo que no se encuentra funcionando en óptimas condiciones, a continuación se menciona el equipo encontrado:</p> <p>Generador marca Modasa, referencia MP-821, serial X08002T, móvil 119:</p> <p>1. Presenta fugas de acpm</p> <p>2. Los bornes de la batería no cuentan con sus protecciones dieléctricas.</p> <p>Se realiza recomendaciones por parte de esta interventoría.</p>	Lista para inspección
2024-12-27	7701	<p>ALTA -Durante el recorrido, el día 27 de diciembre del 2024 en WF2, se realiza la inspección de maquinaria, equipos y vehículos, se evidencia equipo menor que no se encuentra funcionando en óptimas condiciones, a continuación se menciona equipo menor encontrado:</p> <p>Equipo de soldadura, marca Miller, stock # 907251012, MC390077G:</p> <p>1. Pinza del porta electrodo se observa ajustado con dos alambres, se encuentra en malas condiciones.</p> <p>2. Cable de porta electrodo desnudo.</p> <p>3. Cable de masa desnudo, empalme defectuoso e inadecuado.</p> <p>Se realiza recomendaciones por parte de esta interventoría.</p>	Abierta

	INFORME MENSUAL DE INTERVENTORÍA			
	CONTRATO No. 148 DE 2020 INTERVENTORÍA INTEGRAL, TÉCNICA, ECONÓMICA, FINANCIERA, CONTABLE, JURÍDICA, ADMINISTRATIVA, OPERATIVA, PREDIAL, AMBIENTAL, SOCIAL Y DE SEGURIDAD SALUD EN EL TRABAJO PARA LA VIGENCIA DEL CONTRATO DE CONCESIÓN No. 163 DE 2019.			
	Código del Formato CSPLMB-FT-LFG-006	Vigencia del Formato 01/09/2024	Versión: V03	



FECHA	INCIDENTE	ASUNTO	ESTATUS
2024-12-27	7691	<p>ALTA -Durante el recorrido, el día 27 de diciembre del 2024 en WF2, se realiza la inspección de maquinaria, equipos y vehículos, se evidencia maquinaria que no se encuentra funcionando en óptimas condiciones, a continuación, se menciona maquinaria encontrada:</p> <p>Excavadora sobre orugas marca Kobelco, referencia SK210-8, serial YQ09U4741, móvil 633:</p> <ol style="list-style-type: none"> 1. Presenta fugas de aceite hidráulico por la bomba y racores. 2. No tiene espejo lateral izquierdo para la visibilidad del operador. 3. Cables eléctricos con residuos de aceite y empalmes inadecuados. <p>Se realiza recomendaciones por parte de esta interventoría.</p>	Abierta
2024-12-27	7688	<p>ALTA -Durante el recorrido, el día 27 de diciembre del 2024 en WF2, se realiza la inspección de maquinaria, equipos y vehículos, se evidencia maquinaria que no se encuentra funcionando en óptimas condiciones, a continuación, se menciona maquinaria encontrada:</p> <p>Grúa celosía marca liebherr, referencia HS853HD, serial 184435, móvil 848:</p> <ol style="list-style-type: none"> 1. Presenta fugas de aceite por el múltiple de admisión y componentes mecánicos. 2. El Cable auxiliar de servicio no tiene su prensacables. 3. El Cable principal y polea sin lubricación. 4. Gancho de la pasteca de la pluma principal no tiene su seguro. 5. Se observa que implementaron trabajo de soldadura, (hechizo), unas tuercas y tornillo en el gancho de la pluma principal. <p>Se realiza recomendaciones por parte de esta interventoría.</p>	Lista para inspección
2024-12-27	7670	<p>ALTA -Durante el recorrido, el día 27 de diciembre del 2024 en WF1, se realiza la inspección de maquinaria, equipos y vehículos, se evidencia vehículo que no se encuentra funcionando en óptimas condiciones, a continuación, se menciona vehículo encontrado:</p> <p>Camioneta marca Toyota, placa KPT831, móvil 802:</p> <ol style="list-style-type: none"> 1. El sistema de alarma de reversa o retroceso no funciona. <p>Se realiza recomendaciones por parte de esta interventoría.</p>	Abierta
2024-12-27	7665	<p>ALTA -Durante el recorrido, el día 26 de diciembre del 2024 en WF4, se realiza la inspección de maquinaria, equipos y vehículos, se evidencia equipo sin sticker, sin documentación y sin visto bueno, a continuación, se menciona equipo encontrado:</p> <p>Motosoldador marca miller, serial ND290170R.</p> <p>Se realiza recomendaciones por parte de esta interventoría.</p>	Abierta
2024-12-26	7655	<p>ALTA -Durante el recorrido, el día 26 de diciembre del 2024 en WF4, se realiza la inspección de maquinaria, equipos y vehículos, se evidencia vehículo que no se encuentra funcionando en óptimas condiciones, a continuación, se menciona vehículo encontrado:</p> <p>Tractocamión marca Mack, referencia CXU613E, placa TLN156, móvil 2289:</p> <ol style="list-style-type: none"> 1. El sistema de alarma de reversa o retroceso no funciona correctamente. <p>Se realiza recomendaciones por parte de esta interventoría.</p>	Abierta
2024-12-26	7642	<p>ALTA -Durante el recorrido, el día 20 de diciembre del 2024 en WF1, se realiza la inspección de maquinaria, equipos y vehículos, se evidencia equipo sin sticker, sin documentación y sin visto bueno, a continuación, se menciona equipo encontrado:</p> <p>Generador marca modasa, modelo MD-205, serial X16222Y.</p> <p>Se realiza recomendaciones por parte de esta interventoría.</p>	Cerrado

	INFORME MENSUAL DE INTERVENTORÍA			
	CONTRATO No. 148 DE 2020 INTERVENTORÍA INTEGRAL, TÉCNICA, ECONÓMICA, FINANCIERA, CONTABLE, JURÍDICA, ADMINISTRATIVA, OPERATIVA, PREDIAL, AMBIENTAL, SOCIAL Y DE SEGURIDAD SALUD EN EL TRABAJO PARA LA VIGENCIA DEL CONTRATO DE CONCESIÓN No. 163 DE 2019.			
	Código del Formato CSPLMB-FT-LFG-006	Vigencia del Formato 01/09/2024	Versión: V03	



FECHA	INCIDENTE	ASUNTO	ESTATUS
2024-12-26	7641	<p>ALTA -Durante el recorrido, el día 20 de diciembre del 2024 en WF1, se realiza la inspección de maquinaria, equipos y vehículos, se evidencia vehículo sin sticker, sin documentación y sin visto bueno, a continuación, se menciona vehículo encontrado:</p> <p>Camion placa AMH953, matrícula de Choconta.</p> <p>Se realiza recomendaciones por parte de esta interventoría.</p>	Lista para inspección
2024-12-26	7639	<p>ALTA -Durante el recorrido, el día 21 de diciembre del 2024 en WF6, se realiza la inspección de maquinaria, equipos y vehículos, se evidencia vehículo sin sticker, sin documentación y sin visto bueno, a continuación, se menciona vehículo encontrado:</p> <p>Camioneta de estacas marca Nissan, placa TDS116, matrícula de Cota.</p> <p>Se realiza recomendaciones por parte de esta interventoría.</p>	Lista para inspección
2024-12-26	7638	<p>ALTA -Durante el recorrido, el día 21 de diciembre del 2024 en WF6, se realiza la inspección de maquinaria, equipos y vehículos, se evidencia equipo sin sticker, sin documentación y sin visto bueno, a continuación, se menciona equipo encontrado:</p> <p>Torre iluminaria marca Kaeser, modelo VT-EVO 2021, serie 1135, matrícula GG10021854.</p> <p>Se realiza recomendaciones por parte de esta interventoría.</p>	Abierta
2024-12-21	7571	<p>ALTA -Durante el recorrido, el día 21 de diciembre del 2024 en WF6, se realiza la inspección de maquinaria, equipos y vehículos, se evidencia maquinaria que no se encuentra funcionando en óptimas condiciones, a continuación, se menciona maquinaria encontrada:</p> <p>Minicargador marca new Holland, referencia L185, serial N8M465984, móvil 2495:</p> <ol style="list-style-type: none"> 1. La cabina del operador solo tiene un vidrio en buenas condiciones el posterior, los otros 3 vidrios, laterales y frontal en muy malas condiciones. <p>Se realiza recomendaciones por parte de esta interventoría.</p>	Abierta
2024-12-21	7570	<p>ALTA -Durante el recorrido, el día 21 de diciembre del 2024 en WF6, se realiza la inspección de maquinaria, equipos y vehículos, se evidencia maquinaria sin sticker, sin documentación y sin visto bueno y no se encuentra funcionando en óptimas condiciones, a continuación, se menciona maquinaria encontrado:</p> <p>Fresadora de pavimento marca wirtgen, serial 091006, modelo 2015:</p> <ol style="list-style-type: none"> 1. Llanta derecha del eje 1, con desgaste, se encuentra en malas condiciones. 2. Llantas derecha e izquierda del eje 2, con desgaste, se encuentra en malas condiciones. 3. Mangueras hidráulicas deterioradas y en malas condiciones. <p>Se realiza recomendaciones por parte de esta interventoría.</p>	Abierta
2024-12-21	7569	<p>ALTA -Durante el recorrido, el día 21 de diciembre del 2024 en WF6, se realiza la inspección de maquinaria, equipos y vehículos, se evidencia maquinaria realizando actividades de mantenimiento y que no se encuentra funcionando en óptimas condiciones, a continuación, se menciona maquinaria encontrada:</p> <p>Retro cargador marca new Holland, referencia B95B, móvil 1747:</p> <ol style="list-style-type: none"> 1. Realizan actividades de mantenimiento correctivo, no tiene el formato OHS-FR-33, se solicita procedimiento mantenimiento de maquinaria y equipos OHS-PR-24, lo cual no cuenta con documentos. 2. Llantas izquierdas del eje 1 y eje 2, se encuentran con fisuras laterales. 3. Mangueras hidráulicas con desgaste y deterioradas, se encuentran en malas condiciones. 4. El cucharón en su punto de fijación izquierdo no tiene su tornillería y tuerca de seguridad.(Se observa varilla doblada). <p>Se realiza recomendaciones por parte de esta interventoría.</p>	Abierta

	INFORME MENSUAL DE INTERVENTORÍA			
	CONTRATO No. 148 DE 2020 INTERVENTORÍA INTEGRAL, TÉCNICA, ECONÓMICA, FINANCIERA, CONTABLE, JURÍDICA, ADMINISTRATIVA, OPERATIVA, PREDIAL, AMBIENTAL, SOCIAL Y DE SEGURIDAD SALUD EN EL TRABAJO PARA LA VIGENCIA DEL CONTRATO DE CONCESIÓN No. 163 DE 2019.			
	Código del Formato CSPLMB-FT-LFG-006	Vigencia del Formato 01/09/2024	Versión: V03	



FECHA	INCIDENTE	ASUNTO	ESTATUS
2024-12-20	7562	<p>ALTA -Durante el recorrido, el día 20 de diciembre del 2024 en WF1, se realiza la inspección de maquinaria, equipos y vehículos, se evidencia vehículo que no se encuentra funcionando en óptimas condiciones, a continuación, se menciona vehículo encontrado:</p> <p>Volqueta marca internacional, placa TSZ340 matrícula de Funza, móvil 2085:</p> <ol style="list-style-type: none"> El sistema de alarma o retroceso no funciona correctamente. <p>Se realiza recomendaciones por parte de esta interventoría.</p>	Cerrado
2024-12-20	7560	<p>ALTA -Durante el recorrido, el día 20 de diciembre del 2024 en WF1, se realiza la inspección de maquinaria, equipos y vehículos, se evidencia equipo que no se encuentra funcionando en óptimas condiciones, a continuación, se menciona equipo encontrado:</p> <p>Torre iluminaria marca Yuanqong machinery, referencia BMA4000, móvil 2253:</p> <ol style="list-style-type: none"> Se encuentra inoperativa por falta de batería Presenta fugas de acpm. Cables eléctricos de la batería no tiene bornes, los cables se encuentran pelados o desnudos. La manija del tablero se encuentra dañada. <p>Se realiza recomendaciones por parte de esta interventoría.</p>	Abierta
2024-12-20	7558	<p>ALTA -Durante el recorrido, el día 20 de diciembre del 2024 en WF1, se realiza la inspección de maquinaria, equipos y vehículos, se evidencia maquinaria que no se encuentra funcionando en óptimas condiciones, a continuación se menciona maquinaria encontrada:</p> <p>Vibrocompactador marca xcmg, referencia XS223, móvil 1983:</p> <ol style="list-style-type: none"> Llanta derecha e izquierda de eje 2, se encuentra con fisuras laterales. La cabina del operador no tiene todos sus vidrios completos, se observa plástico que afecta la visibilidad del operador. El seguro de la chapa del capot del motor se encuentra dañada. <p>Se realiza recomendaciones por parte de esta interventoría.</p>	Abierta
2024-12-20	7557	<p>ALTA -Durante el recorrido, el día 20 de diciembre del 2024 en WF1, se realiza la inspección de maquinaria, equipos y vehículos, se evidencia maquinaria que no se encuentra funcionando en óptimas condiciones, a continuación, se menciona maquinaria encontrada:</p> <p>Excavadora sobre orugas marca zoomlion, referencia ZE215E-10, móvil 2029:</p> <ol style="list-style-type: none"> Realizan actividades de mantenimiento correctivo, no tiene el formato OHS-FR-33, se solicita procedimiento mantenimiento de maquinaria y equipos OHS-PR-24, lo cual no cuenta con documentos. No tiene espejo lateral izquierdo solo cuenta con su soporte. <p>Se realiza recomendaciones por parte de esta interventoría.</p>	Abierta
2024-12-20	7555	<p>ALTA -Durante el recorrido, el día 20 de diciembre del 2024 en WF1, se realiza la inspección de maquinaria, equipos y vehículos, se evidencia equipo que no se encuentra funcionando en óptimas condiciones, a continuación, se menciona equipo encontrado:</p> <p>Torre iluminaria marca Yuanqong machinery, referencia BMA4000, móvil 2251:</p> <ol style="list-style-type: none"> Se encuentra inoperativa por falta de batería Presenta fugas de acpm <p>Se realiza recomendaciones por parte de esta interventoría.</p>	Abierta
2024-12-20	7550	<p>ALTA -Durante el recorrido, el día 20 de diciembre del 2024 en WF1, se realiza la inspección de maquinaria, equipos y vehículos, se evidencia vehículo sin sticker, sin documentación y sin visto bueno, a continuación, se menciona vehículo encontrado:</p>	Lista para inspección

	INFORME MENSUAL DE INTERVENTORÍA			
	CONTRATO No. 148 DE 2020 INTERVENTORÍA INTEGRAL, TÉCNICA, ECONÓMICA, FINANCIERA, CONTABLE, JURÍDICA, ADMINISTRATIVA, OPERATIVA, PREDIAL, AMBIENTAL, SOCIAL Y DE SEGURIDAD SALUD EN EL TRABAJO PARA LA VIGENCIA DEL CONTRATO DE CONCESIÓN No. 163 DE 2019.			
	Código del Formato CSPLMB-FT-LFG-006	Vigencia del Formato 01/09/2024	Versión: V03	



FECHA	INCIDENTE	ASUNTO	ESTATUS
		<p>Vehículo placa CIV368 matrícula de Chia</p> <p>Se realiza recomendaciones por parte de esta interventoría.</p>	
2024-12-20	7546	<p>ALTA -Durante el recorrido, el día 20 de diciembre del 2024 en WF1, se realiza la inspección de maquinaria, equipos y vehículos, se evidencia maquinaria que no se encuentra funcionando en óptimas condiciones, a continuación, se menciona maquinaria encontrada:</p> <p>Gru de brazo hidráulico marca Hino, referencia FM8JRTA, placa SSR050, móvil 2402:</p> <p>1. El sistema de alarma de reversa o retroceso no funciona.</p> <p>Se realiza recomendaciones por parte de esta interventoría.</p>	Abierta
2024-12-18	7473	<p>ALTA -Durante el recorrido, el día 18 de diciembre del 2024 en patio taller, se realiza la inspección de maquinaria, equipos y vehículos, se evidencia equipo sin sticker, sin documentación y sin visto bueno, a continuación, se menciona equipo encontrado:</p> <p>Generador order X41086, serial X14A043033.</p> <p>Se realiza recomendaciones por parte de esta interventoría.</p>	Cerrado
2024-12-18	7471	<p>ALTA -Durante el recorrido, el día 18 de diciembre del 2024 en patio taller, se realiza la inspección de maquinaria, equipos y vehículos, se evidencia vehículo sin sticker, sin documentación y sin visto bueno, a continuación, se menciona vehículo encontrado:</p> <p>Camion turbo marca Chevrolet NHR, placa WGZ568 matrícula de Cota.</p> <p>Se realiza recomendaciones por parte de esta interventoría.</p>	Cerrado
2024-12-18	7469	<p>ALTA -Durante el recorrido, el día 18 de diciembre del 2024 en patio taller, se realiza la inspección de maquinaria, equipos y vehículos, se evidencia vehículo sin sticker, sin documentación y sin visto bueno, a continuación, se menciona vehículo encontrado:</p> <p>Camion de estacas marca Foton, placa GEU090 matrícula de Funza.</p> <p>Se realiza recomendaciones por parte de esta interventoría.</p>	Cerrado
2024-12-18	7468	<p>ALTA -Durante el recorrido, el día 18 de diciembre del 2024 en patio taller, se realiza la inspección de maquinaria, equipos y vehículos, se evidencia vehículo sin sticker, sin documentación y sin visto bueno, a continuación, se menciona vehículo encontrado:</p> <p>Camioneta Van marca Hyundai, placa WDG819 matrícula de Bogotá DC.</p> <p>Se realiza recomendaciones por parte de esta interventoría.</p>	Abierta
2024-12-18	7460	<p>ALTA -Durante el recorrido, el día 18 de diciembre del 2024 en patio taller, se realiza la inspección de maquinaria, equipos y vehículos, se evidencia vehículo sin sticker, sin documentación y sin visto bueno, y no se encuentra funcionando en óptimas condiciones, a continuación, se menciona vehículo encontrado:</p> <p>Volqueta marca Freightliner, placa WLQ167 matrícula de Cota:</p> <p>1. Llantas izquierdas del eje 3, se encuentran con desgaste, sin labrado, estan en malas condiciones.</p> <p>Se realiza recomendaciones por parte de esta interventoría.</p>	Abierta
2024-12-18	7456	<p>ALTA -Durante el recorrido, el día 18 de diciembre del 2024 en patio taller, se realiza la inspección de maquinaria, equipos y vehículos, se evidencia equipo sin sticker, sin documentación y sin visto bueno, a continuación, se menciona equipo encontrado:</p> <p>Compresor referencia M57, serial 1603-9239829:</p> <p>Se realiza recomendaciones por parte de esta interventoría.</p>	Cerrado

	INFORME MENSUAL DE INTERVENTORÍA			
	CONTRATO No. 148 DE 2020 INTERVENTORÍA INTEGRAL, TÉCNICA, ECONÓMICA, FINANCIERA, CONTABLE, JURÍDICA, ADMINISTRATIVA, OPERATIVA, PREDIAL, AMBIENTAL, SOCIAL Y DE SEGURIDAD SALUD EN EL TRABAJO PARA LA VIGENCIA DEL CONTRATO DE CONCESIÓN No. 163 DE 2019.			
	Código del Formato CSPLMB-FT-LFG-006	Vigencia del Formato 01/09/2024	Versión: V03	



FECHA	INCIDENTE	ASUNTO	ESTATUS
2024-12-18	7452	<p>ALTA -Durante el recorrido, el día 18 de diciembre del 2024 en patio taller, se realiza la inspección de maquinaria, equipos y vehículos, se evidencia maquinaria que no se encuentra funcionando en óptimas condiciones, a continuación, se menciona maquinaria encontrada:</p> <p>Plataforma de elevación marca JLG, referencia 450AJ, móvil 2219:</p> <ol style="list-style-type: none"> 1. Presenta fugas de aceite hidráulico por bloque. 2. Cable dieléctrico de alimentación de batería se encuentra pelado o desnudo, se encuentra en malas condiciones. 3. Conector de cable dieléctrico en malas condiciones. 4. Bornes de la batería no cuenta con sus dos protectores dieléctricos. 5. El cilindro hidráulico del eje 2 izquierdo presenta fugas de aceite hidráulico. <p>Se realiza recomendaciones por parte de esta interventoría.</p>	Cerrado
2024-12-18	7441	<p>ALTA -Durante el recorrido, el día 18 de diciembre del 2024 en patio taller, se realiza la inspección de maquinaria, equipos y vehículos, se evidencia vehículo sin sticker, sin documentación y sin visto bueno, y que no se encuentra funcionando en óptimas condiciones, a continuación, se menciona vehículo encontrado:</p> <p>Carrotanque placa WFL625 matrícula de Mosquera:</p> <ol style="list-style-type: none"> 1. Se evidencia llanta izquierda del eje 1, con fisura lateral crítica, con desgaste, sin labrado, se encuentra en malas condiciones. 2. Se evidencia llanta izquierda del eje 2, con fisuras laterales, se encuentra en malas condiciones. <p>Se realiza recomendaciones por parte de esta interventoría.</p>	Cerrado
2024-12-17	7385	<p>ALTA -Durante el recorrido, el día 17 de diciembre del 2024 en WF3, se realiza la inspección de maquinaria, equipos y vehículos, se evidencia vehículo que no se encuentra funcionando en óptimas condiciones, a continuación, se menciona vehículo encontrado:</p> <p>Volqueta DT Fotón, placa LUW161, modelo 2023, móvil 1960:</p> <ol style="list-style-type: none"> 1. La compuerta del volco no cierra completamente debido a un golpe, el RCD se sale del volco. 2. No tiene gancho izquierdo del seguro del volco, debido al golpe, el buje de desoldó total de raíz. 3. Tornillería sin ajuste completo del soporte del anticarpado. 4. Los bujes de la compuerta del volco no tiene sus pines de seguridad. (Se observa alambres). <p>Se realiza recomendaciones por parte de esta interventoría.</p>	Cerrado
2024-12-17	7384	<p>ALTA -Durante el recorrido, el día 17 de diciembre del 2024 en WF3, se realiza la inspección de maquinaria, equipos y vehículos, se evidencia vehículo que no se encuentra funcionando en óptimas condiciones, a continuación, se menciona vehículo encontrado:</p> <p>Volqueta DT Fotón, placa LUW161, modelo 2023, móvil 1960:</p> <ol style="list-style-type: none"> 1. El sistema de alarma de reversa o retroceso no funciona. 2. Llanta izquierda del eje 2, se observa con fisuras laterales, se encuentra en malas condiciones. 3. No tiene guardapolvo izquierdo trasero, el soporte se encuentra desoldado. 4. Guardapolvo izquierdo del eje 3, se encuentra ajustado con manillas con el kit protector lateral izquierdo. <p>Se realiza recomendaciones por parte de esta interventoría.</p>	Cerrado
2024-12-17	7383	<p>ALTA -Durante el recorrido, el día 17 de diciembre del 2024 en WF3, se realiza la inspección de maquinaria, equipos y vehículos, se evidencia vehículo con sticker visitante, a continuación, se menciona vehículo encontrado:</p> <p>Vehículo placa TTL466 matrícula de villa del rosario:</p> <ol style="list-style-type: none"> 1. El vehículo no se encuentra registrado, se realiza la solicitud de registrar información. <p>Se realiza recomendaciones por parte de esta interventoría.</p>	Cerrado

	INFORME MENSUAL DE INTERVENTORÍA			
	CONTRATO No. 148 DE 2020 INTERVENTORÍA INTEGRAL, TÉCNICA, ECONÓMICA, FINANCIERA, CONTABLE, JURÍDICA, ADMINISTRATIVA, OPERATIVA, PREDIAL, AMBIENTAL, SOCIAL Y DE SEGURIDAD SALUD EN EL TRABAJO PARA LA VIGENCIA DEL CONTRATO DE CONCESIÓN No. 163 DE 2019.			
	Código del Formato CSPLMB-FT-LFG-006	Vigencia del Formato 01/09/2024	Versión: V03	



FECHA	INCIDENTE	ASUNTO	ESTATUS
2024-12-17	7382	<p>ALTA -Durante el recorrido, el día 17 de diciembre del 2024 en WF3, se realiza la inspección de maquinaria, equipos y vehículos, se evidencia equipo que no se encuentra funcionando en óptimas condiciones, a continuación, se menciona equipo encontrado:</p> <p>Compresor de tornillos marca Airman, referencia PDS185S, serial B4R6C11226, móvil 2565:</p> <ol style="list-style-type: none"> 1. Presenta fugas de aceite. 2. Cables eléctricos con residuos de aceite. 3. Cilindro neumático de la compuerta derecha no funciona, se encuentra en malas condiciones. 4. Bornes de la batería se encuentran sulfatados y cables eléctricos pelados y defectuosos. 5. Bornes de la batería no tiene sus protectores dieléctricos. <p>Se realiza recomendaciones por parte de esta interventoría.</p>	Abierta
2024-12-17	7378	<p>ALTA -Durante el recorrido, el día 17 de diciembre del 2024 en WF3, se realiza la inspección de maquinaria, equipos y vehículos, se evidencia maquinaria que no se encuentra funcionando en óptimas condiciones, a continuación, se menciona maquinaria encontrada:</p> <p>Excavadora sobre orugas marca Komatsu, referencia PC130-8, serial 88952, móvil 1099:</p> <ol style="list-style-type: none"> 1. El sistema de alarma de reversa no funciona. <p>Se realiza recomendaciones por parte de esta interventoría.</p>	Cerrado
2024-12-17	7377	<p>ALTA -Durante el recorrido, el día 17 de diciembre del 2024 en WF3, se realiza la inspección de maquinaria, equipos y vehículos, se evidencia maquinaria que no se encuentra funcionando en óptimas condiciones, a continuación, se menciona maquinaria encontrada:</p> <p>Excavadora sobre orugas marca Komatsu, referencia PC210, serial 600896, móvil 1957:</p> <ol style="list-style-type: none"> 1. No tiene espejos laterales para la visibilidad del operador. 2. Una led del sistema de luces no funciona. <p>Se realiza recomendaciones por parte de esta interventoría.</p>	Cerrado
2024-12-16	7329	<p>ALTA -Durante el recorrido, el día 16 de diciembre del 2024 en patio taller, se realiza la inspección de maquinaria, equipos y vehículos, se evidencia equipo sin sticker, sin documentación y sin visto bueno, a continuación se menciona el equipo encontrado:</p> <p>Generador referencia HY-W120, serial 2024026.</p> <p>Se realiza recomendaciones por parte de esta interventoría.</p>	Lista para inspección
2024-12-16	7327	<p>ALTA -Durante el recorrido, el día 16 de diciembre del 2024 en patio taller, se realiza la inspección de maquinaria, equipos y vehículos, se evidencia vehículo sin sticker, sin documentación y sin visto bueno, a continuación, se menciona vehículo encontrado:</p> <p>Tractocamión placa UVZ682 matrícula de Mosquera:</p> <ol style="list-style-type: none"> 1. Llanta izquierda del eje 4, con desgaste, sin labrado, se encuentra en malas condiciones. <p>Se realiza recomendaciones por parte de esta interventoría.</p>	Cerrado
2024-12-16	7325	<p>ALTA -Durante el recorrido, el día 16 de diciembre del 2024 en Patio taller, se realiza la inspección de maquinaria, equipos y vehículos, se evidencia maquinaria que no se encuentra funcionando en óptimas condiciones, a continuación, se menciona maquinaria encontrada:</p> <p>Montacarga marca Hyster, referencia H250HD, modelo 2008, móvil 1946:</p> <ol style="list-style-type: none"> 1. Cadena del mástil sin lubricación. 2. Presenta fugas de aceite por mangueras deterioradas y desgrafadas. <p>Se realiza recomendaciones por parte de esta interventoría.</p>	Abierta

	INFORME MENSUAL DE INTERVENTORÍA			
	CONTRATO No. 148 DE 2020 INTERVENTORÍA INTEGRAL, TÉCNICA, ECONÓMICA, FINANCIERA, CONTABLE, JURÍDICA, ADMINISTRATIVA, OPERATIVA, PREDIAL, AMBIENTAL, SOCIAL Y DE SEGURIDAD SALUD EN EL TRABAJO PARA LA VIGENCIA DEL CONTRATO DE CONCESIÓN No. 163 DE 2019.			
	Código del Formato CSPLMB-FT-LFG-006	Vigencia del Formato 01/09/2024	Versión: V03	



FECHA	INCIDENTE	ASUNTO	ESTATUS
2024-12-16	7323	<p>ALTA -Durante el recorrido, el día 16 de diciembre del 2024 en Patio taller, se realiza la inspección de maquinaria, equipos y vehículos, se evidencia vehículo que no se encuentra funcionando en óptimas condiciones, a continuación se menciona el vehículo encontrado:</p> <p>Tractocamión marca Freightliner, placa JOV978, modelo 2020, móvil 2156:</p> <ol style="list-style-type: none"> Bómpfer delantero se encuentra en malas condiciones, está ajustado con una eslinga sintética plana. Llantas izquierdas del eje 5 y 6 con desgaste, sin labrado, se encuentran en malas condiciones. Llantas derechas del eje 5 y 6, con desgaste, sin labrado, se encuentran en malas condiciones. Soporte del espejo lateral derecho ajustado con cinta <p>Se realiza recomendaciones por parte de esta interventoría.</p>	Lista para inspección
2024-12-16	7321	<p>ALTA - WF2 Inter estación 5 S5-24</p> <p>En recorrido en conjunto con ML1 e ingeniero mecánico Jairo Uscategui se evidencia generador eléctrico de 12 KV sin identificación (sticker), ya este equipo el área de maquinaria le había solicitado a la empresa épsilon la gestión de dicho sticker y aún sigue sin el mismo, se le solicito a la SST no utilizar dicho generador hasta que cumpla con los requerimientos.</p> <p>Procedimiento manejo de equipos y maquinaria OHS-OE-PR-19.V2 (5.1)</p>	Lista para inspección
2024-12-16	7319	<p>ALTA - WF2 Inter estación 6 S6-20</p> <p>En recorrido de supervisión se pudo evidenciar que el operador Pablo Real del móvil 2037 (cargador frontal) no cuenta con inspección preoperacional ni tampoco tiene la competencia para operar dicho equipo.</p> <p>De igual forma se pudo evidenciar que el preoperacional de la semana anterior no cuenta con la firma del responsable de técnica.</p> <p>En el sitio no hay SST, manifiesta el operador que es de la empresa Dasmec</p> <p>Se requiere dar cumplimiento al procedimiento de manejo de equipos y maquinaria OHS-OE-PR-19.V2(5.1)</p> <p>OHS-OE-FR-30(5.4.1)</p>	Cerrado
2024-12-16	7318	<p>ALTA -Durante el recorrido, el día 16 de diciembre del 2024 en Patio taller, se realiza la inspección de maquinaria, equipos y vehículos, se evidencia vehículo que no se encuentra funcionando en óptimas condiciones, a continuación se menciona el vehículo encontrado:</p> <p>Volqueta marca Shacman, placa KMZ881, modelo 2023, móvil 677:</p> <ol style="list-style-type: none"> Llantas izquierdas del eje 2 y 3 se encuentran con fisuras laterales, se encuentran en malas condiciones. <p>Se realiza recomendaciones por parte de esta interventoría.</p>	Abierta
2024-12-16	7317	<p>ALTA - WF2 Inter estación 6 S6-22 ETB-216 ML1</p> <p>En el recorrido de supervisión se pudo observar lo siguiente:</p> <ul style="list-style-type: none"> Señalización deficiente para maniobra de maquinaria (minicargador), adicional no cuentan con controlador de tráfico, lo realiza una persona no competente Operador no cuenta con inspección preoperacional y ya está operando el equipo, móvil 1542 (minicargador), adicional no cuenta con carné, se solicitó a la SST Nataly Usaquén de ML1 retirar de obra personal sin dicho documento 	Abierta
2024-12-16	7313	<p>ALTA -Durante el recorrido, el día 16 de diciembre del 2024 en Patio taller, se realiza la inspección de maquinaria, equipos y vehículos, se evidencia vehículo que no se encuentra funcionando en óptimas condiciones, a continuación se menciona el vehículo encontrado:</p> <p>Volqueta marca Shacman, placa KMZ876, modelo 2023, móvil 672:</p> <ol style="list-style-type: none"> El sistema de alarma de reversa no funciona. <p>Se realiza recomendaciones por parte de esta interventoría.</p>	Abierta

	INFORME MENSUAL DE INTERVENTORÍA			
	CONTRATO No. 148 DE 2020 INTERVENTORÍA INTEGRAL, TÉCNICA, ECONÓMICA, FINANCIERA, CONTABLE, JURÍDICA, ADMINISTRATIVA, OPERATIVA, PREDIAL, AMBIENTAL, SOCIAL Y DE SEGURIDAD SALUD EN EL TRABAJO PARA LA VIGENCIA DEL CONTRATO DE CONCESIÓN No. 163 DE 2019.			
	Código del Formato CSPLMB-FT-LFG-006	Vigencia del Formato 01/09/2024	Versión: V03	



FECHA	INCIDENTE	ASUNTO	ESTATUS
2024-12-16	7311	<p>ALTA -Se reporta falla mecánica en puente grúa 2, del área de storage.</p> <p>Aparentemente se debe a corto circuito.</p> <p>Se le solicita al sst del subcontratista des energizar el puente grua, delimitar y señalizar todo el área (quedo suspendida la carga de la dovola S1- 57-3).</p> <p>Se requiere garantizar el cumplimiento del procedimiento de mantenimiento de Maquinaria.</p>	Cerrado
2024-12-12	7238	<p>ALTA -Durante el recorrido, el día 12 de diciembre del 2024 en WF6, se realiza la inspección de maquinaria, equipos y vehículos, se evidencia vehículo sin sticker, sin documentación y sin visto bueno, a continuación, se menciona vehículo encontrado:</p> <p>Camioneta marca Chevrolet referencia Captiva, placa ABN797 matrícula de Guamal.</p> <p>Se realiza recomendaciones por parte de esta interventoría.</p>	Lista para inspección
2024-12-12	7233	<p>ALTA -Durante el recorrido, el día 12 de diciembre del 2024 en WF6, se realiza la inspección de maquinaria, equipos y vehículos, se evidencia maquinaria sin sticker, sin documentación y sin visto bueno, y no se encuentra funcionando en óptimas condiciones, a continuación, se menciona maquinaria encontrada:</p> <p>Telehandler marca Terex, modelo TH842C, serial 057346:</p> <ol style="list-style-type: none"> 1. Presenta fugas de aceite 2. Llanta delantera del eje 1, con fisuras laterales. <p>se realiza recomendaciones por parte de esta interventoría.</p>	Abierta
2024-12-12	7220	<p>ALTA -Durante el recorrido, el día 11 de diciembre del 2024 en WF2, se realiza la inspección de maquinaria, equipos y vehículos, se evidencia vehículo sin sticker, sin documentación y sin visto bueno, a continuación, se menciona vehículo encontrado:</p> <p>Carrotanque placa UFQ964 matrícula de La Calera.</p> <p>se realiza recomendaciones por parte de esta interventoría.</p>	Cerrado
2024-12-12	7219	<p>ALTA -Durante el recorrido, el día 11 de diciembre del 2024 en WF1, se realiza la inspección de maquinaria, equipos y vehículos, se evidencia vehículo sin sticker, sin documentación y sin visto bueno, a continuación, se menciona vehículo encontrado:</p> <p>Camioneta marca Nissan, placa NXS465 matrícula de Madrid.</p> <p>se realiza recomendaciones por parte de esta interventoría.</p>	Abierta
2024-12-12	7218	<p>ALTA -Durante el recorrido, el día 11 de diciembre del 2024 en WF2, se realiza la inspección de maquinaria, equipos y vehículos, se evidencia vehículo sin sticker, sin documentación y sin visto bueno, a continuación, se menciona vehículo encontrado:</p> <p>Camioneta marca Renault Koleos, placa IIX582 matrícula de Bogotá DC.</p> <p>se realiza recomendaciones por parte de esta interventoría.</p>	Cerrado
2024-12-12	7217	<p>ALTA -Durante el recorrido, el día 11 de diciembre del 2024 en WF2, se realiza la inspección de maquinaria, equipos y vehículos, se evidencia vehículo sin sticker, sin documentación y sin visto bueno, a continuación, se menciona vehículo encontrado:</p> <p>Tractocamión placa JRY656 matrícula de madrid.</p> <p>se realiza recomendaciones por parte de esta interventoría.</p>	Cerrado
2024-12-12	7211	<p>ALTA - Equipo de sellado de asfalto, mezcladora de emulsión a cargo del aliado HAPIL. presenta fugas, la única válvula de seguridad o preventiva ante presión excesiva, está bloqueada o inactiva. Se le solicita al contratista intervenir inmediatamente dicho equipo con el fin de prevenir cualquier incidente que se pueda presentar por sus inconsistencias en seguridad.</p>	Cerrado

	INFORME MENSUAL DE INTERVENTORÍA			
	CONTRATO No. 148 DE 2020 INTERVENTORÍA INTEGRAL, TÉCNICA, ECONÓMICA, FINANCIERA, CONTABLE, JURÍDICA, ADMINISTRATIVA, OPERATIVA, PREDIAL, AMBIENTAL, SOCIAL Y DE SEGURIDAD SALUD EN EL TRABAJO PARA LA VIGENCIA DEL CONTRATO DE CONCESIÓN No. 163 DE 2019.			
	Código del Formato CSPLMB-FT-LFG-006	Vigencia del Formato 01/09/2024	Versión: V03	



FECHA	INCIDENTE	ASUNTO	ESTATUS
2024-12-11	7173	<p>ALTA -Durante el recorrido, el día 11 de diciembre del 2024 en WF2, se realiza la inspección de maquinaria, equipos y vehículos, se evidencia equipo que no se encuentra funcionando en óptimas condiciones, a continuación se menciona equipo encontrado:</p> <p>Compresor marca Airman, referencia PDS185S, móvil 2338:</p> <ol style="list-style-type: none"> 1. Presenta fugas de acpm 2. Tornillería de cilindro neumático derecho en malas condiciones. 3. Bornes izquierdo de la batería sulfatado y protector en malas condiciones. 4. Mangueras húmedas y porosidades. <p>se realiza recomendaciones por parte de esta interventoría</p>	Abierta
2024-12-11	7168	<p>ALTA -Durante el recorrido, el día 11 de diciembre del 2024 en WF2, se realiza la inspección de maquinaria, equipos y vehículos, se evidencia equipo que no se encuentra funcionando en óptimas condiciones, a continuación se menciona equipo encontrado:</p> <p>Compresor marca Airman, referencia PDS185S, móvil 707:</p> <ol style="list-style-type: none"> 1. Presenta fugas de acpm <p>se realiza recomendaciones por parte de esta interventoría</p>	Abierta
2024-12-11	7166	<p>ALTA -Durante el recorrido, el día 11 de diciembre del 2024 en WF2, se realiza la inspección de maquinaria, equipos y vehículos, se evidencia equipo que no se encuentra funcionando en óptimas condiciones, a continuación, se menciona equipo encontrado:</p> <p>Motosoldador marca Lincoln, referencia 350SAD3152, móvil 2189:</p> <ol style="list-style-type: none"> 1. Presenta fugas de Acpm <p>se realiza recomendaciones por parte de esta interventoría</p>	Abierta
2024-12-11	7162	<p>ALTA -Durante el recorrido, el día 11 de diciembre del 2024 en WF2, se realiza la inspección de maquinaria, equipos y vehículos, se evidencia maquinaria que no se encuentra funcionando en óptimas condiciones, a continuación, se menciona maquinaria encontrada:</p> <p>Grúa celosía marca LIEBHERR, referencia HS875 HD, serial 185158, móvil 1143:</p> <ol style="list-style-type: none"> 1. Presenta fugas de aceite por la caja de transmisión y componentes mecánicos. 2. Los cables, el principal y auxiliar no tienen sus prensacables. 3. Mangueras hidráulicas deterioradas y en malas condiciones. 4. Residuos de aceite en los módulos de mando de control. 5. Presenta fugas de aceite hidráulico por mangueras, racores y acoples, se encuentran en malas condiciones. <p>se realiza recomendaciones por parte de esta interventoría</p>	Abierta
2024-12-11	7159	<p>ALTA -Durante el recorrido, el día 11 de diciembre del 2024 en WF2, se realiza la inspección de maquinaria, equipos y vehículos, se evidencia maquinaria que no se encuentra funcionando en óptimas condiciones, a continuación, se menciona maquinaria encontrada:</p> <p>Excavadora sobre orugas marca Caterpillar, referencia 320, serial CAT0320CTANB03579:</p> <ol style="list-style-type: none"> 1. No tiene número de móvil visible 2. Presenta fugas de aceite hidráulico por mangueras, bomba, racores y acoples. 3. Mangueras húmedas, porosidades, deterioradas y en malas condiciones. 4. No tiene todas sus tejas completas de las orugas. <p>se realiza recomendaciones por parte de esta interventoría</p>	Cerrado
2024-12-11	7155	<p>ALTA -Durante el recorrido, el día 11 de diciembre del 2024 en WF2, se realiza la inspección de maquinaria, equipos y vehículos, se evidencia equipo con estatus retirado, sin documentación y sin visto bueno y no se encuentra funcionando en óptimas condiciones, a continuación, se menciona vehículo encontrado:</p>	Cerrado

	INFORME MENSUAL DE INTERVENTORÍA			
	CONTRATO No. 148 DE 2020 INTERVENTORÍA INTEGRAL, TÉCNICA, ECONÓMICA, FINANCIERA, CONTABLE, JURÍDICA, ADMINISTRATIVA, OPERATIVA, PREDIAL, AMBIENTAL, SOCIAL Y DE SEGURIDAD SALUD EN EL TRABAJO PARA LA VIGENCIA DEL CONTRATO DE CONCESIÓN No. 163 DE 2019.			
	Código del Formato CSPLMB-FT-LFG-006	Vigencia del Formato 01/09/2024	Versión: V03	



FECHA	INCIDENTE	ASUNTO	ESTATUS
		Generador marca Modasa, referencia PM821, móvil 1119: 1. Presenta fugas de Acpm y aceite. 2. Se solicita enviar documentación del equipo. se realiza recomendaciones por parte de esta interventoría	
2024-12-11	7121	ALTA -Durante el recorrido, el día 10 de diciembre del 2024 en WF4, se realiza la inspección de maquinaria, equipos y vehículos, se evidencia vehículo sin sticker, sin documentación y sin visto bueno, a continuación, se menciona vehículo encontrado: Camión planchón placa EYY080 matrícula de madrid. se realiza recomendaciones por parte de esta interventoría	Abierta
2024-12-11	7120	ALTA -Durante el recorrido, el día 10 de diciembre del 2024 en WF4, se realiza la inspección de maquinaria, equipos y vehículos, se evidencia equipo que no se encuentra funcionando en óptimas condiciones, a continuación, se menciona equipo encontrado: Bomba de concreto marca Schwing, referencia WP75018, móvil 1732: 1. Presenta fugas de aceite. 2. Manguera con desgaste, deterioradas y en malas condiciones. Se realizan recomendaciones por parte de esta interventoría.	Abierta
2024-12-11	7118	ALTA -Durante el recorrido, el día 10 de diciembre del 2024 en WF4, se realiza la inspección de maquinaria, equipos y vehículos, se evidencia maquinaria que no se encuentra funcionando en óptimas condiciones, a continuación, se menciona maquinaria encontrada: Excavadora sobre orugas marca Zoomlion, referencia ZE60E-10, móvil 2603: 1. El sistema de alarma de reversa no funciona. Se realizan recomendaciones por parte de esta interventoría.	Cerrado
2024-12-10	7115	ALTA -Durante el recorrido, el día 10 de diciembre del 2024 en WF4, se realiza la inspección de maquinaria, equipos y vehículos, se evidencia maquinaria que no se encuentra funcionando en óptimas condiciones, a continuación se menciona maquinaria encontrada: Piloteadora marca IMT, referencia AF220, móvil 2499: 1. Buje del cable auxiliar no tiene su pasador de seguridad. 2. Cable auxiliar sin lubricación. 3. Mangueras con desgaste, deterioradas y en malas condiciones. 4. Presenta fugas de aceite hidráulico por mangueras, racores, acoples. 5. El gancho del cable auxiliar no gira adecuadamente. 6. Conector eléctrico con empalmes defectuosos e inadecuados. Se realizan recomendaciones por parte de esta interventoría.	Abierta

	INFORME MENSUAL DE INTERVENTORÍA			
	CONTRATO No. 148 DE 2020 INTERVENTORÍA INTEGRAL, TÉCNICA, ECONÓMICA, FINANCIERA, CONTABLE, JURÍDICA, ADMINISTRATIVA, OPERATIVA, PREDIAL, AMBIENTAL, SOCIAL Y DE SEGURIDAD SALUD EN EL TRABAJO PARA LA VIGENCIA DEL CONTRATO DE CONCESIÓN No. 163 DE 2019.			
	Código del Formato CSPLMB-FT-LFG-006	Vigencia del Formato 01/09/2024	Versión: V03	



FECHA	INCIDENTE	ASUNTO	ESTATUS
2024-12-10	7114	<p>ALTA -Durante el recorrido, el día 10 de diciembre del 2024 en WF4, se realiza la inspección de maquinaria, equipos y vehículos, se evidencia maquinaria que no se encuentra funcionando en óptimas condiciones, a continuación, se menciona maquinaria encontrada:</p> <p>Excavadora sobre orugas marca Komatsu, referencia PC300LC, móvil 2452:</p> <ol style="list-style-type: none"> 1. El tornillo del pasador del buje del. Desgarrador no tiene su tuerca de seguridad. 2. Presenta fugas de aceite hidráulico por mangueras, racores, acoples. 3. No tiene tornillería completa en las mangueras de ajuste del sistema hidráulico. 4. Mangueras deterioradas y en malas condiciones. 5. Presenta fugas de aceite por motor y partes mecánicas. 6. El sistema de alarma de reversa no funciona. 7. El soporte de la tapa de las baterías está defectuoso y con oxidación, se encuentra en malas condiciones. <p>Se realizan recomendaciones por parte de esta interventoría.</p>	Abierta
2024-12-10	7106	<p>ALTA -Durante el recorrido, el día 10 de diciembre del 2024 en WF4, se realiza la inspección de maquinaria, equipos y vehículos, se evidencia equipo que no se encuentra funcionando en óptimas condiciones, a continuación se menciona equipo encontrado:</p> <p>Generador marca power motors, referencia PT 91, móvil 203:</p> <ol style="list-style-type: none"> 1. Presenta fugas de acpm por racores y bomba. <p>Se realizan recomendaciones por parte de esta interventoría.</p>	Cerrado
2024-12-10	7104	<p>ALTA -Durante el recorrido, el día 10 de diciembre del 2024 en WF4, se realiza la inspección de maquinaria, equipos y vehículos, se evidencia maquinaria que no se encuentra funcionando en óptimas condiciones, a continuación se menciona maquinaria encontrada:</p> <p>Grúa celosía marca LIEBHERR, serial 184233, móvil 2455:</p> <ol style="list-style-type: none"> 1. Presenta fugas de aceite hidráulico 2. Presenta fugas de Acpm 3. Mangueras deterioradas, conectores y racores en malas condiciones. 4. Los bujes de la pluma no tienen sus pasadores de seguridad, se observan varillas dobladas. <p>Se realizan recomendaciones por parte de esta interventoría.</p>	Cerrado
2024-12-10	7100	<p>ALTA -Durante el recorrido, el día 10 de diciembre del 2024 en WF4, se realiza la inspección de maquinaria, equipos y vehículos, se evidencia equipo que no se encuentra funcionando en óptimas condiciones, a continuación se menciona equipo encontrado:</p> <p>Compresor de tornillos marca Sullair, referencia 185, móvil 2319:</p> <ol style="list-style-type: none"> 1. Presenta fugas de aceite <p>Se realizan recomendaciones por parte de esta interventoría.</p>	Abierta
2024-12-10	7096	<p>ALTA -Durante el recorrido, el día 10 de diciembre del 2024 en WF4, se realiza la inspección de maquinaria, equipos y vehículos, se evidencia maquinaria que no se encuentra funcionando en óptimas condiciones, a continuación, se menciona maquinaria encontrada:</p> <p>Plataforma de elevación marca JLG, referencia 600AJ, serial 300143147, móvil 2498:</p> <ol style="list-style-type: none"> 1. Presenta fugas de aceite hidráulico 2. Presenta fugas de aceite por el filtro <p>Se realizan recomendaciones por parte de esta interventoría.</p>	Lista para inspección

	INFORME MENSUAL DE INTERVENTORÍA			
	CONTRATO No. 148 DE 2020 INTERVENTORÍA INTEGRAL, TÉCNICA, ECONÓMICA, FINANCIERA, CONTABLE, JURÍDICA, ADMINISTRATIVA, OPERATIVA, PREDIAL, AMBIENTAL, SOCIAL Y DE SEGURIDAD SALUD EN EL TRABAJO PARA LA VIGENCIA DEL CONTRATO DE CONCESIÓN No. 163 DE 2019.			
	Código del Formato CSPLMB-FT-LFG-006	Vigencia del Formato 01/09/2024	Versión: V03	



FECHA	INCIDENTE	ASUNTO	ESTATUS
2024-12-09	7047	<p>ALTA -Durante el recorrido, el día 9 de diciembre del 2024 en patio taller, se realiza la inspección de maquinaria, equipos y vehículos, se evidencia equipo sin sticker, sin documentación y sin visto bueno, a continuación, se menciona equipo encontrado:</p> <p>Generador referencia HY-W120, serial 2024026:</p> <p>Se realizan recomendaciones por parte de esta interventoría.</p>	Lista para inspección
2024-12-09	7044	<p>ALTA -Durante el recorrido, el día 9 de diciembre del 2024 en patio taller, se realiza la inspección de maquinaria, equipos y vehículos, se evidencia maquinaria sin sticker, sin documentación y sin visto bueno, a continuación, se menciona maquinaria encontrada:</p> <p>Excavadora sobre orugas marca Komatsu, número de identificación KMTPC202HKA088829:</p> <p>Se realizan recomendaciones por parte de esta interventoría.</p>	Cerrado
2024-12-09	7043	<p>ALTA -Durante el recorrido, el día 9 de diciembre del 2024 en patio taller, se realiza la inspección de maquinaria, equipos y vehículos, se evidencia vehículo sin sticker, sin documentación y sin visto bueno, a continuación se menciona vehículo encontrado:</p> <p>Camioneta marca Mahindra, placa TUP117, matrícula de Bogotá.</p> <p>Se realizan recomendaciones por parte de esta interventoría.</p>	Cerrado
2024-12-09	7014	<p>ALTA -Durante el recorrido, el día 9 de diciembre del 2024 en patio taller, se realiza la inspección de maquinaria, equipos y vehículos, se evidencia maquinaria sin sticker, sin documentación y sin visto bueno, y no se encuentra funcionando en óptimas condiciones, a continuación, se menciona maquinaria encontrada:</p> <p>Grúa de brazo articulado marca Kenworth, placa SZZ680, matrícula de Mosquera:</p> <ol style="list-style-type: none"> 1. Presenta fugas de aceite hidráulico. 2. Estabilizadores no cumplen al estar 100% extendidos. 3. Los estabilizadores no cumplen con el doble de diámetro de sus polines. 4. Llanta izquierda del eje 4, con fisura lateral crítica y sin labrado, se encuentra en malas condiciones. 5. Presenta fugas de aceite hidráulico por estabilizador izquierdo trasero. <p>Se realizan recomendaciones por parte de esta interventoría.</p>	Abierta
2024-12-07	6976	<p>ALTA -Durante el recorrido, el día 7 de diciembre del 2024 en WF6, se realiza la inspección de maquinaria, equipos y vehículos, se evidencia maquinaria que no se encuentra funcionando en óptimas condiciones, a continuación se menciona maquinaria encontrada:</p> <p>Telehandler marca dieci , referencia 60,16 pegasus, móvil 2008:</p> <ol style="list-style-type: none"> 1. Presenta fugas de acpm por componentes y el motor. 2. Presenta fugas de aceite. 3. Se observa fisura en el bloque del motor. (Le aplicaron silicona). 4. Manguera deteriorada, en malas condiciones. 5. La llanta derecha del eje 2, está baja de presión de aire, el Rin no sella totalmente el aire, por ende, en operación se le sale el aire y baja la presión de la llanta. <p>Se realizan recomendaciones por parte de esta interventoría.</p>	Cerrado

	INFORME MENSUAL DE INTERVENTORÍA			
	CONTRATO No. 148 DE 2020 INTERVENTORÍA INTEGRAL, TÉCNICA, ECONÓMICA, FINANCIERA, CONTABLE, JURÍDICA, ADMINISTRATIVA, OPERATIVA, PREDIAL, AMBIENTAL, SOCIAL Y DE SEGURIDAD SALUD EN EL TRABAJO PARA LA VIGENCIA DEL CONTRATO DE CONCESIÓN No. 163 DE 2019.			
	Código del Formato CSPLMB-FT-LFG-006	Vigencia del Formato 01/09/2024	Versión: V03	



FECHA	INCIDENTE	ASUNTO	ESTATUS
2024-12-07	6973	<p>ALTA -Durante el recorrido, el día 7 de diciembre del 2024 en WF6, se realiza la inspección de maquinaria, equipos y vehículos, se evidencia maquinaria que no se encuentra funcionando en óptimas condiciones, a continuación, se menciona maquinaria encontrada:</p> <p>Grúa telescópica marca Faun Demag, referencia HC70, serial GPL507, móvil 2200:</p> <ol style="list-style-type: none"> Llanta derecha del eje 1, se observa que la vulcanizaron, se encuentra deteriorada, en malas condiciones. Llanta derecha del eje 3, se visualiza con fisuras laterales, se encuentra en malas condiciones. Llanta izquierda del eje 2, se visualiza con fisuras laterales, se encuentra en malas condiciones. El cable de acero de la pluma principal está sin lubricación. <p>Se realizan recomendaciones por parte de esta interventoría.</p>	Abierta
2024-12-07	6972	<p>ALTA -Durante el recorrido, el día 7 de diciembre del 2024 en WF6, se realiza la inspección de maquinaria, equipos y vehículos, se evidencia equipo que no se encuentra funcionando en óptimas condiciones, a continuación, se menciona equipo encontrado:</p> <p>Plataforma de elevación marca Dingli, referencia JCPT1212DC, serial EC170206-3, móvil 2595:</p> <ol style="list-style-type: none"> La alarma de reversa no funciona. El horometro no está funcionando. <p>Se realizan recomendaciones por parte de esta interventoría.</p>	Cerrado
2024-12-07	6970	<p>ALTA -Durante el recorrido, el día 6 de diciembre del 2024 en patio taller, se realiza la inspección de maquinaria, equipos y vehículos, se evidencia vehículo sin sticker, sin documentación y sin visto bueno, a continuación, se menciona vehículo encontrado:</p> <p>Tractocamión marca Freightliner, placa SKP248, matrícula de Combita.</p> <p>Se realizan recomendaciones por parte de esta interventoría.</p>	Cerrado
2024-12-07	6969	<p>ALTA -Durante el recorrido, el día 6 de diciembre del 2024 en patio taller, se realiza la inspección de maquinaria, equipos y vehículos, se evidencia vehículo sin sticker, sin documentación y sin visto bueno, a continuación, se menciona vehículo encontrado:</p> <p>Camioneta marca Nissan referencia frontier, placa JKZ440, matrícula de Chia.</p> <p>Se realizan recomendaciones por parte de esta interventoría.</p>	Abierta
2024-12-07	6968	<p>ALTA -Durante el recorrido, el día 6 de diciembre del 2024 en patio taller, se realiza la inspección de maquinaria, equipos y vehículos, se evidencia vehículo sin sticker, sin documentación y sin visto bueno, a continuación, se menciona vehículo encontrado:</p> <p>Camioneta marca Renault, placa NPT334, matrícula de Funza.</p> <p>Se realizan recomendaciones por parte de esta interventoría.</p>	Cerrado
2024-12-06	6958	<p>ALTA -Durante el recorrido, el día 6 de diciembre del 2024 en patio taller, se realiza la inspección de maquinaria, equipos y vehículos, se evidencia vehículo sin sticker, sin documentación y sin visto bueno, a continuación, se menciona vehículo encontrado:</p> <p>Camioneta marca Renault Duster, placa KZV773, matrícula de Zipaquirá.</p> <p>Se realizan recomendaciones por parte de esta interventoría.</p>	Cerrado
2024-12-06	6957	<p>ALTA -Durante el recorrido, el día 6 de diciembre del 2024 en patio taller, se realiza la inspección de maquinaria, equipos y vehículos, se evidencia vehículo sin sticker, sin documentación y sin visto bueno, a continuación, se menciona vehículo encontrado:</p> <p>Carrotanque, placa SOP836, matrícula de Soacha.</p> <p>Se realizan recomendaciones por parte de esta interventoría.</p>	Cerrado

	INFORME MENSUAL DE INTERVENTORÍA			
	CONTRATO No. 148 DE 2020 INTERVENTORÍA INTEGRAL, TÉCNICA, ECONÓMICA, FINANCIERA, CONTABLE, JURÍDICA, ADMINISTRATIVA, OPERATIVA, PREDIAL, AMBIENTAL, SOCIAL Y DE SEGURIDAD SALUD EN EL TRABAJO PARA LA VIGENCIA DEL CONTRATO DE CONCESIÓN No. 163 DE 2019.			
	Código del Formato CSPLMB-FT-LFG-006	Vigencia del Formato 01/09/2024	Versión: V03	



FECHA	INCIDENTE	ASUNTO	ESTATUS
2024-12-06	6956	<p>ALTA -Durante el recorrido, el día 6 de diciembre del 2024 en patio taller, se realiza la inspección de maquinaria, equipos y vehículos, se evidencia maquinaria que no se encuentra funcionando en óptimas condiciones, a continuación, se menciona maquinaria encontrada:</p> <p>Cargador frontal marca Caterpillar, referencia 908, serial 7BJ22828, móvil 770:</p> <ol style="list-style-type: none"> 1. El capot donde está ubicado el motor no tiene el cilindro neumático izquierdo, solo tiene el cilindro neumático derecho, por ende, no alcanza a ejercer para sostener el capot de la máquina. 2. Manguera hidráulica porosiada y en malas condiciones. 3. Presenta fugas de aceite hidráulico por manguera. 4. Llantas delantera e izquierda del eje 2, con fisuras laterales, se encuentran en malas condiciones. <p>Se realizan recomendaciones por parte de esta interventoría.</p>	Abierta
2024-12-06	6951	<p>ALTA -Durante el recorrido, el día 6 de diciembre del 2024 en patio taller, se realiza la inspección de maquinaria, equipos y vehículos, se evidencia vehículo sin sticker, sin documentación y sin visto bueno y no se encuentra funcionando en óptimas condiciones, a continuación, se menciona vehículo encontrado:</p> <p>Volqueta marca Freightliner, placa WLQ167 matrícula de Cota:</p> <ol style="list-style-type: none"> 1. Llantas derechas e izquierdas del eje 3, sin labrado, están lisas, se encuentran en malas condiciones. 2. Llantas derechas del eje 2, sin labrado, están lisas, se encuentran en malas condiciones. 3. Llanta de repuesto, con fisura lateral crítica, se encuentra pinchada. <p>Se realizan recomendaciones por parte de esta interventoría.</p>	Cerrado
2024-12-06	6949	<p>ALTA -Durante el recorrido, el día 6 de diciembre del 2024 en patio taller, se realiza la inspección de maquinaria, equipos y vehículos, se evidencia maquinaria que no se encuentra funcionando en óptimas condiciones, a continuación, se menciona maquinaria encontrada:</p> <p>Miniexcavadora sobre orugas marca HITACHI, referencia ZX75US-3, móvil 1497:</p> <ol style="list-style-type: none"> 1. Presenta fugas de aceite hidráulico. 2. Manguera hidráulica porosiada, se encuentra en malas condiciones. <p>Se realizan recomendaciones por parte de esta interventoría.</p>	Cerrado
2024-12-06	6943	<p>ALTA -Durante el recorrido, el día 6 de diciembre del 2024 en patio taller, se realiza la inspección de maquinaria, equipos y vehículos, se evidencia vehículo con sticker visitante, y no se encuentra funcionando en óptimas condiciones, a continuación, se menciona vehículo encontrado:</p> <p>Camión, placa WTJ509 matrícula de Alvarado:</p> <ol style="list-style-type: none"> 1. No se encuentra registrado en app, se solicita anexar información. 2. Llanta izquierda del eje 2, se observa con fisuras laterales, se encuentra en malas condiciones. 3. Guardapolvo de la llanta izquierda del eje 1, en malas condiciones. <p>Se realizan recomendaciones por parte de esta interventoría.</p>	Cerrado
2024-12-05	6913	<p>ALTA -Durante el recorrido, el día 5 de diciembre del 2024 en WF3, se realiza la inspección de maquinaria, equipos y vehículos, se evidencia vehículo sin sticker, sin documentación y sin visto bueno, a continuación, se menciona vehículo encontrado:</p> <p>Camión cisterna placa XJB000 matrícula de Sibaté.</p> <p>Se realizan recomendaciones por parte de esta interventoría.</p>	Lista para inspección

	INFORME MENSUAL DE INTERVENTORÍA			
	CONTRATO No. 148 DE 2020 INTERVENTORÍA INTEGRAL, TÉCNICA, ECONÓMICA, FINANCIERA, CONTABLE, JURÍDICA, ADMINISTRATIVA, OPERATIVA, PREDIAL, AMBIENTAL, SOCIAL Y DE SEGURIDAD SALUD EN EL TRABAJO PARA LA VIGENCIA DEL CONTRATO DE CONCESIÓN No. 163 DE 2019.			
	Código del Formato CSPLMB-FT-LFG-006	Vigencia del Formato 01/09/2024	Versión: V03	



FECHA	INCIDENTE	ASUNTO	ESTATUS
2024-12-05	6912	<p>ALTA -Durante el recorrido, el día 4 de diciembre del 2024 en WF2, se realiza la inspección de maquinaria, equipos y vehículos, se evidencia equipo que no se encuentra funcionando en óptimas condiciones, a continuación, se menciona equipo encontrado:</p> <p>Compresor de tornillos marca Airman, referencia DPS185S, móvil 707:</p> <p>1 Tornillería de cilindros neumáticos deteriorados y en malas condiciones.</p> <p>Se realizan recomendaciones por parte de esta interventoría.</p>	Abierta
2024-12-05	6911	<p>ALTA -Durante el recorrido, el día 4 de diciembre del 2024 en WF2, se realiza la inspección de maquinaria, equipos y vehículos, se evidencia vehículo sin sticker, sin documentación y sin visto bueno, y no se encuentra funcionando en óptimas condiciones, a continuación, se menciona vehículo encontrado:</p> <p>Camioneta marca Ford, referencia escape, placa GPY778 matrícula de Bogotá DC.</p> <p>Se realizan recomendaciones por parte de esta interventoría.</p>	Cerrado
2024-12-05	6901	<p>ALTA -Durante el recorrido, el día 5 de diciembre del 2024 en WF3, se realiza la inspección de maquinaria, equipos y vehículos, se evidencia maquinaria que no se encuentra funcionando en óptimas condiciones, a continuación, se menciona maquinaria encontrada:</p> <p>Grúa brazo hidráulico marca Dong Feng, referencia EQ2200GX, placa FST198, móvil 2728:</p> <ol style="list-style-type: none"> 1. Presenta fugas de aceite hidráulico. 2. Un buje del sistema de mando no tiene su pasador de seguridad. 3. Tiene dañado y en malas condiciones un mando del sistema de control. <p>Se realizan recomendaciones por parte de esta interventoría.</p>	Lista para inspección
2024-12-05	6900	<p>ALTA -Durante el recorrido, el día 5 de diciembre del 2024 en WF3, se realiza la inspección de maquinaria, equipos y vehículos, se evidencia vehículo que no se encuentra funcionando en óptimas condiciones, a continuación, se menciona vehículo encontrado:</p> <p>Volqueta marca Fotón, placa LUW161 matrícula de Mosquera, móvil 1960:</p> <ol style="list-style-type: none"> 1. El sistema de alarma de reversa no funciona. 2. La compuerta del volcó no cierra completamente. 3. Bujes del volcó no tiene sus pasadores de seguridad. 4. Tornillería del volcó está sin ajuste. 5. El soporte del anticarpado del volcó se observa deteriorado y en malas condiciones. 6. No tiene gancho izquierdo de ajuste del volcó y el gancho derecho no ajusta. 7. Llanta izquierda del eje 2, no tiene su guardapolvo. 8. Llanta de repuesto pinchada. <p>Se realizan recomendaciones por parte de esta interventoría.</p>	Lista para inspección
2024-12-05	6899	<p>ALTA -Durante el recorrido, el día 5 de diciembre del 2024 en WF3, se realiza la inspección de maquinaria, equipos y vehículos, se evidencia maquinaria que no se encuentra funcionando en óptimas condiciones, a continuación, se menciona maquinaria encontrada:</p> <p>Excavadora sobre orugas marca Komatsu, referencia PC210, móvil 1957:</p> <ol style="list-style-type: none"> 1. No tiene espejos laterales para la visibilidad del operador. 2. Una led del sistema de luces no funciona. 3. El buje del desgarrador no cuenta con su pasador de seguridad. <p>Se realizan recomendaciones por parte de esta interventoría.</p>	Lista para inspección
2024-12-04	6882	<p>ALTA -Durante el recorrido, el día 4 de diciembre del 2024 en WF2, se realiza la inspección de maquinaria, equipos y vehículos, se evidencia equipo que no se encuentra funcionando en óptimas condiciones, a continuación, se menciona equipo encontrado:</p> <p>Compresor de tornillos marca afirman, móvil 2338:</p>	Abierta

	INFORME MENSUAL DE INTERVENTORÍA			
	CONTRATO No. 148 DE 2020 INTERVENTORÍA INTEGRAL, TÉCNICA, ECONÓMICA, FINANCIERA, CONTABLE, JURÍDICA, ADMINISTRATIVA, OPERATIVA, PREDIAL, AMBIENTAL, SOCIAL Y DE SEGURIDAD SALUD EN EL TRABAJO PARA LA VIGENCIA DEL CONTRATO DE CONCESIÓN No. 163 DE 2019.			
	Código del Formato CSPLMB-FT-LFG-006	Vigencia del Formato 01/09/2024	Versión: V03	



FECHA	INCIDENTE	ASUNTO	ESTATUS
		<p>1. Los bornes y protección de batería deteriorados y en malas condiciones.</p> <p>Se realizan recomendaciones por parte de esta interventoría.</p>	
2024-12-04	6880	<p>ALTA -Durante el recorrido, el día 4 de diciembre del 2024 en WF2, se realiza la inspección de maquinaria, equipos y vehículos, se evidencia vehículo que no se encuentra funcionando en óptimas condiciones, a continuación, se menciona vehículo encontrado:</p> <p>Volqueta marca internacional, referencia 7400 SBA, placa SXV669, móvil 1990:</p> <p>1. Espejo lateral derecho en malas condiciones para la visibilidad del operador.</p> <p>Se realizan recomendaciones por parte de esta interventoría.</p>	Abierta
2024-12-04	6879	<p>ALTA -Durante el recorrido, el día 4 de diciembre del 2024 en WF2, se realiza la inspección de maquinaria, equipos y vehículos, se evidencia maquinaria sin sticker, sin documentación y sin visto bueno, y no se encuentra funcionando en óptimas condiciones, a continuación se menciona maquinaria encontrada:</p> <p>Excavadora sobre Orugas serial CAT320CTANB03579:</p> <p>1. El número de móvil no es visible. 2. Espejo lateral en malas condiciones para la visibilidad del operador. 3. Presenta fugas de aceite hidráulico por mangueras, racores y acoples. 4. Mangueras hidráulicas deterioradas y en malas condiciones. 5. Una led del sistema de luces no funciona. 6. Presenta fugas de aceite.</p> <p>Se realizan recomendaciones por parte de esta interventoría.</p>	Cerrado
2024-12-04	6873	<p>ALTA - WF1 Inter estación 3 S3-7</p> <p>En recorrido de supervisión se pudo evidenciar que:</p> <ul style="list-style-type: none"> - Móvil 1912 no cuenta con firma del responsable - Ganchos no cuentan con pestillos de seguridad <p>Se solicitó suspender actividades hasta que garanticen condiciones óptimas de seguridad</p> <p>Se requiere dar cumplimiento al procedimiento de manejo de equipos y maquinaria OHS-OE-PR-19.V2</p>	Cerrado
2024-12-04	6868	<p>ALTA -Durante el recorrido, el día 4 de diciembre del 2024 en WF2, se realiza la inspección de maquinaria, equipos y vehículos, se evidencia vehículo que tiene el sticker de visitante y que no se encuentra funcionando en óptimas condiciones, a continuación, se menciona vehículo encontrado:</p> <p>Camión placa UFX020 matrícula de La Calera:</p> <p>1. No se encuentra registrada en app, se realiza la solicitud de anexar información. 2. Espejo lateral derecho en malas condiciones. 3. Llanta derecha del eje 3, sin labrado, está lisa, se encuentra en malas condiciones.</p> <p>Se realizan recomendaciones por parte de esta interventoría.</p>	Lista para inspección
2024-12-04	6838	<p>ALTA -Durante el recorrido, el día 4 de diciembre del 2024 en WF2, se realiza la inspección de maquinaria, equipos y vehículos, se evidencia maquinaria que no se encuentra funcionando en óptimas condiciones, a continuación, se menciona maquinaria encontrada:</p> <p>Cargador frontal marca HITACHI, referencia ZW50, serial HFK4EM00C00000186, móvil 2069:</p> <p>1. Tiene dañada la chapa de seguridad donde se encuentra el radiador. (Se visualiza una Manila para ajuste).</p> <p>Se realizan recomendaciones por parte de esta interventoría.</p>	Cerrado

	INFORME MENSUAL DE INTERVENTORÍA			
	CONTRATO No. 148 DE 2020 INTERVENTORÍA INTEGRAL, TÉCNICA, ECONÓMICA, FINANCIERA, CONTABLE, JURÍDICA, ADMINISTRATIVA, OPERATIVA, PREDIAL, AMBIENTAL, SOCIAL Y DE SEGURIDAD SALUD EN EL TRABAJO PARA LA VIGENCIA DEL CONTRATO DE CONCESIÓN No. 163 DE 2019.			
	Código del Formato CSPLMB-FT-LFG-006	Vigencia del Formato 01/09/2024	Versión: V03	

FECHA	INCIDENTE	ASUNTO	ESTATUS
2024-12-04	6835	<p>ALTA -Durante el recorrido, el día 4 de diciembre del 2024 en WF2, se realiza la inspección de maquinaria, equipos y vehículos, se evidencia maquinaria que no se encuentra funcionando en óptimas condiciones, a continuación, se menciona maquinaria encontrada:</p> <p>Grúa celosía marca LIEBHERR, referencia HS875 HD, serial 185158, móvil 1143:</p> <ol style="list-style-type: none"> 1. Presenta fugas de aceite por la caja de transmisión y componentes mecánicos. 2. La pluma principal y auxiliar no tienen sus prensacables. 3. Mangueras hidráulicas deterioradas y en malas condiciones. 4. Residuos de aceite en los módulos de mando de control. 5. Pluma auxiliar en su buje no tiene su pasador de seguridad. 6. Presenta fugas de aceite hidráulico por mangueras, racores y acoples, se encuentran en malas condiciones. <p>Se realizan recomendaciones por parte de esta interventoría.</p>	Abierta
2024-12-03	6808	<p>ALTA -Durante el recorrido, el día 3 de diciembre del 2024 en WF3, se realiza la inspección de maquinaria, equipos y vehículos, se evidencia maquinaria sin sticker, sin documentación y sin visto bueno, no se encuentra funcionando en óptimas condiciones, a continuación, se menciona maquinaria encontrada:</p> <p>Grúa de brazo hidráulico marca internacional, placa THS178, matrícula de Rivera:</p> <ol style="list-style-type: none"> 1. Presenta fugas de aceite. 2. Llanta derecha interna del eje 2, se encuentra sin labrado, están lisa, se encuentran en malas condiciones. 3. Cable de acero del Winche se observa que los números de hilos con desgaste excesivo y en malas condiciones. <p>Se realizan recomendaciones por parte de esta interventoría.</p>	Abierta
2024-12-03	6801	<p>ALTA -Durante el recorrido, el día 3 de diciembre del 2024 en WF3, se realiza la inspección de maquinaria, equipos y vehículos, se evidencia vehículo que no se encuentra funcionando en óptimas condiciones, a continuación, se menciona vehículo encontrado:</p> <p>Tractocamión marca Freightliner, referencia M2 106, placa GUR875, modelo 2019, móvil 2418:</p> <ol style="list-style-type: none"> 1. Llanta derecha del eje 1, presenta desgaste por la parte interna, se encuentra en malas condiciones. <p>Se realizan recomendaciones por parte de esta interventoría.</p>	Abierta
2024-12-03	6792	<p>ALTA -Durante el recorrido, el día 3 de diciembre del 2024 en WF3, se realiza la inspección de maquinaria, equipos y vehículos, se evidencia vehículo sin sticker, sin documentación y sin visto bueno, a continuación, se menciona vehículo encontrado:</p> <p>Volqueta marca International, placa EDU461, matrícula de Cajica.</p> <p>Se realizan recomendaciones por parte de esta interventoría.</p>	Cerrado
2024-12-03	6791	<p>ALTA -Durante el recorrido, el día 2 de diciembre del 2024 en patio taller, se realiza la inspección de maquinaria, equipos y vehículos, se evidencia vehículo sin sticker, sin documentación y sin visto bueno, a continuación, se menciona vehículo encontrado:</p> <p>Camioneta marca Nissan, referencia frontier, placa NJW944, matrícula de Bogotá DC.</p> <p>Se realizan recomendaciones por parte de esta interventoría.</p>	Cerrado

	INFORME MENSUAL DE INTERVENTORÍA			
	CONTRATO No. 148 DE 2020 INTERVENTORÍA INTEGRAL, TÉCNICA, ECONÓMICA, FINANCIERA, CONTABLE, JURÍDICA, ADMINISTRATIVA, OPERATIVA, PREDIAL, AMBIENTAL, SOCIAL Y DE SEGURIDAD SALUD EN EL TRABAJO PARA LA VIGENCIA DEL CONTRATO DE CONCESIÓN No. 163 DE 2019.			
	Código del Formato CSPLMB-FT-LFG-006	Vigencia del Formato 01/09/2024	Versión: V03	

FECHA	INCIDENTE	ASUNTO	ESTATUS
2024-12-03	6790	<p>ALTA -Durante el recorrido, el día 2 de diciembre del 2024 en patio taller, se realiza la inspección de maquinaria, equipos y vehículos, se evidencia vehículo sin sticker, sin documentación y sin visto bueno, a continuación, se menciona vehículo encontrado:</p> <p>Microbus marca Chevrolet, placa THX499, matrícula de Funza.</p> <p>Se realizan recomendaciones por parte de esta interventoría.</p>	Cerrado
2024-12-03	6789	<p>ALTA -Durante el recorrido, el día 2 de diciembre del 2024 en patio taller, se realiza la inspección de maquinaria, equipos y vehículos, se evidencia vehículo sin sticker, sin documentación y sin visto bueno, a continuación, se menciona vehículo encontrado:</p> <p>Microbus marca Volkswagen, placa WCV461, matrícula de Funza.</p> <p>Se realizan recomendaciones por parte de esta interventoría.</p>	Cerrado
2024-12-03	6788	<p>ALTA -Durante el recorrido, el día 2 de diciembre del 2024 en patio taller, se realiza la inspección de maquinaria, equipos y vehículos, se evidencia vehículo sin sticker, sin documentación y sin visto bueno, a continuación, se menciona vehículo encontrado:</p> <p>Microbus marca Chevrolet, placa SLE607, matrícula de Hatonuevo.</p> <p>Se realizan recomendaciones por parte de esta interventoría.</p>	Cerrado
2024-12-03	6787	<p>ALTA -Durante el recorrido, el día 2 de diciembre del 2024 en patio taller, se realiza la inspección de maquinaria, equipos y vehículos, se evidencia vehículo sin sticker, sin documentación y sin visto bueno, a continuación, se menciona vehículo encontrado:</p> <p>MiniVan placa WNW857, matrícula de Funza.</p> <p>Se realizan recomendaciones por parte de esta interventoría.</p>	Cerrado
2024-12-02	6772	<p>ALTA -Durante el recorrido, el día 2 de diciembre del 2024 en Patio taller, se realiza la inspección de maquinaria, equipos y vehículos, se evidencia vehículo que no se encuentra funcionando en óptimas condiciones, a continuación, se menciona vehículo encontrado:</p> <p>Tractocamión marca Kenworth, referencia T800, placa SSQ000, modelo 2011, móvil 1068:</p> <ol style="list-style-type: none"> Una Llanta del costado derecho del eje 5 y dos llantas del eje 4, se encuentra en malas condiciones, sin labrado y lisas. <p>Se realizan recomendaciones por parte de esta interventoría.</p>	Abierta
2024-12-02	6766	<p>ALTA -Durante el recorrido, el día 2 de diciembre del 2024 en Patio taller, se realiza la inspección de maquinaria, equipos y vehículos, se evidencia maquinaria que no se encuentra funcionando en óptimas condiciones, a continuación, se menciona maquinaria encontrada:</p> <p>Cargador frontal marca XCMG, referencia LW500FV, modelo 2019, móvil 1822:</p> <ol style="list-style-type: none"> Las cuatro llantas se encuentran con fisuras laterales y sin labrado, están lisas, se observan en malas condiciones. El sistema de alarma de reversa no funciona. El depósito de líquido de frenos se encuentra en nivel de minima. El aceite hidráulico está por debajo del nivel mínimo. <p>Se realizan recomendaciones por parte de esta interventoría.</p>	Abierta
2024-12-02	6759	<p>ALTA -Durante el recorrido, el día 2 de diciembre del 2024 en Patio taller, se realiza la inspección de maquinaria, equipos y vehículos, se evidencia vehículo que no se encuentra funcionando en óptimas condiciones, a continuación, se menciona vehículo encontrado:</p> <p>Tractocamión marca Kenworth, referencia T800, placa SSQ010, modelo 2011, móvil 2424:</p> <ol style="list-style-type: none"> Llanta costado derecho del eje 2, se encuentra sin labrado, está lisa. <p>Se realizan recomendaciones por parte de esta interventoría.</p>	Abierta

	INFORME MENSUAL DE INTERVENTORÍA				
	CONTRATO No. 148 DE 2020 INTERVENTORÍA INTEGRAL, TÉCNICA, ECONÓMICA, FINANCIERA, CONTABLE, JURÍDICA, ADMINISTRATIVA, OPERATIVA, PREDIAL, AMBIENTAL, SOCIAL Y DE SEGURIDAD SALUD EN EL TRABAJO PARA LA VIGENCIA DEL CONTRATO DE CONCESIÓN No. 163 DE 2019.				
	Código del Formato CSPLMB-FT-LFG-006	Vigencia del Formato 01/09/2024	Versión: V03	Pág. 775 de 1059	

FECHA	INCIDENTE	ASUNTO	ESTATUS
2024-12-02	6755	<p>ALTA -Durante el recorrido, el día 2 de diciembre del 2024 en Patio taller, se realiza la inspección de maquinaria, equipos y vehículos, se evidencia vehículo que no se encuentra funcionando en óptimas condiciones, a continuación, se menciona vehículo encontrado:</p> <p>Tractocamión marca Kenworth, referencia T880, placa GYY940, modelo 2020, móvil 1226:</p> <p>1. El soporte del guardapolvo del eje 4, del costado derecho se encuentra doblado y en malas condiciones.</p> <p>Se realizan recomendaciones por parte de esta interventoría.</p>	Abierta

Tabla 2.8-22. Incidencias MEV



- **Seguimiento a los contratistas:**

De acuerdo con el Manual de Contratistas y Proveedores del Concesionario, mediante el formato EL CONCESIONARIO-SMS-ENV-FR-0047, se realiza la evaluación semanal al desempeño SST de los contratistas.

Cuando la evaluación mensual de un Contratista se obtenga una calificación inferior al 90%, o se reiteren los mismos hallazgos se deben plantear y documentar los planes acción correspondientes.

Teniendo en cuenta lo anterior, la evaluación reportada del mes de diciembre de 2024 de los contratistas fue la siguiente:

CUMPLIMIENTO SST CONTRATISTA (%)									
CONTRATISTA	BUILDING	WS1	WS2	WS3	WS4 CHEC	REDES	RIELES	JV	GENERAL
Transmimetro- CHEC									
Gvial					90				
Yunext TPD					90				
Protevis									85
Vise									90
Superior									80
Ramalza									90
MCS									75
Transportes la sabana									80
Transportes Juannas									90
Ecosaf									70
Orquidea									50
Gruas Dumma					90				
SAR									98
CTU					90				

	INFORME MENSUAL DE INTERVENTORÍA				
	CONTRATO No. 148 DE 2020 INTERVENTORÍA INTEGRAL, TÉCNICA, ECONÓMICA, FINANCIERA, CONTABLE, JURÍDICA, ADMINISTRATIVA, OPERATIVA, PREDIAL, AMBIENTAL, SOCIAL Y DE SEGURIDAD SALUD EN EL TRABAJO PARA LA VIGENCIA DEL CONTRATO DE CONCESIÓN No. 163 DE 2019.				
	Código del Formato CSPLMB-FT-LFG-006	Vigencia del Formato 01/09/2024	Versión: V03	Pág. 776 de 1059	

CUMPLIMIENTO SST CONTRATISTA (%)									
CAXAR	92								
Fumigaciones G	98								
MGM	92								
CEMEX		90							
CEM -CRP	90								
UNICA				92.32					
A&C		92							
ICMEC		91							
PYP		90							
DASMEC		92							
INVERTRAC		95							
GIGACON		96							
EPSILON		94							
MGM	85					0			
SISGEO				97				0	
CNCCA				89.41					
HIDROOBRA				95.1					
Concreto			91.71						
BOTERO		91.77	95.08						
INCITECO		90							
Terratest			93.48	90.96					
JMV			90.84						
MIP			91						
ESTYMA			89.73						
CMA		90							
IGRACO				77.87					
Invetrac				80	92				
Cortes Cañon	89			87.77					
AIA	90								
EXPERTA	90								
Consortio XM	92								
EQUIPOS Y TERRATES	93								
CHEC - Rieles							11		
CHEC - Rieles - Activos							20		

	INFORME MENSUAL DE INTERVENTORÍA				
	CONTRATO No. 148 DE 2020 INTERVENTORÍA INTEGRAL, TÉCNICA, ECONÓMICA, FINANCIERA, CONTABLE, JURÍDICA, ADMINISTRATIVA, OPERATIVA, PREDIAL, AMBIENTAL, SOCIAL Y DE SEGURIDAD SALUD EN EL TRABAJO PARA LA VIGENCIA DEL CONTRATO DE CONCESIÓN No. 163 DE 2019.				
	Código del Formato CSPLMB-FT-LFG-006	Vigencia del Formato 01/09/2024	Versión: V03	Pág. 777 de 1059	

CUMPLIMIENTO SST CONTRATISTA (%)									
CHEC- Rieles - Dasmec							1		
CHEC- Rieles - Dasmec - Temproser							10		
PROMEDIO	91.1	92.0	92.0	88.8	90.4	0	10.5	0	80.8
	78								
META	100								

Tabla 2.8-23. Seguimiento Desempeño de contratistas

La tabla anterior es un resultado por promedio por frente de obra de los contratistas, hay empresas que según MANUAL DE CONTRATISTAS AMBIENTAL Y SST OHS-MA-01 no cumplieron con el mínimo requerido por ende se generaron acciones por parte del Concesionario de esos contratistas que obtuvieron una nota menor al 90% las cuales son:

- Suspensión de actividades y congelamiento de los ingresos de personal.
- Si es el caso aplicar el procedimiento de sanciones por incumplimiento.

Se realiza por parte de la Interventoría seguimiento al cumplimiento de los contratistas en aspectos SST por lo cual se realiza una calificación del contratista por parte de la Interventoría y se remite e a el Concesionario por medio de los siguientes comunicados:

FECHA	CONSECUTIVO	ASUNTO
10-dic-24	L1T1-INT-CE-24-5933	ADVERTENCIA – EVALUACIÓN A LOS CONTRATISTAS CORRESPONDIENTE A LA SEMANA DEL 2 AL 7 DE DICIEMBRE DE 2024.
27-dic-24	L1T1-INT-CE-24-6293	ADVERTENCIA – EVALUACIÓN A LOS CONTRATISTAS CORRESPONDIENTE A LA SEMANA DEL 16 AL 21 DE DICIEMBRE DE 2024.



Tabla 2.8-24. Seguimientos comunicados de contratistas

Los comunicados antes mencionados se pueden verificar en el anexo 2.8-14.7 después del formato de WF6.

d) Relación actividades realizadas por la interventoría - seguimiento de la gestión SST

Las actividades realizadas por la Interventorías en el seguimiento SST son las siguientes:

- Verificación en campo de las medidas de seguridad implementadas por el Concesionario, evidencia la bitácora A-SST en la plataforma Aconex.
- Verificación medidas de seguridad actividades de alto riesgo. Ver anexo 2.8-15
- Verificación y seguimiento al cumplimiento de los requisitos del AT 15 y demás documentos que integran el Contrato del Concesionario, y del Contrato de la Interventoría. Ver numerales 1.5 y 2.8.

	INFORME MENSUAL DE INTERVENTORÍA				
	CONTRATO No. 148 DE 2020 INTERVENTORÍA INTEGRAL, TÉCNICA, ECONÓMICA, FINANCIERA, CONTABLE, JURÍDICA, ADMINISTRATIVA, OPERATIVA, PREDIAL, AMBIENTAL, SOCIAL Y DE SEGURIDAD SALUD EN EL TRABAJO PARA LA VIGENCIA DEL CONTRATO DE CONCESIÓN No. 163 DE 2019.				
	Código del Formato CSPLMB-FT-LFG-006	Vigencia del Formato 01/09/2024	Versión: V03	Pág. 778 de 1059	

- Revisión del informe SST presentado por el Concesionario.
- Ejecución y participación en los comités ambientales y SST semanales e integrales.
- Asistencia a mesas de trabajo entre el Concesionario y EMB, con el fin de verificar el avance de informes mensuales para las obras tempranas.
- Seguimiento al cumplimiento por parte del Concesionario de los compromisos SST adquiridos en los comités de seguimiento A-SST. Ver Anexo 2.8-15
- Validación de las hojas de vida enviadas por ML1, de personal pertinente a la gestión SST (residente e inspector A-SST)
- Revisión y validación de los documentos de ingreso del personal (afiliación al SGSST, concepto médico laboral de ingreso, inducción SST, notificación de riesgos).
- Revisión de los documentos del vehículo que ingresó al proyecto (Licencia de Tránsito, SOAT, Revisión técnico-mecánica), y validación el RUNT.
- Verificación del pago de la seguridad social de ML1 y los contratistas.
- Seguimiento del cumplimiento del cronograma de capacitación y del plan de trabajo anual.
- Seguimiento al mantenimiento y la seguridad de los equipos de perforación.



e) Relación y seguimiento de todas las PQRS relacionadas con el SST reportadas por el Concesionario y por el Interventor en el periodo respectivo.

- Para cada PQRS deberá relacionarse el tipo de PQRS, la fecha de PQRS interpuesta, el tema, la respuesta y medidas correctivas implementadas derivadas de la PQRS, el estado, la fecha de cierre y las observaciones.
- En el periodo del 1 al 31 de diciembre de 2024, no se presentaron PQRS pertinentes al componente SST.
- Durante la ejecución del contrato de Concesión, no se han presentado PQRS pertinentes al componente SST.



f) Correspondencia cruzada entre el Concesionario y el Interventor

Se presenta a continuación, la relación de la correspondencia cruzada entre el Concesionario y la interventoría, durante el mes de diciembre de 2024.

FECHA	RADICADO	DESTINO			DESCRIPCIÓN DEL CONTENIDO
		EMPRESA	ENVIADA	RECIBIDA	Descripción específica
02-dic-24	L1T1-INT-CE-24-5746	CSPLMB	X		respuesta a la comunicación L1T1-CON-CE-24-8027 transmisión ML1-TRN-035510 informe mensual sst no 13 construcción (del 01 al 31 de agosto de 2024) VDD.
03-dic-24	L1T1-INT-CE-24-5786	CSPLMB	X		alerta – hallazgos ASST evidenciados en recorrido de interventoría en cada uno de los frentes de trabajo, realizado durante los días 16 y 17 de noviembre en horario diurno y nocturno en las obras del viaducto de la primera línea del metro Bogotá.
04-dic-24	L1T1-INT-CE-24-5811	CSPLMB	X		respuesta L1T1-CON-CE-24-8416 con TRANSMISIÓN ML1-TRN-036124- informe mensual sst no 11 VHH (01 al 30 de junio de

	INFORME MENSUAL DE INTERVENTORÍA			
	CONTRATO No. 148 DE 2020 INTERVENTORÍA INTEGRAL, TÉCNICA, ECONÓMICA, FINANCIERA, CONTABLE, JURÍDICA, ADMINISTRATIVA, OPERATIVA, PREDIAL, AMBIENTAL, SOCIAL Y DE SEGURIDAD SALUD EN EL TRABAJO PARA LA VIGENCIA DEL CONTRATO DE CONCESIÓN No. 163 DE 2019.			
	Código del Formato CSPLMB-FT-LFG-006	Vigencia del Formato 01/09/2024	Versión: V03	

FECHA	RADICADO	DESTINO			DESCRIPCIÓN DEL CONTENIDO
		EMPRESA	ENVIADA	RECIBIDA	Descripción específica
					2024)
09-dic-24	L1T1-INT-CE-24-5887	CSPLMB	X		alerta – hallazgos ASST evidenciados en recorrido de interventoría en cada uno de los frentes de trabajo, realizado durante los días 23 y 24 de noviembre de 2024 en horario diurno y nocturno en las obras del viaducto de la primera línea del metro Bogotá.
11-dic-24	L1T1-INT-CE-24-5966	CSPLMB	X		alerta – hallazgos ASST evidenciados en recorrido de interventoría en cada uno de los frentes de trabajo, realizado durante los días 29 ,30 de noviembre y 1 de diciembre de 2024 en horario diurno y nocturno en las obras del viaducto de la primera línea del metro Bogotá.
12-dic-24	L1T1-INT-CE-24-5994	CSPLMB	X		advertencia- presunto incumplimiento por hallazgos sst, durante las actividades de construcción de la subestructura del viaducto brt calle 26, brt marly y traslado de redes, TAR - excavaciones.
26-dic-24	L1T1-INT-CE-24-6230	CSPLMB	X		respuesta L1T1-CON-CE-24-8025 con transmisión ML1-TRN-035303 informe mensual sst no 14 construcción del 01 al 30 de septiembre de 2024 VCC
26-dic-24	L1T1-INT-CE-24-6231	CSPLMB	X		respuesta L1T1-CON-CE-24-8855 con TRANSMISIÓN ML1-TRN-036873 informe mensual sst no 16 construcción del 01 al 30 de noviembre de 2024 VBB
26-dic-24	L1T1-INT-CE-24-6244	CSPLMB	X		alerta- hallazgos sst, durante las actividades de traslado y relocalización de redes actividades nocturnas, sección 3. posible presencia de hidrocarburos red calle 17 av. caracas.
26-dic-24	L1T1-INT-CE-24-6247	CSPLMB	X		respuesta a la comunicación L1T1-CON-CE-24-9014 transmisión ML1-TRN-037419 informe mensual sst no 15 construcción (del 01 al 31 de octubre de 2024) VCC.
27-dic-24	L1T1-INT-CE-24-6265	CSPLMB	X		advertencia – presuntos incumplimientos a nivel ASST por las inadecuadas condiciones de trabajo en la actividad de instalación de tubería pluvial por metodología pipejacking que realiza el contratista con en WF1 s3-7.
27-dic-24	L1T1-INT-CE-24-6274	CSPLMB	X		alerta – hallazgos sst evidenciados en recorrido de interventoría en cada uno de los frentes de trabajo, realizado durante los días 14 y 15 de diciembre de 2024 en horario diurno y nocturno en las obras del viaducto de la primera línea del metro Bogotá.
30-dic-24	L1T1-INT-CE-24-6326	CSPLMB	X		respuesta a la comunicación L1T1-CON-CE-24-8962 transmisión ml1-trn-036998 informe mensual sst no 13 construcción (del 01 al 31 de agosto de 2024) vee.
30-dic-24	L1T1-INT-CE-24-6325	CSPLMB	X		respuesta a la comunicación l1t1-con-ce-24-8778 y transmisión ml1-trn-036677 informe mensual sst no 12 construcción (del 01 al 31 de julio de 2024) vff.
23-dic-24	L1T1-INT-CE-24-6225	CSPLMB		X	respuesta oficio l1t1-int-ce-24-3180. alerta - hallazgos sst brt calle 26, actividades deportivas en áreas de trabajo
04-dic-24	L1T1-CON-CE-24-8645	CSPLMB		X	respuesta al comunicado l1t1-int-ce-24-5457. hallazgos ASST evidenciados en recorrido de interventoría realizados durante los días viernes 11, sábado 12, domingo 13 y lunes 14 de octubre de 2024 en el viaducto de la PLMB.
16-dic-24	L1T1-CON-CE-24-8960	CSPLMB		X	respuesta al comunicado l1t1-int-ce-24-5930. alerta hallazgos sst, durante las actividades de construcción de la subestructura del viaducto brt calle 26 y brt marly, TAR trabajo en alturas e izaje mecánico de cargas.
17-dic-24	L1T1-CON-CE-24-8949	CSPLMB		X	listado maestro de documentos a diciembre 9 de 2024
19-dic-24	L1T1-CON-CE-24-9098	CSPLMB		X	respuesta l1t1-int-ce-24-5887 alerta – hallazgos ASST evidenciados recorrido interventoría en cada uno de los frentes

	INFORME MENSUAL DE INTERVENTORÍA			
	CONTRATO No. 148 DE 2020 INTERVENTORÍA INTEGRAL, TÉCNICA, ECONÓMICA, FINANCIERA, CONTABLE, JURÍDICA, ADMINISTRATIVA, OPERATIVA, PREDIAL, AMBIENTAL, SOCIAL Y DE SEGURIDAD SALUD EN EL TRABAJO PARA LA VIGENCIA DEL CONTRATO DE CONCESIÓN No. 163 DE 2019.			
	Código del Formato CSPLMB-FT-LFG-006	Vigencia del Formato 01/09/2024	Versión: V03	

FECHA	RADICADO	DESTINO			DESCRIPCIÓN DEL CONTENIDO
		EMPRESA	ENVIADA	RECIBIDA	Descripción específica
					de trabajo, realizado los días 23 y 24 de noviembre de 2024 en horario diurno y nocturno
20-dic-24	L1T1-CON-CE-24-9103	CSPLMB		X	respuesta al comunicado l1t1-int-ce-24-5997. alerta - hallazgos sst, durante las actividades de relocalización y traslado de redes, personal no vinculado al proyecto PLMB.
20-dic-24	L1T1-CON-CE-24-9104	CSPLMB		X	respuesta al comunicado l1t1-int-ce-24-5994. advertencia-presunto incumplimiento por hallazgos sst, durante las actividades de construcción de la subestructura del viaducto brt calle 26, brt marly y traslado de redes, TAR - excava
20-dic-24	L1T1-CON-CE-24-9100	CSPLMB		X	respuesta oficio l1t1-int-ce-24-5966 con asunto alerta-hallazgos ASST en recorrido de interventoría en frentes de trabajo, realizado durante los días 29-30 de noviembre y 1 de diciembre en horario diurno y nocturno en obras del vía
26-dic-24	L1T1-CON-CE-24-9221	CSPLMB		X	respuesta al comunicado l1t1-int-ce-24-5705. advertencia hallazgo sst trabajador en posible estado de embriaguez en el frente de obra wf2 s5-2 viga lanzadora no 6
26-dic-24	L1T1-CON-CE-24-9222	CSPLMB		X	respuesta al comunicado l1t1-int-ce-24-5770. alerta - hallazgos sst, durante las actividades relacionadas con trabajo en alturas y excavaciones y ec de construcción de la subestructura del viaducto estación brt calle 26 y traslado
26-dic-24	L1T1-CON-CE-24-9218	CSPLMB		X	respuesta al comunicado l1t1-int-ce-24-6060. alerta – presuntos incumplimientos a nivel ASST por las inadecuadas condiciones de trabajo en las actividades de traslado de redes en el frente de obra de wf2.
30-dic-24	L1T1-CON-CE-24-9293	CSPLMB		X	respuesta al comunicado l1t1-int-ce-24-5786. alerta hallazgos ASST evidenciados en recorrido de interventoría, realizado durante los días 16 y 17 de noviembre en horario diurno y nocturno en las obras del viaducto de la primera línea
30-dic-24	L1T1-CON-CE-24-9294	CSPLMB		X	respuesta al comunicado l1t1-int-ce-24-5825. alerta hallazgo sst acto inseguro por parte del conductor del móvil 2137 en la actividad de carpado y descarpado en el descargue de material frente de obra wf1.
31-dic-24	L1T1-CON-CE-24-9306	CSPLMB		X	respuesta al comunicado l1t1-int-ce-24-5925. alerta izaje mecánico de cargas con equipos fuera del procedimiento izaje mecánico de cargas Código ohs-pr-08.

Tabla 2.8- 25. Correspondencia

g) Relación del seguimiento de los procesos administrativos y/o judiciales que se hayan iniciado en contra del Concesionario y estado de los trámites, relacionado con SST.

Durante la ejecución del contrato de Concesión, no se han presentado procesos administrativos y/o judiciales en contra del Concesionario, relacionados con el área SST.

h) Reporte y análisis de los indicadores de cumplimiento SST del Concesionario.

El reporte y análisis de los indicadores del cumplimiento de gestión SST del Concesionario, se presentan en el formato GA-FR-042 “Seguimiento de interventoría al cumplimiento SST del Concesionario/ Contratista”. Ver Anexo 2.8-14.

	INFORME MENSUAL DE INTERVENTORÍA				
	CONTRATO No. 148 DE 2020 INTERVENTORÍA INTEGRAL, TÉCNICA, ECONÓMICA, FINANCIERA, CONTABLE, JURÍDICA, ADMINISTRATIVA, OPERATIVA, PREDIAL, AMBIENTAL, SOCIAL Y DE SEGURIDAD SALUD EN EL TRABAJO PARA LA VIGENCIA DEL CONTRATO DE CONCESIÓN No. 163 DE 2019.				
	Código del Formato CSPLMB-FT-LFG-006	Vigencia del Formato 01/09/2024	Versión: V03	Pág. 781 de 1059	



En el Anexo 2.8-14 se presentan los indicadores SST del Concesionario, de acuerdo con lo dispuesto en el SG SST de EL CONCESIONARIO.

En el anexo 2.8.14 se puede visualizar el cumplimiento de las obligaciones de Seguridad y Salud en el Trabajo, discriminado por la actividad realizada y el cumplimiento con la implementación de las tareas ejecutadas; describiendo en cada ítem las labores ejecutadas y la trazabilidad documental que se tiene como evidencia para cada actividad.

Conforme al registro de datos por indicador en el anexo 2.8.14 esta Interventoría realiza verificación por tema de SST, interpretación de la actividad, Meta establecida, la fuente de la información, periodicidad para detallar el porcentaje de cumplimiento para cada Indicador establecido de las actividades de Seguridad y Salud en el Trabajo.

En las siguientes tablas se presenta el análisis de los resultados de la medición de los indicadores SST para el periodo del informe se presentó un solo archivo como todos los frentes.

SEGUIMIENTO INDICADORES				
NO	INDICADOR	META	CUMPLIMIENTO SST CONTRATISTA (%)	análisis
			TODOS LOS FRENTE	
OHS1	Cumplimiento de los Programas de SST	90%	100%	Se cumplió con el 100% en todos los frentes de los programas
OHS2	Plan de Trabajo Anual en SST	95%	100%	Se evidencia el cumplimiento en cada frente de las actividades programadas en el plan anual de trabajo
OHS3	Plan de Prevención Preparación y Respuesta ante Emergencia	90%	100%	se cumplió con el 100% en algunos frentes con el plan de PGRD en excepción con patio taller y general que no cumplió con la meta
OHS4	Cumplimiento de los requisitos normativos aplicables en SST	90%	100%	Se realiza cumplimiento a los requisitos legales SST por el periodo no aplica
OHS5	Frecuencia de Accidentalidad	3%	0.08%	se presentaron 8 accidentes laborales los cuales no han afectado la meta del indicador
OHS6	Severidad de Accidentalidad	10%	0.76%	se presentaron 8 accidentes laborales los cuales no han afectado la meta del indicador
OHS7	Proporción de Accidentes de Trabajo Mortales	0%	0%	no se ha presentado accidentes de trabajo mortales
OHS8	Prevalencia de la enfermedad laboral	10%	0%	no se ha presentado enfermedad laboral
OHS9	Incidencia de la enfermedad laboral	5%	0%	no se ha presentado enfermedad laboral

	INFORME MENSUAL DE INTERVENTORÍA				
	CONTRATO No. 148 DE 2020 INTERVENTORÍA INTEGRAL, TÉCNICA, ECONÓMICA, FINANCIERA, CONTABLE, JURÍDICA, ADMINISTRATIVA, OPERATIVA, PREDIAL, AMBIENTAL, SOCIAL Y DE SEGURIDAD SALUD EN EL TRABAJO PARA LA VIGENCIA DEL CONTRATO DE CONCESIÓN No. 163 DE 2019.				
	Código del Formato CSPLMB-FT-LFG-006	Vigencia del Formato 01/09/2024	Versión: V03	Pág. 782 de 1059	

SEGUIMIENTO INDICADORES				
NO	INDICADOR	META	CUMPLIMIENTO SST CONTRATISTA (%)	análisis
			TODOS LOS FRENTES	
OHS10	Ausentismo por causa medica	0%	0%	se presento perdida por ausencia por causa médica de 184 días

Tabla 2.8-26. Indicadores

- i) Relación de los comités ambientales y de SST realizados en el periodo reportado indicando el estado de cumplimiento de compromisos adquiridos en relación con la gestión SST.

En los comités participaron los profesionales indicados en el Apéndice 15 Numeral 2.6.

Fecha	TIPO DE COMITÉ				COMPROMISOS	
	Interno	Contratistas	Semanal Interventoría y EMB	Mensual Interventoría y EMB	Descripción	Fecha Cierre
6/12/2024			X		Comité semanal Acta 135	
13/12/2024			X		Comité semanal acta 136	
20/12/2024			X		Comité semanal acta 137	

Tabla 2.8-27. Relación de comités.

Las actas de los comités se encuentran en el anexo 2.8-19

- j) Información sobre actividades PGRD.

Durante el mes de diciembre de 2024 se llevó a cabo las siguientes actividades del Plan de gestión del riesgo de desastres que incluyó las siguientes actividades:

IMPLEMENTACIÓN DEL PLAN DE GESTIÓN DEL RIESGO DE DESASTRES									
SEGUIMIENTO	BUILDING	GENERAL	JV	REDES	RIELES	WS1	WS2	WS3	WS4 CHEC
ACTIVIDADES REALIZADAS	Lesiones osteomusculares, fracturas esguinces y luxaciones -	Lesiones osteomusculares, fracturas esguinces y luxaciones -	Lesiones osteomusculares, fracturas esguinces y luxaciones -	Lesiones osteomusculares, fracturas esguinces y luxaciones -	Lesiones osteomusculares, fracturas esguinces y luxaciones -	Lesiones osteomusculares, fracturas esguinces y luxaciones -	Lesiones osteomusculares, fracturas esguinces y luxaciones -	Lesiones osteomusculares, fracturas esguinces y luxaciones -	Lesiones osteomusculares, fracturas esguinces y luxaciones -

	INFORME MENSUAL DE INTERVENTORÍA				
	CONTRATO No. 148 DE 2020 INTERVENTORÍA INTEGRAL, TÉCNICA, ECONÓMICA, FINANCIERA, CONTABLE, JURÍDICA, ADMINISTRATIVA, OPERATIVA, PREDIAL, AMBIENTAL, SOCIAL Y DE SEGURIDAD SALUD EN EL TRABAJO PARA LA VIGENCIA DEL CONTRATO DE CONCESIÓN NO. 163 DE 2019.				
	Código del Formato CSPLMB-FT-LFG-006	Vigencia del Formato 01/09/2024	Versión: V03	Pág. 783 de 1059	

IMPLEMENTACIÓN DEL PLAN DE GESTIÓN DEL RIESGO DE DESASTRES									
SEGUIMIENTO	BUILDING	GENERAL	JV	REDES	RIELES	WS1	WS2	WS3	WS4 CHEC
	Camillaje y manejo de trauma - Traslado y transporte de paciente sin camilla - RCP y uso del DEA Acciones preventivas y Correctivas (Seguimiento planes de mejoramiento de SST, o establecimiento de nuevos planes)	Camillaje y manejo de trauma - Traslado y transporte de paciente sin camilla - RCP y uso del DEA Acciones preventivas y Correctivas (Seguimiento planes de mejoramiento de SST, o establecimiento de nuevos planes)	Camillaje y manejo de trauma - Traslado y transporte de paciente sin camilla - RCP y uso del DEA Acciones preventivas y Correctivas (Seguimiento planes de mejoramiento de SST, o establecimiento de nuevos planes)	Camillaje y manejo de trauma - Traslado y transporte de paciente sin camilla - RCP y uso del DEA Acciones preventivas y Correctivas (Seguimiento planes de mejoramiento de SST, o establecimiento de nuevos planes)	Camillaje y manejo de trauma - Traslado y transporte de paciente sin camilla - RCP y uso del DEA Acciones preventivas y Correctivas (Seguimiento planes de mejoramiento de SST, o establecimiento de nuevos planes)	Camillaje y manejo de trauma - Traslado y transporte de paciente sin camilla - RCP y uso del DEA Acciones preventivas y Correctivas (Seguimiento planes de mejoramiento de SST, o establecimiento de nuevos planes)	Camillaje y manejo de trauma - Traslado y transporte de paciente sin camilla - RCP y uso del DEA Acciones preventivas y Correctivas (Seguimiento planes de mejoramiento de SST, o establecimiento de nuevos planes)	Camillaje y manejo de trauma - Traslado y transporte de paciente sin camilla - RCP y uso del DEA Acciones preventivas y Correctivas (Seguimiento planes de mejoramiento de SST, o establecimiento de nuevos planes)	Camillaje y manejo de trauma - Traslado y transporte de paciente sin camilla - RCP y uso del DEA Acciones preventivas y Correctivas (Seguimiento planes de mejoramiento de SST, o establecimiento de nuevos planes)
Act programadas	2	2	2	2	2	2	2	2	2
Act ejecutadas	2	2	2	2	2	2	2	2	2
Cumplimiento en el mes	100%	100%	100%	100%	100%	100%	100%	100%	100%
Meta	95%								
Actividades reprogramadas	N/A	N/A	N/A	N/A	N/A	N/A	N/A	N/A	N/A

Tabla 2.8-28. Seguimiento actividades gestión de Riesgos y Desastres

En el periodo del presente informe el Concesionario ML1 remitió la siguiente comunicación referente al PGRD:

COMUNICACIONES ML1 PGRD		
FECHA	RADICADO	CONCEPTO
10-dic-24	L1T1-CON-CE-24-8809	RESPUESTA AL COMUNICADO L1T1-INT-CE-24-5543. PLAN DE GESTIÓN DE RIESGOS DE DESASTRES PRIMERA LÍNEA DEL METRO DE BOGOTÁ
26-dic-24	CSPLMB-GNC-013617	Re: CON-INT_L1T1-CON-SST-PN-0012_VG1 - PLAN DE GESTIÓN DE RIESGOS DE DESASTRES PRIMERA LÍNEA DEL METRO DE BOGOTÁ

Tabla 2.8-29. Seguimiento comunicaciones ML1 gestión de Riesgos y Desastres

la cual fue respondida por la Interventoría en su seguimiento y verificación por medios de la siguiente comunicación:

COMUNICACIONES CSPLMB PGRD		
FECHA	CONSECUTIVO	ASUNTO
24-ene-25	L1T1-INT-CE-25-0463	RESPUESTA A RADICADO ACONEX ML1-TRN-011763 L1T1-CON-SST-PN-0012_VG1 PLAN DE GESTIÓN DE RIESGOS DE DESASTRES PRIMERA LÍNEA DEL METRO DE BOGOTÁ

Tabla 2.8-30. Comunicaciones CSPLMB al PGRD de ML1

	INFORME MENSUAL DE INTERVENTORÍA			
	CONTRATO No. 148 DE 2020 INTERVENTORÍA INTEGRAL, TÉCNICA, ECONÓMICA, FINANCIERA, CONTABLE, JURÍDICA, ADMINISTRATIVA, OPERATIVA, PREDIAL, AMBIENTAL, SOCIAL Y DE SEGURIDAD SALUD EN EL TRABAJO PARA LA VIGENCIA DEL CONTRATO DE CONCESIÓN No. 163 DE 2019.			
	Código del Formato CSPLMB-FT-LFG-006	Vigencia del Formato 01/09/2024	Versión: V03	

k) Documentación gestión SST.

Cuando se cause el último periodo (mes de diciembre) de cada anualidad ejecutada, el Interventor deberá adjuntar en el respectivo informe mensual la siguiente documentación respecto de la gestión SST del Concesionario, así:

- La certificación emitida por el revisor fiscal o el representante legal y el contador del Concesionario, en el que conste que, a la fecha, el Concesionario y sus Contratistas no tienen reclamaciones ni demandas en curso, por incumplimiento de obligaciones laborales, pago de honorarios, prestaciones sociales y/o de seguridad social de la totalidad del personal reportado en la respectiva anualidad.



Con relación a la certificación por el revisor fiscal o el representante legal y el contador del Concesionario, se adjunta soportes en el anexo 2.8-20. Cabe resaltar que no se encuentra la totalidad de la documentación por lo cual la Interventoría en el comunicado L1T1-INT-CE-25-0431/ EXT25-0001271 del 23 de enero de 2025 RESPUESTA L1T1-CON-CE-25-0257 CON TRANSMISIÓN ML1-TRN-038480 INFORME MENSUAL SST No 17 CONSTRUCCIÓN DEL 01 AL 31 DE DICIEMBRE DE 2024 VBB se le remitió la respectiva observación.

- Certificación emitida por la ARL en el que conste el estado de los accidentes laborales acaecidos en la respectiva anualidad. Deberá entregarse una certificación por el Concesionario y por cada uno de sus Contratistas.

Con relación a la certificación emitida por la ARL en el que conste el estado de los accidentes laborales, se adjunta soportes en el anexo 2.8-21. Cabe resaltar que no se encuentra la totalidad de la documentación por lo cual la Interventoría en el comunicado L1T1-INT-CE-25-0431/ EXT25-0001271 del 23 de enero de 2025 RESPUESTA L1T1-CON-CE-25-0257 CON TRANSMISIÓN ML1-TRN-038480 INFORME MENSUAL SST No 17 CONSTRUCCIÓN DEL 01 AL 31 DE DICIEMBRE DE 2024 VBB se le remitió la respectiva observación.

- Certificación emitida por ente competente del porcentaje de cumplimiento de la implementación por parte del Concesionario del Sistema de Gestión en Seguridad y Salud en el Trabajo.

Con relación a la Certificación emitida por ente competente del porcentaje de cumplimiento SGSST, se adjunta soportes en el anexo 2.8-22. Cabe resaltar que no se encuentra la totalidad de la documentación por lo cual la Interventoría en el comunicado L1T1-INT-CE-25-0431/ EXT25-0001271 del 23 de enero de 2025 RESPUESTA L1T1-CON-CE-25-0257 CON TRANSMISIÓN ML1-TRN-038480 INFORME MENSUAL SST No 17 CONSTRUCCIÓN DEL 01 AL 31 DE DICIEMBRE DE 2024 VBB se le remitió la respectiva observación.

	INFORME MENSUAL DE INTERVENTORÍA				
	CONTRATO No. 148 DE 2020 INTERVENTORÍA INTEGRAL, TÉCNICA, ECONÓMICA, FINANCIERA, CONTABLE, JURÍDICA, ADMINISTRATIVA, OPERATIVA, PREDIAL, AMBIENTAL, SOCIAL Y DE SEGURIDAD SALUD EN EL TRABAJO PARA LA VIGENCIA DEL CONTRATO DE CONCESIÓN No. 163 DE 2019.				
	Código del Formato CSPLMB-FT-LFG-006	Vigencia del Formato 01/09/2024	Versión: V03	Pág. 785 de 1059	

- Soportes del Programa de Vigilancia Epidemiológica (si aplica en la anualidad).

Con relación a Los soportes del Programa de Vigilancia Epidemiológica, se adjunta soportes en el anexo 2.8-23. Cabe resaltar que no se encuentra la totalidad de la documentación por lo cual la Interventoría en el comunicado L1T1-INT-CE-25-0431/ EXT25-0001271 del 23 de enero de 2025 RESPUESTA L1T1-CON-CE-25-0257 CON TRANSMISIÓN ML1-TRN-038480 INFORME MENSUAL SST No 17 CONSTRUCCIÓN DEL 01 AL 31 DE DICIEMBRE DE 2024 VBB se le remitió la respectiva observación.

- Soportes de reubicación laboral de trabajadores (si aplica).

Este requerimiento no aplica para el presente periodo. No se ha reportado por parte del Concesionario ninguna reubicación laboral.

I) Plan Estratégico de Seguridad Vial PESV

Para el mes de diciembre 2024 se tiene un porcentaje de cumplimiento del plan de trabajo del PESV del 100%, realizando la divulgación de información en buenas prácticas de seguridad vial.

PLAN DE TRABAJO SST			GENERAL	BUILDING	JV	REDES	RIELES	WS1	WS2	WS3	WS4 CHEC
			ACTIVIDADES DESARROLLADAS								
ACTIVIDADES	DESCRIPCIÓN	ESTADO	Programa de Formación								
Seguridad Industrial	Seguridad Vial (implementación y seguimiento del PESV)	P	1	1	1	1	1	1	1	1	1
		E	1	1	1	1	1	1	1	1	1
TEMAS			Alcohol y sustancias psicoactivas en la conducción	Alcohol y sustancias psicoactivas en la conducción	Alcohol y sustancias psicoactivas en la conducción	Alcohol y sustancias psicoactivas en la conducción	Alcohol y sustancias psicoactivas en la conducción	Alcohol y sustancias psicoactivas en la conducción	Alcohol y sustancias psicoactivas en la conducción	Alcohol y sustancias psicoactivas en la conducción	Alcohol y sustancias psicoactivas en la conducción
CUMPLIMIENTO			100%	100%	100%	100%	100%	100%	100%	100%	100%
META			95%	95%	95%	95%	95%	95%	95%	95%	95%

Tabla 2.8-31. Seguimiento actividades PESV

Durante el periodo del reporte, se ha realizado un seguimiento a la implementación del Plan Estratégico de Seguridad Vial. Aunque los indicadores de revisión por GPS y siniestralidad se reportan con un desfase de dos meses, la interventoría continúa realizando un monitoreo en campo en relación con los siguientes aspectos

TASA SINIESTRO DE TRANSITO



Tabla 2.8-32. Siniestros de transito



Tabla 2.8-33. Ubicación siniestros

Según la matriz de perdida de la resolución 40595 de 2022, en el periodo presentado el siniestro se categoriza como leve:

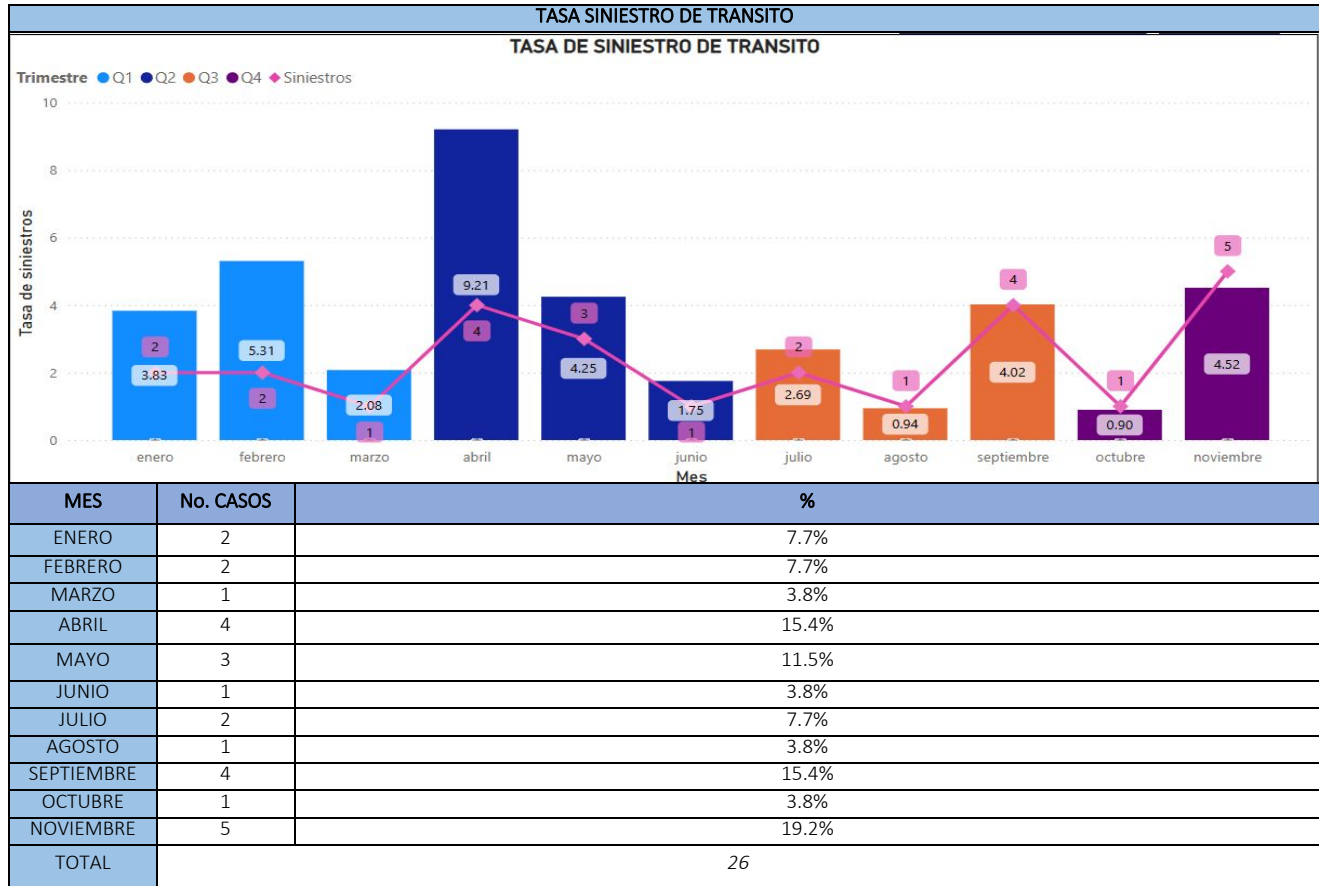
	INFORME MENSUAL DE INTERVENTORÍA			
	CONTRATO No. 148 DE 2020 INTERVENTORÍA INTEGRAL, TÉCNICA, ECONÓMICA, FINANCIERA, CONTABLE, JURÍDICA, ADMINISTRATIVA, OPERATIVA, PREDIAL, AMBIENTAL, SOCIAL Y DE SEGURIDAD SALUD EN EL TRABAJO PARA LA VIGENCIA DEL CONTRATO DE CONCESIÓN No. 163 DE 2019.			
	Código del Formato CSPLMB-FT-LFG-006	Vigencia del Formato 01/09/2024	Versión: V03	

CLASIFICACIÓN		
SINIESTROS VIALES	EVENTOS	%
Critico	0	0.0%
Grave	0	0.0%
Medio	4	15.4%
Leve	22	84.6%
TOTAL	26	100%

Tabla 2.8-34. Categoría matriz de nivel de pérdida

Así mismo y según lo presentado por el Concesionario ML1 todos los siniestros presentados se presentaron en el siguiente lote:

SINIESTROS POR FRENTE DE OBRA
Con Relación a la gráfica el frente de obra donde se ha presentado más siniestros de tránsito es WF1

Tabla 2.8-35. Siniestro dividido por frente de obra

Seguimiento realizado por la Interventoría en relación con el cumplimiento del Plan estratégico de seguridad vial:

FECHA	CONSECUTIVO	TIPO DE DOCUMENTO	REMITIDO A	ASUNTO
02-dic-24	L1T1-INT-CE-24-5753	advertencia	ML1	advertencia por presunto incumplimiento en el plan estratégico de seguridad vial PESV subsanación y remisión de soportes sobre capacitación y elementos retrorreflectivos, de conformidad con lo dispuesto en el apéndice técnico 16 numeral 14 y apéndice técnico 15 capítulo 2, numeral 2.1, literal (mm) proyecto PLMB.
06-dic-24	L1T1-INT-CE-24-5857	ALERTA	ML1	alerta - movilización ensamble de viga lanzadora 3 posicionamiento sobre la intersección de la av. Villavicencio y la av. guayacanes en el frente de obra WF1
06-dic-24	L1T1-INT-CE-24-5862	REMISION EXTS24-0007521	ML1	remisión oficio EXTS24-0007521 – “solicitud de envío de información sobre vehículos de transporte de carga, a solicitud de la secretaría distrital de movilidad”

	INFORME MENSUAL DE INTERVENTORÍA			
	CONTRATO No. 148 DE 2020 INTERVENTORÍA INTEGRAL, TÉCNICA, ECONÓMICA, FINANCIERA, CONTABLE, JURÍDICA, ADMINISTRATIVA, OPERATIVA, PREDIAL, AMBIENTAL, SOCIAL Y DE SEGURIDAD SALUD EN EL TRABAJO PARA LA VIGENCIA DEL CONTRATO DE CONCESIÓN No. 163 DE 2019.			
	Código del Formato CSPLMB-FT-LFG-006	Vigencia del Formato 01/09/2024	Versión: V03	



FECHA	CONSECUTIVO	TIPO DE DOCUMENTO	REMITIDO A	ASUNTO
16-dic-24	L1T1-INT-CE-24-6064	RESPUESTA	ML1	respuesta comunicada L1T1-CON-CE-24-8653 - respuesta al comunicado L1T1-INT-CE-24-5388. advertencia presuntos incumplimientos en las actividades adelantadas por el concesionario en el sector S5-2 viga lanzadora no. 6 ubicada en el frente de obra WF2.
19-dic-24	L1T1-INT-CE-24-6134	ALERTA	ML1	alerta - aplicación procedimiento técnico para viga lanzadora no. 3. frente de obra WF1 – WF2 ubicada en la av. guayacanes y av. Villavicencio.
30-dic-24	L1T1-INT-CE-24-6341	ADVERTENCIA	ML1	advertencia por presunto incumplimiento en recorrido realizado en la semana del 9 de diciembre al 13 de diciembre de 2024, componente MEV (móviles sin sticker de identificación, móviles sin preoperacional) de conformidad con lo dispuesto en el apéndice técnico 16 numeral 14. frente de obra patio taller, WF1, WF2, WF3, WF4, WF5 Y WF6.

Tabla 2.8-36. Comunicados seguimiento PESV

m) Estado de los documentos SST del Concesionario

En la siguiente tabla se describe la relación de las versiones de los documentos pertinentes a la gestión SST del Concesionario, para las actividades de construcción:

DOCUMENTO	CÓDIGO	FRENTE DE TRABAJO	VERSIÓN	VIGENCIA	DESCRIPCIÓN DEL CAMBIO
PLAN DE GESTIÓN DE RIESGOS DE DESASTRES	L1T1-CON-SST-PN-0012	TODOS	VD1	23/04/2024	Emitido para revisión y comentarios del cliente e interventoría - incluye comentarios / modificado donde se indica el control de cambios - Actualización de Niveles de emergencia, Procedimientos operativos normalizados, se incluyen los anexos 11 planes de emergencia y 12 protocolo ambulancia
PLAN ANUAL PGRD	L1T1-CON-SST-PN-0012	PATIO TALLER	ACTUALIZADO 10/03/2024		Versión VA0
PLAN ANUAL PGRD	L1T1-CON-SST-PN-0012	WF1-WF2	ACTUALIZADO 10/03/2024		Versión VA0
PLAN ANUAL PGRD	L1T1-CON-SST-PN-0012	WF3-WF4	ACTUALIZADO 10/03/2024		Versión VA0
PLAN ANUAL PGRD	L1T1-CON-SST-PN-0012	WF5-WF6	ACTUALIZADO 10/03/2024		Versión VA0
Otros formatos presentados en el informe					
PLAN ANUAL DE TRABAJO	OHS-FR-01	GENERAL		ACTUALIZADO 01/07/2024	
PROGRAMA DE CAPACITACIÓN	OHS-FR-79	GENERAL		ACTUALIZADO ENERO 2024	
CRONOGRAMA DE INSPECCIONES	OHS-FR-98	GENERAL		ACTUALIZADO 13/12/2023	
PROGRAMAS DE GESTIÓN RIESGO BIOLÓGICO	OHS-FR-11	GENERAL		ACTUALIZADO 19/12/2023	

	INFORME MENSUAL DE INTERVENTORÍA				
	CONTRATO No. 148 DE 2020 INTERVENTORÍA INTEGRAL, TÉCNICA, ECONÓMICA, FINANCIERA, CONTABLE, JURÍDICA, ADMINISTRATIVA, OPERATIVA, PREDIAL, AMBIENTAL, SOCIAL Y DE SEGURIDAD SALUD EN EL TRABAJO PARA LA VIGENCIA DEL CONTRATO DE CONCESIÓN No. 163 DE 2019.				
	Código del Formato CSPLMB-FT-LFG-006	Vigencia del Formato 01/09/2024	Versión: V03	Pág. 789 de 1059	

DOCUMENTO	CÓDIGO	FRENTE DE TRABAJO	VERSIÓN	VIGENCIA	DESCRIPCIÓN DEL CAMBIO
PROGRAMA DE PROMOCIÓN DE LA SALUD Y PREVENCIÓN DE ENFERMEDAD Y EVENTOS DE INTERÉS EN SALUD PUBLICA	OHS-FR-11	GENERAL		ACTUALIZADO 21/12/2023	
PVE RESPIRATORIO POR EXPOSICIÓN A MATERIAL PARTICULADO Y SÍLICE	OHS-FR-11	GENERAL		ACTUALIZADO 22/12/2023	
PVE PARA LA PREVENCIÓN DE HIPOACUSIA NEUROSENSORIAL	OHS-FR-11	GENERAL		ACTUALIZADO 22/12/2023	
PROGRAMA DE VIGILANCIA EPIDEMIOLÓGICA PARA LA PREVENCIÓN DE LESIONES OSTEOMUSCULARES	OHS-FR-11	GENERAL		ACTUALIZADO 10/1/2024	
PROGRAMAS DE GESTIÓN RIESGO QUÍMICO	OHS-FR-11	PATIO TALLER		ACTUALIZADO 15/12/2023	

Tabla 2.8-37. Documentos SST del Concesionario

	INFORME MENSUAL DE INTERVENTORÍA				
	CONTRATO No. 148 DE 2020 INTERVENTORÍA INTEGRAL, TÉCNICA, ECONÓMICA, FINANCIERA, CONTABLE, JURÍDICA, ADMINISTRATIVA, OPERATIVA, PREDIAL, AMBIENTAL, SOCIAL Y DE SEGURIDAD SALUD EN EL TRABAJO PARA LA VIGENCIA DEL CONTRATO DE CONCESIÓN No. 163 DE 2019.				
	Código del Formato CSPLMB-FT-LFG-006	Vigencia del Formato 01/09/2024	Versión: V03	Pág. 790 de 1059	

2.9 Seguimiento a la Gestión Ambiental

Los anexos correspondientes a este informe pueden ser consultados a través del siguiente enlace:

[2.9. Seguimiento Gestión Ambiental.pdf](#)

Resumen Ejecutivo

Durante el periodo la Gestión Ambiental ha estado enfocada en realizar los seguimientos a las obligaciones establecidas contractualmente en el Contrato de Concesión y en los Apéndices Técnicos 15 con su anexo 1. Dentro de las actividades más relevantes ejecutadas durante el periodo se destacan las siguientes:

PM_AM_01 MANEJO Y DISPOSICION DE MATERIALES SOBRANTES DE DEMOLICION Y EXCAVACION

Para el presente periodo el concesionario ayudo al índice de aprovechamiento con la compra de materiales reutilizables implementado en las diferentes actividades de obra.

El concesionario realiza la entrega de cada uno de los certificados de disposición final de cada uno de los frentes de obra.

Para el presente periodo se tiene un cumplimiento del real del 4.8 % de acuerdo con la resolución 1115 del 2012.

Para el presente periodo se tiene un 9.8 % de cumplimiento del 30 % del RCD generado Vs el aprovechado en obra



PM_AB_02 PROGRAMA DE MANEJO DE MATERIALES

En la gráfica de m3 se puede determinar que el material más relevante para los diferentes frentes de obra es el B200.

Se evidencia que para el frente de obra de patio taller se realizó un suministro de subbases recicladas.

El mayor suministro de material se realizó en los frentes de obra del viaducto

Para el presente periodo se dio uso de grano de caucho reciclado

	INFORME MENSUAL DE INTERVENTORÍA			
	CONTRATO No. 148 DE 2020 INTERVENTORÍA INTEGRAL, TÉCNICA, ECONÓMICA, FINANCIERA, CONTABLE, JURÍDICA, ADMINISTRATIVA, OPERATIVA, PREDIAL, AMBIENTAL, SOCIAL Y DE SEGURIDAD SALUD EN EL TRABAJO PARA LA VIGENCIA DEL CONTRATO DE CONCESIÓN No. 163 DE 2019.			
	Código del Formato CSPLMB-FT-LFG-006	Vigencia del Formato 01/09/2024	Versión: V03	

PM_AB_03 PROGRAMA DE MANEJO DE RESIDUOS CONVENCIONALES

En los diferentes frentes de obra se realiza aprovechamiento de materiales reciclables y disposición final.

Se realiza la disposición de residuos ordinarios con el gestor de basuras del sector

Se puede evidenciar que los residuos de carácter reciclable fueron dispuestos con los diferentes gestores autorizados.

PM_AB_04 PLAN DE GESTIÓN INTEGRAL DE RESIDUOS PELIGROSOS

Para el presente periodo se realizó la generación de Respel, los cuales fueron entregados a los gestores autorizados en cada frente de obra

Para el presente periodo se realizó generación de respel en cada uno de los frentes de obra abiertos.

PM_AB_05 PROGRAMA DE MANEJO DE VERTIMIENTOS

Para este periodo se cuenta con un total de unidades sanitarias en los diferentes frentes de obra de 168 unidades sanitarias portátiles y fijas, el mantenimiento de las unidades y recolección de las Aguas Residuales Domesticas (ARD), se realizó a través de un gestor externo (Septiclean), Baño Móvil, combi, saniport y Ecobaños proveedores que cuentan con los permisos ambientales vigentes.

PM_AB_06 PROGRAMA DE MANEJO DE PASIVOS AMBIENTALES: SUELOS CONTAMINADOS

Para este periodo no se evidenciaron suelos contaminados razón por la cual no aplica para pasivos ambientales.



PM_AB_07 PROGRAMA DE MANEJO DE DERRAMES O FUGAS DE COMBUSTIBLES LÍQUIDOS

Para este periodo no aplica ya que no se presentaron fugas y derrames por combustible en los frentes de obra

PM_AB_08 PROGRAMA DE MANEJO DE FUENTES DE EMISIONES ATMOSFÉRICAS

Para el presente periodo se dio cumplimiento al carpado de volquetas limpieza de llantas si es requerido, traslado de RCD a sitios.

Para el presente periodo no se registraron monitoreos de calidad de aire.

	INFORME MENSUAL DE INTERVENTORÍA				
	CONTRATO No. 148 DE 2020 INTERVENTORÍA INTEGRAL, TÉCNICA, ECONÓMICA, FINANCIERA, CONTABLE, JURÍDICA, ADMINISTRATIVA, OPERATIVA, PREDIAL, AMBIENTAL, SOCIAL Y DE SEGURIDAD SALUD EN EL TRABAJO PARA LA VIGENCIA DEL CONTRATO DE CONCESIÓN No. 163 DE 2019.				
	Código del Formato CSPLMB-FT-LFG-006	Vigencia del Formato 01/09/2024	Versión: V03	Pág. 792 de 1059	

PM_AB_09 PROGRAMA DE MANEJO DE RUIDO

Para el presente periodo no se realizaron monitoreos de ruido en el frente de obra, De igual forma las Alcaldías locales, han venido otorgan a la empresa Metro Línea 1 los permisos de trabajo nocturno para las diferentes actividades hasta el momento no se presentan requerimiento alguno por parte de la comunidad ni de terceros por las actividades realizadas en la jornada nocturna.

Para el presente periodo no se realizaron monitoreos de ruido en los frentes de obra.

PM_AB_10 PROGRAMA DE MANEJO DE VIBRACIONES Y RUIDOS ESTRUCTURALES

La maquinaria y herramientas se encuentra a una distancia aproximada de 10 metros del paramento de las viviendas de igual forma la maquinaria no trabaja periodos continuos estos varían de acuerdo con la actividad ejecutada

En cuanto a los equipos utilizados estos son verificados con su preoperacional que se realiza a diario esto con el fin de verificar el estado actual o prever fallas en el equipo y así velar por condiciones óptimas de funcionamiento.

Cabe aclarar que desde el componente técnico se realizan pruebas de asentamientos en distintos puntos del frente de obra esto con el fin de determinar el movimiento de ciertas estructuras de este frente

PM_AB_11 PROGRAMA DE MANEJO DE GASES EFECTO INVERNADERO

Para el presente periodo se realizó una estimación de GEI de 908,498232 toneladas de CO2



PM_AB_13 PROGRAMA DE MANEJO DE RONDAS HÍDRICAS, SUMIDEROS Y CUERPOS DE AGUAS SUPERFICIALES

Se puede evidenciar que cada uno de los sumideros de los frentes de obra fueron protegidos con poli sombra o malla traslucida.

El frente con mayor cantidad de sumideros para el presente informe es patio taller seguido de avenida 68.

La mayor parte de los sumideros reportados se encuentra en un buen estado estructural.

En el presente periodo se puede evidenciar en el formato de referencia que se realizó la protección de los sumideros existentes de las zonas de trabajo. De igual forma no se evidencian cuerpos de agua que se puedan ver afectados por el paso de la obra

	INFORME MENSUAL DE INTERVENTORÍA				
	CONTRATO No. 148 DE 2020 INTERVENTORÍA INTEGRAL, TÉCNICA, ECONÓMICA, FINANCIERA, CONTABLE, JURÍDICA, ADMINISTRATIVA, OPERATIVA, PREDIAL, AMBIENTAL, SOCIAL Y DE SEGURIDAD SALUD EN EL TRABAJO PARA LA VIGENCIA DEL CONTRATO DE CONCESIÓN No. 163 DE 2019.				
	Código del Formato CSPLMB-FT-LFG-006	Vigencia del Formato 01/09/2024	Versión: V03	Pág. 793 de 1059	

Se implemento por medio del concesionario el registro de esta protección mediante el formato GA-FR-021 Seguimiento sumideros y cuerpos de agua

Para el presente periodo se cumplió con la protección de cada uno de los sumideros existentes en el frente de obra.

Para el presente periodo se cuenta con tres resoluciones aprobadas para actividades del POC en el canal Cundinamarca.

Para este periodo no se realizaron capacitaciones sobre el programa.

PM_AB_14 PROGRAMA DE MANEJO DE INSTALACIONES TEMPORALES

Se garantizan condiciones de orden aseo y limpieza dentro de las instalaciones, disponibilidad de agua potable para los trabajadores, accesos y senderos internos.

Se cumplen con las acciones propuestas para este programa.

Se cuenta con unidades sanitarias portátiles en las diferentes fuentes de obra.

Se tienen senderos peatonales para uso de todos los trabajadores y se encuentran debidamente señalizados



En los campamentos se garantizó la disponibilidad de kit de emergencias, USP, kits ambientales, zonas de acopio de materiales de obra con su debida señalización y demarcación

PM_AB_15 GESTIÓN PARA EL USO EFICIENTE DEL AGUA

Para el presente periodo se puede determinar que el volumen generado de agua es producto de las actividades de obra.

Se puede evidenciar que el mayor consumo de agua fue en el frente de patio taller ya que esta fue utilizada para actividades de humectación de zonas de trabajo



Se puede evidenciar que el menor consumo de aguas se dio en las actividades de traslado de redes toda vez que este volumen es utilizado para la instalación de mampostería de cajas de inspección.

	INFORME MENSUAL DE INTERVENTORÍA			
	CONTRATO No. 148 DE 2020 INTERVENTORÍA INTEGRAL, TÉCNICA, ECONÓMICA, FINANCIERA, CONTABLE, JURÍDICA, ADMINISTRATIVA, OPERATIVA, PREDIAL, AMBIENTAL, SOCIAL Y DE SEGURIDAD SALUD EN EL TRABAJO PARA LA VIGENCIA DEL CONTRATO DE CONCESIÓN No. 163 DE 2019.			
	Código del Formato CSPLMB-FT-LFG-006	Vigencia del Formato 01/09/2024	Versión: V03	

Gestión Ambiental

El presente informe corresponde al reporte de las actividades realizadas por el Concesionario en el periodo comprendido entre el 1 al 31 de diciembre del 2024, teniendo en cuenta que actualmente se está manejando informes mes atrasado

a. Relación y reporte del cumplimiento de cada una de las obligaciones del componente ambiental de la Gestión Social y Ambiental del Contrato de Concesión
Para el cumplimiento de esta obligación esta información es manejada y relacionada en el Anexo 2.9-5 Matrices Concesionario.
h Relación de la correspondencia cruzada entre el Interventor y el Concesionario, que esté relacionada con la Gestión Social y Ambiental.
Para el cumplimiento de esta obligación, se relaciona el consolidado de correspondencia cruzada entre el Interventor y el Concesionario información que puede ser consultada en el anexo 2.9-1. Correspondencia
i Relación del seguimiento de los procesos administrativos y/o judiciales que se hayan iniciado en contra del Concesionario y estado de los trámites, relacionado con la gestión ambiental.
En caso de aplicar en el periodo esta información se relaciona en Pm_GA_01
m Reportar los indicadores de seguimiento elaborados por el Interventor para el seguimiento y control de la gestión ambiental y su respectivo análisis.
Para cumplimiento de esta obligación se presentan el literal m en el capítulo de actividades del concesionario
O Reporte del avance de la implementación del PGRD del Concesionario.
Para cumplimiento de esta obligación se presentan el literal o en el capítulo de actividades del concesionario
r. Registro fotográfico a color de las actividades de seguimiento al componente ambiental de la Gestión Social y Ambiental, en el cual deberá señalarse la fecha, la ubicación física y una breve descripción del avance de cada una de estas.
Para cumplimiento de esta obligación se entrega el registro fotográfico en el Anexo 2.9-7 Registro fotográfico
t Demás información relacionada con el control y reporte del componente ambiental de la Gestión Social y Ambiental.
Este es presentado en el programa PM_GA_01
Actividades Técnicas
En la ficha se describen las actividades técnicas ejecutadas durante el periodo reporte.
Literales cumplimientos de acuerdo con lo estipulado en el Apéndice B
Literal b: Este se da cumplimiento ya que en la ficha se describen las actividades ejecutadas durante el periodo reporte
Programa de Cumplimiento de las obligaciones Ambientales y Sociales PM_GA_01
Para esta ficha se realiza la descripción de los permisos otorgados y tramitados durante el periodo reporte. Así mismo se muestra los comités y sus compromisos. Se evidencia la trazabilidad de cada uno de los informes ambientales y el estado actual de este
Literales cumplimientos de acuerdo con lo estipulado en el Apéndice B
Literal b: Este se da cumplimiento ya que se describen la trazabilidad de presentación de la validación de los informes Literales c y l: De acuerdo con el reporte de cada uno de los formatos se analizan las cantidades que fueron ejecutadas en el periodo para cada uno de los frentes de obra Literal t: en caso de realizar buenas prácticas ambientales serán reportadas por este literal Literales d, f y e: para el cumplimiento de esta ficha se presenta los permisos otorgados y solicitados en el periodo. . Literales q y m: Para el cumplimiento de estos literales se toma como referencia los indicadores estimados en el instrumento ambiental en el cual se realiza seguimiento y verificación de acuerdo con las cantidades estimadas para cada uno de los programas Literal g se realiza presentación de cada uno de los comités desarrollados en el periodo Literal j: Se presenta la trazabilidad de las PQRs
Programa de coordinación interinstitucional, supervisión y seguimiento a las empresas de servicios públicos PM_GA_02
Es es presentado en caso de que aplique para el periodo en el programa PM_GA_02

	INFORME MENSUAL DE INTERVENTORÍA				
	CONTRATO No. 148 DE 2020 INTERVENTORÍA INTEGRAL, TÉCNICA, ECONÓMICA, FINANCIERA, CONTABLE, JURÍDICA, ADMINISTRATIVA, OPERATIVA, PREDIAL, AMBIENTAL, SOCIAL Y DE SEGURIDAD SALUD EN EL TRABAJO PARA LA VIGENCIA DEL CONTRATO DE CONCESIÓN No. 163 DE 2019.				
	Código del Formato CSPLMB-FT-LFG-006	Vigencia del Formato 01/09/2024	Versión: V03	Pág. 795 de 1059	

Programa de manejo y disposición de materiales sobrantes de excavación PM_AB-01

En la ficha se describen las cantidades de disposición final para cada uno de los frentes de obra, en los sitios de disposición

En dicha ficha se relacionan los permisos ambientales para cada sitio de disposición final, las cantidades de RCD aprovechados en el periodo reporte bajo las obligaciones contractuales, los indicadores del programa y las actividades de seguimiento realizadas por la interventoría.

Literales cumplimientos de acuerdo con lo estipulado en el Apéndice B

Literal b: Este se da cumplimiento ya que en la ficha se describen las cantidades gestión de este programa.

Literales c y l: De acuerdo con el reporte de cada uno de los formatos se analizan las cantidades que fueron ejecutadas en el periodo para cada uno de los frentes de obra

Literales d y f: para el cumplimiento de esta obligación se realiza la presentación de cada uno de los sitios de disposición final en el cual se relaciona la licencia y/o permisos ambientales autorizados por la autoridad ambiental competente.

Literal k romanillo i: Para cumplimiento de este literal se presentan Anexos 2.9-9 Formatos Concesionario y Anexos 2.9-13 Certificaciones en el cual se entregan los formatos con cantidades utilizadas en el periodo y los soportes de estad cantidades

Literal s: Este se da cumplimiento con la entrega de cada una de las certificaciones de suministro y disposición de cada uno de los proveedores.

Literales q y m: Para el cumplimiento de estos literales se toma como referencia los indicadores estimados en el instrumento ambiental en el cual se realiza seguimiento y verificación de acuerdo con las cantidades estimadas para cada uno de los programas

Literal p: Para este literal se reporta y analiza el cumplimiento a la implementación de las medidas establecidas en el PMAS en donde se evalúan cada uno de los programas.

Literal u: Se remite a cada uno de los anexos

Programa de manejo de materiales PM_AB-02

Los insumos para utilizados en los frentes de obra son adquiridos en sitios de explotación de material que cuentan con Licencia Ambiental, de igual manera los proveedores se encuentran en cumplimiento con toda la normatividad minera y ambiental respectiva vigente para el suministro de los materiales de construcción requeridos en la construcción.

Literales cumplimientos de acuerdo con lo estipulado en el Apéndice B

Literal b: Este se da cumplimiento ya que en la ficha se describen las cantidades gestión de este programa.

Literales c y l: De acuerdo con el reporte de cada uno de los formatos se analizan las cantidades que fueron ejecutadas en el periodo para cada uno de los frentes de obra

Literales d y f: para el cumplimiento de esta obligación se realiza la presentación de cada uno de los sitios de disposición final en el cual se relaciona la licencia y/o permisos ambientales autorizados por la autoridad ambiental competente.

Literal k romanillo iii: Para cumplimiento de este literal se presentan Anexos 2.9-9 Formatos Concesionario y Anexos 2.9-13 Certificaciones en el cual se entregan los formatos con cantidades utilizadas en el periodo y los soportes de estad cantidades

Literal k romanillo v: Para cumplimiento de este literal se relacionan las cantidades de asfalto generado en el periodo reporte cantidades

Literal s: Este se da cumplimiento con la entrega de cada una de las certificaciones de suministro y disposición de cada uno de los proveedores.

Literales q y m: Para el cumplimiento de estos literales se toma como referencia los indicadores estimados en el instrumento ambiental en el cual se realiza seguimiento y verificación de acuerdo con las cantidades estimadas para cada uno de los programas



Literal p: Para este literal se reporta y analiza el cumplimiento a la implementación de las medidas establecidas en el PMAS en donde se evalúan cada uno de los programas.

Literal u: Se remite a cada uno de los anexos

Programa de residuos convencionales PM_AB-03

Los residuos sólidos convencionales son dispuestos en Relleno Sanitario autorizado con la empresa designada en cada zona, los residuos sólidos Reciclables se están entregando a los diferentes gestores encargado del aprovechamiento.

El manejo de los residuos sólido-generados inicia con la separación en la fuente, para lo cual se cuenta con puntos ecológicos rotulados e identificados por tipo de residuos (Ordinarios, Reciclables y orgánico), en cada frente de obra, la recolección se realiza con una frecuencia diaria.

	INFORME MENSUAL DE INTERVENTORÍA				
	CONTRATO No. 148 DE 2020 INTERVENTORÍA INTEGRAL, TÉCNICA, ECONÓMICA, FINANCIERA, CONTABLE, JURÍDICA, ADMINISTRATIVA, OPERATIVA, PREDIAL, AMBIENTAL, SOCIAL Y DE SEGURIDAD SALUD EN EL TRABAJO PARA LA VIGENCIA DEL CONTRATO DE CONCESIÓN No. 163 DE 2019.				
	Código del Formato CSPLMB-FT-LFG-006	Vigencia del Formato 01/09/2024	Versión: V03	Pág. 796 de 1059	

Literales cumplimientos de acuerdo con lo estipulado en el Apéndice B

Literal b: Este se da cumplimiento ya que en la ficha se describen las cantidades gestión de este programa.

Literales c y l: De acuerdo con el reporte de cada uno de los formatos se analizan las cantidades que fueron ejecutadas en el periodo para cada uno de los frentes de obra

Literales d y f: para el cumplimiento de esta obligación se realiza la presentación de cada uno de los sitios de disposición final en el cual se relaciona la licencia y/o permisos ambientales autorizados por la autoridad ambiental competente.

Literal k romanillo iii: Para cumplimiento de este literal se presentan Anexos 2.9-9 Formatos Concesionario y Anexos 2.9-13 Certificaciones en el cual se entregan los formatos con cantidades utilizadas en el periodo y los soportes de estas cantidades

Literal s: Este se da cumplimiento con la entrega de cada una de las certificaciones de suministro y disposición de cada uno de los proveedores.

Literales q y m: Para el cumplimiento de estos literales se toma como referencia los indicadores estimados en el instrumento ambiental en el cual se realiza seguimiento y verificación de acuerdo con las cantidades estimadas para cada uno de los programas

Literal p: Para este literal se reporta y analiza el cumplimiento a la implementación de las medidas establecidas en el PMAS en donde se evalúan cada uno de los programas.

Literal u: Se remite a cada uno de los anexos

Plan de Gestión Integral de Residuos Peligrosos PM_AB-04

En la ficha se reportan las cantidades de Residuos peligrosos generados en el periodo los cuales son dispuestos con el gestor autorizados. De igual manera se realiza la presentación de indicadores de gestión de acuerdo con los instrumentos ambientales objetados.

Literales cumplimientos de acuerdo con lo estipulado en el Apéndice B

Literal b: Este se da cumplimiento ya que en la ficha se describen las cantidades gestión de este programa.

Literales c y l: De acuerdo con el reporte de cada uno de los formatos se analizan las cantidades que fueron ejecutadas en el periodo para cada uno de los frentes de obra

Literales d y f: para el cumplimiento de esta obligación se realiza la presentación de cada uno de los sitios de disposición final en el cual se relaciona la licencia y/o permisos ambientales autorizados por la autoridad ambiental competente.

Literal k romanillo iii: Para cumplimiento de este literal se presentan Anexos 2.9-9 Formatos Concesionario y Anexos 2.9-13 Certificaciones en el cual se entregan los formatos con cantidades utilizadas en el periodo y los soportes de estas cantidades

Literal s: Este se da cumplimiento con la entrega de cada una de las certificaciones de suministro y disposición de cada uno de los proveedores.



Literales q y m: Para el cumplimiento de estos literales se toma como referencia los indicadores estimados en el instrumento ambiental en el cual se realiza seguimiento y verificación de acuerdo con las cantidades estimadas para cada uno de los programas

Literal p: Para este literal se reporta y analiza el cumplimiento a la implementación de las medidas establecidas en el PMAS en donde se evalúan cada uno de los programas.

Literal u: Se remite a cada uno de los anexos

Programa de manejo de vertimientos PM_AB_05

Para este periodo se cuenta con unidades sanitarias y fijas en los diferentes frentes de obra, el mantenimiento de las unidades y recolección de las Aguas Residuales Domesticas (ARD), se realizó a través de un gestor externo (Septiclean, Baño Móvil y combi) Proveedores que cuentan con los permisos ambientales vigentes. Para el manejo de residuos líquidos domésticos se debe tener en cuenta que no hay vertimientos directos dado a que en los frentes de trabajo hay instaladas unidades sanitarias portátiles cuyos mantenimientos están a cargo de una empresa especializada los cuales cuentan con permisos en plantas de tratamiento debidamente Autorizadas.

	INFORME MENSUAL DE INTERVENTORÍA				
	CONTRATO No. 148 DE 2020 INTERVENTORÍA INTEGRAL, TÉCNICA, ECONÓMICA, FINANCIERA, CONTABLE, JURÍDICA, ADMINISTRATIVA, OPERATIVA, PREDIAL, AMBIENTAL, SOCIAL Y DE SEGURIDAD SALUD EN EL TRABAJO PARA LA VIGENCIA DEL CONTRATO DE CONCESIÓN No. 163 DE 2019.				
	Código del Formato CSPLMB-FT-LFG-006	Vigencia del Formato 01/09/2024	Versión: V03	Pág. 797 de 1059	

Literales cumplimientos de acuerdo con lo estipulado en el Apéndice B

Literal b: Este se da cumplimiento ya que en la ficha se describen las cantidades gestión de este programa.

Literales c y l: De acuerdo con el reporte de cada uno de los formatos se analizan las cantidades que fueron ejecutadas en el periodo para cada uno de los frentes de obra

Literales d y f: para el cumplimiento de esta obligación se realiza la presentación de cada uno de los sitios de disposición final en el cual se relaciona la licencia y/o permisos ambientales autorizados por la autoridad ambiental competente.

Literal k romanillo ii: Para cumplimiento de este literal se presentan Anexos 2.9-9 Formatos Concesionario y Anexos 2.9-13 Certificaciones en el cual se entregan los formatos con cantidades utilizadas en el periodo y los soportes de estas cantidades

Literal s: Este se da cumplimiento con la entrega de cada una de las certificaciones de suministro y disposición de cada uno de los proveedores.

Literales q y m: Para el cumplimiento de estos literales se toma como referencia los indicadores estimados en el instrumento ambiental en el cual se realiza seguimiento y verificación de acuerdo con las cantidades estimadas para cada uno de los programas

Literal p: Para este literal se reporta y analiza el cumplimiento a la implementación de las medidas establecidas en el PMAS en donde se evalúan cada uno de los programas.

Literal u: Se remite a cada uno de los anexos

Programa de manejo de pasivos ambientales: suelos contaminados PM_AB_06

Para el periodo no se presentaron pasivos ambientales en los diferentes frentes de obra

Programa de manejo de pasivos ambientales: suelos contaminados PM_AB_06

Para el periodo no se presentaron pasivos ambientales en los diferentes frentes de obra

Programa de manejo de derrames o fugas de combustibles líquidos PM_AB_07

Para El presente periodo no se presentaron derrames o fugas de combustible

Programa de manejo de fuentes de emisiones atmosféricas PM_AB_08

Para el manejo de los residuos y materiales de construcción se realiza en volquetas que cuentan con buenas condiciones mecánicas y cerramientos herméticos en el platón.

En la ficha se remiten los puntos en el cual se desarrollaron la toma de muestras de calidad de aire los parámetros evaluados fueron: **PM10, PM2.5, NO2, SO2, O3, HTP, COV y CO.**

Literales cumplimientos de acuerdo con lo estipulado en el Apéndice B

Literal b: Este se da cumplimiento ya que en la ficha se describen las cantidades gestión de este programa.

Literales c y l: De acuerdo con el reporte de cada uno de los formatos se analizan las cantidades que fueron ejecutadas en el periodo para cada uno de los frentes de obra

Literales d y f: para el cumplimiento de esta obligación se realiza la presentación de cada uno de los sitios de disposición final en el cual se relaciona la licencia y/o permisos ambientales autorizados por la autoridad ambiental competente.

Literal s: Este se da cumplimiento con la entrega de cada una de las certificaciones de suministro y disposición de cada uno de los proveedores.

Literales q y m: Para el cumplimiento de estos literales se toma como referencia los indicadores estimados en el instrumento ambiental en el cual se realiza seguimiento y verificación de acuerdo con las cantidades estimadas para cada uno de los programas

Literal p: Para este literal se reporta y analiza el cumplimiento a la implementación de las medidas establecidas en el PMAS en donde se evalúan cada uno de los programas.

Literal u: Se remite a cada uno de los anexos

Programa de manejo de ruido PM_AB_09

Para el presente periodo se presentaron monitoreos de 29 puntos de ruido ambiental a lo largo del viaducto

Programa de manejo de vibraciones y ruidos estructurales PM_AB_10



Para el presente periodo no se presentaron monitoreos de vibraciones y ruido estructural del frente de obra

Programa de manejo de gases efecto invernadero PM_AB_11

Para el presente programa se realiza el análisis de GEI los cuales son presentados mensualmente por el concesionario

Literales cumplimientos de acuerdo con lo estipulado en el Apéndice B

Literal b: Este se da cumplimiento ya que en la ficha se describen las cantidades gestión de este programa.

	INFORME MENSUAL DE INTERVENTORÍA			
	CONTRATO No. 148 DE 2020 INTERVENTORÍA INTEGRAL, TÉCNICA, ECONÓMICA, FINANCIERA, CONTABLE, JURÍDICA, ADMINISTRATIVA, OPERATIVA, PREDIAL, AMBIENTAL, SOCIAL Y DE SEGURIDAD SALUD EN EL TRABAJO PARA LA VIGENCIA DEL CONTRATO DE CONCESIÓN No. 163 DE 2019.			
	Código del Formato CSPLMB-FT-LFG-006	Vigencia del Formato 01/09/2024	Versión: V03	

Literales c y l: De acuerdo con el reporte de cada uno de los formatos se analizan las cantidades que fueron ejecutadas en el periodo para cada uno de los frentes de obra

Literales d y f: para el cumplimiento de esta obligación se realiza la presentación de cada uno de los sitios de disposición final en el cual se relaciona la licencia y/o permisos ambientales autorizados por la autoridad ambiental competente.

Literal s: Este se da cumplimiento con la entrega de cada una de las certificaciones de suministro y disposición de cada uno de los proveedores.

Literales q y m: Para el cumplimiento de estos literales se toma como referencia los indicadores estimados en el instrumento ambiental en el cual se realiza seguimiento y verificación de acuerdo con las cantidades estimadas para cada uno de los programas

Literal p: Para este literal se reporta y analiza el cumplimiento a la implementación de las medidas establecidas en el PMAS en donde se evalúan cada uno de los programas.

Literal u: Se remite a cada uno de los anexos

Programa de manejo de aceites usados PM_AB_12

No aplica para el periodo ya que no se realizó generación de aceites usados en los frentes de obra

Programa de manejo de rondas hídricas, sumideros y cuerpos de aguas superficiales PM_AB_13

En esta ficha se reporta la protección de los sumideros de los diferentes frentes de obra

Literales cumplimientos de acuerdo con lo estipulado en el Apéndice B

Literal b: Este se da cumplimiento ya que en la ficha se describen las cantidades gestión de este programa.

Literales c y l: De acuerdo con el reporte de cada uno de los formatos se analizan las cantidades que fueron ejecutadas en el periodo para cada uno de los frentes de obra

Literales d y f: para el cumplimiento de esta obligación se realiza la presentación de cada uno de los sitios de disposición final en el cual se relaciona la licencia y/o permisos ambientales autorizados por la autoridad ambiental competente.

Literal s: Este se da cumplimiento con la entrega de cada una de las certificaciones de suministro y disposición de cada uno de los proveedores.

Literales q y m: Para el cumplimiento de estos literales se toma como referencia los indicadores estimados en el instrumento ambiental en el cual se realiza seguimiento y verificación de acuerdo con las cantidades estimadas para cada uno de los programas

Literal p: Para este literal se reporta y analiza el cumplimiento a la implementación de las medidas establecidas en el PMAS en donde se evalúan cada uno de los programas.

Literal u: Se remite a cada uno de los anexos

Programa de manejo de instalaciones temporales PM_AB_14

Literales cumplimientos de acuerdo con lo estipulado en el Apéndice B

Literal b: Este se da cumplimiento ya que en la ficha se describen las cantidades gestión de este programa.

Literales c y l: De acuerdo con el reporte de cada uno de los formatos se analizan las cantidades que fueron ejecutadas en el periodo para cada uno de los frentes de obra

Literales d y f: para el cumplimiento de esta obligación se realiza la presentación de cada uno de los sitios de disposición final en el cual se relaciona la licencia y/o permisos ambientales autorizados por la autoridad ambiental competente.

Literal s: Este se da cumplimiento con la entrega de cada una de las certificaciones de suministro y disposición de cada uno de los proveedores.

Literal k romanillo iv: Para cumplimiento de este literal se presentan Anexos 2.9-9 Formatos Concesionario y Anexos 2.9-13 Certificaciones en el cual se entregan los formatos con cantidades utilizadas en el periodo y los soportes de esta cantidades



Literales q y m: Para el cumplimiento de estos literales se toma como referencia los indicadores estimados en el instrumento ambiental en el cual se realiza seguimiento y verificación de acuerdo con las cantidades estimadas para cada uno de los programas

Literal p: Para este literal se reporta y analiza el cumplimiento a la implementación de las medidas establecidas en el PMAS en donde se evalúan cada uno de los programas.

Literal u: Se remite a cada uno de los anexos

Gestión para el uso eficiente del agua PM_AB_15

En esta ficha se reporta el consumo de agua utilizado en los diferentes frentes de obra así mismo se reporta el agua usada para el mantenimiento de arbolado de acuerdo con su resolución

	INFORME MENSUAL DE INTERVENTORÍA				
	CONTRATO No. 148 DE 2020 INTERVENTORÍA INTEGRAL, TÉCNICA, ECONÓMICA, FINANCIERA, CONTABLE, JURÍDICA, ADMINISTRATIVA, OPERATIVA, PREDIAL, AMBIENTAL, SOCIAL Y DE SEGURIDAD SALUD EN EL TRABAJO PARA LA VIGENCIA DEL CONTRATO DE CONCESIÓN No. 163 DE 2019.				
	Código del Formato CSPLMB-FT-LFG-006	Vigencia del Formato 01/09/2024	Versión: V03	Pág. 799 de 1059	

Literales cumplimientos de acuerdo con lo estipulado en el Apéndice B

Literal b: Este se da cumplimiento ya que en la ficha se describen las cantidades gestión de este programa.

Literales c y l: De acuerdo con el reporte de cada uno de los formatos se analizan las cantidades que fueron ejecutadas en el periodo para cada uno de los frentes de obra

Literales d y f: para el cumplimiento de esta obligación se realiza la presentación de cada uno de los sitios de disposición final en el cual se relaciona la licencia y/o permisos ambientales autorizados por la autoridad ambiental competente.

Literal s: Este se da cumplimiento con la entrega de cada una de las certificaciones de suministro y disposición de cada uno de los proveedores.

Literales q y m: Para el cumplimiento de estos literales se toma como referencia los indicadores estimados en el instrumento ambiental en el cual se realiza seguimiento y verificación de acuerdo con las cantidades estimadas para cada uno de los programas

Literal p: Para este literal se reporta y analiza el cumplimiento a la implementación de las medidas establecidas en el PMAS en donde se evalúan cada uno de los programas.

Literal u: Se remite a cada uno de los anexos

Programa de manejo de aguas subterránea PM_AB_16

No aplica para el periodo

Programa de manejo operación planta de concretos móviles PM_AB_17

No aplica para el periodo

Programa de manejo de fauna urbana PMB_B-01

Literales cumplimientos de acuerdo con lo estipulado en el Apéndice B

Literal b: Este se da cumplimiento ya que en la ficha se describen las cantidades gestión de este programa.

Literales c y l: De acuerdo con el reporte de cada uno de los formatos se analizan las cantidades que fueron ejecutadas en el periodo para cada uno de los frentes de obra

Literales d, f e: para el cumplimiento de esta obligación se realiza la presentación de cada uno de los sitios de disposición final en el cual se relaciona la licencia y/o permisos ambientales autorizados por la autoridad ambiental competente.

Literal s: Este se da cumplimiento con la entrega de cada una de las certificaciones de suministro y disposición de cada uno de los proveedores.

Literal r: se evidencia registro fotográfico de la gestión ambiental desde el componente fauna

Literales q y m: Para el cumplimiento de estos literales se toma como referencia los indicadores estimados en el instrumento ambiental en el cual se realiza seguimiento y verificación de acuerdo con las cantidades estimadas para cada uno de los programas

Literal p: Para este literal se reporta y analiza el cumplimiento a la implementación de las medidas establecidas en el PMAS en donde se evalúan cada uno de los programas.

Literal u: Se remite a cada uno de los anexos

PM_BI_02 y 05 Programa de manejo de compensación para el medio biótico afectación paisajística; programa de manejo para el medio biótico por afectación de la calidad visual del paisaje

Para el presente programa la fecha del presente informe no se han adelantado actividades de implementación de diseño paisajístico y zonas verdes.

d) Relación de las Licencias y Permisos obtenidos por el Concesionario y sus Contratistas y proveedores, o estado de los mismos.

e) Relación y estado de avance de cada una de las obligaciones establecidas en los Actos Administrativos de las Licencias y Permisos obtenidos por el Concesionario.

f) Relación de las Licencias y Permisos ambientales de los proveedores y gestores ambientales de servicios prestados por el Concesionario.

i) Relación del seguimiento de los procesos administrativos y/o judiciales que se hayan iniciado en contra del Concesionario y estado de los trámites, relacionado con la gestión ambiental.

k) Reporte, control y validación de las cantidades de: viii) Áreas verdes existentes, áreas endurecidas y áreas remanentes.

l) Reportar en los formatos entregados por la EMB, la Información Ambiental Mensual señalada en el Manual de Seguimiento Ambiental y SST de la EMB.

n) Reporte del seguimiento a las Compensaciones Ambientales realizadas por el Concesionario

Programa de manejo y remoción de cobertura vegetal y descapote PM_BI_03

K. Reporte, control y validación de las cantidades de: vi) Material de descapoté.

A la fecha del presente informe no se han adelantado actividades de implementación de diseño paisajístico y zonas verdes.

	INFORME MENSUAL DE INTERVENTORÍA			
	CONTRATO No. 148 DE 2020 INTERVENTORÍA INTEGRAL, TÉCNICA, ECONÓMICA, FINANCIERA, CONTABLE, JURÍDICA, ADMINISTRATIVA, OPERATIVA, PREDIAL, AMBIENTAL, SOCIAL Y DE SEGURIDAD SALUD EN EL TRABAJO PARA LA VIGENCIA DEL CONTRATO DE CONCESIÓN No. 163 DE 2019.			
	Código del Formato CSPLMB-FT-LFG-006	Vigencia del Formato 01/09/2024	Versión: V03	

Programa de manejo silvicultural PM_BI_04



A la fecha del presente informe, en relación con talas se tiene un acumulado total de 1108 y mensual de 81. En cuanto a los traslados, se tiene un acumulado total de 2116 y mensual de 45. Acerca de las podas se tiene un acumulado total de 1 y durante el mes no se ejecutaron. Mientras tanto no se han ejecutado actividades de conservación y plantación de árboles. En ese sentido, presenta un cumplimiento de 68% para talas, 83% para traslados, 6% para podas radicales y de 0% para tratamiento integral y conservar.

- d) Relación de las Licencias y Permisos obtenidos por el Concesionario y sus Contratistas y proveedores, o estado de los mismos.
- e) Relación y estado de avance de cada una de las obligaciones establecidas en los Actos Administrativos de las Licencias y Permisos obtenidos por el Concesionario.
- f) Relación de las Licencias y Permisos ambientales de los proveedores y gestores ambientales de servicios prestados por el Concesionario.
- i) Relación del seguimiento de los procesos administrativos y/o judiciales que se hayan iniciado en contra del Concesionario y estado de los trámites, relacionado con la gestión ambiental.
- k) Reporte, control y validación de las cantidades de: vii) Tratamientos silviculturales.
- l) Reportar en los formatos entregados por la EMB, la Información Ambiental Mensual señalada en el Manual de Seguimiento Ambiental y SST de la EMB.
- n) Reporte del seguimiento a las Compensaciones Ambientales realizadas por el Concesionario

Programa de manejo de epífitas vasculares y no vasculares PMB_B-06

Para el presente periodo no aplica

- Literal b:** Este se da cumplimiento ya que en la ficha se describen las cantidades gestión de este programa.
- Literales c y l:** De acuerdo con el reporte de cada uno de los formatos se analizan las cantidades que fueron ejecutadas en el periodo para cada uno de los frentes de obra
- Literales d, f e:** para el cumplimiento de esta obligación se realiza la presentación de cada uno de los sitios de disposición final en el cual se relaciona la licencia y/o permisos ambientales autorizados por la autoridad ambiental competente.
- Literales q y m:** Para el cumplimiento de estos literales se toma como referencia los indicadores estimados en el instrumento ambiental en el cual se realiza seguimiento y verificación de acuerdo con las cantidades estimadas para cada uno de los programas
- Literal p:** Para este literal se reporta y analiza el cumplimiento a la implementación de las medidas establecidas en el PMAS en donde se evalúan cada uno de los programas.
- Literal r:** se evidencia registro fotográfico de la gestión ambiental desde el componente fauna
- Literal u:** Se remite a cada uno de los anexos

	INFORME MENSUAL DE INTERVENTORÍA			
	CONTRATO No. 148 DE 2020 INTERVENTORÍA INTEGRAL, TÉCNICA, ECONÓMICA, FINANCIERA, CONTABLE, JURÍDICA, ADMINISTRATIVA, OPERATIVA, PREDIAL, AMBIENTAL, SOCIAL Y DE SEGURIDAD SALUD EN EL TRABAJO PARA LA VIGENCIA DEL CONTRATO DE CONCESIÓN No. 163 DE 2019.			
	Código del Formato CSPLMB-FT-LFG-006	Vigencia del Formato 01/09/2024	Versión: V03	

2.10. Seguimiento a la Gestión Social

- a) Reporte y análisis en los formatos que la EMB dispondrá al momento de firma del Acta de Inicio del Contrato de Interventoría, de gestión social establecidos en el Manual de Seguimiento y Control a la Gestión Social de la EMB o el documento que lo remplace o sustituya, con los respectivos soportes.*

Para el presente mes la Interventoría mediante comunicado L1T1-INT-CE-25-0075 solicitó al Concesionario la actualización en los formatos incluyendo la política de tratamiento de datos personales, conforme lo solicitó la EMB mediante comunicado EXTS24-0007928.

Así mismo, mediante comunicado L1T1-INT-CE-25-0221 la Interventoría informó a la EMB que revisó de manera interna entre las áreas de calidad y jurídica, identificando que cada empresa (EMB-interventoría-concesionario) maneja una Política de tratamientos de datos, por lo tanto, se sugiere a la EMB revisar al interior, ya que la Entidad es quien remite los formatos una vez se firma el contrato con el fin de que sean aplicados para recolección de información durante el desarrollo del contrato, y si el concesionario genera formatos los cuales son revisados y aprobados por la interventoría y la EMB, deben incluir la política de tratamiento de datos.

En el siguiente enlace se puede visualizar la correspondencia. [Literal a\)](#)



- b) Relación y descripción de las actividades relacionadas con la gestión social y con los planes de manejo social, realizados por el Concesionario en cumplimiento del Plan de Ejecución durante el período a reportar, lo cual deberá contrastarse con el período inmediatamente anterior (de acuerdo con la etapa y fase en la que se encuentre el Contrato de Concesión).*

En el literal c) se desarrollan las actividades del plan de manejo social, para cada uno de los programas establecidos.

- c) Relación y descripción de las actividades realizadas de gestión social por parte del Concesionario, en el ejercicio de sus obligaciones de seguimiento de la gestión social con el período a reportar lo cual deberá contrastarse con el período inmediatamente anterior (de acuerdo con la Etapa y Fase en la que se encuentre el Contrato de Concesión).*

➤ Informe ejecutivo PMAS

A continuación, se realiza un reporte desde la matriz DOFA, donde se presenta las debilidades, oportunidades, fortalezas y amenazas que se presentaron durante el periodo para cada uno de los frentes de obra:

	INFORME MENSUAL DE INTERVENTORÍA			
	CONTRATO No. 148 DE 2020 INTERVENTORÍA INTEGRAL, TÉCNICA, ECONÓMICA, FINANCIERA, CONTABLE, JURÍDICA, ADMINISTRATIVA, OPERATIVA, PREDIAL, AMBIENTAL, SOCIAL Y DE SEGURIDAD SALUD EN EL TRABAJO PARA LA VIGENCIA DEL CONTRATO DE CONCESIÓN No. 163 DE 2019.			
	Código del Formato CSPLMB-FT-LFG-006	Vigencia del Formato 01/09/2024	Versión: V03	

✓ Frente de trabajo WF1

DEBILIDADES <ul style="list-style-type: none"> - Poca participación en mesas intersectoriales. - Número significativo de afectaciones a predios por ejecución de obras. - Retrasos en el inicio de actividades programadas. - Disposición en la respuesta a determinadas reclamaciones de la comunidad 	OPORTUNIDADES <ul style="list-style-type: none"> - Representantes de comunidad y comerciantes positivos - Estrategias y campañas para la generación de empleo - Clima facilita el avance de obras - Etapa constructiva con avance significativo
FORTALEZAS <ul style="list-style-type: none"> - Generación de espacios que buscan mayor incidencia de la comunidad. - Equipo social consolidado y articulado entre contratistas y Concesionario - La comunidad destaca que se avances de las obras en el tramo. - Acercamientos permanentes de las entidades involucradas en el Proyecto con las comunidades. 	AMENAZAS <ul style="list-style-type: none"> - Falta de cultura ciudadana. - Opositores de la línea 1 del Metro de Bogotá - Demoras en los pagos al personal de los contratistas.

Tabla 2.10-1. Reporte de las debilidades, oportunidades, fortalezas y amenazas que se han presentado en cada programa de la WF1



✓ Frente de trabajo WF2

DEBILIDADES <ul style="list-style-type: none"> - Próxima afectación a comerciantes por cierre de intersección Avenida Villavicencio con Agoberto Mejía - Realización de actividades sin previa comunicación a Interventoría. - Tiempos de programación de visita y respuesta a PQRSD por posibles afectaciones. - Poca participación en mesas intersectoriales. 	OPORTUNIDADES <ul style="list-style-type: none"> - Estrategias y campañas para la generación de empleo - Clima facilita el avance de obras - Equipo social consolidado
FORTALEZAS <ul style="list-style-type: none"> - Disposición de trabajo con la comunidad. - Disposición de interventoría a acompañar los procesos. - Diferentes niveles sociales y culturales en el tramo. - Sectores comerciales con gran afluencia de personas 	AMENAZAS <ul style="list-style-type: none"> - Alarma de bloqueo avenida Villavicencio por implementación de PMT en la intersección con Agoberto Mejía - Control político. - Nuevos cierres que pueden representar impactos en el sector comercial

Tabla 2.10-2. Reporte de las debilidades, oportunidades, fortalezas y amenazas que se han presentado en cada programa de la WF2

✓ Frente de trabajo WF3

DEBILIDADES: (factores internos) <ul style="list-style-type: none"> -Falta de constancia y seguimiento de procesos económicos y estrategias implementadas con los comerciantes del sector. -Implementación de múltiples PMTs que colapsan la 	OPORTUNIDADES (factores externos) <ul style="list-style-type: none"> -Relacionamiento líderes estratégicos comunidad y comerciantes que tienen interés de realizar acuerdos de trabajo en equipo con el proyecto. -Generación de empleo
---	--



	INFORME MENSUAL DE INTERVENTORÍA				
	CONTRATO No. 148 DE 2020 INTERVENTORÍA INTEGRAL, TÉCNICA, ECONÓMICA, FINANCIERA, CONTABLE, JURÍDICA, ADMINISTRATIVA, OPERATIVA, PREDIAL, AMBIENTAL, SOCIAL Y DE SEGURIDAD SALUD EN EL TRABAJO PARA LA VIGENCIA DEL CONTRATO DE CONCESIÓN No. 163 DE 2019.				
	Código del Formato CSPLMB-FT-LFG-006	Vigencia del Formato 01/09/2024	Versión: V03	Pág. 803 de 1059	

movilidad del sector. - Cierres de áreas de intervención que superar lo socializado a la comunidad.	-Articulación interinstitucional para la viabilidad de las metas planteadas para el proyecto de la línea 1 del metro de Bogotá -Mejorar la comunicación interna entre sus áreas, especialmente entre las áreas técnicas y el componente de comunicaciones, con el fin de tener de manera oportuna la información para el diseño, envío, revisión y aprobación de las piezas de divulgación, especialmente, la información de cortes de servicios públicos.
FORTALEZAS (factores internos) -Mesas de trabajo y comités de nivel 3 -Articulación interinstitucional adelantándose a las posibles afectaciones. - Atención oportuna a la comunidad -Plan de ejecución en los tiempos programados -Envío permanente material audiovisual y fotográfico, según las dinámicas del proyecto.	AMENAZAS (factores externos) -La zona del proyecto tiene varios contratos de obra simultáneos. -Plan parcial de renovación urbana -Falta de cultura ciudadana. -Alto índice de comercio en la zona -Control político -Opositores de la línea 1 del metro de Bogotá.

Tabla 2.10-3. Reporte de las debilidades, oportunidades, fortalezas y amenazas que se han presentado en cada programa de la WF3

✓ **Frente de trabajo WF4**

DEBILIDADES - Av. caracas entre calle 1 y 6. Malos olores, residuos sólidos, RCD. - Afectación a tuberías por trabajo de traslado de redes de Acueducto. - Cumplimiento de compromisos y acuerdos generados con la comunidad. - Cerramientos temporales futuras estaciones del Metro.	OPORTUNIDADES - Articulación anticipada con entidades y líderes estratégicos con el fin de mitigar situaciones que afecten a la comunidad. - Relacionamiento con líderes estratégicos comunidad y comerciantes con disposición para trabajar -Generación de empleo -Constancia en la implementación de las estrategias económicas lo cual a generado credibilidad en el sector. -Articulación interinstitucional para la viabilidad de las metas planteadas para la línea 1 del metro de Bogotá. -Desarrollo de recorridos de la Calle 1ra a la 13 con Entidades como UAESP, secretaria de integración social, desarrollo económico y proveedores de recolección de residuos domiciliario para articulaciones de temas de manejo de basuras, habitabilidad en calle y recicladores de oficio. -Solicitud de sector comercial de enfocar las estrategias con comerciantes en el embellecimiento del sector que fortalezca la confianza de los potenciales compradores del voto nacional y San Victorino. -Coordinación del uso de las pantallas de instaladas en los centros de venta en San Victorino para generar pautas o campañas de expectativas sobre las obras de la primera Línea del metro al sector.
--	--

	INFORME MENSUAL DE INTERVENTORÍA				
	CONTRATO No. 148 DE 2020 INTERVENTORÍA INTEGRAL, TÉCNICA, ECONÓMICA, FINANCIERA, CONTABLE, JURÍDICA, ADMINISTRATIVA, OPERATIVA, PREDIAL, AMBIENTAL, SOCIAL Y DE SEGURIDAD SALUD EN EL TRABAJO PARA LA VIGENCIA DEL CONTRATO DE CONCESIÓN No. 163 DE 2019.				
	Código del Formato CSPLMB-FT-LFG-006	Vigencia del Formato 01/09/2024	Versión: V03	Pág. 804 de 1059	

<p>FORTALEZAS</p> <ul style="list-style-type: none"> - Disposición de Metro línea 1 para gestionar con las entidades y mitigar las situaciones evidenciadas en territorio. - Plan de ejecución en los tiempos programados - Conocimiento del territorio, lideresa y lideresas través de acciones iniciales de acercamiento en el sector de San Victorino. - Disponibilidad de equipo del componente social - Contar con un equipo focalizado en las acciones a desarrollar en el sector de la 1ra a la 13 dadas las características del sector. - Envío permanente material audiovisual y fotográfico, según las dinámicas del proyecto. 	<p>AMENAZAS</p> <ul style="list-style-type: none"> - Falta de personal por parte de las entidades para atender lo evidenciado por Metro línea 1 en territorio. - La zona del proyecto tiene varios contratos de obra simultáneos. - Plan parcial de renovación urbana - Falta de cultura ciudadana. - Alto índice de comercio informal en la zona - Control político - Redes sociales (youtubers) - Opositores de la línea 1 del metro de Bogotá. - Implementación de PMTs que no contemple las recomendaciones generadas en los diferentes espacios dadas las características del sector. - Temas de inseguridad en el sector de san Victorino durante el desarrollo de actividades de la obra como recorridos, toma de registros fotográficos y actividades puntuales de la obra. - El sector de la 1ra a la 13 se caracteriza por tener de manera permanente temporada, dado que este sector maneja diversidad de productos de venta y servicios para mayoristas, no solo para comparadores de Bogotá sino del país en general.
---	--

Tabla 2.10-4. Reporte de las debilidades, oportunidades, fortalezas y amenazas que se han presentado en cada programa de la WF4

✓ **Frente de trabajo WF5**

<p>DEBILIDADES</p> <ul style="list-style-type: none"> - Baja ejecución en las obras (obras sin ejecución) - Incertidumbre de fechas para el inicio de actividades de obra. - Falta de constancia y seguimiento de procesos económicos y estrategias implementadas con los comerciantes del sector. Nuevas propuestas. - Áreas interdisciplinarias descentralizadas que no cuentan con líder responsable para cada área (comités nivel 3) - Gestión de luminarias - Conformación de res de apoyo por sectores 	<p>OPORTUNIDADES</p> <ul style="list-style-type: none"> - Suficiente tiempo previo al inicio de actividades. - Disposición de interventoría a acompañar los procesos. - Articulación efectiva con las entidades del sector - Comunidad a favor del proyecto - Articulación con Alcaldías Locales - Trabajos 24 horas - Temporada seca
<p>FORTALEZAS</p> <ul style="list-style-type: none"> - Comunicación y acompañamiento permanente de Interventoría. - Presencia permanente del área social en el tramo. - Mesas de trabajo y comités de nivel 3 - Gestión interinstitucional adelantándose a las posibles afectaciones. - Comunicación asertiva entre las diferentes áreas interdisciplinarias. 	<p>AMENAZAS</p> <ul style="list-style-type: none"> - Diferentes niveles sociales y culturales en el tramo - Mínima asistencia de comunidad a los espacios de participación distritales y locales. - Invasión de vías y espacio público en sectores que serán usados potencialmente para rutas de desvío durante el tiempo de obra en el sector de la Calle 13 a la 19 costado occidental. - Alta presencia de habitante de calle - Alta inseguridad en la zona - Altos puntos no autorizados de basura - Falta de cultura ciudadana. - Alto índice de BIC - Permisos de BIC

Tabla 2.10-5. Reporte de las debilidades, oportunidades, fortalezas y amenazas que se han presentado en cada programa de la WF5

	INFORME MENSUAL DE INTERVENTORÍA			
	CONTRATO No. 148 DE 2020 INTERVENTORÍA INTEGRAL, TÉCNICA, ECONÓMICA, FINANCIERA, CONTABLE, JURÍDICA, ADMINISTRATIVA, OPERATIVA, PREDIAL, AMBIENTAL, SOCIAL Y DE SEGURIDAD SALUD EN EL TRABAJO PARA LA VIGENCIA DEL CONTRATO DE CONCESIÓN No. 163 DE 2019.			
	Código del Formato CSPMB-FT-LFG-006	Vigencia del Formato 01/09/2024	Versión: V03	

✓ Frente de trabajo WF6

DEBILIDADES <ul style="list-style-type: none"> - Baja ejecución en las obras (obras sin ejecución) - Poco personal en obra (obras sin ejecución) -Incertidumbre de fechas para el inicio de actividades de obra. -Ejecución de actividades fuera del AID del proyecto -Falta de constancia y seguimiento de procesos económicos y estrategias implementadas con los comerciantes del sector. -Ruido generado por maquinarias -Áreas interdisciplinarias descentralizadas que no cuentan con líder responsable para cada área (comités nivel 3) -Fechas de terminación y entrega sin cumplir (baja credibilidad) -Implementación de PMT en múltiples fases -Gestión de luminarias -Conformación de res de apoyo por sectores 	OPORTUNIDADES <ul style="list-style-type: none"> -Suficiente tiempo previo al inicio de actividades. -Disposición de interventoría a acompañar los procesos. -Articulación efectiva con las entidades del sector -Comunidad a favor del proyecto -Articulación con Alcaldías Locales -Trabajos 24 horas -Temporada seca
FORTALEZAS <ul style="list-style-type: none"> -Comunicación y acompañamiento permanente de Interventoría. -Presencia permanente del área social en el tramo. -Mesas de trabajo y comités de nivel 3 -Gestión interinstitucional adelantándose a las posibles afectaciones. -Mitigación de las crisis por parte del concesionario -Comunicación asertiva entre las diferentes áreas interdisciplinarias. -Soportes de gestión de ML1 con la comunidad en múltiples espacios entregados a los opositores del proyecto -Manejo de comunidad en momentos de crisis. 	AMENAZAS <ul style="list-style-type: none"> -Sectores comerciales con gran afluencia de personas. - Diferentes niveles sociales y culturales en el tramo - Sectores con alto índice de comercio en la zona. - Mínima asistencia de comunidad a los espacios de participación distritales y locales. - Invasión de vías y espacio público en sectores que serán usados potencialmente para rutas de desvío durante el tiempo de obra en el sector de la Calle 13 a la 19 costado occidental. -Alta presencia de habitante de calle -Alta inseguridad en la zona -Altos puntos no autorizados de basura -Falta de cultura ciudadana. -Alto índice de entidades en el sector -Manifestaciones de la comunidad (mala imagen al proyecto) -Posturas personales y con tintes políticos que afectan la gestión social



Tabla 2.10-6. Reporte de las debilidades, oportunidades, fortalezas y amenazas que se han presentado en cada programa de la WF6

Igualmente, a continuación, se deja informe cualitativo de mes por programas:

Programa	Gestiones realizadas durante el periodo	Acciones de mejora solicitadas durante el mes
Programa de Información y Comunicación Pública	Comunicación en el territorio Se realizó la revisión, validación y aprobación de piezas de comunicación dirigidas al Área de Influencia Directa, relacionadas con Planes de Manejo de Tránsito, cortes de servicios públicos, avance de construcción de estaciones y traslado de redes, entre otras. Algunos PMTs revisados: Av. Caracas entre calles 1 y 11, Intercambiador Vial Calle 72, Calle 1 entre	Comunicación en el territorio Se solicitó el cumplimiento a los tiempos de divulgación contractuales establecidos en el Apéndice Técnico 15 para los cortes de servicios públicos en el tramo 6. Se solicitó la instalación nuevamente de la valla del tramo 6 que había sido retirada sin previo aviso; de acuerdo con las obligaciones contractuales señaladas en el

	INFORME MENSUAL DE INTERVENTORÍA			
	CONTRATO No. 148 DE 2020 INTERVENTORÍA INTEGRAL, TÉCNICA, ECONÓMICA, FINANCIERA, CONTABLE, JURÍDICA, ADMINISTRATIVA, OPERATIVA, PREDIAL, AMBIENTAL, SOCIAL Y DE SEGURIDAD SALUD EN EL TRABAJO PARA LA VIGENCIA DEL CONTRATO DE CONCESIÓN No. 163 DE 2019.			
	Código del Formato CSPLMB-FT-LFG-006	Vigencia del Formato 01/09/2024	Versión: V03	



Programa	Gestiones realizadas durante el periodo	Acciones de mejora solicitadas durante el mes
	<p>carreras 19 y 25, Av. 1 de Mayo con calle 35b sur.</p> <p>Se acompañó a la distribución de piezas de comunicación aprobadas, especialmente relacionadas con Planes de Manejo de Tránsito y actividades silviculturales en espacio público.</p> <p>Algunos acompañamientos: tratamientos silviculturales en la calle 8 sur, PMT de la Av. 1 de Mayo con calle 35b sur.</p> <p>Comunicación masiva/transversal</p> <p>Se revisaron y aprobaron los contenidos propuestos por el Concesionario para su divulgación en las parrillas de redes sociales, relacionados con los Planes de Manejo de Tránsito, avance de obra, actividades sociales y apoyo al comercio formal.</p> <p>Adicionalmente, se solicitó la producción de contenidos relacionados con la vía férrea de pruebas, intercambiador de la calle 72, prueba de los trenes en China, cubierta del Hall de Cocheras, entre otros.</p>	<p>Apéndice Técnico 15.</p> <p>Adicionalmente, se hace necesario que el Concesionario mejore la comunicación interna entre las áreas técnicas y sociales para que la producción de piezas se realice con un tiempo más adecuado.</p> <p>Comunicación masiva/transversal</p> <p>Se solicitó ajustes en la producción audiovisual y fotográfica de los contenidos enviados y un envío en tiempos más oportunos, acordes al avance de las actividades de obra.</p>
Programa Metro escucha, Metro resuelve	<p>En el periodo reportado se realizó el seguimiento a cada una de las PQRSDF. recibidas y a cargo del Concesionario En consecuencia, para el presente periodo se realizó un llamado de atención de atención al Concesionario por el no cumplimiento estricto al procedimiento PROCEDIMIENTO DE VERIFICACIÓN DEL ESTADO DE LOS INMUEBLES Y POSIBLES RECLAMACIONES (actualmente vigente).</p> <p>De otra parte, se realizó mesas de trabajo con la EMB, el Concesionario y PMO tendiente a ajustar el formato AC-FR-004 conforme a la actual dinámica del comportamiento de PQRSDF del proyecto. Lo anterior, con el objeto de que exista mayor claridad respecto a los temas de las PQRSDF.</p>	<p>Como acciones de mejora, desde la interventoría se recomienda ajustar los procesos internos administrativos del Concesionario tendientes a optimizar los tiempos en la atención de las PQRSDF. Lo anterior, considerando que en el presente periodo se superó de manera significativa la cifra reportada respecto al mes de enero de 2024.</p> <p>Aunado a lo anterior, se evidencia falencias por parte del Concesionario en la gestión de PQRSDF cerradas en BTE con compromisos; por lo tanto, se recomienda la Concesionario dar aplicación a lo establecido en la sección 5.3 (a) del Apéndice Técnico 14, relativa a vincular y destinar el personal adicional que se requiera para el cumplimiento de sus obligaciones contractuales.</p>

	INFORME MENSUAL DE INTERVENTORÍA			
	CONTRATO No. 148 DE 2020 INTERVENTORÍA INTEGRAL, TÉCNICA, ECONÓMICA, FINANCIERA, CONTABLE, JURÍDICA, ADMINISTRATIVA, OPERATIVA, PREDIAL, AMBIENTAL, SOCIAL Y DE SEGURIDAD SALUD EN EL TRABAJO PARA LA VIGENCIA DEL CONTRATO DE CONCESIÓN No. 163 DE 2019.			
	Código del Formato CSPLMB-FT-LFG-006	Vigencia del Formato 01/09/2024	Versión: V03	

Programa	Gestiones realizadas durante el periodo	Acciones de mejora solicitadas durante el mes
Programa de Participación Ciudadana	<p>- Baja activación del programa para el presente periodo. Se dispuso el acompañamiento por parte de la interventoría a la información relacionada con cortes de servicios públicos.</p> <p>- Se realizó acompañamiento al corte servicio de agua y atención a veedurías mediante dos (2) Mesa de trabajo Mujeres Metro reunión comunidad barrio Colombia y Concepción.</p>	<p>- Con la actualización del PGS se espera propiciar más actividades del programa.</p> <p>- Generar mayores actividades relacionadas al programa.</p> <p>- Reforzar la comunicación y relacionamiento con las comunidades del AID.</p>
Programa de fortalecimiento ciudadano	<p>- Se realizó Visita a líderes comunitarios definidos por la EMB</p>	<p>- Generar mayores actividades relacionadas al programa, que fortalezcan a la comunidad</p> <p>- Robustecer el diagnóstico de organizaciones comunitarias y asistir a los espacios dispuestos por la EMB con el fin de generar estrategias para la generación del fortalecimiento ciudadano.</p>
Programa de articulación interinstitucional	<p>Se participó en la mesa local de movilidad de Bosa, donde se informa sobre los avances constructivos, y la gestión social que se realiza.</p> <p>En el sector de San Victorino, próximo a iniciar obras, se realizó el acompañamiento a las gestiones de articulación con la secretaría de seguridad, seguridad de Metro línea 1 y policía nacional, permitiendo definir acciones para fortalecer los cuadrantes de seguridad que ya están conformados por la policía nacional y estar articulados por el próximo inicio de las obras en el sector.</p> <p>El concesionario generó articulación con las entidades encargadas de la recolección y disposición de residuos sólidos; además, acompañó recorrido bajo la estrategia "Metro te acompaña"</p> <p>- Se articularon los temas, los cuales aquejan a la comunidad en general como son: habitante de calle mediante el COLFHC / Teusaquillo, inseguridad mediante la Mesa de trabajo policía Nacional- Estrategia lineal Av Caracas Estación policía Chapinero y pocas luminarias para corredores seguros mediante Estrategia metro te acompaña corredores seguros nocturno CI 45 - CI 72.</p>	<p>Mediante los recorridos, la Interventoría recomendó al concesionario articular acciones con la secretaría de integración y salud, para atender las problemáticas del barrio san bernardo, esto teniendo en cuenta que mediante los recorridos se han identificado problemáticas de vectores, basuras, habitabilidad en calle, los cuales deben ser atendidos por las instituciones.</p> <p>A finales del mes de enero de 2025 se logró mediante la estrategia metro te acompaña de la EMB que la secretaría de integración social y secretaría de salud realizará campañas en el sector, sin embargo, se está planeando acciones que permanezcan en el tiempo.</p> <p>Gestión permanente para mitigar el fenómeno de habitabilidad en calle.</p>
Programa de cultura movilidad sostenible	<p>Para el presente mes se realizó la revisión documental de la estrategia de movilidad sostenible en los puntos de los corredores con</p>	<p>Como acción la Interventoría realizó a través de los siguientes comunicados: L1T1-INT-CE-25-0356, L1T1-INT-CE-25-0354</p>

	INFORME MENSUAL DE INTERVENTORÍA			
	CONTRATO No. 148 DE 2020 INTERVENTORÍA INTEGRAL, TÉCNICA, ECONÓMICA, FINANCIERA, CONTABLE, JURÍDICA, ADMINISTRATIVA, OPERATIVA, PREDIAL, AMBIENTAL, SOCIAL Y DE SEGURIDAD SALUD EN EL TRABAJO PARA LA VIGENCIA DEL CONTRATO DE CONCESIÓN No. 163 DE 2019.			
	Código del Formato CSPLMB-FT-LFG-006	Vigencia del Formato 01/09/2024	Versión: V03	



Programa	Gestiones realizadas durante el periodo	Acciones de mejora solicitadas durante el mes
	<p>hospitales y entidades educativas, en donde el concesionario propuso fortalecer la divulgación de información y propuso talleres itinerantes.</p> <p>Se realizaron recorridos por los frentes de obras activos en donde se evidenció senderos peatonales con falencias, basuras, escombros (no asociados a los trabajos de obra), vectores, etc.</p>	<p>relacionados con la verificación de los corredores seguros y solicitando acciones de mejora por parte del concesionario, en relación con el refuerzo de iluminación en pasos peatonales, adecuación de senderos peatonales, articulación con la UAESP para la recolección de basuras y se realice la solicitud a la secretaría de integración social para el trabajo conjunto con demás entidades para el manejo de la problemática de habitabilidad en calle.</p>
Programa de protección a la infraestructura y bienes de terceros. "Metro Buen Vecino"	<p>Durante el mes se acompañó por parte de la Interventoría 40 visitas de verificación del estado de inmuebles que interpusieron PQRSD.</p>	<p>Producto de las visitas realizadas la Interventoría revisó 12 conceptos técnicos</p>
Programa de inclusión socio laboral	<p>Se realizan mesas de trabajo de empleabilidad para el convenio con el SENA y la SDDE.</p> <p>La Interventoría acompañó inducciones, donde se evidencia la formación en temas de gestión social, arqueología, medio ambiente, entre otros, al personal que ingresa al Proyecto.</p> <p>A la fecha el concesionario a aprobado los informes mensuales hasta el mes de junio de 2024, teniendo que, al mes de junio de 2024, se tienen reportes reales, en los comités de seguimiento social y de comunicaciones y en el comité integral del mes de enero de 2025, se solicitó al área SST del concesionario agilizar, la revisión y el consolidado de la información con el fin de generar las aprobaciones de los informes de julio, agosto, septiembre y octubre de 2024 del área social.</p>	<p>En seguimiento al cumplimiento, la Interventoría mediante comunicados ha solicitado al concesionario el cumplimiento de los establecido en la política e inclusión sociolaboral. Oficios L1T1-INT-CE-25-0097, L1T1-INT-CE-24-6005</p>
Programa de manejo para la sostenibilidad económica del comercio Formal	<p>Se generaron varias actividades encaminadas a caracterización de comercios donde han iniciado actividades de obras, además, se verificó el tema relacionado de cargue y descargue de mercancía, finalmente, se llevó a cabo la actividad de una estrategia publicitaria.</p> <p>Revisión de estrategia de sostenibilidad con comerciantes de Ropa Usada en Calle 49 con avenida caracas - Costado oriental.</p>	<p>Continuar generando estrategias para lograr mayor visibilidad del comercio en el sector.</p> <p>Una vez se de inicio a nuevos frentes de obra, estar dispuestos a generar nuevas estrategias de impacto positivo para los comerciantes.</p> <p>Pendiente la actualización caracterización comerciantes, realización de Módulos de fortalecimiento y capacitación a comerciantes, de acuerdo con la necesidad de los comerciantes, implementación de estrategias publicitarias para promocionar los comerciantes y sectores de PLMB, presentación del portafolio a los comerciantes ubicados sobre el eje del corredor vial a intervenir, con el fin de</p>

	INFORME MENSUAL DE INTERVENTORÍA			
	CONTRATO No. 148 DE 2020 INTERVENTORÍA INTEGRAL, TÉCNICA, ECONÓMICA, FINANCIERA, CONTABLE, JURÍDICA, ADMINISTRATIVA, OPERATIVA, PREDIAL, AMBIENTAL, SOCIAL Y DE SEGURIDAD SALUD EN EL TRABAJO PARA LA VIGENCIA DEL CONTRATO DE CONCESIÓN No. 163 DE 2019.			
	Código del Formato CSPLMB-FT-LFG-006	Vigencia del Formato 01/09/2024	Versión: V03	

Programa	Gestiones realizadas durante el periodo	Acciones de mejora solicitadas durante el mes
		identificar la intensidad y/o posibilidades de adquirir créditos 2025.
Programa de manejo para ocupantes del espacio público	El concesionario ha venido cumpliendo los puntos establecidos en el PGS donde realiza seguimiento a los vendedores ambulantes. Por lo que la interventoría los ha venido remitiendo a la EMB, dando cumplimiento a la obligación establecida en el AT15	Se han remitido a la EMB 95 informes.
Programa para la construcción de tejido urbano	Para el presente mes la Interventoría acompañó a diferentes acciones de divulgación del código de conducta, charlas y capacitaciones de prevención.	Generar mayores actividades relacionadas al programa. Implementación del programa en general, seguimiento mediante cronograma y PGS.
Programa de Manejo para la Protección del Patrimonio Cultural	Se realizó recorridos de campo, mesas de trabajo y comités de arqueología con ML1 y EMB. La interventoría realizó seguimiento al cumplimiento de la implementación de los Programas de arqueología preventiva registrados mediante Resolución 479 del 27 de abril de 2021 y Resolución 623 del 21 de mayo de 2021 y realizó recorridos de obra. Se realizó mesas de trabajo y envió comunicados e incidencias reiterando la necesidad del monitoreo permanente a actividades de excavación en todos los frentes de trabajo.	Continuar con las actividades de los Planes de Manejo en implementación. Contar con un arqueólogo por cada frente de obra activa con el fin de cumplir a cabalidad la medida de manejo de monitoreo tanto diurno como nocturno. Con respecto a este punto la interventoría ha radicado a ML1 una incidencia cada vez que ha detectado un frente de obra sin monitoreo arqueológico. Realizar el monitoreo permanente a todas las actividades de obra que requieran descapote o excavaciones. Con respecto a este punto la interventoría ha radicado a ML1 una incidencia cada vez que ha detectado un frente de obra sin monitoreo arqueológico. Avisar oportunamente a interventoría sobre la radicación de trámites ante el ICANH y las respuestas del Instituto. Se hizo énfasis en el envío de las respuestas al cambio mayor y los cambios menores solicitados para la ampliación tanto del polígono general como de los polígonos específicos.
Programa de manejo para el influjo laboral	Durante el mes se atendió en el recorrido de la veeduría de mujeres del intercambiador vial de la calle 72, en donde se atendió un caso de una ciudadana quién manifestó que está recibiendo acoso sobre los trabajadores de la obra.	Generar mayores actividades relacionadas al programa. La Interventoría solicitó al concesionario reforzar las capacitaciones y charlas con trabajadores en prevención de violencia contra las mujeres.



Tabla 2.10-7. Reporte informe cualitativo

➤ **Reporte del estado de los informes mensuales presentados por Metro línea 1:**



	INFORME MENSUAL DE INTERVENTORÍA			
	CONTRATO No. 148 DE 2020 INTERVENTORÍA INTEGRAL, TÉCNICA, ECONÓMICA, FINANCIERA, CONTABLE, JURÍDICA, ADMINISTRATIVA, OPERATIVA, PREDIAL, AMBIENTAL, SOCIAL Y DE SEGURIDAD SALUD EN EL TRABAJO PARA LA VIGENCIA DEL CONTRATO DE CONCESIÓN No. 163 DE 2019.			
	Código del Formato CSPLMB-FT-LFG-006	Vigencia del Formato 01/09/2024	Versión: V03	

A continuación, se presenta la relación y estado de los informes presentados por el Concesionario Metro línea 1:

PRODUCTO ENTREGADO	PERIODO DEL MES ANTERIOR (diciembre 2024)	PERIODO DEL REPORTE (enero 2025)	ESTADO DEL DOCUMENTO
ML1-TRN-031411 L1T1-CON-SOC-IN-0548 informe de gestión social N° 6 fase de construcción 2024 – 1 al 30 de junio de 2024	N/A	En el presente mes mediante comunicado L1T1-INT-CE-25-0155 la Interventoría aprobó el informe presentado en versión 00 por el concesionario.	En el siguiente enlace se puede visualizar la correspondencia junio
ML1-TRN-032520 L1T1-CON-SOC-IN-0550 - informe de gestión social N° 7 fase de construcción 2024 - 1 al 31 de julio de 2024	El 03 de diciembre de 2024 mediante ACONEX ML1-TRN-036595 el Concesionario remitió el informe L1T1- CON-SOC-IN-0550_VDD - informe de gestión social N° 7 fase de construcción 2024 – 1 al 31 de julio de 2024 La Interventoría previa revisión detallada del informe mediante comunicado L1T1- INT-CE-24-5979 le solicitó al Concesionario radicar la versión 00 con los ajustes del programa de inclusión sociolaboral.	N/A	Pendiente el ajuste de la V00. una vez se encuentre aprobado el reporte de personal de SST, el componente social debe incluir la información en el programa de inclusión sociolaboral.
ML1-TRN-033423 L1T1-CON-SOC-IN-057 - informe de gestión social N° 8 fase de construcción 2024 - 1 al 31 de agosto de 2024	N/A	N/A	Pendiente el ajuste de la V00. una vez se encuentre aprobado el reporte de personal de SST, el componente social debe incluir la información en el programa de inclusión sociolaboral.
ML1-TRN-034758 L1T1- CON-SOC-IN-0605- informe de gestión social N° 9 fase de construcción 2024 – 1 al 30 de septiembre de 2024	El 10 de diciembre de 2024 mediante transmisión ACONEX ML1-TRN-036801 el concesionario remitió el informe en versión VCC. La Interventoría mediante comunicado L1T1-INT-CE-24-6169 remitió respuesta solicitando ajustar las observaciones que no fueron subsanadas de los programas: Metro escucha resuelve: específicamente lo relacionado en la Matriz del programa, no coincide con los anexos reportados (formato AC-FR-004). 2. Inclusión sociolaboral: No se presentan los datos de contratación del personal MONC, MONCL y Mujeres, conforme la obligación establecida en el anexo 1 del apéndice técnico 15	N/A	Pendiente el ajuste de la V00. una vez se encuentre aprobado el reporte de personal de SST, el componente social debe incluir la información en el programa de inclusión sociolaboral.
ML1-TRN-035606 L1T1- CON-SOC-IN-0626_VBB - informe de gestión	La Interventoría el 03 de diciembre de 2024, mediante comunicado L1T1-INT-CE- 24-5771 remitió el memorando técnico MEM-TEC-SOC-0194.	El 15 de enero de 2025 mediante comunicado L1T1-INT-CE-25-0242 remitió observaciones que no fueron ajustadas desde la versión	En el siguiente enlace se puede visualizar la correspondencia Octubre

	INFORME MENSUAL DE INTERVENTORÍA			
	CONTRATO No. 148 DE 2020 INTERVENTORÍA INTEGRAL, TÉCNICA, ECONÓMICA, FINANCIERA, CONTABLE, JURÍDICA, ADMINISTRATIVA, OPERATIVA, PREDIAL, AMBIENTAL, SOCIAL Y DE SEGURIDAD SALUD EN EL TRABAJO PARA LA VIGENCIA DEL CONTRATO DE CONCESIÓN No. 163 DE 2019.			
	Código del Formato CSPMB-FT-LFG-006	Vigencia del Formato 01/09/2024	Versión: V03	

PRODUCTO ENTREGADO	PERIODO DEL MES ANTERIOR (diciembre 2024)	PERIODO DEL REPORTE (enero 2025)	ESTADO DEL DOCUMENTO
<p>social N° 10 fase de construcción 2024 – 1 al 31 de octubre de 2024</p>	<p>El 17 y 18 de diciembre de 2024 se realizó mesa de trabajo entre Interventoría y ML1, quedando pendiente el ajuste de observaciones, notificadas a ML1 a través de la comunicación L1T1-INT-CE-24-6189 de fecha 23 de diciembre de 2024.</p> <p>Mediante la transmisión ML1-TRN-037966 de fecha 26 de diciembre de 2024, el concesionario remitió la VCC para revisión.</p> <p>El 30 de diciembre de 2024, la interventoría realizó la devolución del informe mediante la comunicación L1T1-INT-CE-24-6320, donde se informó al concesionario que no se generaron los ajustes al informe generados en la mesa de trabajo del 17 y 18 de diciembre de 2024</p>	<p>BB.</p> <p>Teniendo en cuenta que el concesionario no cumplió en los tiempos de entrega, Interventoría generó la advertencia de presunto incumplimiento mediante el comunicado L1T1-INT-CE-25-0388 otorgando un plazo de entrega para el 24 de enero de 2025.</p> <p>El concesionario no realizó la entrega del informe por lo cual la Interventoría mediante comunicado L1T1-INT-CE-25-0533 envió la reiteración de la advertencia por presunto incumplimiento a lo solicitado mediante comunicado L1T1-INT-CE-25-0388 advertencia por presunto incumplimiento por la no atención a lo solicitado mediante comunicado L1T1-INT-CE-25-0242 - informe de gestión social N° 10 FASE DE CONSTRUCCION 2024 – 1 AL 31 DE OCTUBRE DE 2024. Pendiente de la entrega y el reporte en el mes de febrero de 2025.</p> <p>El 29 de enero de 2024 mediante comunicado L1T1-CON-CE-25-0669 Metro línea 1 notificó la entrega del informe mediante aconex ML1-TRN-039146, informe que se encuentra en revisión</p>	
<p>ML1-TRN-036974 L1T1-CON-SOC-IN-0644_VBB - informe de gestión social N° 11 fase de construcción 2024 – 1 al 30 de noviembre de 2024</p>	<p>L1T1-CON-SOC-IN-0644_VBB - informe de gestión social N° 11 fase de construcción 2024</p>	<p>El 13 de enero de 2025, mediante comunicado L1T1-INT-CE-25-0148 la Interventoría remitió al Concesionario Metro línea 1 el memorando MEM-TEC-SOC-0195 con las observaciones al informe y citando a mesa de trabajo para el 24 de enero de 2025.</p> <p>Se llevaron a cabo dos mesas de trabajo, los días 24 y 27 de enero de 2025, el concesionario está pendiente de la entrega de los ajustes solicitados por la Interventoría, los cuales se reportarán en el informe del mes de febrero de 2025.</p>	<p>En el siguiente enlace se puede visualizar la correspondencia Noviembre</p>



	INFORME MENSUAL DE INTERVENTORÍA				
	CONTRATO No. 148 DE 2020 INTERVENTORÍA INTEGRAL, TÉCNICA, ECONÓMICA, FINANCIERA, CONTABLE, JURÍDICA, ADMINISTRATIVA, OPERATIVA, PREDIAL, AMBIENTAL, SOCIAL Y DE SEGURIDAD SALUD EN EL TRABAJO PARA LA VIGENCIA DEL CONTRATO DE CONCESIÓN No. 163 DE 2019.				
	Código del Formato CSPLMB-FT-LFG-006	Vigencia del Formato 01/09/2024	Versión: V03	Pág. 812 de 1059	

PRODUCTO ENTREGADO	PERIODO DEL MES ANTERIOR (diciembre 2024)	PERIODO DEL REPORTE (enero 2025)	ESTADO DEL DOCUMENTO
ML1-TRN-038552 L1T1-CON-SOC-IN-0663_VBB informe de gestión social N° 12 fase de construcción 2024	N/A	En revisión de Interventoría	N/A

Tabla 2.10-8. Seguimiento a la entrega las obligaciones

A continuación, se relacionan los informes a los cuales se le generó la revisados y aprobados y que pueden ser consultados en la plataforma ACONEX.

No	Informe	Periodo	Transmisión	Fecha	Respuesta Interventoría	Fecha
37	L1T1-CON-SOC-IN-0150_V00 Informe de gestión social N° 2	1 al 28 de febrero de 2023	ML1-TRN-021612	2023-09-04	L1T1-INT-CE-23-3953	2023-09-14
38	L1T1-CON-SOC-IN-0157_V00 Informe de gestión social No. 3	1 al 31 de marzo de 2023	ML1-TRN-021907	2023-09-18	L1T1-INT-CE-23-4264	2023-10-05
39	L1T1-CON-SOC-IN-0176_V00 Informe de gestión social N° 4	1 al 30 de abril de 2023	ML1-TRN-022012	2023-09-20	L1T1-INT-CE-23-4152	2023-09-27
40	L1T1-CON-SOC-IN-0223_V00 informe de gestión social N 5	1 al 31 de mayo de 2023	ML1-TRN-022557	2023-10-06	L1T1-INT-CE-23-5146	2023-12-11
41	L1T1-CON-SOC-IN-0243_V00 informe de gestión social N 6	1 al 30 de junio de 2023	ML1-TRN-023479	2023-11-15	L1T1-INT-CE-24-0108	2024-01-01
42	L1T1-CON-SOC-IN-0252_V00 informe de gestión social N 7–	1 al 24 de julio de 2023	ML1-TRN-027651	2024-04-22	L1T1-INT-CE-24-2010	2024-05-07
43	L1T1-CON-SOC-IN-0259_V00 informe de Gestión social N°1 fase de construcción	25 de julio al 31 de agosto de 2023.	ML1-TRN-027358	2024-04-11	L1T1-INT-CE-24-1680	2024-04-16
44	L1T1-CON-SOC-IN-0271_V00 informe de gestión social N°2 fase de construcción	01 al 30 de septiembre de 2023	ML1-TRN-028193	2024-05-03	L1T1-INT-CE-24-2023	2024-05-08
45	L1T1-CON-SOC-IN-0284_VBB - informe de gestión social N° 3 fase de construcción	01 al 31 de octubre de 2023	ML1-TRN-029985	2024-06-19	L1T1-INT-CE-24-2824	2024-06-27
46	L1T1-CON-SOC-IN-0287 - informe de gestión social N°4 fase de construcción	01 al 30 de noviembre de 2023	ML1-TRN-033130	2024-08-30	L1T1-INT-CE-24-3922	2024-09-03
47	L1T1-CON-SOC-IN-0332 - informe de gestión social N°5 fase de construcción	01 al 31 de diciembre de 2023	ML1-TRN-033071	2024-08-28	L1T1-INT-CE-24-3915	2024-09-02
48	L1T1-CON-SOC-IN-0352 - informe de gestión social N° 1 fase de construcción 2024	01 al 31 de enero de 2024	ML1-TRN-033885	2024-09-23	L1T1-INT-CE-24-4815	2024-10-22
49	L1T1-CON-SOC-IN-0439 - informe de gestión social N° 2 fase de construcción 2024	01 al 28 de febrero de 2024	ML1-TRN-033078	2024-08-29	L1T1-INT-CE-24-3916	2024-09-02

	INFORME MENSUAL DE INTERVENTORÍA				
	CONTRATO No. 148 DE 2020 INTERVENTORÍA INTEGRAL, TÉCNICA, ECONÓMICA, FINANCIERA, CONTABLE, JURÍDICA, ADMINISTRATIVA, OPERATIVA, PREDIAL, AMBIENTAL, SOCIAL Y DE SEGURIDAD SALUD EN EL TRABAJO PARA LA VIGENCIA DEL CONTRATO DE CONCESIÓN No. 163 DE 2019.				
	Código del Formato CSPLMB-FT-LFG-006	Vigencia del Formato 01/09/2024	Versión: V03	Pág. 813 de 1059	

No	Informe	Periodo	Transmisión	Fecha	Respuesta Interventoría	Fecha
50	L1T1-CON-SOC-IN-0457 - informe de gestión social N° 3 fase de construcción 2024	01 al 31 de marzo de 2024	ML1-TRN-033901	2024-09-24	L1T1-INT-CE-24-4741	2024-10-17
51	L1T1-CON-SOC-IN-0499 - informe de gestión social N° 4 fase de construcción 2024	01 al 30 de abril de 2024	ML1-TRN-033893	2024-10-17	L1T1-INT-CE-24-4751	2024-10-17
52	L1T1-CON-SOC-IN-0520 - informe de gestión social N° 5 fase de construcción 2024	01 al 31 de mayo de 2024	ML1-TRN-035317	2024-10-06	L1T1-INT-CE-24-5280	2024-11-12
53	L1T1-CON-SOC-IN-0548 informe de gestión social No 6 fase de construcción 2024	01 al 30 de junio de 2024	ML1-TRN-038419	2025-01-08	L1T1-INT-CE-25-0155	2025-01-13

Tabla 2.10-9. Informes concesionario-revisados y aceptados por la interventoría

La Interventoría presente el mes mediante comunicado L1T1-INT-CE-25-0253 remitió al concesionario la ALERTA ENTREGA DE DOCUMENTACION PARA EL PRIMER MES DE CADA AÑO DE ACUERDO CON LAS OBLIGACIONES ESTABLECIDAS EN EL AT3 Y AT15 (ANEXO 1). Solicitando sea entregada antes del 31 de enero de 2025. En el siguiente enlace se puede visualizar los soportes. Pendiente de la entrega de lo solicitado, plazo a 31 de enero de 2025, por lo cual, en el siguiente mes se hará el reporte de la documentación entregada por parte de Metro línea 1.

<https://interventoriаметrobogota-my.sharepoint.com/:f:/p/jrubiano/EiZTsh43diJOgl1dyTFcIaIB1GCqCZR44Df98pDGAoy6PQ?e=untKjK>



A continuación, se presentan las actividades consolidadas por cada uno de los programas en donde la interventoría acompañó y verificó el cumplimiento de la actividad, conforme a lo entregado por Metro línea 1:

➤ **Programa de información y comunicación:**

1. Actividades realizadas por el Concesionario para dar cumplimiento al Plan Estratégico de Comunicaciones, manual de imagen institucional y al proceso de aprobación de piezas y material de divulgación por parte de la EMB.

En enero de 2025, el Concesionario envió las piezas para que fueran validadas por la interventoría y aprobadas por EMB. Adicionalmente, se dio continuidad al proceso de revisión y aprobación de las piezas pendientes por aprobación de meses anteriores. En el siguiente enlace se presenta el documento con la trazabilidad y estado de cada una de ellas.

1. PEC

	INFORME MENSUAL DE INTERVENTORÍA				
	CONTRATO No. 148 DE 2020 INTERVENTORÍA INTEGRAL, TÉCNICA, ECONÓMICA, FINANCIERA, CONTABLE, JURÍDICA, ADMINISTRATIVA, OPERATIVA, PREDIAL, AMBIENTAL, SOCIAL Y DE SEGURIDAD SALUD EN EL TRABAJO PARA LA VIGENCIA DEL CONTRATO DE CONCESIÓN No. 163 DE 2019.				
	Código del Formato CSPLMB-FT-LFG-006	Vigencia del Formato 01/09/2024	Versión: V03	Pág. 814 de 1059	

2. Actividades establecidas en el Plan de Acción de Comunicaciones -PAC 2024 presentado por el Concesionario y Plan de Acción de Comunicaciones 2025.

En este periodo, el Concesionario envió el informe del mes de diciembre de 2024, donde se adjuntan los soportes de la realización de las actividades planeadas en el PAC 2024. A la fecha del cierre de este informe, el reporte del Concesionario se encuentra en revisión por parte de la interventoría.

Adicionalmente, el 22 de enero de 2025 el Concesionario presentó el Plan de Acción de Comunicaciones 2025, dando cumplimiento a los tiempos contractuales. Al momento del cierre de este informe el PAC 2025 se encuentra en revisión por parte de Interventoría y la EMB.

2. PAC

3. Actividades encaminadas al manejo y atención a crisis de comunicaciones.

Durante este periodo no se presentaron situaciones que ameritaran la activación del protocolo de manejo y atención a crisis de comunicaciones, de acuerdo con los lineamientos establecidos.

4. Actividades sobre la encuesta de percepción en el marco del Sistema de información “Metro comunica”



En este periodo no se realizaron acciones en este aspecto. Contractualmente, la próxima encuesta la debe realizar el Concesionario en junio de 2025.

5. Actividades enmarcadas en las tácticas de comunicación masiva, free press y comunicación digital establecidas en el Sistema de información “Metro comunica”.

- ✓ Boletines de prensa y free press. En este periodo se enviaron 2 boletines.
- ✓ Eventos, congresos, foros, ferias y encuentros académicos. En este periodo no se realizaron eventos.
- ✓ Página web. En este mes el concesionario envió 1 nota para la página web.
- ✓ Redes sociales. En este mes el concesionario envió 5 parrillas de redes sociales, cumpliendo con los tiempos y periodicidad establecida contractualmente.

En el siguiente enlace se encuentran los soportes de las actividades mencionadas anteriormente.

5. COM MASIVA, FREE PRESS Y DIGITAL

	INFORME MENSUAL DE INTERVENTORÍA				
	CONTRATO No. 148 DE 2020 INTERVENTORÍA INTEGRAL, TÉCNICA, ECONÓMICA, FINANCIERA, CONTABLE, JURÍDICA, ADMINISTRATIVA, OPERATIVA, PREDIAL, AMBIENTAL, SOCIAL Y DE SEGURIDAD SALUD EN EL TRABAJO PARA LA VIGENCIA DEL CONTRATO DE CONCESIÓN No. 163 DE 2019.				
	Código del Formato CSPLMB-FT-LFG-006	Vigencia del Formato 01/09/2024	Versión: V03	Pág. 815 de 1059	

Adicionalmente, en los comités de seguimiento semanales de este periodo, se realizó el seguimiento a los compromisos y acuerdos relacionados con las comunicaciones transversales de la PLMB.

6. Metro en cifras de cumplimiento

- ✓ Medición y evaluación de cumplimiento de indicadores que serán insumo para Metro en Cifras de Cumplimiento. Durante el periodo de este informe, el concesionario le envió a la interventoría el informe mensual de diciembre de 2024, en el que se reportan los indicadores de cumplimiento y calidad de las reuniones ejecutadas.
- ✓ Medición de la satisfacción de los ciudadanos. “Para esta actividad el Concesionario deberá presentar una propuesta de los momentos y actividades en los que se realizarán las mediciones, así como la metodología e instrumentos”. En este periodo, el concesionario entregó el reporte de las encuestas de satisfacción en los espacios de participación desarrollados en diciembre de 2024.
- ✓ Estadísticas de atención de peticiones, quejas, reclamos o sugerencias (PQRS), así como las principales temáticas de estas y su estado. En este periodo, el concesionario remitió las cifras de diciembre de 2024. Cabe recordar que, estas cifras corresponden a las reportadas en los informes mensuales. Una vez aprobados, estas se publicarán en la página web del concesionario.
- ✓ Divulgación de las estadísticas de empleo (directo e indirecto) discriminado por hombres y mujeres. En este periodo, el concesionario remitió las cifras de noviembre de 2024. Cabe recordar que, estas cifras son entregadas por todas las partes que integran la PLMB y corresponden a las reportadas en los informes mensuales, una vez aprobados. Estas se publicarán en la página web del concesionario.



En el siguiente enlace se anexan los soportes de este apartado.

6. METRO EN CIFRAS DE CUMPLIMIENTO

7. Volantes y/o Comunicados

En este periodo, el concesionario reportó la distribución de volantes y/o comunicados entregados en diciembre de 2024. El soporte de la entrega y cantidad de ejemplares entregados de cada volante se encuentra en el siguiente enlace.

7. VOLANTES - COMUNICADOS

	INFORME MENSUAL DE INTERVENTORÍA				
	CONTRATO No. 148 DE 2020 INTERVENTORÍA INTEGRAL, TÉCNICA, ECONÓMICA, FINANCIERA, CONTABLE, JURÍDICA, ADMINISTRATIVA, OPERATIVA, PREDIAL, AMBIENTAL, SOCIAL Y DE SEGURIDAD SALUD EN EL TRABAJO PARA LA VIGENCIA DEL CONTRATO DE CONCESIÓN No. 163 DE 2019.				
	Código del Formato CSPMB-FT-LFG-006	Vigencia del Formato 01/09/2024	Versión: V03	Pág. 816 de 1059	

8. Afiches

En este periodo, el concesionario reportó que no entregó afiches en diciembre de 2024.

9. Plegables

En este periodo, el concesionario reportó que no entregó plegables en diciembre de 2024.

10. Infografías

En este periodo, el concesionario reportó la distribución de infografías entregados en diciembre de 2024. El soporte de la entrega y cantidad de ejemplares entregados de cada volante se encuentra en el siguiente enlace.

10. INFOGRAFÍAS

11. Código de conducta



En este periodo, el concesionario reportó la entrega del Código de conducta a sus colaboradores en diciembre de 2024. El soporte de la entrega y cantidad de ejemplares entregados de cada volante se encuentra en el siguiente enlace.

11. CÓDIGOS DE CONDUCTA

12. Vallas

A continuación, se reporta el seguimiento y el avance publicado en las vallas para mantener informada a la comunidad, en los tramos en los que Metro Línea 1 está realizando actividades técnicas de obra.

Frente de obra	Estado	Porcentaje de avance	Días faltantes	Comentarios
WF1	Bueno	58.77%	848	<p>La valla fue instalada en la Avenida Villavicencio con carrera 86 bis, en el barrio Porvenir. En el siguiente enlace se puede visualizar el registro fotográfico de la verificación realizada.</p> <p style="text-align: center;">Valla Fija WF1.pdf</p>
WF2	Bueno	37.85%	959	<p>La valla fija está en la calle 34S con carrera 72K, en el predio de la futura Estación 6. En el siguiente enlace se puede visualizar el registro fotográfico levantado.</p> <p style="text-align: center;">Valla Fija WF2.pdf</p>

	INFORME MENSUAL DE INTERVENTORÍA				
	CONTRATO No. 148 DE 2020 INTERVENTORÍA INTEGRAL, TÉCNICA, ECONÓMICA, FINANCIERA, CONTABLE, JURÍDICA, ADMINISTRATIVA, OPERATIVA, PREDIAL, AMBIENTAL, SOCIAL Y DE SEGURIDAD SALUD EN EL TRABAJO PARA LA VIGENCIA DEL CONTRATO DE CONCESIÓN No. 163 DE 2019.				
	Código del Formato CSPLMB-FT-LFG-006	Vigencia del Formato 01/09/2024	Versión: V03		Pág. 817 de 1059



Frente de obra	Estado	Porcentaje de avance	Días faltantes	Comentarios
WF3	Bueno	11.66 %	987	<p>La valla está ubicada en la carrera 50 con av. Primero de Mayo, sobre la glorieta. En el siguiente enlace se puede visualizar el registro fotográfico.</p> <p style="text-align: center;">Valla fija WF3.pdf</p>
Av. 68 con Av. Primero de Mayo	Bueno	63.93%	412	<p>La valla está en la av. Primero de Mayo 52b-62. En el siguiente enlace se puede visualizar el registro fotográfico.</p> <p style="text-align: center;">Valla fija Puentes.pdf</p>
WF4	Bueno	9.98%	962	<p>La valla está ubicada en la calle 1 con cra 24a. En el siguiente enlace se puede visualizar el registro fotográfico levantado.</p> <p style="text-align: center;">Verificación Valla Fija.pdf</p>
WF5	Bueno	7.43%	982	<p>La valla se encuentra ubicada en la Avenida Caracas con calle 24, costado occidental.</p> <p>En el siguiente enlace se puede visualizar el registro fotográfico levantado.</p> <p style="text-align: center;">Valla fija WF5.pdf</p>
Intercambiador vial calle 72	N/A	N/A	N/A	<p>Desde el 23 de enero de 2024 la Interventoría evidenció que el concesionario retiró la valla para el intercambiador vial calle 72. Así mismo se cuenta con la copia del comunicado L1T1-CON-CE-24-0152 en donde el concesionario solicitó a la Secretaría de Medio Ambiental el permiso de instalación de la valla convencional de la calle 72 en la AK20 72A-16.</p> <p>Mientras se instala la valla en su nueva ubicación, el porcentaje de avance será publicado en la página web de la EMB.</p>
WF6	Bueno	6.48%	994 días	<p>La valla se encuentra ubicada en la Avenida Caracas con calle 63, costado oriental.</p> <p>En el siguiente enlace se puede visualizar el registro fotográfico levantado.</p> <p style="text-align: center;">Valla fija WF6 .pdf</p>

Tabla 2.10-10. Seguimiento de las vallas en el mes de enero de 2025

13. Folleto de finalización de obra

Como su nombre lo indica, este debe ser elaborado y distribuido por el concesionario “una vez el contrato de concesión haya completado el 100% de la fase de construcción”.

14. Oficios enviados al Concesionario

	INFORME MENSUAL DE INTERVENTORÍA				
	CONTRATO No. 148 DE 2020 INTERVENTORÍA INTEGRAL, TÉCNICA, ECONÓMICA, FINANCIERA, CONTABLE, JURÍDICA, ADMINISTRATIVA, OPERATIVA, PREDIAL, AMBIENTAL, SOCIAL Y DE SEGURIDAD SALUD EN EL TRABAJO PARA LA VIGENCIA DEL CONTRATO DE CONCESIÓN No. 163 DE 2019.				
	Código del Formato CSPLMB-FT-LFG-006	Vigencia del Formato 01/09/2024	Versión: V03	Pág. 818 de 1059	

Durante este periodo se enviaron oficios y se levantaron incidencias al Concesionario, en su mayoría.

14. OFICIOS E INCIDENCIAS



15. Metro comunica

A continuación, se realiza el reporte de actividades en territorio, acercamientos a la comunidad e información que no se encuentran establecidas en alguna obligación específica del anexo 1 del AT 15 pero que, el concesionario Metro Línea 1 lleva a cabo en territorio.

- **Reuniones en territorio consolidadas que aplican para la PLMB:** para el presente mes no se llevaron a cabo actividades que aplicaran para toda la PLMB, teniendo en cuenta que no se realizaron reuniones que involucran el territorio de toda la primera línea.
- **Reuniones en territorio consolidadas WF1 (incluye patio taller):** Para el presente mes no se realizaron actividades en el tramo.
- **Reuniones en territorio consolidadas WF2:** Para el presente mes se realizaron ocho (8) actividades relacionadas al programa en mención, siendo las siguientes: Refuerzo de información inicio de pilotaje Av. Villavicencio con Carrera 79 hasta la Av. Villavicencio con Av. Primero de Mayo, Visita predio Amanda Fuentes administradora edificio de la CL42 C SUR, información predio a predio sobre actividades constructivas para la (S3-26) – COI 33, reunión con JAC Pastrana para información trabajos realizados en calle 41G sur, mesa de trabajo con comerciantes y refuerzo con comunidad, informar actividades de obra para pozos de inicio de las redes de agua residual y de aguas lluvias en la carrera 80D BIS. para informar COI 03 del 2025; lo anterior, se puede verificar en el siguiente enlace:

INFORMACIÓN WF2.xlsx

- **Reuniones en territorio consolidadas WF3:** para el presente mes se llevaron a cabo **(10)** acercamientos en territorio con la comunidad, a lo largo del WF3. Entre estas: refuerzo información inicio E7D Estación 7, pre-socialización de PMT para aprobación Av. Primero de Mayo con Carrera 69B, atención a las novedades presentadas en el predio ubicado en Av. Calle 26 #34D - 10 sur, refuerzo socialización inicio actividades constructivas estación 9 en Conjunto Residencial Sargento Páez Pabón, reunión Centro Comercial Plaza de las Américas para informar inicio de actividades de obra Av. Boyacá, refuerzo de información y acuerdo de acceso al comercio, acompañamiento Ambiental biológico parque Ciudad Montes, pre-socialización PMT aprobación SDM- Av. 1 de Mayo x CL. 8 Sur y Cr. 68l y mesa de trabajo intervención de espacio público traslado de redes y estación 7, lo descrito se puede evidenciar en el siguiente enlace:

	INFORME MENSUAL DE INTERVENTORÍA				
	CONTRATO No. 148 DE 2020 INTERVENTORÍA INTEGRAL, TÉCNICA, ECONÓMICA, FINANCIERA, CONTABLE, JURÍDICA, ADMINISTRATIVA, OPERATIVA, PREDIAL, AMBIENTAL, SOCIAL Y DE SEGURIDAD SALUD EN EL TRABAJO PARA LA VIGENCIA DEL CONTRATO DE CONCESIÓN No. 163 DE 2019.				
	Código del Formato CSPLMB-FT-LFG-006	Vigencia del Formato 01/09/2024	Versión: V03	Pág. 819 de 1059	

https://interventoriamentrobogota-my.sharepoint.com/:x/p/jrubiano/ETN353f4yqRNRm5ajpKZnw4BO-73OzD_Y1eOSVWp9sgSyw?e=d3QOIL

- **Reuniones en territorio consolidadas WF4:** Para el presente se llevaron a cabo (1) acercamientos en territorio con la comunidad, a lo largo del WF4, siendo estos: Información sobre la tala de árboles en la Calle 8 Sur.

https://interventoriamentrobogota-my.sharepoint.com/:x/p/jrubiano/EdAzPxwnk51Gk_EBiGQgPF8BOVwimp07TwufMCe30WkSWQ?e=e1EVjv

- **Sector San Victorino:** para el presente mes la Interventoría mediante comunicado L1T1-INT-CE-25-0153 reiteró al concesionario la solicitud de la entrega de soportes de las actas de actividades ejecutadas en el sector de san Victorino.

En el siguiente enlace se puede visualizar la correspondencia. [San Victorino](#)
Adicional, en el siguiente enlace se pueden visualizar las acciones desarrolladas para el primer mes del año. [SV2](#)



- **Reuniones en territorio consolidadas WF5:** Para el presente mes, el Concesionario llevó a cabo 8 actividades, las cuales se centraron en: Mapeo de actores sociales Av Caracas entre Calles 39 a 45, Mapeo de actores sociales Av Caracas entre Calles 39 a 45, Mapeo de actores sociales Av Caracas entre Calles 26 a 34, Visita predio a predio para informar inicio actividades de redes Av Caracas entre calles 18 y 20, Socialización Inicio de actividades de pilotaje - Nueva Profamilia Av Caracas - Calles 34 a 37, Socialización tratamientos silviculturales Av. Caracas - Calle 26 costado sur, Mapeo de actores sociales Av Caracas entre Calles 24 y 26 y Socialización adecuación de andenes del AID de la BRT Calle 19 Av. Caracas con Calle 21 costado oriental. Las actividades se encuentran relacionadas en el siguiente enlace:

[PROG INFO WF5 8 ACT..xlsx](#)

- **Acciones de la interventoría:** La Interventoría solicito al concesionario mediante correo electrónico los portes correspondientes al mes de enero de 2025.

[SOLICITUD ACTAS PENDIENTES ENERO 2025 WF5.pdf](#)

- **Reuniones en territorio consolidadas WF6 e Intercambiador vial calle 72:** En este mes el concesionario reportó un total de 13 actividades, las cuales se centraron en: Informar en la KR 14A con CL 61 sobre inicio de actividades de traslado de redes, Actividad limpieza vías en la cl 72 A - Cl71A con Kra 20 barrio Colombia- Concepción Intercambiador Vial Calle 72, Refuerzo información de inicio fase 2 PMT , 69-72 predio a predio Calle 69 / Av Caracas Esquina- costado

	INFORME MENSUAL DE INTERVENTORÍA			
	CONTRATO No. 148 DE 2020 INTERVENTORÍA INTEGRAL, TÉCNICA, ECONÓMICA, FINANCIERA, CONTABLE, JURÍDICA, ADMINISTRATIVA, OPERATIVA, PREDIAL, AMBIENTAL, SOCIAL Y DE SEGURIDAD SALUD EN EL TRABAJO PARA LA VIGENCIA DEL CONTRATO DE CONCESIÓN No. 163 DE 2019.			
	Código del Formato CSPMB-FT-LFG-006	Vigencia del Formato 01/09/2024	Versión: V03	

oriental, Visita información y sensibilización uso del espacio público habilitado Punto de encuentro Cra 13 Calle 72, Visita de información manejo de aguas edificio Avenidas CL 72, Capacitación Manejo de Fauna Silvestre Oficina de atención al ciudadano Centro Comercial Avenida Chile, Informar a la comunidad de la CL 61 costado occidental inicio de construcción de cámara de lanzamiento para el hincado de la tubería metálica mediante la tecnología Ramming, Informar a la comunidad el inicio de actividades de espacio público (Andenes, Rampas) que se van a ejecutar entre la Av Caracas y KR 20 costado sur occidental, Refuerzo informativo de reinicio de actividades de pilotaje costado norte Av Caracas entre Cl 47 a la 50, Atención inquietudes técnicas - establecimiento comercial Panamericana Calle 72 con cra 15, Visita actividades de espacio público al predio sr Balbuena, Visita Ferretería calle 72 con Av. Caracas Costado Occidental sur calle 72 con Av. Caracas - Costado Occidental sur, Informar predio a predio sobre los trabajos de empates en la red de acueducto Av. Caracas entre CL 75 y CL 76 Costado oriental. Las actividades pueden ser verificadas en el siguiente enlace:

[PROG INFO WF6 13 ACT.xlsx](#)

- **Acciones de la interventoría:** La Interventoría solicito al concesionario mediante correo electrónico los portes correspondientes al mes de enero de 2025.

[SOLICITUD ACTAS PENDIENTES ENERO 2025 WF6.pdf](#)

➤ **Programa Metro escucha, Metro resuelve**

- ✓ **AC-FR-005 Formato de registro de cifras de gestión de PQRSD**

En el formato AC-FR-005, tabla denominada “PQRS ciudadanas mensuales relacionadas con la PLMB”, se relacionan los indicadores del mes de enero de 2025.



En consecuencia, se tiene los siguientes datos:

“Total de PQRSD recibidas en el mes de enero de 2025”: 542

“Total de PQRSD cerradas en el mes de enero de 2025”: 360, las cuales contienen las siguientes eventualidades:

- “Total de PQRSD recibidas en enero de 2025, y cerradas en el periodo a reportar.”: 133
- “Total de PQRSD recibidas en enero de 2025, y asignadas en el periodo a reportar”: 5
- “Total de PQRSD recibidas en enero de 2025, y trasladadas en el periodo a reportar”: 8
- “Total de PQRSD recibidas en periodos anteriores, y cerradas en el periodo a reportar”: 214

Como soporte de lo mencionado ver el siguiente enlace:

	INFORME MENSUAL DE INTERVENTORÍA			
	CONTRATO No. 148 DE 2020 INTERVENTORÍA INTEGRAL, TÉCNICA, ECONÓMICA, FINANCIERA, CONTABLE, JURÍDICA, ADMINISTRATIVA, OPERATIVA, PREDIAL, AMBIENTAL, SOCIAL Y DE SEGURIDAD SALUD EN EL TRABAJO PARA LA VIGENCIA DEL CONTRATO DE CONCESIÓN No. 163 DE 2019.			
	Código del Formato CSPLMB-FT-LFG-006	Vigencia del Formato 01/09/2024	Versión: V03	

https://interventoriаметrobogota-my.sharepoint.com/:b:/p/tyara/EZkWADp1KF9OtpfwCdJLF_oBYrgNjnWI9QGXB0x8CBrgVw?e=nAu3Rd

De las 542 PQRSDf recibidas en el mes de enero de 2025, tenemos a reportar, lo siguiente:

Reporte del mes de enero de 2025	Total	Links
Recibidas en el periodo de enero y, cerradas en este periodo	133	https://interventoriаметrobogota-my.sharepoint.com/:b:/p/tyara/EfsgsZZ-cNJGgWa_gsINDPEBaqVs34BgDqKuNvqNe-fYDw?e=NQOdei
Recibidas en el periodo de enero y, asignadas	5	
Recibidas en el periodo de enero y, trasladadas	8	
Recibidas en el periodo de enero y, pendientes por gestionar	391	
Recibidas en el periodo de enero y, con solicitud de ampliación / aclaración	5	

Tabla 2.10-11. reporte de ingresos de atenciones del mes de enero de 2025

Con respecto, de las PQRSDf presentadas en periodos anteriores, tenemos a reportar conforme a su “ESTADO”, la siguiente información:

Reporte de atenciones de periodos anteriores	Total	Links
PQRSDf de periodos anteriores, y cerradas en el periodo a reportar.	214	https://interventoriаметrobogota-my.sharepoint.com/:b:/p/tyara/EfsgsZZ-cNJGgWa_gsINDPEBaqVs34BgDqKuNvqNe-fYDw?e=NQOdei
PQRSDf de periodos anteriores, y con solicitud de ampliación / aclaración en el periodo a reportar	18	

Tabla 2.10-12. Reporte atenciones cerradas y abiertas de periodos anteriores



✓ **AC-FR-004 Formato para el seguimiento y control de gestión de PQRSD**

El formato AC-FR-004, contiene todos los requerimientos que la comunidad ha venido presentando en los diferentes canales de comunicación.

En consecuencia, se anexa el formato “AC-FR-004”, el cual presenta la trazabilidad de las 542 PQRSDf recibidas en el mes de enero de 2025.

Al respecto, es preciso mencionar que, de las 342 PQRSDf recibidas en el mes de enero de 2025, tenemos la siguiente información:

- 133 PQR SDF recibidas en el periodo de enero de 2025 y, cerradas en este periodo.
- 5 PQRSDf recibidas en el periodo de enero de 2025 y, asignadas en este periodo.
- 8 PQRSDf recibidas en el periodo de enero de 2025 y, trasladadas en este periodo.

	INFORME MENSUAL DE INTERVENTORÍA				
	CONTRATO No. 148 DE 2020 INTERVENTORÍA INTEGRAL, TÉCNICA, ECONÓMICA, FINANCIERA, CONTABLE, JURÍDICA, ADMINISTRATIVA, OPERATIVA, PREDIAL, AMBIENTAL, SOCIAL Y DE SEGURIDAD SALUD EN EL TRABAJO PARA LA VIGENCIA DEL CONTRATO DE CONCESIÓN No. 163 DE 2019.				
	Código del Formato CSPLMB-FT-LFG-006	Vigencia del Formato 01/09/2024	Versión: V03	Pág. 822 de 1059	

- 391 PQRSDf recibidas en el periodo de enero de 2025 y, pendientes por gestionar en este periodo.
- 5 PQRSDf recibidas en el periodo de enero de 2025 y, con solicitud de ampliación / aclaración en este periodo.

Como soporte de lo mencionado, ver el siguiente enlace:

https://interventoriаметrobogota-my.sharepoint.com/:b:/p/tyara/EfsgsZZ-cNJGgWa_gslNDPEBaqVs34BgDqKuNvqNe-fYDw?e=5hHmLX

A corte de enero de 2025, tenemos un consolidado de 7102 PQRSDf recibidas, las cuales se encuentran:

- Se tienen 6688 PQRSDf cerradas.
- Se tienen 414 PQRSDf en trámite.

✓ **Seguimiento y control PQRSD cerradas con acta de compromiso**

Es de anotar que, frente a este aspecto existen PQRSDf que por casos excepcionales se cerraron en BTE con compromisos pendientes a gestionar para la atención clara, completa y de fondo a la petición; no obstante, garantizando el cumplimiento de los preceptos contractuales y legales, se realiza desde el “Programa Metro escucha, Metro resuelve” un seguimiento para el cierre definitivo.

➤ **Programa de Participación Ciudadana**

En el presente mes la Interventoría mediante comunicado L1T1-INT-CE-25-0205 respondió la transmisión ML1-TRN-038396, que contenía el documento L1T1-CON-SOC-IN-0664_VBB-DIAGNOSTICO DE ORGANIZACIONES COMUNITARIAS DE LA L1MB 2024, solicitando que en un plazo no mayor a tres (3) días generará la claridad si el documento remitido en la transmisión ML1-TRN-038396 es una actualización de la versión remitida el 03 de febrero de 2022 con la transmisión ML1-TRN-003057. Teniendo en cuenta que el Concesionario no cumplió en la aclaración de lo solicitado, la Interventoría mediante comunicado L1T1-INT-CE-25-0340 generó la advertencia de incumplimiento y solicitó la entrega de la información antes del 24 de enero de 2025.

El concesionario mediante ACONEX ML1-TRN-038889 remitió el documento L1T1-CON-SOC-IN-0051_VB1 - DIAGNOSTICO DE ORGANIZACIONES COMUNITARIAS DE LA PLMB (PDT), el cual se encuentra en revisión de la Interventoría.

En el siguiente enlace se puede visualizar la correspondencia [PLMB](#)

Consolidado de reuniones con comunidad, conforme lo establece el anexo 1 del AT 15.

- **Reuniones que aplican para la PLMB:** No se reportan actividades para el presente informe.

	INFORME MENSUAL DE INTERVENTORÍA			
	CONTRATO No. 148 DE 2020 INTERVENTORÍA INTEGRAL, TÉCNICA, ECONÓMICA, FINANCIERA, CONTABLE, JURÍDICA, ADMINISTRATIVA, OPERATIVA, PREDIAL, AMBIENTAL, SOCIAL Y DE SEGURIDAD SALUD EN EL TRABAJO PARA LA VIGENCIA DEL CONTRATO DE CONCESIÓN No. 163 DE 2019.			
	Código del Formato CSPLMB-FT-LFG-006	Vigencia del Formato 01/09/2024	Versión: V03	

- **Reuniones WF1 y patio taller:** Para el presente mes no se realizaron actividades en el tramo.
- 1. Reuniones WF2:** Para el presente periodo se llevaron a cabo una (1) actividad relacionada al programa en mención, correspondiente a suspensión del servicio de energía en predio del portal Américas, en el siguiente enlace se puede evidenciar lo mencionado:
[PARTICIPACIÓN WF2.xlsx](#)
- 2. Reuniones WF3:** Para el presente mes el concesionario no llevó a cabo actividades relacionadas al programa en mención.
- 3. Reuniones WF4:** Para el presente mes el concesionario no reportó actividades relacionadas con el programa en mención.
- **Sector San Victorino (Av. Caracas entre la Calle 1ra y Calle 13)** no se requirió el desarrollo de reuniones con comunidad, conforme lo establece el anexo 1 del AT 15.
- 4. Reuniones WF5:** Para el presente periodo no se llevaron a cabo actividades relacionadas con el programa en mención.
- 5. Acciones de la Interventoría:** La interventoría alerta al concesionario por la no ejecución de actividades para el programa de participación ciudadana durante el mes de enero de 2025.

[ACTIVIDADES DE PARTICIPACION CIUDADANA WF5.pdf](#)



- 6. Reuniones WF6 e intercambiador vial calle 72:** Para el presente periodo se llevaron a cabo 4 actividades las cuales se relacionan a continuación: Información a la comunidad corte servicio de agua Avenida Caracas entre CL 73 y CL77, Socialización corte de energía caracas con 62 y 63 y la carrera 13, Mesa de trabajo Mujeres Metro Cra 19 No 71-03 piso 1, Reunión comunidad barrio Colombia y Concepción Calle 69 No 17-60 piso 4 Coctel del mar. Las actividades se encuentran en el siguiente enlace.

[PROG PART WF6 4 ACT.xlsx](#)

- **Acciones de la Interventoría:** La Interventoría solicito al concesionario mediante correo electrónico los portes correspondientes al mes de enero de 2025.

[SOLICITUD ACTAS PENDIENTES ENERO 2025 WF6.pdf](#)

- **Programa de fortalecimiento ciudadano para la construcción de vida urbana de la primera línea del metro**
- 7. PLMB:** En el presente mes, la Interventoría mediante comunicado L1T1-INT-CE-24-5978 remitió al concesionario la alerta de seguimiento a lo establecido en el plan de trabajo anual, solicitando

	INFORME MENSUAL DE INTERVENTORÍA				
	CONTRATO No. 148 DE 2020 INTERVENTORÍA INTEGRAL, TÉCNICA, ECONÓMICA, FINANCIERA, CONTABLE, JURÍDICA, ADMINISTRATIVA, OPERATIVA, PREDIAL, AMBIENTAL, SOCIAL Y DE SEGURIDAD SALUD EN EL TRABAJO PARA LA VIGENCIA DEL CONTRATO DE CONCESIÓN No. 163 DE 2019.				
	Código del Formato CSPLMB-FT-LFG-006	Vigencia del Formato 01/09/2024	Versión: V03	Pág. 824 de 1059	

soporte de las actividades que fueron planeadas para el 2024 pero que no fueron ejecutadas por Metro línea 1, solicitando los soportes correspondientes de lo planeado. En el siguiente enlace se puede visualizar la correspondencia antes registrada. [PLMB](#)

En el siguiente enlace se puede visualizar el enlace con la correspondencia mencionada.

- 8. Actividades ejecutadas para WF1 (incluye patio taller):** Para el presente mes, el Concesionario no llevó a cabo actividades relacionadas con el programa en mención.
- **Actividades ejecutadas para WF2:** Para el presente mes, el Concesionario no llevó a cabo actividades relacionadas con el programa en mención.
 - **Actividades ejecutadas para WF3:** Para el presente mes el Concesionario no llevó a cabo actividades relacionadas al programa.
 - **Actividades ejecutadas para WF4:** Para el presente mes, el Concesionario no llevó a cabo actividades relacionadas con el programa en mención.
 - **Sector San Victorino:** En el siguiente enlace se pueden visualizar las acciones desarrolladas. [San Victorino](#)
 - **Actividades ejecutadas para WF5:** Para el presente mes, el Concesionario llevó a cabo 1 actividad relacionada con el programa en mención, la cual corresponde a: Visita a predios - Líderes comunitarios barrio Armenia.

PROG FORT WF5 1 ACT.xlsx

- **Actividades ejecutadas para WF6, incluye intercambiador vial calle 72:** Para el presente mes, el Concesionario no llevó a cabo actividades relacionadas con el programa en mención.

➤ **Programa de Cultura Movilidad Sostenible:**

A continuación, se reportan las actividades realizadas con la ciudadanía o colegios, en relación con talleres, capacitaciones, reuniones informativas, reuniones con sector salud para la articulación de PMT, campañas o estrategias de movilidad sostenible:

- **Actividades desarrolladas que aplican para toda la PLMB:**

En el presente mes el concesionario mediante ACONEX ML1-TRN-038542 remitió para revisión de Interventoría el documento L1T1-CON-SOC-IN-0627_V00 - ESTRATEGIA DE MOVILIDAD SOSTENIBLE EN LOS PUNTOS DEL CORREDOR CON PRESENCIA DE HOSPITALES Y ENTIDADES EDUCATIVAS. La

	INFORME MENSUAL DE INTERVENTORÍA				
	CONTRATO No. 148 DE 2020 INTERVENTORÍA INTEGRAL, TÉCNICA, ECONÓMICA, FINANCIERA, CONTABLE, JURÍDICA, ADMINISTRATIVA, OPERATIVA, PREDIAL, AMBIENTAL, SOCIAL Y DE SEGURIDAD SALUD EN EL TRABAJO PARA LA VIGENCIA DEL CONTRATO DE CONCESIÓN No. 163 DE 2019.				
	Código del Formato CSPLMB-FT-LFG-006	Vigencia del Formato 01/09/2024	Versión: V03	Pág. 825 de 1059	

Interventoría previa revisión del documento notificó a Metro línea 1 que evidenciamos la atención de las observaciones realizadas mediante los comunicados L1T1-INT-CE-24-5511 y L1T1-INT-CE-24-6170. En el siguiente enlace se puede visualizar La correspondencia PLMB

- **Actividades desarrolladas WF1 (Incluye patio taller):** Para el presente mes, el Concesionario no llevó a cabo actividades relacionadas con el programa en mención.
- **Actividades desarrolladas WF2:** Para el presente mes, el Concesionario no llevó a cabo actividades relacionadas con el programa en mención.
- **Actividades desarrolladas WF3:** Para el presente mes el concesionario reportó **(8)** actividades; entre ellas cuatro (4) recorridos de corredores seguros, tres (3) charlas de seguridad vial, y una (1) actividad de acceso a parqueaderos predios.



https://interventoriаметrobogota-my.sharepoint.com/:x/p/jrubiano/EZO389vdkBxAq47grj9pcvQBzpfm3yM6clM-so_rP_uyDQ?e=jVDL39

- **Actividades desarrolladas WF4:** Para el presente mes el concesionario reportó **(7)** actividades: cuatro (4) charlas de seguridad vial, dos (2) recorridos de corredores seguros y la verificación cargue y descargue de mercancía en DG 2Bis 14-48.

<https://interventoriаметrobogota-my.sharepoint.com/:x/p/jrubiano/EYJNV6PyJ6RIq76ys5305X0B-ObqzGK6h8CvBVPPhkdmkeA?e=sthsyk>

- **San Victorino: (Av. Caracas entre la Calle 1ra y Calle 13)** para el presente mes no se realizaron actividades
- **Actividades desarrolladas WF5:** Para el presente mes se reportaron 9 actividades, entre las cuales están las siguientes: Visita a predios para seguimiento de acceso vehicular Av Caracas entre Calles 32 - Costado oriental, Charla de seguridad vial Av Caracas con Calle 34, Seguimiento de corredores seguros Av Caracas entre Calles 19 y 26, Seguimiento de corredores seguros Av Caracas entre Calles 34 a 45, Charla de seguridad vial Estación 13, Recorrido de corredores seguros nocturnos de la Av Caracas entre Calles 26 a 45, Seguimiento de corredores seguros Av Caracas entre Calles 26 a 34, Charla de seguridad vial Campamento Av Caracas con calle 28, Charla de seguridad vial Campamento Av Caracas con 13. en el siguiente enlace se puede visualizar el detalle de la información:

[PROG MOV WF5 9 ACT.xlsx](#)

	INFORME MENSUAL DE INTERVENTORÍA				
	CONTRATO No. 148 DE 2020 INTERVENTORÍA INTEGRAL, TÉCNICA, ECONÓMICA, FINANCIERA, CONTABLE, JURÍDICA, ADMINISTRATIVA, OPERATIVA, PREDIAL, AMBIENTAL, SOCIAL Y DE SEGURIDAD SALUD EN EL TRABAJO PARA LA VIGENCIA DEL CONTRATO DE CONCESIÓN No. 163 DE 2019.				
	Código del Formato CSPLMB-FT-LFG-006	Vigencia del Formato 01/09/2024	Versión: V03	Pág. 826 de 1059	

- **Acciones de la Interventoría:** La Interventoría solicito al concesionario mediante correo electrónico los portes correspondientes al mes de enero de 2025.

SOLICITUD ACTAS PENDIENTES ENERO 2025 WF5.pdf

- **Actividades desarrolladas WF6 incluye intercambiador vial calle 72:** Para el presente mes se reportaron 27 actividades, dentro de las cuales están las siguientes: Charla de seguridad vial Campamento MIP, Charla de seguridad vial Intercambiador Vial Calle 72, Charla de movilidad sostenible Intercambiador Vial Calle 72, Charla de movilidad sostenible INACAR, Charla de movilidad sostenible Campamento TERRATEST, Estrategia de cultura de movilidad sostenible sector salud (campaña corredor seguro Clínica Marly) CL 50 con 13 Clínica Marly, Charla de movilidad sostenible Campamento NCCA, Charla de movilidad sostenible Campamento AYC, Charla de movilidad sostenible Intercambiador Vial Calle 72, Seguimiento corredores seguros Av caracas entre CL 60 y Cl 64 costado oriental y occidental, Charlas de Cultura de movilidad sostenible - Énfasis en el tema de prevención de acoso y abuso de mujeres del AID. Campamento TERRATEST, Recorrido Corredores seguros Fase 2-2, Charlas de Cultura de movilidad sostenible - Énfasis en el tema de prevención de acoso y abuso de mujeres del AID Intercambiador Vial Calle 72, Charlas de Cultura de movilidad sostenible - Énfasis en el tema de prevención de acoso y abuso de mujeres del AID.INACAR, Charlas de Cultura de movilidad sostenible - Énfasis en el tema de prevención de acoso y abuso de mujeres del AID.NCCA y Recorrido Corredores seguros Intercambiador Cl 72, en el siguiente enlace se puede visualizar el detalle de la información:



PROG MOV WF6 27 ACT.xlsx

- **Acciones de la Interventoría:** La Interventoría solicito al concesionario mediante correo electrónico los portes correspondientes al mes de enero de 2025.

SOLICITUD ACTAS PENDIENTES ENERO 2025 WF6.pdf

A continuación, se reportan las actividades realizadas en territorio con relación a corredores seguros, acceso peatonal, acceso vehicular a predios, locales comerciales, alternativa, pagos compensados, alternativa para ingreso a parqueaderos:

- **PLMB:** Durante el mes de enero de 2025 no se requirieron llevar a cabo actividades relacionadas con este programa.
- **Actividades desarrolladas en WF1 (Incluye patio taller):** Por parte del concesionario se reportaron tres (3) recorridos de corredores seguros, donde se identifica el estado de estos y se realiza actualización de los actores sociales localizados en el área de influencia. En el siguiente enlace se puede visualizar el consolidado de la actividad:

	INFORME MENSUAL DE INTERVENTORÍA				
	CONTRATO No. 148 DE 2020 INTERVENTORÍA INTEGRAL, TÉCNICA, ECONÓMICA, FINANCIERA, CONTABLE, JURÍDICA, ADMINISTRATIVA, OPERATIVA, PREDIAL, AMBIENTAL, SOCIAL Y DE SEGURIDAD SALUD EN EL TRABAJO PARA LA VIGENCIA DEL CONTRATO DE CONCESIÓN No. 163 DE 2019.				
	Código del Formato CSPLMB-FT-LFG-006	Vigencia del Formato 01/09/2024	Versión: V03	Pág. 827 de 1059	

CULTURA CORREDORES SEGUROS WF1.xlsx

- **Actividades desarrolladas en WF2:** Para el presente mes el concesionario reportó dos (2) actividades la cual corresponden a corredores seguros. En el siguiente enlace se puede visualizar el detalle de la información:

CULTURA CORREDORES SEGUROS WF2.xlsx

- **Actividades desarrolladas en WF3:** Durante el periodo, el concesionario realizó (4) actividades de corredores seguros.



<https://interventoriаметrobogota-my.sharepoint.com/:x/p/jrubiano/EUZhm1gi84VEImlwqNr11c0BVpJ4AeuWY3RTU-dZfl4q-w?e=QfPnhr>

- **Actividades desarrolladas en WF4:** Durante el periodo, el concesionario realizó (2) actividades de corredores seguros.

https://interventoriаметrobogota-my.sharepoint.com/:x/p/jrubiano/ESvLiGfE9mBFnLHSfoMd_aABZn5rvUASARVps_sbVBV48w?e=fxXv46

- **San Victorino: (Av. Caracas entre la Calle 1ra y Calle 13)** para el presente mes la Interventoría acompañó a Metro línea 1 al recorrido de corredores, en donde se evidenció que previó al inicio de las obras en el sector de la caracas entre calle 1 y calle 13 hay residuos RCD, llantas, materia fecal, malos olores, habitabilidad en calle e invasión de espacio público por exhibición de mercancía por parte de los comerciantes, el concesionario se comprometió a realizar la articulación con las instituciones con el fin de que se tomen medidas en el sector, previo a la llegada de Metro línea 1 en el sector para realizar los trabajos de obra. En el siguiente enlace se puede visualizar el registro fotográfico. San Victorino y el consolidado de lo antes registrado SVC.xlsx

- **Actividades desarrolladas en WF5:** Para el presente mes el concesionario reportó 4 actividades, la mayoría correspondiente a: corredores seguros. En el siguiente enlace se puede verificar el detalle de la actividad:

	INFORME MENSUAL DE INTERVENTORÍA				
	CONTRATO No. 148 DE 2020 INTERVENTORÍA INTEGRAL, TÉCNICA, ECONÓMICA, FINANCIERA, CONTABLE, JURÍDICA, ADMINISTRATIVA, OPERATIVA, PREDIAL, AMBIENTAL, SOCIAL Y DE SEGURIDAD SALUD EN EL TRABAJO PARA LA VIGENCIA DEL CONTRATO DE CONCESIÓN No. 163 DE 2019.				
	Código del Formato CSPLMB-FT-LFG-006	Vigencia del Formato 01/09/2024	Versión: V03	Pág. 828 de 1059	

<https://interventoriаметrobogota-my.sharepoint.com/:x/p/jrubiano/EYF7Pk86lo1EuzjMk4J23nYBAC75WWvIAuzsAP42DXw8AA?e=NzadhP>

- **Actividades desarrolladas en WF6 e intercambiador vial calle 72:** Para el presente mes el concesionario reportó 8 actividades, correspondiente a seguimientos por los corredores seguros. En el siguiente enlace se puede verificar el detalle de la actividad:

https://interventoriаметrobogota-my.sharepoint.com/:x/p/jrubiano/ESsoywwl3WtEkpzAio2aCdIB2_awBI5PyRJb_zmPPRR1RA?e=2aYUJt

Por último, se reportan las actividades realizadas con los conductores y trabajadores, en relación con los Talleres anuales de código de conducta, capacitaciones mensuales, capacitaciones código de conducta, semestrales, charlas semanales y prevención de accidentes.

- **PLMB:** Durante el mes de enero de 2025 no se requirieron llevar a cabo actividades relacionadas con este programa.
- **Actividades desarrolladas en WF1 (Incluye patio taller):** Durante el período el Concesionario realizó cuatro (4) actividades relacionadas a charlas de seguridad vial, en las cuales se trataron temas de interés para el personal que labora en el Proyecto, relacionados con cuidado y salud. En el siguiente enlace se puede verificar el detalle de las actividades:

[CULTURA CHARLAS WF1.xlsx](#)



- **Actividades desarrolladas en WF2:** El Concesionario realizó cuatro (4) actividades las cuales obedecen a charlas de seguridad vial. En el siguiente enlace se puede verificar el detalle de las actividades:

[CULTURA CHARLAS WF2.xlsx](#)

- **Actividades desarrolladas en WF3:** Durante el periodo, el concesionario reportó (3) charlas a los trabajadores del proyecto.

https://interventoriаметrobogota-my.sharepoint.com/:x/p/jrubiano/EXfSV_pAnkhGifit2asMfC0B9ra9KZ0Z84lOhXqvEtBexQ?e=Ga5pwe

- **Actividades desarrolladas en WF4:** Durante el periodo, el concesionario reportó (4) charlas a los trabajadores del proyecto.

	INFORME MENSUAL DE INTERVENTORÍA				
	CONTRATO No. 148 DE 2020 INTERVENTORÍA INTEGRAL, TÉCNICA, ECONÓMICA, FINANCIERA, CONTABLE, JURÍDICA, ADMINISTRATIVA, OPERATIVA, PREDIAL, AMBIENTAL, SOCIAL Y DE SEGURIDAD SALUD EN EL TRABAJO PARA LA VIGENCIA DEL CONTRATO DE CONCESIÓN No. 163 DE 2019.				
	Código del Formato CSPLMB-FT-LFG-006	Vigencia del Formato 01/09/2024	Versión: V03	Pág. 829 de 1059	

<https://interventoriаметrobogota-my.sharepoint.com/:x:/p/jrubiano/EYzflQF658pDs9esRgc4XWgBSTYZHUHLwFjQd0QR42GZTA?e=ExlqjV>

- **Actividades desarrolladas en WF5:** Durante este periodo el concesionario reportó 4 actividades realizadas con los trabajadores, las cuales corresponden a las charlas semanales relacionadas a seguridad vial. En el siguiente enlace se puede visualizar el reporte:

<https://interventoriаметrobogota-my.sharepoint.com/:x:/p/jrubiano/EYF7Pk86lo1EuzjMk4J23nYBAC75WWvlAuzsAP42DXw8AA?e=NzadhP>

- **Actividades desarrolladas en WF6 e intercambiador vial calle 72:** Durante el presente periodo el concesionario reportó 9 charlas con el personal, relacionadas con movilidad sostenible y seguridad vial. En el siguiente enlace se puede visualizar la información:

https://interventoriаметrobogota-my.sharepoint.com/:x:/p/jrubiano/ESsoyvw13WtEkpzAio2aCdIB2_awBI5PyRjB_zmPPRR1RA?e=2aYUJt

➤ **Programa de infraestructura y bienes a terceros**

Georreferenciación actas de vecindad:

- **Seguimiento en plataforma de las actas de vecindad levantadas en WF1:** Durante el periodo del presente informe, se cuenta con la siguiente información actualizada para el tramo 1 frente a actas de AID y en los desvíos. Se deja el enlace para visualizar.



[GEORREFERENCIACIÓN WF1.pdf](#)

- **Seguimiento en plataforma de las actas de vecindad levantadas en WF2:** Durante el mes de diciembre de 2024, no se realizaron actualizaciones en el tramo frente a actas de AID:

[GEORREFERENCIACIÓN WF2.pdf](#)

- **Seguimiento en plataforma de las actas de vecindad levantadas en WF3:** Durante el periodo del presente informe, se cuenta con la siguiente información actualizada para el tramo 3 frente a actas de AID y en los desvíos. Se deja el enlace para visualizar.

<https://interventoriаметrobogota-my.sharepoint.com/:b:/p/jrubiano/ET7jOSBKhH5HvYpGjLONHC0BkInnlhTe5hhyXVgXYiBArg?e=nhT704>

	INFORME MENSUAL DE INTERVENTORÍA				
	CONTRATO No. 148 DE 2020 INTERVENTORÍA INTEGRAL, TÉCNICA, ECONÓMICA, FINANCIERA, CONTABLE, JURÍDICA, ADMINISTRATIVA, OPERATIVA, PREDIAL, AMBIENTAL, SOCIAL Y DE SEGURIDAD SALUD EN EL TRABAJO PARA LA VIGENCIA DEL CONTRATO DE CONCESIÓN No. 163 DE 2019.				
	Código del Formato CSPLMB-FT-LFG-006	Vigencia del Formato 01/09/2024	Versión: V03	Pág. 830 de 1059	

- **Seguimiento en plataforma de las actas de vecindad levantadas en WF4:** Durante el periodo del presente informe, se cuenta con la siguiente información actualizada para el tramo 4 frente a actas de AID y en los desvíos. Se deja el enlace para visualizar.

<https://interventoriаметrobogota-my.sharepoint.com/:b:/p/jrubiano/EVsCq1Cnz49Fki2lxG1XBVcBG4y4QdZ0LlxVwpl-efJqhQ?e=fMqANR>

- **Seguimiento en plataforma de las actas de vecindad levantadas en WF5:** Durante el periodo del presente informe, se cuenta con la siguiente información frente a las actas de AID y en los desvíos para el tramo 5. Se deja el enlace para visualizar:

[Plataforma Georreferenciacion WF5.pdf](#)

- **Seguimiento en plataforma de las actas de vecindad levantadas en WF6:** Durante el periodo del presente informe, se cuenta con la siguiente información frente a las actas de AID y en los desvíos para el tramo 6. Se deja el enlace para visualizar:

[Plataforma Georreferenciacion WF6.pdf](#)

Notificaciones a los ciudadanos para el levantamiento de actas de vecindad por frente de obra



- **Notificación actas de vecindad levantadas en WF1 (incluye patio taller):** Durante el periodo el concesionario no reportó levantamiento de actas de vecindad para el tramo.
- **Notificación actas de vecindad levantadas en WF2:** Durante el mes de enero de 2025, se realizó una (1) actualización de actas de vecindad en el AID:

[INFRAESTRUCTURA WF2.xlsx](#)

- **Notificación actas de vecindad en WF3:** Durante el periodo el concesionario reporto (4) actividades sobre el levantamiento de actas de vecindad: dichas actividades relacionadas con la primera, segunda, tercera visita y finalmente el levantamiento de registro de fachadas correspondientes al desvío WF3 (8+200 - 9+000). Se consolidan en el siguiente enlace.

<https://interventoriаметrobogota-my.sharepoint.com/:x:/p/jrubiano/EQtF1cVriOhMhYKbljXT9RUBzrmi8At2kpKpRCwNQaLTRw?e=KjAwyb>

- **Notificación actas de vecindad en WF4:** Durante el periodo el concesionario reporto (4) actividades sobre el levantamiento de actas de vecindad: acta de vecindad Vuelo de dron Hospital San Juan de Dios, levantamiento de actas de vecindad de desvío Segunda visita y

	INFORME MENSUAL DE INTERVENTORÍA				
	CONTRATO No. 148 DE 2020 INTERVENTORÍA INTEGRAL, TÉCNICA, ECONÓMICA, FINANCIERA, CONTABLE, JURÍDICA, ADMINISTRATIVA, OPERATIVA, PREDIAL, AMBIENTAL, SOCIAL Y DE SEGURIDAD SALUD EN EL TRABAJO PARA LA VIGENCIA DEL CONTRATO DE CONCESIÓN No. 163 DE 2019.				
	Código del Formato CSPLMB-FT-LFG-006	Vigencia del Formato 01/09/2024	Versión: V03	Pág. 831 de 1059	

Tercera visita - 14+600 - 16+800, levantamiento actas de vecindad Tercera y última visita - Levantamiento de acta por fachada 8 y 9 de enero de 2025 - 12+500 - 14+700; lo anterior se puede verificar en el siguiente enlace:

<https://interventoriametrobogota-my.sharepoint.com/:x:/p/jrubiano/Ee12SV-g771HI0PjkqoLaEQBj4ni80JdfExgc-Y1Vh76zQ?e=r0FBN2>

- **Notificación actas de vecindad levantadas en WF5:** Durante el periodo el concesionario reportó el levantamiento de actas de vecindad en las siguientes abscisas: Levantamiento de actas de vecindad de desvío 14+600 - 16+800 y Levantamiento de actas de vecindad de desvío Segunda visita y Tercera visita. 14+600 - 16+800. Lo anterior se puede verificar en el siguiente enlace:

[PROG INFR WF5 6 ACT.xlsx](#)

- **Acciones de la Interventoría:** La Interventoría solicito al concesionario mediante correo electrónico los portes correspondientes al mes de enero de 2025.

SOLICITUD ACTAS PENDIENTES ENERO 2025 WF5.pdf



- **Notificación actas de vecindad levantadas en WF6:** Durante el periodo el concesionario reporto las siguientes actividades relacionadas con el levantamiento o notificaciones de actas de vecindad: Levantamiento actas de vecindad 19+900 - 20+800, Levantamiento actas de vecindad Notificación de primera visita anunciando segunda visita: 21 al 22 de enero de 2025 y Levantamiento actas de vecindad Notificación de segunda visita anunciando tercera visita: 29 al 30 de enero de 2025.

[PROG INFRA WF6 12 ACT.xlsx](#)

Actas de vecindad levantadas por tramo y entrega de copia a propietarios o encargados

- **Gestiones PLMB:** No se requirieron en el presente mes.
- **Actas de vecindad levantadas y entrega de copias en WF1:**

Para el presente mes la Interventoría mediante comunicado L1T1-INT-CE-25-0219 remitió respuesta a la EMB del comunicado EXTS25-0000013 comunicación Transmilenio 2024-EE36573 (EXT24-0023190 del 23 de diciembre de 2024) con asunto “remisión actas de vecindad portal Américas – primera línea metro de Bogotá tramo 1”, en donde indicó que las 29 actas fueron remitidas al Concesionario a través de la comunicación L1T1-INT-CE-25-0120 de fecha 10 de enero de 2025, teniendo en cuenta que el

	INFORME MENSUAL DE INTERVENTORÍA				
	CONTRATO No. 148 DE 2020 INTERVENTORÍA INTEGRAL, TÉCNICA, ECONÓMICA, FINANCIERA, CONTABLE, JURÍDICA, ADMINISTRATIVA, OPERATIVA, PREDIAL, AMBIENTAL, SOCIAL Y DE SEGURIDAD SALUD EN EL TRABAJO PARA LA VIGENCIA DEL CONTRATO DE CONCESIÓN No. 163 DE 2019.				
	Código del Formato CSPLMB-FT-LFG-006	Vigencia del Formato 01/09/2024	Versión: V03	Pág. 832 de 1059	

Concesionario es el ejecutor de las actividades de la PLMB, y es quien debe tener la custodia de la información levantada.

En el siguiente enlace se puede visualizar la correspondencia [correspondencia](#)

El Concesionario para el presente mes no remitió a la Interventoría para la revisión de las actas de vecindad mediante los siguientes comunicados así:

WF1					
No.	OFICIOS ENVIADO POR ML1 ACTAS DE VECINDAD	FECHA DE COMUNICADO ML1	LOCALIZACION ABSISADO	CANTIDAD ACTAS DE VECINDAD	DISPOSITIVO Y FECHA DE ENTREGA POR ML1
N/A	N/A	N/A	N/A	N/A	N/A

Tabla 2.10-13. Para revisión actas de vecindad casos especiales WF1

En el presente mes no se revisaron **actas de vecindad casos especiales de WF1**,

WF1					
No.	OFICIOS ENVIADO POR ML1 ACTAS DE VECINDAD	LOCALIZACION ABSISADO	CANTIDAD ACTAS DE VECINDAD	OFICIO RESPUESTA REVISION CSPLMB	FECHA DE ENTREGA
N/A	N/A	N/A	N/A	N/A	N/A

Tabla 2.10-14. Respuesta a las actas de vecindad casos especiales WF1

– **Actas de vecindad levantadas y entrega de copias en WF2:**

El Concesionario remitió a la Interventoría para la revisión de las actas de vecindad mediante los siguientes comunicados así:

WF2					
No.	OFICIOS ENVIADO POR ML1 ACTAS DE VECINDAD	FECHA DE COMUNICADO ML1	LOCALIZACION ABSISADO	CANTIDAD ACTAS DE VECINDAD	DISPOSITIVO Y FECHA DE ENTREGA POR ML1
1	L1T1-CON-CE-25-0099	2025-01-07	3ra 4+400-4+700	5	DISCO DURO 27-01-2025
2	L1T1-CON-CE-25-0098	2025-01-07	2da DESV 5+450-7+450	45	DISCO DURO 27-01-2025
3	L1T1-CON-CE-25-0104	2025-01-07	3ra DESV 5+100-6+500	245	DISCO DURO 27-01-2025
4	L1T1-CON-CE-25-0131	2025-01-08	4ta DESV 5+100-6+500	390	El Concesionario no ha entregado el disco
5	L1T1-CON-CE-25-0100	2025-01-07	5ta 9+600-12+600	178	DISCO DURO 27-01-2025
6	L1T1-CON-CE-25-0129	2025-01-08	6ta 9+600-12+300	27	El Concesionario no ha entregado el disco

	INFORME MENSUAL DE INTERVENTORÍA				
	CONTRATO No. 148 DE 2020 INTERVENTORÍA INTEGRAL, TÉCNICA, ECONÓMICA, FINANCIERA, CONTABLE, JURÍDICA, ADMINISTRATIVA, OPERATIVA, PREDIAL, AMBIENTAL, SOCIAL Y DE SEGURIDAD SALUD EN EL TRABAJO PARA LA VIGENCIA DEL CONTRATO DE CONCESIÓN No. 163 DE 2019.				
	Código del Formato CSPLMB-FT-LFG-006	Vigencia del Formato 01/09/2024	Versión: V03	Pág. 833 de 1059	

WF2					
No.	OFICIOS ENVIADO POR ML1 ACTAS DE VECINDAD	FECHA DE COMUNICADO ML1	LOCALIZACION ABSISADO	CANTIDAD ACTAS DE VECINDAD	DISPOSITIVO Y FECHA DE ENTREGA POR ML1
7	L1T1-CON-CE-25-0101	2025-01-07	2da 12+500-14+700	643	DISCO DURO 27-01-2025
8	L1T1-CON-CE-25-0103	2025-01-07	2da 12+500-14+700	133	DISCO DURO 27-01-2025
9	L1T1-CON-CE-25-0128	2025-01-08	1ra 12+500-16+800	579	El Concesionario no ha entregado el disco
10	L1T1-CON-CE-25-0155	2025-01-09	1ra 12+500-16+800	53	El Concesionario no ha entregado el disco
11	L1T1-CON-CE-25-0106	2025-01-07	2da DESV 17+940-18+550	238	DISCO DURO 27-01-2025
12	L1T1-CON-CE-25-0102	2025-01-07	5ta DESV 15+500-17+200	356	DISCO DURO 27-01-2025
13	L1T1-CON-CE-25-0105	2025-01-07	1ra 19+600-19+800	41	DISCO DURO 27-01-2025
14	L1T1-CON-CE-25-0154	2025-01-09	1ra 14+600-16+800	186	El Concesionario no ha entregado el disco
15	L1T1-CON-CE-25-0153	2025-01-09	2da 19+600-19+800	78	El Concesionario no ha entregado el disco
16	L1T1-CON-CE-25-0099	2025-01-07	3ra 4+400-4+700	5	El Concesionario no ha entregado el disco
17	L1T1-CON-CE-25-0098	2025-01-07	2da DESV 5+450-7+450	45	El Concesionario no ha entregado el disco
18	L1T1-CON-CE-25-0104	2025-01-07	3ra DESV 5+100-6+500	245	El Concesionario no ha entregado el disco
19	L1T1-CON-CE-25-0131	2025-01-08	4ta DESV 5+100-6+500	390	El Concesionario no ha entregado el disco

Tabla 2.10-15. Para revisión actas de vecindad casos especiales WF2

La Interventoría revisó las **actas de vecindad casos especiales de WF2**, emitiendo comentarios y observaciones mediante los siguientes comunicados así:

WF2					
No.	OFICIOS ENVIADO POR ML1 ACTAS DE VECINDAD	LOCALIZACION ABSISADO	CANTIDAD ACTAS DE VECINDAD	OFICIO RESPUESTA REVISION CSPLMB	FECHA DE ENTREGA
1	L1T1-CON-CE-24-8606	1ra DESV 5+100 5+250	37	L1T1-INT-CE-25-0175	2025-01-14
2	L1T1-CON-CE-24-8609	1ra DESV 4+100 5+400	357	L1T1-INT-CE-25-0348	2025-01-20

Tabla 2.10-16. Respuesta a las actas de vecindad casos especiales WF2

- Actas de vecindad levantadas y entrega de copias en WF3:

	INFORME MENSUAL DE INTERVENTORÍA				
	CONTRATO No. 148 DE 2020 INTERVENTORÍA INTEGRAL, TÉCNICA, ECONÓMICA, FINANCIERA, CONTABLE, JURÍDICA, ADMINISTRATIVA, OPERATIVA, PREDIAL, AMBIENTAL, SOCIAL Y DE SEGURIDAD SALUD EN EL TRABAJO PARA LA VIGENCIA DEL CONTRATO DE CONCESIÓN No. 163 DE 2019.				
	Código del Formato CSPLMB-FT-LFG-006	Vigencia del Formato 01/09/2024	Versión: V03	Pág. 834 de 1059	

El Concesionario remitió a la Interventoría para la revisión de las actas de vecindad mediante los siguientes comunicados así:

WF3					
No.	OFICIOS ENVIADO POR ML1 ACTAS DE VECINDAD	FECHA DE COMUNICADO ML1	LOCALIZACION ABSISADO	CANTIDAD ACTAS DE VECINDAD	DISPOSITIVO Y FECHA DE ENTREGA POR ML1
1	L1T1-CON-CE-25-0100	07/01/2025	5ta 9+600-12+600	178	El Concesionario no ha entregado el disco
2	L1T1-CON-CE-25-0129	08/01/2025	6ta 9+600-12+300	27	El Concesionario no ha entregado el disco

Tabla 2.10-17. Para revisión actas de vecindad casos especiales WF3

La Interventoría revisó las actas de vecindad casos especiales de WF3, emitiendo comentarios y observaciones mediante los siguientes comunicados así:

WF3					
No.	OFICIOS ENVIADO POR ML1 ACTAS DE VECINDAD	LOCALIZACION ABSISADO	CANTIDAD ACTAS DE VECINDAD	OFICIO RESPUESTA REVISION CSPLMB	FECHA DE ENTREGA
1	L1T1-CON-CE-24-7318	2024-10-10	30	L1T1-INT-CE-25-0361	2025-01-21
2	L1T1-CON-CE-24-8601	2024-12-03	29	L1T1-INT-CE-25-0178	2025-01-14
3	L1T1-CON-CE-24-8605	2024-12-03	29	L1T1-INT-CE-25-0187	2025-01-14

Tabla 2.10-18. Respuesta a las actas de vecindad casos especiales WF3

– **Actas de vecindad levantadas y entrega de copias en WF4:**

El Concesionario remitió a la Interventoría para la revisión de las actas de vecindad mediante los siguientes comunicados así:

WF4					
No.	OFICIOS ENVIADO POR ML1 ACTAS DE VECINDAD	FECHA DE COMUNICADO ML1	LOCALIZACION ABSISADO	CANTIDAD ACTAS DE VECINDAD	DISPOSITIVO Y FECHA DE ENTREGA POR ML1
1	L1T1-CON-CE-25-0101	07/01/2025	2da 12+500-14+700	643	El Concesionario no ha entregado el disco
2	L1T1-CON-CE-25-0103	07/01/2025	2da 12+500-14+700	133	El Concesionario no ha entregado el disco
3	L1T1-CON-CE-25-0128	08/01/2025	1ra 12+500-16+800	579	El Concesionario no ha entregado el disco
4	L1T1-CON-CE-25-0155	09/01/2025	1ra 12+500-16+800	53	El Concesionario no ha entregado el disco

	INFORME MENSUAL DE INTERVENTORÍA				
	CONTRATO No. 148 DE 2020 INTERVENTORÍA INTEGRAL, TÉCNICA, ECONÓMICA, FINANCIERA, CONTABLE, JURÍDICA, ADMINISTRATIVA, OPERATIVA, PREDIAL, AMBIENTAL, SOCIAL Y DE SEGURIDAD SALUD EN EL TRABAJO PARA LA VIGENCIA DEL CONTRATO DE CONCESIÓN No. 163 DE 2019.				
	Código del Formato CSPLMB-FT-LFG-006	Vigencia del Formato 01/09/2024	Versión: V03	Pág. 835 de 1059	

Tabla 2.10-19. Para revisión actas de vecindad casos especiales WF4

La Interventoría revisó las actas de vecindad casos especiales de WF4, emitiendo comentarios y observaciones mediante los siguientes comunicados así:

WF4					
No.	OFICIOS ENVIADO POR ML1 ACTAS DE VECINDAD	LOCALIZACION ABSISADO	CANTIDAD ACTAS DE VECINDAD	OFICIO RESPUESTA REVISION CSPLMB	FECHA DE ENTREGA
1	L1T1-CON-CE-24-8600	2024-12-03	29	L1T1-INT-CE-25-0179	2025-01-13

Tabla 2.10-20. Respuesta a las actas de vecindad casos especiales WF4

En el siguiente enlace se puede visualizar la correspondencia antes registrada. [Correspondencia](#)

– **Actas de vecindad levantadas y entrega de copias en WF5:**

El Concesionario remitió a la Interventoría para la revisión de las actas de vecindad mediante los siguientes comunicados así:

WF5					
No.	OFICIOS ENVIADO POR ML1 ACTAS DE VECINDAD	FECHA DE COMUNICADO ML1	LOCALIZACION ABSISADO	CANTIDAD ACTAS DE VECINDAD	DISPOSITIVO Y FECHA DE ENTREGA POR ML1
1	L1T1-CON-CE-25-0106	7/01/2025	2da DESV 17+940-18+550	238	El Concesionario no ha entregado el disco.
2	L1T1-CON-CE-25-0102	1/01/2025	5ta DESV 15+500-17+200	356	
3	L1T1-CON-CE-25-0105	7/01/2025	1ra 19+600-19+800	41	
4	L1T1-CON-CE-25-0154	9/01/2025	1ra 14+600-16+800	186	
5	L1T1-CON-CE-25-0153	9/01/2025	2da 19+600-19+800	78	

Tabla 2.10-21. Para revisión actas de vecindad casos especiales WF5

La Interventoría revisó las actas de vecindad casos especiales de WF5, emitiendo comentarios y observaciones mediante los siguientes comunicados así:

No.	OFICIOS ENVIADO POR ML1 ACTAS DE VECINDAD	LOCALIZACION ABSISADO	CANTIDAD ACTAS DE VECINDAD	OFICIO RESPUESTA REVISION CSPLMB	FECHA DE ENTREGA
1	L1T1-CON-CE-24-8598	2024-12-03	29	L1T1-INT-CE-25-0265	2025-01-16

Tabla 2.10-22. Respuesta a las actas de vecindad casos especiales WF5

– **Actas de vecindad levantadas y entrega de copias en WF6:**

	INFORME MENSUAL DE INTERVENTORÍA				
	CONTRATO No. 148 DE 2020 INTERVENTORÍA INTEGRAL, TÉCNICA, ECONÓMICA, FINANCIERA, CONTABLE, JURÍDICA, ADMINISTRATIVA, OPERATIVA, PREDIAL, AMBIENTAL, SOCIAL Y DE SEGURIDAD SALUD EN EL TRABAJO PARA LA VIGENCIA DEL CONTRATO DE CONCESIÓN No. 163 DE 2019.				
	Código del Formato CSPLMB-FT-LFG-006	Vigencia del Formato 01/09/2024	Versión: V03	Pág. 836 de 1059	

El Concesionario para el presente mes no remitió actas de vecindad para revisión.

WF6					
No.	OFICIOS ENVIADO POR ML1 ACTAS DE VECINDAD	FECHA DE COMUNICADO ML1	LOCALIZACION ABSISADO	CANTIDAD ACTAS DE VECINDAD	COMUNICADO REVISION CSPLMB REVISION 1
N/A	N/A	N/A	N/A	N/A	N/A

Tabla 2.10-23. Para revisión actas de vecindad casos especiales WF6

La Interventoría revisó las **actas de vecindad casos especiales de WF6**, emitiendo comentarios y observaciones mediante los siguientes comunicados así:

WF6					
No.	OFICIOS ENVIADO POR ML1 ACTAS DE VECINDAD	LOCALIZACION ABSISADO	CANTIDAD ACTAS DE VECINDAD	OFICIO RESPUESTA REVISION CSPLMB	FECHA DE ENTREGA
1	L1T1-CON-CE-24-7332	1ra DESV 19+200 23+800	988	L1T1-INT-CE-25-0502	2025-01-28
2	L1T1-CON-CE-24-8304	4ta DESV 19+200 23+800	409	L1T1-INT-CE-25-0176	2025-01-15
3	L1T1-CON-CE-24-8597	3ra DESV-20+800 23+800	73	L1T1-INT-CE-25-0281	2025-01-16
4	L1T1-CON-CE-24-8599	3ra 19+900 23+800	7	L1T1-INT-CE-05-0180	2025-01-14

Tabla 2.10-24. Respuesta a las actas de vecindad casos especiales WF6

Atención para daños de bienes de terceros

- **PLMB:** Para el presente mes la Interventoría mediante comunicado L1T1-INT-CE-24-5993, solicito al concesionario los Formatos levantados en campo de: “ACTA DE COMPROMISOS PARA ATENCIÓN Y RESPUESTA A PQRSD”, “VERIFICACIÓN DE AFECTACIÓN DEL INMUEBLE”, y “ANÁLISIS COMPARATIVO DE ACTAS DE VECINDAD”, generados con ocasión a la atención de PQRSD relacionadas con presuntas afectaciones de bienes inmuebles y/ o daños a terceros, reportados en el informe del mes de octubre de 2024. A la espera de la entrega de la información por parte de Metro línea 1.



En el siguiente enlace se puede visualizar la correspondencia antes mencionada. [PLMB](#)

- **WF1:** En el periodo no se realizó acompañamiento a visitas de verificación a posibles afectaciones a predios por daños de bienes a terceros.

INFORME MENSUAL DE INTERVENTORÍA				
	CONTRATO No. 148 DE 2020 INTERVENTORÍA INTEGRAL, TÉCNICA, ECONÓMICA, FINANCIERA, CONTABLE, JURÍDICA, ADMINISTRATIVA, OPERATIVA, PREDIAL, AMBIENTAL, SOCIAL Y DE SEGURIDAD SALUD EN EL TRABAJO PARA LA VIGENCIA DEL CONTRATO DE CONCESIÓN No. 163 DE 2019.			
	Código del Formato CSPLMB-FT-LFG-006	Vigencia del Formato 01/09/2024	Versión: V03	Pág. 837 de 1059

- **WF2:** En el periodo se realizó el acompañamiento a cuarenta y dos (42) visitas de verificación a posibles afectaciones a predios por daños a terceros así:

NO. PQRS	NOMBRE PETICIONARIO	DIRECCIÓN	UBICACIÓN PLMB	FECHA VISITA DE VERIFICACIÓN
4715922024	Luz Marina Forero	AC 43 Sur 79 D 21	WF2	7/01/2025
4850992024	Marco Alirio Peña	CL 42 F Sur 78 G 61	WF2	7/01/2025
4779692024	Tránsito Casallas	TV 78 H 41 C 45 Sur	WF2	9/01/2025
4778572024	Maria Del Carmen Soraca	TV 78 H Bis 42 87 Sur	WF2	9/01/2025
4639012024	Mauricio Cuadrado	CL 43 Sur 79 F 30	WF2	9/01/2025
4648092024	Julio Rúa / Marco García	CL 43 Sur 80 B 57	WF2	9/01/2025
4714942024	James Tellez	CL 42 F Sur 78 G 61 25	WF2	13/01/2025
4714942024	Liliana Rodriguez	CL 42 F Sur 78 G 61 25	WF2	13/01/2025
4714942024	Wilson Cruz	CL 42 F Sur 78 G 61 26	WF2	13/01/2025
4714942024	José Garcia	CL 42 F Sur 78 G 61 27	WF2	13/01/2025
4714942024	Marco Peña	CL 42 F Sur 78 G 61	WF2	14/01/2025
4714942024	Ofir Restrepo	CL 42 F Sur 78 G 61	WF2	14/01/2025
4714942024	Luis Rodriguez	CL 42 F Sur 78 G 61 30	WF2	14/01/2025
4749452024	Hector Celis	CL 42 F Sur 78 G 61 31	WF2	14/01/2025
4714942024	Yaneth López / Doris Manrique	CL 42 F Sur 78 G 61	WF2	14/01/2025
4714942024	Maria Castañeda	CL 42 F Sur 78 G 61 33	WF2	14/01/2025
4714942024	Alexandra Ramirez/Luz Contreras	CL 42 F Sur 78 G 61	WF2	14/01/2025
4714942024	Jairo Monrroy / Jennifer Barreto	CL 42 F Sur 78 G 61	WF2	14/01/2025
4849452024	Nelfy Lozada	CL 42 F Sur 78 G 61	WF2	14/01/2025
5189622024	Amanda Fuentes	CL 42 C Sur 78 H 13	WF2	15/01/2025
5322262024	Adriana Echeverry	TV 78 H Bis 42 75 Sur	WF2	15/01/2025
5333102024	Carola Camacho	CL 40 G 77 31 Sur	WF2	15/01/2025
4714942024	Abelardo Mora	CL 42 Sur 78 G 61 34	WF2	16/01/2025
4714942024	Consuelo Bernal	CL 42 Sur 78 G 61 34	WF2	16/01/2025
4714942024	Jorge Gualeros	CL 42 Sur 78 G 61 34	WF2	16/01/2025
4714942024	Angie Mora	CL 42 Sur 78 G 61 34	WF2	16/01/2025
4714942024	Cristian Espinosa	CL 42 Sur 78 G 61 34	WF2	16/01/2025
4714942024	Mauricio García	CL 42 Sur 78 G 61 34	WF2	16/01/2025
4714942024	Viviana Alvarez	CL 42 Sur 78 G 61 34	WF2	16/01/2025
4714942024	Dora Hernández	CL 42 Sur 78 G 61 34	WF2	16/01/2025
4714942024	Dayanna García	CL 42 Sur 78 G 25	WF2	20/01/2025
4714942024	Judy Urquijo	CL 42 Sur 78 G 25	WF2	20/01/2025
4714942024	Camilo Rodriguez/Elvia Gil	CL 42 Sur 78 G 25	WF2	20/01/2025
4714942024	Martha Narvaez	CL 42 Sur 78 G 61 34	WF2	21/01/2025
4714942024	Ricardo Tíjaca	CL 42 Sur 78 G 61	WF2	21/01/2025
4751042024	Luis Peña	KR 80 G 43 57 Sur	WF2	21/01/2025
5344032024	Arsenio Robayo	CL 42 G 80 B 21 Sur	WF2	23/01/2025
5483772024	Jaime Valencia	TV 74 F 40 B 27 Sur	WF2	28/01/2025

	INFORME MENSUAL DE INTERVENTORÍA				
	CONTRATO No. 148 DE 2020 INTERVENTORÍA INTEGRAL, TÉCNICA, ECONÓMICA, FINANCIERA, CONTABLE, JURÍDICA, ADMINISTRATIVA, OPERATIVA, PREDIAL, AMBIENTAL, SOCIAL Y DE SEGURIDAD SALUD EN EL TRABAJO PARA LA VIGENCIA DEL CONTRATO DE CONCESIÓN No. 163 DE 2019.				
	Código del Formato CSPLMB-FT-LFG-006	Vigencia del Formato 01/09/2024	Versión: V03	Pág. 838 de 1059	

NO. PQRS	NOMBRE PETICIONARIO	DIRECCIÓN	UBICACIÓN PLMB	FECHA VISITA DE VERIFICACIÓN
4894492024	Gabino Linares/ Rubiela Moncada	CL 38 B 73 C 67 Sur	WF2	28/01/2025
485524224	Oscar Póveda	TV 73 A Bis 37 84 Sur	WF2	28/01/2025
134502025	Honsor Baquero	AC 43 Sur 79 A 02	WF2	29/01/2025
5678502024	Aura Estella Torres	CL 40 F Sur 74 D 16Conjunto Tonolli II A - INT 3 APT 103	WF2	29/01/2025

Tabla 2.10-25. Acompañamiento de visitas PQRS realizadas en WF2



- **WF3:** En el periodo se realizó acompañamiento a 12 visitas de verificación a posible afectación a predio por daños a terceros así:

No. PQRS	NOMBRE PETICIONARIO	DIRECCIÓN	UBICACIÓN PLMB	FECHA VISITA DE VERIFICACIÓN
4647542024	Carlos Sánchez	Carrera 52C # 27-03 Sur	WF3	08/01/2025
4668122024	Libia Hurtado	Tv. 68C # 23-46, Unidad Residencial El Pencil.	WF3	08/01/2025
4664972024	Martha Saldaña	Carrera 68c # 22-10 Sur Milenta II	WF3	08/01/2025
4854782024	María Ulloa	Calle 17 Sur # 39-85	WF3	23/01/2025
4819842024	Martha González	Calle 27B Sur # 35A-26 Edificio Mirador del parque	WF3	23/01/2025
4853962024 4898062024	Juan Pico	Calle 17 Sur #30-51	WF3	23/01/2025
4897292024	Mery Olaya	Carrera 53 # 27-95	WF3	28/01/2025
4922432024	Marina Cante	Calle 29 Sur 53 33	WF3	28/01/2025
4854482024	Gladys Padilla	Calle 17 Sur # 30-51	WF3	30/01/2025
103562025	Sandra Marcela Hurtado	Calle 27B Sur #38-24	WF3	30/01/2025
166422025	Alcira Vargas Bernal	Calle 17 Sur # 39-70	WF3	30/01/2025
5362602024	María Cecilia Alarcón	Calle 17 Sur # 30-51	WF3	30/01/2025

Tabla 2.10-26. Acompañamiento de visitas PQRS realizadas en WF3

- **WF4:** En el periodo se realizó el acompañamiento a (17) VISITAS DE VERIFICACIÓN A POSIBLES AFECTACIONES A PREDIOS por daños a terceros así:

No. PQRS	NOMBRE PETICIONARIO	DIRECCION	UBICACIÓN PLMB	FECHA VISITA DE VERIFICACION
29532025-43962025	Mónica Marcela Martínez	Calle 3 #14-53 Barrio San Bernardo Edificio Martín PH/ESPACIO PUBLICO	WF4	21/01/2025
82442025	Ana Teresa Gómez	Calle 2 Bis #14-55	WF4	21/01/2025
44222025	Germán Mariño	Diagonal 2 #13-34	WF4	21/01/2025
5768142024	Gerardo Ortiz	Calle 2 13A-13	WF4	21/01/2025
39752025	John Mario Chávez	Calle 2 13A-13	WF4	22/01/2025
221202025	Martha Cecilia Muñoz Mojica	Calle 3ra #13 35	WF4	23/01/2025
5768002024	Alirio Moreno	DG 2 #13-42	WF4	27/01/2025
44412025	Martha Cecilia Muñoz	Av. Caracas 3# 44	WF4	27/01/2025

	INFORME MENSUAL DE INTERVENTORÍA				
	CONTRATO No. 148 DE 2020 INTERVENTORÍA INTEGRAL, TÉCNICA, ECONÓMICA, FINANCIERA, CONTABLE, JURÍDICA, ADMINISTRATIVA, OPERATIVA, PREDIAL, AMBIENTAL, SOCIAL Y DE SEGURIDAD SALUD EN EL TRABAJO PARA LA VIGENCIA DEL CONTRATO DE CONCESIÓN No. 163 DE 2019.				
	Código del Formato CSPLMB-FT-LFG-006	Vigencia del Formato 01/09/2024	Versión: V03	Pág. 839 de 1059	

No. PQRSD	NOMBRE PETICIONARIO	DIRECCION	UBICACIÓN PLMB	FECHA VISITA DE VERIFICACION
4892582024	Marina Plata	DG 2 BIS 13-07 (Edificio Tequendama)	WF4	27/01/2025
4112025	Omán Alejandro Amaya	Carrera 13 #2-65	WF4	27/01/2025
44992025	Marina Plata	Avenida Calle 3 #14-33/37 Apto 402 y 101 (Edificio Tequendama)	WF4	27/01/2025
128642025	Ingrid Johana Muñoz	Carrera 24 A #2-55 Sur	WF4	29/01/2025
5512862024	Diana Patricia Parra	Calle 1 #27A 46	WF4	29/01/2025
4841452024	Karen Rojas	Carrera 25 #2-42	WF4	29/01/2025
44412025	Martha Cecilia Muñoz	Av. Caracas 3# 44	WF4	27/01/2025
5768002024	Alirio Moreno	DG 2 #13-42	WF4	27/01/2025
4892582024	Marina Plata	DG 2 BIS 13-07 (Edificio Tequendama)	WF4	27/01/2025

Tabla 2.10-27. Acompañamiento de visitas PQRSD realizadas en WF4



- **WF5:** En el periodo se realizó el acompañamiento a cuatro (4) visitas de verificación a posibles afectaciones a predios por daños a terceros así:

No. PQRSD	NOMBRE PETICIONARIO	DIRECCION	UBICACIÓN PLMB	FECHA VISITA DE VERIFICACION
5374352024	Visita con IDIGER	Calle 44 N° 14 - 47	Predio Estación 14	2025-01-27
4875702024	OMAR VALENCIA	CL 31 # 14-19	Viaducto WF5	2025-01-30
5127162024	EQUIRENT / LUIS CARLOS CHARRY B. / luis.charry@gmail.com / 6017560600-3202755819 - 3102056198	AV CARACAS 28A 17 - TEUSAQUILLO - ARMENIA	Viaducto WF5	2025-01-30
4887372024	GLORIA INES REYES LOPEZ/316 6576434/beatrizmendozan66@hotmail.com	KR 16 24 85	Viaducto WF5	2025-01-31

Tabla 2.10-28. Acompañamiento de visitas PQRSD realizadas en WF5

- **WF6:** En el periodo se realizó el acompañamiento a una (1) visita de verificación a posibles afectaciones por daños a terceros así:

No. PQRSD	NOMBRE PETICIONARIO	DIRECCION	UBICACIÓN PLMB	FECHA VISITA DE VERIFICACION
4780102024	Rafael Zabaleta	Carrera 14 # 59-10 / 59-26 Apto 303 y 306	Viaducto WF6	2025-01-07
5540822024	Manuel Ramirez	Carrera 14 # 60-49	Viaducto WF6	2025-01-07
5800792024	Clara Daza	Carrera 14 # 50-21	Viaducto WF6	2025-01-07
5735142024	Yenny Roa	Calle 50 # 13-76 Apto 512	Viaducto WF6	2025-01-07
PQRSD #T6-ME-PQRSD 182	Nestor Benavidez	Cra 15 No 73-16	Viaducto WF6	2025-01-16
4515272024 - 4575272024	Nubia Gutierrez	Carrera 15 # 45-39	Viaducto WF6	2025-01-28
176132025	Jorge García	Cl 65 14-52	Viaducto WF6	2025-01-31
176132025	Jorge García	Cl 66 14-49	Viaducto WF6	2025-01-31

	INFORME MENSUAL DE INTERVENTORÍA				
	CONTRATO No. 148 DE 2020 INTERVENTORÍA INTEGRAL, TÉCNICA, ECONÓMICA, FINANCIERA, CONTABLE, JURÍDICA, ADMINISTRATIVA, OPERATIVA, PREDIAL, AMBIENTAL, SOCIAL Y DE SEGURIDAD SALUD EN EL TRABAJO PARA LA VIGENCIA DEL CONTRATO DE CONCESIÓN No. 163 DE 2019.				
	Código del Formato CSPLMB-FT-LFG-006	Vigencia del Formato 01/09/2024	Versión: V03	Pág. 840 de 1059	

179802025	Elena Thomas	CI 64 13 - 53	Viaducto WF6	2025-01-31
-----------	--------------	---------------	--------------	------------

Tabla 2.10-29. Acompañamiento de visitas PQRSD realizadas en WF6

Registros fílmicos de vías y espacio público:

- **Registro fílmico y de espacio público de WF1 (Incluye patio taller):** Para el periodo no se reportaron gestiones respecto a registro fílmicos.
- **Registro fílmico y de espacio público WF2:** Para el periodo no se reportaron gestiones respecto a registro fílmicos.
- **Registro fílmico y de espacio público WF 3:** Para el periodo NO se reportaron gestiones respecto a registro fílmicos.
- **Registro fílmico y de espacio público WF 4:** Para el periodo NO se reportaron gestiones respecto a registro fílmicos.
- **Registro fílmico y de espacio público WF 5:** Para el periodo actual NO se reportaron gestiones respecto a registro fílmicos.
- **Registro fílmico y de espacio público WF6:** Para el periodo actual NO se reportaron gestiones respecto a registro fílmicos.



➤ Programa de articulación interinstitucional

Articulaciones realizadas por el concesionario Metro línea 1 o la Empresa Metro de Bogotá

- **Articulación interinstitucional que aplica para la PLMB:** no se realizaron articulaciones relacionadas con todo el corredor del viaducto.
- **Articulación interinstitucional WF1 (Incluye patio taller):** durante el mes de enero de 2025, se realizó acompañamiento a una (1) actividad, relacionada con la Comisión de Movilidad de la localidad de Bosa. En el siguiente enlace, se puede evidenciar el consolidado:

ARTICULACIÓN WF1.xlsx

- **Articulación interinstitucional WF2:** Durante el período del presente informe el Concesionario no realizó actividades relacionadas con este programa.
- **Articulación interinstitucional WF3:** Para este mes se realizaron **(3)** actividades de articulación interinstitucional: socialización LIME - Limpieza Metropolitana S.A. E.S.P, acompañamiento

	INFORME MENSUAL DE INTERVENTORÍA				
	CONTRATO No. 148 DE 2020 INTERVENTORÍA INTEGRAL, TÉCNICA, ECONÓMICA, FINANCIERA, CONTABLE, JURÍDICA, ADMINISTRATIVA, OPERATIVA, PREDIAL, AMBIENTAL, SOCIAL Y DE SEGURIDAD SALUD EN EL TRABAJO PARA LA VIGENCIA DEL CONTRATO DE CONCESIÓN No. 163 DE 2019.				
	Código del Formato CSPLMB-FT-LFG-006	Vigencia del Formato 01/09/2024	Versión: V03	Pág. 841 de 1059	

recorrido con Ciudad Limpia, recorrido nocturno Villa Mayor; lo descrito se puede verificar a continuación:

<https://interventoriаметrobogota-my.sharepoint.com/:x/p/jrubiano/EdvLP42GV7RAt36JSivDZAYBq1aUXZbJdB36mfJqZ1lz0g?e=GIUZY>

- **Articulación interinstitucional WF4:** Para este mes se realizaron **(1)** actividades encaminadas a la articulación interinstitucional: COLMYEG Los Mártires - Casa de Igualdad de oportunidades, lo anterior se puede verificar en el siguiente enlace:

https://interventoriаметrobogota-my.sharepoint.com/:x/p/jrubiano/Eboo6_IB2tpLv49OlboaST8BXRZSORLheJginTFzW5YgRA?e=kJS8xm

- **Sector San Victorino (Av. Caracas entre la Calle 1ra y Calle 13)**

En el presente mes la Interventoría mediante comunicado L1T1-INT-CE-25-0310 dio traslado a la EMB del comunicado L1T1-CON-CE-24-9342. SOLICITUD DE COORDINACIÓN INTERINSTITUCIONAL FRENTE DE OBRA WF4. OBLIGACIÓN ESTABLECIDA EN EL AT15 (ANEXO 1), NUMERAL 8.2.4.5. lo anterior, teniendo en cuenta que el Concesionario solicitó una coordinación de articulación interinstitucional con la Secretaría Distrital de Integración Social, Limpieza Metropolitana S.A. E.S.P (LIME), Promoambiental S.A.S E.S. P y la Unidad Administrativa Especial de Servicios Públicos (UAESP), específicamente para el sector del voto nacional.

En el siguiente enlace se puede visualizar la correspondencia [San Victorino](#)

En cuanto a las actividades ejecutadas en el siguiente enlace se puede visualizar las acciones desarrolladas. [San Victorino](#)

- **Articulación interinstitucional WF5:** Para el presente periodo el concesionario reporto 2 actividades enfocadas en la articulación interinstitucional, de la siguiente manera: Comité Local Habitabilidad de Calle Localidad Santa Fe CDC Lourdes - Cll 6 # 51 - 3ª y Comité Local Habitabilidad de Calle Subdirección local Teusaquillo CL 39-17-48. En el siguiente enlace se puede visualizar el consolidado de las reuniones interinstitucionales realizadas y acompañadas por la Interventoría:

[PROG ART WF5 2 ACT.xlsx](#)

- **Acciones de la Interventoría:** La Interventoría solicito al concesionario mediante correo electrónico los portes correspondientes al mes de enero de 2025.

[SOLICITUD ACTAS PENDIENTES ENERO 2025 WF5.pdf](#)

	INFORME MENSUAL DE INTERVENTORÍA				
	CONTRATO No. 148 DE 2020 INTERVENTORÍA INTEGRAL, TÉCNICA, ECONÓMICA, FINANCIERA, CONTABLE, JURÍDICA, ADMINISTRATIVA, OPERATIVA, PREDIAL, AMBIENTAL, SOCIAL Y DE SEGURIDAD SALUD EN EL TRABAJO PARA LA VIGENCIA DEL CONTRATO DE CONCESIÓN No. 163 DE 2019.				
	Código del Formato CSPLMB-FT-LFG-006	Vigencia del Formato 01/09/2024	Versión: V03	Pág. 842 de 1059	

- **Articulación interinstitucional intercambiador vial calle 72 y WF6:** Para el presente periodo el concesionario reporto 11 actividades enfocadas en la articulación interinstitucional, de la siguiente manera: Comité Habitabilidad de Calle Barrios Unidos CL 68 58 14, Comité Habitabilidad de Calle Chapinero Calle 50A No 13-58, Reunión de articulación interinstitucional entre la SDDE-EMB-ML1 para fortalecer la ruta de empleabilidad ML1, COLFHC / Teusaquillo, Mesa Interinstitucional LGBTI Chapinero CL 44 14 64, reunión con Secretaría Integración social e instituciones Barrios Unidos y Chapinero Cra 19 No 71-03 piso 1, Recorrido Habitabilidad de Calle Barrios Unidos Av.Caracas con CL 77 a la CL 63, Recorrido de sensibilización pedagógico - Secretaria de Movilidad Chapinero, Mesa de trabajo policía Nacional- Estrategia lineal Av Caracas Estación policía Chapinero, Recorrido con personería calle 72 con Av. Caracas - Costado Oriental, Estrategia metro te acompaña corredores seguros nocturno Cl 45 - Cl 72. En el siguiente enlace se puede visualizar el consolidado de las reuniones interinstitucionales realizadas y acompañadas por la Interventoría:

PROG ART WF6 11 ACT.xlsx

- **Acciones de la Interventoría:** La Interventoría solicito al concesionario mediante correo electrónico los portes correspondientes al mes de enero de 2025.

SOLICITUD ACTAS PENDIENTES ENERO 2025 WF6.pdf

➤ **Programa de inclusión sociolaboral**



PLMB:

Para el presente mes la Interventoría realizó las siguientes acciones:

El 09 de enero de 2025 la Interventoría mediante comunicado L1T1-INT-CE-25-0097 generó la ADVERTENCIA POR LA NO ATENCION A LO SOLICITADO MEDIANTE COMUNICACION L1T1-INTCE-24-6005. ALERTA - SEGUIMIENTO CUMPLIMIENTO A LO ESTABLECIDO EN LOS DOCUMENTOS L1T1- CON-SOC-DG-0002 POLITICA DE VINCULACION LABORAL Y L1T1-CON-SOC-DG-0006 ESTRATEGIA DE CONTRATACION DE MANO DE OBRA E INCLUSION SOCIOLABORA, otorgando dos días hábiles los cuales vencieron el 14 de enero de 2025. Teniendo en cuenta el incumplimiento por parte del concesionario se reiteró la solicitud mediante comunicado L1T1-INT-CE-25-0284, pendiente de respuesta por parte de Metro línea 1, se realizará el reporte en el siguiente mes.

En el siguiente enlace se puede visualizar la correspondencia mencionada. [PLMB](#)

El Concesionario, realizó el reporte del personal a corte de 30 del mes de diciembre 2024, en la tabla que se presenta a continuación se encuentran los datos expuestos, en el comité integral del

	INFORME MENSUAL DE INTERVENTORÍA			
	CONTRATO No. 148 DE 2020 INTERVENTORÍA INTEGRAL, TÉCNICA, ECONÓMICA, FINANCIERA, CONTABLE, JURÍDICA, ADMINISTRATIVA, OPERATIVA, PREDIAL, AMBIENTAL, SOCIAL Y DE SEGURIDAD SALUD EN EL TRABAJO PARA LA VIGENCIA DEL CONTRATO DE CONCESIÓN No. 163 DE 2019.			
	Código del Formato CSPLMB-FT-LFG-006	Vigencia del Formato 01/09/2024	Versión: V03	

27 de diciembre de 2024, el concesionario presentó el reporte consolidado por el área SST del concesionario, el cual se encuentra pendiente aprobación de la interventoría del área SST:

TRAMO	TOTAL, PERSONAL
WF1	2229
WF2	1038
WF3	669
WF4 CHEC	1912
ESTACIONES-BUILDING VF	2466
REDES	598
JV-BRT	116
RIELES	37
GENERAL -CCI	752
Total	9817

Tabla 2.10-30. Consolidado - Vinculación de personal diciembre de 2024

Los datos son verificados con las cantidades que reporte el concesionario en el respectivo informe mensual y con el área SST.



Vinculación de mujeres cumplimiento decreto 332 de 2020

A continuación, se presentan los datos que el Concesionario reportó a corte de octubre de 2024, datos que están siendo verificados por el componente social y SST de la Interventoría

TRAMO	# MUJERES	% MUJERES
WF1	158	7%
WF2	96	9%
WF3	57	9%
WF4 CHEC	561	29%
ESTACIONES-BUILDING VF	345	14%
REDES	66	11%
JV-BRT	25	4%
RIELES	1	3%
GENERAL -CCI	188	25%
Totales	1497	15%

Tabla 2.10-31. Consolidado - Vinculación de mujeres diciembre 2024

Apoyo de registro de hojas de vida en el portal del empleo, en los puntos de atención

	INFORME MENSUAL DE INTERVENTORÍA				
	CONTRATO No. 148 DE 2020 INTERVENTORÍA INTEGRAL, TÉCNICA, ECONÓMICA, FINANCIERA, CONTABLE, JURÍDICA, ADMINISTRATIVA, OPERATIVA, PREDIAL, AMBIENTAL, SOCIAL Y DE SEGURIDAD SALUD EN EL TRABAJO PARA LA VIGENCIA DEL CONTRATO DE CONCESIÓN No. 163 DE 2019.				
	Código del Formato CSPLMB-FT-LFG-006	Vigencia del Formato 01/09/2024	Versión: V03	Pág. 844 de 1059	

En verificación realizada por la interventoría en los puntos de atención el concesionario ha brindado apoyo en la inscripción de hojas de vida en el portal del empleo de la Secretaría de Desarrollo Económico.

Para el WF1, en la OAC ubicada en la carrera 88ª N° 42f-32 sur barrio Tintalito, se tiene un registro a la fecha del 31 de enero de 2025 de ciento trece (113) hojas de vida registradas durante el periodo del informe.

Para el WF2, en la OAC ubicada en la Av. Primero de Mayo (Transversal 78h) N° 41 c -67 sur, se tiene un registro a la fecha 31 de enero de 2025 de ciento ocho (108) hojas de vida registradas durante el periodo del informe.

Para el WF3, en la OAC ubicada en la calle 26 sur #68I-12/18, se tiene un registro a la fecha de 31 de enero de 2025, de ciento cincuenta y una (151) hojas de vida registradas durante el periodo de informe.

Para el WF4, en la OAC ubicada en la calle 1 #24b-55, se tiene un registro a la fecha de 31 de enero de 2025, de setenta (70) hojas de vida registradas durante el periodo de informe.

Para el WF5 en la OAC ubicada en la carrera 13 A # 38-90, se tiene un total a la fecha de 30 de enero de 2025, de 45 hojas de vida registradas.

Para el WF6 e intercambiador vial calle 72, a la fecha de 30 de enero de 2025 se tiene un total de 106 hojas de vida registradas.



Jornadas de capacitación

A continuación, se presenta el resumen de las capacitaciones al personal, conforme a lo establecido en el anexo 1 del AT 15 y a lo programado en el plan de gestión social 2024.

- ✓ **Capacitaciones WF1 (incluyendo patio taller):** Durante el periodo el Concesionario reporta una (1) capacitación al personal vinculado al Proyecto, se adjunta el enlace de la evidencia la actividad:

[INCLUSIÓN CAPACITACIONES WF1.xlsx](#)

- **Capacitaciones WF2:** Durante el periodo el concesionario no realizo capacitaciones al personal de obra.

	INFORME MENSUAL DE INTERVENTORÍA				
	CONTRATO No. 148 DE 2020 INTERVENTORÍA INTEGRAL, TÉCNICA, ECONÓMICA, FINANCIERA, CONTABLE, JURÍDICA, ADMINISTRATIVA, OPERATIVA, PREDIAL, AMBIENTAL, SOCIAL Y DE SEGURIDAD SALUD EN EL TRABAJO PARA LA VIGENCIA DEL CONTRATO DE CONCESIÓN No. 163 DE 2019.				
	Código del Formato CSPLMB-FT-LFG-006	Vigencia del Formato 01/09/2024	Versión: V03	Pág. 845 de 1059	

- **Capacitaciones WF3:** durante el periodo, el concesionario reportó **(2)** actividades: Capacitación Enfermedades de transmisión sexual (ETS) y Sensibilización y capacitación arqueología, lo cual se puede evidenciar en el siguiente enlace:

<https://interventoriаметrobogota-my.sharepoint.com/:x/p/jrubiano/EV8UGfskDv1Fu53LucBC8lQBOQfAOuJg7AdpXbESXGMjfg?e=KLTajC>

- ✓ **Capacitaciones WF4:** Para el presente periodo el concesionario no reportó capacitaciones.
- ✓ **Capacitaciones WF5:** Para el presente periodo el concesionario no reporto capacitaciones.
- ✓ **Capacitaciones WF6:** Durante el mes de noviembre de 2024, el Concesionario reportó 1 capacitación al personal vinculado al Proyecto, la cual se evidencia en el siguiente enlace:

[PROG INCL WF6 2 ACT.xlsx](#)

Procesos de inducción

- ✓ **Inducciones WF1 (incluyendo Patio Taller):** El concesionario adelantó cuatro (4) inducciones corporativas al personal vinculado al proyecto, En el siguiente enlace se puede visualizar el consolidado de las actividades:

[INCLUSIÓN INDUCCIONES WF1.xlsx](#)



- ✓ **Inducciones WF2:** El concesionario adelantó cuatro (4) inducciones corporativas al personal vinculado al proyecto, En el siguiente enlace se puede visualizar el consolidado de las actividades:

[INCLUSIÓN INDUCCIONES WF2.xlsx](#)

- ✓ **Inducciones WF3:** durante el periodo, el concesionario reportó **(2)** actividad: Inducción ASSTS para nuevos contratistas e Inducción ASSTS.

<https://interventoriаметrobogota-my.sharepoint.com/:x/p/jrubiano/EQ6bsdAzWRRMlg3v9UIJg60BMNz9hs5X0Tn8lu51BAtrjw?e=VMoPkR>

- ✓ **Inducciones WF4:** Para el presente periodo el concesionario no reportó inducciones.
- ✓ **Inducciones WF5:** Para el presente mes el concesionario reporta 1 inducción. La cuales se pueden verificar en el siguiente enlace:

	INFORME MENSUAL DE INTERVENTORÍA				
	CONTRATO No. 148 DE 2020 INTERVENTORÍA INTEGRAL, TÉCNICA, ECONÓMICA, FINANCIERA, CONTABLE, JURÍDICA, ADMINISTRATIVA, OPERATIVA, PREDIAL, AMBIENTAL, SOCIAL Y DE SEGURIDAD SALUD EN EL TRABAJO PARA LA VIGENCIA DEL CONTRATO DE CONCESIÓN No. 163 DE 2019.				
	Código del Formato CSPMB-FT-LFG-006	Vigencia del Formato 01/09/2024	Versión: V03	Pág. 846 de 1059	

[PROG INCL WF5 1 ACT.xlsx](#)

- ✓ **Inducciones WF6 e Intercambiador vial calle 72:** Para el presente mes el concesionario reporta una (1) inducción SASST realizada al personal que ingresa al Proyecto. En el enlace a continuación se presenta la información detallada:

[PROG INCL WF6 2 ACT.xlsx](#)

➤ **Programa de sostenibilidad económica comercio formal**

A continuación, se reportan las actividades relacionadas con **Diagnóstico, estrategias publicitarias, incremento a líneas de crédito, capacitación a comerciantes, gestión para la realización de eventos**

- **Actividades comercio formal WF1 (Incluye patio taller):** Durante el periodo el Concesionario llevó a cabo dos (2) actividades correspondientes al comercio formal, relacionadas con capacitación a comerciantes. En el siguiente enlace se puede verificar la información:

[COMERCIO CAPACITACIONES COMERCIANTES WF1.xlsx](#)

- **Actividades comercio formal WF2:** Durante el periodo el Concesionario reportó cuatro (4) actividades relacionadas al programa, siendo las siguientes: Reunión de seguimiento y estrategias económicas, identificación de comerciantes, y monitoreo de ocupantes del espacio público. Lo anterior se puede evidenciar en el siguiente enlace:



[COMERCIO CAPACITACIÓN COMERCIANTES WF2.xlsx](#)

- **Actividades comercio formal WF3:** para el presente periodo, el Concesionario reportó **(9)** actividades dentro de las cuales se encuentra: Recorrido financiero del portafolio Banco Av. Villas, entrega de compromiso comercial zona distrito del mueble de la primero de mayo de acuerdo a compromiso adquirido con el acta T3-IC-MC-183 del 27/11/24, caracterización Moteles, acompañamiento influencer al distrito del mueble, cargue y descargue AID Puentes vehiculares, acceso a clientes AID Puentes vehiculares, grabación de video con influencer en la zona de moteles y bares, en la Av. Primero de Mayo con 68l y estrategia económica para la zona de moteles.

<https://interventoriаметrobogota->

my.sharepoint.com/:x:/p/jrubiano/Eeds0DR4vr5Ck7TtmkxSGDABnJTevWTv7MxB1uzCI7xDA?e=BJkodD

- **Actividades comercio formal WF4:** para el presente periodo, el Concesionario reportó **(2)** actividades, dentro de las cuales se encuentra: Instalación Pallets - Metro impulsa comercio

	INFORME MENSUAL DE INTERVENTORÍA				
	CONTRATO No. 148 DE 2020 INTERVENTORÍA INTEGRAL, TÉCNICA, ECONÓMICA, FINANCIERA, CONTABLE, JURÍDICA, ADMINISTRATIVA, OPERATIVA, PREDIAL, AMBIENTAL, SOCIAL Y DE SEGURIDAD SALUD EN EL TRABAJO PARA LA VIGENCIA DEL CONTRATO DE CONCESIÓN No. 163 DE 2019.				
	Código del Formato CSPMB-FT-LFG-006	Vigencia del Formato 01/09/2024	Versión: V03	Pág. 847 de 1059	

local y puesta en funcionamiento de dummie autopartista en establecimientos comerciales de la calle 1, lo anterior, se puede verificar en el siguiente enlace:

<https://interventoriаметrobogota-my.sharepoint.com/:x:/p/jrubiano/EY5DaoPjxPhFtRFF5ylnayoBd8rxTbr0z3zlepBqNTEJdw?e=hdvxGL>

- **Sector San Victorino:** en el siguiente enlace se puede visualizar el consolidado de las actividades ejecutadas. [SVC.xlsx](#)
- **Actividades comercio formal WF5:** En el presente mes el Concesionario no adelanto actividades de formación para el comercio formal.

Para el caso del sector denominado **San Victorino (Av. Caracas entre la Calle 13 y Calle 19)** no se requirió el desarrollo de actividades de este programa.

- **Reporte de periodo anterior:** Por otra parte, se adjunta enlace de consolidado con soportes pendientes del periodo anterior, para el caso de aquellos que continúan en trámite se remitió comunicación L1T1-INT-CE-24-6312 de fecha 27de diciembre de 2024 al concesionario para su respectiva entrega, estos serán relacionados en el informe de enero de 2025:

[SAN VICTORINO _Periodos Anteriores.xlsx](#)



- **Actividades comercio formal WF6 e Intercambiador vial calle 72:** El concesionario en el presente mes reporto un total de 2 actividades correspondiente a: Mesa de trabajo comerciantes de Ópticas - Sostenibilidad económica Calle 51 con avenida caracas - Costado occidental y Revisión de estrategia de sostenibilidad con comerciantes de Ropa Usada. En el enlace que se presenta a continuación se evidencian las actividades relacionadas anteriormente

[PROG COMER 2 ACT.xlsx](#)

A continuación, se reportan las actividades relacionadas con acceso a clientes y cargue y descargue de mercancías.

- **Actividades acceso a clientes y cargue y descargue de mercancía comercio formal WF1 (Incluye patio taller):** No se realizaron actividades durante este periodo.
- **Actividades acceso a clientes y cargue y descargue de mercancía comercio formal WF2:** Durante el período se realizaron dos (2) actividades de cargue y descargue en el tramo. Las cuales se evidencian en el siguiente enlace:

[COMERCIO CARGUE Y DESCARGUE WF2.xlsx](#)

	INFORME MENSUAL DE INTERVENTORÍA				
	CONTRATO No. 148 DE 2020 INTERVENTORÍA INTEGRAL, TÉCNICA, ECONÓMICA, FINANCIERA, CONTABLE, JURÍDICA, ADMINISTRATIVA, OPERATIVA, PREDIAL, AMBIENTAL, SOCIAL Y DE SEGURIDAD SALUD EN EL TRABAJO PARA LA VIGENCIA DEL CONTRATO DE CONCESIÓN No. 163 DE 2019.				
	Código del Formato CSPLMB-FT-LFG-006	Vigencia del Formato 01/09/2024	Versión: V03	Pág. 848 de 1059	

- **Actividades acceso a clientes y cargue y descargue de mercancía comercio formal WF3:** para el presente periodo se realizó **(1)** actividad de cargue y descargue, se puede ver en el siguiente enlace.

<https://interventoriаметrobogota-my.sharepoint.com/:x/p/jrubiano/EaY2gflkY9dFhJNO82bbLVgBQoH2ZIPqrNk3oKU1BRdTvQ?e=JmQI9>

- **Actividades acceso a clientes y cargue y descargue de mercancía comercio formal WF4:** No se realizaron actividades durante este periodo.
- **Actividades acceso a clientes y cargue y descargue de mercancía comercio formal WF5:** En el presente mes el Concesionario adelanto una (1) actividad para el comercio formal. En el siguiente enlace se presenta la información detallada:



[PROG COMER WF5 1 ACT.xlsx](#)

- **Actividades acceso a clientes y cargue y descargue de mercancía comercio formal WF6 e Intercambiador vial calle 72:** No se realizaron actividades durante este periodo.
- **Programa de manejo para ocupantes de espacio público – Comercio informal**

Monitoreo de las dinámicas del comercio informal en el AID del Proyecto

El concesionario Metro línea 1 para el presente mes no presentó el monitoreo de comercio informal, razón por la cual la Interventoría se encuentra realizando y radicando la advertencia de presunto incumplimiento.

- **Actividades de monitoreos WF1 (Incluye patio taller):** Durante este periodo no se realizaron monitoreos del comercio informal.
- **Actividades de monitoreos WF2:** Durante este periodo no se realizaron monitoreos del comercio informal.
- **Actividades de monitoreos WF3:** No se realizaron durante este periodo monitoreos del comercio informal en el AID.
- **Actividades de monitoreos WF4:** No se realizaron durante este periodo monitoreos del comercio informal en el AID.

	INFORME MENSUAL DE INTERVENTORÍA				
	CONTRATO No. 148 DE 2020 INTERVENTORÍA INTEGRAL, TÉCNICA, ECONÓMICA, FINANCIERA, CONTABLE, JURÍDICA, ADMINISTRATIVA, OPERATIVA, PREDIAL, AMBIENTAL, SOCIAL Y DE SEGURIDAD SALUD EN EL TRABAJO PARA LA VIGENCIA DEL CONTRATO DE CONCESIÓN No. 163 DE 2019.				
	Código del Formato CSPLMB-FT-LFG-006	Vigencia del Formato 01/09/2024	Versión: V03	Pág. 849 de 1059	

- **Actividades de monitoreos WF5:** No se realizaron durante este periodo monitoreos del comercio informal en el AID.
- **Actividades de monitoreos WF6 e Intercambiador vial Calle 72:** Durante el período se realizó una (1) actividad con vendedores informales. En el siguiente enlace se relaciona:

[SOSTENIBILIDAD ECONOMICA VENDEDORES INFORMALES WF6.xlsx](#)

➤ **Programa de observatorio de ocupación y valor del suelo**

PLMB: no se reportan actividades, sin embargo, al revisar la página de EMB se tiene reportado el tema del observatorio, teniendo en cuenta la información suministrada por el concesionario:

<https://observatorio.metrodebogota.gov.co/>

➤ **Programa de influjo laboral**

Jornadas de sensibilización y prevención:

- **PLMB:** durante el mes se realizó una actividad
- **Sensibilización y prevención para abordar el riesgo de violencia de género WF1 (Incluye patio taller):** el concesionario Metro línea 1 no reportó gestiones en este tema.
- **Sensibilización y prevención para abordar el riesgo de violencia de género WF2:** el concesionario Metro línea 1 no reportó gestiones en este tema.
- **Sensibilización y prevención para abordar el riesgo de violencia de género WF3:** el concesionario Metro línea 1 no reportó gestiones en este tema.
- **Sensibilización y prevención para abordar el riesgo de violencia de género WF4:** el concesionario Metro línea 1 no reportó gestiones en este tema.
- **Sensibilización y prevención para abordar el riesgo de violencia de género WF5:** el concesionario Metro línea 1 no reportó gestiones en este programa.
- **Socialización del protocolo de prevención y atención mujeres a los trabajadores WF6 incluye intercambiador vial calle 72:** el concesionario Metro línea 1 no reportó gestiones en este tema.

	INFORME MENSUAL DE INTERVENTORÍA				
	CONTRATO No. 148 DE 2020 INTERVENTORÍA INTEGRAL, TÉCNICA, ECONÓMICA, FINANCIERA, CONTABLE, JURÍDICA, ADMINISTRATIVA, OPERATIVA, PREDIAL, AMBIENTAL, SOCIAL Y DE SEGURIDAD SALUD EN EL TRABAJO PARA LA VIGENCIA DEL CONTRATO DE CONCESIÓN No. 163 DE 2019.				
	Código del Formato CSPLMB-FT-LFG-006	Vigencia del Formato 01/09/2024	Versión: V03	Pág. 850 de 1059	

Socialización del protocolo de prevención y atención mujeres a los trabajadores:

- **Socialización del protocolo de prevención y atención mujeres a los trabajadores WF1 (Incluye patio taller):** No se realizaron actividades durante el periodo.
- **Socialización del protocolo de prevención y atención mujeres a los trabajadores WF2:** No se realizaron actividades durante el periodo.
- **Socialización del protocolo de prevención y atención mujeres a los trabajadores WF3:** No se realizaron actividades durante el periodo.
- **Socialización del protocolo de prevención y atención mujeres a los trabajadores WF4:** No se realizaron actividades durante el periodo.
- **Socialización del protocolo de prevención y atención mujeres a los trabajadores WF5:** No se realizaron actividades durante este periodo.
- **Socialización del protocolo de prevención y atención mujeres a los trabajadores WF6 e Intercambiador vial calle 72:** No se realizaron actividades durante este periodo.

Conformación de un (1) comité zonal de participación de mujeres y personas LGTBIQ.

- **PLMB:** No se realizaron es durante este periodo
- **Gestión para la conformación de un comité zonal de mujeres de WF1 (Incluye patio taller):** No se realizaron es durante este periodo.
- **Gestión para la conformación de un comité zonal de mujeres de WF2:** No se realizaron es durante este periodo.
- **Gestión para la conformación de un comité zonal de mujeres de WF3:** No se realizaron es durante este periodo.
- **Gestión para la conformación de un comité zonal de mujeres de WF4:** No se realizaron es durante este periodo.
- **Gestión para la conformación de un comité zonal de mujeres de WF5:** No se realizaron actividades relacionadas durante este periodo.

	INFORME MENSUAL DE INTERVENTORÍA				
	CONTRATO No. 148 DE 2020 INTERVENTORÍA INTEGRAL, TÉCNICA, ECONÓMICA, FINANCIERA, CONTABLE, JURÍDICA, ADMINISTRATIVA, OPERATIVA, PREDIAL, AMBIENTAL, SOCIAL Y DE SEGURIDAD SALUD EN EL TRABAJO PARA LA VIGENCIA DEL CONTRATO DE CONCESIÓN No. 163 DE 2019.				
	Código del Formato CSPLMB-FT-LFG-006	Vigencia del Formato 01/09/2024	Versión: V03	Pág. 851 de 1059	

- **Gestión para la conformación de un comité zonal de mujeres de WF6 e Intercambiador vial calle 72:** No se realizaron actividades relacionadas durante este periodo.



➤ Programa de Manejo de tránsito

Sensibilizaciones Plan Estratégico de Seguridad Vial

- **Sensibilización con trabajadores PESV WF1:** No se adelantaron actividades durante este periodo.
- **Sensibilización con trabajadores PESV WF2:** No se adelantaron actividades durante este periodo.
- **Sensibilización con trabajadores PESV WF3:** No se adelantaron actividades durante este periodo.
- **Sensibilización con trabajadores PESV WF4:** No se adelantaron actividades durante este periodo.
- **Sensibilización con trabajadores PESV WF5:** No se adelantaron actividades durante este periodo.
- **Sensibilización con trabajadores PESV WF6 e Intercambiador vial Calle 72:** No se adelantaron actividades durante este periodo.

Cursos de seguridad vial:

- **Cursos de seguridad vial WF1 (Incluye patio taller):** No reportan actividades relacionadas con el plan estratégico.
- **Cursos de seguridad vial WF2:** No reportan actividades relacionadas con el plan estratégico.
- **Cursos de seguridad vial WF3:** No se reportan actividades durante este periodo.
- **Cursos de seguridad vial WF4:** No se realizaron actividades durante este periodo.
- **Cursos de seguridad vial WF5:** No se reportaron actividades durante este periodo.
- **Cursos de seguridad vial WF6 e Intercambiador vial calle 72:** Durante el periodo reportado el Concesionario no reporto actividades.

	INFORME MENSUAL DE INTERVENTORÍA				
	CONTRATO No. 148 DE 2020 INTERVENTORÍA INTEGRAL, TÉCNICA, ECONÓMICA, FINANCIERA, CONTABLE, JURÍDICA, ADMINISTRATIVA, OPERATIVA, PREDIAL, AMBIENTAL, SOCIAL Y DE SEGURIDAD SALUD EN EL TRABAJO PARA LA VIGENCIA DEL CONTRATO DE CONCESIÓN No. 163 DE 2019.				
	Código del Formato CSPLMB-FT-LFG-006	Vigencia del Formato 01/09/2024	Versión: V03	Pág. 852 de 1059	

Divulgación PMT

- **Divulgación PMT WF1 (Incluye patio taller):** Para el periodo, el Concesionario llevó a cabo una (1) actividad de socialización de PMT, la cual se puede evidenciar en el siguiente enlace:

[PMT DIVULGACIONES WF1.xlsx](#)

- **Divulgación PMT WF2:** Para el periodo, el Concesionario reportó cuatro (4) actividades de socialización de PMT, siendo las siguientes: cierre total de calzada de la calle 42F sur, Presocialización PMT viga lanzadora E3, Información COI 03 del 2025 por actividades de cimentación y construcción de la subestructura, Divulgación de PMT de emergencia AV. primero de mayo (TV 72 N) con Carrera 72 N; lo anterior se puede evidenciar en el siguiente enlace:

[PMT DIVULGACIONES WF2.xlsx](#)

- **Divulgación PMT WF3:** Para el periodo, el Concesionario reportó (2) actividades de divulgación de PMT relacionadas con: Divulgación V-WF3-54 Pieza, demolición puente existente tramo 8 y Socialización del PMT en la Autopista Sur y Avenida Primero de Mayo, lo descrito se puede visualizar a continuación:

https://interventoriаметrobogota-my.sharepoint.com/:x/p/jrubiano/ES7r5rK6vg9EqiCl9Vz87_QBdlgsikdKLzhiag4kFGwxKw?e=SGLmcl

- **Divulgación PMT WF4:** Para el periodo, el Concesionario no reportó actividades correspondientes a divulgación de PMT.

- **Sector san Victorino:** para el presente mes se informó a la comunidad de la av caracas entre la calle 1 y calle 10 de los PMT que se están tramitando ante la secretaría de movilidad. En el siguiente enlace se puede visualizar el consolidado de las actividades realizadas. [SVC.xlsx](#)



- **Divulgación PMT WF5:** Se adelantaron 3 actividades durante este periodo. Se relacionan en el siguiente enlace:

[PROG PMT WF5 3 ACT.xlsx](#)

- **Divulgación PMT WF6 e Intercambiador vial Calle 72:** Se adelantaron 2 actividades durante este periodo. Se relacionan en el siguiente enlace:

[PROG PMT WF6 2 ACT.xlsx](#)

- [Programa de Manejo para la Protección del Patrimonio Cultural](#)

	INFORME MENSUAL DE INTERVENTORÍA				
	CONTRATO No. 148 DE 2020 INTERVENTORÍA INTEGRAL, TÉCNICA, ECONÓMICA, FINANCIERA, CONTABLE, JURÍDICA, ADMINISTRATIVA, OPERATIVA, PREDIAL, AMBIENTAL, SOCIAL Y DE SEGURIDAD SALUD EN EL TRABAJO PARA LA VIGENCIA DEL CONTRATO DE CONCESIÓN No. 163 DE 2019.				
	Código del Formato CSPLMB-FT-LFG-006	Vigencia del Formato 01/09/2024	Versión: V03	Pág. 853 de 1059	

Protección del Patrimonio Cultural

El presente informe tiene como objetivo dar a conocer el estado de los tramites y actividades en proceso y llevar una secuencia de los avances sobre los tramites realizados con el tema predial BIC, dirigido a los Inmuebles con declaratoria, Bienes Muebles y zonas de Conservación Arquitectónica, que se encuentran en el trazado de la primera línea de metro y que a la fecha se haya iniciado alguna actividad o trámite, con corte a enero 31 de 2025.

Se continua con el seguimiento a los procesos en curso ante las entidades rectoras del patrimonio cultural, sobre los expedientes radicados a la fecha en las diferentes modalidades, ya sea traslado de redes, retiro de BTRs, y Viaductos como también la presentación de estaciones en zonas de interés cultural o colindantes con estas, todo esto se consigna en el Anexo No 1, Estado de Tramites del presente informe, a enero 31 de 2025.

Estos trámites se encuentran divididos en cuatro grupos, dependiendo del alcance que se requiere para cada proceso y cada BIC.

- Reubicación de redes, ya sean secas o húmedas.
- Demolición de BTRs.
- Viaducto - urbanismo - paisajismo - pavimentos fase - desmonte y construcción BRTs.
- Estaciones.



Actividades ejecutadas en el mes para tramites y permiso:

El seguimiento de tramites continua, en este periodo se realiza reunión técnica para los siguientes proyectos:

- ✓ Mesas técnicas con el IDPC y Min Cultura para Revisión de diseño arquitectónico estación 12 y Centro Histórico, y Viaducto Automóvil Club.
- ✓ Recorrido de verificación planes de monitoreo de Bienes Muebles Sobre av. caracas y zonas circundantes.

Bienes Muebles

En las áreas con influencia de bienes muebles, se cuenta con aprobaciones de los planes de protección y monitoreo individual para los 35 bienes muebles, a lo largo del polígono de esta primera línea del metro de Bogotá.

	INFORME MENSUAL DE INTERVENTORÍA				
	CONTRATO No. 148 DE 2020 INTERVENTORÍA INTEGRAL, TÉCNICA, ECONÓMICA, FINANCIERA, CONTABLE, JURÍDICA, ADMINISTRATIVA, OPERATIVA, PREDIAL, AMBIENTAL, SOCIAL Y DE SEGURIDAD SALUD EN EL TRABAJO PARA LA VIGENCIA DEL CONTRATO DE CONCESIÓN No. 163 DE 2019.				
	Código del Formato CSPLMB-FT-LFG-006	Vigencia del Formato 01/09/2024	Versión: V03	Pág. 854 de 1059	

- a) Reporte de Seguimiento, a la fecha se está ejecutando obra con incidencia en los sectores, Sic Chapinero en la calle 72, estación 12. estación 14 y estación 16, que cuentan con influencia de protección de patrimonio.

Por otra parte, se continua con las visitas de monitoreo de bienes muebles en los tramos 2 y 4, según lo establecido por los permisos emitidos por el IDPC. Se anexa cuadro de control de monitoreo.

➤ **Reporte del seguimiento y control de los tramites a cargo del Concesionario.**

El 20 de enero 20, en la estación 12 de Centro Histórico, se realizó reunimos virtualmente con los evaluadores del IDPC, EMB, ML1 e Interventoría, con quienes se revisó los ajustes del diseño del empate estricto de la estación con la casa de conservación. Se evidencian los ajustes realizados y surgen unos nuevos, que son más de forma que de fondo, los cuales son concertados entre las partes y finalmente se da la autorización de realizar la radicación para que inicie el proceso de revisión final y expedición de la resolución.

El 28 de enero 28, reunión de presentación estación 12, se realizó reunión virtual con el personal de diseño de ML1 y esta interventoría, con el fin de socializar los ajustes del diseño acordados en la última reunión con EMB e IDPC, se revisaron en principio los ajustes y el total del proyecto incluyendo el tema estructural, se concluyó que si bien ya se radico sin firmas, esto para ganar tiempo esperaremos la confirmación de la entidad para la radicación final de los planos debidamente firmados por todos los involucrados.

El 31 de enero 31, reunión de confirmación resolución Automóvil Club, por parte del Ministerio de Cultura, se recibió solicitud de anexar al expediente con los documentos legales de los profesionales involucrados tanto de ML1 como de Interventoría, copias de documentos de identidad, copia de matrículas profesionales y vigencia de las respectivas matrículas. Se programó una reunión el próximo 03 de febrero de 2025.

A continuación, se deja el link donde se evidencia las gestiones realizadas en el mes:

<https://interventoriаметrobogota-my.sharepoint.com/:f/p/jrubiano/EmgLp-Ny66B0se634lxXkgABliC31cdhEaN94kQS2Vw1CQ?e=eD1wdC>

Plan de Manejo Arqueológico



	INFORME MENSUAL DE INTERVENTORÍA				
	CONTRATO No. 148 DE 2020 INTERVENTORÍA INTEGRAL, TÉCNICA, ECONÓMICA, FINANCIERA, CONTABLE, JURÍDICA, ADMINISTRATIVA, OPERATIVA, PREDIAL, AMBIENTAL, SOCIAL Y DE SEGURIDAD SALUD EN EL TRABAJO PARA LA VIGENCIA DEL CONTRATO DE CONCESIÓN No. 163 DE 2019.				
	Código del Formato CSPLMB-FT-LFG-006	Vigencia del Formato 01/09/2024	Versión: V03	Pág. 855 de 1059	

ACTIVIDADES DE SEGUIMIENTO A LA IMPLEMENTACIÓN DEL PLAN DE MANEJO ARQUEOLÓGICO PARA EL SECTOR PATIO TALLER (RESOLUCIÓN NO. 479 DEL 27 DE MAYO DEL 2021)



Para este sector está aprobado el registro del programa de arqueología preventiva para la fase de implementación del Plan de Manejo Arqueológico Resolución No. 479 del 27 de mayo del 2021. Durante enero de 2025 no se realizaron actividades arqueológicas, no se radicaron documentos ni solicitudes al ICANH ni se recibieron comunicados por parte de esta entidad.

En la siguiente tabla se indican las medidas de manejo aprobadas y el estado de las actividades realizadas por el Concesionario para dar cumplimiento al Plan de manejo Arqueológico hasta enero de 2025:



MEDIDA DE MANEJO	ESTADO	ACTIVIDADES
<p><u>1. Muestras arqueológicas:</u> Se realizarán 40 pozos de 40x40 cm, distanciados cada 20 metros, en las áreas que no pudieron ser intervenidas previamente: i) el predio de la antena de televisión; ii) el barrio ilegal al sureste del predio; iii) la construcción demolida de la Empresa de Acueducto y Alcantarillado de Bogotá; iv) la zona de relleno moderno para evitar inundaciones.</p> <p>-Estas actividades deben realizarse posterior al retiro de los rellenos y previo al inicio de las actividades de obra. Una vez culminadas las actividades de muestreo deben aplicarse medidas de manejo, que como mínimo, deben incluir monitoreo arqueológico.</p>	<p><i>Los pozos de sondeo que debían ser excavados en las 35,59 hectáreas iniciales que conformaban el polígono específico de estudio de Patio Taller de acuerdo con el Plan de Manejo arqueológico aprobado por el ICANH (Resolución No. 479 del 27 de mayo del 2021) ya fueron culminados.</i></p> <p><i>La Resolución 1446 del 6 de septiembre de 2022 aprobó la inclusión de 10, 77 ha, adicionales al polígono específico de Patio Taller y definió como medida de manejo: "Muestras arqueológicas: Se deberán efectuar pozos de sondeo de 40 x 40 cm, distanciados cada 20 metros. Estas actividades deben realizarse posterior al retiro de los rellenos y previo al inicio de las actividades de obra."</i></p> <p><i>Estas actividades continúan pendientes.</i></p> <p><i>La resolución No. 2009 de 2022 modificó la Resolución 479 de 27 de abril de 2021 en el sentido de "1. Adicionar 2,46 hectáreas al polígono general para incluir el área de traslado de las unidades removibles del campamento del Patio Taller en Bosa. De esta manera, el polígono pasará de tener una extensión de</i></p>	<p>Los muestreos arqueológicos determinados por el plan de Manejo para Patio Taller ya fueron realizados y por lo tanto se dio cumplimiento a esta medida de manejo.</p>

	INFORME MENSUAL DE INTERVENTORÍA				
	CONTRATO No. 148 DE 2020 INTERVENTORÍA INTEGRAL, TÉCNICA, ECONÓMICA, FINANCIERA, CONTABLE, JURÍDICA, ADMINISTRATIVA, OPERATIVA, PREDIAL, AMBIENTAL, SOCIAL Y DE SEGURIDAD SALUD EN EL TRABAJO PARA LA VIGENCIA DEL CONTRATO DE CONCESIÓN No. 163 DE 2019.				
	Código del Formato CSPLMB-FT-LFG-006	Vigencia del Formato 01/09/2024	Versión: V03	Pág. 856 de 1059	

MEDIDA DE MANEJO	ESTADO	ACTIVIDADES
	<p>47,80 a 50, 27 hectáreas (Cambio mayor)</p> <p>2. Ampliar 1,38 hectáreas el polígono específico registrado para incorporar el área destinada al nuevo campamento. Así, el polígono pasará de tener un tamaño de 46,36 a 47,74 hectáreas. En dicha área se prevén actividades de descapote (20 cm de profundidad) con bulldozer, la excavación de pozos sépticos (profundidad: 1.5 m, ancho: 1 m, largo: 2 m), excavación para redes (50 cm de profundidad) las cuales se realizarán con retroexcavadora, y la nivelación y relleno del terreno (80 cm) que se hará con vibro compactador (cambio menor).”</p> <p>El comunicado ICANH - 2023162000054261 No. Entrada 2023184200041802 excluyó la realización de muestreos arqueológicos en el sector del Patio de Almacenamiento.</p>	
<p>2.Excavaciones y rescates:</p> <p>Previo al inicio de las actividades de obra: Se propone la excavación de tres trincheras orientadas transversalmente al camellón que evidencien la estratigrafía de los camellones y caractericen en su totalidad el sistema, canal, camellón, canal.</p> <p>-Dichos cortes tendrán una profundidad de dos metros (o hasta identificar el fondo de los canales), se registrarán con niveles arbitrarios cada 20 cm y se ubicarán de la siguiente manera: i) La primera trinchera se realizará cerca del perfil donde se registró el camellón. Esta deberá ser de al menos 20 m de largo por 2 m de ancho (E986663,8927; N1005810,558); ii) La segunda trinchera se ubicará al sur, cuya longitud debe ser de al menos 10 m de largo por 2 m de ancho (E986462,5029; N1005691,581); iii) La tercera trinchera se realizará al oriente, con un corte de al menos 10 m de largo por 2 m de ancho (E986848,8939; N1005717,658).</p> <p>-En cada uno de los cortes realizados se</p>	<p>Ya se culminó la fase de campo y de laboratorio y los resultados han sido consignados por el contratista en los informes de avance presentados al ICANH.</p>	<p>Las excavaciones y rescates arqueológicos determinados por el plan de Manejo para Patio Taller ya fueron realizados por lo que no fue necesario realizar rescates arqueológicos adicionales a los determinados por el Plan de Manejo.</p>

	INFORME MENSUAL DE INTERVENTORÍA			
	CONTRATO No. 148 DE 2020 INTERVENTORÍA INTEGRAL, TÉCNICA, ECONÓMICA, FINANCIERA, CONTABLE, JURÍDICA, ADMINISTRATIVA, OPERATIVA, PREDIAL, AMBIENTAL, SOCIAL Y DE SEGURIDAD SALUD EN EL TRABAJO PARA LA VIGENCIA DEL CONTRATO DE CONCESIÓN No. 163 DE 2019.			
	Código del Formato CSPLMB-FT-LFG-006	Vigencia del Formato 01/09/2024	Versión: V03	

MEDIDA DE MANEJO	ESTADO	ACTIVIDADES
<p>tomará un registro detallado de los perfiles estratigráficos, procurando la identificación de los horizontes naturales.</p> <p>-Se tomarán muestras de suelo de los horizontes estratigráficos con el fin de realizar los respectivos análisis fisicoquímicos.</p> <p>-Se tomarán muestras en los perfiles para análisis arqueobotánicos (polen y fitolitos), mediante canaletas adecuadas para tal efecto.</p> <p>-Estas actividades se realizarán previo al inicio de las actividades de obra. Una vez culminadas las actividades de rescate deben aplicarse medidas de manejo, que como mínimo, deben incluir monitoreo arqueológico.</p>		
<p>3. Verificación y Monitoreo:</p> <p>Se realizará monitoreo arqueológico en cada frente de obra durante las actividades que impliquen remoción y movimiento de suelo por parte de la maquinaria de construcción en el PT-PLMB con el acompañamiento permanente de un arqueólogo y realizando los registros foto-georreferenciados pertinentes.</p> <p>Medida puntual para patio de almacenamiento: <i>“● La metodología para esta porción del Patio Taller incluirá el monitoreo arqueológico siguiendo la medida aprobada en la Resolución 479 del 27 de abril del 2021.</i></p> <ul style="list-style-type: none"> ● <i>Se deberá informar al ICANH de manera oportuna el inicio de actividades para poder programar el respectivo seguimiento al proyecto.</i> ● <i>Si durante el monitoreo arqueológico se detectan suelos y/o rasgos que puedan estar asociados a los antiguos camellones deberán tomarse las medidas necesarias para recuperar la información arqueológica existente.”</i> 	<p>Para el sector de Patio Taller ya se culminó el monitoreo arqueológico de las 46,36 hectáreas iniciales que conformaban el polígono específico (Resolución No. 479 del 27 de mayo del 2021) y ya se culminó el monitoreo de la zona del campamento y de las zonas relacionadas con el área del puente metálico sobre el Canal Cundinamarca y vías anexas. Las últimas actividades que se realizaron corresponden a excavaciones asociadas con el cerramiento y con los datos de cimentación ubicados en este polígono.</p>	<p>Durante este mes no se realizaron actividades de verificación y monitoreo.</p>
<p>4. Divulgación arqueológica:</p> <p>Se realizará en frentes de obra y en los barrios y comunidades aledañas a las Obras.</p>	<p>El Concesionario ha realizado las actividades de capacitación en los frentes de obra de manera permanente y los soportes los ha presentado en los informes</p>	<p>Durante este mes no se realizaron actividades de divulgación arqueológica</p>

	INFORME MENSUAL DE INTERVENTORÍA				
	CONTRATO No. 148 DE 2020 INTERVENTORÍA INTEGRAL, TÉCNICA, ECONÓMICA, FINANCIERA, CONTABLE, JURÍDICA, ADMINISTRATIVA, OPERATIVA, PREDIAL, AMBIENTAL, SOCIAL Y DE SEGURIDAD SALUD EN EL TRABAJO PARA LA VIGENCIA DEL CONTRATO DE CONCESIÓN No. 163 DE 2019.				
	Código del Formato CSPLMB-FT-LFG-006	Vigencia del Formato 01/09/2024	Versión: V03	Pág. 858 de 1059	

MEDIDA DE MANEJO	ESTADO	ACTIVIDADES
	mensuales donde se pueden consultar.	

Tabla 2.10-32. Seguimiento Implementación del Plan de Manejo Arqueológico para el sector de Patio Taller

ACTIVIDADES DE SEGUIMIENTO A LA IMPLEMENTACIÓN DEL PLAN DE MANEJO ARQUEOLÓGICO PARA EL POLÍGONO ZONA CHAPINERO (RESOLUCIONES 623 DE 2021 Y 965 DEL 27 DE JULIO DE 2021)

Para este polígono específico en el mes de enero ML1 realizó monitoreo a las excavaciones realizadas para las zapatas ubicadas entre la calle 51 y la calle 63 (S15-20 y S15-29); las ubicadas entre la calle 72 y la calle 69. En la zapata S16-31 se encontró un tubo de agua gris inactivo que fue debidamente registrado y en S16-27 donde se identificó un colector de aguas activo. Se realizó monitoreo nocturno sin hallazgos arqueológicos.

En la Estación 15 se monitorearon las actividades de excavación de cercado y de pilotes pre-excavados y la excavación de redes y cajas en el costado oriental sin hallazgos arqueológicos.

Como parte de las actividades de arqueología pública el Concesionario realizó el traslado de la exposición que se encontraba en el Centro Comercial Av. Chile hacia el Parque de Los Niños y Las Niñas, en el vagón escuela de EMB y realizó una capacitación al personal del parque sobre los cuidados y las implicaciones de la exposición.



En este mes el Concesionario solicitó los siguientes cambios al programa de arqueología preventiva:

“1. Relacionado con el numeral 9.2 Cambios mayores de los Términos de Referencia para los Programas de Arqueología Preventiva, se solicita el siguiente cambio mayor, relacionado con el numeral 1.

a. Cambios del polígono general: con el objeto de modificar el polígono general registrado para que incluya el límite de intervención del proyecto. Es importante precisar que la modificación aumenta el área del polígono general de 312,482 ha a 313,991 ha, con un aumento de 1.51 ha, equivalentes al 0,48 %.

2. Relacionado con el numeral 9.1 Cambios menores de los Términos de Referencia para los Programas de Arqueología Preventiva, se solicita el siguiente cambio menor, relacionado con el numeral 3 y 4.

a. Cambios en la forma de los polígonos específicos registrados: en el sentido de modificar los polígonos específicos registrados, Bosa Teusaquillo (R0623A210005) y Chapinero (R0623A210004) para que incluya todas las áreas que serán intervenidas.

	INFORME MENSUAL DE INTERVENTORÍA			
	CONTRATO No. 148 DE 2020 INTERVENTORÍA INTEGRAL, TÉCNICA, ECONÓMICA, FINANCIERA, CONTABLE, JURÍDICA, ADMINISTRATIVA, OPERATIVA, PREDIAL, AMBIENTAL, SOCIAL Y DE SEGURIDAD SALUD EN EL TRABAJO PARA LA VIGENCIA DEL CONTRATO DE CONCESIÓN No. 163 DE 2019.			
	Código del Formato CSPLMB-FT-LFG-006	Vigencia del Formato 01/09/2024	Versión: V03	

b. Ampliación o reducción del tamaño de los polígonos específicos registrados: en el sentido de modificar los polígonos específicos registrados, Bosa Teusaquillo (R0623A210005) y Chapinero (R0623A210004) para que incluya todas las áreas que serán intervenidas.”

Para el polígono Chapinero el cambio puntual fue el siguiente:



Con respecto al polígono arqueológico de Chapinero, su extensión general se amplió de 28,584 a 30,264 hectáreas, lo que representa un aumento porcentual del 5.55%. Esta expansión implicó agregar 1.68 hectáreas adicionales al área total del polígono. Las áreas adicionales se encuentran en:

- *Calle 61: entre la carrera 14A y la Avenida carrera 14*
- *Calle 74: entre la carrera 20A y la Avenida carrera 20, y, entre la Avenida carrera 20 y la Avenida carrera 15*
- *Carrera 14A: entre la calle 71A y la calle 72*
- *Avenida Calle 72: entre la Avenida carrera 17 y la Avenida carrera 20*
- *Calle 76: entre la carrera 20B y la Avenida carrera 20” (Ver ANEXO 1. SOLICITUD AL ICANH CAMBIOS PAP)*



Este mes de enero de 2024 el Concesionario radicó al ICANH el informe de avance semestral 7 (enero–julio 2024) (ANEXO 2. INFORME AVANCE CHAPINERO).

En la siguiente tabla se indican las medidas de manejo aprobadas y las actividades realizadas por el Concesionario durante el mes de enero de 2025:

MEDIDA DE MANEJO	ESTADO	OBSERVACIONES
<p>1. <u>Muestras arqueológicas:</u> <i>Teniendo en cuenta que se trata de un área urbana con superficies duras, se realizarán muestreos arqueológicos, posterior al retiro de la capa asfáltica:</i></p> <ul style="list-style-type: none"> • <i>Al retirar la capa asfáltica se realizará una inspección superficial sistemática para la identificación de bienes en superficie.</i> • <i>Se realizarán pozos de sondeo distanciados cada 10 metros, en el centro del área de intervención, con unas dimensiones mínimas de 1m² y una profundidad de 1,50 m excavado y registrado por niveles arbitrarios de 20 cm, las dimensiones de los pozos pueden variar dependiendo de los hallazgos culturales que se registren.</i> • <i>Se proyecta la realización de 425 sondeos arqueológicos.</i> • <i>En caso de hallazgo arqueológico se realizará la excavación correspondiente, a través de un corte con dimensiones mínimas de 2x2 m, con una</i> 	<p>Durante este mes no se realizaron nuevos muestreos en este polígono específico.</p>	<p>No se excavaron muestreos arqueológicos.</p>

	INFORME MENSUAL DE INTERVENTORÍA			
	CONTRATO No. 148 DE 2020 INTERVENTORÍA INTEGRAL, TÉCNICA, ECONÓMICA, FINANCIERA, CONTABLE, JURÍDICA, ADMINISTRATIVA, OPERATIVA, PREDIAL, AMBIENTAL, SOCIAL Y DE SEGURIDAD SALUD EN EL TRABAJO PARA LA VIGENCIA DEL CONTRATO DE CONCESIÓN No. 163 DE 2019.			
	Código del Formato CSPMB-FT-LFG-006	Vigencia del Formato 01/09/2024	Versión: V03	

MEDIDA DE MANEJO	ESTADO	OBSERVACIONES
<p><i>profundidad relativa hasta la ausencia de material cultural o alcanzar estrato estéril, siendo como mínimo una profundidad de 1,50 m, cuya excavación tendrá control vertical con niveles arbitrarios de 20 cm.</i></p> <p><i>Esta metodología a tenido dos cambios:</i></p> <p>1. <i>Cambio menor posición muestreos subsuperficiales: “La línea de muestreos pasará de ser una (1) sobre el separador, a ser dos (2) sobre la malla vial que se encuentra a lado y lado del separador. Para ello se llevarán a cabo mayor número de sondeos, los cuales continúan teniendo una equidistancia de 10m y unas dimensiones de 1m2 por 1.50m de profundidad.”</i></p> <p>2. <i>Ajuste metodológico de Se ajustó metodológicamente de los niveles arbitrarios de las excavaciones de los muestreos así: “... el registro pasará de realizarse por niveles arbitrarios de 20 cm a niveles de 5 y 10 cm, lo que permitirá detallar rasgos u anomalías en la estratigrafía del lugar, así como consignar dicha información de manera estandarizada en las fichas, dibujos de planta y perfil. De este modo, el ajuste permite normalizar la información que se obtengan de las intervenciones arqueológicas (muestreos, rescates y monitoreo) tanto en el costado oriental y occidental del intercambiador vial. Los niveles arbitrarios también guardan correspondencia y serán acordes a las intervenciones que se realicen sobre la Avenida Caracas. No obstante, la lectura estratigráfica dependerá del grado de intervención actual de dicha avenida la cual será manejada a partir de su excavación y registro, y serán.”</i></p>		
<p>2.Verificación y Monitoreo:</p> <p>Se supervisarán la totalidad de las excavaciones realizadas durante las obras, hasta alcanzar una profundidad máxima de cinco metros.</p> <ul style="list-style-type: none"> • Se realizará en dos momentos: i) durante el retiro de la capa asfáltica; ii) durante la ejecución de las actividades de obra, posterior a los muestreos arqueológicos, hasta alcanzar una profundidad de 5 metros. • El registro tendrá un control sistemático horizontal cada 20m y vertical cada 20 cm. • Se concertará con el personal de la excavación sobre la profundidad de cada corte y la posibilidad de revisar los perfiles y superficies recién 	<p>Las actividades de monitoreo y verificación continúan por parte de ML1.</p>	<p>Durante el mes de diciembre de 2024 se hizo monitoreo a las excavaciones realizadas en la av. Caracas entre la Calle 72 y la Calle 63.</p>



	INFORME MENSUAL DE INTERVENTORÍA			
	CONTRATO No. 148 DE 2020 INTERVENTORÍA INTEGRAL, TÉCNICA, ECONÓMICA, FINANCIERA, CONTABLE, JURÍDICA, ADMINISTRATIVA, OPERATIVA, PREDIAL, AMBIENTAL, SOCIAL Y DE SEGURIDAD SALUD EN EL TRABAJO PARA LA VIGENCIA DEL CONTRATO DE CONCESIÓN No. 163 DE 2019.			
	Código del Formato CSPLMB-FT-LFG-006	Vigencia del Formato 01/09/2024	Versión: V03	

MEDIDA DE MANEJO	ESTADO	OBSERVACIONES
<p>expuestas.</p> <ul style="list-style-type: none"> Se tomarán registros de los perfiles estratigráficos indicando su profundidad, y se tomarán muestras de los perfiles para la identificación de micro artefactos. El registro se hará diariamente por medio de fichas de campo indicando las actividades, las eventualidades y los avances en la obra. Además del respectivo registro fotográfico. 		
<p>3. Excavaciones y Rescates</p> <p>La metodología para estas excavaciones se define tanto en la resolución aprobatoria del Plan de manejo arqueológico como en el cambio menor metodológico aprobados por el ICANH. Adicionalmente se solicitó un nuevo cambio menor al ICANH a raíz del hallazgo 2 de calle 72, el cual fue aprobado por medio del comunicado ICANH - 2022162000092671 No. Entrada 2022184200086782 – 2022184200085382 del 14 de octubre de 2022.</p>	<p>Durante este mes en labores de monitoreo, en las excavaciones asociadas a las zapatas ubicadas entre las calles 72 y 69 (S16-31, S16-30, S16-29, S16-28 y S16-27S16-31) ML1 encontró un tubo de gres inactivo en S16-27 y realizó su registro arqueológico.</p>	<p>Durante el mes de diciembre de 2024 se hizo el registro de un tubo de gres encontrado durante labores de monitoreo arqueológico. No fue necesario realizar cortes arqueológicos.</p>
<p>4. Arqueología pública:</p> <ul style="list-style-type: none"> Se proponen las siguientes actividades: capacitaciones y charlas dirigidas a personal de obra (contratistas e interventoría), socializaciones con la comunidad y las entidades interesadas en el área de influencia del proyecto. Se gestionarán espacios de divulgación con las instituciones educativas de la zona tales como universidades y colegios. Los temas a tratar serán: Conceptos básicos sobre arqueología preventiva y patrimonio arqueológico, marco jurídico, Avances o resultados del programa de arqueología preventiva desarrollado por el proyecto, Arqueología de la región, Acciones que se deben realizar ante el hallazgo fortuito de un bien de interés arqueológico. 	<p>El Concesionario ha realizado las actividades de charlas en los frentes de obra de manera permanente y los soportes los ha presentado en los informes mensuales. Adicionalmente ha participado en comités con la comunidad en los que ha dado a conocer el trabajo arqueológico que se está realizando.</p>	<p>El Concesionario realizó 1 capacitación a los trabajadores de la obra el 30 de enero de 2025.</p>

Tabla 2.10-33. Seguimiento Implementación del Plan de Manejo Arqueológico Polígono Chapinero

ACTIVIDADES DE SEGUIMIENTO A LA IMPLEMENTACIÓN DEL PLAN DE MANEJO ARQUEOLÓGICO PARA EL POLÍGONO BOSA TEUSAQUILLO (RESOLUCIÓN 1483, 9 DE SEPTIEMBRE 2022) (WF1, WF2, WF3, WF4 Y WF5)

Para este polígono el plan de manejo se aprobó mediante la Resolución 1483 del 9 de septiembre de 2022. Durante este mes las actividades de monitoreo realizadas por ML1 se llevaron a cabo en el WF1, WF2, WF3, WF4 y WF5.

	INFORME MENSUAL DE INTERVENTORÍA				
	CONTRATO No. 148 DE 2020 INTERVENTORÍA INTEGRAL, TÉCNICA, ECONÓMICA, FINANCIERA, CONTABLE, JURÍDICA, ADMINISTRATIVA, OPERATIVA, PREDIAL, AMBIENTAL, SOCIAL Y DE SEGURIDAD SALUD EN EL TRABAJO PARA LA VIGENCIA DEL CONTRATO DE CONCESIÓN No. 163 DE 2019.				
	Código del Formato CSPLMB-FT-LFG-006	Vigencia del Formato 01/09/2024	Versión: V03	Pág. 862 de 1059	

En WF1, ML1 realizó monitoreo arqueológico a las intervenciones en la Estación 2, Zapatas B y D en los ejes 1 occidental y 9 oriental, consistentes en la excavación mecánica para instalación de la tubería PVC; a la excavación manual para el inicio de la construcción del Caisson en el foso de recepción; a la excavación del colector para drenajes y a la excavación para la instalación de la tubería entre el pozo y manija para drenajes. No se realizó monitoreo nocturno. No hubo hallazgos arqueológicos.

Capacitaciones arqueológicas en WF1: el equipo de arqueología de ML1, llevó a cabo tres capacitaciones dirigidas a los trabajadores involucrados en el proyecto. Estas capacitaciones tuvieron como objetivo sensibilizar sobre la importancia del patrimonio arqueológico, promover buenas prácticas durante las actividades de obra y garantizar el cumplimiento de los lineamientos establecidos en el plan de manejo arqueológico y se realizaron los días 14 y 27 y 28 de enero de 2025.

En WF2, ML1 realizó el monitoreo de las excavaciones manuales en la primera de mayo con Boyacá; de las excavaciones de redes fuera de la Estación 4 y la excavación de las zapatas S4-24, S4-25 y S4-26. En la Estación 3 se realizaron las actividades de monitoreo arqueológico durante la excavación de la zanja conectora de la viga de cimentación con DADO D1 y la excavación del Barrete G23. En la Estación 4 se monitoreó la excavación de los pilotes pre excavados Pp2-3 y Pp2-13 y la excavación del dado Pp2-14 y en la Estación 5 la excavación de la viga guía. No hubo hallazgos arqueológicos y si/no se realizó monitoreo nocturno.

Capacitaciones arqueológicas en WF2: el equipo de arqueología de ML1, llevó a cabo dos capacitaciones dirigidas a los trabajadores involucrados en el proyecto. Estas charlas tuvieron como objetivo sensibilizar sobre la importancia del patrimonio arqueológico, promover buenas prácticas durante las actividades de obra y garantizar el cumplimiento de los lineamientos establecidos en el plan de manejo arqueológico y se realizaron los días 14 y 28 de enero de 2025.

En la WF3, ML1 hizo el monitoreo a las excavaciones para la excavación de redes entre la primera de mayo con Boyacá y la 68; a la excavación BTR Sena descendente y a la excavación de las zapatas S9-23 y S9-24. En la Estación 7 se monitoreó la excavación de las vías guías del edificio ascendente, en la Estación 8 el pilotaje pre excavado y en la Estación 9 la excavación de la vía guía descendente. No se encontraron bienes arqueológicos. Se realizó monitoreo nocturno sin hallazgos arqueológicos.

En la WF4, ML1 hizo el monitoreo a las excavaciones para la excavación de las zapatas S10-25, S10-27A, S10-27B, S10-28B, S10-29 y S10-31; a la excavación de redes de la calle primera con 24 y de la calle primera con 17. Adicionalmente, en la Estación 11 se continuó el rescate por parte de la fundación ERIGAIE en la trinchera 4 en la que se reportó el hallazgo de restos óseos, cerámica vidriada y un resorte, se alcanzó una profundidad de 2 m. Se realizó monitoreo nocturno al traslado de redes sin hallazgos arqueológicos.

	INFORME MENSUAL DE INTERVENTORÍA				
	CONTRATO No. 148 DE 2020 INTERVENTORÍA INTEGRAL, TÉCNICA, ECONÓMICA, FINANCIERA, CONTABLE, JURÍDICA, ADMINISTRATIVA, OPERATIVA, PREDIAL, AMBIENTAL, SOCIAL Y DE SEGURIDAD SALUD EN EL TRABAJO PARA LA VIGENCIA DEL CONTRATO DE CONCESIÓN No. 163 DE 2019.				
	Código del Formato CSPLMB-FT-LFG-006	Vigencia del Formato 01/09/2024	Versión: V03	Pág. 863 de 1059	

En la WF5 ML1 hizo el monitoreo a las excavaciones para redes de la avenida Caracas con calle 32 costado oriental y occidental, a la excavación de redes de la avenida Caracas desde la calle 28 hasta la calle 26, a la excavación de redes y el registro del material óseo y cerámico hallado en la avenida Caracas con calle 34 y a la excavación de redes en la avenida Caracas con calle 15 y con calle 13. Durante estas actividades, en la Calle 13 con avenida Caracas al costado oriental (Com 5-2) se evidenció un tubo de madera que fue debidamente registrado por el equipo de arqueología de ML1. El contratista a cargo es MGM. En la Estación 13 se monitoreó la excavación de las vigas guía. Se realizó monitoreo nocturno al traslado de redes sin hallazgos arqueológicos.



En cuanto a actividades de laboratorio, se están desarrollando en instalaciones de la Fundación Erigaie y ML1 entregará tanto a interventoría como al ICANH, los resultados cuando sean consolidados por este contratista.

A la solicitud realizada al ICANH por ML1 en el mes de diciembre de 2024 solicitando la entrega de la respuesta la informe de avance 4 del polígono Bosa Teusaquillo, este mes el ICANH envió la comunicación ICANH - 2024162000128001 No. Entrada 2024184200114112 con el que remitió la respuesta con radicado: ICANH - 2024162000111531 No. Entrada 2024184200089952 en la que indicó:

- “1. El documento presenta los resultados de las labores realizadas entre los meses de marzo y septiembre de 2024. Es importante destacar que el informe se encuentra estructurado de una forma adecuada, en la cual se exponen las labores de arqueología durante este periodo.*
- 2. Del mismo modo, se observa que se ha desarrollado un análisis de laboratorio en conjunto con el desarrollo de actividades de campo, lo que está debidamente presentado dentro del documento y el modelo de datos, incluyendo la información necesaria para tal fin.*
- 3. Es importante corroborar la información presentada en el documento, dado que, en la tabla 23 (pág. 316) se indica que se encuentra material a los 10 cm de profundidad, sin embargo, luego en la descripción de la actividad (ERI 348) indica que el mismo material arqueológico se encontró a los 90 cm de profundidad (pág. 359). De esta manera, para futuras entregas es importante validar la información presentada en tablas con las descripciones de campo.*
- 4. Para próximas entregas se solicita anexar listas de asistencia de las actividades de arqueología pública, esto en miras de que la información sirva de insumo para generar la medición de indicadores de la ejecución de la fase de arqueología pública” (Ver ANEXO 3. RESPUESTA ICANH INF AVANCE BOSA TEUSAQUILLO).*

Adicionalmente, durante este mes se recibió la evaluación del informe de monitoreo nocturno en el que consignó las siguientes observaciones que deben ser tenidas en cuenta para el próximo informe:

- “1. Al revisar las actividades arqueológicas y contrastarlas con lo presentado en el modelo de datos, se observó que en varias actividades registradas en este informe (R0623A210005PI01299, R0623A210005PI00750, R0623A210004PI00664, entre otras) se indica que no hay hallazgos arqueológicos de ningún tipo (ni materiales ni estructuras). Sin embargo, al revisar estas*

	INFORME MENSUAL DE INTERVENTORÍA			
	CONTRATO No. 148 DE 2020 INTERVENTORÍA INTEGRAL, TÉCNICA, ECONÓMICA, FINANCIERA, CONTABLE, JURÍDICA, ADMINISTRATIVA, OPERATIVA, PREDIAL, AMBIENTAL, SOCIAL Y DE SEGURIDAD SALUD EN EL TRABAJO PARA LA VIGENCIA DEL CONTRATO DE CONCESIÓN No. 163 DE 2019.			
	Código del Formato CSPMB-FT-LFG-006	Vigencia del Formato 01/09/2024	Versión: V03	

actividades en el modelo de datos, se detectó que sí registran estructuras o hallazgos arqueológicos. En esta medida, se solicita que, para próximos informes de avance, cuando se presenten actividades arqueológicas (de períodos anteriores de intervención), se aclare en la descripción que ya contienen hallazgos positivos, a fin de evitar confusiones sobre las actividades presentadas.

2. Durante la revisión del modelo de datos, se observó que la actividad R0623A210005PI01190 se encuentra fuera del polígono general. Por lo tanto, se solicita realizar la modificación correspondiente para vincularla dentro del polígono específico y del polígono general. De igual forma, se debe aclarar el motivo por el cual se realizaron actividades fuera del polígono general y del polígono específico. Se recuerda que, según los Términos de Referencia para los Programas de Arqueología Preventiva, los polígonos específicos son las áreas donde puntualmente se desarrollan las actividades puntuales del programa (ICANH, 21: p.9).

3. En la tabla 13 del documento allegado (pág. 31), se observa que se asocia el ID_ ACT_ARQ R0623A210004PI00670, sin embargo, este ID no se encuentra dentro del modelo de datos adjunto. Por ende, se solicita ajustar la información presentada, donde la descripción de la actividad arqueológica F33 (R0623A210004PI00671) sea debidamente reflejada en el modelo de datos del programa.

4. La actividad arqueológica R0623A210004PI00123, incluida en la Figura 25 del informe allegado (pág. 34), debe corresponder con la información reflejada en el modelo de datos del programa. Se recuerda que, todos los archivos, documentos, soportes, bases de datos y el modelo de datos del programa guarden coherencia entre sí.



5. Al revisar los anexos se observó que, el registro fotográfico de la actividad 54-OIN (R0623A210004PI00716) no está incluido en los documentos entregados. Se recuerda que, las fotografías nocturnas deben ser claras y nítidas para asegurar un buen registro fotográfico de las actividades arqueológicas, lo cual es un compromiso del Titular ante el ICANH (Ver ANEXO 4. EVALUACION INF MONITOREO NOCTURNO)".

En este mes el Concesionario solicitó los siguientes cambios al programa de arqueología preventiva:

"1. Relacionado con el numeral 9.2 Cambios mayores de los Términos de Referencia para los Programas de Arqueología Preventiva, se solicita el siguiente cambio mayor, relacionado con el numeral 1.

a. Cambios del polígono general: con el objeto de modificar el polígono general registrado para que incluya el límite de intervención del proyecto. Es importante precisar que la modificación aumenta el área del polígono general de 312,482 ha a 313,991 ha, con un aumento de 1.51 ha, equivalentes al 0,48 %.

2. Relacionado con el numeral 9.1 Cambios menores de los Términos de Referencia para los Programas de Arqueología Preventiva, se solicita el siguiente cambio menor, relacionado con el numeral 3 y 4.

	INFORME MENSUAL DE INTERVENTORÍA				
	CONTRATO No. 148 DE 2020 INTERVENTORÍA INTEGRAL, TÉCNICA, ECONÓMICA, FINANCIERA, CONTABLE, JURÍDICA, ADMINISTRATIVA, OPERATIVA, PREDIAL, AMBIENTAL, SOCIAL Y DE SEGURIDAD SALUD EN EL TRABAJO PARA LA VIGENCIA DEL CONTRATO DE CONCESIÓN No. 163 DE 2019.				
	Código del Formato CSPLMB-FT-LFG-006	Vigencia del Formato 01/09/2024	Versión: V03	Pág. 865 de 1059	

a. Cambios en la forma de los polígonos específicos registrados: en el sentido de modificar los polígonos específicos registrados, Bosa Teusaquillo (R0623A210005) y Chapinero (R0623A210004) para que incluya todas las áreas que serán intervenidas.

b. Ampliación o reducción del tamaño de los polígonos específicos registrados: en el sentido de modificar los polígonos específicos registrados, Bosa Teusaquillo (R0623A210005) y Chapinero (R0623A210004) para que incluya todas las áreas que serán intervenidas.”

Para el polígono Bosa Teusaquillo el cambio puntual fue el siguiente:

Con respecto al polígono arqueológico de Bosa-Teusaquillo, su extensión general se amplió de 144,633 a 145,951 hectáreas, lo que representa un aumento porcentual del 0.90%. Esta expansión implicó agregar 1.32 hectáreas adicionales al área total del polígono. Las áreas adicionales se encuentran en:



- Avenida Villavicencio: entre la carrera 93D y la carrera 93B y, entre la carrera 78J y la carrera 78I.
- Carrera 78H Bis: entre la calle 42F Sur y la Calle 42C Sur
- Avenida Primero de Mayo: con carrera 68D y con carrera 52B Bis
- Calle 27 Sur: entre la Avenida Carrera 68 y la Carrera 53
- Carrera 24A: entre la Avenida Calle 1 y la Calle 3 Sur
- Plaza de los Mártires
- Avenida Calle 19: con carrera 15 Bis y Avenida Carrera 14” (Ver ANEXO 1. SOLICITUD AL ICANH CAMBIOS PAP)

En la siguiente tabla se indican las medidas de manejo aprobadas y las actividades realizadas por el Concesionario durante el mes de enero de 2025:



MEDIDA DE MANEJO	ESTADO	OBSERVACIONES
<p><u>1.Actividades de revisión e inspección en superficie.</u></p> <p>De manera previa a las actividades constructivas y una vez se levante la capa asfáltica, se realizará la respectiva inspección del área por parte de los arqueólogos de campo. La inspección superficial cubrirá la totalidad del área de intervención (dados de cimentación del viaducto, de los edificios de acceso, de las estaciones y del área de los puentes -Avenida 68- y de intervención por remoción de suelos y/o cualquier tipo de obra mecánica y manual que se genere en el marco del proyecto). La inspección contará con una revisión en línea recta siguiendo un patrón de recorrido en S con orientación norte – sur/sur-norte y este-oeste y oeste-este sobre líneas paralelas imaginarias de un metro y medio de distancia. Esta revisión será georreferenciada con los puntos iniciales y</p>	<p>Se continuó con esta actividad para todas las excavaciones.</p>	<p>Se realizó esta actividad para los sectores excavados, sin reportar hallazgos arqueológicos.</p>

	INFORME MENSUAL DE INTERVENTORÍA			
	CONTRATO No. 148 DE 2020 INTERVENTORÍA INTEGRAL, TÉCNICA, ECONÓMICA, FINANCIERA, CONTABLE, JURÍDICA, ADMINISTRATIVA, OPERATIVA, PREDIAL, AMBIENTAL, SOCIAL Y DE SEGURIDAD SALUD EN EL TRABAJO PARA LA VIGENCIA DEL CONTRATO DE CONCESIÓN No. 163 DE 2019.			
	Código del Formato CSPLMB-FT-LFG-006	Vigencia del Formato 01/09/2024	Versión: V03	

MEDIDA DE MANEJO	ESTADO	OBSERVACIONES
<p> finales de cada uno de los recorridos. En el caso de observarse bienes arqueológicos se procederá a verificar si corresponden a elementos aislados o agrupados. De tratarse de elementos dispersos y sin contexto se tomará un punto GPS, una fotografía in situ y se recolectará el material evitando al máximo su afectación. </p> <p> El material deberá guardarse dependiendo de su materialidad (bolsas plásticas, cajas, papel aluminio) y ser rotuladas con su información de procedencia. Por el contrario, de detectarse conglomeraciones, estructuras y/o rasgos se deberá delimitar el área y proceder con el respectivo rescate arqueológico. </p>		
<p> <u>2.Actividades de verificación mediante muestreos arqueológicos.</u> </p> <p> La metodología inicialmente aprobada para esta actividad en el Plan de Manejo arqueológico para el polígono Bosa – Teusaquillo fue replanteada como se indica en el Cambio menor al Programa de Arqueología Preventiva del proyecto registrado mediante Resolución 623 de 21 de mayo de 2021 aprobado mediante respuesta: ICANH – 2023162000026081 No. Entrada 2023184200013092 del 22 de marzo de 2023, en la que se indica: </p> <p> <i>“Modificar parcialmente las medidas aprobadas para la implementación del polígono específico Bosa Teusaquillo (R0623A210005). De este modo, en las zonas con potencial medio del viaducto los muestreos serán reemplazados por actividades de monitoreo durante la excavación de los dados de cimentación; y en las áreas de las estaciones se realizará un (1) muestreo por cada dado.</i> </p> <p> <i>Asimismo, en las zonas con potencial alto del viaducto se realizará un (1) muestreo por cada dado; y en las estaciones se harán dos (2) muestreos por cada dado. Los muestreos mantendrán las dimensiones aprobadas en la Resolución 1483 del 09 de septiembre del 2022, pero en la medida de lo posible no se realizarán en la calzada, sino en las áreas</i> </p>	<p> MI1 ha implementado la metodología aprobada por medio de la respuesta: ICANH – 2023162000026081 No. Entrada 2023184200013092 del 22 de marzo de 2023. En enero de 2025 no se excavaron muestreos. </p>	<p> Durante este mes no se realizaron muestreos. </p>

	INFORME MENSUAL DE INTERVENTORÍA			
	CONTRATO No. 148 DE 2020 INTERVENTORÍA INTEGRAL, TÉCNICA, ECONÓMICA, FINANCIERA, CONTABLE, JURÍDICA, ADMINISTRATIVA, OPERATIVA, PREDIAL, AMBIENTAL, SOCIAL Y DE SEGURIDAD SALUD EN EL TRABAJO PARA LA VIGENCIA DEL CONTRATO DE CONCESIÓN No. 163 DE 2019.			
	Código del Formato CSPLMB-FT-LFG-006	Vigencia del Formato 01/09/2024	Versión: V03	

MEDIDA DE MANEJO	ESTADO	OBSERVACIONES
<p><i>verdes, los andenes y los separadores, es decir, se localizarán al interior de las áreas delimitadas para los dados de cimentación, pero en puntos con menor alteración por construcciones previas de proyectos viales, tales como la calzada de Transmilenio.”</i></p> <p><i>“• Con la aprobación del presente cambio menor se disminuye el número de sondeos inicialmente proyectados. De esta manera, se pasarán a efectuar 632 intervenciones puntuales de las 6083 propuestas.</i></p> <p><i>• El monitoreo y los muestreos arqueológicos deberán mantener la misma metodología que fue aprobada en la 1483 del 09 de septiembre del 2022.”</i></p>		
<p>3.Actividades de Verificación y Monitoreo y Rescate:</p> <p>Se dará un seguimiento a las remociones de suelos que se generen durante la construcción de los dados hasta los 5 metros de profundidad, a las actividades de obra de los muros de pantalla y/o otra actividad manual y mecánica que se genere en el marco del proyecto. El propósito de adelantar el seguimiento es evitar y mitigar el impacto que se pudiese ocasionar sobre el patrimonio arqueológico en las zonas afectadas por las actividades constructivas asociadas al proyecto de la primera Líneas del Metro de Bogotá (PLMB), y con el fin de dar cubrimiento total a las áreas de intervención para verificar la total ausencia de evidencia o detectar a tiempo rasgos o estructuras que puedan subyacer en el lugar. En este caso, las actividades de monitoreo arqueológico cubrirán la totalidad de las áreas de excavación de los dados de cimentación del viaducto, de los edificios de acceso a las estaciones y de los túneles que se levantarán en la avenida 68 y de todas las áreas que puedan ser intervenidas por remociones de suelos dentro de las actividades generales de obra. Estas remociones se verificarán por medio de descensos controlados cada 20 a 40 cm (dependiendo del tipo de maquinaria que operará en la obra), contarán con su respectiva lectura estratigráfica de perfil y su</p>	<p>Por parte de ML1 está realizando acompañamiento arqueológico (monitoreo y verificación a las excavaciones realizadas durante la fase de construcción del proyecto.</p>	<p>Durante el mes de enero de 2015 ML1 continuó el acompañamiento arqueológico a las actividades de excavación haciendo el monitoreo diurno en WF1, WF2, WF3, WF 4 y WF 5 y monitoreo nocturno en WF 3, WF4 y WF5.</p> <p>Adicionalmente, se continuaron las actividades de rescate pendientes para la Estación 11 y se registraron los bienes aislados que fueron encontrados.</p>

	INFORME MENSUAL DE INTERVENTORÍA				
	CONTRATO No. 148 DE 2020 INTERVENTORÍA INTEGRAL, TÉCNICA, ECONÓMICA, FINANCIERA, CONTABLE, JURÍDICA, ADMINISTRATIVA, OPERATIVA, PREDIAL, AMBIENTAL, SOCIAL Y DE SEGURIDAD SALUD EN EL TRABAJO PARA LA VIGENCIA DEL CONTRATO DE CONCESIÓN No. 163 DE 2019.				
	Código del Formato CSPMB-FT-LFG-006	Vigencia del Formato 01/09/2024	Versión: V03	Pág. 868 de 1059	



MEDIDA DE MANEJO	ESTADO	OBSERVACIONES
<p>control horizontal dependerá del tamaño de cada dado de cimentación. No obstante, para intervenciones con longitudes mayores se realizará el control horizontal cada 25 metros. En el caso de observarse bienes arqueológicos se procederá a verificar si corresponden a elementos aislados o agrupados. De tratarse de elementos dispersos y sin contexto se tomará un punto GPS, una fotografía in situ y se recolectará el material evitando al máximo su afectación. El material deberá guardarse dependiendo de su materialidad (bolsas plásticas, cajas, papel aluminio) y ser rotuladas con su información de procedencia. De lo contrario, de detectarse conglomeraciones, estructuras y/o rasgos se deberá implementar la siguiente metodología de rescates arqueológicos que permita su registro y protección in situ y/o su reubicación:</p> <ul style="list-style-type: none"> - Se detendrán las actividades de monitoreo arqueológico en el área del hallazgo. - Se delimitará el área y la extensión del hallazgo a través de un re-muestreo arqueológico intensivo con pozos de sondeo (50 x 50 cm) alrededor del punto del hallazgo y con una distancia no mayor a los 5 metros. - Dependiendo de los resultados de la prospección y en el caso de haber identificado un sitio arqueológico, se realizará una excavación en área, con cuadrículas de 1 x 1 m y niveles estratigráficos de 10 cm. Las cuadrículas podrán ampliarse dependiendo de las dimensiones del hallazgo. Si bien la excavación se hará por medio de niveles estratigráficas, la lectura será registrada siguiendo la metodología de la Matriz de Harris. - Todos los niveles contarán con un registro fotográfico, levantamiento gráfico (planta y perfil) de los elementos identificados, dando cuenta del lugar y profundidad de los hallazgos y recolección de los mismos. De acuerdo 		

	INFORME MENSUAL DE INTERVENTORÍA			
	CONTRATO No. 148 DE 2020 INTERVENTORÍA INTEGRAL, TÉCNICA, ECONÓMICA, FINANCIERA, CONTABLE, JURÍDICA, ADMINISTRATIVA, OPERATIVA, PREDIAL, AMBIENTAL, SOCIAL Y DE SEGURIDAD SALUD EN EL TRABAJO PARA LA VIGENCIA DEL CONTRATO DE CONCESIÓN No. 163 DE 2019.			
	Código del Formato CSPLMB-FT-LFG-006	Vigencia del Formato 01/09/2024	Versión: V03	

MEDIDA DE MANEJO	ESTADO	OBSERVACIONES
<p>con el tipo de bienes arqueológicos (rieles, traviesas, monedas, loza, cerámica, líticos, óseo animal, óseo humano, semillas, entre otros) se realizarán los procedimientos técnicos adecuados y especializados teniendo en cuenta las recomendaciones de manejo y tratamiento de los especialistas (ver numeral 4).</p> <p>- Toda la información será diligenciada en las fichas diseñadas para tal fin, por estrato, tipo de contexto y tipo de intervención arqueológica.</p> <p>En el caso de hallar vestigios asociados con la red ferroviaria (tranvía), se seguirán las medidas previamente aprobadas en el Plan de Manejo Arqueológico para el polígono específico "Área Chapinero" (R0623A210004) bajo la Resolución 965 del 27 de julio del 2021 y del apartado de recomendaciones hechas por la Fundación Erigaie (2018) en el Plan de manejo arqueológico del Centro Histórico de Bogotá, donde se establece:</p> <p>Como primera opción y de ser posible, se recomienda no retirar los rieles, traviesas y/o clavos, si estos no afectan el diseño de la obra. La preservación in situ debe considerarse como prioritaria. De ser necesaria su intervención se deberá considerar los siguientes aspectos:</p> <ul style="list-style-type: none"> o Determinar entre el Instituto Distrital de Patrimonio Cultural y la Empresa Metro Línea 1, si se requiere de un arquitecto restaurador para su caracterización, registro previo a la extracción y evaluación del estado de conservación. o Llevar a cabo una ubicación georreferenciada de rieles, traviesas y pavimentos asociados. o Excavar cortes con dimensiones mínimas de 2 x 2 m por medio de niveles arbitrarios de 20 cm hasta alcanzar la profundidad necesaria para extraer los rieles y/o traviesas. o Registrar fotográficamente el proceso de 		

	INFORME MENSUAL DE INTERVENTORÍA			
	CONTRATO No. 148 DE 2020 INTERVENTORÍA INTEGRAL, TÉCNICA, ECONÓMICA, FINANCIERA, CONTABLE, JURÍDICA, ADMINISTRATIVA, OPERATIVA, PREDIAL, AMBIENTAL, SOCIAL Y DE SEGURIDAD SALUD EN EL TRABAJO PARA LA VIGENCIA DEL CONTRATO DE CONCESIÓN No. 163 DE 2019.			
	Código del Formato CSPMB-FT-LFG-006	Vigencia del Formato 01/09/2024	Versión: V03	



MEDIDA DE MANEJO	ESTADO	OBSERVACIONES
<p>excavación de los rieles, traviesas y pavimentos asociados. Este registro deberá dar cuenta de la posición estratigráfica de los elementos.</p> <p>o Realizar el levantamiento en cortes y perfiles que permitan identificar las características específicas de los rieles, traviesas y pavimentos asociados.</p> <p>o Para la extracción se deberá cortar el riel y traviesas con oxiacetileno cuando el diseño de la obra así lo demande. Previo o durante el proceso de corte se deben marcar los elementos que serán extraídos y se registra su posición, para que al reintegrarlos se mantenga la localización original, tanto en profundidad como en orientación o para registrar en documentos dicha ubicación.</p> <p>o Se deberá contar con un espacio idóneo para su tratamiento. Una vez se cuente con el especialista (restaurador-conservador), la limpieza puede contemplar la eliminación de los restos de concreto adherido a los rieles y elementos metálicos relacionados, mediante una limpieza mecánica con martillo y puntero (cincel). Luego, se podrá determinar si es necesario una limpieza por método de pasivación del metal haciendo uso de una solución de ácido fosfórico (H3PO4) al 5% en agua (v/v) aplicada a temperatura ambiente por medio de brochas. La solución debe estar en contacto con el metal durante 20 minutos. Luego de este tiempo debe realizarse un baño con agua corriente para neutralizar el efecto del ácido. Por último, se debe aplicar una capa de protección de aceite mineral como acabado final de las superficies, empleando estopas.</p> <p>o Relocalizar un lugar para el re-enterramiento o exhibición de los restos. La etapa inicial de pulido (como proceso para la eliminación de los puntos de corrosión), juega un papel importante en el comportamiento posterior del metal. Debido a las características de dureza del acero y al tratamiento por forja que ha recibido el metal para su uso como riel, es necesario trabajar con abrasivos fuertes que garanticen la eliminación de los puntos y concreciones de</p>		

	INFORME MENSUAL DE INTERVENTORÍA			
	CONTRATO No. 148 DE 2020 INTERVENTORÍA INTEGRAL, TÉCNICA, ECONÓMICA, FINANCIERA, CONTABLE, JURÍDICA, ADMINISTRATIVA, OPERATIVA, PREDIAL, AMBIENTAL, SOCIAL Y DE SEGURIDAD SALUD EN EL TRABAJO PARA LA VIGENCIA DEL CONTRATO DE CONCESIÓN No. 163 DE 2019.			
	Código del Formato CSPLMB-FT-LFG-006	Vigencia del Formato 01/09/2024	Versión: V03	



MEDIDA DE MANEJO	ESTADO	OBSERVACIONES
<p>óxidos, al menos para el caso de aquellos rieles que van a ser exhibidos.</p> <p>o El anclaje, cuando queden expuestos los rieles, deberá hacerse con el fin de evitar la extracción de los rieles.</p> <p>En el caso de identificar redes hidráulicas y vestigios asociados al manejo de aguas se seguirán las recomendaciones hechas por la Fundación Erigaie (2018) en el Plan de manejo arqueológico del Centro Histórico de Bogotá, donde se establece:</p> <p>o La conservación in situ de las cañerías, canales, redes hidráulicas o túneles mientras son expuestos en el desarrollo del rescate y de las obras. En dado caso que no se extraigan, se deberá dar cubrimiento con telas apropiadas para mitigar su deterioro.</p> <p>o En el caso de proceder a la extracción de los materiales, para la eliminación de agentes patógenos se deberán aplicar tratamientos de conservación apropiados para la estabilización del bien.</p> <p>Para estructuras murarías, de cimentación y pisos se deberá evaluar y caracterizar el objeto con el fin de establecer el sistema constructivo, estado de conservación y nivel de vulnerabilidad. Estos elementos ayudarán a establecer con mayor claridad y seguridad las acciones a desarrollar. Sin embargo, se deberán seguir los siguientes pasos:</p> <p>Las excavaciones se deben realizar por partes, para evitar que se dejen grandes tramos de cimentación, muros o pisos expuestos. En ese sentido, los cortes no deberán superar los 2,5 metros lineales.</p> <p>o En dado caso de observarse que la cimentación, mamposterías, pisos y/o otra estructura se encuentre muy cercana a fuentes de agua, debe evaluarse la posibilidad de apuntalarla mientras se realizan los trabajos de obra e incluso construir un reforzamiento estructural.</p> <p>o Las actividades de obra se desarrollarán preferiblemente con herramientas y equipos</p>		

	INFORME MENSUAL DE INTERVENTORÍA				
	CONTRATO No. 148 DE 2020 INTERVENTORÍA INTEGRAL, TÉCNICA, ECONÓMICA, FINANCIERA, CONTABLE, JURÍDICA, ADMINISTRATIVA, OPERATIVA, PREDIAL, AMBIENTAL, SOCIAL Y DE SEGURIDAD SALUD EN EL TRABAJO PARA LA VIGENCIA DEL CONTRATO DE CONCESIÓN No. 163 DE 2019.				
	Código del Formato CSPMB-FT-LFG-006	Vigencia del Formato 01/09/2024	Versión: V03	Pág. 872 de 1059	



MEDIDA DE MANEJO	ESTADO	OBSERVACIONES
<p>manuales o de trabajo liviano, evitando el trabajo en estos sectores con presencia de cimentaciones, muros y pisos de maquinaria pesada.</p> <p>o En el caso de hallazgos de pisos y estructuras (similares a los del separador de la calle 72), se implementarán las medidas de manejo aprobadas por el ICANH, las cuales fueron ejecutadas por la Fundación Erigaie (2022) donde se determina:</p> <p><input checked="" type="checkbox"/> Segmentación e identificación de los pisos y estructuras. División planimétrica y georreferenciada del área del proyecto. Se realizará a lo largo del separador, cada cinco (5) metros y con un ancho variable.</p> <p><input checked="" type="checkbox"/> Limpieza del área donde se encuentran los pisos y estructuras identificadas: Se realizará una prospección con sondeos cada 5 m, con una lectura vertical y horizontal de los estratos. La excavación se realizará por capas estratigráficas culturales. Cada estructura o piso con acabados será debidamente limpiado, registrado, georreferenciado y ubicado topográficamente y armonizado con los planos de la obra. Debido a su estandarización y geometría, la regularidad de ciertos eventos hará que no sea necesario registrar con el mismo detalle el mismo elemento arquitectónico que se repita cada 5 m.</p> <p><input checked="" type="checkbox"/> Georeferenciación, planimetría y documentación. Al finalizar la limpieza del área con pisos y estructuras, se realizará su registro mediante el uso de un dron con cámara HD. Posteriormente, se realizará el registro planimétrico y la georreferenciación de todos los vestigios presentes. Además, se documentará mediante fotografía y video todo el contexto arqueológico, teniendo en cuenta los segmentos propuestos. El producto será un plano detallado de todo el yacimiento.</p> <p><input checked="" type="checkbox"/> Traslado de los pisos y estructuras. Se propone como medida de manejo parcial, extraer muestras que no superen 1 m2, rescatando una única muestra por cada tipo de elemento encontrado, que brinde</p>		

	INFORME MENSUAL DE INTERVENTORÍA				
	CONTRATO No. 148 DE 2020 INTERVENTORÍA INTEGRAL, TÉCNICA, ECONÓMICA, FINANCIERA, CONTABLE, JURÍDICA, ADMINISTRATIVA, OPERATIVA, PREDIAL, AMBIENTAL, SOCIAL Y DE SEGURIDAD SALUD EN EL TRABAJO PARA LA VIGENCIA DEL CONTRATO DE CONCESIÓN No. 163 DE 2019.				
	Código del Formato CSPMB-FT-LFG-006	Vigencia del Formato 01/09/2024	Versión: V03	Pág. 873 de 1059	



MEDIDA DE MANEJO	ESTADO	OBSERVACIONES
<p>testimonio sobre la historia del lugar, para lo cual se deberá:</p> <p><input checked="" type="checkbox"/> Marcar el área de la muestra a conservar y cortar con una cortadora para disco de 18”.</p> <p><input checked="" type="checkbox"/> Una vez cortada, se instalará en estiba de madera plástica (con ayuda de un montacargas), se etiquetará y se trasladará hasta el sitio de almacenamiento destinada para dicho fin. En el sitio de almacenamiento, los elementos a conservar permanecerán sobre estibas plásticas y no serán manipulados manualmente para su reubicación. El espacio para el almacenamiento cumplirá con los requerimientos mínimos en términos tanto ambientales como de infraestructura. Será un espacio con ventilación constante, luz natural y artificial, en lo posible con una humedad relativa baja y una temperatura estable. En dicho espacio, las muestras serán ubicadas sobre las estibas de madera plástica, sin apilarlas para evitar deterioros. Los espacios serán limpiados periódicamente para evitar la acumulación de material particulado que pueda generar presencia de microorganismos que afecten la materialidad de las muestras. Las muestras almacenadas serán objeto de monitoreo por parte del profesional en conservación para garantizar la conservación de los materiales durante el tiempo que estén almacenados.</p> <p><input checked="" type="checkbox"/> Manejo de muestras retiradas. Para el almacenamiento se organizará el material por estratos de hallazgo, siendo este orden de vital importancia para todo el proceso de manejo. Para cada una de las muestras se elaborará una historia clínica, en la cual se registrará toda la información necesaria para su reconocimiento, valoración, estado de conservación y procedimientos realizados. Para esta historia clínica se realizará un levantamiento integral de cada una de las muestras en términos de identificación, análisis formal, tecnológico, estético y simbólico, estado de conservación, diagnóstico, y propuesta de tratamiento para la estabilización de su materialidad, en caso de ser necesaria. Los tratamientos a que</p>		

	INFORME MENSUAL DE INTERVENTORÍA				
	CONTRATO No. 148 DE 2020 INTERVENTORÍA INTEGRAL, TÉCNICA, ECONÓMICA, FINANCIERA, CONTABLE, JURÍDICA, ADMINISTRATIVA, OPERATIVA, PREDIAL, AMBIENTAL, SOCIAL Y DE SEGURIDAD SALUD EN EL TRABAJO PARA LA VIGENCIA DEL CONTRATO DE CONCESIÓN No. 163 DE 2019.				
	Código del Formato CSPMB-FT-LFG-006	Vigencia del Formato 01/09/2024	Versión: V03	Pág. 874 de 1059	



MEDIDA DE MANEJO	ESTADO	OBSERVACIONES
<p>haya lugar para estabilizar la materialidad de las muestras serán realizados en su totalidad en el laboratorio, contando con un completo registro fotográfico de los mismos y una descripción de los procesos y procedimientos realizados, que harán parte de la historia clínica.</p> <p>☑ Por sus características, las muestras no serán envueltas; sin embargo, se debe tener cuidado de no colocar nada encima de estas piezas. Una vez se haya efectuado el rescate, se podrán continuar las obras civiles y su respectivo monitoreo arqueológico en los sitios de hallazgo de los pisos y estructuras identificadas.</p> <p>☑ Re- enterramiento y reubicación de las estructuras. Si no es posible realizar el re-enterramiento en el área, se contempla la posibilidad de la re-ubicación o re-enterramiento de las estructuras, tipos de andenes o elementos en los andenes del proyecto. En el caso de re-ubicación, se deberá cumplir con lo dispuesto en la Cartilla de Andenes Bogotá D.C. (Dirección del Taller del Espacio Público, 2018), garantizando el “desplazamiento libre y autónomo y seguro de personas que tengan algún tipo de limitación física permanente o temporal” y asegurado la continuidad, firmeza y antideslizamiento de las superficies de la franja de circulación.</p> <p>☑ Conservación y primeros auxilios. Se deberá contar con un buen registro gráfico y fotográfico de cada uno de los segmentos, donde se identifique la ubicación de cada una de las muestras de pisos y estructuras identificadas. Asignación de un número secuencial de registro a cada una de las muestras de pisos y estructuras identificadas, el cual será colocado sobre la materialidad de estos, a través de un método estable pero fácilmente removible. También, se deberá contar con un buen diligenciamiento de ficha de registro in situ, para cada una de las muestras de pisos y estructuras identificadas, donde se ingresen datos básicos de las mismas, registro fotográfico e indicadores de</p>		

	INFORME MENSUAL DE INTERVENTORÍA			
	CONTRATO No. 148 DE 2020 INTERVENTORÍA INTEGRAL, TÉCNICA, ECONÓMICA, FINANCIERA, CONTABLE, JURÍDICA, ADMINISTRATIVA, OPERATIVA, PREDIAL, AMBIENTAL, SOCIAL Y DE SEGURIDAD SALUD EN EL TRABAJO PARA LA VIGENCIA DEL CONTRATO DE CONCESIÓN No. 163 DE 2019.			
	Código del Formato CSPLMB-FT-LFG-006	Vigencia del Formato 01/09/2024	Versión: V03	



MEDIDA DE MANEJO	ESTADO	OBSERVACIONES
<p>deterioro que presentan. En caso de ser necesario, se deberán implementar estrategias de protección in situ que incluyan procedimientos de estabilización y protección ante factores ambientales a partir de recubrimientos con plástico y/o tela quirúrgica.</p> <p>☒ Museografía urbana. Se tomará en consideración está propuesta para exponer una parte de las muestras que hacen parte de los testimonios de las transformaciones del paisaje que ha sufrido Bogotá. Para ello, se contará con todos los parámetros dictados por el IDU y por los estudios geotécnicos.”</p>		
<p>4.Actividades de laboratorio</p> <p>Para el tratamiento de los bienes arqueológicos que se recuperen de las labores de campo contarán con los procedimientos técnicos necesarios con el fin de lograr la recopilación de los datos de la manera más adecuada. De esta manera, el análisis de los materiales tomará en cuenta tres variables generales: temporalidad, espacialidad y variabilidad.</p> <ul style="list-style-type: none"> - La temporalidad permitirá evaluar la época en que ocurrieron los fenómenos sociales que pretenden explicarse y también cómo cambiaron estos fenómenos a través del tiempo en las secuencias arqueológicas que se identifiquen. - La espacialidad tomará como punto de partida la ubicación de las evidencias en las diferentes unidades de excavación. Esta variable permitirá construir una relación temporal y estratigráfica de los elementos arqueológicos. - La variabilidad de las evidencias permitirá evaluar los cambios en los procesos arqueológicos que se estudian y también entender la complejidad de los hallazgos. <p>Conforme a lo anterior, para el tratamiento y la interpretación de los datos se adelantarán las siguientes actividades:</p> <ul style="list-style-type: none"> • Los materiales serán limpiados y lavados. 	<p>Las actividades de laboratorio se están realizando por parte de Erigaie, contratista de ML1 y los resultados parciales se han presentado en los informes de avance.</p>	<p>Durante el mes de enero ML1 no reportó actividades de laboratorio. Los materiales rescatados están resguardados para su posterior análisis.</p>

	INFORME MENSUAL DE INTERVENTORÍA			
	CONTRATO No. 148 DE 2020 INTERVENTORÍA INTEGRAL, TÉCNICA, ECONÓMICA, FINANCIERA, CONTABLE, JURÍDICA, ADMINISTRATIVA, OPERATIVA, PREDIAL, AMBIENTAL, SOCIAL Y DE SEGURIDAD SALUD EN EL TRABAJO PARA LA VIGENCIA DEL CONTRATO DE CONCESIÓN No. 163 DE 2019.			
	Código del Formato CSPMB-FT-LFG-006	Vigencia del Formato 01/09/2024	Versión: V03	

MEDIDA DE MANEJO	ESTADO	OBSERVACIONES
<p>Se realizará la clasificación dependiendo de la materialidad de los elementos recuperados. De este modo, para los materiales líticos se analizarán los procesos de fabricación y uso. Se hará el registro fotográfico de todos los artefactos clasificados y los dibujos de los más característicos en términos funcionales y tecnológicos. El material cerámico contará con un análisis técnico y tipológico. De este modo, se tomarán como base de referencia el catálogo elaborado por Therrien et al. 2002, y en caso de localizar elementos prehispánicos se clasificará conforme a los trabajos de Langebaek, el trabajo de Cronología de la Sabana de Bogotá de (Boada y Cardale, 2017), y para loza industrial se consultará el catálogo del Museo de Historia Natural de Florida. Para los restos óseos humanos se realizará la limpieza del material y el complementario de la información recopilada en ampo, respecto a las variables, contexto, cuarteta básica y condiciones de vida, así como elementos asociados. Mientras tanto, para restos óseos de fauna se identificará el contexto al que pertenecen para establecer si son antiguos o contemporáneos. En seguida se realizará una clasificación taxonómica (orden, familia, especie) y una identificación anatómica definiendo la pieza y lateralidad a la cual pertenece. Se buscará evaluar si esta se encuentra relacionada con el hallazgo y su relación con el contexto arqueológico. Por último, los materiales constructivos tomarán como guía las recomendaciones elaboradas por la Fundación Erigaie (2018) para la mitigación del impacto en el patrimonio arqueológico del Centro Histórico de Bogotá para la formulación del plan de manejo arqueológico del Centro Histórico de Bogotá, teniendo en cuenta que, en la parte del trazado de la Primera Línea del Metro de Bogotá que no incluye el área del PMA del Centro</p>		

	INFORME MENSUAL DE INTERVENTORÍA				
	CONTRATO No. 148 DE 2020 INTERVENTORÍA INTEGRAL, TÉCNICA, ECONÓMICA, FINANCIERA, CONTABLE, JURÍDICA, ADMINISTRATIVA, OPERATIVA, PREDIAL, AMBIENTAL, SOCIAL Y DE SEGURIDAD SALUD EN EL TRABAJO PARA LA VIGENCIA DEL CONTRATO DE CONCESIÓN No. 163 DE 2019.				
	Código del Formato CSPMB-FT-LFG-006	Vigencia del Formato 01/09/2024	Versión: V03	Pág. 877 de 1059	

MEDIDA DE MANEJO	ESTADO	OBSERVACIONES
<p>Histórico, algunos de los contextos arqueológicos que fueron identificados en el PMA – CHB serán comunes y que lo más aconsejable es que sus medidas de manejo sean las mismas.</p> <ul style="list-style-type: none"> Creación de bases de datos para el diligenciamiento de datos del inventario y clasificación del material. 		
<p>5. Arqueología pública:</p> <ul style="list-style-type: none"> Capacitaciones y charlas dirigidas a personal de obra (contratistas e interventoría), socializaciones con la comunidad y las entidades interesadas en el área de influencia del proyecto. Se gestionarán espacios de divulgación con las instituciones educativas de la zona tales como universidades y colegios y se desarrollarán estrategias para que, el público en general conozca parte de la historia de la ciudad a través de acciones de promoción de arqueología pública. Con las comunidades ubicadas en el lugar en donde se ejecuta el Programa de Arqueología Preventiva se generarán espacios de diálogo con facultades de ciencias humanas, sociales, educación y/o patrimonio de diferentes universidades con sede en Bogotá y grupos de multiplicadores de las instituciones educativas del área del polígono Bosa-Teusaquillo. Se articularán estrategias de divulgación y promoción de la protección del patrimonio implementadas por el IDPC y Banco de la República del área del polígono Bosa-Teusaquillo. Por último, se definirán estrategias y mecanismos de sensibilización y divulgación de manera participativa respondiendo a las necesidades y contextos de las comunidades ubicadas en el polígono Bosa-Teusaquillo. <p>Los temas a tratar serán: Conceptos básicos sobre arqueología preventiva y patrimonio arqueológico, marco jurídico, Avances o resultados del programa de arqueología preventiva desarrollado por el proyecto, Arqueología de la ciudad, Hitos históricos y</p>	<p>El Concesionario continuó con las actividades de arqueología pública y los soportes los ha presentado en los informes mensuales y allí pueden ser consultados.</p>	<p>ML1 realizó actividades de divulgación consistentes en charlas de inducción así:</p> <p>WF 1: 3 charlas los días 14, 27 y 28 de enero de 2015.</p> <p>WF 2: 2 charlas los días 14 y 28 de enero de 2025.</p> <p>WF3: 1 charla el 24 de enero.</p> <p>WF5: 1 charlas el 21 de enero de 2025.</p>

	INFORME MENSUAL DE INTERVENTORÍA				
	CONTRATO No. 148 DE 2020 INTERVENTORÍA INTEGRAL, TÉCNICA, ECONÓMICA, FINANCIERA, CONTABLE, JURÍDICA, ADMINISTRATIVA, OPERATIVA, PREDIAL, AMBIENTAL, SOCIAL Y DE SEGURIDAD SALUD EN EL TRABAJO PARA LA VIGENCIA DEL CONTRATO DE CONCESIÓN No. 163 DE 2019.				
	Código del Formato CSPLMB-FT-LFG-006	Vigencia del Formato 01/09/2024	Versión: V03	Pág. 878 de 1059	

MEDIDA DE MANEJO	ESTADO	OBSERVACIONES
geográficos del transporte público, Acciones que se deben realizar ante el hallazgo fortuito de un bien de interés arqueológico.		
<p>6. Registro y tenencia de materiales arqueológicos</p> <p>El registro y tenencia de los materiales resultantes de las intervenciones arqueológicas quedarán en lo posible a disposición de instituciones culturales o educativas de carácter público o privado, así como de universidades públicas o privadas que garanticen, previo acto administrativo del ICANH, la protección, conservación, investigación y divulgación del patrimonio arqueológico. Se propone la entrega de los materiales a las instituciones que puedan estar interesadas en su tenencia, tales como la Universidad Nacional, la Universidad de la Andes, La Universidad Externado de Colombia, museos locales o departamentales, el Instituto Distrital de Patrimonio Cultural, o el Instituto Colombiano de Antropología e Historia ICANH. El concesionario adelantará las comunicaciones con dichas entidades, con el fin de gestionar la tenencia de los bienes identificados como arqueológicos, garantizando el cumplimiento de condiciones señaladas en Ley 397 de 1997, modificada por la Ley 1185 de 2008 y el artículo 112 de la Ley 1801 de 2016.</p>	<p>ML1 no ha iniciado este tipo de actividad</p>	<p>Durante el mes de enero no se realizó ninguna actividad relacionada con la tenencia de los bienes rescatados.</p>



Tabla 2.10-34. Seguimiento Implementación del Plan de Manejo Arqueológico para el polígono Bosa Teusaquillo

A continuación, se relacionan el link donde se reporta los anexos del componente:

https://interventoriаметrobogota-my.sharepoint.com/:f:/p/jrubiano/EjAiD_agzXNDjzPn_G_SVsBQ1AluI8Hd4m3vlgvZlmPdQ?e=HQp2NJ

d) Estado de los trámites de las Licencias y Permisos solicitados por el Concesionario para el desarrollo de la gestión social, de acuerdo con lo previsto en el Contrato de Concesión.

Teniendo en cuenta que el literal d) y e) se relacionan las licencias, se reportará el estado de cada una en el literal e).

	INFORME MENSUAL DE INTERVENTORÍA				
	CONTRATO No. 148 DE 2020 INTERVENTORÍA INTEGRAL, TÉCNICA, ECONÓMICA, FINANCIERA, CONTABLE, JURÍDICA, ADMINISTRATIVA, OPERATIVA, PREDIAL, AMBIENTAL, SOCIAL Y DE SEGURIDAD SALUD EN EL TRABAJO PARA LA VIGENCIA DEL CONTRATO DE CONCESIÓN No. 163 DE 2019.				
	Código del Formato CSPLMB-FT-LFG-006	Vigencia del Formato 01/09/2024	Versión: V03	Pág. 879 de 1059	



e) Relación de las Licencias y Permisos obtenidos por el Concesionario para el desarrollo de la gestión social.

A continuación, se relacionan el estado de cada una de las licencias aprobadas para la gestión social para Patio Taller y para el Tramo 1 (WF 1 A WF6) (polígonos Chapinero y Bosa – Teusaquillo):

Solicitud	Radicado de solicitud	Radicado de Respuesta	Acto Administrativo	Estado
Registro del Programa de Arqueología Preventiva para el Proyecto “Fase de Implementación del Plan De Manejo Arqueológico relacionado con la Autorización ICANH 6819 de 2017. Estudio arqueológico para El Patio – taller de la PLMB. Estructuración técnica del tramo 1 de la primera línea del metro de Bogotá. Bogotá D.C”	2117 del 17/03/2021		Resolución 479 del 27 de abril de 2021	Se cuenta con el Aprobado
1.Cambio menor a la resolución 479 del 27 de abril de 2021 – Patio Taller: Cambio de arqueólogo líder	ICANH 130 – 7534 – 31/08/2021 No. Recibido 6694	ICANH 130 – 7534 – 31/08/2021 No. Recibido 6694	No. Recibido 6694	APROBADO: - Arqueóloga líder: JUDITH HERNANDEZ BACCA, con Registro Nacional de Arqueólogos No 318.”(VER 1)
2.Cambio menor a la resolución 479 del 27 de abril de 2021 – Patio Taller- Cambio metodología de monitoreo	ML1-EXT-ICANH-2021-0010 Bogotá, 17 de septiembre de 2021	ICANH 130 – 8545 – 28/09/2021 No. Recibido 7492 – 7476 – 7621- 7645	No. Recibido 7492 – 7476 – 7621- 7645	APROBADO: Cambio en metodología de monitoreo y muestreos
3.Cambio mayor a la resolución 479 del 27 de abril de 2021: Modificar el polígono general registrado para que incluya totalmente el área de intervención de patio taller: de 40,59 Ha a 37,17 Ha	L1T1-CON-CE-22-1605 ML122-OG-02729 Bogotá, 10 de mayo 2022		RESOLUCIÓN No. 909 (07 JUN 2022)	APROBADO: 1. Corregir la posición y extensión del polígono general de 40,59 ha a 37,17 ha 2. Alinear y reducir el tamaño del polígono específico de 40,59 ha a 37,17 ha.
Cambio menor: Modificar el tamaño del polígono específico de 53,35 hectáreas a 57,30 hectáreas.	2022184200055252 del 30 de junio del 2022,	Respuesta a Radicado CR 2022184200055252 CE 2022162000061111.	ICANH - 2022162000061111 No. Entrada 2022184200055252	APROBADO: el polígono específico cambia de 53,35 hectáreas a 57,30 hectáreas.
4.Solicitud de cambio	L1T1-CON-CE-22-2620	Notificación Resolución	RESOLUCIÓN No. 1446	APROBADO:

	INFORME MENSUAL DE INTERVENTORÍA				
	CONTRATO No. 148 DE 2020 INTERVENTORÍA INTEGRAL, TÉCNICA, ECONÓMICA, FINANCIERA, CONTABLE, JURÍDICA, ADMINISTRATIVA, OPERATIVA, PREDIAL, AMBIENTAL, SOCIAL Y DE SEGURIDAD SALUD EN EL TRABAJO PARA LA VIGENCIA DEL CONTRATO DE CONCESIÓN No. 163 DE 2019.				
	Código del Formato CSPLMB-FT-LFG-006	Vigencia del Formato 01/09/2024	Versión: V03		Pág. 880 de 1059



Solicitud	Radicado de solicitud	Radicado de Respuesta	Acto Administrativo	Estado
mayor y cambio menor en la extensión del polígono general 37,17 ha a tener 47,80 ha y el polígono específico de 35, 59 ha a 46,36 ha, para incluir las áreas de almacenamiento.	ML122-OG-4355 Bogotá, 5/8/2022	N° 1446 de 2022 CR 2022184200070222 CE 2022162000080981	(06 SEP 2022)	El polígono pasará de tener 37,17 a 47,80 hectáreas y el polígono específico pasará de tener una extensión de 35,59 a 46,36 hectáreas
5.Solicitud de cambio mayor y cambio menor: el área del polígono general, el cual cambia de tener 47, 80 ha a tener 50,27 ha y el polígono específico de 46,36 ha a 47,74 ha	L1T1-CON-CE-22-4642 ML122-OG-7125 Bogotá, 15/11/2022	Notificación Resolución N° 2009 de 2022 CR 2022184200104992 CE 022162000117651.	RESOLUCIÓN No. 2009 (15 DIC 2022)	APROBADO: <u>Cambio mayor:</u> SE adicionan 2,46 ha al polígono general para incluir el área del campamento pasando de 47,80 a 50, 27 ha. <u>Cambio menor:</u> Ampliar 1,38 ha del polígono específico para incorporar el área del campamento. Pasando de 46,36 a 47,74 hectáreas.
6.Solicitud de cambio mayor y menor Patio Taller: ampliación de polígono general y específico para incluir vías y obras del ramal técnico en patio taller.	ML1: L1T1-CON-CE-23-0174 ML123-OG-0232 Bogotá, 11/1/2023	Resolución N° 164 de 2023 CR 2023184200002222 CE 2023162000009721	RESOLUCIÓN No. 164 (06 FEB 2023)	APROBADO <u>Cambio mayor:</u> Ampliación del polígono general para incluir el área del puente metálico y sus vías adyacentes pasando 50,27 ha a 51,66 ha. <u>Cambio menor:</u> Ampliar el tamaño del polígono específico registrado para incluir las obras del puente metálico y vías adyacentes pasando de r 47,74 ha a 49,75 ha.
Solicitud de cambio menor- metodológico: cambio en la ubicación,	L1T1-CON-CE-23-1525 ML123-OG-1983 Bogotá, 14/3/2023	ICANH - 2023162000033851 No. Entrada 2023184200022712 Bogotá D.C., 12-04-	ICANH - 2023162000054261 No. Entrada 2023184200041802	APROBADO

	INFORME MENSUAL DE INTERVENTORÍA				
	CONTRATO No. 148 DE 2020 INTERVENTORÍA INTEGRAL, TÉCNICA, ECONÓMICA, FINANCIERA, CONTABLE, JURÍDICA, ADMINISTRATIVA, OPERATIVA, PREDIAL, AMBIENTAL, SOCIAL Y DE SEGURIDAD SALUD EN EL TRABAJO PARA LA VIGENCIA DEL CONTRATO DE CONCESIÓN No. 163 DE 2019.				
	Código del Formato CSPLMB-FT-LFG-006	Vigencia del Formato 01/09/2024	Versión: V03	Pág. 881 de 1059	



Solicitud	Radicado de solicitud	Radicado de Respuesta	Acto Administrativo	Estado
cantidad y tipo de muestreos en el sector del patio de almacenamiento. <i>"1.En el sector del patio de almacenamiento, en vez de realizar sondeos arqueológicos de 40x40 cm distanciados cada 20 m, se plantea efectuar dos (2) trincheras para verificación estratigráfica. 2."</i>		2023		
Solicitud de cambio mayor y cambio menor al programa de Arqueología preventiva del proyecto registrado mediante Resolución 479 del 27 de abril de 2021- Patio Taller	L1T1-CON-CE-24-4743 ML124-OG-06120 Bogotá, 12/7/2024	CR 2024184200114132 CE 2024162000127781	Resolución número 1143 DE 2024	APROBADO

Tabla 2.10-35. Relación de licencias y permisos Relación de licencias y permisos Patio Taller



Solicitud	Radicado de solicitud	Radicado de Respuesta	Acto Administrativo	Estado
Solicitud de Registro del Programa de Arqueología Preventiva para el Proyecto Fase de Implementación para el Tramo 1 de la primera Línea del Metro de Bogotá (23,9 km). Bogotá D.C.	ML1-EXT-ICANH-2021-0004	RESOLUCIÓN No. 623 (21 MAY 2021)	Resolución 623 del 21 de mayo de 2021	APROBADO: PAP para el Tramo 1 de la primera Línea del Metro de Bogotá (23,9 km). Bogotá D.C.
Solicitud de aprobación de Plan de Manejo Arqueológico Polígono Chapinero:	CR 4343-5271-5529	ICANH 130 – N°6374	Resolución 965 del 27 de julio de 2021	APROBADO: se aprueba y autoriza la implementación del Plan de Manejo Arqueológico para un polígono específico denominado N°4 Zona Chapinero.

	INFORME MENSUAL DE INTERVENTORÍA			
	CONTRATO No. 148 DE 2020 INTERVENTORÍA INTEGRAL, TÉCNICA, ECONÓMICA, FINANCIERA, CONTABLE, JURÍDICA, ADMINISTRATIVA, OPERATIVA, PREDIAL, AMBIENTAL, SOCIAL Y DE SEGURIDAD SALUD EN EL TRABAJO PARA LA VIGENCIA DEL CONTRATO DE CONCESIÓN No. 163 DE 2019.			
	Código del Formato CSPLMB-FT-LFG-006	Vigencia del Formato 01/09/2024	Versión: V03	



Solicitud	Radicado de solicitud	Radicado de Respuesta	Acto Administrativo	Estado
Cambio mayor y menor: ampliación del área de los polígonos general y específico Chapinero	MII-EXT- ICANH-2021-0013 Bogotá, 29 de octubre de 2021	Notificación Resolución N° 1532 de 2021 CR 2021144200087622 CE 2021152000102081	RESOLUCIÓN No. 1532 (17 NOV 2021)	APROBADO: Los cambios mayores aprobados consisten en: Ampliación del Polígono General y ampliación del Polígono específico.
Solicitud de cambio menor en la metodología con el objeto de incluir las medidas de manejo para pisos y estructuras identificadas en la calle 72.	ML1-EXT- ICANH-2021-0018 Bogotá, 25 de noviembre de 2021	ICANH - 2021152000106171 No. Entrada 2021144200095932	ICANH - 2021152000106171 No. Entrada 2021144200095932	APROBADO: Ajuste metodológico para el levantamiento de los pisos y estructuras identificadas en las obras del intercambiador de la calle 72.
Solicitud de Cambio menor inclusión de actividad de redes y el cambio menor metodológico en calle 72.	L1T1-CON-CE-22-3463 ML122-OG-5618 Bogotá, 26/9/2022	Respuesta a Radicado CR 2021144200106482 CE 2022152000001351.	ICANH - 2022152000001351 No. Entrada 2021144200106482	APROBADO: "La línea de muestreos pasará de ser una (1) sobre el separador, a ser dos (2) sobre la malla vial que se encuentra a lado y lado del separador. Para ello se llevarán a cabo mayor número de sondeos, los cuales continúan teniendo una equidistancia de 10m y unas dimensiones de 1m2 por 1.50m de profundidad."
Solicitud de cambio mayor Resolución 623: ampliar polígono general – excluir polígonos específicos, incluir polígono específico.	Solicitud: radicado interno 2022144200006082 del 25 de enero de 2022	Notificación Resolución N° 273 de 2022 CR 2022144200006082 CE 2022152000012481.	Resolución 273 de febrero de 2022	APROBADO: 1.El polígono general pasará de tener 287,36 ha a 287, 79 ha. 2. Excluir los polígonos específicos Área Viaducto (9,23 ha), Área Ponientes (7,17 hectáreas) y Área Centro (9,46 ha) (Cambio mayor). 3. Incluir el polígono específico Bosa – Teusaquillo (56,16 hectáreas.)

	INFORME MENSUAL DE INTERVENTORÍA				
	CONTRATO No. 148 DE 2020 INTERVENTORÍA INTEGRAL, TÉCNICA, ECONÓMICA, FINANCIERA, CONTABLE, JURÍDICA, ADMINISTRATIVA, OPERATIVA, PREDIAL, AMBIENTAL, SOCIAL Y DE SEGURIDAD SALUD EN EL TRABAJO PARA LA VIGENCIA DEL CONTRATO DE CONCESIÓN No. 163 DE 2019.				
	Código del Formato CSPLMB-FT-LFG-006	Vigencia del Formato 01/09/2024	Versión: V03		Pág. 883 de 1059

Solicitud	Radicado de solicitud	Radicado de Respuesta	Acto Administrativo	Estado
Solicitud de Cambio menor: ampliar el polígono específico Chapinero, para incluir las áreas proyectadas de dos estaciones	Radicado interno 2022144200012142 del 11 de febrero del 2022,	Respuesta a Radicado CR 2022144200012142 CE 2022152000016911.	ICANH - 2022152000016911 No. Entrada 2022144200012142	APROBADO: Adicionar 0,17 hectáreas al polígono específico Área Chapinero
Solicitud de cambio menor: ampliación del polígono específico	CR 2022184200055252	CE 2022162000061111	ICANH - 2022162000061111 No. Entrada 2022184200055252	APROBADO: 1. el polígono pasa de tener 53,35 hectáreas a 57,30 hectáreas.
Solicitud de cambio menor: ampliación del polígono específico "Área Chapinero" de 10.72 ha a 11.93 ha	CR 2022184200076572	CE 2022162000080391	ICANH - 2022162000080391 No. Entrada 2022184200076572	APROBADO: 1. Ampliar el polígono específico "Área Chapinero" (R0623A210004) De 10,72 ha a 11, 93 hectáreas.
Alcance a la respuesta con radicado interno 2022162000080391	CR 2022184200076572 - 2022162000080391	CE 2022162000082841.	ICANH - 2022162000082841 No. Entrada 2022184200076572 - 2022162000080391	APROBADO: Ajustar metodológicamente los niveles arbitrarios de las excavaciones de los muestreos arqueológicos que se adelantan en el área del intercambiador de la calle 72, de 20 cm a niveles de 5 y 10 cm..
Respuesta a las comunicaciones con radicados internos 2022184200085382 y 2022184200086782. Cambio menor al Programa de Arqueología Preventiva del proyecto registrado mediante Resolución 623 del 21 de mayo del 2021.	2022184200086782	2022162000092671	ICANH - 2022162000092671 No. Entrada 2022184200086782 - 2022184200085382 del 13 de octubre de 2022	APROBADO "1. Modificar el manejo de los vestigios asociados al antiguo sistema del tranvía: se deberán adelantar los rescates correspondientes de acuerdo a las medidas del Plan de Manejo Arqueológico aprobadas en el numerales 3.1 y 3.2 de la Resolución 965 del 27 de julio del 2021 donde se establece"
Cambio mayor y menor polígono Chapinero y otros	L1T1-CON-CE-23-0148 ML123-OG-0191 Bogotá, 10/1/2023	CR 2023184200001392	CE 2023162000009651	APROBADO
Solicitud de cambio mayor: Modificar el polígono general de 295,82 ha 310,91 ha cambio menor:	Radicado por ML1 en 3 de abril de 2023 por medio de comunicado: L1T1-CON-CE-23-1989-	CR 20231842000047542	RESOLUCIÓN No. 0898 (21 JUN 2023)	APROBADO

	INFORME MENSUAL DE INTERVENTORÍA				
	CONTRATO No. 148 DE 2020 INTERVENTORÍA INTEGRAL, TÉCNICA, ECONÓMICA, FINANCIERA, CONTABLE, JURÍDICA, ADMINISTRATIVA, OPERATIVA, PREDIAL, AMBIENTAL, SOCIAL Y DE SEGURIDAD SALUD EN EL TRABAJO PARA LA VIGENCIA DEL CONTRATO DE CONCESIÓN No. 163 DE 2019.				
	Código del Formato CSPLMB-FT-LFG-006	Vigencia del Formato 01/09/2024	Versión: V03	Pág. 884 de 1059	

Solicitud	Radicado de solicitud	Radicado de Respuesta	Acto Administrativo	Estado
Ampliación de los polígonos específicos Bosa Teusaquillo (R0623A210005) y Chapinero (R0623A210004)				
Solicitud de cambio menor metodológico bajando la cantidad e intensidad de los muestreos.	CE: 202318420001309	CR: 2023162000026081	ICANH - 2023162000026081 No. Entrada 2023184200013092 Bogotá D.C., 22-03-2023	APROBADO:
Solicitud de cambio mayor y menor: Ampliar el área del polígono general de 295,82 a 310,91 ha y Ajustar el tamaño de dos zonas puntuales de los polígonos específicos Bosa-Teusaquillo (R0623A210005) y Chapinero (R0623A210004) para que incluya todas las áreas que serán intervenidas.	2023184200047542 del 29 de mayo de 2023,	CE 2023162000062741.	RESOLUCIÓN No. 0898-Notificación Resolución N 898 de 2023 CR 2023184200047542 CE 2023162000062741.	APROBADO
AJUSTE DE LA SOLICITUD DE CAMBIO MAYOR Y MENOR PARA EL PROYECTO "FASE DE IMPLEMENTACIÓN PARA EL TRAMO 1 DE LA PRIMERA LÍNEA DEL METRO DE BOGOTÁ (23,9 KM). BOGOTÁ D.C.",	L1T1-CON-CE-23-5774	2023184200084472 de 26 de septiembre de 2023.	Respuesta al radicado CR N.A CE 2023162000101391 MEDIANTE CORREO ELECTRÓNICO DEL 12-10-2023	SUBSANACIÓN: "...se solicita que por medio de un alcance se adjunte lo siguiente: 1. Modelo de datos actualizado con los cambios que desean implementar y los anexos correspondientes. Los archivos enviados presentan un error para su apertura y no ha sido posible su verificación."
RESPUESTA A SOLICITUD DE SUBSANACIÓN DEL RADICADO 2023162000101391 RECIBIDA MEDIANTE CORREO ELECTRÓNICO DEL 12-10-2023	L1T1-CON-CE-23-5774	Notificación Resolución N 1673 de 2023 CR 2023184200091682 CE 2023162000111341.	RESOLUCIÓN NÚMERO 1673 DE 2023	APROBADO
SOLICITUD DE CAMBIO MAYOR Y MENOR	L1T1-CON-CE-24-5008 ML124-OG-06457	Notificación Resolución N 1193 de 2024 CR	RESOLUCIÓN NÚMERO 1193 DE 2024	APROBADO

	INFORME MENSUAL DE INTERVENTORÍA				
	CONTRATO No. 148 DE 2020 INTERVENTORÍA INTEGRAL, TÉCNICA, ECONÓMICA, FINANCIERA, CONTABLE, JURÍDICA, ADMINISTRATIVA, OPERATIVA, PREDIAL, AMBIENTAL, SOCIAL Y DE SEGURIDAD SALUD EN EL TRABAJO PARA LA VIGENCIA DEL CONTRATO DE CONCESIÓN No. 163 DE 2019.				
	Código del Formato CSPLMB-FT-LFG-006	Vigencia del Formato 01/09/2024	Versión: V03	Pág. 885 de 1059	



Solicitud	Radicado de solicitud	Radicado de Respuesta	Acto Administrativo	Estado
REALIZADA EL 24-07-2024: AMPLIACIÓN DEL POLÍGONO GENERAL Y DEL POLÍGONO ESPECÍFICO CHAPINERO. DE 27,82 HA A 28,58 HA	Radicado ICANH: 2024184200068152	20241842200099722		

Tabla 2.10-36. Relación de licencias y permisos Programa de Arqueología Preventiva PLMB Resolución 623 del 21 de mayo de 2021 Polígono Área Chapinero



Solicitud	Radicado de solicitud	Radicado de Respuesta	Acto Administrativo	Estado
Solicitud de Registro del Programa de Arqueología Preventiva para la primera Línea del Metro de Bogotá (23,9 km). Bogotá D.C.	ML1-EXT-ICANH-2021-0004	RESOLUCIÓN No. 623 (21 MAY 2021)	Resolución 623 del 21 de mayo de 2021	APROBADO: Con esta resolución se cuenta con el Registro del programa de arqueología preventiva para la totalidad de la primera Línea metro de Bogotá.
Solicitud de aprobación del Plan de Manejo Arqueológico para un polígono específico denominado Bosa – Teusaquillo (R0623A210005)	CR 2022184200074332	CE 2022162000083011.	Resolución No. 1483 del 9 de septiembre de 2022	APROBADO: Con esta resolución se facultó a ML1 el inicio de la fase constructiva y la aplicación de las medidas de manejo en el polígono Bosa Teusaquillo.
Solicitud aclaración resolución 1483 (9 de septiembre 2022)	L1T1-CON-CE-22-3371 ML122-OG-5460 Bogotá, 20/9/2022	ICANH - 2022162000091741 No. Entrada 2022184200085342 – 2022184200085532 del 5 de octubre de 2022	ICANH - 2022162000091741 No. Entrada 2022184200085342 – 2022184200085532 del 5 de octubre de 2022	ACLARACIÓN: 1. Actividades de verificación mediante muestreos arqueológicos.
Solicitud de Cambio menor	L1T1-CON-CE-22-5141ML122-OG-7773 2022184200114162 del 16 de diciembre del 2022	CE 2022162000080261	ICANH - 2022162000080261 No. Entrada 2022184200073442	APROBADO: 1. Ampliar el polígono específico Bosa – Teusaquillo (R0623A210005) de 57,29 a 57,98 hectáreas.
Solicitud radicada al Instituto de Desarrollo Urbano sobre actividades arqueológicas en los puentes de la avenida primero	Solicitud ML1: 20225262139542 de 07-12-2002 Respuesta IDU:		del comunicado IDU 20221751916661	RESPUESTA Listado de documentos enviados

	INFORME MENSUAL DE INTERVENTORÍA				
	CONTRATO No. 148 DE 2020 INTERVENTORÍA INTEGRAL, TÉCNICA, ECONÓMICA, FINANCIERA, CONTABLE, JURÍDICA, ADMINISTRATIVA, OPERATIVA, PREDIAL, AMBIENTAL, SOCIAL Y DE SEGURIDAD SALUD EN EL TRABAJO PARA LA VIGENCIA DEL CONTRATO DE CONCESIÓN No. 163 DE 2019.				
	Código del Formato CSPLMB-FT-LFG-006	Vigencia del Formato 01/09/2024	Versión: V03	Pág. 886 de 1059	



Solicitud	Radicado de solicitud	Radicado de Respuesta	Acto Administrativo	Estado
de mayo con avenida carrera 68				
Cambio mayor y menor polígono Bosa-Teusaquillo y otros	Solicitud: L1T1-CON-CE-23-0148 ML123-OG-0191 Bogotá, 10/1/2023 (23,9 km). Bogotá D.C" - CR 2023184200001392	CE 2023162000009651	RESOLUCIÓN No. 162 (06 FEB 2023)	APROBADO: Cambio mayor: 1. Modificar el tamaño del polígono general de 287. 45 hectáreas a 295.82 2. Ampliar el tamaño del polígono Bosa – Teusaquillo (R0623A210005) para incluir las áreas de la línea de conexión subterránea de la subestación receptora SER 2 y las obras relacionadas con el puente metálico y las vías adyacentes al trazado, de tener una extensión de 57, 98 hectáreas a 73, 21 (Cambio menor). 3. Ampliar el tamaño del polígono específico Chapinero (R0623A210004) de 12,07 hectáreas a 12.27 (Cambio menor).
Cambio mayor y menor polígono Bosa-Teusaquillo y otros: ampliación del polígono general y los polígonos específicos: Bosa Teusaquillo (R0623A210005) y Chapinero (R0623A210004) para que incluya todas las áreas que serán intervenidas.	comunicado: L1T1-CON-CE-23-1989 ML123-OG-2613 Bogotá, 29/3/2023 CR 2023184200047542	CE 2023162000062741.	Resolución N 898 de 2023	RESOLUCIÓN No. 0898 (21 JUN 2023) "Por la cual se modifica parcialmente la Resolución 623 de 21 de mayo de 2021 - 1. "Cambio mayor: Modificar el polígono general registrado para armonizar con el límite de intervención del proyecto. De esta manera, la modificación busca ampliar el área del polígono general de 295,82 a 310,91 ha, con un aumento

	INFORME MENSUAL DE INTERVENTORÍA				
	CONTRATO No. 148 DE 2020 INTERVENTORÍA INTEGRAL, TÉCNICA, ECONÓMICA, FINANCIERA, CONTABLE, JURÍDICA, ADMINISTRATIVA, OPERATIVA, PREDIAL, AMBIENTAL, SOCIAL Y DE SEGURIDAD SALUD EN EL TRABAJO PARA LA VIGENCIA DEL CONTRATO DE CONCESIÓN No. 163 DE 2019.				
	Código del Formato CSPLMB-FT-LFG-006	Vigencia del Formato 01/09/2024	Versión: V03	Pág. 887 de 1059	

Solicitud	Radicado de solicitud	Radicado de Respuesta	Acto Administrativo	Estado
				<p>de 15,09 ha, equivalentes al 5,10 % del área total</p> <p>2. Cambio menor: Ajustar el tamaño de dos zonas puntuales de los polígonos específicos Bosa-Teusaquillo (R0623A210005) y Chapinero (R0623A210004) para que incluya todas las áreas que serán intervenidas. De esta manera se ajusta hacia la altura de la estación 3 y 10 del polígono específico Bosa – Teusaquillo las áreas, así como a la altura de la calle 69 a la 70 con carrera 13 del polígono específico Chapinero para que queden incorporadas las intervenciones asociadas a dados de cimentación, pilotes y lugares de traslado de redes”</p>
<p>Solicitud de cambio mayor y menor: Ampliar el área del polígono general de 295,82 a 310,91 ha y Ajustar el tamaño de dos zonas puntuales de los polígonos específicos Bosa-Teusaquillo (R0623A210005) y Chapinero (R0623A210004) para que incluya todas las áreas que serán intervenidas.</p>	<p>2023184200047542 del 29 de mayo de 2023,</p>	<p>CE 2023162000062741.</p>	<p>RESOLUCIÓN No. 0898-Notificación Resolución N 898 de 2023 CR 2023184200047542 CE 2023162000062741.</p>	<p>APROBADO</p>



	INFORME MENSUAL DE INTERVENTORÍA				
	CONTRATO No. 148 DE 2020 INTERVENTORÍA INTEGRAL, TÉCNICA, ECONÓMICA, FINANCIERA, CONTABLE, JURÍDICA, ADMINISTRATIVA, OPERATIVA, PREDIAL, AMBIENTAL, SOCIAL Y DE SEGURIDAD SALUD EN EL TRABAJO PARA LA VIGENCIA DEL CONTRATO DE CONCESIÓN No. 163 DE 2019.				
	Código del Formato CSPLMB-FT-LFG-006	Vigencia del Formato 01/09/2024	Versión: V03	Pág. 888 de 1059	

Solicitud	Radicado de solicitud	Radicado de Respuesta	Acto Administrativo	Estado
Nueva solicitud de cambio mayor y menor para corregir imprecisiones en el aprobado de la Resolución 898 de 2023.	L1T1-CON-CE-23-4699 ML123-OG-6441 Bogotá, 21/7/2023 - 2023184200069592 del 09 de agosto del 2023	ICANH - 2023162000085361 No. Entrada 2023184200069592 Bogotá D.C., 24-08-2023	Solicitud de ajustes	APROBADO
AJUSTE DE LA SOLICITUD DE CAMBIO MAYOR Y MENOR PARA EL PROYECTO "FASE DE IMPLEMENTACIÓN PARA EL TRAMO 1 DE LA PRIMERA LÍNEA DEL METRO DE BOGOTÁ (23,9 KM). BOGOTÁ D.C.",	L1T1-CON-CE-23-5774	Notificación Resolución N 1673 de 2023 CR 2023184200091682 CE 2023162000111341.	RESOLUCIÓN NÚMERO 1673 DE 2023	APROBADO
SOLICITUD DE INTEGRACIÓN DE INFORME BIMENSUAL MONITOREO NOCTURNO A INFORMES DE AVANCE SEMESTRAL, RESOLUCIÓN ICANH 623 DE 2021	L1T1-CON-CE-23-6571-	ICANH - 2023162000117131 No. Entrada 2023184200096992	ICANH - 2023162000117131 No. Entrada 2023184200096992	NO APROBADO El ICANH no encuentra viable aprobar su solicitud teniendo en cuenta que el informe bimensual fue una de las condiciones básicas para la aprobación del monitoreo nocturno, y debido a que no se cuenta con antecedentes para este tipo de monitoreo en áreas urbanas en el país". integración informe monitoreo nocturno).
PROPUESTA METODOLÓGICA PARA MONITOREO ARQUEOLÓGICO NOCTURNO EN EXCAVACIONES DE REDES EN WF3, PROYECTO FASE DE IMPLEMENTACIÓN PARA EL TRAMO 1	L1T1-CON-CE-23-6624	ICANH - 2023162000120861 No. Entrada 2023184200098322	ICANH - 2023162000120861 No. Entrada 2023184200098322	Respuesta ICANH - 2024162000004331 No. Entrada 2023184200112542

	INFORME MENSUAL DE INTERVENTORÍA				
	CONTRATO No. 148 DE 2020 INTERVENTORÍA INTEGRAL, TÉCNICA, ECONÓMICA, FINANCIERA, CONTABLE, JURÍDICA, ADMINISTRATIVA, OPERATIVA, PREDIAL, AMBIENTAL, SOCIAL Y DE SEGURIDAD SALUD EN EL TRABAJO PARA LA VIGENCIA DEL CONTRATO DE CONCESIÓN No. 163 DE 2019.				
	Código del Formato CSPLMB-FT-LFG-006	Vigencia del Formato 01/09/2024	Versión: V03	Pág. 889 de 1059	

Solicitud	Radicado de solicitud	Radicado de Respuesta	Acto Administrativo	Estado
DE LA PRIMERA LÍNEA DEL METRO DE BOGOTÁ PLMB (23,9 KM). BOGOTÁ D.C, RESOLUCIÓN 623				
SOLICITUD DE CAMBIO MAYOR Y CAMBIO MENOR AL PROGRAMA DE ARQUEOLOGÍA PREVENTIVA DEL PROYECTO REGISTRADO MEDIANTE RESOLUCIÓN 623 DEL 21 DE MAYO DEL 2021	L1T1-CON-CE-24-5008 ML124-OG-06457 Bogotá, 24/7/2024	Respuesta al radicado CR 2024184200099722 CE 2024162000112261	RESOLUCIÓN NÚMERO 1193 DE 2024	APROBADO: RESOLUCIÓN NÚMERO 1193 DE 2024
SOLICITUD DE CAMBIO MAYOR Y MENOR REALIZADA EL 24-07-2024: AMPLIACIÓN DEL POLÍGONO GENERAL Y DEL POLÍGONO ESPECÍFICO BOSA TEUSAQUILLO. DE 142,4 HA A 144,6 HA	L1T1-CON-CE-24-5008 ML124-OG-06457 Radicado ICANH: 2024184200068152	Notificación Resolución N 1193 de 2024 CR 20241842200099722	RESOLUCIÓN NÚMERO 1193 DE 2024	APROBADO
Solicitud de cambio mayor y menor que fue radicada en el ICANH, para ampliación de polígonos del viaducto (Resolución 623 de 2021).	L1T1-CON-CE-25-0368 ML125-OG-00449 Bogotá, 16/1/2025	En espera de respuesta	En espera de respuesta	En espera de respuesta

Tabla 2.10-37. Relación de licencias y permisos Tramo 1 de la primera Línea del Metro de Bogotá _ Polígono Bosa Teusaquillo

	INFORME MENSUAL DE INTERVENTORÍA				
	CONTRATO No. 148 DE 2020 INTERVENTORÍA INTEGRAL, TÉCNICA, ECONÓMICA, FINANCIERA, CONTABLE, JURÍDICA, ADMINISTRATIVA, OPERATIVA, PREDIAL, AMBIENTAL, SOCIAL Y DE SEGURIDAD SALUD EN EL TRABAJO PARA LA VIGENCIA DEL CONTRATO DE CONCESIÓN No. 163 DE 2019.				
	Código del Formato CSPLMB-FT-LFG-006	Vigencia del Formato 01/09/2024	Versión: V03	Pág. 890 de 1059	

f) Reporte sobre el cumplimiento del Concesionario frente a la actualización del Estudio de Impacto Ambiental y Social.

El estudio de impacto ambiental y social fue socializado durante la fase previa y, por lo tanto, el concesionario Metro línea 1 presentó el PMAS del viaducto para el cumplimiento de las actividades.

g) Reporte y análisis a la implementación por parte del Concesionario de todas y cada una de medidas y actividades establecidas en los programas del Plan de Manejo Ambiental y Social de la PLMB para las Entidades Multilaterales y el Plan de Monitoreo y Seguimiento de la PLMB para las Entidades Multilaterales en su componente socioeconómico dentro del período respectivo, lo cual deberá contrastarse con el período inmediatamente anterior (de acuerdo con la Etapa y Fase en la que se encuentre el Contrato de Concesión).

El PMAS del viaducto fase de construcción se encuentra no objetado por parte de la Banca, el cual fue reportado en el informe del mes de noviembre, dejando la nota: “El 18 de noviembre de 2024 la Interventoría recibió copia del comunicado EXTS24-0007288 con la no objeción del PMAS y el EIAS.”

En cuanto a las actividades de los programas establecidos en el PMAS, estos se relacionan en el **literal c)**.

h) Reporte a los indicadores de cumplimiento social del Concesionario con base en lo establecido en el Manual de Seguimiento y Control a la Gestión Social de la EMB, al igual que de acuerdo con el Plan de Manejo Ambiental y Social de la PLMB para las Entidades Multilaterales y el Plan de Monitoreo y Seguimiento de la PLMB para las Entidades Multilaterales el período a reportar y en relación con el período anterior.

En el siguiente enlace se pueden ver las actividades e indicadores por cada uno de los tramos y programas que reportó Metro línea 1 en el informe mensual de diciembre de 2024, el cual se encuentran en revisión por la interventoría. [Literal h\)](#)

i) Reporte de las es judiciales o extrajudiciales en temas sociales

En el periodo comprendido en el mes de noviembre de 2024 no se reportó el inicio de acción judicial o extrajudicial derivados de la gestión del componente social del proyecto.

j) Reporte sobre los programas sociales contenidos en el PMAS (incluyendo el Plan de Monitoreo y Seguimiento) no objetado.

En el literal **c) Relación y descripción de las actividades realizadas de gestión social por parte del Concesionario, en el ejercicio de sus obligaciones de seguimiento de la gestión social con el período a reportar lo cual deberá contrastarse con el período inmediatamente anterior (de acuerdo con la Etapa**

	INFORME MENSUAL DE INTERVENTORÍA			
	CONTRATO No. 148 DE 2020 INTERVENTORÍA INTEGRAL, TÉCNICA, ECONÓMICA, FINANCIERA, CONTABLE, JURÍDICA, ADMINISTRATIVA, OPERATIVA, PREDIAL, AMBIENTAL, SOCIAL Y DE SEGURIDAD SALUD EN EL TRABAJO PARA LA VIGENCIA DEL CONTRATO DE CONCESIÓN No. 163 DE 2019.			
	Código del Formato CSPLMB-FT-LFG-006	Vigencia del Formato 01/09/2024	Versión: V03	

y Fase en la que se encuentre el Contrato de Concesión). Se presentan las actividades desarrolladas en el mes para los PMAS de Intercambiador vial calle 72, patio taller, Puentes Av. 68 y el viaducto de la PLMB.

k) Relación de hallazgos y actividades sociales que requirieron revisión y plan de acción o de mejoramiento.

En el literal c), para cada uno de los programas de gestión social la interventoría registró las es adelantadas, generando las diferentes alertas y advertencias de posibles incumplimientos que podrían generar hallazgos.

Así mismo en el literal h) se adjunta el enlace de consulta del desarrollo de los indicadores de gestión social en donde se registran los planes de acción o de mejoramiento propuestos por Metro línea 1 para las actividades sociales que obtuvieron un porcentaje por debajo del 60%.

l) Relación de la correspondencia recibida y/o remitida relacionada con la gestión social.



La interventoría realiza seguimiento a la correspondencia enviada y recibida:

Tipo de correspondencia	TOTAL, CORRESPONDENCIA MES
Correspondencia recibida y con respuesta en el periodo de ML1	6
Correspondencia recibida y con respuesta en el periodo de EMB	1
Correspondencia remitida por CSPLMB con respuesta	16
Correspondencia remitida por CSPLMB sin respuesta	19
Correspondencia de periodos anteriores recibida, que se dio respuesta en el mes de enero de 2025	18
Correspondencia de periodos anteriores remitida, que se dio respuesta en el mes de enero de 2025	22
Correspondencia remitida por ML1 en el mes de enero de 2025	45
Correspondencia remitida por EMB en el mes enero de 2025	2
Correspondencia remitida por CSPLMB en el mes de enero de 2025	35

Tabla 2.10-38. Reporte de correspondencia recibida y enviada enero 2025

m) Relación de actividades y apoyo solicitado a la mesa interinstitucional de la EMB donde se refleje tema de apoyo, fecha de la solicitud, fecha de la reunión con la mesa interinstitucional, solución propuesta por la mesa interinstitucional y actividad desempeñada por el concesionario.

En el literal c) *Relación y descripción de las actividades realizadas de gestión social por parte del Concesionario, en el ejercicio de sus obligaciones de seguimiento de la gestión social con el período a reportar lo cual deberá contrastarse con el período inmediatamente anterior (de acuerdo con la Etapa y Fase en la que se encuentre el Contrato de Concesión).* Se presentan las actividades desarrolladas en

	INFORME MENSUAL DE INTERVENTORÍA			
	CONTRATO No. 148 DE 2020 INTERVENTORÍA INTEGRAL, TÉCNICA, ECONÓMICA, FINANCIERA, CONTABLE, JURÍDICA, ADMINISTRATIVA, OPERATIVA, PREDIAL, AMBIENTAL, SOCIAL Y DE SEGURIDAD SALUD EN EL TRABAJO PARA LA VIGENCIA DEL CONTRATO DE CONCESIÓN No. 163 DE 2019.			
	Código del Formato CSPLMB-FT-LFG-006	Vigencia del Formato 01/09/2024	Versión: V03	

el mes para los PMAS de Intercambiador vial calle 72, patio taller, Puentes Av. 68 y el viaducto de la PLMB.

n) Relación de solicitudes y requerimientos ciudadanas, su ejecución y seguimiento.

Desde la suscripción del acta de inicio del contrato de concesión No. 163 de 2019; es decir, el 20 de octubre de 2020 hasta el 31 de enero de 2025, el concesionario ha recibido 7102 PQRSDF.

En consecuencia, se ha cerrado, asignado a EMB, reasignado a EMB, trasladado a otras entidades o con seguimiento y control PQRSDF cerradas con actas de compromiso 6688 PQRSDF, quedando en estado en trámite, es decir abiertas, 414 PQRSDF.

Atención de llamadas telefónicas Ciudadanas

A través del “FORMATO PARA REGISTRO DE LLAMADAS TELEFÓNICAS CIUDADANAS ML1 SMS-SOC-FR-00001 V2” el Concesionario registró las orientaciones ciudadanas, las cuales se llevaron a cabo a través de las líneas telefónicas dispuestas por ML1.



A continuación, se relaciona en la siguiente tabla, el reporte de los temas que se presentaron en el mes de enero de 2025, a saber, así:

#	TEMAS	TOTAL
1	Acta de vecindad	38
2	Contratación	27
3	Información relacionada con el desarrollo del proyecto	25
4	Trámites administrativos	2
	Afectación por obra	1
	Afectación económica	1
	Predial	1
	Presunto no pago de salario y/o contraprestación	1
	Total	96

Tabla 2.10-39. Reporte de Asuntos de la Atención de Llamadas Telefónicas recibidas en el mes de enero de 2025

o) Relación de las reuniones, socializaciones, espacios de participación, actividades con la comunidad y demás mecanismos de participación, indicando el estado de cumplimiento de los compromisos adquiridos, de acuerdo con lo señalado en el Contrato de Concesión.

En el literal *c) Relación y descripción de las actividades realizadas de gestión social por parte del Concesionario, en el ejercicio de sus obligaciones de seguimiento de la gestión social con el período a reportar lo cual deberá contrastarse con el período inmediatamente anterior (de acuerdo con la Etapa y Fase en la que se encuentre el Contrato de Concesión).* Se describen las actividades de gestión social realizadas por el concesionario.

	INFORME MENSUAL DE INTERVENTORÍA				
	CONTRATO No. 148 DE 2020 INTERVENTORÍA INTEGRAL, TÉCNICA, ECONÓMICA, FINANCIERA, CONTABLE, JURÍDICA, ADMINISTRATIVA, OPERATIVA, PREDIAL, AMBIENTAL, SOCIAL Y DE SEGURIDAD SALUD EN EL TRABAJO PARA LA VIGENCIA DEL CONTRATO DE CONCESIÓN No. 163 DE 2019.				
	Código del Formato CSPLMB-FT-LFG-006	Vigencia del Formato 01/09/2024	Versión: V03	Pág. 893 de 1059	

p) Relación de comités sociales realizados en el periodo correspondiente, indicando el estado de cumplimiento de los compromisos adquiridos.

En la tabla que a continuación se relaciona se presentan las actas de comité realizadas en el mes de enero de 2025:

Número de comité / Código del acta	Fecha	Temas tratados
L1T1-INT-SOC-AR-0151-V00	2025-01-08	Se adelanto seguimiento al Reporte de PQRS, Consolidado de las peticiones del año 2024, discriminado por mes, además Seguimiento a los cierres de obra en los cuales se destacó el cierre de la Av. Guayacanes, también se comentaron el estado de las acciones y reporte por frente de obra, así como el seguimiento al programa de información y comunicación pública y temas varios.
L1T1-INT-SOC-AR-0152-V00	2025-01-17	
L1T1-INT-SOC-AR-0153-V00	2025-01-22	

Tabla 2.10-40. Comités de seguimiento social y de comunicaciones realizados

q) Relación de comités socioambientales realizados, indicando el estado de cumplimiento de los compromisos adquiridos.

Durante el periodo se realizó el comité integral No 51, se llevó a cabo el 31 de enero de 2025, el cual se encuentra en elaboración.

r) Registro fotográfico de las actividades de seguimiento a la Gestión Social, en el cual deberá señalarse la fecha, ubicación física y una breve descripción

En el literal c) para cada uno de los programas se menciona el enlace de consulta del registro fotográfico

s) Seguimiento PQRSDF (Programa Metro escucha, Metro resuelve)

“(...) i) Registro acumulado de las PQRS gestionadas por el Concesionario. El formato será acordado con la EMB al momento de la firma del Acta de Inicio del Contrato de Interventoría, y el mismo se ajustará de acuerdo con las necesidades de la EMB. (...)”

El registro acumulado de las PQRSDF gestionadas por el concesionario desde el mes de octubre de 2020 hasta enero de 2025, es el siguiente:

PQRSDF			
Periodo	Recibidas	Cerradas	Pendientes por cerrar

	INFORME MENSUAL DE INTERVENTORÍA			
	CONTRATO No. 148 DE 2020 INTERVENTORÍA INTEGRAL, TÉCNICA, ECONÓMICA, FINANCIERA, CONTABLE, JURÍDICA, ADMINISTRATIVA, OPERATIVA, PREDIAL, AMBIENTAL, SOCIAL Y DE SEGURIDAD SALUD EN EL TRABAJO PARA LA VIGENCIA DEL CONTRATO DE CONCESIÓN No. 163 DE 2019.			
	Código del Formato CSPLMB-FT-LFG-006	Vigencia del Formato 01/09/2024	Versión: V03	

PQRSDF			
Periodo	Recibidas	Cerradas	Pendientes por cerrar
De octubre de 2020 a diciembre de 2020	304	211	0
De enero de 2021 a diciembre de 2021	1166	1138	0
De enero de 2022 a diciembre de 2022	549	532	0
De enero de 2023 a diciembre de 2023	698	642	0
De 1 de enero a 31 de diciembre de 2024	3843	3611	232
De 1 de enero a 31 de enero de 2025	542	146	396
Total	7102		

Tabla 2.10-41. Consolidado de PQRSDF octubre de 2020 a enero de 2025

DETALLE DEL PERIODO REPORTADO				
PQRSDF recibidas en el mes de diciembre	PQRSDF cerradas, trasladadas a otras entidades, asignadas, con seguimiento y control PQRSDF cerradas con actas de compromiso – enero de 2025	PQRSDF pendientes por cerrar en términos de ley (Corte a enero de 2025)	PQRSDF que continúan abiertas de periodos anteriores	PQRSDF contestadas por fuera de los términos de ley para el presente periodo
542	360	414	18	0

Tabla 2.10-42. Detalle de PQRSDF – mes de enero de 2025

- ii) ***“(…) Trazabilidad mensual en función de vigilar que las PQRS sean respondidas por el Concesionario en los términos previstos en la Ley Aplicable. (...)”***

La gestión mensual de las PQRSDF, se registran en el formato: “AC-FR-005 Formato de registro de cifras de gestión de PQRSDF”; en el cual se podrá evidenciar la trazabilidad de los consolidados meses a mes de las PQRSDF recibidas, PQRSDF cerradas, las tipologías presentadas respecto de cada periodo reportado y sus correspondientes temas.

Registros que se podrán corroborar con el formato: “AC-FR-004 Formato para el seguimiento y control de gestión de PQRSDF “; herramienta que contiene la información detallada de cada una de las PQRSDF y, que le permite llevar un control y seguimiento diario a la interventoría respecto de:

1) Trazabilidad de la gestión en las PQRSDF y seguimiento de términos legales.

Para el periodo a reportar en el presente informe, en la gráfica que se pega a continuación, se expondrá, entre otras cosas, lo siguiente

- PQRSDF recibidas en el periodo de: enero de 2025
- PQRSDF recibidas en el periodo de: enero de 2025 a través de BTE.

- PQRSDF recibidas en el periodo de: enero de 2025 y, pendientes por cerrar en este periodo.
- PQRSDF recibidas en el periodo de: enero de 2025 y, cerradas en este periodo, etc.



Figura 2.10-1 Trazabilidad del mes de enero de 2025 de PQRSDF

2) Tipologías presentes

De las 542 PQRSDF recibidas en el presente periodo a reportar, conforme a su tipología tenemos la siguiente grafica.

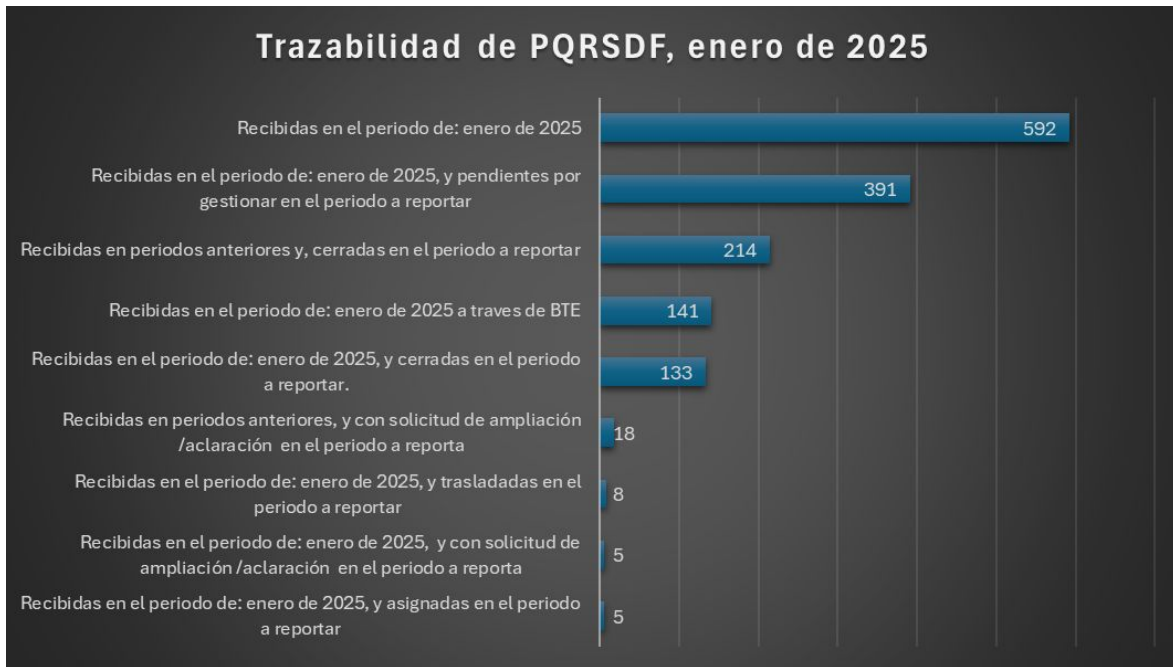

Figura 2.10-2 Tipología de PQRSDF, enero de 2025

3) Temas tratados.

De las 542 PQRSDf recibidas en el presente periodo a reportar, conforme a su tema se expone en la siguiente gráfica los casos cuya cifra numérica es mayor a 5.



Figura 2.10-3. Temas de PQRSDf, enero de 2025



Aunado a lo anterior, la interventoría en su labor de vigilancia del componente que contempla las PQRSDf, realizó para el mes de enero de 2025, las siguientes actividades, a saber:

- a) Se remitió al Concesionario con copia a la Entidad comunicado mediante el cual se instó al cumplimiento del procedimiento para la gestión de peticiones ciudadanas de ML1 (actualmente vigente).

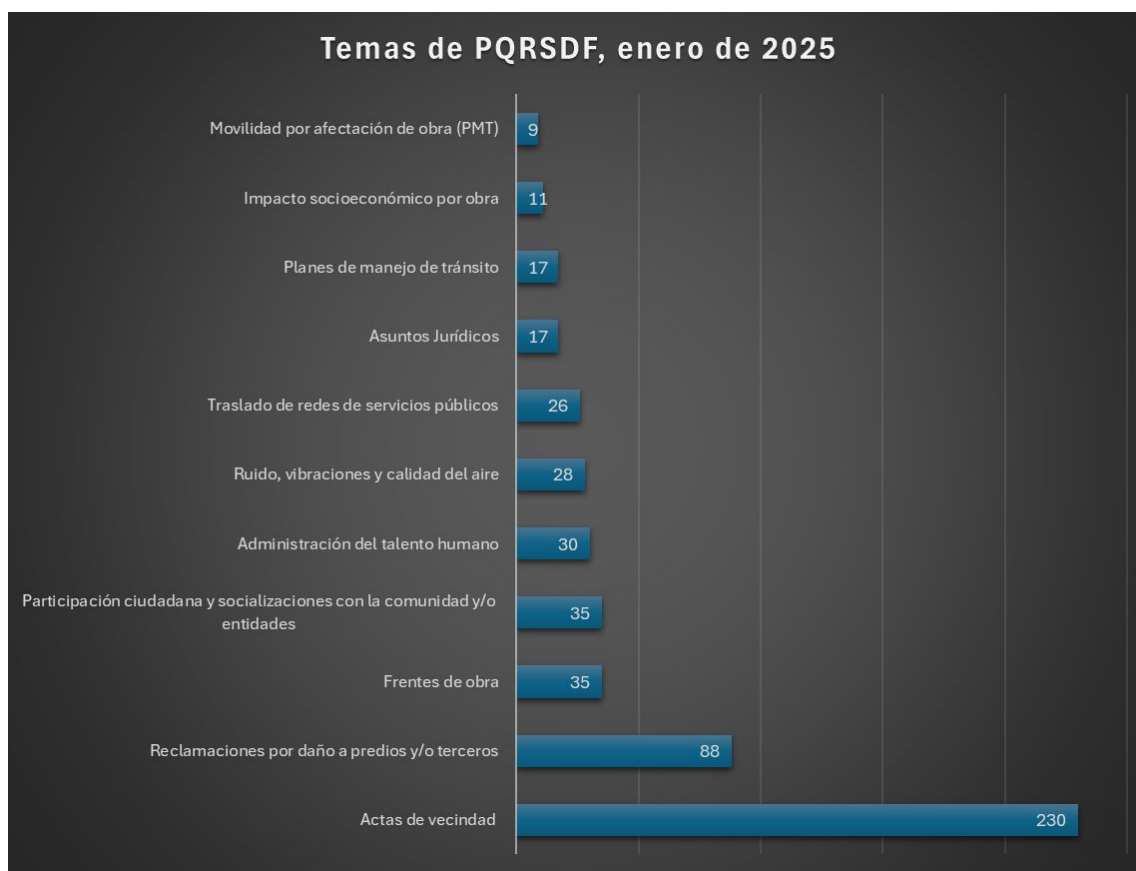
#	CONSECUTIVO	ASUNTO
1	L1T1-INT-CE-25-0457	LLAMADO DE ATENCIÓN – INCUMPLIMIENTO AL COMPROMISO DERIVADO DE LA GESTION A LA PQRSD 5349002024

Tabla 2.10-43. Relación de correspondencia remitida – enero de 2025 - PQRSD

Como soporte de lo anterior, ver siguiente enlace:

	INFORME MENSUAL DE INTERVENTORÍA			
	CONTRATO No. 148 DE 2020 INTERVENTORÍA INTEGRAL, TÉCNICA, ECONÓMICA, FINANCIERA, CONTABLE, JURÍDICA, ADMINISTRATIVA, OPERATIVA, PREDIAL, AMBIENTAL, SOCIAL Y DE SEGURIDAD SALUD EN EL TRABAJO PARA LA VIGENCIA DEL CONTRATO DE CONCESIÓN No. 163 DE 2019.			
	Código del Formato CSPLMB-FT-LFG-006	Vigencia del Formato 01/09/2024	Versión: V03	

https://interventoriametrobogota-my.sharepoint.com/:b:/p/jrubiano/EQfelMLpDxNukeWd-bwN_QB2J-bdDBNCVQTpilHSIMxJw?e=ITA8m7

b) Aunado a lo anterior, se realizó seguimiento a la gestión de atención de peticiones ciudadanas a cargo de ML1 a través de los Comités de Seguimiento Social a los que asisten ML1, EMB y esta interventoría, y a través de recorrido realizado a los puntos de atención de ML1.

iii) **Reportar y analizar las respuestas otorgadas por el Concesionario, para verificar que se esté dando una respuesta de fondo y a cada una de las inquietudes formuladas.**

La interventoría con el objeto de garantizar el cumplimiento a los lineamientos legales en las respuestas a las PQRSDf impetradas y asociadas con el Proyecto de la Primera Línea de Metro Bogotá, en el periodo de enero de 2025, realizó proceso de revisión de las respuestas a las PQRSDf ciudadanas de competencia del Concesionario, dentro de las cuales se encuentran las que se relacionan en la tabla a continuación:

#	No de Radicado en BTE o de comunicado
1	5170492024
2	5146792024
3	5173862024
4	5166232024
5	5149292024
6	5155312024
7	5203812024
8	5202842024
9	5198642024
10	4892582024
11	5256122024
12	5277682024
13	5296862024
14	5273482024
15	5333222024
16	5395342024
17	5339972024
18	5507932024
19	5347002024
20	5375932024

Tabla 2.10-44. Revisión de respuestas de PQRSDf emitidas por CONCESIONARIO, revisadas por la interventoría en el mes de enero de 2025

	INFORME MENSUAL DE INTERVENTORÍA				
	CONTRATO No. 148 DE 2020 INTERVENTORÍA INTEGRAL, TÉCNICA, ECONÓMICA, FINANCIERA, CONTABLE, JURÍDICA, ADMINISTRATIVA, OPERATIVA, PREDIAL, AMBIENTAL, SOCIAL Y DE SEGURIDAD SALUD EN EL TRABAJO PARA LA VIGENCIA DEL CONTRATO DE CONCESIÓN No. 163 DE 2019.				
	Código del Formato CSPLMB-FT-LFG-006	Vigencia del Formato 01/09/2024	Versión: V03	Pág. 898 de 1059	

iv) *Reporte y análisis sobre la gestión de los puntos de información y atención a la ciudadanía*

PUNTOS DE ATENCIÓN FIJOS

Patio Taller y WF1

Para el punto atención durante el periodo del presente informe, la interventoría realizó la verificación, acompañamiento y seguimiento al punto de atención, ubicado la carrera 88A 42F-32 barrio Tintalito en la localidad de Kennedy. En el siguiente enlace se puede visualizar el registro fotográfico del seguimiento realizado por la Interventoría.

[Verificación OAC.pdf](#)

WF2

Durante el periodo del informe la interventoría realizó verificación del punto de atención fijo ubicado en la Av. primero de mayo 41C 67Sur. En el siguiente enlace se puede visualizar el registro fotográfico del seguimiento realizado por la Interventoría.

[Verificación OAC.pdf](#)

WF3 y Puentes Av. 68:

Durante el presente periodo, la interventoría realizó el seguimiento y verificación de la Oficina de Atención a la Ciudadanía de forma semanal. En las visitas se evidenció que el punto cuenta con todo el mobiliario suficiente, así como con el personal idónea para la atención al público. En el siguiente enlace se puede visualizar el registro fotográfico.

https://interventoriаметrobogota-my.sharepoint.com/:b:/p/jrubiano/EVD8Nggzf_JBiwoCf30tGhYBQE1pkt71wY3B0nl9NrD1yQ?e=C9LJX8



WF4

Durante el presente periodo, la interventoría realizó el seguimiento y verificación de la Oficina de Atención a la Ciudadanía de forma semanal, ubicada en la av. Calle 1 #24b-55. En las visitas se evidenció que el punto cuenta con todo el mobiliario suficiente, así como con el personal idónea para la atención al público. En el siguiente enlace se puede visualizar el registro fotográfico.

<https://interventoriаметrobogota-my.sharepoint.com/:b:/p/jrubiano/EeN-YHFhJVdAgvulry9uT3QBE8qauUQObNkdnWjiDoXlqA?e=VLIZzH>

WF5

Durante este periodo, la interventoría realizo el seguimiento y verificación de la Oficina de Atención a la Ciudadanía, ubicado la Carrera 13 A 38-90 barrio Sagrado corazón en la localidad de Santa

	INFORME MENSUAL DE INTERVENTORÍA				
	CONTRATO No. 148 DE 2020 INTERVENTORÍA INTEGRAL, TÉCNICA, ECONÓMICA, FINANCIERA, CONTABLE, JURÍDICA, ADMINISTRATIVA, OPERATIVA, PREDIAL, AMBIENTAL, SOCIAL Y DE SEGURIDAD SALUD EN EL TRABAJO PARA LA VIGENCIA DEL CONTRATO DE CONCESIÓN No. 163 DE 2019.				
	Código del Formato CSPLMB-FT-LFG-006	Vigencia del Formato 01/09/2024	Versión: V03	Pág. 899 de 1059	

Fe. En el siguiente enlace se puede visualizar el registro fotográfico del seguimiento realizado por la Interventoría.

[Verificación OAC WF6.pdf](#)

Intercambiador vial calle 72 -WF6

Durante el presente periodo la Interventoría realizó verificación de la Oficina de Atención al Ciudadano, la cual se encuentra ubicada en el Centro Comercial Av. Chile local 147, el cual presto su servicio dentro de los horarios establecidos y en los canales de atención, telefónico, presencial y de correo electrónico.

La verificación se evidencia en el siguiente enlace de registro fotográfico.

[Verificación OAC WF6.pdf](#)

PUNTOS DE INFORMACIÓN Y ATENCIÓN MÓVILES:

- **Patio taller y WF1:** Durante el presente mes, el Concesionario reportó los puntos móviles ubicados en diferentes zonas de la localidad de Bosa, para la atención de la comunidad. En el siguiente enlace se puede visualizar el enlace en donde se encuentra el registro fotográfico de la verificación realizada por la interventoría.

[PUNTO MÓVIL WF1.pdf](#)

- **WF2:** En el presente mes, el concesionario Metro línea reporto la instalación de las oficinas móviles, para la atención a la comunidad en territorio. En el siguiente enlace se puede visualizar el enlace en donde se encuentra el registro fotográfico de la verificación realizada por la interventoría.

[PUNTO MÓVIL WF2.pdf](#)

- **Puentes Av. 68 - WF3:** En el presente mes, el concesionario Metro línea 1 instaló oficina de atención móvil, para la atención a la comunidad en territorio. La interventoría realizó seguimiento a la atención móvil en los puntos propuestos. En el siguiente enlace se puede visualizar el registro fotográfico de la verificación efectuada por la interventoría

https://interventoriаметrobogota-my.sharepoint.com/:b/p/jrubiano/Eb-U9u8-d3lAt9NQ7fr_3PIBNR5TKV7VpbibazeitfghFw?e=sDPTqj

	INFORME MENSUAL DE INTERVENTORÍA				
	CONTRATO No. 148 DE 2020 INTERVENTORÍA INTEGRAL, TÉCNICA, ECONÓMICA, FINANCIERA, CONTABLE, JURÍDICA, ADMINISTRATIVA, OPERATIVA, PREDIAL, AMBIENTAL, SOCIAL Y DE SEGURIDAD SALUD EN EL TRABAJO PARA LA VIGENCIA DEL CONTRATO DE CONCESIÓN No. 163 DE 2019.				
	Código del Formato CSPLMB-FT-LFG-006	Vigencia del Formato 01/09/2024	Versión: V03	Pág. 900 de 1059	

- **WF4:** En el presente mes, el concesionario Metro línea 1 instaló oficina de atención móvil, para la atención a la comunidad en territorio. La interventoría realizó seguimiento a la atención móvil en los puntos propuestos. En el siguiente enlace se puede visualizar el registro fotográfico de la verificación efectuada por la interventoría.

https://interventoriаметrobogota-my.sharepoint.com/:b:/p/jrubiano/EWStFZuLv-hOo7qVoaQyPuABF_p-E7vyISelihbCLhwmag?e=mP4tIS

Para el caso del sector denominado *San Victorino (Av. Caracas entre la Calle 1ra y Calle 13)* Metro línea 1 instaló oficina de atención móvil, para la atención a la comunidad en territorio en el CAI de San Victorino Voto Nacional. La interventoría realizó seguimiento a la atención móvil en los puntos propuestos. En el siguiente enlace se puede visualizar el registro fotográfico de la verificación efectuada por la interventoría.

[10_12_2024 - Punto Móvil.pdf](#)

- **WF5:** En el presente mes, el concesionario Metro línea 1 instaló oficina de atención móvil, para la atención a la comunidad en territorio. La interventoría realizó seguimiento a la atención móvil en los puntos propuestos. En el siguiente enlace se puede visualizar el registro fotográfico de la verificación efectuada por la interventoría.

[Punto movil WF5.xlsx](#)

- **WF6 e Intercambiador vial calle 72:** Durante el periodo reportado la interventoría no acompañó la verificación de los puntos móviles.

[Punto Movil WF6.xlsx](#)

A Continuación, se reportan las Bitácoras por tramo

Patio Taller:

[BITACORAS WF1.xlsx](#)

WF2:

[BITACORAS WF2.xlsx](#)

WF3:

	INFORME MENSUAL DE INTERVENTORÍA				
	CONTRATO No. 148 DE 2020 INTERVENTORÍA INTEGRAL, TÉCNICA, ECONÓMICA, FINANCIERA, CONTABLE, JURÍDICA, ADMINISTRATIVA, OPERATIVA, PREDIAL, AMBIENTAL, SOCIAL Y DE SEGURIDAD SALUD EN EL TRABAJO PARA LA VIGENCIA DEL CONTRATO DE CONCESIÓN No. 163 DE 2019.				
	Código del Formato CSPLMB-FT-LFG-006	Vigencia del Formato 01/09/2024	Versión: V03	Pág. 901 de 1059	

https://interventoriаметrobogota-my.sharepoint.com/:b:/p/jrubiano/ETmfmbK_01tLq5dyObJRgXYBTnQEKq0TXl1GljcfxwrErQ?e=NZbTah
WF4:

<https://interventoriаметrobogota-my.sharepoint.com/:b:/p/jrubiano/EdGjdb03No1BjVcMaBbUsA8BBlgOVFDnfmtVwp4b8GajEg?e=Hglas7>

WF5

[BITACORA WF5.pdf](#)

WF6 e Intercambiador vial calle 72:

[BITACORA WF6.pdf](#)

t) Seguimiento a comunicaciones (programa de información y comunicación pública)

En el **literal c)** se realiza el reporte.

- 1. Relación y evaluación del desempeño de las actividades de comunicación realizadas por el Concesionario dentro del período a reportar, bajo los lineamientos establecidos en el Plan Estratégico de Comunicaciones de la EMB vigente para cada Etapa del Proyecto, que la EMB entregará antes de la firma del Acta de Inicio de cada Fase.*



En el **literal c)** se realiza el reporte.

- 2. Relación y descripción de actividades realizadas por parte del Interventor, en relación con el seguimiento a las es de información, comunicaciones y/o divulgación que adelante el Concesionario durante el periodo correspondiente, contrastándolo con el período inmediatamente anterior.*

En el **literal c)** se realiza el reporte.

- 3. Reporte y análisis al programa de información y comunicación pública contenido en el PMAS.*

En el **literal c)** se realiza el reporte.

	INFORME MENSUAL DE INTERVENTORÍA				
	CONTRATO No. 148 DE 2020 INTERVENTORÍA INTEGRAL, TÉCNICA, ECONÓMICA, FINANCIERA, CONTABLE, JURÍDICA, ADMINISTRATIVA, OPERATIVA, PREDIAL, AMBIENTAL, SOCIAL Y DE SEGURIDAD SALUD EN EL TRABAJO PARA LA VIGENCIA DEL CONTRATO DE CONCESIÓN No. 163 DE 2019.				
	Código del Formato CSPLMB-FT-LFG-006	Vigencia del Formato 01/09/2024	Versión: V03	Pág. 902 de 1059	

4. Reporte y seguimiento al cronograma de actividades de información, comunicación y/o divulgación del Proyecto en cada una de sus Fases y Etapas.

En el literal c) se realiza el reporte.

5. Relación de las actividades realizadas por el Concesionario, en cuanto a la producción y generación de contenidos, actividades realizadas en el marco del Programa de información y participación, resaltando casos de éxito y oportunidades de mejora.

En el literal c) se realiza el reporte.

6. Reporte y análisis de las encuestas de percepción y satisfacción que realiza el Concesionario.

En el literal c) se realiza el reporte.

u) Informes de programa para la construcción de tejido urbano del Proyecto

i. Reporte de las actividades cultura ciudadana alrededor del metro, las cuales estarán articuladas con la Gerencia de Comunicaciones y Ciudadanía de la EMB, bajo los lineamientos establecidos por la EMB, antes del inicio de cada etapa del proyecto.

Para el presente mes se llevaron a cabo dos acercamientos con la esquina redonda del Bronx y Fuga con el fin de revisar las estrategias de comunicación, comercio y cultura, a desarrollar en el sector, teniendo en cuenta el inicio de obra en el 2025 en la av caracas entre calle 1 y 10.

Allí se acordó llevar a cabo una capacitación de cultura ciudadana con las personas que asisten a la esquina redonda del Bronx, la cual se llevará a cabo el 13 de febrero de 2025 y un taller creativo de comunicaciones para el 17 de febrero de 2024.

Adicional la EMB solicitó a Metro línea 1 diligenciar la matriz de actividades a ejecutar en el 2025, con el fin de alimentar el plan de acción de cultura 2025. En el siguiente enlace se puede visualizar la matriz y los correos electrónicos. [Literal u\)](#)

Cabe aclarar que el literal h), para cada uno de los tramos se encuentran las acciones desarrolladas en cumplimiento a capacitaciones, charlas y demás acciones con los trabajadores de Metro línea 1.

ii. Análisis y reporte del monitoreo de las es adelantadas y las mediciones realizadas por el Concesionario, conclusiones y recomendaciones.

El monitoreo del mes se realiza mediante el reporte realizado para los programas de tejido urbano y fortalecimiento, junto con los indicadores que se reportan en el **literal h)**.

	INFORME MENSUAL DE INTERVENTORÍA				
	CONTRATO No. 148 DE 2020 INTERVENTORÍA INTEGRAL, TÉCNICA, ECONÓMICA, FINANCIERA, CONTABLE, JURÍDICA, ADMINISTRATIVA, OPERATIVA, PREDIAL, AMBIENTAL, SOCIAL Y DE SEGURIDAD SALUD EN EL TRABAJO PARA LA VIGENCIA DEL CONTRATO DE CONCESIÓN No. 163 DE 2019.				
	Código del Formato CSPLMB-FT-LFG-006	Vigencia del Formato 01/09/2024	Versión: V03	Pág. 903 de 1059	

iii. Registro de las capacitaciones impartidas al personal.

En el literal c), en los programas que aplica se reportaron las capacitaciones e inducciones impartidas al personal.

iv. Reporte y análisis a las estrategias, plan de acción y cronograma planteados para la construcción de tejido urbano del Proyecto.

El cronograma de las actividades propuestas por parte de Metro línea 1 se encuentran establecidas en el anexo del literal h)

v) Metro en cifras de cumplimiento

Reporte de cumplimiento de indicadores definidos en el anexo 1 del Apéndice Técnico 15 del Contrato de Concesión.

En el literal h) se menciona el enlace en donde se pueden visualizar los indicadores.



Reporte de los resultados de la medición de la satisfacción de los ciudadanos según lo definido en el Apéndice 15 del Contrato de Concesión, en desarrollo de las Etapas y Fases del Contrato de Concesión, con sus respectivas recomendaciones.

Para el periodo reportado, Concesionario se encuentra pendiente de presentar los soportes, que evidencian el cumplimiento de la obligación.



Registro acumulado (mensual, trimestral, semestral y anual) de las PQRS gestionadas por el Concesionario y directamente por el Interventor.

En el formato AC-FR-005 se registró 542 PQRSDF recibidas en el presente periodo objeto a reportar, al igual que el número de PQRSDF cerradas, trasladadas, asignadas, con seguimiento y control PQRSDF para cierres con actas de compromiso, el cual corresponde a 360 PQRSDF; evidenciando que, de las 542 PQRSDF recibidas, el tema más reiterativo fue relacionado con actas de vecindad, y la tipología más recurrente fue "DERECHO DE PETICIÓN DE INTERÉS PARTICULAR".

Reporte sobre las estadísticas de empleo (directo e indirecto) discriminado por hombres y mujeres en el proyecto.

	INFORME MENSUAL DE INTERVENTORÍA			
	CONTRATO No. 148 DE 2020 INTERVENTORÍA INTEGRAL, TÉCNICA, ECONÓMICA, FINANCIERA, CONTABLE, JURÍDICA, ADMINISTRATIVA, OPERATIVA, PREDIAL, AMBIENTAL, SOCIAL Y DE SEGURIDAD SALUD EN EL TRABAJO PARA LA VIGENCIA DEL CONTRATO DE CONCESIÓN No. 163 DE 2019.			
	Código del Formato CSPLMB-FT-LFG-006	Vigencia del Formato 01/09/2024	Versión: V03	

En el **literal c)** *Relación y descripción de las actividades realizadas de gestión social por parte del Concesionario, en el ejercicio de sus obligaciones de seguimiento de la gestión social con el período a reportar lo cual deberá contrastarse con el período inmediatamente anterior (de acuerdo con la Etapa y Fase en la que se encuentre el Contrato de Concesión), programa de inclusión sociolaboral se amplía la información.*

	INFORME MENSUAL DE INTERVENTORÍA			
	CONTRATO No. 148 DE 2020 INTERVENTORÍA INTEGRAL, TÉCNICA, ECONÓMICA, FINANCIERA, CONTABLE, JURÍDICA, ADMINISTRATIVA, OPERATIVA, PREDIAL, AMBIENTAL, SOCIAL Y DE SEGURIDAD SALUD EN EL TRABAJO PARA LA VIGENCIA DEL CONTRATO DE CONCESIÓN No. 163 DE 2019.			
	Código del Formato CSPLMB-FT-LFG-006	Vigencia del Formato 01/09/2024	Versión: V03	

2.11. Seguimiento Actividades Financieras

En el siguiente capítulo se realizará un seguimiento al cumplimiento de las obligaciones contractuales por parte del Concesionario con corte a enero de 2024 y un informe sobre la operación del Patrimonio Autónomo.

Con respecto a la información financiera del Patrimonio Autónomo, se presenta y analiza la del mes de diciembre de 2024 que es la que se encuentra disponible por el Interventor, ya que a la fecha de realización del presente informe no se cuenta con el informe fiduciario del mes de enero de 2025, que debe ser entregado por Fiduciaria Bancolombia dentro de los quince primeros días del mes de febrero de 2025.

a) Financiación del Proyecto

i) Giros de Equity

Según lo estipulado en la sección 4.3 (a) del Contrato de Concesión, el Concesionario deberá girar a la Cuenta Proyecto por lo menos los siguientes valores:



Valor (\$ de diciembre 2017)	Giros de Equity		Fecha máxima
		%	
15.380.000.000	1,71%	6 meses de la fecha de inicio	
10.310.000.000	1,15%	12 meses de la fecha de inicio	
22.020.000.000	2,45%	18 meses de la fecha de inicio	
29.170.000.000	3,24%	24 meses de la fecha de inicio	
57.950.000.000	6,44%	30 meses de la fecha de inicio	
67.030.000.000	7,45%	36 meses de la fecha de inicio	
121.550.000.000	13,51%	42 meses de la fecha de inicio	
107.870.000.000	11,99%	48 meses de la fecha de inicio	
135.110.000.000	15,01%	54 meses de la fecha de inicio	
119.630.000.000	13,29%	60 meses de la fecha de inicio	
39.380.000.000	4,38%	66 meses de la fecha de inicio	
112.800.000.000	12,53%	72 meses de la fecha de inicio	
61.800.000.000	6,87%	78 meses de la fecha de inicio	
Total \$ dic 2017	900.000.000.000		

Tabla 2.11-1 Giros de Equity Requeridos

En cumplimiento de la sección 4.3, el 10 de octubre de 2024 la fiduciaria recibió un nuevo Giro de Equity por valor de USD 42.500.000, que reexpresados a la TRM del día, COP 4.233,17, equivalen a COP 179.909.725.000,00, y COP 121.072.424.295,24 constantes de diciembre de 2017.

A continuación, se presenta el valor acumulado.

Giros de Equity			
Fecha	Pesos corrientes	Pesos constantes dic 2017	%

	INFORME MENSUAL DE INTERVENTORÍA				
	CONTRATO No. 148 DE 2020 INTERVENTORÍA INTEGRAL, TÉCNICA, ECONÓMICA, FINANCIERA, CONTABLE, JURÍDICA, ADMINISTRATIVA, OPERATIVA, PREDIAL, AMBIENTAL, SOCIAL Y DE SEGURIDAD SALUD EN EL TRABAJO PARA LA VIGENCIA DEL CONTRATO DE CONCESIÓN No. 163 DE 2019.				
	Código del Formato CSPLMB-FT-LFG-006	Vigencia del Formato 01/09/2024	Versión: V03	Pág. 906 de 1059	

Giros de Equity			
Fecha	Pesos corrientes	Pesos constantes dic 2017	%
13 de marzo de 2020	18.769.014.862,00	17.334.599.965,93	1,93%
24 de septiembre de 2020	3.886.000.000,00	3.588.330.030,49	0,40%
19 de noviembre de 2020	7.292.000.000,00	6.716.151.667,78	0,75%
27 de noviembre de 2020	7.240.780.000,00	6.668.976.504,80	0,74%
15 de diciembre de 2020	10.278.000.000,00	9.479.860.677,58	1,05%
13 de enero de 2021	9.330.544.921,50	8.573.344.840,65	0,95%
29 de enero de 2021	10.756.320.000,00	9.883.414.243,46	1,10%
2 de febrero de 2021	4.002.529.756,00	3.662.781.455,50	0,41%
16 de abril de 2021	18.102.000.000,00	16.378.321.882,00	1,82%
19 de abril de 2021	12.913.060.000,00	11.683.474.376,40	1,30%
15 de junio de 2021	36.260.200.000,00	32.289.035.134,14	3,59%
19 de octubre de 2021	37.687.175.100,00	33.193.756.912,87	3,69%
28 de octubre de 2021	25.500.000,00	22.459.651,04	0,00%
28 de octubre de 2021	4.580.018,40	4.033.945,69	0,00%
28 de octubre de 2021	4.500.000,00	3.963.467,83	0,00%
18 de noviembre de 2021	18.367.365,00	16.174.495,87	0,00%
17 de diciembre de 2021	24.017.820.000,00	21.047.080.600,36	2,34%
12 de enero de 2022	16.046.600.000,00	13.959.576.985,91	1,55%
19 de enero de 2022	6.349.300.000,00	5.523.509.164,35	0,61%
4 de marzo de 2022	11.749.063.550,00	9.892.444.090,57	1,10%
13 de junio de 2022	19.562.550.000,00	15.973.061.044,65	1,77%
28 de junio de 2023	10.381.200.000,00	7.543.454.071,08	0,84%
19 de abril de 2024	156.729.200.000,00	107.366.370.257,28	11,93%
10 de octubre de 2024	179.909.725.000,00	121.072.424.295,24	13,45%
Acumulado total	601.316.030.572,90	461.876.599.761,45	51,32%
Mínimo contractual acumulado al 20 de octubre 2024		431.280.000.000,00	

Tabla 2.11-2 Giros de Equity acumulados

Al mes de diciembre de 2024 el acumulado de Giros de Equity debía ser por lo menos de COP \$ 431.280.000.000,00 pesos constantes de diciembre de 2017 (incluidos los aportes de los cuarenta y ocho primeros meses desde la fecha de inicio), sin embargo, el valor acumulado en pesos constantes de diciembre de 2017 es un 7,09% superior a lo estipulado en el Contrato de Concesión. Los Giros de Equity realizados corresponden al 51,32% del total de aportes requeridos.

Figura 2.11-1 Giros de Equity requeridos y efectuados

ii) Cierre Financiero

Previo concepto de la Interventoría, el 6 de enero de 2023, la Empresa Metro de Bogotá mediante radicado EXTS23-0000070, manifestó su conformidad con los documentos aportados por el Concesionario para acreditar el Cierre Financiero, bajo las modalidades de préstamos bancarios con las entidades Bancolombia S.A. y Banco Bilbao Vizcaya Argentaria Colombia S.A. y compromisos de pago

	INFORME MENSUAL DE INTERVENTORÍA			
	CONTRATO No. 148 DE 2020 INTERVENTORÍA INTEGRAL, TÉCNICA, ECONÓMICA, FINANCIERA, CONTABLE, JURÍDICA, ADMINISTRATIVA, OPERATIVA, PREDIAL, AMBIENTAL, SOCIAL Y DE SEGURIDAD SALUD EN EL TRABAJO PARA LA VIGENCIA DEL CONTRATO DE CONCESIÓN No. 163 DE 2019.			
	Código del Formato CSPLMB-FT-LFG-006	Vigencia del Formato 01/09/2024	Versión: V03	

derivados de la enajenación del derecho a recibir los Títulos de Pago por Ejecución (TPEs), mediante un Contrato de Factoring Comercial con Recurso suscrito con CCCC Financial Leasing Company Limited.



iii) Flujos del Patrimonio Autónomo

Se presenta los flujos de caja detallados de las subcuentas, y los saldos contables de dichas subcuentas, los cuales fueron verificados contra los extractos bancarios.

Cuentas a cargo del Concesionario:

Subcuenta Recaudo COP:

SUBCUENTA RECAUDO COP CUENTA DE AHORROS 031-089845-53 (\$ COP)		
CONCEPTO	dic-24	ACUMULADO
Saldo inicial	426.794.221.086,25	
Ingresos		
Desembolso crédito puente Bancolombia		339.225.250.000,00
Desembolso crédito puente BBVA		339.225.250.000,00
Desembolso Banco de Bogotá		250.000.000.000,00
Desembolso FDN		500.000.000.000,00
Devolución descuentos pagos a terceros		404.494,00
Devolución anticipo		42.037.660.495,25
Traslado entre cuentas		846.243.952.380,51
Incentivo aporte estatal		232.843.650,00
Pagos no aplicados		337.002.421,82
Devolución GMF		61.250.575,45
Devolución Impuestos		5.804.553,00
Devolución intereses de mora	827.597,20	1.588.797,20
Devolución notas crédito		6.332.191,00
Cuentas por cobrar proveedores		320.657.783,90
Rendimientos	2.051.420.958,55	28.968.666.329,33
Rendimientos financieros		512.012,16
Devolución rendimientos		222.434,02
Retribución EMB	5.625.395.619,32	838.844.530.610,93
Retribución Explotación Comercial		22.930.498,00
Reintegro por incapacidad	4.792.945,00	255.849.687,00
Reversión servicios bancarios		260.604,45
Recuperación de costos y gastos		3.924.833,00
Devolución vacunación		5.032.514,00
Otros ingresos	2.266.728.210,00	2.545.751.461,95
Ingresos recibidos por anticipado		143.917.181,00

	INFORME MENSUAL DE INTERVENTORÍA			
	CONTRATO No. 148 DE 2020 INTERVENTORÍA INTEGRAL, TÉCNICA, ECONÓMICA, FINANCIERA, CONTABLE, JURÍDICA, ADMINISTRATIVA, OPERATIVA, PREDIAL, AMBIENTAL, SOCIAL Y DE SEGURIDAD SALUD EN EL TRABAJO PARA LA VIGENCIA DEL CONTRATO DE CONCESIÓN No. 163 DE 2019.			
	Código del Formato CSPLMB-FT-LFG-006	Vigencia del Formato 01/09/2024	Versión: V03	

SUBCUENTA RECAUDO COP CUENTA DE AHORROS 031-089845-53 (\$ COP)		
CONCEPTO	dic-24	ACUMULADO
Traslado por explotación comercial		40.000.000,00
Devolución mayor valor girado		30.617.444,00
Legalizaciones por siniestro		100.358.770,00
Legalizaciones por siniestro		
Total recursos recibidos	9.949.165.330,07	3.188.660.571.721,97
Egresos		
Traslado entre cuentas		3.261.862.698,00
Pagos a terceros	261.843.094.806,68	2.331.215.803.921,49
Gravamen Movimiento Financiero	1.073.958.374,32	11.940.826.283,07
Impuestos ML1		15.190.197.330,00
Impuestos	6.630.409.996,00	92.677.216.707,43
Comisión Fiduciaria	16.088.800,00	2.498.110.155,00
Servicios bancarios		9.377.249,11
Gastos bancarios		515.816,00
Comisión registro deuda externa		915.285,00
Cobro de comisión Cenit		7.100,00
Reconocimiento GMF	643.352,54	49.475.162,26
Devolución impuestos		8.277.455,00
Fondeo Subcuenta Amigable Composición		3.290.693.272,74
Reversión servicios bancarios		220.983,00
Pago Intereses		132.887.381.217,09
Pago amortización créditos		428.450.500.000,00
Total egresos	269.564.195.329,54	3.021.481.380.635,19
Saldo Final	167.179.191.086,78	167.179.191.086,78
Saldo en extracto		167.179.191.086,78
Diferencia		-

Tabla 2.11-3 Flujo de caja fuentes y usos P.A. Metro Línea 1 Subcuenta Recaudo COP

Dentro de los ingresos, los rubros más significativos se encuentran el pago de la Retribución del III trimestre de 2024, otros ingresos (principalmente indemnizaciones) y rendimientos financieros.

En el caso de los egresos, el rubro más significativo corresponde a pagos a terceros.



A continuación, se discrimina el rubro de impuestos.

CONCEPTO	VALOR
Impuestos:	
Retenciones IVA venta chatarra	19.605.000,00
Retenciones nacionales noviembre 2024	6.610.009.000,00
Pago impuestos municipales noviembre 2024	11.996,00
Pago retenciones municipales septiembre 2024	784.000,00
Total:	6.630.409.996,00

Tabla 2.11-4 Impuestos

Al corte del período objeto del presente informe no se presentan partidas conciliatorias.

Subcuenta Indemnizaciones:

	INFORME MENSUAL DE INTERVENTORÍA			
	CONTRATO No. 148 DE 2020 INTERVENTORÍA INTEGRAL, TÉCNICA, ECONÓMICA, FINANCIERA, CONTABLE, JURÍDICA, ADMINISTRATIVA, OPERATIVA, PREDIAL, AMBIENTAL, SOCIAL Y DE SEGURIDAD SALUD EN EL TRABAJO PARA LA VIGENCIA DEL CONTRATO DE CONCESIÓN No. 163 DE 2019.			
	Código del Formato CSPLMB-FT-LFG-006	Vigencia del Formato 01/09/2024	Versión: V03	

SUBCUENTA INDEMNIZACIONES CUENTA DE AHORROS 031-090299-38 (\$COP)		
CONCEPTO	dic-24	ACUMULADO
Saldo inicial	-	
Ingresos		
Deuda Subordinada		57.145.184.636
Aportes Equity		30.000.000
Préstamo Chec Colombia		800.000.000
Traslado entre cuentas		1.434.784
Rendimientos		48.362.827
Total recursos recibidos	-	58.024.982.247,81
Egresos		
Fondeo Subcuenta Amigable Composición		703.786.628
Pago total Deuda Subordinada		816.764.322
Traslado entre cuentas		56.501.164.241
Gastos Bancarios		3.267.057
Total Egresos	-	58.024.982.247,81
Saldo Final	-	-
Saldo en extracto		-
Diferencia		-

Tabla 2.11-5 Flujo de caja fuentes y usos P.A. Metro Línea 1 Subcuenta Indemnizaciones

La Subcuenta Indemnizaciones no presentó ni ingresos ni egresos y termina sin saldo.

Subcuenta TPE Proyecto:

SUBCUENTA TPE PROYECTO CUENTA DE AHORROS 031-09029946(\$COP)		
CONCEPTO	dic-24	ACUMULADO
Saldo inicial	15.661.447.008,93	
Ingresos		
Retribución Componente C		15.638.686.078,74
Pago Cupón		
Rendimientos	118.120.648,72	140.880.579
Traslado entre cuentas		1.000
Total recursos recibidos	118.120.648,72	15.779.567.657,65
Egresos		
Traslado entre cuentas		
Total Egresos	-	-
Saldo Final	15.779.567.657,65	15.779.567.657,65
Saldo en extracto		15.779.567.657,65
Diferencia		-

Tabla 2.11-6 Flujo de caja fuentes y usos P.A. Metro Línea 1 Subcuenta TPE Proyecto

Esta subcuenta presentó ingresos por concepto de rendimientos financieros y no presentó egresos.

Subcuenta Compartimiento RP:

SUBCUENTA COMPARTIMIENTO RP CUENTA DE AHORROS 031-09029954 (\$COP)		
CONCEPTO	dic-24	ACUMULADO

	INFORME MENSUAL DE INTERVENTORÍA			
	CONTRATO No. 148 DE 2020 INTERVENTORÍA INTEGRAL, TÉCNICA, ECONÓMICA, FINANCIERA, CONTABLE, JURÍDICA, ADMINISTRATIVA, OPERATIVA, PREDIAL, AMBIENTAL, SOCIAL Y DE SEGURIDAD SALUD EN EL TRABAJO PARA LA VIGENCIA DEL CONTRATO DE CONCESIÓN No. 163 DE 2019.			
	Código del Formato CSPLMB-FT-LFG-006	Vigencia del Formato 01/09/2024	Versión: V03	

SUBCUENTA COMPARTIMIENTO RP CUENTA DE AHORROS 031-09029954 (\$COP)		
CONCEPTO	dic-24	ACUMULADO
Saldo inicial	1.207,76	
Ingresos		
Rendimientos	8,99	216,75
Traslado entre cuentas		1.000,00
Total recursos recibidos	8,99	1.216,75
Egresos		
Traslado entre cuentas		
Total Egresos	-	-
Saldo Final	1.216,75	1.216,75
Saldo en extracto		1.216,75
Diferencia		-

Tabla 2.11-7 Flujo de caja fuentes y usos P.A. Metro Línea 1 Subcuenta Compartimiento RP

Esta subcuenta presentó un ingreso por concepto de rendimientos financieros y no presentó egresos.

Subcuenta Explotación Comercial:

SUBCUENTA EXPLOTACIÓN COMERCIAL CUENTA DE AHORROS 031-09029962 (\$COP)		
CONCEPTO	dic-24	ACUMULADO
Saldo inicial	1.207,76	
Ingresos		
Rendimientos	8,99	216,75
Traslado entre cuentas		100.001.000,00
Total recursos recibidos	8,99	100.001.216,75
Egresos		
Traslado a Subcuenta Excedentes		60.000.000,00
Traslado a Subcuenta Proyecto		40.000.000,00
Total Egresos	-	100.000.000,00
Saldo Final	1.216,75	1.216,75
Saldo en extracto		1.216,75
Diferencia		-

Tabla 2.11-8 Flujo de caja fuentes y usos P.A. Metro Línea 1 Subcuenta Explotación Comercial

Esta subcuenta presentó un ingreso por concepto de rendimientos financieros y no presentó egresos.

La Subcuenta de ahorros No. 690-000068-18, Cartas de Crédito COP no ha presentado movimientos.

Subcuenta Compensación USD

BANCO DE CHINA CUENTA DE AHORROS 100300450069719 (\$ USD)		
CONCEPTO	dic-24	ACUMULADO
Saldo inicial	USD 10.226.774,34	
Ingresos		
Aportes Equity Deuda Subordinada		USD 125.994.650,00
Desembolso crédito		USD 32.608.700,65
Desembolso crédito ICBC		USD 17.391.299,35
Desembolso crédito puente		USD 50.000.000,00

INFORME MENSUAL DE INTERVENTORÍA			
 CONTRATO No. 148 DE 2020 INTERVENTORÍA INTEGRAL, TÉCNICA, ECONÓMICA, FINANCIERA, CONTABLE, JURÍDICA, ADMINISTRATIVA, OPERATIVA, PREDIAL, AMBIENTAL, SOCIAL Y DE SEGURIDAD SALUD EN EL TRABAJO PARA LA VIGENCIA DEL CONTRATO DE CONCESIÓN No. 163 DE 2019.			
Código del Formato CSPLMB-FT-LFG-006	Vigencia del Formato 01/09/2024	Versión: V03	Pág. 911 de 1059 

BANCO DE CHINA CUENTA DE AHORROS 100300450069719 (\$ USD)		
CONCEPTO	dic-24	ACUMULADO
Deuda Subordinada		7.115.000,00
Traslado entre cuentas		USD 2.661.990,00
Rendimientos		USD 0,00
Ingreso Depósito a Término		USD 374.655.654,81
Devolución retenciones - impuestos		USD 77.577,52
Devolución anticipo		USD 5.000.000,00
Devolución pago a tercero		USD 20.219,03
Retribución EMB		USD 208.819.816,13
Total recursos recibidos	USD 0,00	USD 824.344.907,49
Egresos		
Comisión desembolso crédito		USD 130.010,00
Comisión desembolso aporte		USD 10,00
Pago a terceros	USD 5.160.936,06	USD 152.881.852,84
Traslado entre cuentas	USD 1.115.000,00	USD 235.620.000,00
Cobro tarifa remesas USD		USD 7.121,97
Impuestos	USD 147,49	USD 5.184,26
Comisión y Telex	USD 2.106,98	USD 55.788,11
Comisión Our	USD 165,00	USD 4.915,22
Constitución Depósitos a Término		USD 373.000.000,00
Gastos bancarios		USD 1.198,00
Devolución impuestos		USD 615,50
Pago amortización créditos		USD 50.000.000,00
Pago de comisión de disponibilidad		USD 2.401.250,00
Pago de intereses		USD 6.288.542,78
Total Egresos	USD 6.278.355,53	USD 820.396.488,68
Saldo Final	USD 3.948.418,81	USD 3.948.418,81
Saldo en extracto		3.948.418,81
Diferencia con extracto		USD 0,00

Tabla 2.11-9 Flujo de caja fuentes y usos P.A. Metro Línea 1 Subcuenta Compensación USD



La cuenta de compensación USD no presentó ingresos y como egresos, los rubros principales fueron pagos a terceros y traslados a otras cuentas.

Subcuenta Cash Collateral:

BANCO DE CHINA CUENTA DE AHORROS 100300450095648 (\$ USD)		
CONCEPTO	dic-24	ACUMULADO
Saldo inicial	USD 230.072,47	
Rendimientos	USD 97,70	USD 170,17
Traslado entre cuentas		USD 230.000,00
Total recursos recibidos	USD 97,70	USD 230.170,17
Egresos		
Total Egresos	USD 0,00	USD 0,00
Saldo Final	USD 230.170,17	USD 230.170,17
Saldo en extracto		USD 230.170,17
Diferencia		USD 0,00

Tabla 2.11-10 Flujo de caja fuentes y usos P.A. Metro Línea 1 Subcuenta Cash Collateral USD

Esta subcuenta presentó ingresos por concepto de rendimientos financieros y no tuvo egresos.

	INFORME MENSUAL DE INTERVENTORÍA			
	CONTRATO No. 148 DE 2020 INTERVENTORÍA INTEGRAL, TÉCNICA, ECONÓMICA, FINANCIERA, CONTABLE, JURÍDICA, ADMINISTRATIVA, OPERATIVA, PREDIAL, AMBIENTAL, SOCIAL Y DE SEGURIDAD SALUD EN EL TRABAJO PARA LA VIGENCIA DEL CONTRATO DE CONCESIÓN No. 163 DE 2019.			
	Código del Formato CSPMB-FT-LFG-006	Vigencia del Formato 01/09/2024	Versión: V03	

Subcuenta Compensación EUR

BANCO DE CHINA CUENTA DE AHORROS 100300450069720 (\$ EUR)		
CONCEPTO	dic-24	ACUMULADO
Saldo inicial	EUR 50.336,18	
Aportes equity deuda subordinada		2.200.000,00
Traslado entre cuentas		15.022.242,98
Total recursos recibidos	EUR 0,00	EUR 17.222.242,98
Egresos		
Gastos bancarios		5,00
Pagos a terceros		14.971.461,80
Traslado entre cuentas		2.200.000,00
Comisiones		440,00
Total Egresos	EUR 0,00	EUR 17.171.906,80
Saldo Final	EUR 50.336,18	EUR 50.336,18
Saldo en extracto		EUR 50.336,18
Diferencia		EUR 0,00

Tabla 2.11-11 Flujo de caja fuentes y usos P.A. Metro Línea 1 Subcuenta Compensación EUR

La cuenta de compensación en EUR no presentó movimientos.



Subcuenta Compensación CNY:

BANCO DE CHINA CUENTA 100300450069731 (\$ CNY)		
CONCEPTO	dic-24	ACUMULADO
Saldo inicial	CNY 143.892,36	
Aportes equity deuda subordinada		CNY 10.000.000,00
Traslado entre cuentas	CNY 8.075.511,50	CNY 200.499.321,50
Total recursos recibidos	CNY 8.075.511,50	CNY 210.499.321,50
Egresos		
Pagos a terceros	CNY 7.645.628,88	CNY 209.925.386,52
Traslado entre cuentas		CNY 0,00
Comisiones		CNY 160,00
Total Egresos	CNY 7.645.628,88	CNY 209.925.546,52
Saldo Final	CNY 573.774,98	CNY 573.774,98
Saldo en extracto		CNY 573.774,98
Diferencia		CNY 0,00

Tabla 2.11-12 Flujo de caja fuentes y usos P.A. Metro Línea 1 Subcuenta Compensación yuanes

La cuenta de compensación en Yuanes recibió traslados entre cuentas y como egresos presentó pagos a terceros.

Cuentas EMB

INFORME MENSUAL DE INTERVENTORÍA					
 CONTRATO No. 148 DE 2020 INTERVENTORÍA INTEGRAL, TÉCNICA, ECONÓMICA, FINANCIERA, CONTABLE, JURÍDICA, ADMINISTRATIVA, OPERATIVA, PREDIAL, AMBIENTAL, SOCIAL Y DE SEGURIDAD SALUD EN EL TRABAJO PARA LA VIGENCIA DEL CONTRATO DE CONCESIÓN No. 163 DE 2019.					
Código del Formato CSPLMB-FT-LFG-006	Vigencia del Formato 01/09/2024	Versión: V03	Pág. 913 de 1059		

Subcuenta Amigable Composición:

SUBCUENTA AMIGABLE COMPOSICIÓN CUENTA DE AHORROS 031-090299-89 (\$COP)		
CONCEPTO	dic-24	ACUMULADO
Saldo inicial	1.189.001.447,10	
Ingresos		
Devolución pagos a terceros		-
Devolución GMF		0,53
Fondeos		3.994.479.900,74
Rendimientos	8.527.660,10	288.700.193,59
Ajuste rendimientos		0,01
Reconocimiento GMF	303.624,54	15.272.240,66
Traslado entre cuentas		1.003.868.495,00
Reversión servicios bancarios		134,31
Total recursos recibidos	8.831.284,64	5.302.320.964,84
Egresos		
Ajuste		3,69
Comisión ACH		112,86
Pago a terceros	99.859.625,01	3.470.975.964,48
Gravamen movimiento financiero	418.918,49	15.691.159,68
Giro rendimientos Subcuenta Obras Menores	9.017.001,63	280.172.533,49
Impuestos	4.870.000,00	451.813.982,58
Servicios bancarios		21,45
Total Egresos	114.165.545,13	4.218.653.778,23
Saldo Final	1.083.667.186,61	1.083.667.186,61
Saldo en extracto		1.083.667.186,61
Diferencia		0,00

Tabla 2.11-13 Flujo de caja fuentes y usos P.A. Metro Línea 1 Subcuenta Amigable Composición



Presentó ingresos por concepto de rendimientos financieros, y por el reconocimiento del gravamen a los movimientos financieros desde la Subcuenta Recaudo COP.

En cumplimiento con lo previsto en el numeral 5.2 del contrato fiduciario y el capítulo V del Contrato de Concesión, los rendimientos del mes de noviembre de 2024, por valor de COP 9.017.001,63 fueron trasladados a la Subcuenta Obras Menores. Los pagos corresponden a los honorarios de los amigables componedores e impuestos.

De acuerdo con lo estipulado en la sección 5.2 (g)(iii) del Contrato, esta subcuenta se encuentra debidamente fondeada. El 18 de octubre 2024, se realizó un nuevo fondeo por valor de COP \$650.000.000 constantes de diciembre de 2017, valor que indexado ascendió a la suma de COP \$ 965.879.075,53.

Subcuenta Excedentes EMB:

SUBCUENTA EXCEDENTES EMB CUENTA DE AHORROS 031-090299-97 (\$COP)		
CONCEPTO	dic-24	ACUMULADO
Saldo inicial	1.629.046.218,10	

	INFORME MENSUAL DE INTERVENTORÍA			
	CONTRATO No. 148 DE 2020 INTERVENTORÍA INTEGRAL, TÉCNICA, ECONÓMICA, FINANCIERA, CONTABLE, JURÍDICA, ADMINISTRATIVA, OPERATIVA, PREDIAL, AMBIENTAL, SOCIAL Y DE SEGURIDAD SALUD EN EL TRABAJO PARA LA VIGENCIA DEL CONTRATO DE CONCESIÓN No. 163 DE 2019.			
	Código del Formato CSPLMB-FT-LFG-006	Vigencia del Formato 01/09/2024	Versión: V03	

SUBCUENTA EXCEDENTES EMB CUENTA DE AHORROS 031-090299-97 (\$COP)		
CONCEPTO	dic-24	ACUMULADO
Ingresos		
Fondeo desde Subcuenta Proyecto		2.156.556.419,00
Rendimientos	12.222.835,67	732.445.575,66
Traslado Explotación Comercial		60.000.000,00
Traslado entre cuentas	39.979.000,00	8.142.127.000,00
Reconocimiento GMF	339.728,00	34.202.921,60
Total recursos recibidos	52.541.563,67	11.125.331.916,26
Egresos		
Giro rendimientos Subcuenta Obras Menores	11.818.251,90	720.222.739,99
Gravamen movimientos financieros	159.916,00	34.362.837,60
Pagos a terceros		8.129.208.324,80
Impuestos EMB	39.979.000,00	611.907.400,00
Total Egresos	51.957.167,90	9.495.701.302,39
Saldo Final	1.629.630.613,87	1.629.630.613,87
Saldo en extracto		1.629.630.613,87
Diferencia		-

Tabla 2.11-14 Flujo de caja fuentes y usos P.A. Metro Línea 1 Subcuenta Excedentes EMB



La Subcuenta Excedentes EMB presentó ingresos por concepto de rendimientos financieros, un traslado desde la Subcuenta Obras Menores y reconocimiento de GMF desde la Subcuenta Recaudo COP. Como egresos, el valor más significativo corresponde a pago de impuestos de EMB.

En cumplimiento con lo previsto en el numeral 5.2 del contrato fiduciario y el capítulo V del Contrato de Concesión, los rendimientos del mes de noviembre de 2024, por valor de COP \$ 11.818.251,90, fueron trasladados a la Subcuenta Obras Menores.

Subcuenta Obras Menores:

SUBCUENTA OBRAS MENORES CUENTA DE AHORROS 031-090300-06 (\$COP)		
CONCEPTO	dic-24	ACUMULADO
Saldo inicial	35.207.732.492,34	
Ingresos		
Traslado rendimientos	3.381.700.720,52	44.280.840.973,17
Rendimientos	286.705.999,45	2.697.446.239,14
Traslado entre cuentas		1.000,00
Total recursos recibidos	3.668.406.719,97	46.978.288.212,31
Egresos		
Traslado entre cuentas	39.979.000,00	8.142.128.000,00
Total Egresos	39.979.000,00	8.142.128.000,00
Saldo Final	38.836.160.212,31	38.836.160.212,31
Saldo en extracto		38.836.160.212,31
Diferencia		-

Tabla 2.11-15 Flujo de caja fuentes y usos P.A. Metro Línea 1 Subcuenta Obras Menores

	INFORME MENSUAL DE INTERVENTORÍA			
	CONTRATO No. 148 DE 2020 INTERVENTORÍA INTEGRAL, TÉCNICA, ECONÓMICA, FINANCIERA, CONTABLE, JURÍDICA, ADMINISTRATIVA, OPERATIVA, PREDIAL, AMBIENTAL, SOCIAL Y DE SEGURIDAD SALUD EN EL TRABAJO PARA LA VIGENCIA DEL CONTRATO DE CONCESIÓN No. 163 DE 2019.			
	Código del Formato CSPLMB-FT-LFG-006	Vigencia del Formato 01/09/2024	Versión: V03	

Los movimientos presentados en la Subcuenta Obras Menores corresponden a los rendimientos generados en el mes de diciembre de 2024 y el traslado de rendimientos del mes de noviembre de 2024 de las subcuentas Amigable Composición, Excedentes EMB y TPEs.

Como egresos, se presentó un traslado a la Subcuenta Excedentes, para el pago de impuestos de EMB.

Subcuenta Aportes EMB:

SUBCUENTA APORTE EMB CUENTA DE AHORROS 031-09029971 (\$COP)		
CONCEPTO	dic-24	ACUMULADO
Saldo inicial	0,80	
Ingresos		
Rendimientos		0,80
Traslado entre cuentas		1.000,00
Total recursos recibidos	-	1.000,80
Egresos		
Traslado entre cuentas		1.000,00
Total Egresos	-	1.000,00
Saldo Final	0,80	0,80
Saldo en extracto		0,80
Diferencia		-
		0,00



Tabla 2.11-16 Flujo de caja fuentes y usos P.A. Metro Línea 1 Subcuenta Aportes EMB

La subcuenta aportes EMB no presentó movimientos.

Subcuenta TPEs:

SUBCUENTA TPEs CUENTA DE AHORROS 690-000059-75 (\$COP)		
CONCEPTO	dic-24	ACUMULADO
Saldo inicial	514.676.530.589,25	
Ingresos		
Pago Cupón e intereses TPEs		526.954.351.201,00
Rendimientos	3.860.423.905,84	47.140.869.605,53
Total recursos recibidos	3.860.423.905,84	574.095.220.806,53
Egresos		
Gravamen Movimientos Financieros	156.780,00	156.780,00
Pago Contribución Obra Pública	39.195.000,00	39.195.000,00
Pago Retribución TPEs		15.638.686.078,74
Giro rendimientos subcuenta obras menores	3.360.865.466,99	43.280.445.699,69
Total Egresos	3.400.217.246,99	58.958.483.558,43
Saldo Final	515.136.737.248,10	515.136.737.248,10
Saldo en extracto		515.136.737.248,10
Diferencia		-

Tabla 2.11-17 Flujo de caja fuentes y usos P.A. Metro Línea 1 Subcuenta TPEs

	INFORME MENSUAL DE INTERVENTORÍA			
	CONTRATO No. 148 DE 2020 INTERVENTORÍA INTEGRAL, TÉCNICA, ECONÓMICA, FINANCIERA, CONTABLE, JURÍDICA, ADMINISTRATIVA, OPERATIVA, PREDIAL, AMBIENTAL, SOCIAL Y DE SEGURIDAD SALUD EN EL TRABAJO PARA LA VIGENCIA DEL CONTRATO DE CONCESIÓN No. 163 DE 2019.			
	Código del Formato CSPLMB-FT-LFG-006	Vigencia del Formato 01/09/2024	Versión: V03	

La Subcuenta TPEs presentó ingresos por concepto de rendimientos financieros. En cumplimiento con lo previsto en el numeral 5.2 del contrato fiduciario y el capítulo V del Contrato de Concesión, los rendimientos del mes de noviembre de 2024, por valor de COP \$ 3.360.865.466,99, fueron trasladados a la Subcuenta Obras Menores.

b) Registro de Prestamistas

Según lo estipulado en el Contrato de Concesión, sección 4.4, el Concesionario deberá enviar una notificación a la EMB cuando se acredite el Cierre Financiero, en el cual identificará a todos y cada uno de los prestamistas.

El Concesionario, mediante notificación a la Empresa Metro de Bogotá S.A., identificó como Prestamistas a las entidades Banco Bilbao Vizcaya Argentaria Colombia S.A., identificada con NIT 860003020 – 1, Bancolombia S.A. identificada con NIT 890903938 – 8 y CCCC Financial Leasing Company Limited. Igualmente, informó que el representante de los Prestamistas ante la Empresa Metro de Bogotá S.A. es Credicorp Capital Fiduciaria S.A. La Empresa Metro de Bogotá presentó conformidad a este Registro, EXTS23-0005877 del 17 de noviembre de 2023.

El 28 de junio de 2024, envió a la EMB una notificación de cambio de prestamistas registrados (L1T1-CON-CE-24-4383). Adicionalmente a los registrados anteriormente, tendrán la condición de Prestamistas, el Bank of China Limited (Panamá Branch) identificada con el Aviso de Operación número 22848-247-447-2007-27371 emitido por el Ministerio de Comercio e Industrias de la República de Panamá, Industrial and Commercial Bank of China Limited (Panamá Branch) identificada con el Certificado de Persona Jurídica número 95798 emitido por el Registro Público de Panamá, Banco de Bogotá S.A. y Financiera de Desarrollo Nacional S.A.

c) Operación del Patrimonio Autónomo

En cumplimiento al Capítulo V del Contrato de Concesión, el Concesionario constituyó un Patrimonio Autónomo el 6 de marzo de 2020, mediante la celebración de un contrato de fiducia mercantil irrevocable con Fiduciaria Bancolombia S.A. Sociedad Fiduciaria, que tiene por objeto administrar todos los recursos del Proyecto y efectuar el registro contable de todos los hechos económicos del mismo.

El 21 de octubre de 2024 la EMB S.A., mediante comunicado EXTS24-0006746, autorizó la Enmienda Integral al Contrato de Fiducia Mercantil Irrevocable de Administración, Garantía, Fuente de Pago y Pagos del Contrato No. 12995, mediante la cual se modifica integralmente el contrato número 12995 de fiducia mercantil irrevocable de administración y pagos celebrado entre Metro Línea 1 S.A.S. y Fiduciaria Bancolombia S.A. Sociedad Fiduciaria el 6 de marzo de 2020.

i) Partes del Contrato de Fiducia

Fideicomiso: P.A. Metro Línea 1

	INFORME MENSUAL DE INTERVENTORÍA			
	CONTRATO No. 148 DE 2020 INTERVENTORÍA INTEGRAL, TÉCNICA, ECONÓMICA, FINANCIERA, CONTABLE, JURÍDICA, ADMINISTRATIVA, OPERATIVA, PREDIAL, AMBIENTAL, SOCIAL Y DE SEGURIDAD SALUD EN EL TRABAJO PARA LA VIGENCIA DEL CONTRATO DE CONCESIÓN No. 163 DE 2019.			
	Código del Formato CSPLMB-FT-LFG-006	Vigencia del Formato 01/09/2024	Versión: V03	

- Tipo de contrato: Contrato de Fiducia Mercantil Irrevocable de Administración, Garantía, Fuente de Pago y Pagos
- Fideicomitente: Metro Línea 1 S.A.S.
- Fiduciaria: Fiduciaria Bancolombia S.A. Sociedad Fiduciaria
- Agente de Garantías Local COP: Credicorp Capital Fiduciaria S.A.
- Agente de Garantías Local USD: Credicorp Capital Fiduciaria S.A.
- Beneficiarios:
 - Empresa Metro de Bogotá S.A.
 - Metro Línea 1 S.A.S.
 - Credicorp Capital Fiduciaria S.A., Banco Bilbao Vizcaya Argentaria Colombia S.A., Banco de Bogotá S.A., Industrial and Commercial Bank Of China Limited, Panamá Branch como beneficiarios de la Cuenta Proyecto.
- Otrosíes al Contrato de Fiducia Irrevocable de Administración y Pagos:
 - Otrosí No. 1 suscrito el 6 de marzo de 2023.
 - Otrosí No. 2 suscrito el 4 de diciembre de 2023.
 - Enmienda Integral al Contrato de Fiducia Mercantil Irrevocable de Administración, Garantía, Fuente de Pago y Pagos del Contrato No. 12995, autorizada por EMB S.A., suscrito el 7 de noviembre de 2024.

En junio de 2024, el Concesionario dio la instrucción del cambio de nombre de algunas subcuentas. Se presenta la información actualizada.

CUENTA	CUENTA BANCARIA	ENTIDAD
Proyecto		
Subcuenta Recaudo COP	031-089845-53	Bancolombia
Subcuenta Indemnizaciones	031-090299-38	Bancolombia
Subcuenta TPE Proyecto	031-090299-46	Bancolombia
Subcuenta Compartimiento RP	031090299-54	Bancolombia
Subcuenta Explotación Comercial	031-090299-62	Bancolombia
Cuenta de compensación USD	100300450069719	Bank of China

	INFORME MENSUAL DE INTERVENTORÍA			
	CONTRATO No. 148 DE 2020 INTERVENTORÍA INTEGRAL, TÉCNICA, ECONÓMICA, FINANCIERA, CONTABLE, JURÍDICA, ADMINISTRATIVA, OPERATIVA, PREDIAL, AMBIENTAL, SOCIAL Y DE SEGURIDAD SALUD EN EL TRABAJO PARA LA VIGENCIA DEL CONTRATO DE CONCESIÓN No. 163 DE 2019.			
	Código del Formato CSPLMB-FT-LFG-006	Vigencia del Formato 01/09/2024	Versión: V03	

CUENTA	CUENTA BANCARIA	ENTIDAD
Cash Collateral USD	100300450095648	Bank of China
Cuenta de compensación EUR	100300450069720	Bank of China
Cuenta de compensación CNY	100300450069731	Bank of China
Subcuenta Cartas de Crédito COP	690000068-18	Bancolombia
EMB		
Subcuenta Aportes EMB	031-090299-71	Bancolombia
Subcuenta Amigable Composición	031-090299-89	Bancolombia
Subcuenta Excedentes EMB	031-090299-97	Bancolombia
Subcuenta Obras Menores	031-090300-06	Bancolombia
Subcuenta de Compensación	36419065	Citibank
Subcuenta TPEs	69000005975	Bancolombia

Tabla 2.11-18 Cuentas y Subcuentas del Fideicomiso

ii) Aportes:



En cumplimiento de la sección 4.3, el 10 de octubre de 2024 la fiduciaria recibió un nuevo Giro de Equity por valor de USD 42.500.000, que reexpresados a la TRM del día, COP 4.233,17, equivalen a COP 179.909.725.000,00, y COP 121.072.424.295,24 constantes de diciembre de 2017.

iii) Rendimientos generados

La rentabilidad de las cuentas de ahorro del grupo Bancolombia del 01 al 31 de diciembre fue de 9.25% EA.

CUENTA	CUENTA BANCARIA	dic-24	ACUM
Proyecto			
Subcuenta Recaudo COP	031-089845-53	2.051.420.958,55	28.968.666.329,33
Subcuenta Indemnizaciones	031-090299-38	-	48.362.827,41
Subcuenta TPE Proyecto	031-090299-46	118.120.648,72	140.880.578,91
Subcuenta Compartimiento RP	031090299-54	8,99	216,75
Subcuenta Explotación Comercial	031-090299-62	8,99	216,75
Subcuenta Cartas de Crédito COP	690-000068-18	-	
	Total cuentas Proyecto	2.169.541.625,25	29.157.910.169,15
EMB			
Subcuenta Aportes EMB	031-090299-71	-	0,80
Subcuenta Amigable Composición	031-090299-89	8.527.660,10	288.700.193,59
Subcuenta Excedentes EMB	031-090299-97	12.222.835,67	732.445.575,66
Subcuenta TPEs	690-000059-75	3.860.423.905,84	47.140.869.605,53
Subcuenta Obras Menores	031-090300-06	286.705.999,45	2.697.446.239,14
	Total cuentas EMB	4.167.880.401,06	50.859.461.614,72
TOTAL RENDIMIENTOS		6.337.422.026,31	80.017.371.783,87

Tabla 2.11-19 Rendimientos financieros

	INFORME MENSUAL DE INTERVENTORÍA			
	CONTRATO No. 148 DE 2020 INTERVENTORÍA INTEGRAL, TÉCNICA, ECONÓMICA, FINANCIERA, CONTABLE, JURÍDICA, ADMINISTRATIVA, OPERATIVA, PREDIAL, AMBIENTAL, SOCIAL Y DE SEGURIDAD SALUD EN EL TRABAJO PARA LA VIGENCIA DEL CONTRATO DE CONCESIÓN No. 163 DE 2019.			
	Código del Formato CSPLMB-FT-LFG-006	Vigencia del Formato 01/09/2024	Versión: V03	

Conforme con lo previsto en el numeral 5.2 del contrato fiduciario y sección 5.2 (g) del Contrato de Concesión, los rendimientos del mes de noviembre de 2024, de las Subcuentas Amigable Composición, Excedentes y TPEs, de la Cuenta EMB, fueron trasladados a la Subcuenta de Obras Menores.

MES	CUENTA DÉBITO	CUENTA CRÉDITO	VALOR
nov-24	Subcuenta Amigable Composición	Subcuenta Obras Menores	9.017.001,63
	Subcuenta Excedentes EMB		11.818.251,90
	Subcuenta TPEs		3.360.865.466,99
TOTAL			3.381.700.720,52

Tabla 2.11-20 Traslado rendimientos financieros



iv) Saldos

CUENTA	CUENTA BANCARIA	ENTIDAD	dic-24	Partida conciliatoria
Cuentas Proyecto				
Subcuenta Recaudo COP	031-089845-53	Bancolombia	167.076.007.586,78	103.183.500,00
Subcuenta Indemnizaciones	031-090299-38	Bancolombia	-	
Subcuenta TPE Proyecto	031-090299-46	Bancolombia	15.779.567.657,65	
Subcuenta Cartas de Crédito COP	090-00000818	Bancolombia	-	
Subcuenta Compartimiento RP	031090299-54	Bancolombia	1.216,75	
Subcuenta Explotación Comercial	031-090299-62	Bancolombia	1.216,75	
Cuenta de compensación USD	100300450069719	Bank of China	17.409.170.796,11	
Cash Collateral USD	100300450095648	Bank of China	1.014.854.805,06	
Cuenta de compensación EUR	100300450069720	Bank of China	229.818.386,94	
Cuenta de compensación CNY	100300450069731	Bank of China	346.588.776,67	
TOTAL			201.856.010.442,71	
Cuentas EMB				
Subcuenta Aportes EMB	031-090299-71	Bancolombia	0,80	
Subcuenta Amigable Composición	031-090299-89	Bancolombia	1.083.667.186,61	
Subcuenta Excedentes EMB	031-090299-97	Bancolombia	1.629.630.613,87	
Subcuentas TPEs	690-000059-75	Bancolombia	515.136.737.248,10	
Subcuenta Obras Menores	031-090300-06	Bancolombia	38.836.160.212,31	
TOTAL			556.686.195.261,69	
TOTAL DISPONIBLE			758.542.205.704,40	103.183.500,00

Tabla 2.11-21 Saldos

A continuación, se presenta los detalles de la re expresión de los saldos de las cuentas de compensación, acorde con lo reportado en el informe de gestión del Patrimonio Autónomo.

REEXPRESIÓN SALDOS			
SALDO EN DIVISAS		TRM	SALDO EN PESOS
USD	3.948.418,81	4.409,15	17.409.170.796,11
USD	230.170,17	4.409,15	1.014.854.805,06
EUR	50.336,18	4.565,67	229.818.386,94

	INFORME MENSUAL DE INTERVENTORÍA			
	CONTRATO No. 148 DE 2020 INTERVENTORÍA INTEGRAL, TÉCNICA, ECONÓMICA, FINANCIERA, CONTABLE, JURÍDICA, ADMINISTRATIVA, OPERATIVA, PREDIAL, AMBIENTAL, SOCIAL Y DE SEGURIDAD SALUD EN EL TRABAJO PARA LA VIGENCIA DEL CONTRATO DE CONCESIÓN No. 163 DE 2019.			
	Código del Formato CSPLMB-FT-LFG-006	Vigencia del Formato 01/09/2024	Versión: V03	

CNY	573.775,0	604,05	346.588.776,67
-----	-----------	--------	----------------

Tabla 2.11-22 Re expresión saldos cuentas de compensación

v) Partidas conciliatorias

Al corte de diciembre de 2024, no se presentan partidas conciliatorias.

vi) Comisión fiduciaria

Durante el mes de diciembre de 2024 se causó una factura por concepto de comisión fiduciaria un valor de COP \$ 8.044.400 incluido IVA.

vii) Costos y gastos

Se presenta los costos y gastos acumulados a diciembre de 2024.

Costos y Gastos de Operación	Acumulado a diciembre 2024	%
Gastos de Operación	273.798.667.489,65	14,26%
Costos de Operación e Inversión	1.646.302.288.423,04	85,74%
Total	1.920.100.955.912,69	100,00%

Tabla 2.11-23 Costos y Gastos



Dentro de los valores mas significativos dentro de los costos y gastos en el año 2024 se encuentran, inversión en infraestructura, compra de acero, compra de concreto, edificaciones, material ferroviario, patio de prefabricados, insumos de obra, entre otros.

viii) Revisor Fiscal Metro Línea 1 SAS y Certificaciones Auditor Externo PA Metro Línea 1

La Revisoría Fiscal del Concesionario (PwC Contadores y Auditores S.A.S.), mediante certificación emitida el 13 de enero de 2025, informó que, de acuerdo con las políticas contables vigentes al 31 de diciembre de 2024, la Compañía aplicó en sus registros contables, no auditados, los principios de causación para el registro de ingresos y gastos contemplados en el marco conceptual para la información financiera para aplicación de las NIIF.

A su vez, el Revisor Fiscal de Fiduciaria Bancolombia S.A. (PwC Contadores y Auditores S.A.S.), mediante comunicación a la Administración de Fiduciaria Bancolombia S.A. Sociedad Fiduciaria, emitida el 13 de enero de 2025, certificó que, de acuerdo a las políticas contables vigentes al 31 de diciembre de 2024, el Patrimonio Autónomo aplicó en sus registros contables, no auditados, los principios de causación para el registro de ingresos y gastos contemplados en el marco conceptual para la información financiera para aplicación de las NIIF.

ix) Obligaciones financieras a cargo del fideicomitente

	INFORME MENSUAL DE INTERVENTORÍA			
	CONTRATO No. 148 DE 2020 INTERVENTORÍA INTEGRAL, TÉCNICA, ECONÓMICA, FINANCIERA, CONTABLE, JURÍDICA, ADMINISTRATIVA, OPERATIVA, PREDIAL, AMBIENTAL, SOCIAL Y DE SEGURIDAD SALUD EN EL TRABAJO PARA LA VIGENCIA DEL CONTRATO DE CONCESIÓN No. 163 DE 2019.			
	Código del Formato CSPLMB-FT-LFG-006	Vigencia del Formato 01/09/2024	Versión: V03	

El Concesionario contó con dos créditos puente. Uno de ellos en pesos con Bancolombia S.A. y Banco Bilbao Vizcaya Argentaria Colombia S.A. (BBVA) con un cupo de COP \$ 678.450.500.000, del cual, con los desembolsos realizados en el mes de abril de 2024, se agotó el cupo disponible.

DESEMBOLSOS CRÉDITO PUENTE EN PESOS			
FECHA	PRESTAMISTA	VALOR RECIBIDO	%
4-feb-22	Bancolombia S.A	46.050.000.000,00	6,79%
14-feb-22	Banco Bilbao Vizcaya Argentaria Colombia S.A	46.050.000.000,00	6,79%
20-may-22	Bancolombia S.A	21.500.000.000,00	3,17%
20-may-22	Banco Bilbao Vizcaya Argentaria Colombia S.A	21.500.000.000,00	3,17%
12-ago-22	Bancolombia S.A	13.450.000.000,00	1,98%
10-ago-22	Banco Bilbao Vizcaya Argentaria Colombia S.A	13.450.000.000,00	1,98%
27-sep-22	Bancolombia S.A	40.600.000.000,00	5,98%
27-sep-22	Banco Bilbao Vizcaya Argentaria Colombia S.A	40.600.000.000,00	5,98%
10-ene-23	Bancolombia S.A	10.000.000.000,00	1,47%
10-ene-23	Banco Bilbao Vizcaya Argentaria Colombia S.A	10.000.000.000,00	1,47%
1-ago-23	Bancolombia S.A	47.500.000.000,00	7,00%
1-ago-23	Banco Bilbao Vizcaya Argentaria Colombia S.A	47.500.000.000,00	7,00%
5-dic-23	Bancolombia S.A	40.000.000.000,00	5,90%
5-dic-23	Banco Bilbao Vizcaya Argentaria Colombia S.A	40.000.000.000,00	5,90%
5-ene-24	Bancolombia S.A	20.000.000.000,00	2,95%
5-ene-24	Banco Bilbao Vizcaya Argentaria Colombia S.A	20.000.000.000,00	2,95%
22-mar-24	Bancolombia S.A	40.000.000.000,00	5,90%
22-mar-24	Banco Bilbao Vizcaya Argentaria Colombia S.A	40.000.000.000,00	5,90%
19-abr-24	Bancolombia S.A	60.125.250.000,00	8,86%
19-abr-24	Banco Bilbao Vizcaya Argentaria Colombia S.A	60.125.250.000,00	8,86%
TOTAL RECURSOS DE DEUDA RECIBIDOS COP		678.450.500.000,00	100,00%
CUPO DISPONIBLE COP		-	0,00%



Tabla 2.11-24 Desembolsos créditos en pesos

El segundo de ellos es un crédito en dólares con el Industrial and Commercial Bank of China con un cupo de USD \$ 50.000.000, del cual ya se desembolsó la totalidad.

DESEMBOLSOS CRÉDITO PUENTE EN DÓLARES			
FECHA	PRESTAMISTA	VALOR RECIBIDO	%
30-ago-22	Industrial And Commercial Bank Of China Limited, Panamá Branch	USD 14.000.000,00	28,00%
17-ene-23	Industrial And Commercial Bank Of China Limited, Panamá Branch	USD 23.000.000,00	46,00%
18-abr-23	Industrial And Commercial Bank Of China Limited, Panamá Branch	USD 13.000.000,00	26,00%
TOTAL RECURSOS DE DEUDA RECIBIDOS		USD 50.000.000,00	100,00%
CUPO DISPONIBLE		USD -	0,00%

Tabla 2.11-25 Desembolsos créditos en dólares

En noviembre de 2024, se pagó la totalidad de las obligaciones con Bancolombia S.A., e Industrial And Commercial Bank Of China Limited, Panamá Branch. Adicionalmente, se realizó una novación de la



	INFORME MENSUAL DE INTERVENTORÍA			
	CONTRATO No. 148 DE 2020 INTERVENTORÍA INTEGRAL, TÉCNICA, ECONÓMICA, FINANCIERA, CONTABLE, JURÍDICA, ADMINISTRATIVA, OPERATIVA, PREDIAL, AMBIENTAL, SOCIAL Y DE SEGURIDAD SALUD EN EL TRABAJO PARA LA VIGENCIA DEL CONTRATO DE CONCESIÓN No. 163 DE 2019.			
	Código del Formato CSPLMB-FT-LFG-006	Vigencia del Formato 01/09/2024	Versión: V03	

obligación financiera con el Banco Bilbao Vizcaya Argentaria Colombia S.A, por valor de COP 250.000 millones.

El deudor de estas obligaciones es el Concesionario, sin embargo, la deuda se reconoció en los Estados Financieros del Fideicomiso teniendo en cuenta la instrucción irrevocable firmada entre las partes.

Se presenta el acumulado de pagos.

FECHA DE PAGO	BENEFICIARIO	DESCRIPCIÓN	VALOR
15/03/2022	BBVA COLOMBIA S.A	INTERESES CRÉDITO BBVA No. 4019600084900	311.796.875,00
15/03/2022	BANCOLOMBIA	INTERESES CRÉDITO BANCOLOMBIA No.1260095241	311.796.875,00
16/06/2022	BBVA COLOMBIA S.A	INTERESES CRÉDITO BBVA No. 4019600084900	1.061.314.244,44
16/06/2022	BANCOLOMBIA	INTERESES CRÉDITO BANCOLOMBIA No.1260095241	1.061.314.243,00
15/09/2022	BBVA COLOMBIA S.A	INTERESES CRÉDITO BBVA No. 4019600084900	1.765.337.778,00
15/09/2022	BANCOLOMBIA	INTERESES CRÉDITO BANCOLOMBIA No.1260095241	1.765.337.778,00
15/12/2022	BBVA COLOMBIA S.A	INTERESES CRÉDITO BBVA No. 4019600084900	3.564.690.111,11
16/12/2022	BANCOLOMBIA	INTERESES CRÉDITO BANCOLOMBIA No.1260095241	3.564.690.111,00
15/03/2023	BBVA COLOMBIA S.A	INTERESES CRÉDITO BBVA No. 4019600084900	4.319.360.000,00
15/03/2023	BANCOLOMBIA	INTERESES CRÉDITO BANCOLOMBIA No.1260095241	4.318.755.556,00
15/06/2023	BBVA COLOMBIA S.A	INTERESES CRÉDITO BBVA No. 4019600084900	4.775.617.778,00
15/06/2023	BANCOLOMBIA	INTERESES CRÉDITO BANCOLOMBIA No.1260095241	4.775.617.778,00
14/09/2023	BBVA COLOMBIA S.A	INTERESES CRÉDITO BBVA No. 4019600084900	5.719.491.905,56
14/09/2023	BANCOLOMBIA	INTERESES CRÉDITO BANCOLOMBIA No.1260095241	5.719.491.905,56
15/12/2023	BBVA COLOMBIA S.A	INTERESES CRÉDITO BBVA No. 4019600084900	6.666.326.046,41
15/12/2023	BANCOLOMBIA	INTERESES CRÉDITO BANCOLOMBIA No.1260095241	6.666.326.046,41
15/03/2024	BBVA COLOMBIA S.A	INTERESES CRÉDITO BBVA No. 4019600084900	8.449.079.002,78
15/03/2024	BANCOLOMBIA	INTERESES CRÉDITO BANCOLOMBIA No.1260095241	8.449.079.004,00
17/06/2024	BBVA COLOMBIA S.A	INTERESES CRÉDITO BBVA No. 4019600084900	10.592.116.013,62
17/06/2024	BANCOLOMBIA	INTERESES CRÉDITO BANCOLOMBIA No.1260095241	10.592.116.015,00
13/09/2024	BBVA COLOMBIA S.A	INTERESES CRÉDITO BBVA No. 4019600084900	10.995.006.494,69
13/09/2024	BANCOLOMBIA	INTERESES CRÉDITO BANCOLOMBIA No.1260095241	10.995.006.496,00
25/11/2024	BANCOLOMBIA	INTERESES CRÉDITO BANCOLOMBIA No.1260095242	8.220.511.440,00
25/11/2024	BBVA COLOMBIA S.A	INTERESES CRÉDITO BBVA No. 4019600084900	8.227.201.719,48
25/11/2024	BBVA COLOMBIA S.A	PAGO AMORTIZACIÓN A CAPITAL	89.225.250.000
25/11/2024	BANCOLOMBIA	PAGO AMORTIZACIÓN TOTAL	339.225.250.000
TOTAL PAGOS CRÉDITOS COP \$			561.337.881.217,06

	INFORME MENSUAL DE INTERVENTORÍA				
	CONTRATO No. 148 DE 2020 INTERVENTORÍA INTEGRAL, TÉCNICA, ECONÓMICA, FINANCIERA, CONTABLE, JURÍDICA, ADMINISTRATIVA, OPERATIVA, PREDIAL, AMBIENTAL, SOCIAL Y DE SEGURIDAD SALUD EN EL TRABAJO PARA LA VIGENCIA DEL CONTRATO DE CONCESIÓN No. 163 DE 2019.				
	Código del Formato CSPLMB-FT-LFG-006	Vigencia del Formato 01/09/2024	Versión: V03	Pág. 923 de 1059	

FECHA DE PAGO	BENEFICIARIO	DESCRIPCIÓN	VALOR
18/10/2022	INDUSTRIAL AND COMMERCIAL BANK OF CHINA	INTERESES PRESTAMO DÓLARES No. 2007122281	USD 76.459,85
16/01/2023	INDUSTRIAL AND COMMERCIAL BANK OF CHINA	INTERESES PRESTAMO DÓLARES No. 2007122282	USD 186.905,25
14/04/2023	INDUSTRIAL AND COMMERCIAL BANK OF CHINA	INTERESES PRESTAMO DÓLARES No. 2007122283	USD 567.635,05
17/07/2023	INDUSTRIAL AND COMMERCIAL BANK OF CHINA	INTERESES PRÉSTAMO EN DÓLARES	USD 808.627,26
17/10/2023	INDUSTRIAL AND COMMERCIAL BANK OF CHINA	INTERESES PRÉSTAMO EN DÓLARES	USD 858.611,72
16/01/2024	INDUSTRIAL AND COMMERCIAL BANK OF CHINA	INTERESES PRÉSTAMO EN DÓLARES	USD 861.269,50
15/04/2024	INDUSTRIAL AND COMMERCIAL BANK OF CHINA	INTERESES PRÉSTAMO EN DÓLARES	USD 840.700,00
15/07/2024	INDUSTRIAL AND COMMERCIAL BANK OF CHINA	INTERESES PRÉSTAMO EN DÓLARES	USD 851.882,60
26/11/2024	INDUSTRIAL AND COMMERCIAL BANK OF CHINA	INTERESES PRÉSTAMO EN DÓLARES	USD 378.681,88
26/11/2024	INDUSTRIAL AND COMMERCIAL BANK OF CHINA	PAGO AMORTIZACIÓN A CAPITAL	USD 50.000.000,00
TOTAL PAGOS CRÉDITOS USD \$			USD 55.430.773,11

Tabla 2.11-26 Pagos por créditos bancarios



x) Obligaciones financieras a cargo del Fideicomiso

En la comunicación del 28 de junio de 2024 (L1T1-CON-CE-24-4383), el Concesionario, en los términos de la Sección 4.2(a)(i)(2), anexó la certificación emitida por ICBC Perú Bank S.A., como Agente Administrativo Extranjero, que acredita la celebración del Contrato de Crédito entre el Fideicomiso P.A. Metro Línea 1 y Metro Línea 1 S.A.S, como obligados, y Bank of China Limited (Panama Branch) como Prestamistas en Dólares y el Agente Administrativo Extranjero.

Adicionalmente, adjuntó la certificación emitida por Credicorp Capital Fiduciaria S.A., como Agente Administrativo Local, que acredita la celebración del contrato de Modificación Integral al Contrato de Crédito celebrado entre el Fideicomiso P.A. Metro Línea 1 y Metro Línea 1 S.A.S, la Financiera de Desarrollo Nacional S.A., Banco Bilbao Vizcaya Argentaria Colombia S.A., y el Banco de Bogotá como Prestamistas en Pesos y el Agente Administrativo Local.

Así mismo, informó que los Prestamistas en Pesos y los Prestamistas en Dólares designaron y ratificaron como Representante común a Credicorp Capital Fiduciaria S.A.

De acuerdo con la notificación emitida por Fiduciaria Bancolombia S.A., el 27 de noviembre de 2024, el P.A. Metro Línea 1, recibió los siguientes recursos:

	INFORME MENSUAL DE INTERVENTORÍA			
	CONTRATO No. 148 DE 2020 INTERVENTORÍA INTEGRAL, TÉCNICA, ECONÓMICA, FINANCIERA, CONTABLE, JURÍDICA, ADMINISTRATIVA, OPERATIVA, PREDIAL, AMBIENTAL, SOCIAL Y DE SEGURIDAD SALUD EN EL TRABAJO PARA LA VIGENCIA DEL CONTRATO DE CONCESIÓN No. 163 DE 2019.			
	Código del Formato CSPLMB-FT-LFG-006	Vigencia del Formato 01/09/2024	Versión: V03	

Fecha	Prestamista	Valor recibido COP
25 de noviembre de 2024	Banco Bilbao Vizcaya Argentaria Colombia S.A.*	250.000.000.000
25 de noviembre de 2024	Financiera de Desarrollo Nacional S.A.	500.000.000.000
25 de noviembre de 2024	Banco de Bogotá	250.000.000.000
Total Desembolso		1.000.000.000.000
* Recursos novados		

Tabla 2.11-27 Desembolsos COP

Fecha	Prestamista	Valor recibido USD
27 de noviembre de 2024	Industrial and Commercial Bank of China Limited, Panama Branch	USD 17.391.294,35
27 de noviembre de 2024	Bank of China, Panama Branch	USD 32.608.695,65
27 de noviembre de 2024	Comisión	USD 10,00
Total Desembolso		USD 50.000.000,00

Tabla 2.11-28 Desembolsos USD

xi) Comités Fiduciarios

En cumplimiento a lo estipulado en la cláusula décima del contrato fiduciaria, referente al comité fiduciario, desde el mes de marzo de 2020 se han realizado los comités fiduciarios mensualmente. El Comité correspondiente a los meses de noviembre y diciembre de 2024 se realizó el 31 de enero de 2025.



d) Inventarios de Activos de la Concesión

Conforme a la sección 1.114, el Inventario de Activos de la Concesión, corresponde al acta suscrita por las Partes en la cual se incluirá un inventario detallado de todos los activos entregados por la EMB y recibidos por el Concesionario, y una descripción del estado de tales activos al momento de entrega. Éste deberá ser presentado por el Concesionario en el primer trimestre de cada año.

Se encuentra pendiente la actualización con corte a diciembre de 2024. La Interventoría mediante comunicado L1T1-INT-CE-25-0161 del 13 de enero de 2025, solicitó al Concesionario remitir dicha actualización, con el fin de realizar la revisión con la debida antelación, previo al vencimiento del término contractual.

e) Ingresos por Explotación Comercial

En los meses de febrero y marzo de 2024 fueron suscritas las actas de inicio del aprovechamiento económico del espacio público para la realización de la actividad de publicidad exterior visual en los cerramientos temporales de obra de las estaciones, 13 (calle 26), 14 (calle 45), 15 (calle 63), 16 (calle 72) e intercambiador calle 72.

	INFORME MENSUAL DE INTERVENTORÍA				
	CONTRATO No. 148 DE 2020 INTERVENTORÍA INTEGRAL, TÉCNICA, ECONÓMICA, FINANCIERA, CONTABLE, JURÍDICA, ADMINISTRATIVA, OPERATIVA, PREDIAL, AMBIENTAL, SOCIAL Y DE SEGURIDAD SALUD EN EL TRABAJO PARA LA VIGENCIA DEL CONTRATO DE CONCESIÓN No. 163 DE 2019.				
	Código del Formato CSPLMB-FT-LFG-006	Vigencia del Formato 01/09/2024	Versión: V03	Pág. 925 de 1059	

La Subcuenta Explotación Comercial recibió el primer pago en el mes de marzo de 2024 por concepto de Aprovechamiento Económico del Espacio Público – AEEP, de acuerdo con la propuesta del Concesionario aprobada por la EMB. Este es el único ingreso obtenido por este concepto.

En los flujos de caja del mes de marzo se evidencia el traslado de los recursos a las Subcuentas Excedentes y Proyecto, de acuerdo con la establecido en la sección 3.1 (j) del Contrato de Concesión. Este pago fue el único recibido en el marco del Proyecto AEEP.

Por temas de vandalismo, grafitis e invasión del espacio público, no se logró llevar a cabo este proyecto. El 9 de diciembre de 2024, la EMB emitió la Resolución No. 648 de 2024, “Por medio de la cual cesan los efectos de la autorización concedida mediante la Resolución No. 812 de 2023, para el aprovechamiento económico en el espacio público en los frentes de obra de las Estaciones 13, 14, 15, 16 e Intercambiador Calle 72 de la PLMB.”

f) Obligaciones tributarias a cargo del Concesionario

Al ser el Patrimonio Autónomo el centro de imputación contable, Fiduciaria Bancolombia será la encargada de la declaración y pago de los impuestos nacionales y municipales.

Según lo estipulado en la Sección 23.1 del Contrato de Concesión, a los 10 días siguientes a la presentación de la declaración de renta correspondiente al 2024, el Concesionario deberá enviar copia a la EMB e Interventor junto con los medios magnéticos adjuntos.

g) Desembolso del Cierre Financiero

Los Recursos de Deuda que se desembolsaron en el Patrimonio Autónomo en el marco del Cierre Financiero ascendieron a COP \$ 263.200.000.000. Dicho monto deflactado con el IPC de diciembre de 2022 alcanza un valor de COP \$ 202.406.918.987,54 constantes de diciembre de 2017, cumpliendo con el valor mínimo contractual.



h) Fondeo Cuentas y Subcuentas Patrimonio Autónomo

i) Cuenta Proyecto:

Subcuenta Compensación del Proyecto: En caso de constituirse, se fondeará con los recursos en dólares que se aporten a la Cuenta Proyecto.

ii) Cuenta EMB:

- Subcuenta Compensación Aportes EMB: Se fondeará con los recursos que la EMB disponga para ser destinados al pago de la Retribución al Fideicomitente.

	INFORME MENSUAL DE INTERVENTORÍA				
	CONTRATO No. 148 DE 2020 INTERVENTORÍA INTEGRAL, TÉCNICA, ECONÓMICA, FINANCIERA, CONTABLE, JURÍDICA, ADMINISTRATIVA, OPERATIVA, PREDIAL, AMBIENTAL, SOCIAL Y DE SEGURIDAD SALUD EN EL TRABAJO PARA LA VIGENCIA DEL CONTRATO DE CONCESIÓN No. 163 DE 2019.				
	Código del Formato CSPMB-FT-LFG-006	Vigencia del Formato 01/09/2024	Versión: V03	Pág. 926 de 1059	

- Subcuenta Amigable Composición: Según lo establecido en el Contrato de Concesión, el Fideicomitente deberá consignar dentro de los cinco (5) días hábiles siguientes a:

- La constitución del fideicomiso
- La expiración de cada período de trescientos sesenta y cinco (365) días contados desde la fecha de inicio, la suma anual de seiscientos cincuenta millones de pesos constantes de diciembre de 2017 (\$ 650.000.000).

Esta Subcuenta se encuentra debidamente fondeada. De acuerdo con lo estipulado en la sección 5.2 (g)(iii) del Contrato, el 18 de octubre 2024, se realizó un nuevo fondeo por valor de COP \$650.000.000 constantes de diciembre de 2017, valor que indexado ascendió a la suma de COP \$ 965.879.075,53.

iii) Subcuenta Excedentes EMB:

Se fondeará con los excedentes o remanentes de otras subcuentas de la Cuenta EMB y con el 60% de los ingresos por explotación comercial. En el mes de marzo de 2024 esta Subcuenta recibió COP \$ 60.000.000, que corresponden al 60% de los ingresos efectivamente recaudados, de acuerdo con la oferta de Aprovechamiento Económico del Espacio Público, aprobada por la EMB. Este ha sido el único ingreso que se ha obtenido por concepto de la explotación comercial en los cerramientos temporales de obra.

iv) Subcuenta Obras Menores:



Se fondeará con los rendimientos financieros de todas las subcuentas de la Cuenta EMB, con excepción de la Subcuenta de Compensación cuyos rendimientos acrecentarán su saldo. A la fecha del presente informe se han realizado los traslados correspondientes.

v) Subcuenta de Compensación:

Se creará dentro de los sesenta (60) días siguientes a la fecha de inicio, con los recursos en dólares que la EMB disponga para ser destinados al pago del Componente B de la Retribución del Concesionario.

Conforme a lo establecido en el Contrato, sección 5.2 (g) (iv) (1), y al Contrato Fiduciario, Sección 6.2.5. de la cláusula sexta, el 23 de octubre de 2020 la EMB constituyó la Subcuenta de Compensación:

Entidad: Citibank

	INFORME MENSUAL DE INTERVENTORÍA			
	CONTRATO No. 148 DE 2020 INTERVENTORÍA INTEGRAL, TÉCNICA, ECONÓMICA, FINANCIERA, CONTABLE, JURÍDICA, ADMINISTRATIVA, OPERATIVA, PREDIAL, AMBIENTAL, SOCIAL Y DE SEGURIDAD SALUD EN EL TRABAJO PARA LA VIGENCIA DEL CONTRATO DE CONCESIÓN No. 163 DE 2019.			
	Código del Formato CSPLMB-FT-LFG-006	Vigencia del Formato 01/09/2024	Versión: V03	

No. Cuenta: 36419065
 Moneda: USD
 Nombre: P.A. Metro Línea 1

i) Retribución del Concesionario

La Retribución del Concesionario corresponderá a la sumatoria de los pagos que reciba por cada uno de los componentes de la Retribución, así como los pagos por Compensación Especial de ser aplicable.

La Retribución que se cause en cada trimestre calendario de ejecución del Contrato se calculará en cada Acta de Cálculo de la Retribución y se pagará dentro de los veinte (20) días siguientes.

Retribución IV trimestre de 2024:

Se presenta los valores No Objetados por la EMB al corte del presente informe, los cuales se encuentran en proceso de pago.



Componente de la Retribución	Unidad	Valor efectivo Trimestre (valores dic 2017)	Valor efectivo Trimestre (valores corrientes)
Componente A (UE 28, 74, 83, 86, 91)	COP	67.655.610.000,00	101.134.386.884,03
Componente B (UE 398)	USD	1.635.480,00	2.093.774,50
Componente C	COP	8.640.041.520,00	12.377.938.145,40
Componente D:		2.396.844.280,91	3.571.998.400,86
<i>Adecuación y reparación de desvíos</i>	COP	2.396.844.280,91	3.571.998.400,86
<i>Redes a cargo del Concesionario</i>	COP		
<i>Intersecciones especiales</i>	COP		-
Componente E	COP	3.632.683.950,00	5.430.285.293,81
Componente F	COP	-	-
Componente G	COP	-	-
Componente H	COP	-	-
Componente I	COP	-	-
TOTAL COP	COP	82.325.179.750,91	122.514.608.724,10
TOTAL USD		1.635.480,00	2.093.774,50
TOTAL TPEs			56.375

Tabla 2.11-29 Retribución cuarto trimestre 2024

Se encuentra en proceso de ajuste el cálculo del subcomponente D – Adecuación y Reparación de Desvíos, ya que fue Objetado el cálculo por parte de la EMB.



Adicionalmente, se incluyó en la Retribución del IV trimestre de 2024, el pago de los recursos líquidos por valor de COP 5.478.896.993,35 por concepto de los derechos sobre los 96.358 TPEs transferidos en el mes de noviembre de 2024.

A continuación, se presenta la Retribución causada a favor del Concesionario hasta el IV trimestre de 2024.

	INFORME MENSUAL DE INTERVENTORÍA				
	CONTRATO No. 148 DE 2020 INTERVENTORÍA INTEGRAL, TÉCNICA, ECONÓMICA, FINANCIERA, CONTABLE, JURÍDICA, ADMINISTRATIVA, OPERATIVA, PREDIAL, AMBIENTAL, SOCIAL Y DE SEGURIDAD SALUD EN EL TRABAJO PARA LA VIGENCIA DEL CONTRATO DE CONCESIÓN No. 163 DE 2019.				
	Código del Formato CSPLMB-FT-LFG-006	Vigencia del Formato 01/09/2024	Versión: V03	Pág. 928 de 1059	

Componente de la Retribución	Unidad	Valor máximo	Valor Trimestre IV 2024	Acumulado Trimestre IV 2024	% acumulado
Componente A	COP dic 2017	4.070.000.000.000	67.655.610.000,00	651.761.660.000,00	16,0138%
Componente B	USD dic 2017	990.000.000	1.635.480,00	168.561.360,00	17,0264%
Componente C	COP dic 2017		8.640.041.520,00	19.715.923.392,96	
Componente C	TPEs	2.400.000	56.375	152.733,00	6,3639%
Componente D:					
<i>Adecuación y reparación de desvíos</i>	<i>COP dic 2017</i>	<i>67.000.000.000</i>	2.396.844.280,91	8.027.270.778,71	11,9810%
<i>Redes a cargo del Concesionario</i>	<i>COP dic 2017</i>	<i>171.700.000.000</i>	En revisión	5.938.647.947,36	3,4587%
<i>Intersecciones especiales</i>	<i>COP dic 2017</i>	<i>95.300.000.000</i>		-	0%
Componente E	COP dic 2017	45.000.000.000	3.632.683.950,00	14.992.848.000,00	33,3174%
Componente F	COP dic 2017	264.550.000.000	-	-	0%
Componente G	COP dic 2017	1.485.550.000.000	-	-	0%
Componente H	COP dic 2017 trimestre	34.918.750.000	-	-	0%
Componente I	COP dic 2017	1.400.000.000.000	-	-	0%

Tabla 2.11-30 Retribución acumulada



	INFORME MENSUAL DE INTERVENTORÍA			
	CONTRATO No. 148 DE 2020 INTERVENTORÍA INTEGRAL, TÉCNICA, ECONÓMICA, FINANCIERA, CONTABLE, JURÍDICA, ADMINISTRATIVA, OPERATIVA, PREDIAL, AMBIENTAL, SOCIAL Y DE SEGURIDAD SALUD EN EL TRABAJO PARA LA VIGENCIA DEL CONTRATO DE CONCESIÓN No. 163 DE 2019.			
	Código del Formato CSPLMB-FT-LFG-006	Vigencia del Formato 01/09/2024	Versión: V03	

2.12. Seguimiento Plan de Manejo de Tránsito, Señalización y Desvíos (PMT)

Una vez realizado el seguimiento a las actividades del componente de tránsito durante el mes de enero de 2025, se continúan con mesas de trabajo con la Secretaría Distrital de Movilidad (en adelante SDM), Empresa Metro de Bogotá (en adelante EMB), PMO, Concesionario Metro Línea 1 (en adelante Concesionario) y Consorcio Supervisor PLMB (en adelante interventoría) para los Planes de Manejo de Tránsito (en adelante PMT) específicos del alto impacto de la Primera Línea Metro de Bogotá (en adelante PLMB), comités de tránsito para el seguimiento de los Planes de Manejo de Tránsito y comités de seguimiento del componente de tránsito.

La interventoría efectuó recorridos en conjunto con el Concesionario para constatar la correcta implementación de los PMT a lo largo del corredor; en los cuales, se hallaron incumplimientos, observaciones y recomendaciones al Concesionario en la implementación del PMT para:

- Construcción patio Taller.
- Traslado de redes en el frente de obra 1 y 2
- Construcción de viaducto Avenida Ciudad de Villavicencio entre Avenida Guayacanes y Carrera 81J.
- Construcción de viaducto Avenida Ciudad de Villavicencio entre Carrera 80 y Carrera 81C.
- Construcción de viaducto en la Avenida Ciudad de Villavicencio entre Carrera 80 y Avenida Primero de Mayo.
- Cruce y posicionamiento de maquinaria a lo largo del frente 1 y 2.
- Construcción estación METRO 1, 2, 3, 4, 5 y 6.
- Construcción del viaducto en la Avenida Primero de Mayo entre Avenida Ciudad de Villavicencio y Calle 34 Sur.
- Mantenimiento y demarcación vial para los PMT vigentes en el frente 1 y 2.
- Traslado y construcción de redes en la Avenida Primero de Mayo entre Carrera 69 y Calle 8 Sur.
- Continua la demolición y construcción del puente sur de la Avenida Carrera 68 por Avenida Primero de Mayo.
- Construcción de viaducto en la Avenida Primero de Mayo entre Avenida Carrera 50 y Autopista Sur.
- Mantenimiento y demarcación vial para los PMT vigentes en el frente 3 y 4.
- Construcción de viaducto Autopista Sur entre Avenida Primero de Mayo y Calle 8 Sur.
- Construcción de viaducto Avenida Calle 8 Sur entre Avenida NQS y Carrera 27 y Calle 1 entre Carrera 27 y Carrera 25.
- Construcción de viga capitel tipo pórtico en los apoyos S9-34, S9-35 y S9-36.
- Traslado de redes sobre la calle 1.
- Construcción estación METRO 7, 8, 9, 10 y 11 del frente de obra 3 y 4.
- Construcción de viaducto Avenida Caracas entre Calle 26 y Calle 32.
- Construcción de viaducto Avenida Caracas entre Calle 34 y Calle 37.
- Construcción de viaducto Avenida Caracas entre Calle 45 y Calle 53.

	INFORME MENSUAL DE INTERVENTORÍA				
	CONTRATO No. 148 DE 2020 INTERVENTORÍA INTEGRAL, TÉCNICA, ECONÓMICA, FINANCIERA, CONTABLE, JURÍDICA, ADMINISTRATIVA, OPERATIVA, PREDIAL, AMBIENTAL, SOCIAL Y DE SEGURIDAD SALUD EN EL TRABAJO PARA LA VIGENCIA DEL CONTRATO DE CONCESIÓN No. 163 DE 2019.				
	Código del Formato CSPLMB-FT-LFG-006	Vigencia del Formato 01/09/2024	Versión: V03	Pág. 930 de 1059	

- Construcción de viaducto Avenida Caracas entre Calle 57 y Calle 67.
- Traslado de redes en el frente de obra 5 y 6.
- Traslado de redes Avenida Caracas entre Calle 69 y Calle 77.
- Mantenimiento y demarcación vial para los PMT vigentes en el frente 5 y 6.
- Construcción del intercambiador vial de la Avenida Calle 72 por Avenida Caracas.
- Construcción estación METRO 13 y 15 del frente de obra 5 y 6.

a) Cuantificación PMT específicos.

Una vez realizado el seguimiento a las actividades del componente de tránsito durante el mes de enero de 2025, a continuación, se presenta el detalle de PMT específicos de bajo, mediano y alto impacto para revisión y validación por parte de la interventoría, y posteriormente aprobados por la Secretaría Distrital de Movilidad (en adelante SDM).



ENTIDAD	ESTADO	WF1	WF2	WF3	WF4	WF5	WF6	TOTAL
SDM	APROBADO	12	86	21	20	36	71	246
	NEGADO	0	5	0	0	0	1	6
	SUSPENDIDO	2	0	0	0	0	0	2
INTERVENTORIA	NO OBJETADO	3	22	84	79	10	8	206
	OBJETADO	0	0	3	16	0	0	19
	EN REVISION	1	2	0	0	0	0	3
VIGENTES		33	290	216	365	137	297	1.338

Tabla 2.12-1. Relación de PMT específicos del mes de enero de 2025.



Se aprueban por parte de la SDM – subdirección de PMT en COI (No. 1, 2, 3, 4, y 5 de 2025) los PMT presentados por el Concesionario para las siguientes actividades:

LOTE A

- ✓ PMT PARA ACTIVIDADES DE PARQUEO TEMPORAL CARGUE Y DESCARGUE DE MATERIAL SOBRE LA BAHÍA DE LA CALLE 42A SUR A LA ALTURA DE LA CARRERA 78G (COSTADO NORTE) – WF2
- ✓ PMT PARA PILOTAJE Y SUBESTRUCTURA DESDE LA PILA S4-14 HASTA LA PILA S4-23 SOBRE LA CALZADA NORTE DE LA AV. VILLAVICENCIO (AV. CALLE 43 SUR) ENTRE CARRERA 79 Y TRANSVERSAL 78HBISA
- ✓ PMT PARA PILOTAJE Y SUBESTRUCTURA DESDE LA PILA S4-14 HASTA LA PILA S4-23 SOBRE LA AV. VILLAVICENCIO (AV. CALLE 43 SUR) ENTRE CARRERA 79 Y TRANSVERSAL 78H BIS A - WF2
- ✓ PMT PARA EL TRASLADO DE REDES HÚMEDAS ACU2-2 SOBRE EL ANDEN DEL COSTADO SUR DE LA AV. VILLAVICENCIO (AC. 43 SUR) ENTRE CARRERA 79 Y CARRERA 78N – WF2
- ✓ PMT PARA ENTRADA Y SALIDA DE VOLQUETAS Y MAQUINARIA DE OBRA EN EL RAMAL TÉCNICO EN LA CONSTRUCCION DE UN PUENTE METÁLICO Y ACTIVIDADES RELACIONADAS CON LA CONSTRUCCIÓN
- ✓ PMT PARA SUBESTRUCTURA DE LAS PILAS S6-30 Y S6-31 SOBRE LA AV. PRIMERO DE MAYO ENTRE CARRERA 72 N Y CARRERA 72 C- WF2



	INFORME MENSUAL DE INTERVENTORÍA				
	CONTRATO No. 148 DE 2020 INTERVENTORÍA INTEGRAL, TÉCNICA, ECONÓMICA, FINANCIERA, CONTABLE, JURÍDICA, ADMINISTRATIVA, OPERATIVA, PREDIAL, AMBIENTAL, SOCIAL Y DE SEGURIDAD SALUD EN EL TRABAJO PARA LA VIGENCIA DEL CONTRATO DE CONCESIÓN No. 163 DE 2019.				
	Código del Formato CSPMB-FT-LFG-006	Vigencia del Formato 01/09/2024	Versión: V03	Pág. 931 de 1059	

- ✓ PMT PARA PILOTAJE Y SUBESTRUCTURA DE LAS PILAS S6-22 HASTA LA PILA S6- 33 SOBRE LA AV. PRIMERO DE MAYO ENTRE CALLE 35B SUR Y 18 METROS AL ORIENTE DE LA CALLE 34 SUR
- ✓ PMT PARA PILOTAJE DE LA PILA S3-4 SOBRE LA CALZADA SUR Y SEPARADOR CENTRAL DE LA AV. VILLAVICENCIO (AC. 43 SUR) POR AV. CIUDAD DE CALI (AK. 86) - WF1
- ✓ PMT PARA POSICIONAMIENTO DE LA MAQUINA (PILOTAJE PILAS S4-23 Y S4-24) SOBRE LA AV. VILLAVICENCIO (AC. 43 SUR) ENTRE LA AV. PRIMERO DE MAYO Y LA TRANSVERSAL 78I – WF2
- ✓ PMT PARA PILOTAJE Y SUBESTRUCTURA SOBRE LA CALZADA SUR Y ESPACIO PUBLICO DEL COSTADO SUR DE LA AV. VILLAVICENCIO (AV. CALLE 43 SUR) ENTRE AV. GUAYACANES Y LA AV. CIUDAD DE CALI
- ✓ PMT PARA ACTIVIDADES PRELIMINARES (ACCIONES DE MOVILIDAD, MANTENIMIENTO, REHABILITACIÓN, BORRADO Y DEMARCACIÓN) ASOCIADAS AL PMT PARA VIADUCTO DE LA AV. PRIMERO DE MAYO ENTRE CALLE 42 SUR Y CALLE 35B SUR.
- ✓ PMT PARA PILOTAJE Y SUBESTRUCTURA DE LAS PILAS S6-30 Y S6-31 SOBRE EL PREDIO DEL COSTADO SUR – ORIENTAL DE LA CALLE 34 SUR POR AV. PRIMERO DE MAYO -WF2
- ✓ PMT PARA SUBESTRUCTURA PILA S5-24– AV. PRIMERO DE MAYO POR CALLE 40 SUR – WF2
- ✓ PMT PARA TRASLADO DE REDES, PILOTAJE Y ARMADO DE VIGA LANZADORA SOBRE AV. VILLAVICENCIO ENTRE CARRERA 81C Y AV. CARRERA 80 (AV. AGOBERTO MEJIA)-WF2
- ✓ PMT PARA IZAJE DE DOVELAS DE LA VIGA LANZADORA N°6 EN EL VANO S2-21 A S2-22 SOBRE AV. VILLAVICENCIO POR CARRERA 88C – WF1
- ✓ PMT PARA ARMADO DE VIGA LANZADORA (ACTIVIDADES PRELIMINARES) SECTOR 3 SOBRE LA AV. VILLAVICENCIO ENTRE LA AVENIDA AGOBERTO MEJIA Y 14 METROS AL ORIENTE DE LA CARRERA 81 – WF2
- ✓ PMT PARA CIERRE DE CARRIL SUR DE LA CALZADA SUR PARA REPARACIÓN DE RED MATRIZ DE ACUEDUCTO.
- ✓ PMT PARA CONSTRUCCIÓN TRAMO 2 PLMB WF2 – AV. PRIMERO DE MAYO ENTRE CALLE 42 SUR Y CALLE 40SUR Y ENTRE CALLE 40 SUR Y CALLE 35B SUR SIN AFECTACIÓN DE LA CALLE 40 SUR-WF2
- ✓ PMT PARA TRASLADO DE REDES, PILOTAJE Y ARMADO DE VIGA LANZADORA SOBRE AV. VILLAVICENCIO ENTRE CARRERA 81C Y AV. CARRERA 80 (AV. AGOBERTO MEJIA)-WF2
- ✓ PMT PARA PILOTAJE Y SUBESTRUCTURA DESDE LA PILA S4-14 HASTA LA PILA S4-23 SOBRE LA CALZADA NORTE DE LA AV. VILLAVICENCIO (AV. CALLE 43 SUR) ENTRE CARRERA 79 Y TRANSVERSAL 78HBIS
- ✓ PMT PARA PILOTAJE DE LAS PILAS S6-22 HASTA LA S6-28 SOBRE LA AV. PRIMERO DE MAYO ENTRE AV. CALLE 35B SUR Y CARRERA 72N - WF2 - MANEJO NOCTURNO CALZADA SUR
- ✓ PMT PARA IZAJE DE DOVELAS DE LA VIGA LANZADORA EN EL VANO QUE CRUZA DE S1-57 A S1-58 AV. VILLAVICENCIO A LA ALTURA DE LA CARRERA 96 – WF1
- ✓ PMT PARA IZAJE DE DOVELAS DE LA VIGA LANZADORA NO.6 EN EL VANO QUE CRUZA DE S5-13 A S5-14 SOBRE EL CRUCE PEATONAL DE LA CALLE 41 SUR CON AV. PRIMERO DE MAYO - WF2
- ✓ PMT PARA CIERRE TOTAL DE ANDEN SUR PARA PILOTAJE. EL CIERRE CONTEMPLA LA ADECUACIÓN DE SENDERO PEATONAL PROVISIONAL AL INTERIOR DEL PREDIO DE LA EMB.



	INFORME MENSUAL DE INTERVENTORÍA			
	CONTRATO No. 148 DE 2020 INTERVENTORÍA INTEGRAL, TÉCNICA, ECONÓMICA, FINANCIERA, CONTABLE, JURÍDICA, ADMINISTRATIVA, OPERATIVA, PREDIAL, AMBIENTAL, SOCIAL Y DE SEGURIDAD SALUD EN EL TRABAJO PARA LA VIGENCIA DEL CONTRATO DE CONCESIÓN No. 163 DE 2019.			
	Código del Formato CSPLMB-FT-LFG-006	Vigencia del Formato 01/09/2024	Versión: V03	

LOTE B

- ✓ PMT PARA CONSTRUCCION DE REDES SECAS Y HUMEDAS SOBRE EL ANDEN ORIENTAL KR 52C, PILAS S7-41 A S8-03 (FRENTE 3)
- ✓ PMT PARA ADECUACIONES GEOMETRICAS FASE II SAN3-01 PARA LA CONSTRUCCION DE VIADUCTO
- ✓ PMT PARA IZAJE DE DOVELAS Y MOVIMIENTO DE VIGAS LANZADORA ENTRE APOYOS S10 -12 A S10 -13 Y ENTRE S10 -13 A S10 -14 - SUBESTRUCTURA, SUPERESTRUCTURA Y OTRAS OBRAS PARA CONSTRUCCIÓN.
- ✓ PMTPARA CONSTRUCCION DE REDES SECAS Y HUMEDAS MEDIANTE PERFORACION DIRIGIDA EN (PILAS S12-9 A S12-10) COMO PARTE DE LAS ACCIONES PRELIMINARES.
- ✓ PMT PARA TRASLADO DE REDES DE SERVICIOS PUBLICOS SOBRE LA (ENE4-10, ETB4-08) PILAS (S11-34, S12-3) PARA LAS OBRAS DE LA PRIMERA LINEA DEL METRO DE BOGOTÁ.
- ✓ PMT PARA CONSTRUCCION DE MUROS PANTALLA SOBRE LOS ANDENES , ASOCIADOS A LA CONSTRUCCION DEL EDIFICIO ASCENDENTE
- ✓ PMT PARA TRASLADO DE REDES HUMEDAS Y SECAS Y ACTIVIDADES DE PILOTAJE (FRENTE DE OBRA 3).
- ✓ PMT PARA CIERRE DE LA CALZADA Y ANDEN DE LA INTERSECCION , PARA PILOTAJE Y CONSTRUCCION DE LA SUBESTRUCTURA, SUPERESTRUCTURA Y OTRAS OBRAS DE CONSTRUCCIÓN.
- ✓ PMT PARA TRASLADO DE REDES (REDES DE TELECOMUNICACIONES), PILAS (E10-1 A E10-6) SOBRE LOS ANDENES.
- ✓ PMT PARA CRUCE DE MAQUINARIA EN LA , ENTRE EL APOYO S9-2 Y EL APOYO S9-3 – (FRENTE 3)
- ✓ PMT PARA IZAJE DE VIGAS EN U Y CONSTRUCCION DE DOVELAS EN LOS APOYOS S9-25 Y S9-24.
- ✓ PMT PARA TRASLADO DE REDES SOBRE LOS ANDENES ORIENTAL Y OCCIDENTAL DE LA R, ANDENES NORTE Y SUR DE LA CALLE 3 SUR ENTRE LA CARRERA 24C Y LA CARRERA 24.
- ✓ PMT PAR CIERRE PERIMETRAL A LA ZONIFICACION ESTABLECIDA POR PLMB PARA ACTIVIDADES DE LA ESTACION N°11 (CONSTRUCCION DE SUPERESTRUCTURA, PILOTAJE Y SUBESTRUCTURA.
- ✓ PMT PARA ACTIVIDADES DE PILOTAJE Y OTRAS ACTIVIDADES DE CONSTRUCCION DE VIADUCTO SOBRE EL ANDEN OCCIDENTAL.
- ✓ PMT PARA ACTIVIDADES DE PILOTAJE Y OTRAS ACTIVIDADES DE CONSTRUCCION DE VIADUCTO SOBRE EL ANDEN OCCIDENTAL DE LA AVENIDA NQS Y EL CUADRANTE DE LA AUTOPISTA SUR.
- ✓ PMT PARA CONSTRUCCION DE NAVE CENTRAL AK 68 Y EJECUCION DE OBRAS CONCERNIENTES AL VIADUCTO DE LA PRIMERA LINEA DEL METRO, CIERRE TOTAL CALZADA RAPIDA.
- ✓ PMT PARA EJECUCION DE LOS TRATAMIENTOS SILVICULTURALES EN COMO PARTE DE LAS ACCIONES PRELIMINARES.
- ✓ PMT PARA IZAJE DE DOVELAS Y MOVIMIENTO DE VIGA LANZADORA ENTRE APOYOS S10 - 23 A S10 -24 - SUBESTRUCTURA, SUPERESTRUCTURA Y OTRAS OBRAS PARA CONSTRUCCION DE VIADUCTO.

	INFORME MENSUAL DE INTERVENTORÍA			
	CONTRATO No. 148 DE 2020 INTERVENTORÍA INTEGRAL, TÉCNICA, ECONÓMICA, FINANCIERA, CONTABLE, JURÍDICA, ADMINISTRATIVA, OPERATIVA, PREDIAL, AMBIENTAL, SOCIAL Y DE SEGURIDAD SALUD EN EL TRABAJO PARA LA VIGENCIA DEL CONTRATO DE CONCESIÓN No. 163 DE 2019.			
	Código del Formato CSPMB-FT-LFG-006	Vigencia del Formato 01/09/2024	Versión: V03	

- ✓ PMT PARA ACCIONES DE MOVILIDAD O ACTIVIDADES DE CORTA DURACION SOBRE LOS CORREDORES DE DESVÍO.
- ✓ PMT PARA EJECUCION DE ACTIVIDADES DE CORTA DURACION Y ACCIONES DE MOVILIDAD (PARCHEO, BACHEO, BORRADO Y DEMARCACION PARA LA IMPLEMENTACION DEL PMT VIADUCTO ENTRE LAS PILAS S8-01.
- ✓ PMT PARA TRASLADO DE REDES SECAS Y HUMEDAS SOBRE- (FRENTE 4 VIADUCTO).
- ✓ PMT PARA IZAJE DE DOVELAS Y MOVIMIENTO DE VIGAS LANZADORA ENTRE APOYOS S10 -15 A S10 -16 SUBESTRUCTURA, SUPERESTRUCTURA Y OTRAS OBRAS PARA CONSTRUCCION DE VIADUCTO.
- ✓ PMT PARA IZAJE DE VIGAS EN U, CONSTRUCCION DE DOVELAS Y VIGAS PORTICO EN LOS APOYOS S9-33 A S9-36 SOBRE LA CALZADA MIXTA OCCIDENTAL DE AVENIDA NQS.
- ✓ PMT PARA CIERRE TOTAL DE ANDEN COSTADO NORTE DE LA CALLE 8 SUR ENTRE AVENIDA NQS Y CARRERA 29C PARA IZAJE E INSTALACION DE VIGA LANZADORA – (FRENTE 4).
- ✓ PMT PARA CONSTRUCCIÓN DE RED DE ACUEDUCTO AK 68 CON KR 68F
- ✓ PMT PARA EJECUCION DE LOS TRATAMIENTOS SILVICULTURALES DE LAS OBRAS DE LA FASE PREVIA DE LA PRIMERA LINEA DEL METRO DE BOGOTÁ
- ✓ PMT PARA ACTIVIDADES PRELIMINARES (ACCIONES DE MOVILIDAD, MANTENIMIENTO, REHABILITACION, BORRADO Y DEMARCACION) ASOCIADAS AL PMT PARA VIADUCTO DE LA AV. PRIMERO DE MAYO ENTRE CALLE 42 SUR Y CALLE 35B SUR
- ✓ PMT PARA CONSTRUCCION DE LAS REDES HUMEDAS EN LA INTERSECCION DE LA AV.68 CON PRIMERO DE MAYO (CALLE 26 SUR) COSTADO SUR OCCIDENTAL. (FRENTE 3)
- ✓ PMT PARA ENTRADA Y SALIDA DE VEHICULOS DE CARGA A LOS PREDIOS EXISTENTES EN EL COSTADO NORTE Y SUR DE LA AC 1 A LA ALTURA DE LA KR 24B PARA LA CONSTRUCCION DE LA ESTACION 10
- ✓ PMT PARA CIERRE PARCIAL DE LAS CALZADAS VEHICULARES NORTE Y SUR Y CIERRE TOTAL DEL SEPARADOR CENTRAL PARA LA CONSTRUCCIÓN DE PILAS, ACTIVIDADES DE PILOTAJE ENTRE LOS APOYOS S7-8 Y S7-14
- ✓ PMT PARA CIERRE TOTAL DE LA CALZADA LENTA OCCIDENTAL SOBRE LA AK 68 ENTRE 100 METROS AL SUR Y 100 METROS AL NORTE DE LA AC 26 SUR, PARA EL DESMONTE DE LAS VIGAS DEL ACTUAL PUENTE
- ✓ PMT PARA ENTRADA Y SALIDA DE VOLQUETAS AV.68 COSTADO OCCIDENTAL COMO PARTE DE LAS OBRAS DE LA PRIMERA LINEA DEL METRO DE BOGOTA – (FRENTE 3 VIADUCTO)
- ✓ PMT PARA ENTRADA Y SALIDA DE VOLQUETAS SOBRE LA AVENIDA CONGRESO EUCARISTICO (AK 68) COSTADO ORIENTAL COMO PARTE DE LAS OBRAS DE LA PRIMERA LINEA DEL METRO DE BOGOTA – (FRENTE 3 VIADUCTO)
- ✓ PMT PARA CIERRES DE LAS CALZADAS LENTA Y RAPIDA DE LA CONECTANTE NORTE-SUR DE LA AV. CARRERA 68 POR AV. PRIMERO DE MAYO PARA LA INSTALACION DE ANDAMIOS, ENTRE LAS PILAS S7-46 Y S7 -47
- ✓ PMT PARA TRASLADO DE REDES SECAS Y HUMEDAS EN LA AVENIDA NQS ENTRE LA DIAGONAL 16 S Y LA CALLE 17 S -(FRENTE 3)



	INFORME MENSUAL DE INTERVENTORÍA				
	CONTRATO No. 148 DE 2020 INTERVENTORÍA INTEGRAL, TÉCNICA, ECONÓMICA, FINANCIERA, CONTABLE, JURÍDICA, ADMINISTRATIVA, OPERATIVA, PREDIAL, AMBIENTAL, SOCIAL Y DE SEGURIDAD SALUD EN EL TRABAJO PARA LA VIGENCIA DEL CONTRATO DE CONCESIÓN No. 163 DE 2019.				
	Código del Formato CSPLMB-FT-LFG-006	Vigencia del Formato 01/09/2024	Versión: V03	Pág. 934 de 1059	

- ✓ PMT PARA CIERRE TOTAL DE LAS CALZADAS VEHICULARES Y SEPARADOR CENTRAL DE LA AVENIDA DE LA HORTUA (CL 1) ENTRE LA CARRERA 25 Y LA CARRERA 19.
- ✓ PMT PARA IZAJE DE VIGAS EN U, CONSTRUCCION DE DOVELAS Y VIGAS PORTICO EN LOS APOYOS S9-33 A S9-36 SOBRE LA CALZADA MIXTA OCCIDENTAL DE AVENIDA NQS ENTRE 32 METROS AL NORTE.
- ✓ PMT PARA TRASLADO DE REDES HUMEDAS Y SECAS SOBRE EL ANDEN ORIENTAL DE LA AVENIDA CIUDAD DE QUITO (TV 31) CON AVENIDA PRIMERO DE MAYO (CL 22 SUR) - (FRENTE 3).
- ✓ PMT PARA TRASLADO DE REDES (REDES DE TELECOMUNICACIONES), PILAS (E10-1 A E10-6) SOBRE LOS ANDENES DE LA CARRERA 24C ENTRE LA AVENIDA DE LA HORTUA (AC 1) Y LA CALLE 3 SUR, ANDENES DE LA CALLE 3 SUR ENTRE LA CARRERA 24C Y LA CARRERA 24A
- ✓ PMT PARA IZAJE DE DOVELAS Y MOVIMIENTO DE VIGAS LANZADORA ENTRE APOYOS S10 -12 A S10 -13 Y ENTRE S10 -13 A S10 -14 - SUBESTRUCTURA, SUPERESTRUCTURA Y OTRAS OBRAS PARA CONSTRUCCION DE VIADUCTO.
- ✓ PMT PARA CIERRE PARCIAL DE LAS CALZADAS VEHICULARES NORTE Y SUR Y CIERRE TOTAL DEL SEPARADOR CENTRAL.
- ✓ PMT PARA IZAJE DE DOVELAS Y MOVIMIENTO DE VIGA LANZADORA ENTRE APOYOS S10 - 23 A S10 -24 - SUBESTRUCTURA, SUPERESTRUCTURA Y OTRAS OBRAS PARA CONSTRUCCION DE VIADUCTO.

LOTE C

- ✓ PMT PILOTAJE ADICIONAL CL 69 CL 72 – WF 6.
- ✓ PMT MANTENIMIENTO Y DEMARCACION DESVIOS VIADUCTO CL24-CL26- WF 5.
- ✓ PMT ADECUACIONES GEOMETRICAS VIADUCTO CL 24 - CL 26 - WF 5.
- ✓ PMT ADECUACION ES TERRENO VIADUCTO CL24 -26 - WF 5.
- ✓ PMT APERTURA DEL DEPRIMIDO CALLE 72 (CON CIERRE DE REDES CL 72 - CL77)- WF 6.
- ✓ PMT CRUCE PILOTEADORA INTERSECCION AK 14 POR CL 66 - WF 6.
- ✓ PMT NUEVA FLORES ETAPA 3 PILA S16-12 CALLE 66 - WF 6.
- ✓ PMT CARRERA 14 CL 19 ETB6-09 BRT 12 ENE6-18 S16-23 - WF 5.
- ✓ PMT MANTENIMIENTO Y DEMARCACION DESVIOS (ADICIONALES) APERTURA CL 72 - WF 6.
- ✓ PMT MOBILIARIO SEMAFORICO APERTURA CALLE 72 - WF 6.
- ✓ PMT DEMARCACION Y MANTENIMIENTO DESVIOS VIADUCTO CALLE 69A CALLE 72 - WF 6.
- ✓ PMT PILOTAJE ADICIONAL S16-15 CALLE 67 - WF 6.
- ✓ PMT CARGUE Y DESCARGUE CALLE 26 Y CALLE 28 - WF 5.
- ✓ PMT REDES WF6- ESTACION N. 15 CL 61 - WF 6.
- ✓ PMT DE EMERGENCIA POR HUNDIMIENTO EN AV. CARACAS ENTRE CALLE 66 Y 67 - WF 6.

Lo anterior, se puede observar y detallar en el anexo 2.12.1 del SEGUIMIENTO PLAN DE MANEJO DE TRÁNSITO, SEÑALIZACIÓN Y DESVÍOS (PMT). COMPONENTE DE TRÁNSITO Y TRANSPORTE, en donde se presenta el resumen de PMT específicos presentados por el Concesionario en la etapa de construcción, para revisión, validación y emisión de concepto de NO objeción por parte de la interventoría y así

	INFORME MENSUAL DE INTERVENTORÍA				
	CONTRATO No. 148 DE 2020 INTERVENTORÍA INTEGRAL, TÉCNICA, ECONÓMICA, FINANCIERA, CONTABLE, JURÍDICA, ADMINISTRATIVA, OPERATIVA, PREDIAL, AMBIENTAL, SOCIAL Y DE SEGURIDAD SALUD EN EL TRABAJO PARA LA VIGENCIA DEL CONTRATO DE CONCESIÓN No. 163 DE 2019.				
	Código del Formato CSPLMB-FT-LFG-006	Vigencia del Formato 01/09/2024	Versión: V03	Pág. 935 de 1059	

continuar el trámite de aprobación de PMT correspondiente ante la Secretaría Distrital de Movilidad – Subdirección de Planes de Manejo de Tránsito.

A continuación, se presenta la relación de quince (15) comunicaciones generadas por la Interventoría debido incumplimiento en la implementación de PMT por parte del Concesionario.

No.	FECHA	RADICADO	ASUNTO	FRENTE OBRA
1	10-ene-25	L1T1-INT-CE-25-0122	ADVERTENCIA POR EL PRESUNTO INCUMPLIMIENTO A LA OBLIGACIÓN ESTABLECIDA EN EL APÉNDICE TÉCNICO 16 – NUMERAL 1 – PLAN DE MANEJO DE TRÁFICO, SEÑALIZACIÓN Y DESVÍOS EN LA IMPLEMENTACIÓN DE LOS PLANES DE MANEJO DE TRÁNSITO (PMT-REDES Y VIADUCTO-WF1 Y WF2).	WF1/WF2
2	14-ene-25	L1T1-INT-CE-25-0213	ADVERTENCIA POR EL PRESUNTO INCUMPLIMIENTO A LA OBLIGACIÓN ESTABLECIDA EN EL AT 16 PLAN DE MANEJO DE TRÁFICO, SEÑALIZACIÓN Y DESVÍOS EN LA IMPLEMENTACION DE LOS PLANES DE MANEJO DE TRANSITO PARA TRASLADO DE REDES SOBRE LA AVENIDA PRIMERO DE MAYO ENTRE CALLE 8 SUR Y CARRERA 68I PMT- REDES-WF3	WF3
3	17-ene-25	L1T1-INT-CE-25-0296	ADVERTENCIA POR EL PRESUNTO INCUMPLIMIENTO A LA OBLIGACIÓN ESTABLECIDA EN EL AT16 PLAN DE MANEJO DE TRÁFICO, SEÑALIZACIÓN Y DESVÍOS EN LA IMPLEMENTACIÓN DE LOS PLANES DE MANEJO DE TRÁNSITO PARA PILOTAJE Y CONSTRUCCION DE VIADUCTO SOBRE LA AVENIDA CARACAS ENTRE CALLE 67 Y CALLE 70 PMT- VIADUCTO-WF6	WF6
4	21-ene-25	L1T1-INT-CE-25-0369	ADVERTENCIA POR PRESUNTO INCUMPLIMIENTO A LA OBLIGACIÓN ESTABLECIDA EN EL AT 16 PLAN DE MANEJO DE TRAFICO, SEÑALIZACION Y DESVIOS AVENIDA CIUDAD DE VILLAVICENCIO Y AVENIDA PRIMERO DE MAYO PMT-REDES-VIADUCTO-WF2	WF2
5	21-ene-25	L1T1-INT-CE-25-0368	ADVERTENCIA PRESUNTO INCUMPLIMIENTO A LA OBLIGACIÓN ESTABLECIDA EN EL AT 16 PLAN DE MANEJO DE TRÁFICO, SEÑALIZACIÓN Y DESVÍOS PARA EL PLAN DE MANEJO CONSTRUCCION DE VIADUCTO EN ACTIVIDADES DE PILOTAJE EN S4-27 SOBRE AVENIDAD PRIMERO DE MAYO CON CALLE 42F SUR PMT-VIADUCTO-WF2	WF2
6	21-ene-25	L1T1-INT-CE-25-0366	ADVERTENCIA PRESUNTO INCUMPLIMIENTO A LA OBLIGACION ESTABLECIDA EN EL AT 16 PLAN DE MANEJO DE TRAFICO, SEÑALIZACION Y DESVIOS EN LA IMPLEMENTACIÓN DE LOS PLANES DE MANEJO DE TRÁNSITO PMT-REDES y VIADUCTO WF1 Y WF2	WF2/WF1
7	21-ene-25	L1T1-INT-CE-25-0363	ADVERTENCIA POR EL PRESUNTO INCUMPLIMIENTO A LA OBLIGACIÓN ESTABLECIDA EN EL APÉNDICE TÉCNICO 16 – SECCIÓN 1 – PLAN DE MANEJO DE TRÁFICO, SEÑALIZACIÓN Y DESVÍOS (EN ADELANTE PMT) PARA ACTIVIDADES DE PILOTAJE Y CONSTRUCCION DE REDES SOBRE LA AVENIDA VILAVICENCIO ENTRE LA CARRERA 80D BIS Y AVENIDA PRIMERO DE MAYO (PMT-PILOTAJE- REDES-WF2).	WF2
8	21-ene-25	L1T1-INT-CE-25-0362	ADVERTENCIA POR PRESUNTO INCUMPLIMIENTO A LA OBLIGACIÓN ESTABLECIDA EN EL APÉNDICE TÉCNICO 16 – SECCIÓN 1 – PLAN DE MANEJO DE TRÁFICO, SEÑALIZACIÓN Y DESVÍOS (EN ADELANTE PMT) – OBRAS SIN PMT Y SIN VIGENCIA EN LA AVENIDA CIUDAD DE VILLAVICENCIO, AVENIDA GUAYACANES Y CALLE 49 SUR (PMT-VIADUCTO-WF1).	WF1
9	22-ene-25	L1T1-INT-CE-25-0410	ADVERTENCIA POR LA FALTA DE GESTION OPORTUNA EN LA ELABORACIÓN Y APROBACIÓN DE PLANES DE MANEJO DE TRANSITO PARA LA CONSTRUCCIÓN DE VIADUCTO SEGÚN EL PLAN DE EJECUCIÓN V12 PMT VIADUCTO WF2	WF2
10	23-ene-25	L1T1-INT-CE-25-0416	ADVERTENCIA POR LA FALTA DE GESTIÓN OPORTUNA EN LA ELABORACIÓN Y APROBACIÓN DE PLANES DE MANEJO DE TRÁNSITO (EN ADELANTE PMT) PARA LA CONSTRUCCIÓN DE VIADUCTO SEGÚN EL PLAN DE EJECUCIÓN V12 (PMT-VIADUCTO-WF3).	WF3
11	23-ene-25	L1T1-INT-CE-25-0417	ADVERTENCIA POR LA FALTA DE GESTIÓN OPORTUNA EN LA ELABORACIÓN Y APROBACIÓN DE PLANES DE MANEJO DE TRÁNSITO (EN ADELANTE PMT) PARA LA CONSTRUCCIÓN DE VIADUCTO SEGÚN EL PLAN DE EJECUCIÓN V12 (PMT-VIADUCTO-	WF4

	INFORME MENSUAL DE INTERVENTORÍA				
	CONTRATO No. 148 DE 2020 INTERVENTORÍA INTEGRAL, TÉCNICA, ECONÓMICA, FINANCIERA, CONTABLE, JURÍDICA, ADMINISTRATIVA, OPERATIVA, PREDIAL, AMBIENTAL, SOCIAL Y DE SEGURIDAD SALUD EN EL TRABAJO PARA LA VIGENCIA DEL CONTRATO DE CONCESIÓN No. 163 DE 2019.				
	Código del Formato CSPLMB-FT-LFG-006	Vigencia del Formato 01/09/2024	Versión: V03	Pág. 936 de 1059	

No.	FECHA	RADICADO	ASUNTO	FRENTE OBRA
			WF4).	
12	23-ene-25	L1T1-INT-CE-25-0421	ADVERTENCIA POR LA FALTA DE GESTIÓN OPORTUNA EN LA ELABORACIÓN Y APROBACIÓN DE PLANES DE MANEJO DE TRÁNSITO (EN ADELANTE PMT) PARA LA CONSTRUCCIÓN DE VIADUCTO SEGÚN EL PLAN DE EJECUCIÓN V12 (PMT-VIADUCTO-WF5).	WF5
13	23-ene-25	L1T1-INT-CE-25-0433	ADVERTENCIA EJECUCION DE ACTIVIDADES DE OBRA PARA VIADUCTO CON PLAN DE MANEJO DE TRANSITO VIGENTE SIN IMPLMNTACION DE PMT Y PMT DE VIADUCTO QUE A LA FECHA DEBEN ESTAR EN EJECUCION O CULMINADOS SEGÚN EL PEV12 EN EL FRENTE DE OBRA WF6 PMT- VIADUCTO WF6.	WF6
14	30-ene-25	L1T1-INT-CE-25-0584	ADVERTENCIA POR EL PRESUNTO INCUMPLIMIENTO A LA OBLIGACIÓN ESTABLECIDA EN EL APÉNDICE TÉCNICO 16 – SECCIÓN 1 – PLAN DE MANEJO DE TRÁFICO, SEÑALIZACIÓN Y DESVÍOS EN LA IMPLEMENTACIÓN DE LOS PLANES DE MANEJO DE TRÁNSITO (EN ADELANTE PMT) (PMT-REDES y VIADUCTO-WF3 Y WF4)	WF3/WF4
15	30-ene-25	L1T1-INT-CE-25-0602	ADVERTENCIA POR PRESUNTO INCUMPLIMIENTO A LA OBLIGACIÓN ESTABLECIDA EN EL APÉNDICE TÉCNICO 16 – SECCIÓN 1 – PLAN DE MANEJO DE TRÁFICO, SEÑALIZACIÓN Y DESVÍOS (EN ADELANTE PMT)- OBRAS SIN PMT Y SIN VIGENCIA (PMT-WF3 Y WF4)	WF3/WF4

Tabla 2.12-2. Relación de comunicaciones de incumplimientos PMT para el mes de enero de 2025.

b) Comités de tránsito.

De acuerdo con el numeral 6.1 CONFORMACIÓN DEL COMITÉ DEL TRÁNSITO del Apéndice Técnico 16 – Especificaciones Técnicas para el Plan de Manejo de Tráfico, Señalización y Desvíos y Estudios de Movilidad se viene efectuando cada quince (15) los comités de tránsito para el seguimiento de PMT, los cuales se relacionan a continuación:

Comité de tránsito No. 82 LOTE B. 7 de enero de 2025 (CSPLMB-FT-OCI-060_V00_L1T1-INT-AM-0674_V00 anexo 2.6. (g) – componente de tránsito y transporte).

Comité de tránsito No. 80 LOTE A. 8 de enero de 2025 (CSPLMB-FT-OCI-060_V00_L1T1-INT-AM-0677_V00 anexo 2.6. (g) – componente de tránsito y transporte).

Comité de tránsito No. 81 LOTE C. 9 de enero de 2025 (CSPLMB-FT-OCI-060_V00_L1T1-INT-AM-0678_V00 anexo 2.6. (g) – componente de tránsito y transporte).

Comité de tránsito No. 83 LOTE B. 21 de enero de 2025 (CSPLMB-FT-OCI-060_V00_L1T1-INT-AM-0692_V00 anexo 2.6. (g) – componente de tránsito y transporte).

Comité de tránsito No. 81 LOTE A. 22 de enero de 2025 (CSPLMB-FT-OCI-060_V00_L1T1-INT-AM-0695_V00 anexo 2.6. (g) – componente de tránsito y transporte).

Comité de tránsito No. 82 LOTE C. 23 de enero de 2025 (CSPLMB-FT-OCI-060_V00_L1T1-INT-AM-0696_V00 anexo 2.6. (g) – componente de tránsito y transporte).

c) Matriz de Evaluación PMT específico.

	INFORME MENSUAL DE INTERVENTORÍA				
	CONTRATO No. 148 DE 2020 INTERVENTORÍA INTEGRAL, TÉCNICA, ECONÓMICA, FINANCIERA, CONTABLE, JURÍDICA, ADMINISTRATIVA, OPERATIVA, PREDIAL, AMBIENTAL, SOCIAL Y DE SEGURIDAD SALUD EN EL TRABAJO PARA LA VIGENCIA DEL CONTRATO DE CONCESIÓN No. 163 DE 2019.				
	Código del Formato CSPLMB-FT-LFG-006	Vigencia del Formato 01/09/2024	Versión: V03	Pág. 937 de 1059	



En el anexo 2.12.2 se presentará la Matriz de Evaluación PMT específico realizada por la interventoría en la Etapa de Construcción del periodo comprendido entre el 01 al 31 de enero de 2025 la cual a la fecha no se encuentra conciliada con el Concesionario en el periodo evaluado. Para el presente mes de evaluación se califica los siguientes parámetros por actividad

- Señalización Vertical y dispositivos.
- Señalización horizontal.
- Manejo Peatonal.
- Estado de condición de las vías.
- Manejo de intersecciones e intercambiadores.
- Cumplimiento de parámetros de control de tránsito.
- Cumplimiento de compromisos.
- Tiempo de vigencia de los PMT.
- Personal asignado al PMT.
- Informes Mensuales.
- Actividades de contingencia.
- Inconformidades al PMT.

En el cumplimiento de parámetros de control de tránsito se remite la siniestralidad encontrada por el Concesionario, el cual se reporta para el mes inmediatamente anterior, dado que en el mes en evaluación no se cuenta con la información de los siniestros capturados por la SDM a partir del sistema de información geográfico de siniestralidad.



Periodo	LOTE	WF	Sinistros viales de la PLMB			Total Sinistros	Total Equivalentes
			Cierres viales y desvíos (PMT)				
			Solo daños	Heridos	Fallecidos		
ene-24	A	WF1	0	3	0	3	6
		WF2	1	7	0	8	15
	B	WF3	2	11	1	14	37,4
		WF4*	0	0	0	0	0
	C	WF5*	0	0	0	0	0
		WF6	0	5	0	5	10
feb-24	A	WF1	0	1	0	1	2
		WF2	0	1	0	1	2
	B	WF3	13	0	0	13	13
		WF4*	0	0	0	0	0
	C	WF5*	0	0	0	0	0
		WF6	0	5	0	5	10
mar-24	A	WF1	0	1	0	1	2
		WF2	0	1	0	1	2
	B	WF3	1	10	1	12	34,4
		WF4	0	0	0	0	0
	C	WF5	0	0	0	0	0
		WF6	0	8	0	8	16
abr-24	A	WF1	0	1	0	1	2
		WF2	0	11	0	11	22
	B	WF3	1	9	1	11	32,40
		WF4*	0	0	0	0	0
	C	WF5*	0	0	0	0	0
		WF6	2	3	0	5	8
may-24	A	WF1	0	1	0	1	2
		WF2	0	0	0	0	0
		WF2	1	17	2	20	61,8
	B	WF3	3	4	0	7	11
		WF3	2	26	0	28	54
		WF4	0	4	0	4	8
	C	WF4*	0	0	0	0	0
		WF5*	0	0	0	0	0
		WF5*	0	0	0	0	0
		WF6	0	9	0	9	18
		WF6	3	1	0	4	5
		WF6	0	0	0	0	0
jun-24	A	WF1	0	0	0	0	0
		WF2	2	10	1	13	35,4
		WF2	10	4	0	14	18
	B	WF3	1	9	0	10	19
		WF3	1	1	0	2	3
		WF4*	0	0	0	0	0
	C	WF4*	0	0	0	0	0
		WF5*	0	16	0	16	32
		WF5*	1	0	0	1	1
		WF6	0	6	0	6	12
		WF6	1	0	0	1	1
		WF6	0	0	0	0	0
jul-24	A	WF1	0	0	0	0	0
		WF2	3	1	1	5	16,4
		WF2	9	1	1	11	24,4
	B	WF3	2	1	0	3	4
		WF4	0	0	0	0	0
		WF4	1	1	0	2	3
	C	WF5	1	17	0	18	35
		WF5	1	0	0	1	1
		WF6	0	7	0	7	14
		WF6	2	1	0	3	4
		WF6	1	11	2	14	49,8
		WF6	0	2	1	3	17,4
ago-24	A	WF1	2	18	1	21	51,4
		WF2	0	3	0	3	6
		WF3	0	10	1	11	33,4
	B	WF4	0	4	0	4	8
		WF4	0	3	0	3	6
		WF4	0	2	0	2	4
	C	WF5	0	6	2	8	38,8
		WF5	0	2	0	2	4
		WF6	0	7	0	7	14
		WF6	0	3	0	3	6
		WF6	0	0	0	0	0
		WF6	0	0	0	0	0
sep-24	A	WF1	0	1	0	1	2
		WF2	2	4	0	6	10
		WF2	0	2	0	2	4
	B	WF3	0	0	0	0	0
		WF4	0	0	0	0	0
		WF4	0	2	2	4	30,8
	C	WF5	0	0	0	0	0
		WF5	0	1	0	1	2
		WF6	0	0	0	0	0
		WF6	0	0	0	0	0
		WF6	0	0	0	0	0
		WF6	0	0	0	0	0
oct-24	A	WF1	0	4	0	4	8
		WF2	0	8	1	10	30,4
	B	WF3	0	2	0	2	4
		WF4	0	0	0	0	0
	C	WF5	0	8	0	8	16
		WF6	2	14	1	17	43,4
nov-24	A	WF1	1	10	0	11	21
		WF2	3	16	1	20	48,4
	B	WF3	1	0	3	4	41,2
		WF4	0	0	0	0	0
	C	WF5	0	3	0	3	6
		WF6	1	8	0	9	17
dic-24	A	WF1	2	4	0	6	10
		WF2	5	3	0	8	11
	B	WF3	0	9	0	9	18
		WF4	0	4	1	5	21,4
	C	WF5	0	10	0	10	20
		WF6	0	10	0	10	20

Tabla 2.12.c-2. Relación de siniestros viales sobre el corredor y vías de desvío de la PLMB

	INFORME MENSUAL DE INTERVENTORÍA				
	CONTRATO No. 148 DE 2020 INTERVENTORÍA INTEGRAL, TÉCNICA, ECONÓMICA, FINANCIERA, CONTABLE, JURÍDICA, ADMINISTRATIVA, OPERATIVA, PREDIAL, AMBIENTAL, SOCIAL Y DE SEGURIDAD SALUD EN EL TRABAJO PARA LA VIGENCIA DEL CONTRATO DE CONCESIÓN No. 163 DE 2019.				
	Código del Formato CSPLMB-FT-LFG-006	Vigencia del Formato 01/09/2024	Versión: V03	Pág. 939 de 1059	

De acuerdo con la tabla anterior, se observa un aumento en la siniestralidad de los frentes de obra con PMT aprobado con respecto al mes anterior, el cual se debe a los nuevos cierres viales en todos los frentes de obra, sin embargo, dichos siniestros se atribuyen al comportamiento de los conductores.

[2.12. Segto Plan Manejo Transito.pdf](#)

	INFORME MENSUAL DE INTERVENTORÍA				
	CONTRATO No. 148 DE 2020 INTERVENTORÍA INTEGRAL, TÉCNICA, ECONÓMICA, FINANCIERA, CONTABLE, JURÍDICA, ADMINISTRATIVA, OPERATIVA, PREDIAL, AMBIENTAL, SOCIAL Y DE SEGURIDAD SALUD EN EL TRABAJO PARA LA VIGENCIA DEL CONTRATO DE CONCESIÓN No. 163 DE 2019.				
	Código del Formato CSPLMB-FT-LFG-006	Vigencia del Formato 01/09/2024	Versión: V03	Pág. 940 de 1059	

2.13. Seguimiento a los Riesgos

El presente capítulo reporta el seguimiento a los riesgos del Contrato de Concesión 163 /2019, a enero de 2025, con base en el contenido establecido en el Apéndice B del Contrato de Interventoría 148/2020, el cual señala:

El Interventor deberá reportar cualquier desviación que se presente, teniendo en cuenta un registro de riesgos que, sean de responsabilidad compartida o exclusiva de la EMB, que contenga como mínimo: i) ID consecutivo; ii) Actividad (según WBS donde se identifica); iii) Nombre del riesgo. iv) Causas; v) Posibles consecuencias; vi) Clasificación del riesgo; vii) Controles propuestos.



Con base en reunión del 24/09/2024, se acordó con la EMB que, a partir del informe de septiembre, se reportara únicamente el seguimiento a los riesgos del Contrato 163/2019, Capítulo XVII de asignación Pública y/o Compartida, excluyéndose de esta parte los riesgos del privado. Además, se acordó que el otro componente del presente informe corresponde al seguimiento y análisis de los riesgos Top 10 reportados por el Concesionario.

Sin perjuicio de esto y de la obligación de realizar seguimiento únicamente a los riesgos compartidos o de EMB, esto con el fin de identificar de forma temprana si la Entidad cuenta o deberá pedir los recursos contingentes para mitigar los efectos de los riesgos que se llegasen a materializar; teniendo en cuenta la envergadura del proyecto, con el presente informe se reportara el seguimiento y recomendaciones en la gestión de riesgos del privado, para lo cual se deja la salvedad que este ejercicio se realiza a petición de la Entidad y por lo tanto lo consignado por la Interventoría corresponden a una opinión y/o evaluación de la información suministrada por el Concesionario y de las situaciones que se evidencian en el seguimiento que se realiza al contrato de concesión y en ningún modo, modifica o sustituye las obligaciones que el Concesionario tiene en materia de gestionar sus riesgos, por lo tanto no se profundiza en el planteamiento de acciones de mitigación sobre componentes técnicos y/o administrativos que se enmarquen en la obligación del concesionario de valorar y gestionar sus riesgos.

Finalmente, se reporta de forma resumida el seguimiento a los riesgos operativos, con apoyo del tablero de los disparadores de “Riesgos Banca” que el interventor mensualmente carga en la herramienta Power Bi, precisando que su reporte será con un mes anterior al corte del presente informe.

Contextualización

La Interventoría mediante Memorando Técnico INTERVENTOR-FT-OCI-008_L1T1-CON-GRI-PN-0001_VEE, emitió concepto de No Objeción a la versión VEE del Plan de Gestión de Riesgos del proyecto presentado por el concesionario el Concesionario, en adelante PGR, allegada mediante comunicado

	INFORME MENSUAL DE INTERVENTORÍA			
	CONTRATO No. 148 DE 2020 INTERVENTORÍA INTEGRAL, TÉCNICA, ECONÓMICA, FINANCIERA, CONTABLE, JURÍDICA, ADMINISTRATIVA, OPERATIVA, PREDIAL, AMBIENTAL, SOCIAL Y DE SEGURIDAD SALUD EN EL TRABAJO PARA LA VIGENCIA DEL CONTRATO DE CONCESIÓN No. 163 DE 2019.			
	Código del Formato CSPLMB-FT-LFG-006	Vigencia del Formato 01/09/2024	Versión: V03	

L1T1-CON-GRI-PN-0001_VEE del día 2021-05-26, a partir del cual se remitió el PGR en Versión 00 para su implementación.

Lo anterior de conformidad con lo señalado en los Numerales 3.1 y 3.7 del Apéndice Técnico No. 3, donde se establece que se debe tomar como insumo para la construcción el Plan de Gestión de Riesgos del Proyecto, la guía PMBOK-PMI o la ISO 21500, previamente entregadas por la Empresa Metro Bogotá al Concesionario, en las cuales se establece en el Capítulo 11 de la Guía PMBOK sexta edición sobre GESTIÓN DE LOS RIESGOS DEL PROYECTO, donde se indica que: *“La Gestión de los riesgos del proyecto incluye los procesos para llevar a cabo la planificación de la gestión, identificación, análisis, planificación de respuesta, implementación de respuesta y monitoreo de los riesgos de un proyecto. Los objetivos de la gestión de los riesgos del proyecto son aumentar la probabilidad y/o el impacto de los riesgos positivos y disminuir la probabilidad y/o el impacto de los riesgos negativos, a fin de optimizar las posibilidades de éxito del proyecto.”*

Por lo cual, mediante transmittal CONCESIONARIO-TRN-001597 de ACONEX, el Concesionario envió el Plan de Gestión de Riesgos Version-01 (documento L1T1-CON-GRI-PN-0001), bajo el cual se reportan ajustes en los criterios de clasificación y calificación del Plan de Gestión de Riesgos Versión 00

Durante el mes de noviembre de 2022, se radicó el Plan de Gestión de Riesgos V_02 el cual recoge la alineación de criterios de calificación dados por la EMB a partir de enfoques metodológicos dados por la Banca de Inversión. Entre diciembre de 2022 y febrero de 2023 se adelantaron mesas conjuntas con la EMB, para la revisión de dicho documento PGR V_02.



A partir de lo anterior, el Concesionario mediante transmittal ML1-TRN-016943 del 17 de abril de 2023 presentó el Plan de Gestión de Riesgos versión 03 (L1T1-CON-GRI-PN-0001), el cual la interventoría respondió en los primeros días de junio de 2023, bajo comunicado EXT23-0011254 del 30 de junio de 2023, indicando “documento sin observaciones”

Conforme lo establecido en el Apéndice Técnico 3, numeral 3.7, el concesionario debe hacer un monitoreo de los riesgos asociado al seguimiento de la efectividad de los tratamientos implementados. Igualmente, en el PGR se estableció lo siguiente: *“...Cada tres meses se realizará un informe consolidado que se revisará por el comité de riesgos del concesionario, una vez este se apruebe será remitido de manera oficial a la interventoría y la EMB.”*

El 22 de noviembre de 2024, mediante transmittal **ML1-TRN-036055**, el concesionario presentó el Análisis de Riesgos correspondiente al periodo mayo – julio de 2024, el cual se revisó en forma conjunta con la EMB y la PMO, y las observaciones enviadas con radicado L1T1-INT-CE-25-0510 del 28 de enero.

La Interventoría reporta el seguimiento a los riesgos del proyecto en dos aspectos:

³ Identificados a partir del Plan de Gestión de Riesgos no Objetado, en su versión actualizada PGR-V03

	INFORME MENSUAL DE INTERVENTORÍA				
	CONTRATO No. 148 DE 2020 INTERVENTORÍA INTEGRAL, TÉCNICA, ECONÓMICA, FINANCIERA, CONTABLE, JURÍDICA, ADMINISTRATIVA, OPERATIVA, PREDIAL, AMBIENTAL, SOCIAL Y DE SEGURIDAD SALUD EN EL TRABAJO PARA LA VIGENCIA DEL CONTRATO DE CONCESIÓN No. 163 DE 2019.				
	Código del Formato CSPLMB-FT-LFG-006	Vigencia del Formato 01/09/2024	Versión: V03	Pág. 942 de 1059	

Un primer componente, es el **seguimiento a los 10 riesgos con mayor calificación de probabilidad e impacto (Top 10 de los riesgos)**³, y conforme con el seguimiento que se hace en los comités de riesgos que se llevan a cabo de forma mensual, y complementando con lo considerado en la metodología de la banca en la que se identifica el evento, la causa y el impacto.

Este seguimiento, se hace conforme con los criterios de clasificación, calificación, los planes de acción y controles fijados en el Plan de Gestión de Riesgos vigente. Así mismo, se relacionan las alertas tempranas de la Interventoría, las acciones sobre las mismas y el seguimiento al Plan de Acción sobre los 10 principales riesgos que se analizan juntamente con la Empresa Metro De Bogotá, La PMO, El Concesionario y la Interventoría, en los comités de riesgos mensuales.

Se precisa que el seguimiento a los riesgos de seguridad y salud en el trabajo , seguridad vial y gestión de riesgos de desastres se reportan por el área ambiental, social y seguridad en el trabajo de la interventoría en el cuerpo integral de este informe con anexos separados, en el presente capítulo se resaltan eventualmente aspectos de seguridad cuando se vea afectados los riesgos puntuales de la descripción del proyecto en su responsabilidad, bien sea que como consecuencia de un accidente o incidente se impacte la triple restricción (costo, tiempo , alcance) o temas reputacionales.

Un segundo componente corresponde al seguimiento de los riesgos contractuales, conforme con lo regulado en **el Contrato de Concesión No 163 de 2019, (Capítulo 17)**, para lo cual se reporta el contexto del riesgo, el seguimiento en el periodo correspondiente y la actualización de la probabilidad e impacto esta última únicamente en lo correspondiente a los riesgos públicos o compartidos.

La gestión de los riesgos del proyecto corresponde al Concesionario y a la Empresa Metro Bogotá como entidad contratante, asignatarios y responsables de los riesgos, no obstante, en función de las obligaciones de reportar cualquier desviación, se presenta la siguiente contextualización sobre la gestión de riesgos de proyectos, bajo las técnicas de herramientas del PMI, conforme el PMBOK 6, sobre las cuales la interventoría adopta las tareas asociadas al control y reporte.



a) Planificación de los Riesgos

Etapa correspondiente a la elaboración y formulación de Plan de Gestión de Riesgos del proyecto, sobre el cual la interventoría sobre la versión 03, como se indicó anteriormente, conceptuó que no tenía observaciones, por lo tanto, se toma como la vigente.

b) Identificación de los Riesgos

La identificación de los riesgos se realizó de acuerdo con las técnicas y herramientas relacionadas en informes anteriores considerando los lineamientos incluidos en la sexta edición del PMBOK. Acorde

³ *Identificados a partir del Plan de Gestión de Riesgos no Objetado, en su versión actualizada PGR-V03*

	INFORME MENSUAL DE INTERVENTORÍA				
	CONTRATO No. 148 DE 2020 INTERVENTORÍA INTEGRAL, TÉCNICA, ECONÓMICA, FINANCIERA, CONTABLE, JURÍDICA, ADMINISTRATIVA, OPERATIVA, PREDIAL, AMBIENTAL, SOCIAL Y DE SEGURIDAD SALUD EN EL TRABAJO PARA LA VIGENCIA DEL CONTRATO DE CONCESIÓN No. 163 DE 2019.				
	Código del Formato CSPLMB-FT-LFG-006	Vigencia del Formato 01/09/2024	Versión: V03	Pág. 943 de 1059	

con los lineamientos del CONPES 3961 de 2019 se realizó la asignación y clasificación de los riesgos que se encuentran relacionados en el contrato 163 de 2019, Capítulo 17

c) Matriz de Riesgos del proyecto PLMB

La matriz de riesgos del proyecto se construyó a partir de los criterios de clasificación y calificación concertados con el Plan de Gestión de Riesgos no objetado (PGR-V0) actualizado (PGR-V01) y PGR-V03 (vigente). A partir de lo anterior, en los comités de riesgos se analizan nuevos eventos sobre los cuales se discute sobre su incorporación en la matriz y se presenta en el Análisis de Riesgos conforme con el Apéndice Técnico 3, Numeral 3.7 del Contrato de Concesión No 163 de 2019.

Dicha Matriz, es contrastada con los riesgos identificados en el Contrato de Concesión, los riesgos identificados por la PMO, la interventoría y el documento CONPES 3691 de 2019.

d) Evaluación Cualitativa

En razón a que evaluar cualitativamente los riesgos supone la comparación de percepciones subjetivas con respecto a los diferentes eventos de riesgo, una vez obtenido el Plan de Gestión de Riesgos del Proyecto como el resultado de alinear los PGR de EL CONCESIONARIO y el PGR de EMB, se concertaron los siguientes criterios de calificación y que es importante presentar en los presente informes para que se tenga el contexto de cómo se analiza la probabilidad de los riesgos que conforman el Top 10.

En el presente informe, se muestran los criterios que corresponden a una matriz de calificación de 4x4, alineados con el Plan de Gestión de Riesgos que la Empresa Metro de Bogotá y siguiendo las recomendaciones de la Banca. Criterios cuya aplicación para evaluar los riesgos del proyecto inició con el informe mensual del mes de octubre de 2023.

PROBABILIDAD	Común	4	4	8	12	16
	Posible	3	3	6	9	12
	Poco común	2	2	4	6	8
	Remoto / Nunca	1	1	2	3	4
			1	2	3	4
			Bajo	Medio Bajo	Medio Alto	Alto
			IMPACTO			

Figura 2.13-1. Mapa de probabilidad e impacto del PGR V 03 Documento Alineado EL CONCESIONARIO-EMPRESA METRO DE BOGOTÁ

	INFORME MENSUAL DE INTERVENTORÍA				
	CONTRATO No. 148 DE 2020 INTERVENTORÍA INTEGRAL, TÉCNICA, ECONÓMICA, FINANCIERA, CONTABLE, JURÍDICA, ADMINISTRATIVA, OPERATIVA, PREDIAL, AMBIENTAL, SOCIAL Y DE SEGURIDAD SALUD EN EL TRABAJO PARA LA VIGENCIA DEL CONTRATO DE CONCESIÓN No. 163 DE 2019.				
	Código del Formato CSPLMB-FT-LFG-006	Vigencia del Formato 01/09/2024	Versión: V03	Pág. 944 de 1059	



Riesgo Alto	GESTION CRITICA
Riesgo Medio Alto	
Riesgo Medio Bajo	GESTION NORMAL
Riesgo Bajo	

Figura 2.13-2. Criterios de criticidad de riesgos

Impact Value	Expresión	Sobrecosto		Sobre el tiempo o cronograma de proyecto	Daños intangibles Reputación	Ambiente / Sociales	
1	Bajo	menor a 69.5 Miles de Millones COP		<0.1%	Retrasos menores a un mes	<ul style="list-style-type: none"> - Aceptación general del público - Cantidad mínima o nula, de quejas o reclamaciones público específico o grupos focales, incluye grupos específicos tales como JAL juntas de acción comunal, agremiaciones, veedurías ciudadanas ONG y otras organizaciones - No presenta un nivel de severidad o criticidad contra la reputación del proyecto - Sin Reportes en Medios de comunicación local y redes sociales. - Alertas internas (únicamente concesionario) que pueden generar exposición del proyecto. 	<ul style="list-style-type: none"> -Afectación Leve de recursos naturales (agua, suelo, aire, biótico, etc.). -Áreas de influencia directa y zona de trabajos particular o puntual a un frente de trabajo -Recuperación o remediación Menor a 3 mes, efectos que no requieren medidas de mitigación.
2	Medio	entre 69,5 y 417 Miles de Millones COP		Entre 0,1 a 2 %	Retraso entre 1 y 3 meses	<ul style="list-style-type: none"> - Aceptación condicionada o parcial del público. - Cantidad de quejas bajas o reclamaciones específicas público adyacente al proyecto, incluye grupos específicos tales como, JAL, juntas de acción comunal, agremiaciones, veedurías ciudadanas ONG y otras organizaciones. - Nivel de severidad o criticidad leve contra la reputación del proyecto - Reportes en Medios de comunicación local y redes sociales, con afectaciones negativas bajo o leve. - Accidentalidad leve conocida por medios (ej. Tránsito) - Alertas internas (Actores del Proyecto) que pueden generar exposición del proyecto. 	<ul style="list-style-type: none"> -Afectación o daño moderado a los recursos naturales (agua, suelo, aire, biótico, etc.). -Áreas adyacentes, aledañas a la zona de trabajos o intervención que incluye un tramo o seccion de proyecto, dentro del área de influencia directa -Recuperación y/o remediación entre 3 y 6 meses, requiere medidas de mitigación bajas o leves
3	Alto	entre 417 y 695 Miles de Millones COP		Entre 2 a 4%	Retraso entre 3 y 6 meses	<ul style="list-style-type: none"> - Insatisfacción moderada o de público sectorizado - Moderada cantidad de Quejas o reclamaciones de escala local incluye grupos específicos tales como , JAL, juntas de acción comunal, agremiaciones, veedurías ciudadanas ONG y otras organizaciones, público focalizado. - Presenta un nivel de severidad o criticidad media o moderada contra la reputación del proyecto -Despliegue de noticias o reportes en medios nacionales y regionales, redes sociales entre otros, con exposición negativa moderada. - Exposición negativa del proyecto por parte de cualquier parte interesada. 	<ul style="list-style-type: none"> -Afectación o daño grave de recursos naturales (agua, suelo, aire, biótico, etc.). -Áreas adyacentes, aledañas a la zona de trabajos o intervención y puede llegar a comprometer áreas parciales ambientalmente sensibles con una connotación local (Barrio, LPZ) -Recuperación y/o remediación entre 6 y 12 meses, requiere medidas de mitigación o contingencia moderadas.
4	Muy Alto	encima de 695Miles de Millones COP		4% Base Contractual de (2017)	Retraso de más de 6 meses	<ul style="list-style-type: none"> - Insatisfacción total del público con el proyecto - Gran cantidad de reclamaciones o quejas de una elevada escala pública y legal, incluye grupos específicos tales como JAL, juntas de acción comunal, agremiaciones, veedurías ciudadanas ONG y otras organizaciones. - Presenta un nivel de severidad o criticidad alta contra la reputación del proyecto - Despliegue de noticias o reportes en medios nacionales, internacionales, redes sociales entre otros con alto nivel de exposición negativa. - Escándalos que comprometan continuidad del proyecto (Malas practicas, Management Override, Procesos de tipo de legal) 	<ul style="list-style-type: none"> - Afectación catastrófica de recursos naturales (agua, suelo, aire, biótico, etc.). -Áreas adyacentes, aledañas a la zona de trabajos o intervención y compromete áreas ambientalmente sensibles con una connotación regional (departamento, ciudad, localidad) -Recuperación ambientales superiores a 12 meses, requiere medida de contingencia o reparación integral.

	INFORME MENSUAL DE INTERVENTORÍA				
	CONTRATO No. 148 DE 2020 INTERVENTORÍA INTEGRAL, TÉCNICA, ECONÓMICA, FINANCIERA, CONTABLE, JURÍDICA, ADMINISTRATIVA, OPERATIVA, PREDIAL, AMBIENTAL, SOCIAL Y DE SEGURIDAD SALUD EN EL TRABAJO PARA LA VIGENCIA DEL CONTRATO DE CONCESIÓN No. 163 DE 2019.				
	Código del Formato CSPLMB-FT-LFG-006	Vigencia del Formato 01/09/2024	Versión: V03	Pág. 945 de 1059	

Impact Value	Expresión	Sobrecosto	Seguridad y Salud	Cumplimiento regulatorio y legal	Alcance y Calidad (Desviación en entregables)	
1	Bajo	menor a 69.5 Miles de Millones COP	<0.1%	Accidente o enfermedad de menor afectación (incapacidad temporal menor a 8 días)	<ul style="list-style-type: none"> -Afectación o violación de convenios o acuerdos a nivel interno. -Alerta preventiva por actores del proyecto (EMB-CSPLMB-PMO) -Violación de un documento o instrucción de un departamento interno de ML1. -Solicitudes, recomendaciones para el cumplimiento de cualquier aspecto contractual o legal. 	<ul style="list-style-type: none"> -Cambios al alcance y/o calidad no críticos, no necesitan modificación del contrato, ni utilización de protocolos contractuales, tales como una sección de área de trabajos específica (frente de trabajos o sección de obra) -Sin generación de reprocesos constructivos -Cambios que no generan la detención del proyecto
2	Medio	entre 69,5 y 417 Miles de Millones COP	Entre 0,1 a 2 %	Accidente o enfermedad (incapacidad temporal entre 8 y 60)	<ul style="list-style-type: none"> -Afectación o violación de convenios a nivel contractual o específico de contrato. -Imposición de alerta contrato de concesión. Violar un requisito del proyecto o compañía, incumplimientos contractuales, llamados de atención, imposición de periodos de cura. 	<ul style="list-style-type: none"> -Cambios al alcance y/o calidad que requieren modificaciones utilizando los protocolos y herramientas contractuales, áreas secundarias del alcance afectadas parte de no sustancial de una UE como un tramo o una sección. - Con la generación de algún reproceso menor - Cambios que podrían generar la detención de una UE.
3	Alto	entre 417 y 695 Miles de Millones COP	Entre 2 a 4%	<p>Accidente o enfermedad (incapacidad temporal entre 60 en 180 adelante)</p> <p>Accidente o enfermedad (incapacidad permanente parcial o muerte a largo plazo de una persona)</p>	<ul style="list-style-type: none"> -Afectación o violación de normas o regulaciones locales, de moderado impacto sobre el proyecto. -Incumplimientos contractuales que den como consecuencia la imposición de Multas/Sanciones moderadas, conflictos contractuales. - Reclamaciones, litigios o Juicios importantes. 	<ul style="list-style-type: none"> -Cambios al alcance y/o calidad que requieren modificaciones utilizando los protocolos y herramientas contractuales, áreas principales de una UE del alcance afectadas como un tramo o una sección del proyecto. - Con la generación de reprocesos importante que afectan una sección específica o sección constructiva del proyecto. - Cambios que podrían generar la detención total de varias UE. (ver tiempos correlacionados en retraso de Ruta Crítica)
4	Muy Alto	encima de 695 Miles de Millones COP	4% Base Contractual de (2017)	Accidente o enfermedad que comprometa la vida de una o varias personas (incluye causas de enfermedades infectocontagiosas)	<ul style="list-style-type: none"> Afectación o Violación de convenios o regulaciones nacionales internacionales de alto impacto sobre el proyecto. Imposición de Multas/Sanciones y litigios o Juicios que podrían detener la ejecución de contrato de concesión. (caducidad, nulidad de contrato, terminación anticipada, suspensión, diferencia contractual, entre otros) 	<ul style="list-style-type: none"> -Cambios al alcance y/o calidad que requieren modificaciones al contrato de forma general, áreas principales del alcance que afectan sustancialmente una sección de los entregables o sección importante del proyecto. -Generación de reprocesos que afectan una o varias unidades de ejecución de manera importante y que obstaculiza la continuidad de proyecto. - Cambios que podrían detener el proyecto en su totalidad

	INFORME MENSUAL DE INTERVENTORÍA			
	CONTRATO No. 148 DE 2020 INTERVENTORÍA INTEGRAL, TÉCNICA, ECONÓMICA, FINANCIERA, CONTABLE, JURÍDICA, ADMINISTRATIVA, OPERATIVA, PREDIAL, AMBIENTAL, SOCIAL Y DE SEGURIDAD SALUD EN EL TRABAJO PARA LA VIGENCIA DEL CONTRATO DE CONCESIÓN No. 163 DE 2019.			
	Código del Formato CSPLMB-FT-LFG-006	Vigencia del Formato 01/09/2024	Versión: V03	



Valor de Impacto	Expresión	Seguridad y Salud	Cumplimiento regulatorio y legal	Alcance y Calidad (Desviación en entregables)
1	Bajo	Accidente o enfermedad de menor afectación (incapacidad temporal menor a 8 días)	-Afectación o violación de convenios o acuerdos a nivel interno. -Alerta preventiva por actores del proyecto (EMB-CSPLMB-PMO) -Violación de un documento o instrucción de un departamento interno de ML1. -Solicitudes, recomendaciones para el cumplimiento de cualquier aspecto contractual o legal.	-Cambios al alcance y/o calidad no críticos, no necesitan modificación del contrato, ni utilización de protocolos contractuales, tales como una sección de área de trabajos específica (frente de trabajos o sección de obra) - Sin generación de reprocesos constructivos - Cambios que no generan la detención del proyecto
2	Medio	Accidente o enfermedad (incapacidad temporal entre 8 y 60)	-Afectación o violación de convenios a nivel contractual o específico de contrato. -Imposición de alerta contrato de concesión. Violar un requisito del proyecto o compañía, incumplimientos contractuales, llamados de atención, imposición de periodos de cura.	-Cambios al alcance y/o calidad que requieren modificaciones utilizando los protocolos y herramientas contractuales, áreas secundarias del alcance afectadas parte de no sustancial de una UE como un tramo o una sección. - Con la generación de algún reproceso menor - Cambios que podrían generar la detención de una UE.
3	Alto	Accidente o enfermedad (incapacidad temporal entre 60 en 180 adelante) Accidente o enfermedad (incapacidad permanente parcial o muerte a largo plazo de una persona)	-Afectación o violación de normas o regulaciones locales, de moderado impacto sobre el proyecto. -Incumplimientos contractuales que den como consecuencia la Imposición de Multas/Sanciones moderadas, conflictos contractuales. - Reclamaciones, litigios o Juicios importantes.	-Cambios al alcance y/o calidad que requieren modificaciones utilizando los protocolos y herramientas contractuales, áreas principales de una UE del alcance afectadas como un tramo o una sección del proyecto. - Con la generación de reprocesos importante que afectan una sección específica o sección constructiva del proyecto. - Cambios que podrían generar la detención total de varias UE. (ver tiempos correlacionados en retraso de Ruta Crítica)
4	Muy Alto	Accidente o enfermedad que comprometa la vida de una o varias personas (incluye causas de enfermedades infectocontagiosas)	Afectación o Violación de convenios o regulaciones nacionales internacionales de alto impacto sobre el proyecto. Imposición de Multas/Sanciones y litigios o Juicios que podrían detener la ejecución del contrato de concesión. (caducidad, nulidad de contrato, terminación anticipada, suspensión, diferencia contractual, entre otros)	-Cambios al alcance y/o calidad que requieren modificaciones al contrato de forma general, áreas principales del alcance que afectan sustancialmente una sección de los entregables o sección importante del proyecto. -Generación de reprocesos que afectan una o varias unidades de ejecución de manera importante y que obstaculiza la continuidad de proyecto. - Cambios que podrían detener el proyecto en su totalidad

Tabla 2.13-1. Escala de Probabilidad e impacto PGR alineados

En los siguientes LINK se encuentran los Anexos:

[2.13. Seguimiento a los Riesgos.pdf](#)

1. ESCALA DE IMPACTO PGR ALINEADOS: Corresponde a la escala de los criterios de evaluación de probabilidad e impacto 4 x 4, del Plan de Gestión de Riesgos V_03, alineados con el nuevo Plan de Gestión de Riesgos de la EMB.
2. TOP 10 DE RIESGOS: Corresponde al Top 10 de los riesgos del mes objeto del informe, mostrando el nivel de riesgo, el Plan de Acción, el seguimiento al mes del presente informe y el seguimiento y recomendaciones de la interventoría.

	INFORME MENSUAL DE INTERVENTORÍA				
	CONTRATO No. 148 DE 2020 INTERVENTORÍA INTEGRAL, TÉCNICA, ECONÓMICA, FINANCIERA, CONTABLE, JURÍDICA, ADMINISTRATIVA, OPERATIVA, PREDIAL, AMBIENTAL, SOCIAL Y DE SEGURIDAD SALUD EN EL TRABAJO PARA LA VIGENCIA DEL CONTRATO DE CONCESIÓN No. 163 DE 2019.				
	Código del Formato CSPLMB-FT-LFG-006	Vigencia del Formato 01/09/2024	Versión: V03	Pág. 947 de 1059	

3. EVOLUCIÓN DEL NIVEL DE RIESGO Últimos Meses: Evolución del nivel de riesgo para los riesgos que más se han mantenido en los últimos meses en el Top 10.
4. Acta Comité de Riesgos del mes en la relación de actas del informe.

2.13.1. Análisis Top 10 Riesgos Enero 2025

Análisis comparativo con respecto al mes anterior, evaluado en la matriz de seguimiento evidenciando los cambios de valoración o nivel de riesgo con corte al 31 de enero de 2025⁴,

⁴ Pueden existir cambios o ajustes posteriores a criterio de la ML1.



	INFORME MENSUAL DE INTERVENTORÍA			
	CONTRATO No. 148 DE 2020 INTERVENTORÍA INTEGRAL, TÉCNICA, ECONÓMICA, FINANCIERA, CONTABLE, JURÍDICA, ADMINISTRATIVA, OPERATIVA, PREDIAL, AMBIENTAL, SOCIAL Y DE SEGURIDAD SALUD EN EL TRABAJO PARA LA VIGENCIA DEL CONTRATO DE CONCESIÓN No. 163 DE 2019.			
	Código del Formato CSPLMB-FT-LFG-006	Vigencia del Formato 01/09/2024	Versión: V03	

	diciembre-24	NIVEL R.S/PGRV03	enero-25	NIVEL R.S/PGRV03
1	Inicio tardío de obras o retraso significativo por gestiones técnicas u operativas de obra	12	Inicio tardío de obras o retraso significativo por gestiones técnicas u operativas de obra	12
2	Obstáculo en el movimiento o protección de los TR (Redes en responsabilidad de ML 1)	9	Obstáculo en el movimiento o protección de los TR (Redes en responsabilidad de ML 1)	9
3	Retrasos u omisión de permisos y licencias, gestión de ML1	9	Problemas de logística operativa (transporte) de insumos, personal, equipos, maquinaria, vehículos o materiales durante transporte en infraestructura externa o durante maniobras	9
4	Problemas de logística operativa (transporte) de insumos, personal, equipos, maquinaria, vehículos o materiales durante transporte en infraestructura externa o durante maniobras	9	Falla en la implementación de Planes de Manejo de Tránsito	9
5	Falla en la implementación de Planes de Manejo de Tránsito	9	Retrasos u omisión de permisos y licencias, gestión de ML1	6
6	Acciones de hecho en contra del proyecto por razones sociales, políticas, económicas medio ambientales u otras que detienen o afectan la ejecución de las obras.	6	Acciones de hecho en contra del proyecto por razones sociales, políticas, económicas medio ambientales u otras que detienen o afectan la ejecución de las obras.	6
7	Diseño (-Oportunidad -Calidad -Cumplimiento normativo/ Legal -Ejecutable - construible - Cambios o ajustes)	6	Disposición de tierras, lotes, tardía o con impedimentos para la ejecución de los trabajos	6
8	Ocurrencia de accidentes en zonas de trabajo acciones propias acciones previsibles (diferentes a los provocados en el SE16)	6	Ocurrencia de accidentes en zonas de trabajo acciones propias acciones previsibles (diferentes a los provocados en el SE16)	6
9	Disposición de tierras, lotes, tardía o con impedimentos para la ejecución de los trabajos	6	Diseño (-Oportunidad -Calidad -Cumplimiento normativo/ Legal -Ejecutable - construible - Cambios o ajustes)	6
10	Daños a infraestructuras de servicios públicos o a terceros durante la construcción	6	Daños a infraestructuras de servicios públicos o a terceros durante la construcción	6
	PROMEDIO NIVEL DE RIESGO	7.80	PROMEDIO NIVEL DE RIESGO	7.50

Figura 2.13-3. Comparativo top 10 riesgos.

Datos ML1.

Se ajustan las perspectivas de los riesgos del Top 10, Problemas de logística dado las amenazas de accidentes por alta exposición, se disminuye la calificación de Retrasos u omisión de permisos o licencias una vez cumplidas las licencias de intervención ambiental. Se ajusta la percepción de Disposición de tierras o con impedimentos para la ejecución de trabajo dados hallazgos en las

	INFORME MENSUAL DE INTERVENTORÍA			
	CONTRATO No. 148 DE 2020 INTERVENTORÍA INTEGRAL, TÉCNICA, ECONÓMICA, FINANCIERA, CONTABLE, JURÍDICA, ADMINISTRATIVA, OPERATIVA, PREDIAL, AMBIENTAL, SOCIAL Y DE SEGURIDAD SALUD EN EL TRABAJO PARA LA VIGENCIA DEL CONTRATO DE CONCESIÓN No. 163 DE 2019.			
	Código del Formato CSPLMB-FT-LFG-006	Vigencia del Formato 01/09/2024	Versión: V03	

Condiciones del suelo con alta presencia de gas derivado de materia orgánica, y baja la persecución de riesgo de Diseño dada la no objeción de la mayoría de ellos.

En el presente análisis se observan estos riesgos en su estado actual y a partir del control que adelanta la interventoría, soportando en las comunicaciones de la gestión temprana de riesgos que se ha denominado las “TRIPLE A” (Avisos, Alertas y Advertencias).

1. CO22 Inicio tardío de obras o retraso significativo por gestiones técnicas u operativas de obra

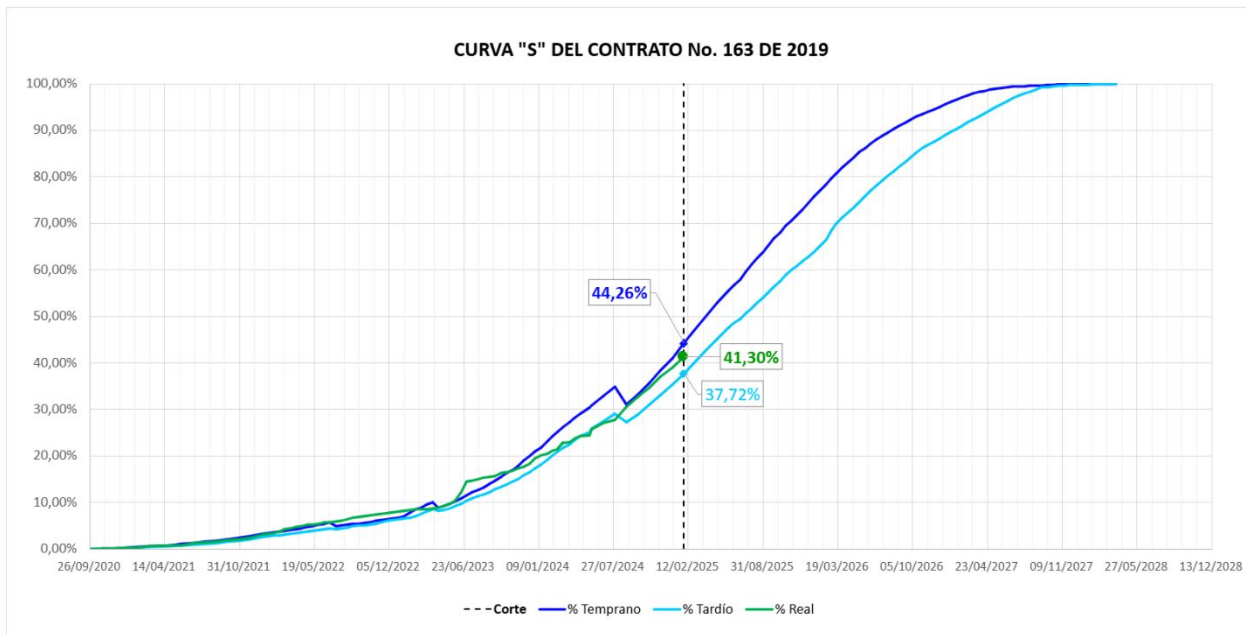

Riesgo que mantiene su nivel preponderante no obstante que por cuenta de la actualización del PV12, los indicadores de retrasos sobre el plan programado fueron ajustados, aún persisten los riesgos de retraso en entrega de obras civiles y cumplimiento de los hitos de entrega principalmente por Bajos rendimientos de la Planta de prefabricados, instalación de Vigas e izaje de Vanos cuyos reportes de ML1 están por debajo de los datos del seguimiento de rendimiento de la interventoría, reporte del área de control de programación de la interventoría:

Figura 2.13-4. Curva de seguimiento de avance del Contrato.



La diferencia porcentual entre lo programado 44,26% y lo ejecutado 41,30% cerca del 3%, aumentando la brecha en el seguimiento al cronograma con respecto al informe anterior, se realiza seguimiento y avisos tempranos con el fin de adoptar medidas técnicas y administrativas generales para controlar desviaciones mayores.

Figura 2.13-5. Índice de desempeño sobre el cronograma.

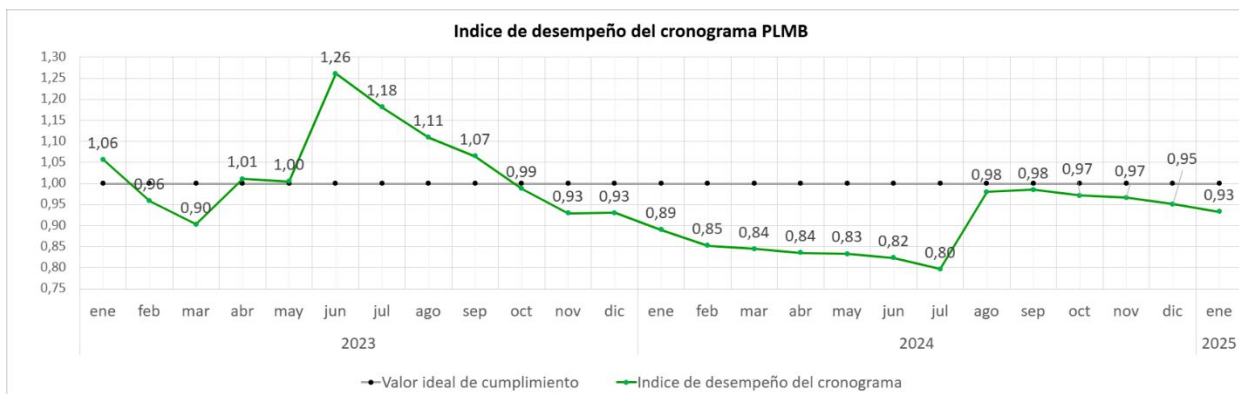

	INFORME MENSUAL DE INTERVENTORÍA			
	CONTRATO No. 148 DE 2020 INTERVENTORÍA INTEGRAL, TÉCNICA, ECONÓMICA, FINANCIERA, CONTABLE, JURÍDICA, ADMINISTRATIVA, OPERATIVA, PREDIAL, AMBIENTAL, SOCIAL Y DE SEGURIDAD SALUD EN EL TRABAJO PARA LA VIGENCIA DEL CONTRATO DE CONCESIÓN No. 163 DE 2019.			
	Código del Formato CSPMB-FT-LFG-006	Vigencia del Formato 01/09/2024	Versión: V03	



Se ha venido observando el decrecimiento en los último cuatro meses.



El rendimiento esperado en el avance de las vanos y Vigas por debajo del cronograma programado con un rendimiento del 53% y 56% respectivamente, que vio mejoría en meses pasados, pero por motivos de lentitud en proceso de instalación se ve afectado desde el mes anterior.

Como parte del seguimiento y análisis del riesgo, a continuación se evidencian algunas actividades con desviaciones con respecto al seguimiento del PEV_12, sobre las cuales se deben focalizar las acciones de mitigación del riesgo o gestión temprana sobre la base del criterio de Plan de Gestión del Cronograma que establece que si la ejecución con respecto a la programación acumulada es inferior al 92% corresponde a un indicador crítico (rojo), mientras que entre el 92% y el 95% es tolerable (amarillo) y una ejecución mayor al 95% del programado es aceptable(verde). Se precisa que este análisis fue únicamente sobre las principales actividades con atraso y sobre las Unidades de Ejecución de mayor impacto, que involucran algunos componentes del Patio Taller, Estaciones y viaductos.

	INFORME MENSUAL DE INTERVENTORÍA			
	CONTRATO No. 148 DE 2020 INTERVENTORÍA INTEGRAL, TÉCNICA, ECONÓMICA, FINANCIERA, CONTABLE, JURÍDICA, ADMINISTRATIVA, OPERATIVA, PREDIAL, AMBIENTAL, SOCIAL Y DE SEGURIDAD SALUD EN EL TRABAJO PARA LA VIGENCIA DEL CONTRATO DE CONCESIÓN No. 163 DE 2019.			
	Código del Formato CSPLMB-FT-LFG-006	Vigencia del Formato 01/09/2024	Versión: V03	

ACTIVIDAD	% PROGRAMADO	% EJECUTADO	INDICADOR	SEGUIMIENTO META		
				95%<= X<=100%	92%<= X<95%	X<92%
Intercambiador Vial Calle 72 - Pavimentos	100	94.3	94%		X	
Intercambiador Vial Calle 72 - Espacio Público	100	77.57	78%			X
PUENTE SUR INTERSECCIÓN KR 68 x AV 1 MAYO	44.97	37.5	83%			X
UE-031. Patio y talleres - Edificios - Edificio Administrativo, Edificio Administrativo y Caseta vigilancia. (Comprende todas las actividades para la construcción de la obra civil de los edificios, incluyendo acabados arquitectónicos, redes de servicios públicos, instalaciones físicas del CCO de respaldo. (A T 5)	41.0%	36.8%	90%			X
UE-037. Patio y talleres - Edificios - Tanque SCI, Tanque tratamiento de aguas y almacén de residuos. Comprende todas las actividades para la construcción de la obra civil, incluyendo acabados arquitectónicos, redes de servicios públicos. (A T 5)	20.7%	1.6%	8%			X
UE-057. Construcción estructura del viaducto - Cimentaciones, pilas y capiteles (incluyendo los aparatos de apoyo) del viaducto del metro a lo largo de la sección lineal mostrada en el Anexo 2 del AT 4. Absc 3+250 a 13+600	74.5%	49.7%	67%			X
UE-072 . Construcción estructura del viaducto - Cimentaciones, pilas y capiteles (incluyendo los aparatos de apoyo) del viaducto del metro a lo largo de la sección lineal mostrada en el Anexo 2 del AT 4. Se incluyen las obras de adecuación del separador central, incluyendo el espacio público - Sección de la Absc 6+545 a 6+ 760	90.1%	64.8%	72%			X
UE-073 . Construcción estructura del viaducto - Cimentaciones, pilas y capiteles (incluyendo los aparatos de apoyo) del viaducto del metro a lo largo de la sección lineal mostrada en el Anexo 2 del AT 4. Se incluyen las obras de adecuación del separador central, incluyendo el espacio público - Sección de la Absc Sección de la Absc 6+ 170 a 6+545	94.5%	87.1%	92%		X	
UE-076 . Construcción estructura del viaducto - - Sección de la Absc Sección de la Absc 5+ 110 a 5+405	74.4%	48.8%	66%			X
UE-077 . Construcción estructura del viaducto - - Sección de la Absc Sección de la Absc 4+ 740 a 5+110	89.3%	63.4%	71%			X
UE-078 . Construcción estructura del viaducto - - Sección de la Absc Sección de la Absc4+480 a 4+740	94.5%	81.0%	86%			X
UE-079 . Construcción estructura del viaducto - - Sección de la Absc Sección de la Absc 4+050 a 4+480	83.7%	58.6%	70%			X

De la anterior tabla se analiza que hay actividades en diferentes UE con atraso en su ejecución con respecto al indicador de seguimiento en materia de control de cronograma, deben mejorar su desempeño para actualizar el estado del proyecto.

	INFORME MENSUAL DE INTERVENTORÍA			
	CONTRATO No. 148 DE 2020 INTERVENTORÍA INTEGRAL, TÉCNICA, ECONÓMICA, FINANCIERA, CONTABLE, JURÍDICA, ADMINISTRATIVA, OPERATIVA, PREDIAL, AMBIENTAL, SOCIAL Y DE SEGURIDAD SALUD EN EL TRABAJO PARA LA VIGENCIA DEL CONTRATO DE CONCESIÓN No. 163 DE 2019.			
	Código del Formato CSPLMB-FT-LFG-006	Vigencia del Formato 01/09/2024	Versión: V03	

Para la el intercambiador de la Calle 72, se precisan que en general está en un avance de 96.28% faltando solo obras de paisajismo, señalización y espacios públicos.

Al respecto de este riesgo en general se ha realizado seguimiento con las siguientes comunicaciones.

Control de Interventoría, comunicaciones con Avisos, Alertas, Advertencias

FECHA	CONSECUTIVO	ASUNTO
1/2/2025	L1T1-INT-CE-25-0013	ADVERTENCIA POR BAJO DESEMPEÑO EN LAS VIGAS LANZADORAS Y DESVIACIONES EN EL MONTAJE VIGAS LANZADORAS SEGUN PLAN DE EJECUCION VIGENTE (V.12) DEL CONTRATO DE CONCESION CON CORTE AL 31 DE DICIEMBRE DE 2024 APENDICE TECNICO 3. NUMERAL 3.3 GESTION DE CRONOGRAMA
1/14/2025	L1T1-INT-CE-25-0208	ADVERTENCIA POR BAJO DESEMPEÑO EN LA PRODUCCION DE ELEMENTOS ESTRUCTURALES VIADUCTO SEGUN PLAN DE EJECUCION VIGENTE (V.12) DEL CONTRATO DE CONCESIÓN CON CORTE AL 31 DE DICIEMBRE DE 2024. APÉNDICE TÉCNICO 3. NUMERAL 3.3 GESTIÓN DE CRONOGRAMA
1/14/2025	L1T1-INT-CE-25-0209	ADVERTENCIA POR DESVIACIONES EN LAS UNIDADES DE EJECUCION SEGUN PLAN DE EJECUCION VIGENTE (V.12) DEL CONTRATO DE CONCESION CON CORTE AL 31 DE DICIEMBRE DE 2024 APENDICE TÉCNICO 3. NUMERAL 3.3 GESTION DE CRONOGRAMA
1/14/2025	L1T1-INT-CE-25-0210	ADVERTENCIA POR NO INICIO DE 14 UNIDADES DE EJECUCION DE ACUERDO CON EL SEGUIMIENTO AL PLAN DE EJECUCION VIGENTE V.12 CON CORTE DEL 31 DE DICIEMBRE DE 2024
1/16/2025	L1T1-INT-CE-25-0272	ADVERTENCIA POR BAJO DESEMPEÑO EN LAS VIGAS LANZADORAS Y DESVIACIONES EN EL MONTAJE VIGAS LANZADORAS SEGUN PLAN DE EJECUCION VIGENTE V.12 DEL CONTRATO DE CONCESION CON CORTE AL 12 DE ENERO DE 2024 APENDICE TECNICO 3 NUMERAL 3.3 GESTIÓN DE CRONOGRAMA
1/16/2025	L1T1-INT-CE-25-0275	ADVERTENCIA POR BAJO DESEMPEÑO EN LA PRODUCCION DE ELEMENTOS ESTRUCTURALES VIADUCTO SEGUN PLAN DE EJECUCIÓN VIGENTE (V.12) DEL CONTRATO DE CONCESIÓN CON CORTE AL 09 DE ENERO DE 2025. APÉNDICE TÉCNICO 3. NUMERAL 3.3 GESTION DE CRONOGRAMA
1/17/2025	L1T1-INT-CE-25-0323	ADVERTENCIA POR BAJO DESEMPEÑO EN LAS VIGAS LANZADORAS Y DESVIACIONES EN EL MONTAJE VIGAS LANZADORAS SEGUN PLAN DE EJECUCION VIGENTE (V.12) DEL CONTRATO DE CONCESION CON CORTE AL 12 DE ENERO DE 2025 APENDICE TECNICO 3 NUMERAL 3.3 GESTION DE CRONOGRAMA
1/22/2025	L1T1-INT-CE-25-0406	ADVERTENCIA POR BAJO DESEMPEÑO EN LA PRODUCCION DE ELEMENTOS ESTRUCTURALES VIADUCTO SEGUN PLAN DE EJECUCION VIGENTE (V.12) DEL CONTRATO DE CONCESION CON CORTE AL 16 DE ENERO DE 2025 APENDICE TÉCNICO 3. NUMERAL 3.3 GESTION DE CRONOGRAMA
1/22/2025	L1T1-INT-CE-25-0409	ADVERTENCIA POR BAJO DESEMPEÑO EN LAS VIGAS LANZADORAS Y DESVIACIONES EN EL MONTAJE VIGAS LANZADORAS SEGUN PLAN DE EJECUCIÓN VIGENTE (V.12) DEL CONTRATO DE CONCESIÓN CON CORTE AL 19 DE ENERO DE 2025 APENDICE TECNICO 3. NUMERAL 3.3 GESTION DE CRONOGRAMA

Del control realizado por la interventoría en enero de 2025 sobre eventos asociados al riesgo, se presenta un análisis sobre dos comunicaciones representativas:

1. L1T1-INT-CE-25-0406 del 22/01/2025, cuyo asunto fue: ADVERTENCIA POR BAJO DESEMPEÑO EN LA PRODUCCIÓN DE ELEMENTOS ESTRUCTURALES VIADUCTO SEGUN PLAN DE EJECUCIÓN

	INFORME MENSUAL DE INTERVENTORÍA				
	CONTRATO No. 148 DE 2020 INTERVENTORÍA INTEGRAL, TÉCNICA, ECONÓMICA, FINANCIERA, CONTABLE, JURÍDICA, ADMINISTRATIVA, OPERATIVA, PREDIAL, AMBIENTAL, SOCIAL Y DE SEGURIDAD SALUD EN EL TRABAJO PARA LA VIGENCIA DEL CONTRATO DE CONCESIÓN No. 163 DE 2019.				
	Código del Formato CSPLMB-FT-LFG-006	Vigencia del Formato 01/09/2024	Versión: V03	Pág. 953 de 1059	

VIGENTE (V.12) DEL CONTRATO DE CONCESIÓN – CON CORTE AL 16 DE ENERO DE 2025.
APÉNDICE TÉCNICO 3. NUMERAL 3.3 – GESTIÓN DE CRONOGRAMA.”



En la cual se informa sobre los hechos constitutivos de un presunto incumplimiento del Concesionario con el plazo máximo establecido en el Plan de Ejecución Vigente V.12 para las obras de construcción de elementos estructurales. Sobre el particular, señala la interventoría que la advertencia se presenta en razón a que las acciones previas no contribuyeron al avance de la obra y poder mitigar el riesgo de desfase del cronograma,

Se evidencia que el rendimiento promedio de la última semana ha sido insuficiente para Dados, Pilas, Capiteles, Fabricación Dovelas, Montaje Dovelas, Fabricación Segmentos Vigas Cajón y Montaje Segmento Vigas Cajón; por otra parte, los Pilotes preexcavados acumulan una desviación negativa de 359 unidades, Pilotes PHC acumulan una desviación negativa de -310 unidades, Dados desviación negativa de -36 unidades, Pilas desviación negativa de -63 unidades, los Capiteles acumulan una desviación negativa de -95 unidades, fabricación dovelas desviación negativa de -225 unidades, Montaje de dovelas acumulan una desviación negativa de -517 unidades (equivalente a 42 vanos), fabricación segmentos viga cajón desviación negativa de -90 unidades y el Montaje de segmentos de viga cajón desviación negativa de -16 unidades.

Ante los atrasos reportados en el seguimiento semanal frente a las metas físicas proyectadas para el mes de enero, se advierte a ML1, que de no implementarse acciones correctivas inmediatas que le permitan acelerar y mejorar los rendimientos en la producción, el Concesionario no podrá cumplir con la programación de las actividades según el PE V.12.

Al respecto, es pertinente resaltar al Concesionario su obligación de Prevenir los riesgos que a lo largo de las Fases y Etapas del Contrato puedan surgir, mediante la definición e implementación de planes de contingencia relacionados con el Proyecto¹

Por lo anterior, y teniendo en cuenta que el Plan de Gestión del Cronograma hace parte integral del Contrato de Concesión y su aplicación e implementación es fundamental para garantizar el cumplimiento de las fechas máximas establecidas en el Contrato de Concesión para su diferentes Hitos, Etapas y Fases, esta Interventoría solicita al Concesionario, Informar las acciones a implementar relacionadas con el incremento de personal especializado y/o mano de obra en campo turnos de trabajo en horas extras o adicionales y/o el uso de herramientas y equipos adicionales, que le permitirán acelerar el ritmo de avance del trabajo, coordinación de los equipos del Concesionario y sus subcontratistas para recuperar las desviaciones registradas y mitigar de esta forma cualquier riesgo de no cumplir con las fechas finales obligatorias establecidas en el Contrato de Concesión. En los términos anteriores, esta interventoría exhorta al Concesionario para que, tome medidas efectivas “ipso facto” con el fin de subsanar las desviaciones registradas y para que brinde las condiciones y garantías para atender las cantidades de obra planificadas en el PEV12. Así mismo se le advierte que los atrasos que con ocasión a estas desviaciones se generen sobre las actividades sucesoras, son atribuibles única y exclusivamente al Concesionario quien, como ejecutor del proyecto, a pesar de los múltiples requerimientos de la Interventoría no ha adoptado acciones o medidas eficientes y oportunas para mitigar las desviaciones que semanalmente se notifican por parte de esta Interventoría.

	INFORME MENSUAL DE INTERVENTORÍA			
	CONTRATO No. 148 DE 2020 INTERVENTORÍA INTEGRAL, TÉCNICA, ECONÓMICA, FINANCIERA, CONTABLE, JURÍDICA, ADMINISTRATIVA, OPERATIVA, PREDIAL, AMBIENTAL, SOCIAL Y DE SEGURIDAD SALUD EN EL TRABAJO PARA LA VIGENCIA DEL CONTRATO DE CONCESIÓN No. 163 DE 2019.			
	Código del Formato CSPMB-FT-LFG-006	Vigencia del Formato 01/09/2024	Versión: V03	

2. Comunicación de interventoría L1T1-INT-CE-25-409 cuyo asunto fue: “ADVERTENCIA POR BAJO DESEMPEÑO EN LAS VIGAS LANZADORAS Y DESVIACIONES EN EL MONTAJE VIGAS LANZADORAS SEGUN PLAN DE EJECUCIÓN VIGENTE (V.12) DEL CONTRATO DE CONCESIÓN – CON CORTE AL 19 DE ENERO DE 2025. APÉNDICE TÉCNICO 3. NUMERAL 3.3– GESTIÓN DE CRONOGRAMA.

Comunicación dirigida al Concesionario se da Advertencia en razón a que, a corte al 19 de enero de 2025, se presentan atrasos reportados en el seguimiento semanal frente a las metas físicas proyectadas para el mes de enero, se advierte a ML1, que de no implementarse acciones correctivas inmediatas que le permitan acelerar y mejorar los rendimientos en la producción, el Concesionario no podrá cumplir con la programación de las actividades según el PE V.12.

Al respecto, es pertinente reiterar al Concesionario su obligación de Prevenir los riesgos que a lo largo de las Fases y Etapas del Contrato puedan surgir, mediante la definición e implementación de planes de contingencia relacionados con el Proyecto1 Por lo anterior, y teniendo en cuenta que el Plan de Gestión del Cronograma hace parte integral del Contrato de Concesión y su aplicación e implementación es fundamental para garantizar el cumplimiento de las fechas máximas establecidas en el Contrato de Concesión para su diferentes Hitos, Etapas y Fases, esta Interventoría solicita al Concesionario, Informar las acciones a implementar relacionadas con el incremento de personal especializado en montaje y operación de vigas lanzadoras y para ejecución de vigas U por dovelas y/o mano de obra en campo turnos de trabajo en horas extras o adicionales y/o el uso de herramientas y equipos adicionales, que le permitirán acelerar el ritmo de avance del trabajo, coordinación de los equipos del Concesionario y sus subcontratistas para recuperar las desviaciones registradas y mitigar de esta forma cualquier riesgo de no cumplir con las fechas finales obligatorias establecidas en el Contrato de Concesión.

En los términos anteriores, esta interventoría Apremia al Concesionario para que, realice la gestión y tome medidas efectivas “ipso facto” con el fin de subsanar las desviaciones registradas y para que brinde las condiciones y garantías para dar cumplimiento a las actividades de obra planificadas en el PEV12.

Mensualmente la Interventoría exhorta al Concesionario, para que tome correctivos e implemente las medidas y acciones necesarias para dar cumplimiento a la programación establecida en el Plan de Ejecución Vigente, con el propósito de dar cumplimiento a los plazos máximos definidos en el Contrato de Concesión.

Plan de Acción – Enero 2025:

- Plan de aceleración en todos los frentes activos de instalación.
- Mejora de los rendimientos de instalación de Vigas Cajón.
- Seguimiento al plan de ejecución v.12 con Adelantos parciales en algunos frentes (holgura técnica, en monitoreo).
- Seguimiento a maniobras especiales (cruces sobre vías para lanzadoras y paso por puentes para transporte dovelas).

	INFORME MENSUAL DE INTERVENTORÍA			
	CONTRATO No. 148 DE 2020 INTERVENTORÍA INTEGRAL, TÉCNICA, ECONÓMICA, FINANCIERA, CONTABLE, JURÍDICA, ADMINISTRATIVA, OPERATIVA, PREDIAL, AMBIENTAL, SOCIAL Y DE SEGURIDAD SALUD EN EL TRABAJO PARA LA VIGENCIA DEL CONTRATO DE CONCESIÓN No. 163 DE 2019.			
	Código del Formato CSPLMB-FT-LFG-006	Vigencia del Formato 01/09/2024	Versión: V03	

- Seguimiento a compras de equipos críticos (Sistemas y Material Rodante) (coordinación de rieles y equipos SER 1).
- Seguimiento de rendimientos y performance (gestión control de contratistas, tiempos perdidos, paradas y otros) SMART SITE el software siguen en implementación. Se realizaron ajustes a los inicios de obras con el PE V 12.

2. CO03 “Obstáculo en el movimiento o protección de los TR (Redes en responsabilidad de ML 1)”

Riesgo que mantienen su evaluación con respecto al mes anterior, ya que se han realizado rediseños de ubicación de redes por cuenta de zonas traslado y urbanismos finales, con un periodo de cura por parte de la interventoría,

No obstante, la reprogramación de meses anteriores con el Plan de Ejecución Versión 12, se presenta atraso en el traslado de redes secundarias evidenciado al 30/12/2024 (programado 40,62% Vs 35.52%), continua un retraso del 5%

Igualmente, en el reporte de riesgos Banca, se reporta el desempeño de las redes, como un indicador que se mide por el porcentaje de retraso de inicio de obra de traslado de redes (a partir de la división del número de redes que a la fecha de medición “iniciaron”, entre el número de redes que “debieron iniciar”, conforme el Plan de Ejecución Versión 12).



De este análisis, se reporta el ultimo resultado con corte a diciembre 2024, actualizado por la interventoría en las herramientas de “Disparadores Riesgos Banca” del traslado de redes programado está en el 81% (Fuente PMO).

Se continúa presentando inconvenientes para la protección y entrega final de las redes en la intersección de la 72.

Este retraso corresponde a varias causas que vienen desde los reprocesos y demoras en los tramites y permisos con las empresas prestadoras de servicios públicas encargadas de las redes, la obtención de los permisos de manejo de tráfico PMT, hasta problemas de coordinación entre el concesionario y los subcontratistas.

No obstante, a continuación, se muestra un análisis de los principales Avisos, Alertas y Advertencias generadas por la interventoría en diciembre 2024, comunicaciones en materia de redes.

FECHA	CONSECUTIVO	ASUNTO
1/3/2025	L1T1-INT-CE-25-0032	ALERTA POR LA EJECUCION DE ACTIVIDADES PARA TRASLADO DE REDES EN EL TRAMO WF1 FASE 1 DEL CORREDOR PRINCIPAL DENTRO DE LOS PLAZOS PREVISTOS EN EL PLAN DE EJECUCIÓN VERSION 12 CORTE 31-12-2024 FRENTE DE OBRA WF1
1/3/2025	L1T1-INT-CE-25-0033	ADVERTENCIA POR EL ATRASO EN EL INICIO Y EJECUCION DE ACTIVIDADES PARA TRASLADO DE REDES EN EL TRAMO WF3 DEL CORREDOR PRINCIPAL DENTRO DE LOS PLAZOS PREVISTOS EN EL PLAN DE EJECUCION VIGENTE CORTE 31-21-2024 FRENTE DE OBRA WF3

	INFORME MENSUAL DE INTERVENTORÍA			
	CONTRATO No. 148 DE 2020 INTERVENTORÍA INTEGRAL, TÉCNICA, ECONÓMICA, FINANCIERA, CONTABLE, JURÍDICA, ADMINISTRATIVA, OPERATIVA, PREDIAL, AMBIENTAL, SOCIAL Y DE SEGURIDAD SALUD EN EL TRABAJO PARA LA VIGENCIA DEL CONTRATO DE CONCESIÓN No. 163 DE 2019.			
	Código del Formato CSPLMB-FT-LFG-006	Vigencia del Formato 01/09/2024	Versión: V03	

FECHA	CONSECUTIVO	ASUNTO
1/3/2025	L1T1-INT-CE-25-0034	ADVERTENCIA POR ATRASO EN EL INICIO Y EJECUCION DE ACTIVIDADES PARA TRASLADO DE REDES EN EL TRAMO WF4 DEL CORREDOR PRINCIPAL DENTRO DE LOS PLAZOS PREVISTOS EN EL PLAN DE EJECUCION VIGENTE CORTE 31-12-2024 FRENTE DE OBRA WF4
1/3/2025	L1T1-INT-CE-25-0035	ADVERTENCIA POR ATRASO EN EL INICIO Y EJECUCION DE ACTIVIDADES PARA TRASLADO DE REDES EN EL TRAMO WF2 DEL CORREDOR PRINCIPAL DENTRO DE LOS PLAZOS PREVISTOS EN EL PLAN DE EJECUCIÓN VERSIÓN 12 A CORTE DEL 31-12-2024 FRENTE DE OBRA WF2
1/7/2025	L1T1-INT-CE-25-0052	ADVERTENCIA POR ATRASO EN EL INICIO Y EN LA EJECUCION DE ACTIVIDADES PARA TRASLADO DE REDES EN EL TRAMO WF6 DEL CORREDOR PRINCIPAL DENTRO DE LOS PLAZOS PREVISTOS EN EL PLAN DE EJECUCIÓN VERSION 12 CON CORTE A 31-12-2024 FRENTE DE OBRA WF6
1/8/2025	L1T1-INT-CE-25-0074	ADVERTENCIA ATRASO EN EL INICIO Y EJECUCION DE ACTIVIDADES PARA TRASLADO DE REDES WF5 CORREDOR PRINCIPAL DENTRO DE LOS PLAZOS PREVISTOS EN EL PLAN DE EJECUCION V12 CORTE AL 31/12/2025
1/23/2025	L1T1-INT-CE-25-0418	ADVERTENCIA POR EL ATRASO EN EL INICIO Y EJECUCION DE ACTIVIDADES PARA TRASLADO DE REDES EN EL TRAMO WF3 ESTACIÓN 8 DEL CORREDOR PRINCIPAL DENTRO DE LOS PLAZOS PREVISTOS EN EL PLAN DE EJECUCIÓN VIGENTE CORTE 31-21-2024 FRENTE DE OBRA WF3

De las anteriores comunicaciones, se destacan las siguientes, asociadas directamente con el riesgo por atrasos en la ejecución del traslado y protección de redes secundarias a cargo del concesionario:



1. Comunicación L1T1-INT-CE-25-0074 del 1/8/2025, asunto: “ADVERTENCIA ATRASO EN EL INICIO Y EJECUCION DE ACTIVIDADES PARA TRASLADO DE REDES WF5 CORREDOR PRINCIPAL DENTRO DE LOS PLAZOS PREVISTOS EN EL PLAN DE EJECUCION V12 CORTE AL 31/12/2025”.

En esta comunicación, la interventoría informa al Concesionario sobre De acuerdo con lo programado en el Plan de Ejecución V12, el Concesionario se encuentra en un presunto incumplimiento por los atrasos en el inicio y ejecución de algunas actividades de traslado de redes, del frente de trabajo WF5, (actividades de traslado de redes de alcantarillado, red de acueducto, redes de ENEL, ETB y VANTI), advirtiendo que de mantener las desviaciones negativas, que podría impactar el inicio de las actividades de las Unidades de Ejecución UE051, UE050, UE049, UE048, UE047, UE046 y UE045. reportando en la misma una desviación del 19,6%.

Así mismo, se indica que de no iniciar con las mencionadas actividades dentro de los términos contractuales y las fechas programadas en el Plan de Ejecución V12, se configura un alto riesgo para el inicio de la construcción del viaducto en este tramo.

Plan de Acción

- Gestionar Dificultades en la aprobación de diseños por parte de las ESP en cierre
- Monitoreo permanente y Gestión de Nuevas interferencias
- Control de bajos rendimientos en obra.
- Coordinación de Maniobras (gestión moderada y manejo con entidades)
- Mejora en las interfases de Obras de Gas y energía (alumbrado) ejecutadas por las mismas ESP
- Plan de incorporación de nuevos contratistas y trabajadores.

	INFORME MENSUAL DE INTERVENTORÍA			
	CONTRATO No. 148 DE 2020 INTERVENTORÍA INTEGRAL, TÉCNICA, ECONÓMICA, FINANCIERA, CONTABLE, JURÍDICA, ADMINISTRATIVA, OPERATIVA, PREDIAL, AMBIENTAL, SOCIAL Y DE SEGURIDAD SALUD EN EL TRABAJO PARA LA VIGENCIA DEL CONTRATO DE CONCESIÓN No. 163 DE 2019.			
	Código del Formato CSPLMB-FT-LFG-006	Vigencia del Formato 01/09/2024	Versión: V03	

3. CO21 Problemas de logística operativa (transporte) de insumos, personal, equipos, maquinaria, vehículos o materiales durante transporte en infraestructura externa o durante maniobras.

Se han evidenciado problemas de logística y accidentes de transporte por cargas sobredimensionadas en vías nacionales y situaciones de desplazamiento de carga como rieles.

Con relación a la aprobación de rutas para el transporte de maquinaria y equipo y sin bien este riesgo es de responsabilidad del privado, la interventoría ha emitido las siguientes comunicaciones asociadas al control del riesgo.

Se agudizan niveles del riesgo por proceso de logística para las nuevas vigas lanzadoras que entran en funcionamiento y la el inicio de la movilización de rieles y otros Equipos en la zona.



Dado los nuevos niveles de producción de vigas y pilotes se debe observar implicaciones de la Gestión de Inventario y Almacenamiento como puede impactar los posibles requerimientos de traslados de materiales.

FECHA	CONSECUTIVO	ASUNTO
1/15/2025	L1T1-INT-CE-25-0248	RESPUESTA A LA COMUNICACION L1T1-CON-CE-25-0090 RESPUESTA AL COMUNICADO L1T1-INT-CE-24-3629 ADVERTENCIA POR PRESUNTO INCUMPLIMIENTO EN EL TRANSPORTE DE CARGA INDIVISIBLES EXTRAPESADAS Y EXTRADIMENSIONADAS SEGUN APENDICE TECNICO 15 CAPITULO 2 NUMERAL 2.1 LITERAL (MM)

Plan de Acción.

- Identificación de rutas de acceso hacia y desde el patio prefabricado, teniendo en cuenta el posible impacto.
- Adquirir derechos de uso para las carreteras identificadas y definir los requisitos de mantenimiento.
- Gestión con las entidades públicas respectivas el uso de las vías
- Revisiones contractuales respecto a requisitos de mantenimiento (gestión de O&M)
- Hacer acciones de prueba para el transporte de elementos sobredimensionados
- Utilizar el turno de noche para permitir un impacto mínimo en el tráfico, respetando al mismo tiempo la regulación de las autoridades de tráfico con respecto a las cargas grandes y anchas.
- Mantener listos los camiones alternativos en caso de daños a la flota de trabajo principal
- Revisar problemas de mantenimiento en vías de corredor (especialmente AV. Caracas)
- Pruebas de Maniobras en intersecciones para los lanzamientos de vanos.
- Implementar Protocolo de gestión integral para situaciones de crisis.
- Coordinación entre producción y construcción, con monitoreo permanente (gestión de equipos y logística).

4. CO23 Falla en la implementación de Planes de Manejo de Tránsito

	INFORME MENSUAL DE INTERVENTORÍA			
	CONTRATO No. 148 DE 2020 INTERVENTORÍA INTEGRAL, TÉCNICA, ECONÓMICA, FINANCIERA, CONTABLE, JURÍDICA, ADMINISTRATIVA, OPERATIVA, PREDIAL, AMBIENTAL, SOCIAL Y DE SEGURIDAD SALUD EN EL TRABAJO PARA LA VIGENCIA DEL CONTRATO DE CONCESIÓN No. 163 DE 2019.			
	Código del Formato CSPLMB-FT-LFG-006	Vigencia del Formato 01/09/2024	Versión: V03	



Riesgo que se mantiene en su evaluación dada la implicación de los Planes en diferentes acciones del proyecto, lo cual requiere de una adecuada coordinación de los PMT,

Los PMT han tenido influencia en los tiempos de construcción del viaducto en intersecciones con malla vial existente y sobre estaciones BRT y PMT, influyendo en el avance de redes dado que los planes de acción presentan dificultades por diferencias entre lo que se encuentra en el sitio de obra Vs lo que se tenía autorizado.

Se han presentado problemas en la disposición de los PMT, especialmente para los trabajos en intersecciones especiales, los PMTS se han visto afectados por fenómenos de renovación urbana y armonizaciones de diseños.

Se realiza seguimiento de la gestión respectiva a los PMT en los aspectos relacionados con los puentes de la 68 y rutogramas en ubicaciones de la Av. Boyacá, se señala comunicación enviada por la interventoría en el mes, la cual mantiene el enfoque de control temprano de riesgos, a partir de los Avisos, Alertas y Advertencias:

FECHA	CONSECUTIVO	ASUNTO
1/10/2025	L1T1-INT-CE-25-0122	ADVERTENCIA POR EL PRESUNTO INCUMPLIMIENTO A LA OBLIGACION ESTABLECIDA EN EL APENDICE TECNICO 16 NUMERAL 1 PMT SEÑALIZACION Y DESVÍOS EN LA IMPLEMENTACION DE LOS PLANES DE MANEJO DE TRÁNSITO PMT-REDES Y VIADUCTO-WF1 Y WF2
1/14/2025	L1T1-INT-CE-25-0213	ADVERTENCIA POR EL PRESUNTO INCUMPLIMIENTO A LA OBLIGACION ESTABLECIDA EN EL AT 16 PLAN DE MANEJO DE TRAFICO SEÑALIZACIÓN Y DESVÍOS EN LA IMPLEMENTACION DE LOS PLANES DE MANEJO DE TRANSITO PARA TRASLADO DE REDES SOBRE LA AVENIDA PRIMERO DE MAYO ENTRE CALLE 8 SUR Y CARRERA 68I PMT- REDES-WF3
1/14/2025	L1T1-INT-CE-25-0230	REVISION DOCUMENTO L1T1-2100-211-CON-CN-TRN-PN-0001 VEE CON TRANSMISION ML1-TRN-038119 PILAS (S10-38 A S11-7 CIERRE TOTAL DE LAS CALZADAS VEHICULARES Y SEPARADOR CENTRAL DE LA AVENIDA DE LA HORTUA (CL 1) ENTRE LA CARRERA 25 Y LA CARRERA 19, CARRERA 24B PMT-REDES-VIADUCTO-WF4
1/17/2025	L1T1-INT-CE-25-0296	ADVERTENCIA POR EL PRESUNTO INCUMPLIMIENTO A LA OBLIGACION ESTABLECIDA EN EL AT16 PLAN DE MANEJO DE TRAFICO SEÑALIZACION Y DESVIOS EN LA IMPLEMENTACION DE LOS PLANES DE MANEJO DE TRANSITO PARA PILOTAJE Y CONSTRUCCION DE VIADUCTO SOBRE LA AVENIDA CARACAS ENTRE CALLE 67 Y CALLE 70 PMT VIADUCTO WF6
1/22/2025	L1T1-INT-CE-25-0410	ADVERTENCIA POR LA FALTA DE GESTION OPORTUNA EN LA ELABORACION Y APROBACION DE PLANES DE MANEJO DE TRANSITO PARA LA CONSTRUCCIÓN DE VIADUCTO SEGÚN EL PLAN DE EJECUCIÓN V12 PMT VIADUCTO WF2
1/23/2025	L1T1-INT-CE-25-0416	ADVERTENCIA POR LA FALTA DE GESTION OPORTUNA EN LA ELABORACION Y APROBACION DE PLANES DE MANEJO DE TRÁNSITO EN ADELANTE PMT) PARA LA CONSTRUCCION DE VIADUCTO SEGUN EL PLAN DE EJECUCION V12 PMT-VIADUCTO WF3
1/23/2025	L1T1-INT-CE-25-0417	ADVERTENCIA POR LA FALTA DE GESTION OPORTUNA EN LA ELABORACION Y APROBACIÓN DE PLANES DE MANEJO DE TRÁNSITO EN ADELANTE PMT PARA LA CONSTRUCCIÓN DE VIADUCTO SEGUN EL PLAN DE EJECUCIÓN V12 PMT-VIADUCTO-WF4
1/23/2025	L1T1-INT-CE-25-0421	ADVERTENCIA POR LA FALTA DE GESTION OPORTUNA EN LA ELABORACION Y APROBACION DE PLANES DE MANEJO DE TRANSITO EN ADELANTE PMT PARA LA CONSTRUCCION DE VIADUCTO SEGÚN EL PLAN DE EJECUCION V12 PMT VIADUCTO WF5
1/23/2025	L1T1-INT-CE-25-0433	ADVERTENCIA EJECUCION DE ACTIVIDADES DE OBRA PARA VIADUCTO CON PLAN DE MANEJO DE TRANSITO VIGENTE SIN IMPLMENTACION DE PMT Y PMTs DE VIADUCTO QUE A LA FECHA DEBEN ESTAR EN EJECUCION O CULMINADOS SEGÚN EL PEV12 EN EL FRENTE DE OBRA WF6 PMT-VIADUCTO WF6

	INFORME MENSUAL DE INTERVENTORÍA			
	CONTRATO No. 148 DE 2020 INTERVENTORÍA INTEGRAL, TÉCNICA, ECONÓMICA, FINANCIERA, CONTABLE, JURÍDICA, ADMINISTRATIVA, OPERATIVA, PREDIAL, AMBIENTAL, SOCIAL Y DE SEGURIDAD SALUD EN EL TRABAJO PARA LA VIGENCIA DEL CONTRATO DE CONCESIÓN No. 163 DE 2019.			
	Código del Formato CSPLMB-FT-LFG-006	Vigencia del Formato 01/09/2024	Versión: V03	

FECHA	CONSECUTIVO	ASUNTO
1/28/2025	L1T1-INT-CE-25-0508	REVISION TRANSMISION ML1-TRN-038736 PMT PARA CIERRE PARCIAL DE LAS CALZADAS VEHICULARES NORTE Y SUR Y CIERRE TOTAL DEL SEPARADOR CENTRAL CONSTRUCCION DE PILAS, ACTIVIDADES DE PILOTAJE ENTRE LOS APOYOS S7-8 Y S7-14 COMO PARTE DE LAS OBRAS DE LA PRIMERA LÍNEA DEL METRO DE BOGOTA PMT-VIADUCTO-WF3
1/30/2025	L1T1-INT-CE-25-0583	ADVERTENCIA PRESUNTO INCUMPLIMIENTO A LA OBLIGACION ESTABLECIDA EN EL AT16 SEÑALIZACION Y DESVIOS PMT PARA ACTIVIDADES DE CONSTRUCCION DE REDES SOBRE LA CALLE 1 CON CARRERA 18A Y CALLE 8 SUR CON CARRERA 29C PMT-PILOTAJE REDES WF2
1/30/2025	L1T1-INT-CE-25-0584	ADVERTENCIA PRESUNTO INCUMPLIMIENTO OBLIGACIÓN ESTABLECIDA EN EL AT 16 SEÑALIZACION Y DESVIOS EN LA IMPLEMENTACIÓN DE LOS PLANES DE MANEJO DE TRÁNSITO PMT-REDES Y VIADUCTO WF3 Y WF4
1/30/2025	L1T1-INT-CE-25-0602	ADVERTENCIA POR PRESUNTO INCUMPLIMIENTO A LA OBLIGACION ESTABLECIDA EN EL AT 16 SECCION 1 PMT SEÑALIZACION Y DESVIOS EN ADELANTE PMT OBRAS SIN PMT Y SIN VIGENCIA PMT-WF3 Y WF4

De las anteriores comunicaciones, se destacan las siguientes que pueden evidenciar el control de interventoría, asociadas directamente con el riesgo cuyo criterio de elección corresponde a que son las más representativas en cuanto a gestión predictiva.



1. L1T1-INT-CE-25-0602 (30/1/2025) ADVERTENCIA POR PRESUNTO INCUMPLIMIENTO A LA OBLIGACION ESTABLECIDA EN EL AT 16 SECCION 1 PMT SEÑALIZACION Y DESVIOS EN ADELANTE PMT OBRAS SIN PMT Y SIN VIGENCIA PMT-WF3 Y WF4

Con esta comunicación se informa al Concesionario que la Interventoría verificó en campo la implementación de los diferentes PMTs, evidenciando la falta de condiciones seguridad y transitabilidad adecuadas, así como la correcta implementación de los PMTs autorizados por la SDM, durante el seguimiento realizado el 26 de diciembre de 2024, y los días 4, 8, 14, 15, 16, 17 y 19 de enero de 2025, el Concesionario llevó a cabo actividades de obra y acciones de movilidad sin contar con PMT aprobado. Estas actividades incluyeron intervenciones en la calzada con cierres totales de vía, cierres parciales de calzada y parqueo de vehículos de obra, sin contar con las especificaciones de los PMT requeridas.

De la citada comunicación, se destacan entre otras las siguientes observaciones:

Se solicita en esta y otras comunicaciones del mes:

1. Informe detallado en el cual se indiquen las acciones implementadas que evidencien que se superen los hallazgos, y que se restableció el estado habitual de la movilidad, garantizando las óptimas condiciones de seguridad vial a los usuarios de la infraestructura.
2. Asegure y mantenga correctamente delimitados los cerramientos de los frentes de trabajo.
3. Se debe garantizar y mantener, de acuerdo con lo autorizado, los anchos de vía y sendero peatonal conforme a lo estipulado en cada PMT.
4. Asegure y mantenga correctamente implementados los PMTs aprobados.

	INFORME MENSUAL DE INTERVENTORÍA				
	CONTRATO No. 148 DE 2020 INTERVENTORÍA INTEGRAL, TÉCNICA, ECONÓMICA, FINANCIERA, CONTABLE, JURÍDICA, ADMINISTRATIVA, OPERATIVA, PREDIAL, AMBIENTAL, SOCIAL Y DE SEGURIDAD SALUD EN EL TRABAJO PARA LA VIGENCIA DEL CONTRATO DE CONCESIÓN No. 163 DE 2019.				
	Código del Formato CSPLMB-FT-LFG-006	Vigencia del Formato 01/09/2024	Versión: V03	Pág. 960 de 1059	

Plan de Acción

- Coordinación con el equipo de planeación y ejecución para desarrollo de los PMT
- Gestión de las comunicaciones a los terceros con énfasis en los sitios de producción o impacto económico.
- Mejoras en la gestión con Subcontratistas (capacitación y manejo de coordinación con autoridades).
- Control y vigilancia permanente de la señalización y dinámica de obra (problemas con necesidades de redes).
- Seguimiento al comportamiento del tránsito y armonización con nuevos PMT (otras obras)
- Seguimiento a accidentalidad generada en la zona de influencia de las obras

5. CO02 Retrasos u omisión de permisos y licencias, gestión de ML1

Se ha logrado avanzar en los permisos ambientales se tienen 20 radicadas de las cuales ya se han aprobado 16 y están pendientes 4 Permisos de Manejo y Protección de bienes de interés cultural patrimonial, los cuales, según la matriz de permisos con actualización en Bienes de Interés Cultural BIC aún faltan 4 por presentar en proceso de gestión de datos para radicar.

El POC del canal Cundinamarca está adelantando y los demás permisos necesarios han sido obtenidos, los últimos PEMPS están siendo radicados en espera de cierre en varios meses por su proceso natural en las entidades.

Plan de Acción

- Monitoreo permanente a tramites y gestión a tramites iniciados, Herramienta de seguimiento mensual a todos los permisos y licencias necesarias.
- Gestiones de tipo legal para excluir el proyecto de la necesidad de manejar licencias.
- Gestionar los diseños necesarios para el trámite de licencias requeridas.
- Acelerar gestión de todos los permisos posibles en especial SDA.

6. SE11 Acciones de hecho en contra del proyecto por razones sociales, políticas, económicas medio ambientales u otras que detienen o afectan la ejecución de las obras.

Como parte del análisis de la interventoría con relación a los eventos asociados al riesgo, corresponde al reporte del disparador riesgo banca No 21 “Aumento de PQRSD por ruidos y/o vibraciones”, cuyo indicador se mantiene en rango tolerable de 6,5%.

Se presentaron Protestas aisladas en la Calle 72, y aumento de PQRS en la comunidad Sargento Paez Pabon debido las zonas de intervención de las obras.

	INFORME MENSUAL DE INTERVENTORÍA			
	CONTRATO No. 148 DE 2020 INTERVENTORÍA INTEGRAL, TÉCNICA, ECONÓMICA, FINANCIERA, CONTABLE, JURÍDICA, ADMINISTRATIVA, OPERATIVA, PREDIAL, AMBIENTAL, SOCIAL Y DE SEGURIDAD SALUD EN EL TRABAJO PARA LA VIGENCIA DEL CONTRATO DE CONCESIÓN No. 163 DE 2019.			
	Código del Formato CSPLMB-FT-LFG-006	Vigencia del Formato 01/09/2024	Versión: V03	

Plan de Acción

- Acciones de mitigación con los componentes de origen social
- Monitoreo permanente e inicio de definición y evaluación de estrategia para robustecer lazos con los diferentes actores sociales.
- Estrategia conjunta y verificación de actas de vecindad y entorno, mejorando el proceso técnico de mejoramiento en la toma de actas de vecindad referido a las franjas de afectación.
- Acciones de Acompañamiento social a grupos específicos como los comerciantes para mitigación de los efectos de las obras.
- Acciones integradas con entes distritales con miras Comercial, Legal y/o de carácter policivo de forma preventiva.



7. CO06 Disposición de tierras, lotes, tardía o con impedimentos para la ejecución de los trabajos ver (C 17.2 iii, iv, xviii).

Riesgo que se mantienen en el Top dada la necesidad predios reportado por ML1, especialmente para el cumplimiento de zonas comunes, pasos seguros y áreas paisajísticas, según diseños.

Con respecto a los impedimentos para la ejecución de trabajos en predios del proyecto se han presentado condiciones del suelo con alta presencia de gas derivado de materia orgánica, lo que ha devenido en nuevos procesos para el manejo y control de riesgos en la remoción de tierras.

Con respecto a este riesgo a continuación se señalan las principales acciones de la interventoría para controlar el riesgo:

FECHA	CONSECUTIVO	ASUNTO
1/2/2025	L1T1-INT-CE-25-0001	VERIFICACION DEL ESTRICTO CUMPLIMIENTO DE LA OBLIGACION DE MANTENIMIENTO Y GUARDA FISICA Y JURIDICA DE PREDIOS Y/O ESPACIO PUBLICO ENTREGADOS POR LA EMB A ML1 RECORRIDO REALIZADO POR LA INTERVENTORIA EL 23 DE DICIEMBRE DE 2024
1/13/2025	L1T1-INT-CE-25-0144	VERIFICACION DEL ESTRICTO CUMPLIMIENTO DE LA OBLIGACION DE MANTENIMIENTO Y GUARDA FISICA Y JURIDICA DE PREDIOS Y/O ESPACIO PUBLICO ENTREGADOS POR LA EMPRESA METRO DE BOGOTA S.A. AL CONCESIONARIO ML1- RECORRIDO REALIZADO POR LA INTERVENTORIA EL 30 DE DICIEMBRE DE 2024
1/13/2025	L1T1-INT-CE-25-0146	VERIFICACION DEL ESTRICTO CUMPLIMIENTO DE LA OBLIGACION DE MANTENIMIENTO Y GUARDA FISICA Y JURIDICA DE PREDIOS Y/O ESPACIO PUBLICO ENTREGADOS POR LA EMPRESA METRO DE BOGOTA S.A. AL CONCESIONARIO ML1 RECORRIDO REALIZADO POR LA INTERVENTORIA EL 07 DE ENERO DE 2025
1/14/2025	L1T1-INT-CE-25-0190	LLAMADO DE ATENCION RESPECTO DEL MANTENIMIENTO Y GUARDA FISICA Y JURIDICA DE PREDIOS Y/O ESPACIO PUBLICO ENTREGADOS AL CONCESIONARIO ML1 POR PARTE DE LA EMPRESA METRO DE BOGOTA S.A.
1/28/2025	L1T1-INT-CE-25-0504	VERIFICACION DE CUMPLIMIENTO DE LA OBLIGACION DE MANTENIMIENTO Y GUARDA FISICA Y JURIDICA DE PREDIOS Y/O ESPACIO PUBLICO ENTREGADOS POR LA EMB A ML1- RECORRIDO REALIZADO POR LA INTERVENTORIA EL 20 DE ENERO DE 2025
1/30/2025	L1T1-INT-CE-25-0607	VERIFICACION DEL ESTRICTO CUMPLIMIENTO DE LA OBLIGACION DE MANTENIMIENTO Y GUARDA FISICA Y JURIDICA DE PREDIOS Y/O ESPACIO PUBLICO ENTREGADOS POR LA EMB A ML1 RECORRIDO POR LA INTERVENTORIA EL 27 DE ENERO DE 2025

		INFORME MENSUAL DE INTERVENTORÍA			
		CONTRATO No. 148 DE 2020 INTERVENTORÍA INTEGRAL, TÉCNICA, ECONÓMICA, FINANCIERA, CONTABLE, JURÍDICA, ADMINISTRATIVA, OPERATIVA, PREDIAL, AMBIENTAL, SOCIAL Y DE SEGURIDAD SALUD EN EL TRABAJO PARA LA VIGENCIA DEL CONTRATO DE CONCESIÓN No. 163 DE 2019.			
Código del Formato	Vigencia del Formato	Versión:	Pág. 962 de 1059		
CSPLMB-FT-LFG-006	01/09/2024	V03			

Además de los predios pendientes de aceptación se realiza el seguimiento a predios en administración del Concesionario con múltiples observaciones sobre su estado y mantenimiento.

Plan de Acción

- Gestión de administración predial para el mantenimiento de los predios entregados para evitar invasiones, actos ilícitos entre otros.
- Revisión de requerimientos de zonas en proceso de intervención.

8. DE02 Diseño (-Oportunidad -Calidad -Cumplimiento normativo/ Legal -Ejecutable – construible - Cambios o ajustes)

Riesgo que permanece en seguimiento ya que, si bien los Diseños Principales del Viaducto se dieron como no objetados, sobre los paquetes de Diseño de Estaciones, en componentes de Arquitectura, Estructuras Edificio Accesos y Pasarelas y componentes Manejo de Espacio Público (MEP), aún existen ajustes en 23 paquetes por parte del concesionario y 3 paquetes en revisión por parte de la Interventoría, con corte al 31/12/2024.

Se observa el avance en los ajustes y el avance en diseños no objetados.



CORREDOR	Especialidad	Nº Paquete de Entregables	En ajustes (CON)	En revisión (INT)	No objetados
CORREDOR	Urbanismo y Paisajismo	3			3
	Urbanismo y Paisajismo	3			3
	Pavimentos	6			6
	Geotecnia de Redes	8			8
	Misceláneos Viaducto	3			3
ESTACIONES METRO	Geotecnia Edif Laterales	11			11
	Geotecnia Edif Principal	1			1
	Arquitectura	16	2		14
	Estructuras Edif Principal	3	0	0	3
	Estructuras Edif Acceso y pasarelas	13	3	1	9
	MEP	16	13	2	1
ESTACIONES BRT	Geotecnia	1			1
	Estructuras	1			1
	Arquitectura	1	0		1
	Componentes MEP	5			5

	INFORME MENSUAL DE INTERVENTORÍA				
	CONTRATO No. 148 DE 2020 INTERVENTORÍA INTEGRAL, TÉCNICA, ECONÓMICA, FINANCIERA, CONTABLE, JURÍDICA, ADMINISTRATIVA, OPERATIVA, PREDIAL, AMBIENTAL, SOCIAL Y DE SEGURIDAD SALUD EN EL TRABAJO PARA LA VIGENCIA DEL CONTRATO DE CONCESIÓN No. 163 DE 2019.				
	Código del Formato CSPLMB-FT-LFG-006	Vigencia del Formato 01/09/2024	Versión: V03	Pág. 963 de 1059	

CORREDOR	Especialidad	Nº Paquete de Entregables	En ajustes (CON)	En revisión (INT)	No objetados
INTERSECCIÓN CRA 50	Geotecnia	1			1
	Diseño Geométrico	1	1		
	Urbanismo y Paisajismo	1		0	1
	Estructura Deprimido	1			1
	Puentes peatonales	4	4		
Total	General	99	23	3	73

Este evento se señala la correspondencia enviada por la interventoría en el mes del informe la cual mantiene el enfoque de control temprano de riesgos, a partir de los Avisos, Alertas y Advertencias.

FECHA	CONSECUTIVO	ASUNTO
1/2/2025	L1T1-INT-CE-25-0004	RESPUESTA A COMUNICACION EXTS24-0007814 CON ASUNTO SOLICITUD DE CONCEPTO COMUNICACION L1T1-CON-CE-24-8665 EXT24-0021852 DEL 05 DE DICIEMBRE DE 2024 NOTIFICACION DE APLICACION DE SECCION 8.4 DEL CONTRATO DE CONCESION AJUSTE A DISEÑO ESTRUCTURAL NO OBJETADO V00 DE TAQUILLAS INTERNAS DE ESTACIONES BRT 4, 8, 10, 13
1/2/2025	L1T1-INT-CE-25-0023	RESPUESTA L1T1-CON-CE-24-8970 NOTIFICACION DE APLICACION DE SECCION 8.4 DEL CONTRATO DE CONCESION AJUSTE A DISEÑO ESTRUCTURAL NO OBJETADO V00 DE ESTRUCTURA METALICA CUBIERTA Y VIGA PLATAFORMA ESTACIONES METRO
1/3/2025	L1T1-INT-CE-25-0036	RESPUESTA L1T1-CON-CE-24-7926 ENTREGA DISEÑOS DE DETALLE ESTACIONES TEMPORALES COMPONENTE DE GEOMETRIA
1/3/2025	L1T1-INT-CE-25-0039	RESPUESTA A COMUNICACION L1T1-CON-CE-24-9286 REFERENTE A LA TRANSMISION ML1-TRN-034968 RESULTADO DE LA REVISIÓN DE LOS E&D 90% DISEÑO ESTRUCTURAS INFORME DE CIMENTACIONES EQUIPOS PATIO TALLER VDD
1/3/2025	L1T1-INT-CE-25-0040	REVISION DE EYD AVANCE DEL 90% COMPONENTE HIDROSANITARIO Y GAS ESTACION DE METRO 01 REMITIDA MEDIANTE TRANSMISION ML1-TRN-036426 L1T1-1442-301-CON-ED-HID-IN-0001 VEE ESTACION METRO 1 CARRERA 96 INSTALACIONES HIDROSANITARIAS INFORME TECNICO DE DISEÑO
1/3/2025	L1T1-INT-CE-25-0042	REVISION DE LOS EYD EN AVANCE DEL 90% COMPONENTE PROTECCION CONTRA INCENDIO DE LA ESTACION DE METRO 01 REMITIDA MEDIANTE LA TRANSMISION ML1-TRN-036701 CON ASUNTO ESTACION METRO 1 DISEÑO MEP PCI VEE
1/3/2025	L1T1-INT-CE-25-0043	REVISION DE LOS EYD EN AVANCE DEL 100% COMPONENTE DE REDES SECAS, REMITIDA MEDIANTE COMUNICACION L1T1-CON-CE-24-8323 CON TRANSMISIÓN ML1-TRN-035965 TRAMO 4 DISEÑO REDES SECAS SERIE 3 VCC
1/7/2025	L1T1-INT-CE-25-0048	ALCANCE A LA COMUNICACION L1T1-INT-CE-25-0023 AJUSTE A DISEÑO ESTRUCTURAL NO OBJETADO V00 DE ESTRUCTURA METALICA CUBIERTA Y VIGA PLATAFORMA ESTACIONES METRO
1/8/2025	L1T1-INT-CE-25-0069	RESPUESTA A TRANSMISIONES ML1-TRN-029941 ML1-TRN-032495 ML1-TRN-036409 ML1-TRN-036412 Y ML1-TRN-036414 CON RESPECTO AL DISEÑO ESTRUCTURAL DE LAS TAQUILLAS EXTERNAS TIPO 2 DE LAS ESTACIONES BRT 4, 8, 10 Y 13
1/8/2025	L1T1-INT-CE-25-0082	ALERTA RESPUESTA AL OFICIO L1T1-CON-CE-25-0071 NOTIFICACION DE APLICACION DE SECCION 8.4 DEL CONTRATO DE CONCESION AJUSTE A DISEÑO ESTRUCTURAL NO OBJETADO V00 DE DISEÑO ESTRUCTURAL CIMENTACION EDIFICIO ASCENDENTE ESTACIÓN METRO 11
1/9/2025	L1T1-INT-CE-25-0089	RESULTADO DE LA REVISION DE LOS ESTUDIOS Y DISEÑOS EN AVANCE DEL 90% REFERENTE AL COMPONENTE CON-INT_L1T1-2430-561-CON-ED-EST-IN-0001_VCC INTERSECCION CARRERA 50 CON AVENIDA 1 DE MAYO ESTRUCTURAS DOCUMENTO TECNICO DE SOPORTE ML1-TRN-034320

	INFORME MENSUAL DE INTERVENTORÍA			
	CONTRATO No. 148 DE 2020 INTERVENTORÍA INTEGRAL, TÉCNICA, ECONÓMICA, FINANCIERA, CONTABLE, JURÍDICA, ADMINISTRATIVA, OPERATIVA, PREDIAL, AMBIENTAL, SOCIAL Y DE SEGURIDAD SALUD EN EL TRABAJO PARA LA VIGENCIA DEL CONTRATO DE CONCESIÓN No. 163 DE 2019.			
	Código del Formato CSPMB-FT-LFG-006	Vigencia del Formato 01/09/2024	Versión: V03	

FECHA	CONSECUTIVO	ASUNTO
1/9/2025	L1T1-INT-CE-25-0102	RESULTADO DE LA REVISION DE LOS ESTUDIOS Y DISEÑOS EN AVANCE DEL 90% REFERENTE AL COMPONENTE PROTECCION CONTRA INCENDIO DE LA ESTACION DE METRO 03 TRANSMISION ML1-TRN-037032 DISEÑOS MEP PROTECCION CONTRA INCENDIOS ESTACION METRO 03_VEE
1/10/2025	L1T1-INT-CE-25-0117	RESULTADO DE LA REVISION DE LOS ESTUDIOS Y DISEÑOS EN AVANCE DEL 90% REFERENTE AL COMPONENTE DE ESTRUCTURAS TRANSMISION ML1-TRN-036531 PUENTES PEATONALES INTERSECCION AVENIDA 1 MAYO CON AVENIDA BOYACA DISEÑO ESTRUCTURAL_VCC
1/10/2025	L1T1-INT-CE-25-0119	RESULTADO DE LA REVISION DE LOS ESTUDIOS Y DISEÑOS EN AVANCE DEL 90% REFERENTE AL COMPONENTE DE ESTRUCTURAS TRANSMISION ML1-ML1-TRN-036767 Y ML1-TRN-038359 ESTACION METRO 9 NQS ESTRUCTURAS DISEÑO ESTRUCTURAL EDIFICIOS DE ACCESO PASARELAS_VDD
1/10/2025	L1T1-INT-CE-25-0123	RESULTADO DE LA REVISION DE LOS ESTUDIOS Y DISEÑOS EN AVANCE DEL 90% COMPONENTE URBANISMO Y PAISAJISMO TRANSMISIÓN ML1-TRN-035235 L1T1-2220-210-CON-ED-URP-CA-0001_VDD PARQUE SANTA MATILDE URBANISMO CATALOGO DE DETALLES ARQUITECTONICOS
1/10/2025	L1T1-INT-CE-25-0126	RESPUESTA AL CORREO ELECTRONICO ENTREGA DE DISEÑO DE DETALLE DE FACHADAS PAQUETE 1 ESTACIONES METRO 1, 2, 3 Y 4
1/14/2025	L1T1-INT-CE-25-0204	REVISION DE LOS EYD AVANCE DEL 90% COMPONENTE HIDROSANITARIO Y GAS DE LA ESTACION DE METRO 03 REMITIDA MEDIANTE TRANSMISION ML1-TRN-037541 ASUNTO L1T1-1442-303-CON-ED-HID-IN-0001 VEE ESTACION METRO 3 CARRERA 80 INSTALACIONES HIDROSANITARIAS INFORME TECNICO DE DISEÑO
1/15/2025	L1T1-INT-CE-25-0245	ADVERTENCIA PRESUNTO INCUMPLIMIENTO POR INCONSISTENCIAS EN PRESENTACION DE LOS DISEÑOS RELACIONADOS CON LOS PLANOS V01 DISEÑO URBANISTICO DEL TRAMO WF6
1/15/2025	L1T1-INT-CE-25-0252	ADVERTENCIA PRESUNTO INCUMPLIMIENTO POR INCONSISTENCIAS EN PRESENTACION DE LOS DISEÑOS RELACIONADOS CON LOS PLANOS V01 DISEÑO URBANISTICO DEL TRAMO WF4
1/16/2025	L1T1-INT-CE-25-0282	ESTADO DE DISEÑOS COMPONENTES DE ESTRUCTURAS ARQUITECTURA Y MEP EDIFICIOS DE ACCESO ESTACIONES 11 A LA ESTACIÓN 16 UBICADAS SOBRE LA AVENIDA CARACAS
1/16/2025	L1T1-INT-CE-25-0283	RESPUESTA COMUNICADO L1T1-CON-CE-24-5609 ACTAS CONJUNTAS JBB-SDA APROBACION DISEÑO PAUJISTICOS Y BALANCE DE ZONAS VERDES EN PLMB
1/17/2025	L1T1-INT-CE-25-0302	RESPUESTA TRANSMISION ML1-TRN-035288 DISEÑO ESTRUCTURAL SUPERESTRUCTURA PUENTE METALICA E9-6 A S10-5 VC1
1/17/2025	L1T1-INT-CE-25-0318	RESULTADO DE REVISION TRAMO 5 URBANISMO INFORME DE DISEÑO DEL TRAMO WF5
1/22/2025	L1T1-INT-CE-25-0407	RESPUESTA EXTS24-0007788 SOLICITUD DE PRONUNCIAMIENTO FRENTE A LA SUPERVISION TECNICA A LOS AJUSTES DE DISEÑOS DE REDES HIDRAULICAS APROBADAS POR LA EAAB EN WF2
1/23/2025	L1T1-INT-CE-25-0426	ADVERTENCIA POR INCUMPLIMIENTO A LOS PLANOS DE DISEÑO NO OBJETADOS PERTENECIENTES A LA IE10. WF4
1/23/2025	L1T1-INT-CE-25-0437	ADVERTENCIA POR DEFICIENCIAS EN EL PROCESO CONSTRUCTIVO E INCUMPLIMIENTO EN LOS DISEÑOS VIGA CAPITEL S14-08, UE198 - WF5 ML1-TRN-029852
1/24/2025	L1T1-INT-CE-25-0450	RESULTADO DE LA REVISION EYD EN AVANCE DEL 90% COMPONENTE ARQUITECTURA DE LA ESTACION DE METRO 08 REMITIDA MEDIANTE TRANSMISIONES ML1-TRN-037711 Y ML1-TRN-036213 L1T1-0000-308-CON-ED-ARQ-IN-0008 VDD ESTACIÓN METRO 8 ARQUITECTURA REDISEÑO INFORME DE MEMORIA ARQUITECTONICA
1/24/2025	L1T1-INT-CE-25-0470	SOLICITUD INICIO ACTIVIDADES DE INSTALACION DE MALLA SPT ESTACION 1 SIN CUMPLIMIENTO DISEÑOS NO OBJETADOS Y LA TENENCIA DE PLANOS IMPRESOS EN OBRA PARA VERIFICACION DE LAS ACTIVIDADES UE158 WF1 PUESTA A TIERRA ESTACION 1
1/27/2025	L1T1-INT-CE-25-0489	ADVERTENCIA POR PRESUNTO INCUMPLIMIENTO OBLIGACION 6.1 (e) (III) DEL CONTRATO DE CONCESIÓN POR FALTA DE ACOMPAÑAMIENTO DEL CONTRATISTA DE DISEÑO EN OBRA
1/30/2025	L1T1-INT-CE-25-0600	RESULTADO REVISION DE LOS E&D AVANCE DEL 90% DEL COMPONENTE SUMINISTRO ENERGIA SER 2 TRANSMISION ML1-TRN-034252 SUBESTACION SER 2 DISEÑOS MEP CIV VFF
1/30/2025	L1T1-INT-CE-25-0603	RESPUESTA L1T1-CON-CE-25-0313 AJUSTE DE ESTUDIOS Y DISEÑOS PARA ESTACIONES BRT POR CAMBIO DE ESPECIFICACIONES DE FACHADAS BARANDA DE PASARELAS Y PUERTAS AUTOMATICAS

De las anteriores comunicaciones, se destacan las siguientes, asociadas directamente con el riesgo.

L1T1-INT-GGP-IN-0053_02_VBB

	INFORME MENSUAL DE INTERVENTORÍA			
	CONTRATO No. 148 DE 2020 INTERVENTORÍA INTEGRAL, TÉCNICA, ECONÓMICA, FINANCIERA, CONTABLE, JURÍDICA, ADMINISTRATIVA, OPERATIVA, PREDIAL, AMBIENTAL, SOCIAL Y DE SEGURIDAD SALUD EN EL TRABAJO PARA LA VIGENCIA DEL CONTRATO DE CONCESIÓN No. 163 DE 2019.			
	Código del Formato CSPLMB-FT-LFG-006	Vigencia del Formato 01/09/2024	Versión: V03	

1. L1T1-INT-CE-25-0252 1/15/25 ADVERTENCIA PRESUNTO INCUMPLIMIENTO POR INCONSISTENCIAS EN PRESENTACION DE LOS DISEÑOS RELACIONADOS CON LOS PLANOS V01 DISEÑO URBANISTICO DEL TRAMO WF4

En esta comunicación la interventoría advierte al concesionario requerimientos de diseños con respecto a las actualizaciones del diseño para construir con estos cambios.

Al respecto, la interventoría advirtió al Concesionario en que se puede incursionar en presuntos incumplimientos al Contrato de Concesión 163 de 2019 en sus Cláusulas y Apéndices Técnicos,

El numeral 8.4. “Modificación y Adecuaciones a los Estudios y Diseños” en su literal (b):

“Cuando la necesidad de dichas adecuaciones sea identificada por el Concesionario con posterioridad a la revisión de la que trata la Sección 8.2 de este Contrato. Este dará noticia de estas adecuaciones o modificaciones al Interventor, entregándole para su análisis y observaciones, los documentos técnicos que correspondan”



En los acuerdos del Acta de Entendimiento 3, en su numeral 3 establece:

“Toda modificación y/o ajuste a los Estudios y Diseños, derivados de cualquier interface, deberá ser presentado por el Concesionario a la interventoría para su No-Objeción, cumplimiento con el procedimiento establecido en la Sección 8.4 del Contrato, antes del inicio de la respectiva actividad de construcción o de fabricación”.

Puesto que es evidente que la versión 00 del Diseño de Urbanismo y Paisajismo del Tramo 4 NO CORRESPONDE A LA VERSIÓN NO OBJETADA por la Interventoría en su VEE, además de no contener los ajustes y/o recomendaciones generadas respecto a las observaciones Tipo C y D, para ser presentadas en la Versión V00, y que fueron indicados en la comunicación L1T1-INT-CE-23-3418 con radicación EXT23- 0012866 el día 28 JULIO DE 2023 con NO OBJECION

Es pertinente señalar que, los productos entregados por el Concesionario de manera, desactualizada e incompleta, generan reprocesos en la formalización y de los diseños en su Versión 00 para su respectiva implementación. En este orden, se reitera ML1, su deber contractual de presentar los Diseños en su V00, de forma organizada, actualizada y completa, encaminada a garantizar la calidad de los productos, conforme con los formatos y exigencias contractuales 1.

En consecuencia, se requiere al Concesionario ML1 para que, a la mayor brevedad posible, proceda a presentar la información completa, para la revisión de los mismos y poder verificar que contenga los detalles previamente aprobados, Suministrar el informe con sus anexos y modelos que permita verificar el contenido.

	INFORME MENSUAL DE INTERVENTORÍA				
	CONTRATO No. 148 DE 2020 INTERVENTORÍA INTEGRAL, TÉCNICA, ECONÓMICA, FINANCIERA, CONTABLE, JURÍDICA, ADMINISTRATIVA, OPERATIVA, PREDIAL, AMBIENTAL, SOCIAL Y DE SEGURIDAD SALUD EN EL TRABAJO PARA LA VIGENCIA DEL CONTRATO DE CONCESIÓN No. 163 DE 2019.				
	Código del Formato CSPLMB-FT-LFG-006	Vigencia del Formato 01/09/2024	Versión: V03	Pág. 966 de 1059	

2. L1T1-INT-CE-25-0245 15/1/25 ADVERTENCIA PRESUNTO INCUMPLIMIENTO POR INCONSISTENCIAS EN PRESENTACION DE LOS DISEÑOS RELACIONADOS CON LOS PLANOS V01 DISEÑO URBANISTICO DEL TRAMO WF6.

En esta comunicación se señalan aspectos específicos de la versión 00 del Diseño de Urbanismo y Paisajismo del Tramo 6 que NO CORRESPONDE A LA VERSIÓN NO OBJETADA por la Interventoría en su V00, además de no contener los ajustes y/o recomendaciones generadas respecto a las observaciones Tipo C y D, para ser presentadas en la Versión V00, y que fueron indicados en la comunicación L1T1-INT-CE-23-3131 con radicación EXT23-0011781 el día 10 JULIO DE 2023 con NO OBJECION Es pertinente señalar que, los productos entregados por el Concesionario sin la respectiva coordinación de diseños y redes generan reprocesos en la formalización y de los diseños en su Versión 00 para su respectiva implementación. En este orden, se reitera ML1, su deber contractual de presentar los Diseños en su V00, de forma organizada, actualizada y completa, encaminada a garantizar la calidad de los productos, conforme con los formatos y exigencias contractuales 1.

En consecuencia, se requiere al Concesionario ML1 para que, a la mayor brevedad posible, proceda a presentar la información completa, para la revisión de los mismos y poder verificar que contenga los detalles previamente aprobados, Suministrar el informe con sus anexos y modelos que permita verificar el contenido.

Finalmente, se reitera que el riesgo constructivo recae exclusivamente en el Concesionario, quien, como ejecutor especializado, debe garantizar el cumplimiento de las obligaciones de resultado establecidas en el Contrato de Concesión

Si bien este riesgo se revisó su posición en el top aún puede ubicarse otros con mayor énfasis los cuales se puedan tener impactos en temas reputacionales y en el cronograma, como son los temas asociados a los accidentes de trabajo.

Plan de Acción

- Manejo a través de diseñadores en paralelo
- Ajustes y esquema aplicado al Plan de ejecución V12
- Plan de manejo integrado de cambios y procedimientos de cambio aplicados en proceso
- Alerta por interfaces no cerradas y posible detención de procesos de obra.
- Seguimiento y gestión de riesgos específicos de diseños.

9. SE07 Ocurrencia de accidentes en zonas de trabajo acciones propias acciones previsibles (diferentes a los provocados en el SE16)

Este riesgo debería apreciarse en un nivel más alto dado que se constituye en un evento de riesgo potencial continuo, que afecta directamente al personal del concesionario (ML1), personal de la interventoría o ciudadanía en general en el área y además estas acciones pueden generar impactos



	INFORME MENSUAL DE INTERVENTORÍA			
	CONTRATO No. 148 DE 2020 INTERVENTORÍA INTEGRAL, TÉCNICA, ECONÓMICA, FINANCIERA, CONTABLE, JURÍDICA, ADMINISTRATIVA, OPERATIVA, PREDIAL, AMBIENTAL, SOCIAL Y DE SEGURIDAD SALUD EN EL TRABAJO PARA LA VIGENCIA DEL CONTRATO DE CONCESIÓN No. 163 DE 2019.			
	Código del Formato CSPLMB-FT-LFG-006	Vigencia del Formato 01/09/2024	Versión: V03	

reputacionales. Esto se evidencia con el incidente ocurrido el 14/12/24 que impacta en la integridad de un trabajador del concesionario, y consecuencias en el fluido eléctrico de la planta y por ende en la capacidad de producción de Pilotes, por un lapso mayor a 35 días, y en la actualidad aun la producción esta al 80%, por lo tanto se hace énfasis en capitalizar las lecciones aprendidas para evitar reincidencia en materia de accidentes e incidentes, así como establecer las mejores estrategias que conlleven un continuo seguimiento dada la dinámica del proyecto en el patio taller y las diferentes zonas del viaducto.

Conocidos este y otros eventos de riesgo este Riesgo debería ser considerado de mayor impacto en la matriz del top 10.

Con respecto a la gestión de la interventoría, el seguimiento se corrobora con base en la correspondencia enviada por la interventoría en el mes objeto del presente informe, la cual mantiene el enfoque de control temprano de riesgos, a partir de los Avisos, Alertas y Advertencias. Lo anterior se evidencia en la siguiente tabla con las comunicaciones enviadas por el área de SST, se seleccionan las más relevantes asociadas al riesgo

FECHA	CONSECUTIVO	ASUNTO
1/2/2025	L1T1-INT-CE-25-0016	ADVERTENCIA SEGUIMIENTO ACCIONES PARA EL CUMPLIMIENTO DE SST PARA ACTIVIDADES CRITICAS DE LA SEMANA CORRESPONDIENTE DEL 23 AL 29 DE DICIEMBRE DE 2024
1/7/2025	L1T1-INT-CE-25-0046	ALERTA HALLAZGOS ASST EVIDENCIADOS EN RECORRIDO DE INTERVENTORIA EN CADA UNO DE LOS FRENTES DE TRABAJO REALIZADO DURANTE LOS DIAS 21 y 22 DE DICIEMBRE EN HORARIO DIURNO Y NOCTURNO EN LAS OBRAS DEL VIADUCTO DE LA PRIMERA LINEA DEL METRO BOGOTA
1/8/2025	L1T1-INT-CE-25-0066	RECOMENDACION DE PLAZO DE CURA POR EL PRESUNTO INCUMPLIMIENTO A LAS OBLIGACIONES ESTABLECIDAS EN LA SECCION 2.4 LITERAL (F) DEL APENDICE TECNICO 15. OBSERVACIONES INFORME SST No. 12 VFF FASE DE CONSTRUCCION (1 AL 31 DE JULIO DE 2024
1/10/2025	L1T1-INT-CE-25-0118	RECOMENDACION DE PLAZO DE CURA POR EL PRESUNTO INCUMPLIMIENTO A LAS OBLIGACIONES ESTABLECIDAS EN EL SECCIÓN 2.4 LITERAL (F) DEL APENDICE TECNICO 15 OBSERVACIONES INFORME SST INFORME SST No. 13 VEE DE CONSTRUCCION 1 AL 31 DE AGOSTO DE 2024
1/14/2025	L1T1-INT-CE-25-0231	ADVERTENCIA SEGUIMIENTO ACCIONES PARA EL CUMPLIMIENTO DE SST PARA ACTIVIDADES CRITICAS DE LA SEMANA CORRESPONDIENTE DEL 6 AL 12 DE ENERO DE 2025
1/16/2025	L1T1-INT-CE-25-0269	ALERTA HALLAZGO SST ACTO INSEGURO EN ACTIVIDAD DE PREVENCIÓN DEL PLAN DE EMERGENCIAS EN SIMULACRO NO PLANIFICADO EN EL FRENTE DE OBRA WF3 CONECTANTE AV PRIMERO DE MAYO CON NQS
1/16/2025	L1T1-INT-CE-25-0274	ALERTA HALLAZGOS SST E INCIDENCIAS ABIERTAS FRENTE DE OBRA WF3 Y WF4
1/16/2025	L1T1-INT-CE-25-0277	ALERTA HALLAZGOS SST Y AMBIENTALES DURANTE LAS ACTIVIDADES CONSTRUCCION ESTACIONES E13 Y E15 SECCION 3
1/17/2025	L1T1-INT-CE-25-0290	ALERTA HALLAZGOS ASST EVIDENCIADOS EN RECORRIDO DE INTERVENTORIA EN CADA UNO DE LOS FRENTES DE TRABAJO, REALIZADO DURANTE LOS DIAS 4, 5, 6 y 12 DE ENERO DE 2025 EN HORARIO DIURNO Y NOCTURNO EN LAS OBRAS DEL VIADUCTO DE LA PRIMERA LINEA DEL METRO BOGOTA
1/17/2025	L1T1-INT-CE-25-0297	RECOMENDACION DE PLAZO DE CURA POR EL PRESUNTO INCUMPLIMIENTO A LAS OBLIGACIONES ESTABLECIDAS EN EL SECCIÓN 2.4 LITERAL (F) DEL APENDICE TECNICO 15 OBSERVACIONES INFORME SST INFORME SST No. 13 VEE DE CONSTRUCCION 1 AL 31 DE AGOSTO DE 2024
1/24/2025	L1T1-INT-CE-25-0461	ALERTA- HALLAZGOS SST DURANTE LAS ACTIVIDADES DE TRASLADO Y RELOCALIZACION DE REDES SECCION 3
1/24/2025	L1T1-INT-CE-25-0462	ALERTA HALLAZGOS ASST EVIDENCIADOS RECORRIDO DE INTERVENTORIA EN CADA UNO DE LOS FRENTES DE TRABAJO DIAS 18 Y 19 DE ENERO DE 2025 EN HORARIO DIURNO Y NOCTURNO EN LAS OBRAS DEL VIADUCTO DE LA PLMB
1/24/2025	L1T1-INT-CE-25-0463	RESPUESTA ML1-TRN-011763 L1T1-CON-SST-PN-0012 VG1 PLAN DE GESTION DE RIESGOS DE DESASTRES PRIMERA LINEA DEL METRO DE BOGOTA

	INFORME MENSUAL DE INTERVENTORÍA			
	CONTRATO No. 148 DE 2020 INTERVENTORÍA INTEGRAL, TÉCNICA, ECONÓMICA, FINANCIERA, CONTABLE, JURÍDICA, ADMINISTRATIVA, OPERATIVA, PREDIAL, AMBIENTAL, SOCIAL Y DE SEGURIDAD SALUD EN EL TRABAJO PARA LA VIGENCIA DEL CONTRATO DE CONCESIÓN No. 163 DE 2019.			
	Código del Formato CSPLMB-FT-LFG-006	Vigencia del Formato 01/09/2024	Versión: V03	

FECHA	CONSECUTIVO	ASUNTO
1/24/2025	L1T1-INT-CE-25-0465	ALERTA ACTUALIZACION DOCUMENTACION CAMBIO DEL RESPONSABLE DEL SISTEMA DE GESTION DE SST E INFORME DE RENDICION DE CUENTAS CUMPLIMIENTO DEL AT15 CAPITULO 2, NUMERAL 2.1, LITERAL (LL) ROMANILLO (IV), DECRETO 1072 DE 2015
1/27/2025	L1T1-INT-CE-25-0481	ALERTA HALLAZGOS ASST EVIDENCIADOS EN RECORRIDO DE INTERVENTORIA EN CADA UNO DE LOS FRENTE DE TRABAJO DIAS 11-12 DE ENERO DE 2025 EN HORARIO DIURNO Y NOCTURNO EN LAS OBRAS DEL VIADUCTO DE LA PLMB
1/27/2025	L1T1-INT-CE-25-0482	ALERTA HALLAZGOS ASST RIESGO ELECTRICO EVIDENCIADOS EN RECORRIDO DE INTERVENTORIA EN CADA UNO DE LOS FRENTE DE TRABAJO DE PATIO TALLER REALIZADO EN EL MES DE ENERO DE 2025 HORARIO DIURNO Y NOCTURNO EN LAS OBRAS DEL VIADUCTO DE LA PLMB
1/31/2025	L1T1-INT-CE-25-0620	ALERTA HALLAZGOS SST DURANTE LAS ACTIVIDADES DE CONSTRUCCION DE LA SUBESTRUCTURA DEL VIADUCTO BRT CALLE 26 BRT MARLY
1/31/2025	L1T1-INT-CE-25-0626	ADVERTENCIA PRESUNTO INCUMPLIMIENTO A LAS OBLIGACIONES AMBIENTALES- SST RELACIONADAS CON LA HABILITACION DEL TABLERO ELECTRICO PGD5-2 Y ELECTRO BARRA EN EL FRENTE DE OBRA DE PATIO TALLER



De las anteriores comunicaciones, se destaca la siguiente que puede evidenciar el control de interventoría, asociadas directamente con el riesgo en cuanto a gestión sobre varias causas que pueden ser activadoras de situaciones de peligro.

1. L1T1-INT-CE-25-0626 (31/1/2025). ADVERTENCIA PRESUNTO INCUMPLIMIENTO A LAS OBLIGACIONES AMBIENTALES- SST RELACIONADAS CON LA HABILITACION DEL TABLERO ELECTRICO PGD5-2 Y ELECTRO BARRA EN EL FRENTE DE OBRA DE PATIO TALLER

Con esta comunicación, el interventor reporta al concesionario una serie de hallazgos que permiten advertir sobre la severidad del riesgo como la combinación de amenazas y vulnerabilidades frente a eventos de riesgos por accidentes laborales destacable que ocurren en el patio taller y posterior a los eventos del accidente presentado en diciembre. Entre los principales hallazgos se destaca:

La Interventoría se permite advertir a Metro Línea 1 S.A.S. (en adelante ML1) por las presuntas desviaciones evidenciadas ... de acuerdo con la inspección y verificación realizada el día 24 de enero de 2025 durante la habilitación del tablero PGD5-2 y electro- barra, que requirió la suspensión del suministro eléctrico en estas dos áreas, hallazgos que se describen a continuación:

- 1- No se evidencia la implementación de las 5 reglas de oro en seguridad eléctrica.
- 2- No se evidencia puesta tierra y corto circuito debido a la falta del kit correspondiente.
- 3- No se evidencia procedimiento LOTO actualizado.
- 4- Bloqueo y etiquetado incompleto:
 - a. Tablero sin aseguramiento (No se cuenta con facilidad en el tablero para colocación de la condena)
 - b. No se cuenta con sistema de bloqueo de interruptor principal.
 - c. No se identifica la instalación de bloqueo y etiquetado de todo el personal que se encuentra involucrado en la maniobra.
- 5- No se identifica / Evidencia / ni entregado formalmente la estructura organizacional eléctrica.
- 6- No se identificó en planos unifilares la ubicación de la instalación del LOTO.
- 7- Plan de emergencia no implementado en totalidad debido a que el brigadista no estaba enterado de la actividad a realizar.

	INFORME MENSUAL DE INTERVENTORÍA				
	CONTRATO No. 148 DE 2020 INTERVENTORÍA INTEGRAL, TÉCNICA, ECONÓMICA, FINANCIERA, CONTABLE, JURÍDICA, ADMINISTRATIVA, OPERATIVA, PREDIAL, AMBIENTAL, SOCIAL Y DE SEGURIDAD SALUD EN EL TRABAJO PARA LA VIGENCIA DEL CONTRATO DE CONCESIÓN No. 163 DE 2019.				
	Código del Formato CSPLMB-FT-LFG-006	Vigencia del Formato 01/09/2024	Versión: V03	Pág. 969 de 1059	

8- No se evidencia investigación definitiva (SST y técnica) ni plan de acción, frente a los eventos sucedidos los días 13 y 14 de diciembre del 2024.

9- Los Elementos de Protección Personal incompletos: ausencia de Escafandra, ausencia de bombín para prueba en sitio de guantes dieléctricos, pértiga sin certificación la cual no es propiedad de ML1 (Facilitada por un tercero y sin certificación) colaboradores sin zapatos dieléctricos.

Plan de Acción

- Planes de prevención contenidos en SGSST – Seguimiento y Planes de acción presentados en las misiones periódicas.
- Énfasis en la Cultura de la seguridad (políticas y capacitaciones)
- PESV, (Plan de movilización de carga y movilidad segura de vehículos)
- Plan de gestión de la seguridad en ajuste por varias revisiones y auditorias
- Plan de gestión de riesgo de desastres y emergencias en actualización.
- Plan de Manejo de Emergencias (solo oficina)
- Actualización del Protocolo de gestión de crisis
- Plan de gestión de la seguridad (física) En ajuste.
- Plan de gestión estratégico de la seguridad vial
- Medida de compensación y gestión con aseguradoras en caso de demandas o reclamaciones.
- Desarrollo del protocolo de gestión integral para situaciones de crisis que comprenda un mecanismo de respuesta integral.

10 CO05 Daños a infraestructuras de servicios públicos o a terceros durante la construcción



En virtud de diferentes eventos que se han presentado en daños en redes de ESP y específicamente en predios de terceros ingresa este Riesgo en el top 10.

En el caso de daños predio aparcamiento localizado en la calle 74 # 15 - 61. Wf6, sobre el cual se mencionó el seguimiento en el último informe, y que al 23 de diciembre de 2024, ML1 no había dado respuesta para dar cierre a la incidencia previamente levantada por la Interventoría y está pendiente el arreglo del tubo de la red de energía eléctrica, y la entrega de las reparaciones al peticionario.

Conforme al seguimiento de la Interventoría se evidenciaron daños en la tubería de 12" y 16" de diámetro de la red COM4-08 tal como se detalla a continuación:

Luego de que el subcontratista del Concesionario (INACAR S.A) realizara la revisión de los tramos de red de 12" y 16" de diámetro por medio de inspección CCTV, y que a su vez este, remitiera por su cuenta a la EAAB el informe de las afectaciones; se evidenció en el mismo, seis (6) afectaciones considerables en la tubería, tres (3) de estos daños se evidenciaron en el tramo No. 3 de la red de 16" y los tres (3) daños restantes en el tramo No.4 de la red de 12" de diámetro.

En seguimiento a estos casos y del riesgo general se han realizado las siguientes Alerta y advertencias

	INFORME MENSUAL DE INTERVENTORÍA				
	CONTRATO No. 148 DE 2020 INTERVENTORÍA INTEGRAL, TÉCNICA, ECONÓMICA, FINANCIERA, CONTABLE, JURÍDICA, ADMINISTRATIVA, OPERATIVA, PREDIAL, AMBIENTAL, SOCIAL Y DE SEGURIDAD SALUD EN EL TRABAJO PARA LA VIGENCIA DEL CONTRATO DE CONCESIÓN No. 163 DE 2019.				
	Código del Formato CSPLMB-FT-LFG-006	Vigencia del Formato 01/09/2024	Versión: V03	Pág. 970 de 1059	

FECHA	CONSECUTIVO	ASUNTO
12/26/2024	L1T1-INT-CE-24-6233	ALERTA INCUMPLIMIENTO REPARACION DE DAÑOS PREDIO APARCAR LOCALIZADO EN LA CALLE 74 # 15 - 61. WF6
1/22/2025	L1T1-INT-CE-25-0400	ADVERTENCIA POR DAÑO EN LA TUBERIA DE 12 Y 16 DE LA RED COM 4-08 EN EL FRENTE DE OBRA WF4

Plan de Acción⁵

- Acompañamiento de ESP para todas las acciones con redes en las zonas de obra.
- Gestión directa y funcionarios exclusivos para atender los trabajos en el tramo
- Plan de Manejo de Coordinación entre frentes y contratistas
- Abstenerse de ejecutar actividades constructivas sin la implementación de las medidas de protección correspondientes, encaminadas a la mitigación de posibles daños a las redes existentes.

-Implementar conforme a la necesidad y hasta la culminación de las actividades constructivas a cargo del Concesionario, la implementación de las medidas de protección de las redes existentes identificadas en los Planos aprobados por las diferentes Empresas de Servicios Públicos - ESP, y en las identificadas en el Inventario de redes y sus actualizaciones y emitir un informe grafico que demuestre la ejecución de la protección de las diferentes redes protegidas, aclarando que se deben incluir todas las redes que se puedan ver afectadas por el traslado de maquinaria y equipos pesados.

Definir acciones de mejora/preventivas implementadas encaminadas a mitigar estas situaciones a futuro.

Común	4			CO22	
Posible	3		CO5; CO21 SE07, CO06, SE11	CO03, DE02, CO23,	
Poco común	2			CO02	
Remoto/ Nunca	1				
		1 Menor	2 Bajo	3 Medio	4 Alto

Mapa de Calor top 10 de los riesgos a partir del Plan de Gestión de Riesgos del proyecto

⁵ Se precisa que la interventoría se asocia con el resultado sobre las medidas de mitigación propuestas, ni es responsable de las medidas planteadas. Lo anterior sin perjuicio de la experticia de los profesionales y expertos del interventor, en razón a que sobre los riesgos del privado se constituirá en una coadministración de un riesgo, con repercusiones como eventualidad de reclamaciones por adoptar lo consignado por el interventor.



	INFORME MENSUAL DE INTERVENTORÍA				
	CONTRATO No. 148 DE 2020 INTERVENTORÍA INTEGRAL, TÉCNICA, ECONÓMICA, FINANCIERA, CONTABLE, JURÍDICA, ADMINISTRATIVA, OPERATIVA, PREDIAL, AMBIENTAL, SOCIAL Y DE SEGURIDAD SALUD EN EL TRABAJO PARA LA VIGENCIA DEL CONTRATO DE CONCESIÓN No. 163 DE 2019.				
	Código del Formato CSPLMB-FT-LFG-006	Vigencia del Formato 01/09/2024	Versión: V03		Pág. 971 de 1059

Figura 2.13-5. Mapa de calor del nivel de riesgo a partir del TOP 10 de los riesgos

CONTROL RIESGOS CONTRATO DE CONCESIÓN 163 DE 2019

A continuación, se muestra el control de riesgos a partir del seguimiento a los riesgos del Contrato 163 de 2019, Capítulo 17, se presentará a partir del enfoque metodológico del informe de seguimiento⁶ precisando que conforme reunión sostenida el 1 de noviembre de 2022 con el equipo de riesgos de la EMB, se acordó reportar únicamente los riesgos que tuvieron alguna actividad asociada durante el periodo del respectivo informe, lo que infiere en que este informe sea menos extenso, se hace bajo los criterios de calificación con el CONPES 3714/2011 (Ver Tabla 2.13-3), conforme con lo establecido en el Decreto 423 de 2001. En cuanto a la definición del área valorable se aplica lo establecido en la metodología de valoraciones contingentes del Ministerio de Hacienda del año 2019 (Ver figura 2.13-5), conforme con la combinación de probabilidad e impacto, establecido en la Metodología de Valoración de Obligaciones Contingentes en proyectos de Infraestructura desarrollada por la Dirección General de Crédito Público y Tesoro Nacional del Ministerio de Hacienda, la cual se aplica a partir de la Resolución 4859 de 2019, cuyo criterio de calificación, se expone a continuación, en donde los riesgos valorables son los de asignación pública y/o compartidas ubicados en la zona azul.





Figura 2.13-6. Evaluación Cualitativa (Probabilidad e impacto).

Probabilidad Ocurrencia / Impacto	Abreviación	Probabilidad / Impacto
Bajo	B	>=0% - 5%
Medio – Bajo	MB	>=5% - 15%
Medio – Alto	MA	>=15% - 30%
Alto	A	>= 30%

Tabla 2.13-2. Criterios de calificación Probabilidad e Impacto de los Riesgos. Conpes 3714/2011

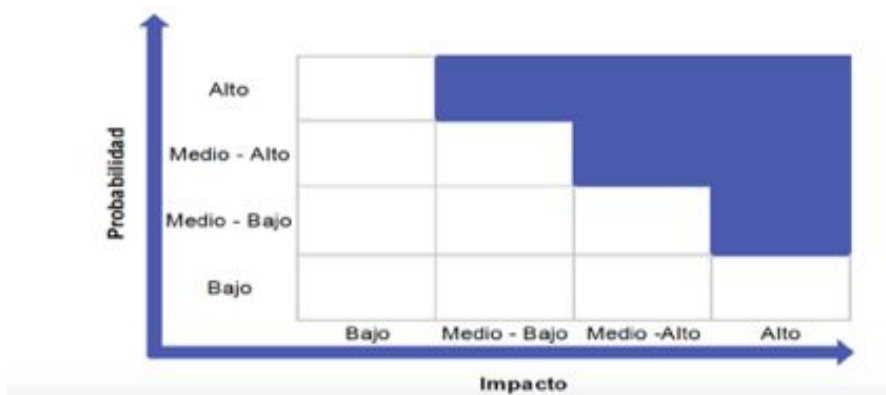
⁶ Presentado por el Ministerio de Hacienda y Crédito Público en diciembre de 2022

	INFORME MENSUAL DE INTERVENTORÍA			
	CONTRATO No. 148 DE 2020 INTERVENTORÍA INTEGRAL, TÉCNICA, ECONÓMICA, FINANCIERA, CONTABLE, JURÍDICA, ADMINISTRATIVA, OPERATIVA, PREDIAL, AMBIENTAL, SOCIAL Y DE SEGURIDAD SALUD EN EL TRABAJO PARA LA VIGENCIA DEL CONTRATO DE CONCESIÓN No. 163 DE 2019.			
	Código del Formato CSPLMB-FT-LFG-006	Vigencia del Formato 01/09/2024	Versión: V03	

Por lo tanto, se presenta el seguimiento para cada riesgo “Contractual”, que corresponde a las actividades de la fase actual del proyecto.

2.13.2 Análisis contractual de Riesgos

a Área de Diseños

6. Los efectos favorables o desfavorables de las decisiones de una Autoridad Ambiental o Gubernamental de supeditar el trámite y/o aprobación de una Licencia y/o Permiso a la modificación de las Especificaciones Técnicas y, por lo tanto, la modificación de los diseños.

Asignación	Probabilidad	Impacto	Valorable
PUBLICO	BAJA	BAJO	NO

Contexto particular del riesgo

De acuerdo con la sección 17.3 del contrato “Riesgos asignados a la EMB”, el literal (a), numeral (vii) indica:

“(vii)Parcialmente, los efectos favorables y desfavorables de las decisiones de una Autoridad Ambiental o Gubernamental de supeditar el trámite y/o aprobación de una Licencia y/o Permiso a la modificación de las Especificaciones Técnicas, en la medida que la asunción de este riesgo conlleva, exclusivamente, la obligación de la EMB de cumplir con lo previsto en la Sección 12.1(e) de este Contrato.”.

Seguimiento Enero 2025: Se presento ante el IDPC el paquete de documentos con los ajustes requeridos para los permisos de las estaciones.

En cuanto a los riesgos de impacto Ambiental se realiza seguimiento desde el área ambiental en los anexos correspondientes a este informe numeral 2.9 Seguimiento Gestión Ambiental.

Justificación de la probabilidad

Riesgo cuya probabilidad es BAJA por cuenta de lo expuesto asociado a que se han solicitado debidamente los permisos y licencias ambientales sobre los cuales versa el evento del riesgo.

Justificación del impacto

	INFORME MENSUAL DE INTERVENTORÍA				
	CONTRATO No. 148 DE 2020 INTERVENTORÍA INTEGRAL, TÉCNICA, ECONÓMICA, FINANCIERA, CONTABLE, JURÍDICA, ADMINISTRATIVA, OPERATIVA, PREDIAL, AMBIENTAL, SOCIAL Y DE SEGURIDAD SALUD EN EL TRABAJO PARA LA VIGENCIA DEL CONTRATO DE CONCESIÓN No. 163 DE 2019.				
	Código del Formato CSPLMB-FT-LFG-006	Vigencia del Formato 01/09/2024	Versión: V03	Pág. 973 de 1059	

Se considera que cualquier permiso o licencia adicional que se requiera no afectará de forma significativa las especificaciones técnicas y ante el evento extremo de la suspensión de un frente de trabajo por la falta de un permiso/autorización, el costo asociado a la modificación de las especificaciones no superaría significativamente el costo total de la inversión requerida, por tanto, el impacto se evalúa como BAJO.

Mecanismos de mitigación

Se realiza la identificación de la totalidad de permisos ambientales requeridos, y se adelantan consultas con entes de control en relación a autorizaciones y permisos requeridos, cuyo concepto a la fecha es que no se necesitan permisos ambientales adicionales en el desarrollo del proyecto.

De igual forma, la PMO, EMB e Interventoría realizan continuo seguimiento sobre las obras o actividades que puedan llegar a tener alguna influencia sobre los permisos o autorizaciones en materia ambiental.

b Área Construcción

12. Efectos favorables o desfavorables de la variación de las cantidades de obra para el cumplimiento de las especificaciones técnicas del Proyecto, en relación con traslado y protección de redes directamente a cargo del Concesionario.



Asignación	Probabilidad	Impacto	Valorable
PUBLICO	MEDIO ALTA	MEDIO-BAJO	NO

Contexto particular del riesgo

De acuerdo con la sección 17.3 del contrato “Riesgos asignados a la EMB”, el literal (a), numeral (viii), indica:

“(viii) Los efectos favorables y desfavorables del riesgo de la variación de las Cantidades de Obra para Redes a Cargo del Concesionario, en la medida que la asunción de este riesgo conlleva, exclusivamente, la obligación de la EMB de cumplir con lo previsto en la Sección 3.2(d)(ii) de este Contrato”

El seguimiento de las actividades realizadas para el componente de Redes Húmedas del Concesionario y su contratista de diseño WSP para el mes, se lleva a cabo tomando como línea base los requerimientos contenidos en el contrato de Concesión, el Apéndice Técnico 3 “Gestión de las Fases Previa, de Construcción, de Pruebas, Certificación y Puesta en marcha”, el Apéndice 13 “Especificaciones técnicas de redes de servicios públicos” (Anexo 3. “Redes de servicios públicos” y Anexo 2 “Normas EAAB”) y el Apéndice Técnico 4 (Anexo 10 “Alcance de los entregables en etapa de Diseños”) y demás normas técnicas vigentes, para cada uno de los sectores objeto de estudio contemplados a lo largo del corredor principal de la Primera Línea del Metro de Bogotá.

	INFORME MENSUAL DE INTERVENTORÍA			
	CONTRATO No. 148 DE 2020 INTERVENTORÍA INTEGRAL, TÉCNICA, ECONÓMICA, FINANCIERA, CONTABLE, JURÍDICA, ADMINISTRATIVA, OPERATIVA, PREDIAL, AMBIENTAL, SOCIAL Y DE SEGURIDAD SALUD EN EL TRABAJO PARA LA VIGENCIA DEL CONTRATO DE CONCESIÓN No. 163 DE 2019.			
	Código del Formato CSPLMB-FT-LFG-006	Vigencia del Formato 01/09/2024	Versión: V03	

El Concesionario tiene la obligación de advertir oportunamente la necesidad de solicitar recursos adicionales previa a la ejecución de dichas cantidades, para el componente D - subcomponente Redes.

Seguimiento Enero 2025:

Los diseños de redes se encuentran no objetados, se encuentra en curso de revisión las nuevas partidas de obras, sus precios y cantidades para permitir calcular el valor estimado final para las redes a cargo del Concesionario, si existen eventuales aumentos de costos frente al monto de las obras civiles del Contrato para este rubro.

La variación de cantidades de obra para el cumplimiento de las especificaciones técnicas del proyecto se torna desfavorable cuando el valor a retribuir por esa cantidad supere el valor global del componente D - subcomponente de redes

Con relación a la información del presupuesto del componente D – Redes remitida por parte de ML1 y con la cual se cerró el Proceso Sancionatorio PSC-010 de 2024, Interventoría realizó un ejercicio de inclusión de los precios unitarios recomendados por parte del CSPLMB a la EMB para los ítems no previstos aceptados por la Entidad y un análisis a los valores globales presentados por ML1 para la Estimación de Otros Costos.

Este ejercicio y su análisis se remitió a la EMB mediante la comunicación L1T1-INT-CE-25-0721.

En la actualidad se observa un nivel programado de 40.62% y un avance 35.52% según lo cual se presenta un retraso del 5.1% en el traslado de redes por parte del concesionario, que se espera se logre disminuir durante los próximos meses.



Justificación de la probabilidad

Se califica la probabilidad de ocurrencia como MEDIA ALTA, en razón a que pueden existir variaciones en retribución del componente D, Sección 3.2 del contrato de Concesión producto del Proceso sancionatorio con la incorporación de nuevas partidas.

Justificación del impacto:

El impacto se evalúa como MEDIO-BAJO teniendo en cuenta a que los análisis efectuados, indican que los eventuales aumentos de costos no serían significativos frente al monto de las obras civiles del Contrato.

Mecanismos de mitigación:

	INFORME MENSUAL DE INTERVENTORÍA				
	CONTRATO No. 148 DE 2020 INTERVENTORÍA INTEGRAL, TÉCNICA, ECONÓMICA, FINANCIERA, CONTABLE, JURÍDICA, ADMINISTRATIVA, OPERATIVA, PREDIAL, AMBIENTAL, SOCIAL Y DE SEGURIDAD SALUD EN EL TRABAJO PARA LA VIGENCIA DEL CONTRATO DE CONCESIÓN No. 163 DE 2019.				
	Código del Formato CSPLMB-FT-LFG-006	Vigencia del Formato 01/09/2024	Versión: V03	Pág. 975 de 1059	

Seguimiento a las obras analizando las variaciones de las cantidades iniciales, así como también el diseño de las obras de redes secundarias, por parte de la Interventoría.

Velar por el cumplimiento de la correcta aplicación de lo dispuesto en la Ley 1682 de 2013 (Ley de Infraestructura) en cuanto a la responsabilidad de asumir los costos de traslado y protección de redes que tienen las Empresas de Servicios Públicos propietarias y operadoras de las redes, y los mecanismos de financiación establecidos en dicha Ley, por parte de la Interventoría.

13. Efectos favorables o desfavorables derivados de la variación de las cantidades de obra para el cumplimiento de las especificaciones técnicas del Proyecto, en relación con reparaciones y adecuaciones por desvíos

Asignación	Probabilidad	Impacto	Valorable
PUBLICO	MEDIO BAJA	BAJO	NO

Contexto particular del riesgo



De acuerdo con la sección 17.3 del contrato “Riesgos asignados a la EMB”, el literal (a), numeral (ix), indica:

“(ix) Los efectos favorables y desfavorables derivados de la variación de las Cantidades de Obra para Adecuación y Reparación de Desvíos; en la medida que la asunción de este riesgo conlleva, exclusivamente, la obligación de la EMB de cumplir con lo previsto en la Sección 3.2(d)(i) del Contrato.”

El contrato establece que la retribución, por cuenta de este componente corresponde al resultado de multiplicar las cantidades de obra para adecuación y reparación de desvíos por los precios unitarios correspondientes. Los desvíos son obras temporales que se pagan según el listado de precios del Apéndice Técnico 16 del contrato de Concesión 163 de 2019. Las reparaciones en las estructuras del pavimento de la vía deberán tener un diseño básico en donde debe procurarse el uso de los ítems previsto en este apéndice técnico, de acuerdo con esto, las cantidades dependen de la situación o condición estructural de la vía en el momento de intervenir por lo que las variaciones dependen del estado de la vía y de la duración del desvío (plan de ejecución de la obra).

Seguimiento Enero 2025: Para este mes se tiene como intervenciones de vías a nivel de reparaciones y adecuaciones en la adecuación de la Viga Lanzadora 3, la ubicación de obra en el S6-22 al S6-33, la CII10 al sur, obras especiales en el sector de San Victorino (3 PMT), Santa Clara S11 - 19 H., la Fase 2 en la zona de Profamilia (cl36 entre caracas y cra 15), y la CI 67 por cra 17

Costos Relacionados con las desviaciones para los últimos periodos.

	INFORME MENSUAL DE INTERVENTORÍA				
	CONTRATO No. 148 DE 2020 INTERVENTORÍA INTEGRAL, TÉCNICA, ECONÓMICA, FINANCIERA, CONTABLE, JURÍDICA, ADMINISTRATIVA, OPERATIVA, PREDIAL, AMBIENTAL, SOCIAL Y DE SEGURIDAD SALUD EN EL TRABAJO PARA LA VIGENCIA DEL CONTRATO DE CONCESIÓN No. 163 DE 2019.				
	Código del Formato CSPLMB-FT-LFG-006	Vigencia del Formato 01/09/2024	Versión: V03	Pág. 976 de 1059	

El total de los costos relacionados con las desviaciones se incrementó en los últimos meses en \$2.305.128.596 por lo cual se calcula se ha gastado un 11,33% (al corte noviembre) de la bolsa máxima programada dado el Total de Gasto \$ 7,592,617,171 sobre el máximo del subcomponente \$67,000,000,000⁷.

Justificación de la probabilidad

Se revisa califica con probabilidad a MEDIA-BAJA, puesto que si bien es cierto eventualmente se podrían generar variaciones por precios nuevos o aumento de cantidades de obra en relación con reparaciones o adecuaciones por desvíos, el porcentaje de gasto actual es moderado y adecuado para el estado de avance de las obras.

Justificación del impacto:

La calificación del impacto se estima BAJO, puesto que los eventuales aumentos de costos están calculados dentro del monto de las obras civiles del Contrato.

Mecanismos de mitigación:

Revisión periódica del presupuesto.

Se realiza la suscripción de acuerdos y coordinación permanente con las entidades (Secretaría de Movilidad) y terceros responsables (Empresas de Servicios Públicos, subcontratistas) de las aprobaciones requeridas.



14. Efectos favorables o desfavorables asociados con la variación de las cantidades de obra para el cumplimiento de las especificaciones técnicas del Proyecto, en relación con Intersecciones Especiales

Asignación	Probabilidad	Impacto	Valorable
PUBLICO	BAJA	BAJO	NO

Contexto particular del riesgo

De acuerdo con la Sección 17.3 del contrato “Riesgos asignados a la EMB”, el literal (a), numeral (x), indica: “(x) Los efectos favorables y desfavorables derivados de la variación de las Cantidades de Obra para Intersecciones Especiales; en la medida que la asunción de este riesgo conlleva, exclusivamente, la obligación de la EMB de cumplir con lo previsto en la Sección 3.2 (d) de este Contrato.”

⁷ Datos base según el área de seguimiento de Desvíos de la interventoría, cálculo del área de riesgos.

	INFORME MENSUAL DE INTERVENTORÍA				
	CONTRATO No. 148 DE 2020 INTERVENTORÍA INTEGRAL, TÉCNICA, ECONÓMICA, FINANCIERA, CONTABLE, JURÍDICA, ADMINISTRATIVA, OPERATIVA, PREDIAL, AMBIENTAL, SOCIAL Y DE SEGURIDAD SALUD EN EL TRABAJO PARA LA VIGENCIA DEL CONTRATO DE CONCESIÓN No. 163 DE 2019.				
	Código del Formato CSPLMB-FT-LFG-006	Vigencia del Formato 01/09/2024	Versión: V03	Pág. 977 de 1059	

La EMB y la interventoría, establece seguimiento semanal de las obras por concepto de intersecciones especiales, verificando las posibles variaciones de las cantidades de obra iniciales

El rubro destinado en el componente D para desvíos en su Valor Máximo de la Retribución por Obras de Adecuación y Reparación de Desvíos corresponde a la suma de COP\$95.300'000.000 *constantes referencia diciembre 2017*.

Las previsiones con relación a intersecciones especiales están contempladas desde la estructuración del proyecto. Actualmente lo presentado por el Concesionario en sus diseños evidencia ajuste en lo estimado por ejecutar frente a lo presupuestado.

Seguimiento Enero 2025: A la fecha, para la intersección especial de la Calle 72 con Avenida Caracas se tiene un porcentaje programado debería estar al 100% desde hace tres meses pero el ejecutado actual es del 96.28% con avance lento en los detalles de paisajismo, repavimentos (94.30%) y obras de espacio público y acabados (77.57%), en donde se ha reajustado varias partes acabadas por revisión de calidad.

Por su parte el puente Norte de la Avenida 68 con Avenida Primero de Mayo actualmente en construcción se evidencia que del 82,45% programado se está cumpliendo con este cronograma gracias al esfuerzo conjunto de varios frentes y al adelanto de obra de la demolición con adelanto del PMT de trabajo nocturno. Se presenta un avance combinado de la intersección de 63.44% sobre un programado de 66.61% con una desviación de 3.17% debido a retrasos en el puente sur, sobre esta zona se puntualiza los avances:

La primera fase de cimentación de los apoyos del S7-43 al S7-46 ya se encuentra terminada. * La segunda fase de pilotaje de los apoyos S7-47 a S7-49 se encuentra en proceso. Empezaron las actividades de excavación para la subestructura en los apoyos de la primera fase, específicamente en S7-44 y S7-45, y S7-46. Y se empezó con el armado de las zapatas en el apoyo S7-45.



Justificación de la probabilidad

Se califica con probabilidad BAJA, en razón a los ajustes expuestos en el contexto y teniendo en cuenta que no se han generado variaciones por precios nuevos o aumento de cantidades de obra.

Justificación del impacto:

La calificación del impacto se estima BAJO, puesto que los eventuales aumentos de costos no serían significativos frente al monto de las obras civiles del Contrato.

Mecanismos de mitigación:

	INFORME MENSUAL DE INTERVENTORÍA			
	CONTRATO No. 148 DE 2020 INTERVENTORÍA INTEGRAL, TÉCNICA, ECONÓMICA, FINANCIERA, CONTABLE, JURÍDICA, ADMINISTRATIVA, OPERATIVA, PREDIAL, AMBIENTAL, SOCIAL Y DE SEGURIDAD SALUD EN EL TRABAJO PARA LA VIGENCIA DEL CONTRATO DE CONCESIÓN No. 163 DE 2019.			
	Código del Formato CSPLMB-FT-LFG-006	Vigencia del Formato 01/09/2024	Versión: V03	

Se hace suscripción de acuerdos y coordinación permanente con las entidades (Secretaría de Movilidad) y terceros responsables (ESP, subcontratistas) de las aprobaciones requeridas. Definición de acuerdos en interfases para el adecuado desarrollo de las obras en los puntos especiales de intersección.

c Área ambiental, social y patrimonio cultural

23. Efectos favorables y desfavorables derivados de la gestión de permisos e intervenciones en Bienes de Interés Cultural

Asignación	Probabilidad	Impacto	Valorable
PUBLICO	BAJA	BAJO	NO

Contexto particular del riesgo.

De acuerdo con la sección 17.3 del contrato “Riesgos asignados a la EMB”, el literal (a), numeral (xxi) indica:

“(xxi) Los efectos favorables o desfavorables derivados del trámite y obtención de las autorizaciones necesarias para disponer, proteger, reubicar o retirar bienes de interés cultural ubicados en el Espacio Público que pondrá a disposición del Concesionario la EMB, trámite que estará cargo de la EMB, a su costo y riesgo, como se señala en el Apéndice Técnico 12. “



De acuerdo con lo establecido en el AT 15 numeral 8.2.4.13 "...busca proteger los Bienes de Interés Cultural (Inmuebles, Muebles y Sectores de Interés Cultural que se encuentran dentro del polígono de intervención del Proyecto de la PLMB y su zona de influencia."

Seguimiento Enero 2025: Sobre los permisos de Bienes de Interés Cultural (BIC), se hace seguimiento a la Solicitud pendiente de aprobación de intervención en el espacio público para intervención y adelantar el traslado de redes en la zona de influencia del BIC y el Centro Histórico de Bogotá, el estado del proceso de los tramites con incidencia patrimonial en curso (22 permisos en curso actualmente), como aparece en los datos del Programa de Manejo para la Protección del Patrimonio Cultural de este informe.

Justificación de la probabilidad

Se califica un impacto BAJO, teniendo en cuenta que la gestión predial a cargo de la EMB, que requirieron bajo porcentaje de estos permisos, y/o requerimientos de permisos de Bienes de Interés Cultural.

Justificación del Impacto

	INFORME MENSUAL DE INTERVENTORÍA				
	CONTRATO No. 148 DE 2020 INTERVENTORÍA INTEGRAL, TÉCNICA, ECONÓMICA, FINANCIERA, CONTABLE, JURÍDICA, ADMINISTRATIVA, OPERATIVA, PREDIAL, AMBIENTAL, SOCIAL Y DE SEGURIDAD SALUD EN EL TRABAJO PARA LA VIGENCIA DEL CONTRATO DE CONCESIÓN No. 163 DE 2019.				
	Código del Formato CSPLMB-FT-LFG-006	Vigencia del Formato 01/09/2024	Versión: V03	Pág. 979 de 1059	

Se considera BAJO, las entidades culturales y la administración distrital han manifestado toda la proactividad institucional para darle celeridad a los tramites asociados a la obtención de los permisos que puedan requerirse sobre Bienes de interés Cultural.

Mecanismos de mitigación.

Se tienen contactos permanentes con las entidades del sector cultura (Ministerio, secretaria de Cultura e IDPC), donde se socializa el avance de las actividades relacionadas con el mantenimiento y traslado de bienes de interés cultural.

d Área Cambiaria

29. Efectos derivados del comportamiento de la TRM y de la inflación de los Estados Unidos de América sobre el componente B de la retribución.

Asignación	Probabilidad	Impacto	Valorable
PUBLICO	MEDIO BAJA	BAJO	NO

Contexto particular del riesgo

De acuerdo con la sección 17.3 del contrato “Riesgos asignados a la EMB”, el literal (a), numeral (iii) indica:

“(iii) Parcialmente, los efectos derivados del comportamiento de la TRM y de la inflación de los Estados Unidos de América sobre el Componente B de la Retribución, en la medida que la asunción de este riesgo sólo conlleva la obligación, a cargo de la EMB, de 1) incorporar el IPCEU dentro de las variables de actualización del Componente B de la Retribución, 2) desembolsar los recursos asociados con dicho Componente en Dólares, en los precisos términos previstos en la Sección 3.2(b) de este Contrato, así como en las fórmulas de liquidación previstas en las Secciones 22.3(d), 22.3(e) y 22.3(f) en caso de Terminación Anticipada del Contrato, y 3) incorporar la TRM en las fórmulas de cálculo de los Componentes H e I de la Retribución.”

Seguimiento Enero 2024: El peso colombiano con respecto al dólar inicia el año con una revalorización del 5.3%, con un cierre en el mes en 4.170 pesos por dólar.

	INFORME MENSUAL DE INTERVENTORÍA				
	CONTRATO No. 148 DE 2020 INTERVENTORÍA INTEGRAL, TÉCNICA, ECONÓMICA, FINANCIERA, CONTABLE, JURÍDICA, ADMINISTRATIVA, OPERATIVA, PREDIAL, AMBIENTAL, SOCIAL Y DE SEGURIDAD SALUD EN EL TRABAJO PARA LA VIGENCIA DEL CONTRATO DE CONCESIÓN No. 163 DE 2019.				
	Código del Formato CSPLMB-FT-LFG-006	Vigencia del Formato 01/09/2024	Versión: V03	Pág. 980 de 1059	

Gráfica del precio del dólar



En cuanto al IPC en Estados Unidos inicia el año con un aumento del 0.2%.

Justificación de la probabilidad

A pesar de factores externos que predecían factores devaluacionistas, el comportamiento del dólar refleja que el peso colombiano se continúa revalorizando. Con el cierre del mes en 4.170 por lo cual la probabilidad del riesgo se mantiene en MEDIA-BAJA.

Justificación del impacto

Considerando la estructura de financiación de la EMB, especialmente los recursos en dólares que ésta recibirá de las bancas multilaterales, así como los mecanismos de coberturas con dichas entidades para los pagos respectivos, la entidad cuenta con un cubrimiento natural respecto a las obligaciones de pago en dólares frente al Concesionario. Por lo anterior, el impacto de este riesgo se evalúa como BAJO.

En la estructuración financiera del proyecto, se utilizaron proyecciones de TRM superiores a los que ha tenido la tasa en el periodo y según las proyecciones económicas, es muy poco probable alcanzar los valores considerados en los modelos de estructuración financiera del proyecto.

Mecanismos de mitigación

Revisión de las necesidades financieras del proyecto y de las fuentes de pago disponibles, con el objetivo de procurar asegurar una cobertura natural.

	INFORME MENSUAL DE INTERVENTORÍA				
	CONTRATO No. 148 DE 2020 INTERVENTORÍA INTEGRAL, TÉCNICA, ECONÓMICA, FINANCIERA, CONTABLE, JURÍDICA, ADMINISTRATIVA, OPERATIVA, PREDIAL, AMBIENTAL, SOCIAL Y DE SEGURIDAD SALUD EN EL TRABAJO PARA LA VIGENCIA DEL CONTRATO DE CONCESIÓN No. 163 DE 2019.				
	Código del Formato CSPLMB-FT-LFG-006	Vigencia del Formato 01/09/2024	Versión: V03	Pág. 981 de 1059	

Análisis de las coberturas que se pueden contratar con la Banca para que los créditos desembolsados en dólares se puedan controlar. Realizar seguimiento de las tasas con el fin de verificar las variaciones de TRM dadas en el tiempo.

e. Área Económica

31. Efectos derivados de la inflación colombiana sobre ciertos componentes de retribución y/o ciertos componentes de liquidación en caso de terminación anticipada

Asignación	Probabilidad	Impacto	Valorable
PUBLICO	MEDIO BAJA	BAJO	NO

Contexto particular del riesgo

De acuerdo con la sección 17.3 del contrato “Riesgos asignados a la EMB”, el literal (a), numeral (ii) indica:

“(ii) Parcialmente, los efectos derivados de la inflación colombiana sobre ciertos componentes de la Retribución, y/o sobre ciertos componentes de la liquidación en caso de Terminación Anticipada, en la medida que la asunción de este riesgo sólo conlleva la actualización de ciertos valores por la variación del IPC o el IPP en los precisos términos que señalan las fórmulas contenidas en la Sección 3.2 de este Contrato, así como en las fórmulas de liquidación por Terminación Anticipada incluidas en la Sección 2.2.3 del mismo.”



Seguimiento Enero 2025: La tasa de intermediación bancaria se mantiene en 9.50%, la inflación pronosticada para el año 2025 está en 3.07%.

Justificación de la probabilidad

La meta planeada para la inflación se mantiene baja y se espera que las medidas de la política fiscal permitan lograr esta meta junto al aumento de los niveles de crecimiento de la economía y basados en la estabilidad y comportamiento actual de la inflación se considera probabilidad de ocurrencia de este riesgo como MEDIO BAJA.

Justificación del impacto

Tanto los costos como las fuentes de pago al Concesionario cuentan con indexación al IPC, lo cual con el nivel actual el efecto del impacto del riesgo, en consecuencia, se evalúa como BAJO.

	INFORME MENSUAL DE INTERVENTORÍA			
	CONTRATO No. 148 DE 2020 INTERVENTORÍA INTEGRAL, TÉCNICA, ECONÓMICA, FINANCIERA, CONTABLE, JURÍDICA, ADMINISTRATIVA, OPERATIVA, PREDIAL, AMBIENTAL, SOCIAL Y DE SEGURIDAD SALUD EN EL TRABAJO PARA LA VIGENCIA DEL CONTRATO DE CONCESIÓN No. 163 DE 2019.			
	Código del Formato CSPLMB-FT-LFG-006	Vigencia del Formato 01/09/2024	Versión: V03	

Mecanismos de mitigación

En la parte del riesgo que afecta a la EMB, esta cuenta con una cobertura natural ya que las vigencias futuras asignadas para el proyecto se encuentran en precios constantes.

f. Área de cambio regulatorio

37. Cambios en especificaciones técnicas por modificación en normatividad o decisión unilateral de la Entidad Contratante

Asignación	Probabilidad	Impacto	Valorable
PUBLICO	MEDIO BAJA	MEDIO BAJO	NO

Contexto particular del riesgo.

De acuerdo con la sección 17.3 del contrato “Riesgos asignados a la EMB”, el literal (a), numeral (xiii), indica:

“(xiii) Parcialmente, los efectos favorables o desfavorables derivados de los cambios de las Especificaciones Técnicas, incluyendo la realización de obras, o la provisión de equipos no previstos en este Contrato, siempre que (a) sean decididas autónoma y exclusivamente por la EMB, (b) que no sean necesarias para cumplir con lo previsto originalmente en este Contrato (especialmente con las Especificaciones Técnicas), y (c) que no correspondan a las descritas en la Sección 8.4 de este Contrato ni en la Sección 9.8, en tanto éstos son realizados a cuenta y riesgo del Concesionario. La forma de asunción de estos costos y la fuente de recursos será determinada exclusivamente conforme a lo previsto en la Sección 9.9 de este Contrato.”

Los diseños geotécnicos entregados por el Concesionario cumplen la norma NSR-10, la cual está vigente. Los diseños estructurales de las estaciones además de cumplir la NSR-10 tienen en cuenta en los parámetros de diseño los estándares internacionales, incluyendo los estándares de evacuación de pasajeros.

Seguimiento Enero 2025: Aun se está en espera la definición de los cambios de diseño de las estaciones en la zona de la caracas, una vez concretado se realizara el cálculo del costo adicional que pueda suponer el cambio lo cual está planeado para los meses de febrero o marzo al respecto se está revisando el tema con planeación y programación debido a que tienen tiempos de adquisición independiente para cada estación.

Justificación de la probabilidad

	INFORME MENSUAL DE INTERVENTORÍA				
	CONTRATO No. 148 DE 2020 INTERVENTORÍA INTEGRAL, TÉCNICA, ECONÓMICA, FINANCIERA, CONTABLE, JURÍDICA, ADMINISTRATIVA, OPERATIVA, PREDIAL, AMBIENTAL, SOCIAL Y DE SEGURIDAD SALUD EN EL TRABAJO PARA LA VIGENCIA DEL CONTRATO DE CONCESIÓN No. 163 DE 2019.				
	Código del Formato CSPLMB-FT-LFG-006	Vigencia del Formato 01/09/2024	Versión: V03	Pág. 983 de 1059	

Teniendo en cuenta que en la vigencia los estudios y diseños principales no presentan cambios de modificación en la normatividad, pero las solicitudes mencionadas en fachadas de BRT pueden afectar este riesgo, por lo cual la calificación de la probabilidad se califica como MEDIO BAJA.

Justificación del impacto

Los diseños principales entregados por el Concesionario y aprobados por la Interventoría cumplen con la normatividad vigente, parámetros de diseño, estándares internacionales, Dados los impactos que se han presentado la calificación del impacto es MEDIO BAJO.

Mecanismos de mitigación

Se realiza el seguimiento a través de la Interventoría donde éste verifica que el Concesionario cumpla con la normatividad vigente y especificaciones técnicas colombianas e internacionales, cuya aplicabilidad está vinculada al Contrato de Concesión No 163 de 2019.

38. Efectos favorables o desfavorables derivados de cambios de la Ley Tributaria.

Asignación	Probabilidad	Impacto	Valorable
COMPARTIDO	MEDIO ALTA	BAJO	NO



Contexto particular del riesgo

De acuerdo con la sección 17.3 del contrato “Riesgos asignados a la EMB”, el literal (a), numeral (xiv) indica:

“(xiv) Parcialmente, los efectos favorables o desfavorables derivados de Cambios de Ley Tributaria; en la medida que la asunción de este riesgo conlleva, exclusivamente, la obligación de la EMB de cumplir con lo previsto en la Sección 23.1 de este Contrato.”

1 Cambio de Ley Tributaria

- a) Se compensarán entre las Partes las reducciones o aumentos que sobre el patrimonio líquido del Concesionario genere cualquier Cambio de Ley Tributaria, siempre que tales reducciones o aumentos sean superiores al valor señalado en la Sección 23.1(c) siguiente y se calculen de acuerdo con lo establecido en esta Sección 23.1. Sin perjuicio de lo señalado en la Sección 9.7(f) de este Contrato, ninguna de las Partes tendrá derecho a que la otra Parte le compense de forma distinta de la señalada en la presente Sección 23.1 efecto alguno derivado de cualquier cambio sobre la Ley Aplicable vigente a la expiración del plazo máximo para la presentación de las ofertas contenido en el Pliego de Condiciones.

	INFORME MENSUAL DE INTERVENTORÍA				
	CONTRATO No. 148 DE 2020 INTERVENTORÍA INTEGRAL, TÉCNICA, ECONÓMICA, FINANCIERA, CONTABLE, JURÍDICA, ADMINISTRATIVA, OPERATIVA, PREDIAL, AMBIENTAL, SOCIAL Y DE SEGURIDAD SALUD EN EL TRABAJO PARA LA VIGENCIA DEL CONTRATO DE CONCESIÓN No. 163 DE 2019.				
	Código del Formato CSPLMB-FT-LFG-006	Vigencia del Formato 01/09/2024	Versión: V03	Pág. 984 de 1059	



- b) Para efectos de establecer la afectación de un Cambio de Ley Tributaria, deberá compararse el monto del patrimonio líquido del Concesionario que esté consignado en la Declaración presentada por dicho Concesionario para un determinado año gravable, con el cálculo de ese patrimonio líquido que hubiese constado en la Declaración, si no se hubiese(n) presentado el/los Cambio(s) de Ley Tributaria (contrafactual) con posterioridad al plazo máximo establecido en el Pliego de Condiciones para la presentación de las ofertas.
- c) La ocurrencia de un Cambio Ley de Tributaria sólo será susceptible de compensación respecto de un año gravable determinado, cuando la reducción o aumento del patrimonio líquido del Concesionario consignado en la Declaración para dicho año gravable, comparado con el patrimonio líquido derivado del ejercicio contrafactual del que trata la Sección 23.1(b) anterior, sea superior a la suma de dos mil millones de pesos (COP\$ 2.000'000.000) del Mes de Referencia 2017.”

Este riesgo será asumido de manera compartida entre el Concesionario y la EMB. Para estos efectos, en el contrato 163 de 2019, se asigna un rango en donde el Concesionario asume dicho riesgo mientras no se supere el umbral preestablecido en el contrato de Concesión, numeral 23.1 literal (c).

De acuerdo con el concepto No. L1T1-PMO-GCL-AQ-0018 de la PMO, se tiene lo siguiente: La empresa ML1 está constituida bajo la forma jurídica de una sociedad comercial con capital extranjero y cuyos accionistas son dos sociedades chinas (APCA- China Harbour Engineering Company Limited y XI AN RAIL Transportation Group Company Limited).

Esta sociedad conjunta es la titular del Contrato de Concesión suscrito con la Empresa Metro de Bogotá para la ejecución del Proyecto Metro de Bogotá, siendo la responsable de la inversión, financiamiento, diseño, construcción, suministro, puesta en marcha, operación y mantenimiento de la primera línea del metro de Bogotá. En tal sentido, su régimen del impuesto sobre la renta está previsto por el artículo 32 del Estatuto Tributario y su reglamento el Decreto 2235 de 2017 incorporado en el Decreto 1625 de 2016, que señalan en reglas especiales en materia del impuesto sobre la renta sobre ingresos, costos y deducciones que se aplican de manera prevalente sobre las disposiciones generales del Estatuto Tributario que regulan el reconocimiento fiscal de los ingresos, costos y gasto deducibles para los demás contribuyentes.

El Contrato de Concesión del Proyecto Metro de Bogotá al no estar en la etapa de operación y mantenimiento, para los efectos de la determinación del impuesto sobre la renta y del patrimonio fiscal en la etapa de construcción con base en lo dispuesto por el artículo 32 del Estatuto Tributario y el Decreto 2235 de 2017, no se genera un renta fiscal gravable derivada de la concesión, lo anterior de acuerdo con las siguientes reglas: (i) todos los costos devengados por el Concesionario (en la etapa de construcción) se capitalizan como un activo intangible para solo ser amortizado fiscalmente a partir del inicio de la etapa de operación; y (ii) los ingresos devengados y asociados a la etapa de construcción se llevan como un pasivo diferido para ser reversado y reconocido como ingreso fiscal solo a partir del inicio de la etapa de operación y mantenimiento.

	INFORME MENSUAL DE INTERVENTORÍA				
	CONTRATO No. 148 DE 2020 INTERVENTORÍA INTEGRAL, TÉCNICA, ECONÓMICA, FINANCIERA, CONTABLE, JURÍDICA, ADMINISTRATIVA, OPERATIVA, PREDIAL, AMBIENTAL, SOCIAL Y DE SEGURIDAD SALUD EN EL TRABAJO PARA LA VIGENCIA DEL CONTRATO DE CONCESIÓN No. 163 DE 2019.				
	Código del Formato CSPLMB-FT-LFG-006	Vigencia del Formato 01/09/2024	Versión: V03	Pág. 985 de 1059	

Es de aclarar, que se encuentran expresamente exceptuados los contratos de concesión y las Asociaciones Público-Privadas – APP, en donde se incorporan las etapas de construcción, administración, operación y mantenimiento previstos en el artículo 32 del Estatuto Tributario.

Dado que entre Colombia y China no existe un convenio para la eliminación de la doble tributación–CDI, la regla vigente sobre la tarifa del impuesto sobre la renta será del 20%, aplicable a los dividendos recibidos por sociedades chinas accionistas no residentes fiscales en Colombia, con cargo a utilidades que “SI” tributaron en el país en la sociedad que los distribuye.

La tarifa del impuesto sobre la renta a los dividendos recibidos por sociedades chinas accionistas no residentes fiscales en Colombia, con cargo a utilidades que excepcionalmente NO tributaron en el país en la sociedad que los distribuye será del 35%, en cuyo caso la tarifa del 20% se aplicará sobre el saldo de los dividendos que quede después de tomar en primer lugar la tarifa del 35 %.

No obstante, lo anterior, a continuación, se resumen los principales componentes de la reforma tributaria que entró en vigencia en el año 2023 (Ley 2277 de 2022):

1. Se mantiene para Empresas Jurídicas sector real la tarifa del 35% en impuesto de Renta.
2. Se establece la tasa mínima de tributación del 15% para personas jurídicas (Una especie de renta presuntiva).
 1. Cambios en la tarifa de los impuestos en Ganancia Ocasional del 10% pasa al 15% en ganancias ocasionales por venta de PPYE, Inversiones, Acciones, propiedades de inversión.
 2. Impuesto al Patrimonio para Personas Naturales a partir de un Patrimonio Líquido de 72.000 UVT.
 3. Se limita al 3% los descuentos de renta, del impuesto total de la renta.



El Concesionario no presento requerimientos en relación con impactos fiscales relacionados con la reforma tributaria.

Justificación de la probabilidad

La probabilidad se evalúa como MEDIO ALTA, considerando la experiencia colombiana en relación con el cambio en las normas tributarias, a razón de una reforma cada 24 meses y con proyectos de nuevas reformas del gobierno actual.

Justificación del Impacto

Dado que no se puede determinar con certeza si se realizaran reformas tributarias que puedan presentarse durante el periodo de duración del contrato de concesión o si estas tendrán un efecto

	INFORME MENSUAL DE INTERVENTORÍA			
	CONTRATO No. 148 DE 2020 INTERVENTORÍA INTEGRAL, TÉCNICA, ECONÓMICA, FINANCIERA, CONTABLE, JURÍDICA, ADMINISTRATIVA, OPERATIVA, PREDIAL, AMBIENTAL, SOCIAL Y DE SEGURIDAD SALUD EN EL TRABAJO PARA LA VIGENCIA DEL CONTRATO DE CONCESIÓN No. 163 DE 2019.			
	Código del Formato CSPLMB-FT-LFG-006	Vigencia del Formato 01/09/2024	Versión: V03	

positivo o negativo sobre el Concesionario, se consideran escenarios y se estima que el efecto por cambios tributarios durante el contrato puede ser bajo, máxime si el contrato prevé el mecanismo de compensación, este impacto se evalúa como BAJO teniendo en cuenta que un posible cambio en la Ley Tributaria no genera necesariamente una disminución en el patrimonio líquido del Concesionario superior a 2.000 millones de pesos de diciembre de 2017 y en todo caso, en un escenario ácido, las eventuales sumas a cargo de la EMB por la asunción del riesgo (Sección 23.1, Literal c), seguirían siendo bajas en comparación con el valor del proyecto.

Mecanismos de mitigación

Realizar ejercicios de socialización con las entidades estatales relacionadas, sobre los principales impactos en el proyecto generados por los cambios en la normatividad tributaria, entendiendo que EMB asumirá una parte del riesgo en caso de superar el límite establecido previamente.

39. Cambios en especificaciones técnicas por cambios en la Ley Aplicable

Asignación	Probabilidad	Impacto	Valorable
PUBLICO	MEDIO BAJA	BAJO	NO

Contexto particular del riesgo

De acuerdo con la sección 17.3 del contrato “Riesgos asignados a la EMB”, el literal (a), numeral (xv) indica:

“(xv) Los efectos desfavorables derivados de un cambio de la Ley Aplicable que pueda implicar una modificación de las Especificaciones Técnicas, los cuales serán asumidos por la EMB en los términos establecidos en la Sección 9.7(f) anterior.”

En el desarrollo del proyecto PLMB, no se ha presentado un cambio de regulación que genere riesgo para el proyecto. Sin embargo, desde hace dos años está pendiente una nueva actualización de la NSR-10 o Ley 400. En este momento, la Asociación Colombiana de Ingeniería Sísmica (AIS) está trabajando todos los documentos de soporte de actualización, que pasarán luego a la Comisión Asesora Permanente (CAP), que da el visto bueno al informe final que se eleva al Ministerio de Vivienda. Fuente de información: <https://www.asosismica.org.co/comision-sismo-resistente> y <https://sai.org.co/lo-que-se-debe-saber-de-la-norma-nsr-10/>

Si durante la ejecución del Proyecto hubiera un cambio en la Ley aplicable, está cubierto en la sección 9.7 literal f) del Contrato de Concesión que indica lo siguiente: "Si, durante la ejecución del presente Contrato sobreviene un cambio de la Ley Aplicable que pudiese implicar a su vez un cambio en las Especificaciones Técnicas que implique mayores costos para el Concesionario, esa modificación no le será obligatoria al Concesionario, salvo que la EMB lo requiera mediante una Notificación, en la que

	INFORME MENSUAL DE INTERVENTORÍA				
	CONTRATO No. 148 DE 2020 INTERVENTORÍA INTEGRAL, TÉCNICA, ECONÓMICA, FINANCIERA, CONTABLE, JURÍDICA, ADMINISTRATIVA, OPERATIVA, PREDIAL, AMBIENTAL, SOCIAL Y DE SEGURIDAD SALUD EN EL TRABAJO PARA LA VIGENCIA DEL CONTRATO DE CONCESIÓN No. 163 DE 2019.				
	Código del Formato CSPLMB-FT-LFG-006	Vigencia del Formato 01/09/2024	Versión: V03	Pág. 987 de 1059	

se indique la forma en que la EMB cubrirá los mayores costos que conlleve la ejecución del cambio en las Especificaciones Técnicas. Si las modificaciones a que se refiere esta Sección no implican mayores costos, las mismas serán de obligatorio cumplimiento para el Concesionario, sin necesidad de requerimiento alguno por parte de la EMB."

De acuerdo con esta disposición contractual, podemos señalar que el cambio de la Ley aplicable se puede presentar durante la ejecución del contrato en cualquiera de las etapas, posterior a la aprobación de los E&D la cual implicaría una modificación a las Especificaciones Técnicas. El riesgo que asumiría la EMB frente al cambio de la Ley Aplicable son los mayores costos que se puedan generar para el Concesionario en cumplimiento de una obligación; sin embargo, y tal como lo menciona el contrato si las modificaciones que se requieran por el cambio de la Ley aplicable no implican mayores costos, el Concesionario tendrá la obligación de ejecutarlas.

El contrato de Concesión en la sección 8.4 contempla posibilidad de modificar los estudios y diseños durante la ejecución del contrato: "... Modificaciones y Adecuaciones a los Estudios y Diseños (a) (b) (c) (d) (e) Salvo por las excepciones expresas del Contrato, las adecuaciones y/o modificaciones que deba hacer el Concesionario durante la ejecución del Proyecto a los Estudios y Diseños con el objeto de garantizar la obtención de los resultados exigidos en el Contrato, serán a su costo y riesgo y bajo su entera responsabilidad, considerando que el Concesionario mantiene siempre la obligación de adelantar todas las Unidades de Ejecución y demás obras y actividades requeridas para cumplir con las obligaciones de resultado señaladas en este Contrato, en los términos y condiciones establecidos en el mismo."



Seguimiento: No se han presentado cambios con respecto a las leyes aplicables a las especificaciones Técnicas.

Justificación de la probabilidad

Durante la vigencia no se han presentado modificaciones de la ley aplicable que hubiera generado cambios en las especificaciones técnicas de algunos de los componentes de los estudios y diseños, por lo que el concesionario diseño y desarrolló conforme a las especificaciones técnicas propuestas en el proyecto. Por lo que la calificación de probabilidad de ocurrencia es Medio-Baja.

Justificación del Impacto

A la fecha del presente informe, no se han presentado cambios de Ley Aplicable que impliquen un cambio de las especificaciones técnicas, por lo anterior, el impacto se evalúa como BAJO".

	INFORME MENSUAL DE INTERVENTORÍA			
	CONTRATO No. 148 DE 2020 INTERVENTORÍA INTEGRAL, TÉCNICA, ECONÓMICA, FINANCIERA, CONTABLE, JURÍDICA, ADMINISTRATIVA, OPERATIVA, PREDIAL, AMBIENTAL, SOCIAL Y DE SEGURIDAD SALUD EN EL TRABAJO PARA LA VIGENCIA DEL CONTRATO DE CONCESIÓN No. 163 DE 2019.			
	Código del Formato CSPLMB-FT-LFG-006	Vigencia del Formato 01/09/2024	Versión: V03	

Medidas de mitigación

La interventoría revisa que el concesionario cumpla con las especificaciones técnicas normatividad vigente.

Se realizan seguimiento entre la Interventoría y concesionario para poder identificar potenciales cambios de la ley aplicable.

42. Efectos desfavorables derivados de la ocurrencia de un evento eximentes de responsabilidad

Asignación	Probabilidad	Impacto	Valorable
PUBLICO	BAJA	BAJO	NO

Contexto particular del riesgo

De acuerdo con la sección 17.3 del contrato “Riesgos asignados a la EMB”, el literal (a), numerales (i) y (iv) indican:

“(i) Parcialmente, los efectos desfavorables derivados de la ocurrencia de un Evento Eximente de Responsabilidad cuando el mismo genere costos ociosos por mayor permanencia en obra, en tanto la asunción de este riesgo conlleva, exclusivamente, el reconocimiento de los mismos en los términos de la Sección 18.2(g) de este Contrato.”

“(iv) Parcialmente, los efectos desfavorables derivados del daño emergente causado por los Eventos Eximentes de Responsabilidad a los que se refiere de manera taxativa la Sección 18.2(h)(ii) en la medida que la asunción de este riesgo conlleva, exclusivamente, lo previsto en la Sección 18.2(h) de este Contrato.”



Seguimiento: Durante el presente mes no se activan efectos del presente Riesgo, pero se mantendrá seguimiento por la latente ocurrencia de un Evento eximente de responsabilidad durante el trascurso del proyecto.

Justificación de la probabilidad

Durante la vigencia del proyecto no se ha reportado a la interventoría eventos eximentes de responsabilidad que hubieran generado una paralización en el proyecto por lo cual su probabilidad de ocurrencia es BAJA.

Justificación del Impacto

Durante la vigencia no se presentaron eventos eximentes de responsabilidad ni se han tenido que analizar eventuales reconocimiento al concesionario frente a este riesgo por lo que su impacto es BAJO.

	INFORME MENSUAL DE INTERVENTORÍA				
	CONTRATO No. 148 DE 2020 INTERVENTORÍA INTEGRAL, TÉCNICA, ECONÓMICA, FINANCIERA, CONTABLE, JURÍDICA, ADMINISTRATIVA, OPERATIVA, PREDIAL, AMBIENTAL, SOCIAL Y DE SEGURIDAD SALUD EN EL TRABAJO PARA LA VIGENCIA DEL CONTRATO DE CONCESIÓN No. 163 DE 2019.				
	Código del Formato CSPLMB-FT-LFG-006	Vigencia del Formato 01/09/2024	Versión: V03	Pág. 989 de 1059	

Mecanismos de mitigación

La EMB recibe apoyo especializado por parte de la interventoría y la PMO para hacer seguimiento a este riesgo mediante la matriz de riesgos donde se analizan los riesgos asegurables y no asegurables.

Análisis seguimiento de los riesgos contractuales Contrato de Concesión 163 de 2019.

A partir de lo anterior, a continuación, se muestra el mapa de riesgos con el análisis de riesgos que eventualmente se ubiquen en la zona de riesgo extremo.

PROBABILIDAD	ALTA	1				
	MEDIO-ALTA	2	R38	R12;		
	MEDIO-BAJA	3	R13, R29; R31; R39.	R37		
	BAJA	4	R6, R14; R23; R42	R15		
			1	2	3	4
			BAJO	MEDIO-BAJO	MEDIO-ALTO	ALTO
			IMPACTO			

2.13.3 Evaluador Independiente de Seguridad (EIS)



La actualización del informe Independiente de seguridad EIS se reporta de forma independiente al presente informe de riesgos.

2.13.4 Plan de Respuesta al Riesgo.

Los riesgos ubicados en el mapa de probabilidad e impacto en la zona de catastróficos (Riesgos Altos en Gestión Crítica), se debe adoptar un Plan de Respuesta al riesgo, que involucra el tratamiento que se le dará a cada uno de los eventos de riesgo, bajo las medidas, técnicas y herramientas expuestas en los informes mensuales de riesgos anteriores.

Por su parte, el tratamiento de los riesgos se documentará con base en los siguientes criterios y aspectos, que forman parte de las estrategias para mitigar, reducir o controlar los riesgos, sobre las cuales se formulan indicadores y la forma de medirlos y evaluarlos.

- Observar la ocurrencia de activadores o disparadores del riesgo.
- Monitorear riesgos residuales.
- Identificar, analizar y planear nuevos riesgos.
- Evaluar la efectividad del plan de gestión de riesgos.

	INFORME MENSUAL DE INTERVENTORÍA				
	CONTRATO No. 148 DE 2020 INTERVENTORÍA INTEGRAL, TÉCNICA, ECONÓMICA, FINANCIERA, CONTABLE, JURÍDICA, ADMINISTRATIVA, OPERATIVA, PREDIAL, AMBIENTAL, SOCIAL Y DE SEGURIDAD SALUD EN EL TRABAJO PARA LA VIGENCIA DEL CONTRATO DE CONCESIÓN No. 163 DE 2019.				
	Código del Formato CSPLMB-FT-LFG-006	Vigencia del Formato 01/09/2024	Versión: V03	Pág. 990 de 1059	

- Desarrollar nuevas respuestas.
- Recolectar y comunicar el estado de los riesgos.
- Mantener comunicación con los stakeholders.
- Actualizar el plan de gestión y el plan de respuesta de riesgos.
- Implementar acciones correctivas para ajustar el nivel actual de los riesgos.
- Ejecutar análisis de variaciones y de tendencias.
- Es un proceso continuo durante la vida del proyecto

En el aparte 2.13.1 Análisis Top 10 Riesgos del mes se hace la descripción del plan de acción en el mes para cada uno de los riesgos del top 10. (Este plan de acción se actualizará con posibles nuevas acciones propuestas con el análisis de riesgos del cual se presentaron observaciones al concesionario en el documento L1T1-INT-CE-25-0510 del 28 de enero de 2025

2.13.5 Control de Riesgos

Efectuar un control de los riesgos, alertando a las partes, y fundamentalmente a la Empresa Metro Bogotá sobre la probabilidad de activación de los riesgos, con los insumos correspondientes para su evaluación y cuantificación, en lo que a los riesgos de asignación pública corresponde a la aplicación de técnicas y herramientas del PMI que son expuestas en los informes mensuales tales como: i) Evaluación de los Riesgos; ii) Auditorias de los Riesgos; iii) Análisis de Variación y Tendencias; iv) Medición del Desempeño Técnico; v) Análisis de Reservas, vi) Reuniones, vii) solicitudes de acción y viii) Repositorios con lecciones aprendidas.



A continuación, se muestran las principales salidas del proceso de control de los riesgos adelantado por la interventoría:

Actas de reuniones de riesgos o comités de riesgos Adjunto en anexos Acta de Reunión del mes de Enero de 2024, el cual fue llevado a cabo el 31/01/2025. (Anexo 2.6 g Actas de Reunión)

Seguimientos estadísticos a los principales riesgos (Top 10 de los riesgos), los cuales se llevan a cabo en los comités de riesgos, identificando la rotación de los riesgos con mayor nivel y el efecto de los planes de acción o plan de respuesta y tratamientos, en cuanto a la rotación de los riesgos se evidencia en la Figura 2.13.3 comparativo top 10 riesgos de Enero de 2025 del presente informe.

Seguimiento a las solicitudes de cambio, a través de análisis de estudios previos, memorandos de entendimiento, actas de reunión previas a la suscripción de otrosíes o modificaciones al contrato de obra. A la fecha se han suscrito 8 modificaciones y 2 suspensiones al contrato de concesión, en el informe jurídico se muestra el detalle de los otrosíes y modificaciones al Contrato de Concesión 163 de 2019. Ver numeral 2.3 Información legal del Contrato de Concesión.

2.13.7 Otras Actividades del Coordinador de Riesgos.

	INFORME MENSUAL DE INTERVENTORÍA				
	CONTRATO No. 148 DE 2020 INTERVENTORÍA INTEGRAL, TÉCNICA, ECONÓMICA, FINANCIERA, CONTABLE, JURÍDICA, ADMINISTRATIVA, OPERATIVA, PREDIAL, AMBIENTAL, SOCIAL Y DE SEGURIDAD SALUD EN EL TRABAJO PARA LA VIGENCIA DEL CONTRATO DE CONCESIÓN No. 163 DE 2019.				
	Código del Formato CSPLMB-FT-LFG-006	Vigencia del Formato 01/09/2024	Versión: V03	Pág. 991 de 1059	

Se viene reportando las fichas de disparadores riesgos banca, a partir de la herramienta de seguimiento construida en base al Power bi juntamente con la PMO, dichos riesgos identificados con la banca tienen un enfoque operativo según la guía definida por los comités de seguimiento.

2.13.8 Seguimiento al Plan de Gestión de Riesgos de Desastres.

En cuanto al seguimiento al plan de gestión de riesgos de desastres su seguimiento mes vencido, que se reporta en el aparte [2.8. Seguimiento Gestión Seguridad y Salud en el Trabajo j. información sobre actividades PGRD](#) y [2.9 Seguimiento a la Gestión ambiental.](#)

2.13.9 Seguimiento a las acciones de mejora, mitigación de riesgos, o recuperación de desfases o desviaciones en el Plan de Ejecución

A la fecha, se tienen el reporte de materialización de dos riesgos del Top 10 a saber:



Riesgo por retraso o inicio de tardío de las obras: Riesgo materializado en periodos anteriores, por cuenta de la demora en el inicio de las obras fase previa (patio taller e intercambiador a calle 72), para el cual fue necesario como parte del plan de acción, suscribir una modificación al contrato de concesión No 163 de 2019 (gestión de cambios), prorrogando un mes el inicio de dicha fase las cuales empezaron en agosto de 2021.

Riesgo de estudios y diseños (calidad, oportunidad y plazo). Riesgo materializado como quiera que en la fecha contractual para la presentación de los diseños (30 de marzo de 2023) no se cumplió, lo anterior sin perjuicio de la acción preventiva y alerta generada mediante comunicación radicada por la interventoría ante el concesionario con el número EXT23-0002808 del 21 de febrero de 2023 generando una "ALERTA PROBABLE MATERIALIZACIÓN DEL RIESGO DE ENTREGA DE LOS ESTUDIOS Y DISEÑOS EN OPORTUNIDAD Y CALIDAD"

Finalmente, en cuanto a las acciones de mejora, las mismas están asociadas a las medidas propuestas por el Concesionario en el Plan de Gestión de Riesgos y actualizadas periódicamente, en los informes trimestrales y dando parte de la efectividad y eficiencia.

Para la etapa de construcción, se ha implementado lo que se denomina los disparadores de riesgos banca a partir de la definición de eventos de riesgo de carácter operativo identificados desde noviembre de 2023, y en seguimiento desde marzo de 2024 que la interventoría actualiza en la herramienta Power BI el status de los disparadores, en el mes siguiente al periodo correspondiente al informe, junto con los planes de acción y el seguimiento a los mismos.

Las diferencias de calificación de Riesgo y sus cambios en el top 10 se vienen analizando en reuniones y comités de riesgos, con los diferentes actores del Proyecto.

	INFORME MENSUAL DE INTERVENTORÍA			
	CONTRATO No. 148 DE 2020 INTERVENTORÍA INTEGRAL, TÉCNICA, ECONÓMICA, FINANCIERA, CONTABLE, JURÍDICA, ADMINISTRATIVA, OPERATIVA, PREDIAL, AMBIENTAL, SOCIAL Y DE SEGURIDAD SALUD EN EL TRABAJO PARA LA VIGENCIA DEL CONTRATO DE CONCESIÓN No. 163 DE 2019.			
	Código del Formato CSPLMB-FT-LFG-006	Vigencia del Formato 01/09/2024	Versión: V03	

2.14. Temas transversales de gestión de proyectos

Conforme el Apéndice B del Contrato de Interventoría (Requisito Informes), el numeral 2.14 lo compone por una parte la relación de la correspondencia remitida en el mes a la EMB para lo cual se muestra una tabla con la fecha, consecutivo, asunto y radicado ante la Entidad.



Por otro lado, se reporta el estado de implementación de las acciones de mejora, mitigación de riesgos, o recuperación de desfases o desviaciones en el Plan de Ejecución solicitadas por la EMB. Para este punto, se presenta un análisis de eficiencia de los planes de acción a partir de la medición de riesgo residual para el Top 10, en los diferentes apartes del numeral 2.13

a) Relacionar la información remitida semanalmente a la EMB o a su representante en el marco del seguimiento del Proyecto



FECHA	CONSECUTIVO	ASUNTO	NUMERO RADICADO EMB	FECHA RADICADO EMB
2/01/2025	L1T1-INT-CE-25-0004	RESPUESTA A COMUNICACION EXTS24-0007814 CON ASUNTO SOLICITUD DE CONCEPTO COMUNICACION L1T1-CON-CE-24-8665 EXT24-0021852 DEL 05 DE DICIEMBRE DE 2024 NOTIFICACION DE APLICACION DE SECCION 8.4 DEL CONTRATO DE CONCESION AJUSTE A DISEÑO ESTRUCTURAL NO OBJETADO VOO DE TAQUILLAS INTERNAS DE ESTACIONES BRT 4, 8, 10, 13	EXT25-0000023	2/01/2025
2/01/2025	L1T1-INT-CE-25-0014	RECOMENDACION DE PLAZO DE CURA POR EL PRESUNTO INCUMPLIMIENTO AL PLAZO MAXIMO ESTABLECIDO EN EL PLAN DE EJECUCIÓN VIGENTE V.12 PARA LA FINALIZACION DE LA UE UE150 DE LAS OBRAS DE CONSTRUCCION DE TODOS LOS TRABAJOS NECESARIOS PARA LA REALIZACION DEL TABLERO, DE LA VIGA EN U DEL VIADUCTO, INCLUYENDO TODOS LOS ELEMENTOS Y DISPOSITIVOS DE DRENAJE A LO LARGO DE LA SECCION LINEAL MOSTRADA EN EL ANEXO 2 DEL AT 5 TODOS LOS TRABAJOS SE DESARROLLAN DE ACUERDO CON EL AT 5 SECCION DE LA ABSC 2+480 A 2+790 – UE150	EXT25-0000018	2/01/2025
3/01/2025	L1T1-INT-CE-25-0041	INFORME TRIMESTRAL DE INTERVENTORIA No. 17_VBB	EXT25-0000086	3/01/2025
7/01/2025	L1T1-INT-CE-25-0050	SEGUIMIENTO AL CUMPLIMIENTO DE LA OBLIGACION AL REQUERIMIENTO DEL OFICIO EXTS23-0002266 MATRIZ SILVICULTURAL CORTE DEL 30 DE DICIEMBRE DE 2024 AL 05 DE ENERO DE 2025	EXT25-0000129	7/01/2025
8/01/2025	L1T1-INT-CE-25-0065	RESPUESTA OFICIO EXTS24-0007905 CON ASUNTO CUMPLIMIENTO OBLIGACIONES DE ANEXO 1 APENDICE TECNICO 15. VERIFICACIÓN DE CUMPLIMIENTO DEL PLAN DE MANEJO AMBIENTAL Y SOCIAL PMAS DE LA FASE DE CONSTRUCCIÓN	EXT25-0000194	8/01/2025
8/01/2025	L1T1-INT-CE-25-0066	RECOMENDACION DE PLAZO DE CURA POR EL PRESUNTO INCUMPLIMIENTO A LAS OBLIGACIONES ESTABLECIDAS EN LA SECCION 2.4 LITERAL (F) DEL APENDICE TECNICO 15. OBSERVACIONES INFORME SST No. 12 VFF FASE DE CONSTRUCCION (1 AL 31 DE JULIO DE 2024	EXT25-0000196	8/01/2025
8/01/2025	L1T1-INT-CE-25-0076	RESPUESTA A SU COMUNICADO EXTS24-0007321 DE 20 DE NOVIEMBRE DE 2024 ADVERTENCIA POR EL PRESUNTO ATRASO EN EL INICIO Y EJECUCION DE ACTIVIDADES PARA TRASLADO DE REDES EN LOS FRENTE DE TRABAJO 5 Y 6 DEL CORREDOR	EXT25-0000243	8/01/2025

	INFORME MENSUAL DE INTERVENTORÍA			
	CONTRATO No. 148 DE 2020 INTERVENTORÍA INTEGRAL, TÉCNICA, ECONÓMICA, FINANCIERA, CONTABLE, JURÍDICA, ADMINISTRATIVA, OPERATIVA, PREDIAL, AMBIENTAL, SOCIAL Y DE SEGURIDAD SALUD EN EL TRABAJO PARA LA VIGENCIA DEL CONTRATO DE CONCESIÓN No. 163 DE 2019.			
	Código del Formato CSPLMB-FT-LFG-006	Vigencia del Formato 01/09/2024	Versión: V03	



FECHA	CONSECUTIVO	ASUNTO	NUMERO RADICADO EMB	FECHA RADICADO EMB
		PRINCIPAL DENTRO DE LOS PLAZOS PREVISTOS EN EL PLAN DE EJECUCION VIGENTE		
8/01/2025	L1T1-INT-CE-25-0077	RESPUESTA EXTS24-0007921. EXCAVACIONES ARQUEOLOGICAS EN EL MARCO DEL PLAN DE TRABAJO AMBIENTAL PRESENTADO POR EL CONCESIONARIO EN EL MARCO DEL AUTO 03889 DE 2024 AUTO 09361 DE 2024 Y CONCEPTO TECNICO 10876 DE 2024 DE LA SDA EDIFICIO DESCENDENTE ESTACION 11	EXT25-0000241	8/01/2025
8/01/2025	L1T1-INT-CE-25-0080	RESPUESTA AL OFICIO EXTS24-0007346 SOLICITUD DE ANALISIS Y CONCEPTO SOBRE CONSTRUCCION DE AMPLIACION EN RED DE ALCANTARILLADO AVENIDA CARACAS CON CALLE 28	EXT25-0000247	8/01/2025
8/01/2025	L1T1-INT-CE-25-0081	RESPUESTA EXTS24-0007923 DEL 27 DE DICIEMBRE DE 2024 PRESUNTO INCUMPLIMIENTO OBLIGACIONES CONTRACTUALES DEL CONCESIONARIO	EXT25-0000244	8/01/2025
9/01/2025	L1T1-INT-CE-25-0084	RESPUESTA A SU COMUNICADO EXTS25-000008 DE 02 DE ENERO DE 2025 ADVERTENCIA POR EL PRESUNTO ATRASO EN EL INICIO Y EJECUCION DE ACTIVIDADES PARA TRASLADO DE REDES EN LOS FRENTE DE TRABAJO 5 Y 6 DEL CORREDOR PRINCIPAL DENTRO DE LOS PLAZOS PREVISTOS EN EL PLAN DE EJECUCIÓN VIGENTE	EXT25-0000265	9/01/2025
9/01/2025	L1T1-INT-CE-25-0092	RECOMENDACION DE PLAZO DE CURA POR PRESUNTO INCUMPLIMIENTO DE LA OBLIGACION ESTABLECIDA EN LA SECCIÓN 2.9 LITERAL G COOPERAR CON LOS EMPLEADOS ASESORES O AGENTES QUE DETERMINE LA EMB CON EL INTERVENTOR CON OTROS CONTRATISTAS QUE DESARROLLEN OBRAS EN LA ZONA DE INFLUENCIA DEL PROYECTO CON REPRESENTANTES DE LAS ENTIDADES MULTILATERALES	EXT25-0000306	9/01/2025
9/01/2025	L1T1-INT-CE-25-0110	INFORMES MENSUALES DE INTERVENTORIA No. 52_VBB_DICIEMBRE DE 2024	EXT25-0000399	10/01/2025
10/01/2025	L1T1-INT-CE-25-0113	RESPUESTA A COMUNICACION EXTS24-0007677 VERIFICACION DE INTERFERENCIA NO DETECTADA ENTRE SISTEMA PLUVIAL CON PILAS S7-33 Y S7-34, ENTRE CARRERAS 68 H Y 68 H BIS CON AV. PRIMERA DE MAYO	EXT25-0000346	10/01/2025
10/01/2025	L1T1-INT-CE-25-0114	RESPUESTA A SU COMUNICADO EXTS24-0007945 DE 31 DE DICIEMBRE DE 2024 TRASLADO A INTERVENTORÍA SOLICITUD DEL CONCESIONARIO ML1 PARA EL CIERRE INTERFERENCIAS ETB FRENTE DE TRABAJO 5 Y 6	EXT25-0000604	14/01/2025
10/01/2025	L1T1-INT-CE-25-0115	RESPUESTA A SU COMUNICADO EXTS24-0007904 DE 27 DE DICIEMBRE DE 2024 TRASLADO A INTERVENTORIA COMUNICADO DEL CONCESIONARIO ML1 REPORTE DE EVENTO CANCELACION DE MANIOBRA ENE6-16 CALLE 63 POR EVENTO DE FUERZA MAYOR	EXT25-0000348	10/01/2025
10/01/2025	L1T1-INT-CE-25-0118	RECOMENDACION DE PLAZO DE CURA POR EL PRESUNTO INCUMPLIMIENTO A LAS OBLIGACIONES ESTABLECIDAS EN EL SECCIÓN 2.4 LITERAL (F) DEL APENDICE TECNICO 15 OBSERVACIONES INFORME SST INFORME SST No. 13 VEE DE CONSTRUCCION 1 AL 31 DE AGOSTO DE 2024	EXT25-0000362	10/01/2025
10/01/2025	L1T1-INT-CE-25-0134	ESTADO DEL PLAZO DE CURA NOTIFICADO MEDIANTE OFICIO EXTS24-0007264 DE 18 DE NOVIEMBRE DE 2024 POR PRESUNTO INCUMPLIMIENTO DE LA OBLIGACION RELACIONADA EN EL APENDICE TECNICO 13, NUMERAL 2.2, LITERALES (A) Y (C) DEL CONTRATO DE CONCESION N°163 DE 2019 Y ARTICULO 47 DE LA LEY 1682 DE 2013	EXT25-0000397	10/01/2025
10/01/2025	L1T1-INT-CE-25-0136	INFORME DE PRESUNTO INCUMPLIMIENTO DE OBLIGACION RELACIONADA EN LITERAL (G) DE SECCION 2.9 PRINCIPALES OBLIGACIONES TRANSVERSALES CONCESIONARIO CAPITULO II ASPECTOS GENERALES DEL CONTRATO DEL CONTRATO DE CONCESION N°163 DE 2019 PROYECTO PLMB	EXT25-0000404	10/01/2025

	INFORME MENSUAL DE INTERVENTORÍA			
	CONTRATO No. 148 DE 2020 INTERVENTORÍA INTEGRAL, TÉCNICA, ECONÓMICA, FINANCIERA, CONTABLE, JURÍDICA, ADMINISTRATIVA, OPERATIVA, PREDIAL, AMBIENTAL, SOCIAL Y DE SEGURIDAD SALUD EN EL TRABAJO PARA LA VIGENCIA DEL CONTRATO DE CONCESIÓN No. 163 DE 2019.			
	Código del Formato CSPLMB-FT-LFG-006	Vigencia del Formato 01/09/2024	Versión: V03	



FECHA	CONSECUTIVO	ASUNTO	NUMERO RADICADO EMB	FECHA RADICADO EMB
10/01/2025	L1T1-INT-CE-25-0139	ALCANCE L1T1-INT-CE-25-0092 ASUNTO RECOMENDACION DE PLAZO DE CURA POR PRESUNTO INCUMPLIMIENTO DE LA OBLIGACION ESTABLECIDA EN LA SECCION 2.9 LITERAL G COOPERAR CON LOS EMPLEADOS ASESORES O AGENTES QUE DETERMINE LA EMB CON EL INTERVENTOR CON OTROS CONTRATISTAS QUE DESARROLLEN OBRAS EN LA ZONA DE INFLUENCIA DEL PROYECTO, CON REPRESENTANTES DE LAS ENTIDADES MULTILATERALES	EXT25-0000412	10/01/2025
13/01/2025	L1T1-INT-CE-25-0158	RESPUESTA EXTS24-0007730 INFORME DE PRESUNTO INCUMPLIMIENTO DE LA OBLIGACION RELACIONADA EN EL LITERAL (G) DE LA SECCION 2.9 PRINCIPALES OBLIGACIONES TRANSVERSALES DEL CONCESIONARIO CAPITULO II ASPECTOS GENERALES DEL CONTRATO DEL CONTRATO DE CONCESION No 163 DE 2019. PROYECTO PLMB	EXT25-0000455	13/01/2025
13/01/2024	L1T1-INT-CE-25-0163	ALCANCE COMUNICADO L1T1-INT-CE-25-0118 RECOMENDACION DE PLAZO DE CURA POR EL PRESUNTO INCUMPLIMIENTO A LAS OBLIGACIONES ESTABLECIDAS EN EL SECCION 2.4 LITERAL (F) DEL AT 15 OBSERVACIONES INFORME SST INFORME SST No 13 VEE DE CONSTRUCCION 01 AL 31 DE AGOSTO DE 2024	EXT25-0000456	13/01/2025
13/01/2025	L1T1-INT-CE-25-0171	RECOMENDACION PLAZO DE CURA POR EL PRESUNTO INCUMPLIMIENTO A LAS OBLIGACIONES ESTABLECIDAS EN EL SECCIÓN 2.4 LITERAL (F) DEL AT 15 OBSERVACIONES INFORME SST INFORME SST No. 14 VCC DE CONSTRUCCION 01 AL 30 DE SEPTIEMBRE DE 2024	EXT25-0000473	13/01/2025
14/01/2025	L1T1-INT-CE-25-0202	REMISION DE LOS INDICADORES DEL MES DE AGOSTO DEL PLAN ESTRATEGICO DE SEGURIDAD VIAL (PESV) DEL CONCESIONARIO EN CUMPLIMIENTO DE LA EN EL APENDICE A2 OBLIGACIONES ESPECIFICAS DEL CONTRATO DE INTERVENTORIA NUMERAL (II) OBLIGACIONES ESPECIFICAS DEL INTERVENTOR SOBRE EL CONTRATO DE CONCESIÓN Y SU GESTIÓN LITERAL (F) Y (L). PROYECTO PLMB	EXT25-0000594	14/01/2025
14/01/2025	L1T1-INT-CE-25-0203	REMISIÓN DE LOS INDICADORES DEL MES DE OCTUBRE DEL PLAN ESTRATÉGICO DE SEGURIDAD VIAL (PESV) DEL CONCESIONARIO EN CUMPLIMIENTO DE LA EN EL APÉNDICE A2 OBLIGACIONES ESPECIFICAS DEL CONTRATO DE INTERVENTORIA NUMERAL (II) OBLIGACIONES ESPECIFICAS DEL INTERVENTOR SOBRE EL CONTRATO DE CONCESION Y SU GESTIÓN LITERAL (F) Y (L). PROYECTO PLMB	EXT25-0000595	14/01/2025
14/01/2025	L1T1-INT-CE-25-0218	ADVERTENCIA Y SOLICITUD DE CORRECTIVOS POR DESVIACIONES NEGATIVAS EN LA EJECUCION DE LAS UE CORRESPONDIENTES AL WF6 DE ACUERDO CON EL SEGUIMIENTO EN EL PLAN DE EJECUCIÓN VIGENTE V.12 CORTE AL 31 DE DICIEMBRE DE 2024	EXT25-0000619	14/01/2025
14/01/2025	L1T1-INT-CE-25-0219	RESPUESTA AL OFICIO EMB EXTS25-0000013 COMUNICACION TRANSMILENIO 2024-EE-36573 EXT24-0023190 DEL 23 DE DICIEMBRE DE 2024 REMISION ACTAS DE VECINDAD PORTAL AMERICAS PRIMERA LINEA METRO DE BOGOTA TRAMO 1	EXT25-0000624	14/01/2025
14/01/2025	L1T1-INT-CE-25-0221	RESPUESTA AL OFICIO EXTS24-0007928 CONCEPTO FORMATOS PROCESAMIENTO INFORMACION POLITICA DE TRATAMIENTO DE DATOS PERSONALES	EXT25-0000627	14/01/2025
14/01/2025	L1T1-INT-CE-25-0229	ESTADO ACTUAL DEL PLAZO DE CURA NOTIFICADO MEDIANTE OFICIO EXTS24-0007553 DEL 5 DE DICIEMBRE DE 2024 PARA EL CUMPLIMIENTO DE LAS OBLIGACIONES CONVENIDAS EN LA SECCIÓN 2.9(G) DEL CONTRATO DE CONCESIÓN N° 163 DE 2019.	EXT25-0000634	14/01/2025
14/01/2025	L1T1-INT-CE-25-0232	PRESENTACION DE INFORMACIÓN RELATIVA A LOS ASPECTOS RELEVANTES DE LA EJECUCION DE LA PLMB CORRESPONDIENTE AL MES DE DICIEMBRE DE 2024 INFORME EJECUTIVO	EXT25-0000657	14/01/2025

	INFORME MENSUAL DE INTERVENTORÍA			
	CONTRATO No. 148 DE 2020 INTERVENTORÍA INTEGRAL, TÉCNICA, ECONÓMICA, FINANCIERA, CONTABLE, JURÍDICA, ADMINISTRATIVA, OPERATIVA, PREDIAL, AMBIENTAL, SOCIAL Y DE SEGURIDAD SALUD EN EL TRABAJO PARA LA VIGENCIA DEL CONTRATO DE CONCESIÓN No. 163 DE 2019.			
	Código del Formato CSPLMB-FT-LFG-006	Vigencia del Formato 01/09/2024	Versión: V03	



FECHA	CONSECUTIVO	ASUNTO	NUMERO RADICADO EMB	FECHA RADICADO EMB
15/01/2025	L1T1-INT-CE-25-0233	INFORME DE PRESUNTO INCUMPLIMIENTO DE LA OBLIGACION ESTABLECIDA EN LA SECCION 2.9 LITERAL (G) DEL CONTRATO DE CONCESIÓN 163 DE 2019 ENTREGA DEL PLAN DE INSTRUMENTACION DE RED MATRIZ LOS INFORMES DE INSTALACION DE INSTRUMENTACION GEOTECNICA Y LOS INFORMES DE MONITOREO EFECTUADOS EN LO RECORRIDO DEL AÑO 2024 DE LAS REDES MATRICES Y TRONCALES	EXT25-0000705	15/01/2025
15/01/2025	L1T1-INT-CE-25-0249	REMISION ACTA No. 03 DE FIJACION DE PRECIOS UNITARIOS DE ITEMS DE OBRA NO PREVISTOS CONTRATO DE CONCESIÓN No. 163 DE 2019	EXT25-0000758	15/01/2025
15/01/2025	L1T1-INT-CE-25-0254	ALCANCE A COMUNICACIONES AJUSTE PRESUPUESTO PILA S11-30 L1T1-INT-CE-24-5627 L1T1-INT-CE-24-6087	EXT25-0000761	16/01/2025
16/01/2025	L1T1-INT-CE-25-0261	ESTADO DE CUMPLIMIENTO DEL PLAZO DE CURA OTORGADO POR LA EMB MEDIANTE OFICIO EXTS25-000020 PLAZO MAXIMO PARA FINALIZACIÓN DE OBRAS UE-150 SEGÚN PLAN DE EJECUCION V12	EXT25-0000783	16/01/2025
16/01/2025	L1T1-INT-CE-25-0263	ESTADO DE CUMPLIMIENTO DEL PLAZO DE CURA OTORGADO POR LA EMB MEDIANTE OFICIO EXTS24-0007707 DEL 11/12/2024 PLAZO MAXIMO PARA FINALIZACIÓN DE OBRAS UE-153 SEGÚN PLAN DE EJECUCIÓN V12	EXT25-0000785	16/01/2025
16/01/2025	L1T1-INT-CE-25-0266	RESPUESTA A COMUNICACION DE LA EMB EXTS24-0007593 Y EXTS25-0000085 RELACIONADO CON LA REITERACION POR EL INCUMPLIMIENTO AL PROCEDIMIENTO CONSTRUCTIVO UTILIZANDO SOLDADURA PARA UNIR BARRAS DE ACERO DE REFUERZO, INCUMPLIENDO EL CODIGO CCP-14 Y LA NORMA AWS D4.1 EN LOS APOYOS DONDE SE EJECUTAN PILOTES PREEXCAVADOS PARA EL VIADUCTO DE LA PRIMERA LÍNEA DEL METRO DE BOGOTA	EXT25-0000784	16/01/2025
16/01/2025	L1T1-INT-CE-25-0268	REMISION CERTIFICACIÓN ARL EN CUMPLIMIENTO DE LA EN EL APENDICE A2 OBLIGACIONES ESPECIFICAS DEL CONTRATO DE INTERVENTORIA NUMERAL (II) OBLIGACIONES ESPECIFICAS DEL INTERVENTOR SOBRE EL CONTRATO DE CONCESION Y SU GESTION LITERAL X ROMANILLO (III)	EXT25-0000782	16/01/2025
16/01/2025	L1T1-INT-CE-25-0270	REMISION DE LOS INDICADORES DEL MES DE NOVIEMBRE DEL PLAN ESTRATEGICO DE SEGURIDAD VIAL (PESV) DEL CONCESIONARIO EN CUMPLIMIENTO DE LA EN EL APENDICE A2 OBLIGACIONES ESPECIFICAS DEL CONTRATO DE INTERVENTORIA NUMERAL (II) OBLIGACIONES ESPECIFICAS DEL INTERVENTOR SOBRE EL CONTRATO DE CONCESIÓN Y SU GESTIÓN LITERAL (F) Y (L). PROYECTO PLMB	EXT25-0000790	16/01/2025
16/01/2025	L1T1-INT-CE-25-0279	NOTIFICACION DE INICIO DE ACTIVIDADES DE 35 UNIDADES DE EJECUCION EN DICIEMBRE 2024 PLAN DE EJECUCION VIGENTE V.12 APENDICE TECNICO 19	EXT25-0000833	16/01/2025
16/01/2025	L1T1-INT-CE-25-0289	RESPUESTA OFICIO EXTS25-0000031 VERIFICACION DE CUMPLIMIENTO DEL PLAN DE MANEJO AMBIENTAL Y SOCIAL PMAS DE LA FASE DE CONSTRUCCIÓN WF1 Y WF2	EXT25-0000840	17/01/2025
17/01/2025	L1T1-INT-CE-25-0292	RESPUESTA PQRSO-E24-02425 TRASLADO IDU RADICADO No 202423501512511 TRASLADO SDM RADICADO NO. 202431116042321	EXT25-0000862	17/01/2025
17/01/2025	L1T1-INT-CE-25-0297	RECOMENDACION DE PLAZO DE CURA POR EL PRESUNTO INCUMPLIMIENTO A LAS OBLIGACIONES ESTABLECIDAS EN EL SECCIÓN 2.4 LITERAL (F) DEL APENDICE TECNICO 15 OBSERVACIONES INFORME SST INFORME SST No. 13 VEE DE CONSTRUCCION 1 AL 31 DE AGOSTO DE 2024	EXT25-0000875	17/01/2025

	INFORME MENSUAL DE INTERVENTORÍA			
	CONTRATO No. 148 DE 2020 INTERVENTORÍA INTEGRAL, TÉCNICA, ECONÓMICA, FINANCIERA, CONTABLE, JURÍDICA, ADMINISTRATIVA, OPERATIVA, PREDIAL, AMBIENTAL, SOCIAL Y DE SEGURIDAD SALUD EN EL TRABAJO PARA LA VIGENCIA DEL CONTRATO DE CONCESIÓN No. 163 DE 2019.			
	Código del Formato CSPLMB-FT-LFG-006	Vigencia del Formato 01/09/2024	Versión: V03	



FECHA	CONSECUTIVO	ASUNTO	NUMERO RADICADO EMB	FECHA RADICADO EMB
17/01/2025	L1T1-INT-CE-25-0303	INFORME DE PRESUNTO INCUMPLIMIENTO DE LA OBLIGACION ESTABLECIDA EN LA SECCION 2.9 LITERAL G) DEL CONTRATO DE CONCESION	EXT25-0000892	17/01/2025
17/01/2025	L1T1-INT-CE-25-0307	RETRIBUCION CUARTO TRIMESTRE 2024 CALCULOS CONCESIONARIO E INTERVENTORIA	EXT25-0000893	17/01/2025
17/01/2025	L1T1-INT-CE-25-0310	TRASLADO COMUNICADO L1T1-CON-CE-24-9342 SOLICITUD DE COORDINACION INTERINSTITUCIONAL FRENTE DE OBRA WF4 OBLIGACION ESTABLECIDA EN EL AT15 ANEXO 1 NUMERAL 8.2.4.5	EXT25-0000901	17/01/2025
20/01/2025	L1T1-INT-CE-25-0314	ALCANCE INFORMES MENSUALES DE INTERVENTORIA No 52_VBB_DICIEMBRE DE 2024	EXT25-0000928	20/01/2025
17/01/2025	L1T1-INT-CE-25-0316	ACTA 020 DICIEMBRE/2024 REEMBOLSO ACTIVIDADES MENSUALES LABORATORIO DE ENSAYOS	EXT25-0000904	17/01/2025
17/01/2025	L1T1-INT-CE-25-0321	REQUERIMIENTO DE LA CONTRALORIA GENERAL DE LA REPUBLICA OFICIO SP-METRO-27-2024 SEGUIMIENTO PERMANENTE A LA CONSTRUCCIÓN DE LA PRIMERA LINEA DEL METRO DE BOGOTÁ PLMB	EXT25-0000912	17/01/2025
20/01/2024	L1T1-INT-CE-25-0332	REMISION DE REPORTE SEMESTRAL USO DE GRANULO DE CAUCHO RECICLADO PERIODO DEL 1 DE JULIO AL 31 DE DICIEMBRE DEL 2024	EXT25-0000933	20/01/2025
20/01/2024	L1T1-INT-CE-25-0344	RECOMEDACION DE PRORROGA AL ACUERDO MARCO 138-2024 EMB ENEL COLOMBIA S.A ESP	EXT25-0001018	20/01/2025
20/01/2024	L1T1-INT-CE-25-0345	RECOMENDACION PLAZO DE CURA PRESUNTO INCUMPLIMIENTO DE LA OBLIGACION ESTABLECIDA EN LA SECCION 2.9 LITERAL G COOPERAR CON LOS EMPLEADOS ASESORES O AGENTES QUE DETERMINE LA EMB, CON EL INTERVENTOR CON OTROS CONTRATISTAS QUE DESARROLLEN OBRAS EN LA ZONA DE INFLUENCIA DEL PROYECTO CON REPRESENTANTES DE LAS ENTIDADES MULTILATERALES	EXT25-0001005	20/01/2025
20/01/2024	L1T1-INT-CE-25-0346	RESPUESTA A EXTS25-0000005 COMPROMISOS CON PERSONERIA UE304 WF6	EXT25-0001024	20/01/2025
20/01/2024	L1T1-INT-CE-25-0351	SEGUIMIENTO AL CUMPLIMIENTO DE LA OBLIGACION AL REQUERIMIENTO DEL OFICIO EXTS23-0002266 MATRIZ SILVICULTURAL CORTE DEL 13 AL 19 DE ENERO DE 2025	EXT25-0001030	20/01/2025
20/01/2024	L1T1-INT-CE-25-0359	RESPUESTA SOLICITUD REALIZADA MEDIANTE CORREOS ELECTRONICOS DEL 13 DE ENERO DE 2025 RELACIONADAS CON LAS RECOMENDACIONES DE PLAZO DE CURA REALIZADAS MEDIANTE COMUNICADOS L1T1-INT-CE-25-0297 Y L1T1-INT-CE-25-0345	EXT25-0001049	20/01/2025
21/01/2024	L1T1-INT-CE-25-0373	ESTADO DEL PLAZO DE CURA NOTIFICADO MEDIANTE OFICIO EXTS24-0007264 DE 18 DE NOVIEMBRE DE 2024 POR EL PRESUNTO INCUMPLIMIENTO DE LA OBLIGACIÓN RELACIONADA EN EL APENDICE TECNICO 13	EXT25-0001108	21/01/2025
21/01/2024	L1T1-INT-CE-25-0376	RESPUESTA EXTS25-0000050 SOLICITUD DE ANALISIS Y EMISION DE CONCEPTO OFICIO L1T1-CON-CE-24-9278 PROPUESTA DE AJUSTE POR IMPOSIBILIDAD EN LA OBTENCION DE RESULTADOS CR261 ANCHO TOTAL DE ESCALERAS FIJAS EN EL EDIFICIO ASCENDENTE 02 DE LA ESTACION METRO 9	EXT25-0001122	21/01/2025
21/01/2024	L1T1-INT-CE-25-0377	RESPUESTA EXTS24-0003710 SOLICITUD CONSTANCIAS DE LAS ESP DE OBRAS DE TRASLADO DE REDES A CARGO DEL CONCESIONARIO	EXT25-0001116	21/01/2025
21/01/2024	L1T1-INT-CE-25-0387	RESPUESTA A SU COMUNICADO EXTS24-0007859 23 DE DICIEMBRE DE 2024 SOLICITUD PRESENTACIÓN DE INFORMACION PILAS S11-10 A LA ESTACIÓN E11-1 PERMISOS PATRIMONIALES WF4	EXT25-0001129	21/01/2025
20/01/2025	L1T1-INT-CE-25-0393	ALCANCE COMUNICACION L1T1-INT-CE-25-0250_INFORMES	EXT25-00001139	22/01/2025

	INFORME MENSUAL DE INTERVENTORÍA			
	CONTRATO No. 148 DE 2020 INTERVENTORÍA INTEGRAL, TÉCNICA, ECONÓMICA, FINANCIERA, CONTABLE, JURÍDICA, ADMINISTRATIVA, OPERATIVA, PREDIAL, AMBIENTAL, SOCIAL Y DE SEGURIDAD SALUD EN EL TRABAJO PARA LA VIGENCIA DEL CONTRATO DE CONCESIÓN No. 163 DE 2019.			
	Código del Formato CSPLMB-FT-LFG-006	Vigencia del Formato 01/09/2024	Versión: V03	

FECHA	CONSECUTIVO	ASUNTO	NUMERO RADICADO EMB	FECHA RADICADO EMB
		MENSUALES DE INTERVENTORÍA No. 51_VDD NOVIEMBRE DE 2024		
22/01/2025	L1T1-INT-CE-25-0401	ESTADO ACTUAL DEL PLAZO DE CURA NOTIFICADO MEDIANTE OFICIO EXTS24-0020056 PARA EL CUMPLIMIENTO DE LAS OBLIGACIONES CONVENIDAS EN LAS SECCIONES 1.154.2. Y 9.16.(G) DEL CONTRATO DE CONCESION No 163 DE 2019 PLAZO MAXIMO PARA LA FINALIZACION DE OBRAS UE-156 SEGÚN PLAN DE EJECUCION V.12 L1T1-INT-CE-24-5306	EXT25-00001212	22/01/2025
22/01/2025	L1T1-INT-CE-25-0402	VALIDACION DE RECONOCIMIENTO DE LA BRAFO EJECUTADA EL 26 Y 27 DE DICIEMBRE DE 2024	EXT25-00001186	22/01/2025
22/01/2025	L1T1-INT-CE-25-0403	RESPUESTA EXTS25-0000222 DE ASUNTO SOLICITUD ESTADO PERMISOS DE TRABAJO PROFESIONALES CONTRATO DE INTERVENTORIA No 148 DE 2020 VENCIMIENTO ENERO DE 2025	EXT25-00001219	22/01/2025
22/01/2025	L1T1-INT-CE-25-0411	SOLICITUD DE CAMBIO DE ESPECIALISTA SIG LINA MARITZA HERRAN ALVARADO	EXT25-00001227	22/01/2025
22/01/2025	L1T1-INT-CE-25-0412	ALCANCE L1T1-INT-CE-25-0376 RESPUESTA EXTS25-0000050 PROPUESTA DE AJUSTE POR IMPOSIBILIDAD EN LA OBTENCIÓN DE RESULTADOS CR261 ANCHO TOTAL DE ESCALERAS FIJAS EN EL EDIFICIO ASCENDENTE 02 DE LA ESTACIÓN METRO 9	EXT25-00001236	22/01/2025
22/01/2025	L1T1-INT-CE-25-0413	RESPUESTA EXTS25-0000027 SEGUIMIENTO AL ESTADO DE LAS UNIDADES DE EJECUCION UE-190 Y UE-155.	EXT25-00001237	22/01/2025
22/01/2025	L1T1-INT-CE-25-0415	ALCANCE AL OFICIO L1T1-INT-CE-25-0344 RECOMEDACION DE PRORROGA AL ACUERDO MARCO 138-2024 EMB – ENEL COLOMBIA S.A. ESP.	EXT25-00001239	23/01/2025
23/01/2025	L1T1-INT-CE-25-0422	RESPUESTA A SU COMUNICADO EXTS24-0007636 DEL 11 DE DICIEMBRE DE 2024 SOLICITUD DE CRONOGRAMA DETALLADO Y PLANES DE ATENCIÓN DE EMERGENCIAS	EXT25-00001255	23/01/2025
23/01/2025	L1T1-INT-CE-25-0423	RESPUESTA A COMUNICACION L1T1-CON-CE-25-0078 RESPUESTA AL COMUNICADO L1T1-INT-CE-24-5760 ATENCION OBSERVACIONES ITEM NO PREVISTOS	EXT25-00001256	23/01/2025
23/01/2025	L1T1-INT-CE-25-0424	RESPUESTA A SU COMUNICADO EXTS25-0000170 DE 20 DE ENERO DE 2025 – ATRASO EN LA TERMINACIÓN DE ACTIVIDADES PARA EL TRASLADO DE RED ELÉCTRICA EN EL FRENTE DE TRABAJO 2 DEL CORREDOR PRINCIPAL.	EXT25-00001257	23/01/2025
23/01/2025	L1T1-INT-CE-25-0428	RESPUESTA A COMUNICADO EMB No. EXTS25-0000030 CUMPLIMIENTO OBLIGACIONES DE ANEXO 1 - AT 15 VERIFICACIÓN DE CUMPLIMIENTO DEL PLAN DE MANEJO AMBIENTAL Y SOCIAL (PMAS) DE LA FASE DE CONSTRUCCIÓN – FRENTE DE OBRA INTERCAMBIADOR VIAL DE LA CALLE 72	EXT25-00001242	23/01/2025
24/01/2025	L1T1-INT-CE-25-0449	RESPUESTA A COMUNICADO EXTS24-0007107. RESPUESTA A COMUNICADOS EXT24-0019298 DEL 31 DE OCTUBRE DE 2024 “RETRIBUCIÓN TERCER TRIMESTRE 2024 TRANSFERENCIA DERECHOS SOBRE TPES – COMPONENTE C” Y EXT24-0019300 DEL 31 DE OCTUBRE DE 2024 “RESPUESTA A COMUNICADO EXTS24-0006828 SOBRE PAGO COMPONENTE C”.	EXT25-00001346	24/01/2025
24/01/2025	L1T1-INT-CE-25-0451	INFORME DE PRESUNTO INCUMPLIMIENTO DE LAS OBLIGACIONES ESTABLECIDAS EN LA SECCIÓN 1.154 Y LA SECCIÓN 9.16 (G) DEL CONTRATO DE CONCESIÓN N°163 DE 2019, POR LA NO TERMINACIÓN Y PUESTA A DISPOSICIÓN DE LA UE 304.	EXT25-00001337	24/01/2025
24/01/2025	L1T1-INT-CE-25-0455	RESPUESTA EXTS25-0000140 TRASLADO A INTERVENTORIA COMUNICADO DE LA PMO REMISION CONCEPTO PMO CON ASUNTO REVISIÓN DISEÑO ARQUITECTONICO SUBESTACION ELECTRICA SER 01	EXT25-00001363	24/01/2025

	INFORME MENSUAL DE INTERVENTORÍA			
	CONTRATO No. 148 DE 2020 INTERVENTORÍA INTEGRAL, TÉCNICA, ECONÓMICA, FINANCIERA, CONTABLE, JURÍDICA, ADMINISTRATIVA, OPERATIVA, PREDIAL, AMBIENTAL, SOCIAL Y DE SEGURIDAD SALUD EN EL TRABAJO PARA LA VIGENCIA DEL CONTRATO DE CONCESIÓN No. 163 DE 2019.			
	Código del Formato CSPLMB-FT-LFG-006	Vigencia del Formato 01/09/2024	Versión: V03	

FECHA	CONSECUTIVO	ASUNTO	NUMERO RADICADO EMB	FECHA RADICADO EMB
24/01/2025	L1T1-INT-CE-25-0456	RESPUESTA EXTS25-0000231 SOLICITUD DE REVISION DEL DISEÑO NO OBJETADO REFERENTE ACERO DE REFUERZO PARA LA EJECUCIÓN DE LOS PILOTES ESTACION 7, ED NAVE CENTRAL EJES DEL E7-1 AL E7-5	EXT25-00001365	24/01/2025
24/01/2025	L1T1-INT-CE-25-0460	RESPUESTA L1T1-CON-CE-25-0189 RELACIONADAS CON NOTIFICACIÓN DE ÍTEMS DE OBRA NO PREVISTOS Y COMUNICACIONES L1T1-CON-CE-25-0169 Y L1T1-CON-CE-25-0426 RELACIONADAS CON ATENCION DE OBSERVACIONES DE ÍTEMS DE OBRA NO PREVISTOS	EXT25-00001377	24/01/2025
24/01/2025	L1T1-INT-CE-25-0469	SOLICITUD PLAZO ADICIONAL EXTS25-0000260 CONCEPTO DETALLADO DE LAS INCIDENCIAS REPORTADAS EN RELACIÓN CON ACTOS Y CONDICIONES SUBESTANDAR DURANTE EL AÑO 2024 PARA LA LINEA 1 DEL METRO DE BOGOTA	EXT25-00001380	24/01/2025
27/01/2025	L1T1-INT-CE-25-0475	SEGUIMIENTO AL CUMPLIMIENTO DE LA OBLIGACIÓN AL REQUERIMIENTO DEL OFICIO EXTS23-0002266 - MATRIZ SILVICULTURAL CORTE DEL 20 AL 26 DE ENERO DE 2025.	EXT25-00001414	27/01/2025
27/01/2025	L1T1-INT-CE-25-0478	ALCANCE L1T1-INT-CE-25-0307, RETRIBUCIÓN CUARTO TRIMESTRE 2024. CÁLCULOS CONCESIONARIO E INTERVENTORÍA CON ALCANCE DEL CONCESIONARIO DADO MEDIANTE COMUNICADO L1T1-CON-CE-25-0540.	EXT25-00001427	27/01/2025
27/01/2025	L1T1-INT-CE-25-0479	RESPUESTA COMUNICACIÓN EXTS25-000023 INFORME TRIMESTRAL DE INTERVENTORIA No 17 VCC	EXT25-00001424	27/01/2025
27/01/2025	L1T1-INT-CE-25-0490	REMISION MONITOREO DE LA PRESENCIA DE VENDEDORES INFORMALES Y OCUPANTES DEL ESPACIO PUBLICO No 95 PERIODO DEL 15 AL 30 DE DICIEMBRE 2024.	EXT25-00001428	27/01/2025
27/01/2025	L1T1-INT-CE-25-0493	SOLICITUD PLAZO ACTUALIZACION DEL INFORME ANUAL DE RIESGOS ANTE EL MINISTERIO DE HACIENDA Y CREDITO PUBLICO RAD EXTS25-0000039	EXT25-00001498	27/01/2025
27/01/2025	L1T1-INT-CE-25-0495	REMISION DEL COMPLEMENTO DEL INFORME DE RESULTADOS DE MONITOREOS DE VIBRACIONES Y RUIDO ESTRUCTURAL CON TRANSMISIÓN ML1-TRN-035031	EXT25-00001507	27/01/2025
28/01/2025	L1T1-INT-CE-25-0499	RESPUESTA EXTS24-0007534 EXTS24-0007908 - EXTS24-0007933 EXTS24-0007935 - EXTS25-0000011 - EXTS25-0000056, RELACIONADOS CON LA RESPUESTA A LA SOLICITUD DE ML1 SOLICITANDO LA INCLUSIÓN DE ÍTEMS NO PREVISTOS	EXT25-0001519	28/01/2025
29/01/2025	L1T1-INT-CE-25-0511	RECOMENDACION PLAZO DE CURA PRESUNTO INCUMPLIMIENTO OBLIGACIONES ESTABLECIDAS EN EL AT15 CONTRATO DE CONCESION RELATIVA A LAS CONDICIONES DE MANTENIMIENTO DE LA VIGA LANZADORA NUMERO 3	EXT25-0001548	28/01/2025
28/01/2025	L1T1-INT-CE-25-0512	INFORME PRESUNTO INCUMPLIMIENTO OBLIGACIONES ESTABLECIDAS EN LA SECCION 1.154 Y LA SECCION 9.16 (G) DEL CONTRATO DE CONCESION N°163 DE 2019, POR LA NO TERMINACION Y PUESTA A DISPOSICION DE LA UNIDAD DE EJECUCIÓN UE-156	EXT25-0001580	28/01/2025
28/01/2025	L1T1-INT-CE-25-0513	RESPUESTA EXTS25-0000243 SOLICITUD PROYECCION DE PAGOS AL CONCESIONARIO COMPONENTES D Y E – PEV12	EXT25-0001578	28/01/2025
28/01/2025	L1T1-INT-CE-25-0523	RESPUESTA EXTS25-0000109 CUMPLIMIENTO OBLIGACIONES DE ANEXO 1 APENDICE TECNICO 15 MANEJO DEL AGUA EN ACTIVIDADES DE EXCAVACIONES EN LOS FRENTES DE OBRA DE LA PLMB	EXT25-0001591	28/01/2025
28/01/2025	L1T1-INT-CE-25-0525	RESPUESTA COMUNICACION EXTS25-0000269 INFORMES MENSUALES DE INTERVENTORIA No 52 VCC DICIEMBRE DE 2024	EXT25-0001601	29/01/2025



	INFORME MENSUAL DE INTERVENTORÍA			
	CONTRATO No. 148 DE 2020 INTERVENTORÍA INTEGRAL, TÉCNICA, ECONÓMICA, FINANCIERA, CONTABLE, JURÍDICA, ADMINISTRATIVA, OPERATIVA, PREDIAL, AMBIENTAL, SOCIAL Y DE SEGURIDAD SALUD EN EL TRABAJO PARA LA VIGENCIA DEL CONTRATO DE CONCESIÓN No. 163 DE 2019.			
	Código del Formato CSPLMB-FT-LFG-006	Vigencia del Formato 01/09/2024	Versión: V03	

FECHA	CONSECUTIVO	ASUNTO	NUMERO RADICADO EMB	FECHA RADICADO EMB
29/01/2025	L1T1-INT-CE-25-0574	RESPUESTA L1T1-CON-CE-25-0292 PROPUESTA DE AJUSTE A LAS ESPECIFICACIONES TECNICAS CR254 CIRCULACIONES VERTICALES ESCALERAS FIJAS Y MECANICAS EN NIVEL DE ACCESO DE LA ESTACION METRO 08	EXT25-0001665	29/01/2025
30/01/2025	L1T1-INT-CE-25-0601	RESPUESTA A COMUNICADO DE RADICADO No. EXTS25-0000083 SOLICITUD DE INFORMACION DE SEGUIMIENTO AL PLAN DE EJECUCION VR12 CON CORTE AL 31 DE DICIEMBRE DE 2024	EXT25-0001768	30/01/2025
31/01/2025	L1T1-INT-CE-25-0611	RESPUESTA A COMUNICADO EXTS25-0000233 "ADVERTENCIA SOBREPONIAMIENTO DEL ACERO DE REFUERZO TRANSVERSAL PARA LA ZONA DE CONFINAMIENTO DE LOS GANCHOS EN DOBLE U, PARA LA EJECUCIÓN DE LAS COLUMNAS EN EL VIADUCTO DE LA PRIMERA LÍNEA DEL METRO DE BOGOTÁ." COLUMNA S10_21 WF4	EXT25-0001821	31/01/2025
31/01/2025	L1T1-INT-CE-25-0625	RESPUESTA EXTS25-0000183 INCUMPLIMIENTO AL SEGUIMIENTO Y CONTROL DEL PROCESO DE DESCABECE Y RECUBRIMIENTO DEL CONCRETO PERIMETRAL DE LOS PILOTES EXTREMOS DEL APOYO S7-44 DE LA INTERESTACION 7 DEL TRAMO WF3	EXT25-0001857	31/01/2025
31/01/2025	L1T1-INT-CE-25-0626	ADVERTENCIA PRESUNTO INCUMPLIMIENTO A LAS OBLIGACIONES AMBIENTALES- SST RELACIONADAS CON LA HABILITACION DEL TABLERO ELECTRICO PGD5-2 Y ELECTRO BARRA EN EL FRENTE DE OBRA DE PATIO TALLER	EXT25-0001854	31/01/2025

b) Relacionar el estado de implementación de las acciones de mejora, mitigación de riesgos, o recuperación de desfases o desviaciones en el Plan de Ejecución solicitadas por la EMB o su representante

Lo anterior se reporta en el numeral 2.13.8 del presente capítulo.

Desde el componente de riesgos, la interventoria adelanta sus funciones de control, supervisión y acompañamiento bajo un enfoque preventivo y predictivo sobre los eventos que podrían materializar los riesgos del proyecto. Lo anterior a partir de la Cultura AAA (Avisos, Alertas y Advertencias), que conforme con el cumplimiento de las obligaciones contractuales del Concesionario, permite activar los disparadores de forma temprana, para que ML1 adopte las medidas pertinentes y los planes de acción correspondientes, mitigando el riesgo. Lo anterior forma parte de las gestiones que adelanta el Consorcio Supervisor, para lograr las metas específicas del proyecto.

	INFORME MENSUAL DE INTERVENTORÍA				
	CONTRATO No. 148 DE 2020 INTERVENTORÍA INTEGRAL, TÉCNICA, ECONÓMICA, FINANCIERA, CONTABLE, JURÍDICA, ADMINISTRATIVA, OPERATIVA, PREDIAL, AMBIENTAL, SOCIAL Y DE SEGURIDAD SALUD EN EL TRABAJO PARA LA VIGENCIA DEL CONTRATO DE CONCESIÓN No. 163 DE 2019.				
	Código del Formato CSPLMB-FT-LFG-006	Vigencia del Formato 01/09/2024	Versión: V03	Pág. 1000 de 1059	



2.15. Informe sobre las auditorias.

a) Seguimiento al desarrollo de la Auditoria en Seguridad Vial

Dentro de las actividades realizadas en el mes de octubre del presente año por Ingeniería y Derecho para la Movilidad S.A.S con respecto a las Auditorias de Seguridad Vial Urbanas (ASVU), se culminó la segunda fase de ASVU de los diseños definitivos de la PLMB, con base en la información suministrada por parte de la interventoría de los componentes de diseño geométrico, señalización, urbanismo y tránsito. A la fecha, nos encontramos al día con las actividades contractuales y quedamos a la espera de la siguiente etapa que correspondería a las ASVU 3 (etapa preoperativa).

Se remite el informe mensual de ASVU entregado por el contratista INDEMO SAS.

[2.15. Informe Auditorías.pdf](#)

	INFORME MENSUAL DE INTERVENTORÍA			
	CONTRATO No. 148 DE 2020 INTERVENTORÍA INTEGRAL, TÉCNICA, ECONÓMICA, FINANCIERA, CONTABLE, JURÍDICA, ADMINISTRATIVA, OPERATIVA, PREDIAL, AMBIENTAL, SOCIAL Y DE SEGURIDAD SALUD EN EL TRABAJO PARA LA VIGENCIA DEL CONTRATO DE CONCESIÓN No. 163 DE 2019.			
	Código del Formato CSPLMB-FT-LFG-006	Vigencia del Formato 01/09/2024	Versión: V03	

b) Seguimiento al desarrollo del EIS

El presente informe tiene como objetivo presentar las actividades desarrolladas por la empresa ITALCERTIFER S.P.A., quien actúa como Evaluador Independiente de Seguridad-EIS (o ISA por sus siglas en inglés), las cuales están descritas en el apéndice A2 del contrato de interventoría 0148 de 2020, durante el mes de Enero/2025.

De manera general, el estado de avance de las actividades del EIS por fases del proyecto es el siguiente:

Descripción de la fase	Estado de la actividad	Observación (histórico de hechos)
FASE PREVIA		
• Auditoría No. 1	✓	<i>Ejecutada los días 8, 9 y 10 de marzo/2022</i> <i>Estatus a la fecha: CERRADOS TODOS LOS HALLAZGOS</i>
• Auditoría No. 2	✓	<i>Ejecutada los días 28,29, 30 de noviembre/2022 y 01 de diciembre/2022</i> <i>Estatus a la fecha: CERRADOS TODOS LOS HALLAZGOS</i>
• Seguimiento documental	✓	- Emisión de Notas de Seguridad - Validación de información del Concesionario enviada a través de: ✓ Reporte de Gestión del EIS ✓ Listas de entregables
• Evaluación de Fase del EIS	○	En proceso de emisión del reporte.
FASE DE CONSTRUCCIÓN (Se firma acta de inicio Fase de Construcción 2023/07/25)		
• Auditoría No.1 (#3)	✓	<i>Ejecutada los días 27 al 30 de agosto de 2024.</i> <i>Estatus a la fecha: Se entregó informe final, en Gestión por parte del Concesionario.</i>
• Seguimiento documental	○	- <i>Emisión de Notas de Seguridad:</i> <i>Hasta la fecha del presente informe se han emitido 202 Notas de Seguridad (NS), en este periodo de análisis se han generado 3 (NS200 a NS202)</i> - <i>Validación de información del Concesionario:</i> <i>Durante el periodo de análisis, el Concesionario entregó el "Reporte de gestión del EIS", No. 29 (ML1-TRN-038233), allí se presentan soportes para el cierre de las NS abiertas, incluyendo los hallazgos de la Auditoría No.3. A la fecha, este informe está siendo evaluado por el EIS.</i>
• Evaluación de Fase del EIS	✗	Ninguna (No ha iniciado)
FASE DE PRUEBAS CERTIFICACIONES Y PUESTA EN MARCHA		
• Seguimiento documental	✗	Ninguna (No ha iniciado)
• Evaluación de Fase del EIS	✗	Ninguna (No ha iniciado)



○ En curso/En desarrollo, ✓ Completado/-a, ✗ No comenzado(a)

Nota: Las fechas de los entregables del EIS están sujetas a la finalización de la actividad del Concesionario: una demora en una entrega importante (por ejemplo, la emisión de un Informe de Seguridad) o una demora de varias tareas podría causar la demora de la evaluación del EIS

Tabla 2.15-1. Estado de ejecución actividades del EIS por fases del proyecto

Puntualmente, las actividades desarrolladas por el EIS en el periodo de análisis contemplaron entre otras las siguientes:

- ❖ Emisión de las Notas de Seguridad No.200 a 202.
- ❖ Reuniones técnicas periódicas con el Concesionario, la EMB y la Interventoría
- ❖ Comunicaciones a través de la plataforma Aconex donde se realiza solicitud / aclaración de

	INFORME MENSUAL DE INTERVENTORÍA			
	CONTRATO No. 148 DE 2020 INTERVENTORÍA INTEGRAL, TÉCNICA, ECONÓMICA, FINANCIERA, CONTABLE, JURÍDICA, ADMINISTRATIVA, OPERATIVA, PREDIAL, AMBIENTAL, SOCIAL Y DE SEGURIDAD SALUD EN EL TRABAJO PARA LA VIGENCIA DEL CONTRATO DE CONCESIÓN No. 163 DE 2019.			
	Código del Formato CSPLMB-FT-LFG-006	Vigencia del Formato 01/09/2024	Versión: V03	

documentación entregada.

Seguimiento a reuniones realizadas en el período

Durante el período de análisis se realizaron las siguientes reuniones en las que participaron los diferentes actores (EIS / EMB / CSPLMB / PMO / ML1)

ID	Descripción	Fecha	Soporte
1	Reunión periódica virtual (TEAMS) (EMB / PMO / ML1 / CSPLMB)	2025/01/17	Acta No.77 (TCF-TRN-000673)
2	Reunión Estado de gestión RAMS	2025/01/25	Agenda Outlook

Tabla 2.15-2. Relación de reuniones realizadas en el período

Listado de oficios y documentos oficiales emitidos a la fecha de corte del informe

A continuación, se detalla la relación de informes y documentos oficiales emitidos por el EIS en el período:

ID	Descripción	Fecha	Soporte
1	Emisión Nota de seguridad 200	2025/01/14	ITCF-TRN-000670
2	Emisión Nota de seguridad 201	2025/01/24	ITCF-TRN-000671
3	Emisión Nota de seguridad 202	2025/01/24	ITCF-TRN-000672

Tabla 2.15-3. Relación de documentos emitidos por el EIS

Seguimiento a lista de documentos del proyecto que se necesitan según la perspectiva del EIS

A continuación, se detalla un breve resumen de las actuaciones del Concesionario y EIS respecto a la gestión de la documentación (Fuente: Acta de reunión No.77):

- El estatus al finalizar el período de análisis sobre la entrega de información por parte del Concesionario a la documentación solicitada por el EIS es el siguiente:

Fase Previa: Selección de la lista maestra de entregables (ITCF-TRN-000107, ITCF-TRN-000301, ITCF-TRN-000417, ITCF-TRN-000433, ITCF-TRN-000475, L1T1-EIS-CE-23-0020)

Listas de documentos	Seleccionados	Recibidos	% Documentos recibidos
L1T1-0000-000-CON-ED-GEN-LI-0001_ Documentos Generales	3	3	100%
L1T1-0000-000-CON-ED-GEN-LI-0002_ Estudios de campo	1	1	100%
L1T1-0000-000-CON-ED-GEN-LI-0003_ Documentos generales de diseño	1	1	100%
L1T1-0000-000-CON-ED-GEN-LI-0004_ Viaducto	33	31	94%
L1T1-0000-000-CON-ED-GEN-LI-0005_ Corredor	10	10	100%
L1T1-0000-000-CON-ED-GEN-LI-0006_ Intersecciones Especiales	42	41	98%
L1T1-0000-000-CON-ED-GEN-LI-0007_ Estaciones Metro	153	147	96%
L1T1-0000-000-CON-ED-GEN-LI-0008_ BRT	12	12	100%
L1T1-0000-000-CON-ED-GEN-LI-0009_ Patio Taller	110	95	86%
L1T1-0000-000-CON-ED-GEN-LI-0010_ Sistemas y Equipos	562	556	99%
L1T1-0000-000-CON-ED-GEN-LI-0011_ Redes	0	0	N/a
L1T1-0000-000-CON-ED-GEN-LI-0012_ Subestaciones SER	5	5	100%

	INFORME MENSUAL DE INTERVENTORÍA			
	CONTRATO No. 148 DE 2020 INTERVENTORÍA INTEGRAL, TÉCNICA, ECONÓMICA, FINANCIERA, CONTABLE, JURÍDICA, ADMINISTRATIVA, OPERATIVA, PREDIAL, AMBIENTAL, SOCIAL Y DE SEGURIDAD SALUD EN EL TRABAJO PARA LA VIGENCIA DEL CONTRATO DE CONCESIÓN No. 163 DE 2019.			
	Código del Formato CSPLMB-FT-LFG-006	Vigencia del Formato 01/09/2024	Versión: V03	

Listas de documentos	Seleccionados	Recibidos	% Documentos recibidos
L1T1-0000-000-CON-ED-GEN-LI-0013_Integración de Sistemas	227	221	97%
TOTAL	1159	1123	97%

Tabla 2.15-4. Relación de documentos solicitados x el EIS y entregados por el Concesionario hasta el período -Fase Previa-

Fase Construcción: Selección de la lista maestra de entregables (ITCF-TRN-000475, ITCF-TRN-000490)

Listas de documentos	Seleccionados	Recibidos	% Documentos recibidos
L1T1-0000-000-CON-CN-GEN-LI-0001_VCC LISTADO MAESTRO DE DOCUMENTOS - FASE CONSTRUCCION	184	11	6%
L1T1-0000-000-CON-CN-GEN-LI-0010_VBB LISTADO MAESTRO DE DOCUMENTOS FASE CONSTRUCCIÓN - SISTEMAS Y EQUIPOS	221	81	37%
L1T1-0000-000-CON-CN-GEN-LI-0013_VBB LISTADO MAESTRO DE DOCUMENTOS FASE CONSTRUCCIÓN - INTEGRACIÓN DE SISTEMAS	369	5	1%
L1T1-0000-000-CON-CN-OYM-LI-0001_VDD LISTADO MAESTRO DE DOCUMENTOS DEL MMS — FASE CONSTRUCCION	18	0	0%
L1T1-0000-000-CON-CN-GEN-LI-0010_VDD LISTADO MAESTRO DE DOCUMENTOS FASE CONSTRUCCIÓN - SISTEMAS Y EQUIPOS	119	6	5%
TOTAL	911	103	11%

Tabla 2.15b-5. Relación de documentos solicitados x el EIS y entregados por el Concesionario hasta el período -Fase Construcción



Seguimiento a la entrega de los Casos de Seguridad por parte del Concesionario para evaluación del EIS:

Tal como se ha indicado la emisión del informe final de Fase Previa a cargo del EIS, está supeditado a la entrega de los Casos de Seguridad al 100% por parte del Concesionario, la cual inicialmente estaba prevista para el mes de Diciembre de 2023 y ahora se plantea como nuevas fechas de entrega Julio de 2025 (Acta de Reunión No.77). Por lo tanto, la evaluación de Fase Previa del EIS podrá ser emitida una vez que la entrega del diseño (Requisitos RAMS incluidos) se complete al 100%, es decir, después de recibir el Caso de Seguridad de Diseño Final.

Seguimiento al Programa de entregables principales del EIS:

A continuación, se presenta el estatus de los entregables principales a cargo del EIS:

Identificación	Fase(s) del Proyecto X Entregable del EIS	Fecha inicio	Días	Finalización estimada	Estado de actividad
Fase PLMB	Fase 1 – Fase Previa ¹	10/2020	810+90	03/2023 (12/2024, para los documentos RAMS) ¹	○

	INFORME MENSUAL DE INTERVENTORÍA				
	CONTRATO No. 148 DE 2020 INTERVENTORÍA INTEGRAL, TÉCNICA, ECONÓMICA, FINANCIERA, CONTABLE, JURÍDICA, ADMINISTRATIVA, OPERATIVA, PREDIAL, AMBIENTAL, SOCIAL Y DE SEGURIDAD SALUD EN EL TRABAJO PARA LA VIGENCIA DEL CONTRATO DE CONCESIÓN No. 163 DE 2019.				
	Código del Formato CSPLMB-FT-LFG-006	Vigencia del Formato 01/09/2024	Versión: V03	Pág. 1004 de 1059	

Identificación	Fase(s) del Proyecto X Entregable del EIS	Fecha inicio	Días	Finalización estimada	Estado de actividad
Entregable #1	Informe de Evaluación EIS de la “Fase Previa”	04/2021	--	01/2024 ¹	○
Fase PLMB	Fase 2 – Fase de Construcción ²	07/2023	1710-90	09/2027	○
Entregable #2	Informe de Evaluación EIS de la “Fase de Construcción”	07/2023	-	09/2027	✕
Fase PLMB	Fase 3 – Fase de Pruebas, Certificaciones y Puesta en Marcha	09/2027	180	03/2028	✕
Entregable #3	Informe de <u>Evaluación</u> EIS para la Marcha Blanca Informe de <u>Aceptación</u> EIS para la Marcha Blanca (Certificado) Informe de <u>Evaluación</u> EIS para el Servicio: – Puesta en Marcha Informe de <u>Aceptación</u> EIS para el Servicio – Puesta en Marcha (Certificado)	09/2027	-- ²	03/2028	✕

○ En curso/En desarrollo, ✓ Completado/-a, ✕ No comenzado(a)

¹ de acuerdo con el Plan de Ejecución del proyecto actualizado L1T1-0000-000-CON-ED-GEN-PN-0009_V11, la versión del 100% de los Casos de Seguridad será entregada en diciembre de 2023. Este punto también fue aclarado en la comunicación L1T1-EIS-CE-23-0013 del 24 de julio de 2023 a Interventoría. Sin embargo, en la reunión de coordinación se informó que las fechas de entrega de los Casos de Seguridad finales se hará el 24/07/2025 (Acta de Reunión N. 67, 19/07/2024, L1T1-EIS-CAL-AR-0068)

² la actividad del EIS se desarrolla durante la entera fase y los Informes de Evaluación se presentarán dentro de los 30 días posteriores a la última entrega del documento completo de parte del Concesionario. Los Certificados EIS se presentarán después de que el Concedente acepte el informe de evaluación del EIS y dentro de los 15 días de su aprobación.

Tabla 2.15-6. Relación de entregables principales según Plan de Evaluación del EIS

Seguimiento a las actividades generales a cargo del EIS:

De acuerdo con los requisitos contractuales del proyecto solicitados en el Apéndice técnico B del Contrato de interventoría 0148 de 2020, a continuación, se detallan los siguientes puntos:

i) El Interventor deberá verificar el cumplimiento de las obligaciones del EIS, definidas en el Apéndice A2.

- Actividades de Gestión:

Dentro de las obligaciones y actividades del EIS correspondientes a la dirección y ejecución de los trabajos encomendados, ITALCERTIFER S.P.A. ha procedido a atender los requerimientos de todas las reuniones convocadas durante el periodo de análisis.

- Monitoreo de la disponibilidad del recurso humano planificado para la actividad:



Durante el período se pudo confirmar la disponibilidad para los siguientes roles:

- Evaluador líder del proyecto (1)
- Evaluador líder adjunto (3)
- Evaluador principal (5)
- Evaluador (12)

	INFORME MENSUAL DE INTERVENTORÍA			
	CONTRATO No. 148 DE 2020 INTERVENTORÍA INTEGRAL, TÉCNICA, ECONÓMICA, FINANCIERA, CONTABLE, JURÍDICA, ADMINISTRATIVA, OPERATIVA, PREDIAL, AMBIENTAL, SOCIAL Y DE SEGURIDAD SALUD EN EL TRABAJO PARA LA VIGENCIA DEL CONTRATO DE CONCESIÓN No. 163 DE 2019.			
	Código del Formato CSPLMB-FT-LFG-006	Vigencia del Formato 01/09/2024	Versión: V03	

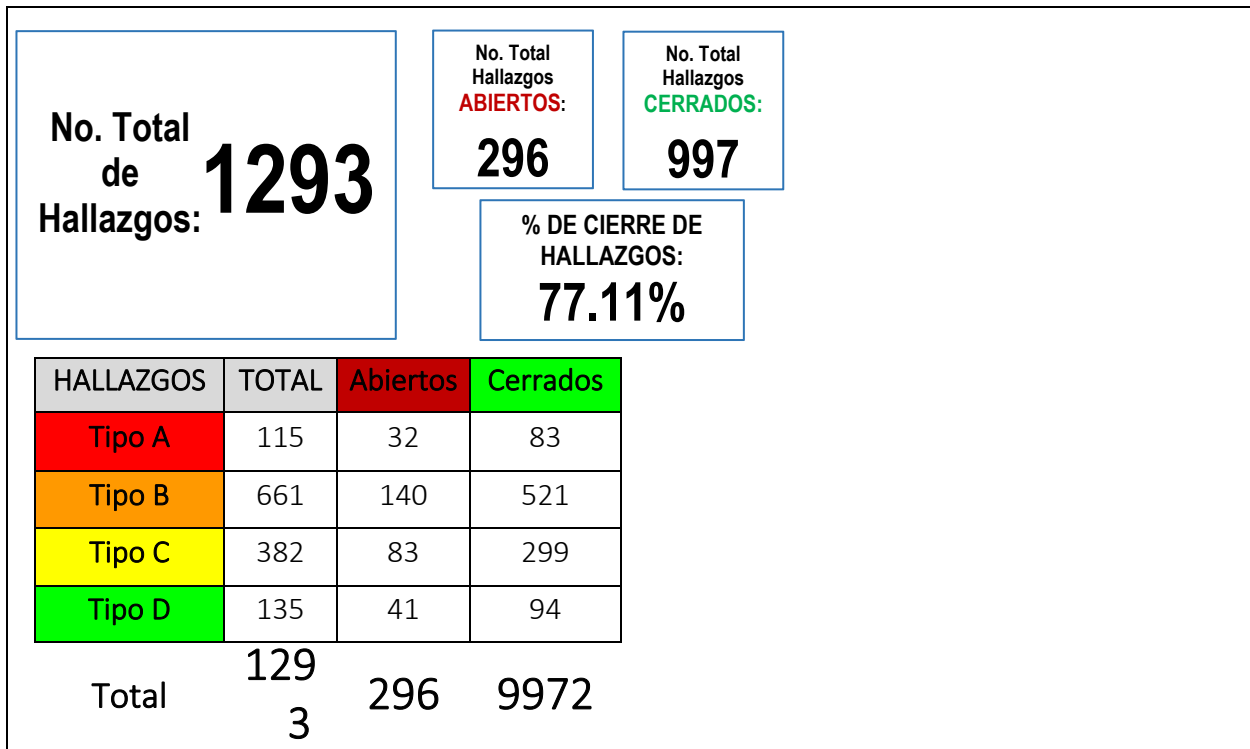
- Desplazamiento a Bogotá:
 Durante el período no hubo desplazamiento del grupo técnico y/o directivos del EIS a la ciudad de Bogotá D.C., aclarando que igualmente ITALCERTIFER S.P.A. cuenta con dos (2) especialistas de tiempo completo que laboran desde las oficinas propias ubicadas en la Calle 93B #18-12, Oficina 502.
- Seguimiento a Auditorías:
 Hasta la fecha se han desarrollado dos (2) auditorías planificadas para la Fase Previa, cuyos hallazgos se encuentran “Cerrados” y una (1) para la Fase de Construcción, donde se identificaron 17 hallazgos, de los cuales **07** se encuentran “Cerrados” y **10** “Abiertos”.
- Revisión de documentos:
 Durante el periodo de este informe, el EIS ha reportado la continuidad en la revisión de documentos y la emisión de las notas de seguridad No. **200** a **202**
- Seguimiento a la gestión de parte del Concesionario a los hallazgos identificados por el EIS:
 En el siguiente gráfico se puede observar cual ha sido la gestión del Concesionario a los hallazgos identificados por el EIS en las Notas de Seguridad, con corte a la Nota de Seguridad No. **199**:



	INFORME MENSUAL DE INTERVENTORÍA				
	CONTRATO No. 148 DE 2020 INTERVENTORÍA INTEGRAL, TÉCNICA, ECONÓMICA, FINANCIERA, CONTABLE, JURÍDICA, ADMINISTRATIVA, OPERATIVA, PREDIAL, AMBIENTAL, SOCIAL Y DE SEGURIDAD SALUD EN EL TRABAJO PARA LA VIGENCIA DEL CONTRATO DE CONCESIÓN No. 163 DE 2019.				
	Código del Formato CSPLMB-FT-LFG-006	Vigencia del Formato 01/09/2024	Versión: V03	Pág. 1006 de 1059	

Equipo	A	B	C	D	TOTAL	%
ENERGÍA	7	13	3	1	24	2%
INFRA&CIV&VIA	16	20	11	32	79	6%
MATERIAL RODANTE	36	354	117	38	545	42%
MEP	8	45	57	35	145	11%
OPER&MANTEN		5		1	6	0%
SGC	2	13	11	9	35	3%
SIGNALLING&TLC	8	129	157	2	296	23%
SME	22	14	5	12	53	4%
SOFTWARE	16	68	21	5	110	9%
Total	11	66	38	13	1293	100%
	5	1	2	5		

Figura 2.15-1. Gestión de hallazgos de Notas de Seguridad identificados por el EIS, por parte del Concesionario ML1

En el siguiente gráfico se puede observar a manera de resumen la información general de los procesos de auditoria hasta la fecha (3), haciendo énfasis en el estado de gestión de los hallazgos generados en estas:

Relación de auditorías realizadas					
No.	Fase	Fecha Inicio	Fecha Fin	Fecha entrega Informe	Fecha aprobación del PA
01	Previa	2022/03/08	2022/03/10	2022/04/11	2022/06/03
02	Previa	2022/11/28	2022/12/01	2023/01/11	2023/02/24
03	Construcción	2024/08/27	2024/08/30	2024/10/17	2023/11/13







Figura 2.15-2. Gestión de hallazgos de Auditoria identificados por el EIS, por parte del Concesionario ML1

	INFORME MENSUAL DE INTERVENTORÍA				
	CONTRATO No. 148 DE 2020 INTERVENTORÍA INTEGRAL, TÉCNICA, ECONÓMICA, FINANCIERA, CONTABLE, JURÍDICA, ADMINISTRATIVA, OPERATIVA, PREDIAL, AMBIENTAL, SOCIAL Y DE SEGURIDAD SALUD EN EL TRABAJO PARA LA VIGENCIA DEL CONTRATO DE CONCESIÓN No. 163 DE 2019.				
	Código del Formato CSPLMB-FT-LFG-006	Vigencia del Formato 01/09/2024	Versión: V03	Pág. 1007 de 1059	

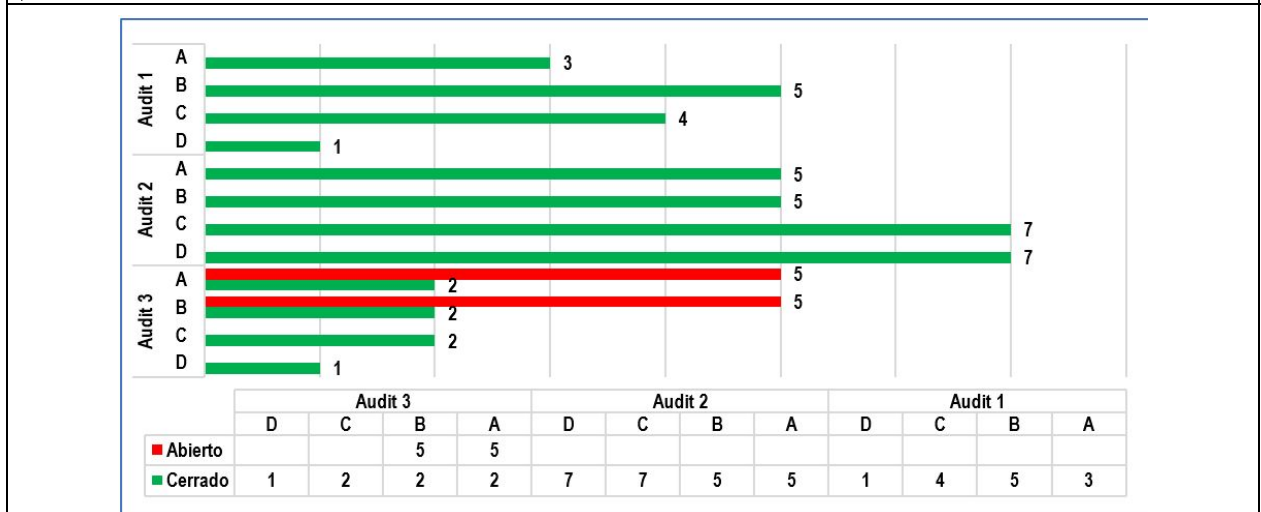
ii) *El Interventor deberá entregar el informe detallado de revisión de documentos entregados por el EIS y definidos en el Contrato de Concesión, incluyendo el estado de avance, conclusiones o recomendaciones sobre los mismos.*

Seguimiento a la información descrita en el Informe mensual de monitoreo:

Informe:	Informe mensual de Monitoreo No. 43				
Código del Documento:	L1T1-EIS-CYS-IN-0064_VBB				
Fecha:	2025/01/29				
Comentarios Generales:					
Actividades correspondientes al periodo actual.					
<ul style="list-style-type: none"> • Cumplimiento al Plan de evaluación → Ok. Verificado • Emisión de las Notas de Seguridad 200 a la 202 → Ok. Verificado • Reuniones técnicas periódicas con el Concesionario, la EMB y la Interventoría → Ok. Verificado • Participación a los Comités RAMS → Ok. Verificado • Apoyo en comités directivos de EMB y Amigable componedor → No se ejecutaron durante el período • Registro de puntos abiertos y cerrados. 					
ID	Descripción	Ref.	Efectos	Medidas Correctivas	Estado
1	Ha surgido la nota informativa sobre la lista de partes interesadas (RFI no 1)	--	Mala comunicación / Falta de comunicación	---	Cerrado (2021-08)
2	Falta un plan de entrega para los documentos relacionados a la seguridad (Tabla 2.2.25-4 y 2.2.25-5)	8.1	Retraso	---	Cerrado (2023-07)
3	Falta acción sobre la Lista preliminar de actividades de auditoría.	--	Retraso de la Auditoría # 1 (febrero/2022)	---	Cerrado (2022-02)
4	Falta acción sobre 251 hallazgos (revisión de documentos hasta la Nota de Seguridad 148)	AT02	Retraso	-	Cerrado (2022-04)
5	Falta actualizar la lista oficial de entregables.	--	Retraso	---	Cerrado (2022-02)
6	El EIS ha solicitado el Concesionario a proporcionar información sobre las diferencias entre la lista en versión VBB y la lista en versión VCC.	8.1	Retraso	---	Cerrado (2022-09)
7	Falta el envío oficial por ACONEX del documento "Hazard Analysis Management Plan"	--	Retraso	---	Cerrado (2022-10)
8	Falta actualizar la lista oficial de entregables	5.2	Retraso	---	Cerrado (2022-10)
9	Falta acción sobre la Lista preliminar de actividades de auditoría.	5.1, 5.2	Retraso de la Auditoría # N (noviembre/diciembre de 2022)	---	Cerrado (2022-11)
10	Falta actualizar la lista oficial de entregables.	5.2	Retraso	--	Cerrado (2023-09)
11	Falta acción sobre la No Conformidad NC04 de la Auditoría 2 que aún permanece abierta.	5.1	Retraso	--	Cerrado (2024-01)
12	El Concesionario deberá aclarar cómo se implementarán y gestionarán los requisitos de seguridad durante las etapas de Construcción, instalación y fabricación**	5.1.2	Retraso	-	Cerrado (2024-05)
13	El Concesionario deberá proporcionar las listas de entregables de documentos RAMS de la Fase de Construcción con los	5.2	Retraso / Falta de comunicación	-	Cerrado (2024-03)

	INFORME MENSUAL DE INTERVENTORÍA				
	CONTRATO No. 148 DE 2020 INTERVENTORÍA INTEGRAL, TÉCNICA, ECONÓMICA, FINANCIERA, CONTABLE, JURÍDICA, ADMINISTRATIVA, OPERATIVA, PREDIAL, AMBIENTAL, SOCIAL Y DE SEGURIDAD SALUD EN EL TRABAJO PARA LA VIGENCIA DEL CONTRATO DE CONCESIÓN No. 163 DE 2019.				
	Código del Formato CSPLMB-FT-LFG-006	Vigencia del Formato 01/09/2024	Versión: V03	Pág. 1008 de 1059	

Informe:	Informe mensual de Monitoreo No. 43				
Código del Documento:	L1T1-EIS-CYS-IN-0064_VBB				
Fecha:	2025/01/29				
	documentos de interés para el EIS y mantener actualizados los listados a través de Aconex durante el desarrollo de la fase				
14	El Concesionario deberá definir y acordar con Interventoría las fechas de entrega de los Casos de Seguridad al 100% actualizando, según sea necesario, el Plan de Ejecución (V11)	5.3	Retraso / EIS no puede realizar las tareas según el cronograma definido	-	Cerrado (2024-05)
15	El Concesionario deberá dar aclaración respecto a la trazabilidad de documentos ITCF-TRN-000506 y ITCF-TRN-000507	4.2	Retraso	-	Cerrado (2024-05)
16	El Concesionario deberá proporcionar un listado relacionado con documentos vinculados a la seguridad humana en el viaducto	4.1	Retraso	-	Cerrado (2024-04)
17	Existe un desfase entre las fechas de entrega reportadas en el plan de ejecución del proyecto L1T1-0000-000-CON-ED-GEN-PN-0009_V11 (12/01/2023) y las fechas comunicadas por el Concesionario (24/07/2025) para la entrega de los Casos de Seguridad al 100%	3.2	Retraso	-	Cerrado (2022-04)
18	Sólo el 9% de los documentos seleccionados de la fase de construcción se han entregado al EIS	5.2	Proporcionar	- Retraso en las actividades del Contratista relacionadas con la demostración de la seguridad del Sistema (Garantía de Seguridad del Sistema)	Abierto (2024-11)

Estado de Avance:

En comparación con el informe de monitoreo del periodo anterior, durante este mes el EIS ha avanzado con la revisión de documentación enviada por el concesionario.



Sobre la **Auditoría No.1** realizada en el mes de marzo/2022, a la fecha el estatus es que todos los hallazgos han sido cerrados:

CATEGORÍA	ESTADO	Hallazgos Abiertos
A	✓ Identificados: 3 ✓ Abiertos: 0	Ninguno
B	✓ Identificados: 5 ✓ Abiertos: 0	Ninguno
C	✓ Identificados: 4 ✓ Abiertos: 0	Ninguno
D	✓ Identificados: 1 ✓ Abiertos: 0	Ninguno



Sobre la **Auditoría No.2** realizada en los meses de noviembre y diciembre/2022, a la fecha el estatus es que todos los hallazgos han sido cerrados:

CATEGORÍA	ESTADO	Hallazgos Abiertos
A	✓ Identificados: 5 ✓ Abiertos: 0	Ninguno
B	✓ Identificados: 5 ✓ Abiertos: 0	Ninguno
C	✓ Identificados: 7 ✓ Abiertos: 0	Ninguno
D	✓ Identificados: 7 ✓ Abiertos: 0	Ninguno

Sobre la **Auditoría No.3** realizada en el mes de agosto/2024, a la fecha, el estatus es que todos los

	INFORME MENSUAL DE INTERVENTORÍA			
	CONTRATO No. 148 DE 2020 INTERVENTORÍA INTEGRAL, TÉCNICA, ECONÓMICA, FINANCIERA, CONTABLE, JURÍDICA, ADMINISTRATIVA, OPERATIVA, PREDIAL, AMBIENTAL, SOCIAL Y DE SEGURIDAD SALUD EN EL TRABAJO PARA LA VIGENCIA DEL CONTRATO DE CONCESIÓN No. 163 DE 2019.			
	Código del Formato CSPLMB-FT-LFG-006	Vigencia del Formato 01/09/2024	Versión: V03	

Informe:	Informe mensual de Monitoreo No. 43	
Código del Documento:	L1T1-EIS-CYS-IN-0064_VBB	
Fecha:	2025/01/29	
hallazgos se encuentran abiertos:		
CATEGORÍA	ESTADO	Hallazgos Abiertos
A	<input checked="" type="checkbox"/> Identificados: 7 <input checked="" type="checkbox"/> Abiertos: 5	NC01, NC02, NC03; NC04, NC06
B	<input checked="" type="checkbox"/> Identificados: 7 <input checked="" type="checkbox"/> Abiertos: 5	OSS01 / OSS02 / OSS03 / OSS04 / OSS05
C	<input checked="" type="checkbox"/> Identificados: 2 <input checked="" type="checkbox"/> Abiertos: 0	Ninguno
D	<input checked="" type="checkbox"/> Identificados: 1 <input checked="" type="checkbox"/> Abiertos: 0	Ninguno
Conclusiones		
<p>Durante el periodo de análisis, tal como en períodos anteriores, se reporta avance en la gestión, al igual que se puede constatar el inicio de las diferentes obligaciones previstas por el EIS en el alcance de su contrato.</p> <ul style="list-style-type: none"> • <u>Plan de entregables del EIS</u>: Esto se refiere a los entregables del EIS planificados durante las fases Previa y Construcción. Según el Plan Independiente de Evaluación de la Seguridad, las actividades se han cumplido de la siguiente manera: <ul style="list-style-type: none"> ✓ Plan de evaluación → Ok. cumplido ✓ ✓ Notas técnicas → Se han generado 202 Notas de Seguridad: → Ok. Cumplido y en proceso. ✓. • <u>Puntos abiertos registrados</u>: Hasta el final del período de análisis, se encuentra un (1) punto abierto (No.18) 		
Recomendaciones:		
<ul style="list-style-type: none"> • Se debe dar seguimiento al cierre de todos los hallazgos emitidos a través de todas las notas de (01 a 202) que a la fecha se evidencia cierre de 997 de 1293 hallazgos (durante el presente periodo se evidenció cierre de 5 hallazgos y se generaron 45 adicionales) • Es necesario que el Concesionario avance con mayor celeridad en la cierre de los 10 Hallazgos "Abiertos", identificados en la Auditoria No.3. • Es importante que las revisiones documentales a cargo del EIS se realicen de acuerdo con las listas de entregables VIGENTES, por lo cual, el concesionario ya se encuentra suministrando las correspondientes a la fase de Construcción, atendiendo requerimientos particulares del EIS en cuanto a la presentación de esta información. • Es necesario que el Concesionario de respuesta oportuna a las aclaraciones solicitadas sobre los documentos requeridos por el EIS. 		

	INFORME MENSUAL DE INTERVENTORÍA				
	CONTRATO No. 148 DE 2020 INTERVENTORÍA INTEGRAL, TÉCNICA, ECONÓMICA, FINANCIERA, CONTABLE, JURÍDICA, ADMINISTRATIVA, OPERATIVA, PREDIAL, AMBIENTAL, SOCIAL Y DE SEGURIDAD SALUD EN EL TRABAJO PARA LA VIGENCIA DEL CONTRATO DE CONCESIÓN No. 163 DE 2019.				
	Código del Formato CSPMB-FT-LFG-006	Vigencia del Formato 01/09/2024	Versión: V03	Pág. 1010 de 1059	

2.16. Servicios Adicionales.

En el marco del Contrato de Concesión No. 163 de 2019 de la Primera Línea del Metro de Bogotá -PLMB, a través del Apéndice Técnico 20 denominado “Servicios Adicionales”, se establecieron los principales parámetros bajo los cuales se realizará la implementación de servicios adicionales por explotación comercial en la infraestructura del proyecto de la PLMB

La Sección 1.181 del Contrato de Concesión No. 163 de 2019, define los Servicios Adicionales como la publicidad en la zona del Proyecto, la venta de bienes y servicios a los usuarios del Proyecto y todos los demás que, de acuerdo con la Ley Aplicable y lo previsto en el Contrato puedan ser prestados a dichos usuarios por el Concesionario.

El Modificadorio No. 6, habilita al Concesionario para realizar aprovechamiento económico en los cerramientos de obra de la PLMB durante la etapa preoperativa del Contrato, mediante la explotación del mobiliario urbano para actividades de publicidad exterior visual fijada sobre elementos del cerramiento y/o mediante la instalación de containers o similares para el desarrollo de actividades comerciales y de servicios que lo integren, bajo las condiciones establecidas en la normatividad vigente y la reglamentación que expida para el efecto la EMB.



En ese orden de ideas, la EMB expidió la Resolución No. 951 del 2022, por medio de la cual se adoptó el protocolo institucional de aprovechamiento económico del espacio público en los cerramientos temporales de las obras y su fórmula de retribución al Distrito.

2.16.1. Aprovechamiento Económico del Espacio Público

El 8 de septiembre de 2023, el Concesionario presentó para aprobación la propuesta para el aprovechamiento económico del espacio público AEEP en los frentes de obra de la PLMB, consistente en el desarrollo de actividades en los cinco frentes de obra de las estaciones 13, 14, 15, 16 e Intercambiador de las Calle 72, para la instalación de mobiliario urbano M-180 adosado al cerramiento temporal de obra, en el marco del Contrato No. 163. Después de la evaluación por parte de la EMB y con base en la normatividad vigente fue autorizada dicha propuesta, y se consideró viable de acuerdo con el Protocolo de AEEP.

Se adjunta el link en el cual se encuentra dicha propuesta:

https://metrodebogotagovco-my.sharepoint.com/:f:/g/personal/gerencia_duiint_metrodebogota_gov_co/Erz7ScG09f1lp4yjWjUjK9oBpWW4M-Pv0-h6TGrZt7b-gg?e=AmKuGa.

	INFORME MENSUAL DE INTERVENTORÍA				
	CONTRATO No. 148 DE 2020 INTERVENTORÍA INTEGRAL, TÉCNICA, ECONÓMICA, FINANCIERA, CONTABLE, JURÍDICA, ADMINISTRATIVA, OPERATIVA, PREDIAL, AMBIENTAL, SOCIAL Y DE SEGURIDAD SALUD EN EL TRABAJO PARA LA VIGENCIA DEL CONTRATO DE CONCESIÓN No. 163 DE 2019.				
	Código del Formato CSPLMB-FT-LFG-006	Vigencia del Formato 01/09/2024	Versión: V03	Pág. 1011 de 1059	

Mediante la Resolución No. 812 de 2023, con fecha 29 de septiembre de 2023, la EMB autoriza el aprovechamiento económico del espacio público en los frentes de obra de las estaciones 13, 14, 15, 16 e Intercambiador de la calle 72 de la PLMB y se regula diferentes aspectos al respecto. Dicha Resolución, quedó en firme el 18 de octubre de 2023, momento a partir del cual empiezan las obligaciones de pago tanto de los ingresos comerciales, como de la Retribución al Distrito.

Se adjunta el link:

[RESOLUCIÓN 812 2023 EXTS23-0005045.pdf](#)

Sin embargo, el 9 de diciembre de 2024 la EMB emitió la Resolución No. 648 de 2024, “Por medio de la cual cesan los efectos de la autorización concedida mediante la Resolución No. 812 de 2023, para el aprovechamiento económico en el espacio público en los frentes de obra de las Estaciones 13, 14, 15, 16 e Intercambiador Calle 72 de la PLMB”.

Se adjunta link:

[Resolución No. 648 de 2024 - Cesación de efectos del AEEP.pdf](#)



2.16.1.1 Estado de Cumplimiento de Deberes del autorizado- Artículo 6 de la resolución No. 812 de 2023.

- ✓ **Cumplir con el Protocolo de AEEP de la EMB y con las condiciones de la propuesta de AEEP, que es parte integral de la Resolución No. 812 de 2023.**

En los siguientes apartes, se realizará un seguimiento a cada uno de los deberes que, dentro del Protocolo Institucional para el Aprovechamiento Económico del Espacio Público, de la Resolución No. 812 de 2023 y de la propuesta presentada por el Concesionario y aprobada por la EMB, el autorizado, ha debido cumplir desde el inicio del proyecto de Aprovechamiento Económico del Espacio Público.

- a. **Ejercer el cuidado, la protección y el mantenimiento en buenas condiciones físicas del espacio público autorizado.**

Durante este periodo, la Interventoría ha evidenciado qué, el Concesionario no ha realizado los mantenimientos preventivos y correctivos establecidos en la propuesta aprobada. Se evidencia que los módulos M-180, la poca publicidad instalada y los mensajes institucionales se encuentran con grafitis, los cuales impiden la óptima visualización de los contenidos, incluso, algunos de los módulos M-180 se encuentran dañados. Ante esta situación, la Interventoría le reiteró al Concesionario que el mantenimiento correctivo planteado en su propuesta de AEEP no ha sido efectivo y se le solicitó revisar el Plan de Mantenimiento Correctivo que se viene ejecutando y, de ser el caso, replantearlo para que se garanticen el buen estado de los cerramientos.

	INFORME MENSUAL DE INTERVENTORÍA			
	CONTRATO No. 148 DE 2020 INTERVENTORÍA INTEGRAL, TÉCNICA, ECONÓMICA, FINANCIERA, CONTABLE, JURÍDICA, ADMINISTRATIVA, OPERATIVA, PREDIAL, AMBIENTAL, SOCIAL Y DE SEGURIDAD SALUD EN EL TRABAJO PARA LA VIGENCIA DEL CONTRATO DE CONCESIÓN No. 163 DE 2019.			
	Código del Formato CSPLMB-FT-LFG-006	Vigencia del Formato 01/09/2024	Versión: V03	

En el siguiente enlace se pueden consultar los soportes de este ítem:

[a. Mantenimiento](#)

b. Emplear el espacio público entregado exclusivamente para la actividad autorizada.

Durante los meses de ejecución no se ha evidenciado otro uso del espacio público por parte del Concesionario. Sin embargo, se han evidenciado actividades de actores externos, como se mencionó en el numeral a.

c. Acatar las instrucciones que durante el desarrollo de la autorización imparta la EMB frente al aprovechamiento, de conformidad con el protocolo adoptado mediante la Resolución 951 de 2022.

La Interventoría ha participado en las mesas de trabajo convocadas por la EMB para seguir los deberes del autorizado en la propuesta de Aprovechamiento Económico del Espacio Público.

Fechas de los recorridos	Verificación Estación
2024-01-02	Estación 16 y frente de obra intercambiador vial de la calle 72 costado oriental
2024-01-05	Calle 73 entre Av Caracas y Carrea 15
2024-01-09	Estación 15 y 16
2024-02-02	Estación 15
2024-02-15	Estación 14
2024-02-20	Estación 15
2024-02-23	Estación 13
2024-03-07	Estación 13
2024-03-18	Estación 13



Tabla 2.16-1. Relación de recorridos realizados

https://interventoriаметrobogota-my.sharepoint.com/:f:/p/cescobarr/Es65aqxcSmxBvMfSSExrnnUBIqovGu3jCd_gH7daQg2P_A?e=hX3Kji

No obstante, durante el período concerniente a este informe, no se llevó a cabo mesas de trabajo entre las partes.

d. Informar de manera oportuna a la EMB sobre las perturbaciones o acciones de terceros de que tenga conocimiento y coadyuvar a su defensa cuando haya lugar a ello sobre el área objeto de aprovechamiento.

En este periodo no se presentaron situaciones adicionales a las ya conocidas en meses anteriores.

	INFORME MENSUAL DE INTERVENTORÍA				
	CONTRATO No. 148 DE 2020 INTERVENTORÍA INTEGRAL, TÉCNICA, ECONÓMICA, FINANCIERA, CONTABLE, JURÍDICA, ADMINISTRATIVA, OPERATIVA, PREDIAL, AMBIENTAL, SOCIAL Y DE SEGURIDAD SALUD EN EL TRABAJO PARA LA VIGENCIA DEL CONTRATO DE CONCESIÓN No. 163 DE 2019.				
	Código del Formato CSPLMB-FT-LFG-006	Vigencia del Formato 01/09/2024	Versión: V03	Pág. 1013 de 1059	

- e. **Cesar las actividades de aprovechamiento económico en los cerramientos de obra, una vez culmine la autorización de explotación en los términos del presente acto administrativo.**

No aplica, el 9 de diciembre de 2024 la EMB emitió la Resolución No. 648 de 2024, “Por medio de la cual cesan los efectos de la autorización concedida mediante la Resolución No. 812 de 2023, para el aprovechamiento económico en el espacio público en los frentes de obra de las Estaciones 13, 14, 15, 16 e Intercambiador Calle 72 de la PLMB”.

- f. **Atender las visitas técnicas que efectúe la EMB y generar, cualquier tipo de requerimientos que garanticen la cumplida ejecución de la autorización impartida.**

Durante este periodo no se realizaron visitas técnicas.

- g. **Abstenerse de dar en garantía el espacio público de esta autorización, así como celebrar cualquier tipo de acto que implique enajenación o negociación de la zona entregada a través de esta autorización.**

No existe indicio alguno que se haya incumplido esta condición

- h. **Efectuar el pago del valor de la retribución en los términos establecidos en los artículos 4 y 5 del presente acto administrativo.**

Mediante la Resolución 951 del 29 de noviembre de 2022, se adoptó el Protocolo Institucional para el Aprovechamiento Económico del Espacio Público y su fórmula de retribución al Distrito en los cerramientos temporales de las obras de la Empresa Metro de Bogotá S.A. Dicho Protocolo establece que, a quien se le autorice el aprovechamiento económico del espacio público en los diferentes frentes de obra del Metro de Bogotá, deberá cubrir los costos asociados a las actividades de aprovechamiento económico, incluido el pago de la retribución al Distrito establecido en el artículo 24 del Decreto 552 de 2018.

Igualmente, la Resolución No. 812 de 2023, en el ARTÍCULO 4º. RETRIBUCIÓN AL DISTRITO, estipula: “En contraprestación por la autorización otorgada, EL AUTORIZADO deberá pagar la suma de CIENTO TREINTA Y CUATRO MILLONES QUINIENTOS VEINTIÚN MIL VEINTINUEVE PESOS (\$ 134.521.029) M/cte., valor que será actualizado conforme a lo establecido en el Protocolo adoptado a través de la Resolución 951 de 2022, a favor del Distrito Capital-Dirección Distrital de Tesorería de la Secretaría Distrital de Hacienda en cumplimiento de lo establecido en el artículo 24 del Decreto 552 de 2018, modificado por el artículo 99 del Decreto 192 de 2021”.

	INFORME MENSUAL DE INTERVENTORÍA				
	CONTRATO No. 148 DE 2020 INTERVENTORÍA INTEGRAL, TÉCNICA, ECONÓMICA, FINANCIERA, CONTABLE, JURÍDICA, ADMINISTRATIVA, OPERATIVA, PREDIAL, AMBIENTAL, SOCIAL Y DE SEGURIDAD SALUD EN EL TRABAJO PARA LA VIGENCIA DEL CONTRATO DE CONCESIÓN No. 163 DE 2019.				
	Código del Formato CSPLMB-FT-LFG-006	Vigencia del Formato 01/09/2024	Versión: V03	Pág. 1014 de 1059	

En el ARTÍCULO 5º. FORMA DE PAGO, establece: “El valor determinado a que hace referencia el artículo anterior, deberá realizarse en seis (6) pagos semestrales, previa liquidación de la Empresa Metro de Bogotá S.A. de la siguiente forma:

- El pago de la primera cuota, correspondiente a VEINTITRÉS MILLONES SESENTA MIL SETECIENTOS CUARENTA Y OCHO PESOS (\$23.060.748) M/cte, deberá efectuarse dentro de los quince (15) días hábiles siguientes a la ejecutoria del presente acto administrativo.
- Las cinco cuotas restantes se pagarán semestralmente desde la ejecutoria de este acto administrativo.”



Con la ejecutoria de la Resolución No. 812 de 2023 y de acuerdo con lo establecido en su artículo 5to, a través del cual la EMB informó el valor liquidado de la primera cuota de la retribución, el Concesionario cumplió con dicho pago y la EMB procedió a recaudar a favor del Distrito Capital el valor de Veintitrés Millones Sesenta Mil Setecientos Cuarenta y Ocho (23.060.748) Pesos M/CTE el 31 de octubre de 2023.

El 17 de abril de 2024, la EMB envió la comunicación EXTS24-0002531 informando el valor de la liquidación de la segunda cuota de la retribución al Distrito, realizada conforme a los parámetros establecidos en el Protocolo Institucional para el Aprovechamiento Económico del Espacio Público adoptado mediante la Resolución No. 951 de 2022, la cual ascendió a COP \$ 22.930.498, y debía pagarse dentro de los diez días hábiles siguientes al recibo de la comunicación, esto es a finales del mes de abril de 2024. La Interventoría envió la comunicación L1T1-INT-CE-24-2557 el 12 de junio de 2024 conminando al Concesionario a dar estricto cumplimiento a los deberes establecidos en la Resolución No. 812 de 2023, particularmente lo relacionado con el deber de pagar la retribución al Distrito. Dicha solicitud fue reiterada mediante los comunicados L1T1-INT-CE-24-2722, L1T1-INT-CE-24-3132 y en una mesa de trabajo efectuada el 15 de julio de 2024. Finalmente, el Concesionario notificó el 25 de julio de 2024, con comunicado L1T1-CON-CE-24-5006, el pago de dicha cuota.

Mediante comunicación EXTS24-0007100 del 5 de noviembre de 2024, la EMB envió al Concesionario la liquidación del valor total que se adeudaba al Distrito por concepto de la retribución de acuerdo con el Protocolo de Aprovechamiento Económico, por valor de COP \$ 94.348.898, correspondientes al saldo restante, como requisito para que la EMB pueda proceder con la expedición del acto administrativo de cesación de los efectos de la autorización otorgada. [EXTS24-0007100_6_11_2024_Solicitud_pago_Retribución_Distrito.pdf](#)

El Concesionario, mediante comunicado L1T1-CON-CE-24-8074 del 13 de noviembre de 2024, envió el soporte de pago del valor mencionado anteriormente. [L1T1-CON-CE-24-8074.pdf](#), [L1T1-CON-CE-24-8074_A01_NTA.png](#)

Una vez cumplida esta obligación, el 9 de diciembre de 2024 la EMB emitió la Resolución No. 648 de 2024, “Por medio de la cual cesan los efectos de la autorización concedida mediante la Resolución No.

	INFORME MENSUAL DE INTERVENTORÍA			
	CONTRATO No. 148 DE 2020 INTERVENTORÍA INTEGRAL, TÉCNICA, ECONÓMICA, FINANCIERA, CONTABLE, JURÍDICA, ADMINISTRATIVA, OPERATIVA, PREDIAL, AMBIENTAL, SOCIAL Y DE SEGURIDAD SALUD EN EL TRABAJO PARA LA VIGENCIA DEL CONTRATO DE CONCESIÓN No. 163 DE 2019.			
	Código del Formato CSPLMB-FT-LFG-006	Vigencia del Formato 01/09/2024	Versión: V03	

812 de 2023, para el aprovechamiento económico en el espacio público en los frentes de obra de las Estaciones 13, 14, 15, 16 e Intercambiador Calle 72 de la PLMB”.

- i. **Cumplir con los Planes de Manejo del Tráfico autorizados por la Secretaría Distrital de Movilidad, asegurando el libre tránsito, uso y goce del espacio público.**

Responsable: Técnico – Transito. El Concesionario ha **cumplido** con el apéndice técnico No. 16 del contrato de Concesión en su numeral 5.1 PRESENTACIÓN Y APROBACIÓN DE LOS PLANES DE MANEJO DE TRÁNSITO ESPECÍFICOS.

5.1.1 Presentación. El Concesionario deberá presentar ante la SDM el PMT Específico para cada una de las obras o actividades que pretenda ejecutar y que pueda generar una afectación vial o del tránsito. El PMT Específico deberá contar con el concepto de viabilidad por TransMilenio S.A. y con la aprobación de la Interventoría.

Igualmente, lo indicado en el numeral 6.12 EJECUCIÓN Y SEGUIMIENTO DEL PLAN DE MANEJO DE TRÁNSITO. *“El PMT es dinámico y requiere de una permanente retroalimentación y ajustes por parte del Concesionario y la Interventoría para garantizar su adecuación a todos los principios y objetivos que se señalan en este Apéndice Técnico”.*

- j. **Suscribir el acta de inicio de aprovechamiento del espacio público de acuerdo con el cronograma establecido.**

A la fecha se suscribieron tres actas de inicio las cuales se relacionan a continuación, es de aclarar que estas actas se anexaron en el informe No. 45:



- Se suscribieron las actas No 1 de febrero 29 de 2024, la cual autoriza el inicio de la explotación publicitaria en los cerramientos de la calle 72, intercambiador vial y estación calle 63
- La No 2 de marzo 8 de 2024, donde se autoriza el inicio de la explotación publicitaria en la estación calle 45
- La No 3 de marzo 20 de 2024 autorizando la explotación publicitaria en la estación calle 26.

- k. **Obtener los permisos y autorizaciones de las autoridades competentes para el inicio de la actividad que se autoriza, y aquellas que se requieran durante la ejecución.**

A continuación, se relacionan en una ficha el resumen de permisos, los cuales se evidencian en el siguiente link:

[Aprovechamiento economico.pdf](#)

- l. **Mantener las garantías vigentes**

	INFORME MENSUAL DE INTERVENTORÍA				
	CONTRATO No. 148 DE 2020 INTERVENTORÍA INTEGRAL, TÉCNICA, ECONÓMICA, FINANCIERA, CONTABLE, JURÍDICA, ADMINISTRATIVA, OPERATIVA, PREDIAL, AMBIENTAL, SOCIAL Y DE SEGURIDAD SALUD EN EL TRABAJO PARA LA VIGENCIA DEL CONTRATO DE CONCESIÓN No. 163 DE 2019.				
	Código del Formato CSPLMB-FT-LFG-006	Vigencia del Formato 01/09/2024	Versión: V03	Pág. 1016 de 1059	

De conformidad con los artículos 6, literal (n) y 8 de la Resolución 812 DE 2023 “*Por medio de la cual se autoriza el aprovechamiento económico en el espacio público en los frentes de obra de las Estaciones 13, 14, 15, 16 e Intercambiador Calle 72 de la PLMB y se dictan otras disposiciones.*”, el Concesionario constituyó la “*Garantía Única de Cumplimiento*” y la “*Garantía de Responsabilidad Civil Extracontractual*”, en los términos y condiciones establecidas en la resolución precitada, las cuales se encuentran vigentes.

Por ello, la Interventoría mediante comunicado L1T1-INT-CE-24-1823 de fecha 23 de abril de 2024 (EXT24-0006994) remitió a EMB concepto a través del cual se informa del cumplimiento de términos y condiciones respecto a la actualización de la vigencia de la Garantía Única de Cumplimiento No. 71987, y la Póliza de Responsabilidad Civil No. 63993, emitidas por Chubb Seguros Colombia S.A.

m. Asumir los impuestos, gravámenes, tasas y contribuciones del orden nacional o distrital respecto de la actividad o las que se deriven de la presente Resolución.

De acuerdo con la propuesta presentada por el Concesionario, enmarcada en la definición 1.112 del Contrato de Concesión, que fue aprobada por la EMB, en el numeral 6, Propuesta Económica, el Concesionario incluyó una propuesta de ingresos, la cual incluía una suma inicial de COP \$ 100.000.000 y unos ingresos anuales pagaderos mensualmente, de la siguiente manera:

Año 1	Año 2	Año 3
708.000.000,00 COP \$ anuales (=59.000.000,00 COP \$ / mes)	907.000.000,00 COP \$ anuales (=75.583.333,33 COP \$ / mes)	907.000.000,00 COP \$ anuales (=75.583.333,33 COP \$ / mes)

Tabla 2.16-2. Ingresos anuales pagados mensualmente, generados por el AEEP



Adicionalmente, en el documento Suficiencia Financiera, que hace parte integral de la propuesta, se proyectaron los siguientes pagos, para un total de mínimo garantizado de COP \$ 2.622.000.000.

En MCOF	Año 0	Año 1	Año 2	Año 3	Año 4	Total
Pago proyectado a favor de ML1	100.000.000	708.000.000	907.000.000	907.000.000	-	2.622.000.000
Pago 60% ingresos a la EMB	60.000.000	424.800.000	544.200.000	544.200.000		
Pago 40% ingresos a la ML1	40.000.000	283.200.000	362.800.000	362.800.000		

Ilustración 2.16-1. Pagos relacionados en documento Suficiencia Financiera

En el evento en que, el porcentaje sobre las ventas anuales fuera superior al precio base anual, ML1 se comprometió a pagar la diferencia entre el precio base y el 35% de las ventas publicitarias netas anuales, según lo establecido en el Contrato de Concesión No. 163 de 2019 numeral 3.3 literal (c).

El Pago Inicial fue recibido por al Patrimonio Autónomo Metro Línea 1 S.A.S., tal como consta en la certificación emitida el 11 de abril de 2024 por la Fiduciaria que actúa como administradora y vocera, y el 60% fue transferido a la Subcuenta Excedentes EMB, tal como lo estipula el Contrato de Concesión.

	INFORME MENSUAL DE INTERVENTORÍA				
	CONTRATO No. 148 DE 2020 INTERVENTORÍA INTEGRAL, TÉCNICA, ECONÓMICA, FINANCIERA, CONTABLE, JURÍDICA, ADMINISTRATIVA, OPERATIVA, PREDIAL, AMBIENTAL, SOCIAL Y DE SEGURIDAD SALUD EN EL TRABAJO PARA LA VIGENCIA DEL CONTRATO DE CONCESIÓN No. 163 DE 2019.				
	Código del Formato CSPLMB-FT-LFG-006	Vigencia del Formato 01/09/2024	Versión: V03	Pág. 1017 de 1059	

Este es el único ingreso que se obtuvo en el marco del Proyecto AEEP. La EMB recaudó lo correspondiente a la Contribución Especial por Obra Pública y procedió con el respectivo pago.

Mediante L1T1-CON-CE-24-2908 de fecha 6 de mayo de 2024, el Concesionario informó a la EMB sobre las incidencias que afectaban de manera severa y reiterativa la publicidad exterior visual instalada en los cerramientos de obra por las intervenciones artísticas y de orden público sobre el espacio público. Igualmente, relacionó las acciones administrativas que adelantó con las entidades distritales responsables de las intervenciones artísticas y del orden público sobre el espacio público (Secretaría Distrital de Cultura, Recreación y Deporte, Departamento Administrativo de -la Defensoría del Espacio Público - DADEP, y el Instituto para la Economía Social – IPES), sin lograr una alternativa clara y efectiva para dar solución a la problemática presentada. El Concesionario informó que no preveía recibir ingresos por explotación comercial como consecuencia de los hechos de vandalismo (Grafiti) y de orden social (ventas ambulantes y robo), que impedían el desarrollo del proyecto de publicidad en los cerramientos temporales de obra de la PLMB. [L1T1-CON-CE-24-2908 \(1\).pdf](#)



Mediante comunicado L1T1-CON-CE-24-4356 del 28 de junio de 2024, el Concesionario, informó a la Entidad, sobre nuevas gestiones ante las autoridades competentes y otros actores involucrados con el propósito de buscar soluciones. [L1T1-CON-CE-24-4356.pdf](#)

La Interventoría participó en la mesa de trabajo convocado por la EMB el 29 de julio de 2024, en la cual el Concesionario expuso las dificultades que se le han presentado para la ejecución del Proyecto de Aprovechamiento Económico del Espacio Público - AEEP en los cerramientos temporales de obra. En el mes de septiembre, la Interventoría participó en dos mesas de trabajo, en las cuales el Concesionario reitera la solicitud de cesación definitiva de la Resolución No. 812 de 2023.

En comunicado L1T1-CON-CE-24-6679 de fecha 25 de septiembre de 2024, el Concesionario realizó una serie de consideraciones frente a los pagos derivados de la Resolución No. 812 de 2023, mencionando que, se mantenía en atender los compromisos de pago total de la retribución al Distrito por el espacio público y ratificó la solicitud de cesación definitiva de la Resolución No. 812 de 2023. [L1T1-CON-CE-24-6679 26 sep 2024.pdf](#)

El Patrimonio Autónomo, en los meses de abril, mayo, junio, julio, agosto y septiembre, la Fiduciaria emitió las facturas al operador seleccionado por el Concesionario, por concepto de las mensualidades ofrecidas en la propuesta, por valor de COP \$ 59.000.000 más IVA cada una, valor registrado como una cuenta por cobrar en el fideicomiso, ya que no se recibieron dichos ingresos. El saldo al mes de octubre de 2024 de cuentas por cobrar por este concepto que se registra en los estados financieros asciende a COP \$ 421.260.000,00.

El 29 de octubre de 2024, la Interventoría mediante comunicado L1T1-INT-CE-24-5004, presentó un alcance a los conceptos emitidos anteriormente con respecto a la Resolución No. 812 de 2023, en el sentido de que, aunque el Patrimonio Autónomo ML1 emitió las facturas mencionadas anteriormente,

	INFORME MENSUAL DE INTERVENTORÍA			
	CONTRATO No. 148 DE 2020 INTERVENTORÍA INTEGRAL, TÉCNICA, ECONÓMICA, FINANCIERA, CONTABLE, JURÍDICA, ADMINISTRATIVA, OPERATIVA, PREDIAL, AMBIENTAL, SOCIAL Y DE SEGURIDAD SALUD EN EL TRABAJO PARA LA VIGENCIA DEL CONTRATO DE CONCESIÓN No. 163 DE 2019.			
	Código del Formato CSPLMB-FT-LFG-006	Vigencia del Formato 01/09/2024	Versión: V03	

no existieron ingresos brutos efectivamente obtenidos ni recaudados en el marco del proyecto de Aprovechamiento Económico del Espacio Público, tal como se puede evidenciar en la subcuenta Explotación Comercial de dicho Patrimonio Autónomo. [L1T1-INT-CE-24-5004 oct 2024.pdf](#) Mediante comunicación EXTS24-0007100 del 5 de noviembre de 2024, la EMB envió al Concesionario la liquidación del valor total que se adeudaba al Distrito por concepto de la retribución de acuerdo con el Protocolo de Aprovechamiento Económico, por valor de COP \$ 94.348.898, correspondientes al saldo restante, como requisito para que la EMB pudiera proceder con la expedición del acto administrativo de cesación de los efectos de la autorización otorgada. [EXTS24-0007100 6 11 2024 Solicitud pago Retribución Distrito.pdf](#)

El Concesionario, mediante comunicado L1T1-CON-CE-24-8074 del 13 de noviembre de 2024, envió el soporte de pago del valor mencionado anteriormente. [L1T1-CON-CE-24-8074.pdf](#), [L1T1-CON-CE-24-8074 A01 NTA.png](#)

En ese orden de ideas, el 9 de diciembre de 2024 la EMB emitió la Resolución No. 648 de 2024, “Por medio de la cual cesan los efectos de la autorización concedida mediante la Resolución No. 812 de 2023, para el aprovechamiento económico en el espacio público en los frentes de obra de las Estaciones 13, 14, 15, 16 e Intercambiador Calle 72 de la PLMB”.

- n. Cumplir con las especificaciones técnicas del mobiliario urbano para la publicidad exterior visual en los cerramientos temporales de obra conforme a la propuesta presentada.**

Los módulos M180 presentan las medidas descritas en la propuesta, no obstante, y como se describió anteriormente no se cuenta con el total de ml instalados.



- o. Dar cumplimiento a las acciones de Gestión Social y Ambiental para la actividad de Publicidad Exterior Visual asociada al Aprovechamiento Económico del Espacio Público, en el marco del Estudio de Impacto Ambiental y Social (EIAS) actualizado para la Primera Línea del Metro**

El 15 de marzo de 2023, mediante oficio EXTS23-0001339, la EMB informo la no objeción condicionada al Estudio de Impacto Ambiental y Social (EIAS) de la PLMB y Plan de Manejo Ambiental y Social (PMAS) que hace parte del EIAS.

A continuación, se anexa el documento donde se evidencia la no objeción condicionada:

<https://interventoriаметrobogota-my.sharepoint.com/:b:/p/jrubiano/EZDZsEwwbHFFln29T6Ysh0AB-8OfHbNlsBeR2OEY-1iP4Q?e=HYQNxw>

- p. Dar cumplimiento a las obligaciones derivadas del Decreto 552 de 2018 y normatividad concordante que le sean aplicables**

	INFORME MENSUAL DE INTERVENTORÍA				
	CONTRATO No. 148 DE 2020 INTERVENTORÍA INTEGRAL, TÉCNICA, ECONÓMICA, FINANCIERA, CONTABLE, JURÍDICA, ADMINISTRATIVA, OPERATIVA, PREDIAL, AMBIENTAL, SOCIAL Y DE SEGURIDAD SALUD EN EL TRABAJO PARA LA VIGENCIA DEL CONTRATO DE CONCESIÓN No. 163 DE 2019.				
	Código del Formato CSPLMB-FT-LFG-006	Vigencia del Formato 01/09/2024	Versión: V03	Pág. 1019 de 1059	

El Concesionario Metro Línea 1 S.A.S. presentó a la EMB la propuesta para el aprovechamiento económico en el espacio público en cerramientos temporales de obra para realizar la actividad de publicidad exterior visual en el elemento mobiliario cartelera, en virtud del modificadorio No. 6 del contrato de concesión 163 de 2019, y conforme a las condiciones establecidas en el protocolo institucional de la EMB, y el Decreto 552 de 2018 modificado por el Decreto 112 de 2022.

En consecuencia, la propuesta para el aprovechamiento económico en el espacio público referida en el párrafo anterior fue revisada y aprobada por la EMB, quien la encontró viable y ajustada a los lineamientos y condiciones establecidas en el Protocolo adoptado por la Entidad y al Decreto 552 de 2018.

Por ello, la EMB expidió la Resolución No. 812 de 2023 mediante la cual: *“autoriza el aprovechamiento económico en el espacio público en los frentes de obra de las Estaciones 13, 14, 15, 16 e Intercambiador Calle 72 de la PLMB y se dictan otras disposiciones.”*, resuelve “Autorizar a Metro Línea 1 S.A.S., el aprovechamiento económico del espacio público para el desarrollo de las actividades de Publicidad Exterior Visual en los cerramientos temporales de obra, a través de la instalación del elemento mobiliario urbano M-180 cartelera local, que serán ubicados en frentes de obra de la PLMB”, y establece los términos y condiciones para el desarrollo de la actividad, la cual se debe ejecutar conforme a la propuesta presentada por el Concesionario que hace parte integral de la Resolución 812 de 2023.



Precisado lo anterior se informa que, el Concesionario no ha dado estricto cumplimiento a las obligaciones establecidas en *el ARTICULO 4* de la Resolución 812 de 2023 la cual establece la Retribución al Distrito que se contempla en el CAPITULO VII del Decreto 552 de 2018, de conformidad con lo expuesto en el literal *h) Efectuar el pago del valor de la retribución ...”* del presente informe.

Así mismo, se encuentra pendiente por parte del Concesionario el pago derivado de la propuesta para el aprovechamiento económico en el espacio público en cerramientos temporales de obra presentado a EMB.



En consecuencias, desde la Interventoría se generaron requerimientos mediante los cuales se le insto al Concesionario al cumplimiento estricto de las obligaciones derivadas de la Resolución 812 de 2023 y de su propuesta, tal y como se puede evidenciar a través de las comunicaciones L1T1-INT-CE-24-2557 y L1T1-INT-CE-24-2722 enviadas al Concesionario con Copia a la Entidad.

Adicionalmente, el Concesionario no ha dado estricto cumplimiento con su obligación antes mencionada en el literal *a) “Ejercer el cuidado, la protección y el mantenimiento en buenas condiciones físicas del espacio público autorizado”*, de este informe, que está relacionado con el mantenimiento correctivo y preventivo del cerramiento y los módulos M-180.

Producto de esto, desde la Interventoría se generaron los requerimientos mediante los cuales se instó al Concesionario al cumplimiento estricto de esta obligación, solicitando la implementación efectiva de

	INFORME MENSUAL DE INTERVENTORÍA			
	CONTRATO No. 148 DE 2020 INTERVENTORÍA INTEGRAL, TÉCNICA, ECONÓMICA, FINANCIERA, CONTABLE, JURÍDICA, ADMINISTRATIVA, OPERATIVA, PREDIAL, AMBIENTAL, SOCIAL Y DE SEGURIDAD SALUD EN EL TRABAJO PARA LA VIGENCIA DEL CONTRATO DE CONCESIÓN No. 163 DE 2019.			
	Código del Formato CSPLMB-FT-LFG-006	Vigencia del Formato 01/09/2024	Versión: V03	

un plan de mantenimiento correctivo, como se puede evidenciar en la comunicación L1T1-INT-CE-24-2764.

	INFORME MENSUAL DE INTERVENTORÍA			
	CONTRATO No. 148 DE 2020 INTERVENTORÍA INTEGRAL, TÉCNICA, ECONÓMICA, FINANCIERA, CONTABLE, JURÍDICA, ADMINISTRATIVA, OPERATIVA, PREDIAL, AMBIENTAL, SOCIAL Y DE SEGURIDAD SALUD EN EL TRABAJO PARA LA VIGENCIA DEL CONTRATO DE CONCESIÓN No. 163 DE 2019.			
	Código del Formato CSPLMB-FT-LFG-006	Vigencia del Formato 01/09/2024	Versión: V03	



4. CONCLUSIONES Y RECOMENDACIONES

Durante el periodo del presente informe, el Consorcio Supervisor ha puesto especial atención a actividades críticas del proyecto, buscando que el concesionario concentre atención en ellas y ello repercuta positivamente en el desarrollado del proyecto PLMB.

4.1. Seguimiento Jurídico

En el periodo a reportar la interventoría en virtud de la revisión y seguimiento de las obligaciones contractuales a cargo del Concesionario, de conformidad con lo establecido en la sección 14.2 del Contrato de Concesión 163 de 2019, recomendó a la EMB los siguientes plazos de cura, a saber, así:

- El 2 de enero de 2025 mediante oficio No. L1T1-INT-CE-25-0014, se realizó *“ECOMENDACIÓN DE PLAZO DE CURA POR EL PRESUNTO INCUMPLIMIENTO AL PLAZO MÁXIMO ESTABLECIDO EN EL PLAN DE EJECUCIÓN VIGENTE V.12 PARA LA FINALIZACIÓN DE LA UE UE150. - FINALIZACIÓN DE LAS OBRAS DE CONSTRUCCIÓN DE TODOS LOS TRABAJOS NECESARIOS PARA LA REALIZACIÓN DEL TABLERO, DE LA VIGA EN U DEL VIADUCTO, INCLUYENDO TODOS LOS ELEMENTOS Y DISPOSITIVOS DE DRENAJE, A LO LARGO DE LA SECCIÓN LINEAL MOSTRADA EN EL ANEXO 2 DEL AT 5. TODOS LOS TRABAJOS SE DESARROLLAN DE ACUERDO CON EL AT 5. SECCIÓN DE LA ABSC 2+480 A 2+790 – UE150.”*
- El 8 de enero de 2025 mediante oficio No. L1T1-INT-CE-25-0066, se realizó *“RECOMENDACION DE PLAZO DE CURA POR EL PRESUNTO INCUMPLIMIENTO A LAS OBLIGACIONES ESTABLECIDAS EN LA SECCION 2.4 LITERAL (F) DEL APENDICE TECNICO 15. OBSERVACIONES INFORME SST No. 12 VFF FASE DE CONSTRUCCION (1 AL 31 DE JULIO DE 2024.”*
- El 17 de enero de 2025 mediante oficio No. L1T1-INT-CE-25-0297, se realizó *“RECOMENDACIÓN DE PLAZO DE CURA POR EL PRESUNTO INCUMPLIMIENTO A LAS OBLIGACIONES ESTABLECIDAS EN EL SECCIÓN 2.4 LITERAL (F) DEL APENDICE TECNICO 15 OBSERVACIONES INFORME SST INFORME SST No. 13 VEE DE CONSTRUCCION (1 AL 31 DE AGOSTO DE 2024).”*
- El 20 de enero de 2025 mediante oficio No. L1T1-INT-CE-25-0345, se realizó *“RECOMENDACIÓN DE PLAZO DE CURA POR PRESUNTO INCUMPLIMIENTO DE LA OBLIGACIÓN ESTABLECIDA EN LA SECCIÓN 2.9 LITERAL G. “COOPERAR CON LOS EMPLEADOS, ASESORES O AGENTES QUE DETERMINE LA EMB, CON EL INTERVENTOR, CON OTROS CONTRATISTAS QUE DESARROLLEN OBRAS EN LA ZONA DE INFLUENCIA DEL PROYECTO, CON REPRESENTANTES DE LAS ENTIDADES MULTILATERALES”.*
- El 13 de enero de 2025 mediante oficio No. L1T1-INT-CE-25-0171, se realizó *“RECOMENDACION PLAZO DE CURA POR EL PRESUNTO INCUMPLIMIENTO A LAS OBLIGACIONES ESTABLECIDAS EN EL SECCIÓN 2.4 LITERAL (F) DEL AT 15 OBSERVACIONES INFORME SST INFORME SST No. 14 VCC DE CONSTRUCCION 01 AL 30 DE SEPTIEMBRE DE 2024.”*
- El 28 de enero de 2025 mediante oficio No. L1T1-INT-CE-25-0511, se realizó *“RECOMENDACIÓN DE PLAZO DE CURA POR EL PRESUNTO INCUMPLIMIENTO A LAS OBLIGACIONES ESTABLECIDAS EN EL APÉNDICE TÉCNICO 15, CAPITULO 2, NUMERAL 2.1 LITERAL (LL) ROMANITO (VI) DEL*

	INFORME MENSUAL DE INTERVENTORÍA				
	CONTRATO No. 148 DE 2020 INTERVENTORÍA INTEGRAL, TÉCNICA, ECONÓMICA, FINANCIERA, CONTABLE, JURÍDICA, ADMINISTRATIVA, OPERATIVA, PREDIAL, AMBIENTAL, SOCIAL Y DE SEGURIDAD SALUD EN EL TRABAJO PARA LA VIGENCIA DEL CONTRATO DE CONCESIÓN No. 163 DE 2019.				
	Código del Formato CSPLMB-FT-LFG-006	Vigencia del Formato 01/09/2024	Versión: V03	Pág. 1022 de 1059	

CONTRATO DE CONCESIÓN. RELATIVA A LAS CONDICIONES DE MANTENIMIENTO DE LA VIGA LANZADORA NUMERO 3.”



Igualmente, virtud al seguimiento permanente a los plazos de cura esta Interventoría en el mes de enero de 2025 informó a la EMB que se encontraban superados los hechos que dieron origen a las siguientes recomendaciones de plazo de cura:

- *“RECOMENDACIÓN DE PLAZO DE CURA POR EL PRESUNTO INCUMPLIMIENTO AL PLAZO MÁXIMO ESTABLECIDO EN EL PLAN DE EJECUCIÓN VIGENTE V.12 PARA LA FINALIZACIÓN DE LA UE UE153. - FINALIZACIÓN DE LAS OBRAS DE CONSTRUCCIÓN DE TODOS LOS TRABAJOS NECESARIOS PARA LA REALIZACIÓN DEL TABLERO, DE LA VIGA EN U DEL VIADUCTO, INCLUYENDO TODOS LOS ELEMENTOS Y DISPOSITIVOS DE DRENAJE, A LO LARGO DE LA SECCIÓN LINEAL MOSTRADA EN EL ANEXO 2 DEL AT 5. TODOS LOS TRABAJOS SE DESARROLLAN DE ACUERDO CON EL AT 5. SECCIÓN DE LA ABSC 1+340 A 1+600 – UE153.”* solicitado mediante comunicación No. L1T1-INT-CE-24-5940 del 10 de diciembre de 2025.
- *“RECOMENDACIÓN DE PLAZO DE CURA POR EL PRESUNTO INCUMPLIMIENTO AL PLAZO MÁXIMO ESTABLECIDO EN EL PLAN DE EJECUCIÓN VIGENTE V.12 PARA LA FINALIZACIÓN DE LA UE UE150. - FINALIZACIÓN DE LAS OBRAS DE CONSTRUCCIÓN DE TODOS LOS TRABAJOS NECESARIOS PARA LA REALIZACIÓN DEL TABLERO, DE LA VIGA EN U DEL VIADUCTO, INCLUYENDO TODOS LOS ELEMENTOS Y DISPOSITIVOS DE DRENAJE, A LO LARGO DE LA SECCIÓN LINEAL MOSTRADA EN EL ANEXO 2 DEL AT 5. TODOS LOS TRABAJOS SE DESARROLLAN DE ACUERDO CON EL AT 5. SECCIÓN DE LA ABSC 2+480 A 2+790 – UE150.”* solicitado mediante comunicación No. L1T1-INT-CE-25-0014 del 2 de enero de 2025.

En virtud del cumplimiento a las obligaciones establecidas en el Contrato de Interventoría, se emitió por parte del Consorcio Supervisor de la Primera Línea del Metro de Bogotá los siguientes comunicados de avisos, alertas y advertencias (AAA), a saber, así:

COMPONENTES DEL PROYECTO	AVISOS	ALERTAS	ADVERTENCIAS DE PRESUNTO INCUMPLIMIENTO	TOTAL, GENERAL
Ambiental/SST	1	29	19	49
Construcción	-	13	31	44
Cronograma		1	13	14
E&D	-	2	3	5
Interfaces	5	1	24	30
Redes	-	2	13	15
Social	-	9	9	18
Tránsito	-	1	16	17
Calidad	-	6	-	6
Jurídica	-	2	-	2
Total, general	6	66	128	200

Tabla 4.1-1. Relación comunicados AAA enviados al Concesionario

	INFORME MENSUAL DE INTERVENTORÍA			
	CONTRATO No. 148 DE 2020 INTERVENTORÍA INTEGRAL, TÉCNICA, ECONÓMICA, FINANCIERA, CONTABLE, JURÍDICA, ADMINISTRATIVA, OPERATIVA, PREDIAL, AMBIENTAL, SOCIAL Y DE SEGURIDAD SALUD EN EL TRABAJO PARA LA VIGENCIA DEL CONTRATO DE CONCESIÓN No. 163 DE 2019.			
	Código del Formato CSPLMB-FT-LFG-006	Vigencia del Formato 01/09/2024	Versión: V03	

4.2. Seguimiento a la Gestión de Seguridad y Salud en el Trabajo

Dentro de las actividades de Seguridad y Salud en el Trabajo, se realizó participación en los comités programados del área SST y Ambiental como en los de seguimiento al contrato de concesión 163 de 2019 y contrato de Interventoría 148 de 2020.

Se realiza seguimiento y control de la maquinaria utilizada en cada frente de obra, mediante supervisión visual en los recorridos de obra y gestión documental, por parte del profesional especialista de maquinaria.

En el periodo reportado la Interventoría realiza supervisión de las buenas prácticas de SST en los frentes de obra activos del proyecto.

Durante la supervisión de esta Interventoría, en los frentes de obra; se realiza la verificación del cumplimiento normativo para las actividades de trabajo en alturas, en los frentes de obra activos.

Se realizó ejecución del plan de actividades de Seguridad y Salud en el Trabajo; logrando implementar las actividades presentadas en el informe de gestión en el periodo reportado.



Se presenta un consolidado de actividades ejecutadas por esta Interventoría que dan cumplimiento a la normatividad vigente de Seguridad y Salud en el Trabajo y el anexo técnico del contrato.

En temas de caracterización de accidentalidad, esta Interventoría no presentó eventos de accidentalidad ni ausentismo por enfermedades de origen laboral.

Se continuará con el cumplimiento normativo y exigencias del contrato desde el componente de Seguridad y Salud en el Trabajo; garantizando las buenas prácticas de seguridad y bioseguridad con los colaboradores de la Interventoría.

Frente a la información reportada en el numeral 2.8 la información se entrega con corte de 1 al 31 de diciembre de 2024, se determina en resumen las siguientes conclusiones:

- Los eventos de accidentes laborales presentados dentro del periodo se les realizó un seguimiento adecuado, y se identificó las causas raíz con el fin de mitigar el riesgo.
- Con la información entregada por ML1, la interventoría desarrolla documentos de seguimiento y control en actividades de alto riesgo.
- La interventoría verifica el cumplimiento de documentación para ingreso del personal.

	INFORME MENSUAL DE INTERVENTORÍA			
	CONTRATO No. 148 DE 2020 INTERVENTORÍA INTEGRAL, TÉCNICA, ECONÓMICA, FINANCIERA, CONTABLE, JURÍDICA, ADMINISTRATIVA, OPERATIVA, PREDIAL, AMBIENTAL, SOCIAL Y DE SEGURIDAD SALUD EN EL TRABAJO PARA LA VIGENCIA DEL CONTRATO DE CONCESIÓN No. 163 DE 2019.			
	Código del Formato CSPLMB-FT-LFG-006	Vigencia del Formato 01/09/2024	Versión: V03	

- Se realizaron inspecciones en terreno e identifico las condiciones de riesgo las que fueron oportunamente remitidas a ML1. Posteriormente se verifica en terreno la mitigación de los riesgos identificados.
- La interventoría realiza la verificación de la implementación del SGSST.
- Previa revisión y evaluación de los informes emitidos por ML1 se emiten las aprobaciones correspondientes.
- La interventoría realiza el Análisis y reporte formatos SST establecidos en el Manual de Seguimiento y Control Ambiental y SST.
- La Interventoría realiza seguimiento a los siniestros de tránsito presentados por el Concesionario.

4.3. Estado de los Estudios y Diseños de detalle y de Otros Estudios y Diseños de detalle

Estado de Estudios y Diseños Principales.

Desde enero de 2024, se viene informando que los estudios y diseños principales, conformados por 315 paquetes, están No Objetados al 100%, según se muestra en el siguiente gráfico.

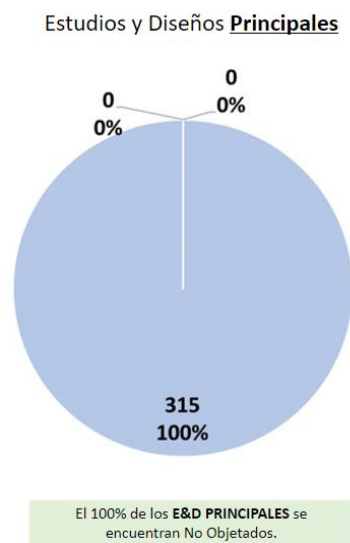

Estado de Otros Estudios y Diseños de Detalle

El estado de avance en la gestión para lograr la No objecion de los otros estudios y diseños de detalle a corte del 31 de enero del 2025, presenta una avance, según la siguiente grafica

ESTADO OTROS ESTUDIOS Y DISEÑOS DE DETALLE

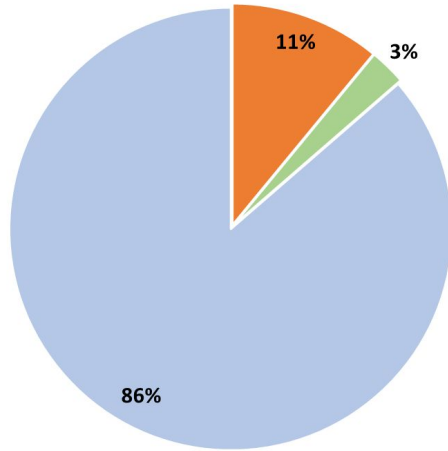



■ En ajustes (CON)
 ■ En revisión (INT)
 ■ No objetados

Estado de Otros Estudios y Diseños de Detalle (corte enero 31 de 2025)

En los Otros Estudios y Diseños de Detalle, que no han alcanzado la no objeción, son principalmente los siguientes componentes:

CORREDOR	Especialidad	En ajustes (CON)	En revisión (INT)
ESTACIONES METRO	Arquitectura	2	0
	Estructuras Edificio Acceso y pasarelas	1	3
	MEP	11	4
INTERSECCION CRA 50	Diseño Geométrico	1	0
INTERSECCIÓN AVDA BOYACÁ	Diseño Geométrico	1	0
RAMAL TÉCNICO	Vía de acceso	1	0
	Redes secas	3	0
ESTACIONES RECP, DE TRACCIÓN Y CTE	SER	0	1
	SET	9	0
	CTE	1	0
SISTEMAS METRO FERROVIARIOS	RAMS	1	0
	Canalizaciones	2	0
31/1/2025		33	8

	INFORME MENSUAL DE INTERVENTORÍA			
	CONTRATO No. 148 DE 2020 INTERVENTORÍA INTEGRAL, TÉCNICA, ECONÓMICA, FINANCIERA, CONTABLE, JURÍDICA, ADMINISTRATIVA, OPERATIVA, PREDIAL, AMBIENTAL, SOCIAL Y DE SEGURIDAD SALUD EN EL TRABAJO PARA LA VIGENCIA DEL CONTRATO DE CONCESIÓN No. 163 DE 2019.			
	Código del Formato CSPLMB-FT-LFG-006	Vigencia del Formato 01/09/2024	Versión: V03	

Nota: MEP*, estos corresponde a 13 paquetes de diseño, cada paquete puede contener hasta 5 documentos de diseño.



Se requiere que el Concesionario cumpla con la entrega de estos estudios y diseño a mas tardar cinco (5) dias antes del inicio de las obras que lo requieran, según lo establece el Acuerdo de Transacion No 01 en su punto SEGUNDO, numeral 2: *“El Concesionario estara obligado a obtener la no objecion de los Estudios y Diseños de Detalle Principales y de los Otros Estudios y Diseños de Detalle, que a la fecha de suscripcion del presente Acuerdo no cuenten con No Objecion por parte de la Interventoria del Contrato, a mas tardar con cinco (5) Dias de antelacion al inicio de la ejecucion de las Obras, actividades y fabricacion de equipos relacionadas con dichos Estudios Y Diseños”*

A enero de 2025, se ha logrado la no objecion en 12 componenetes, con lo cual quedan pendientes 41 paquetes de diseño por alcanzarla.

No obstante, la interventoria recomienda al Concesionario incrementar esfuerzos en lograr una mejora continua, disponiendo de todos los recursos necesarios para entregar la atención de las observaciones realizadas por la interventoría .

Modificaciones y Adecuaciones a los Estudios y Diseños

Durante la ejecución de la fase de construcción el Concesionario ha realizado, notificado y presentado a la interventoría i) cambios sustanciales (modifican el diseño no objetado en criterios o parámetros de diseño) y en ii) cambios no sustanciales (aclaración en detalles constructivos, con el objetivo de solucionar situaciones en campo presentes en el momento de ejecutar el proyecto. A continuación, se presenta el resumen del trabajo realizado en Modificaciones y Adecuaciones durante el mes de enero de 2025.

	INFORME MENSUAL DE INTERVENTORÍA			
	CONTRATO No. 148 DE 2020 INTERVENTORÍA INTEGRAL, TÉCNICA, ECONÓMICA, FINANCIERA, CONTABLE, JURÍDICA, ADMINISTRATIVA, OPERATIVA, PREDIAL, AMBIENTAL, SOCIAL Y DE SEGURIDAD SALUD EN EL TRABAJO PARA LA VIGENCIA DEL CONTRATO DE CONCESIÓN No. 163 DE 2019.			
	Código del Formato CSPLMB-FT-LFG-006	Vigencia del Formato 01/09/2024	Versión: V03	

AJUSTES SUSTANCIALES a 31 de enero de 2025

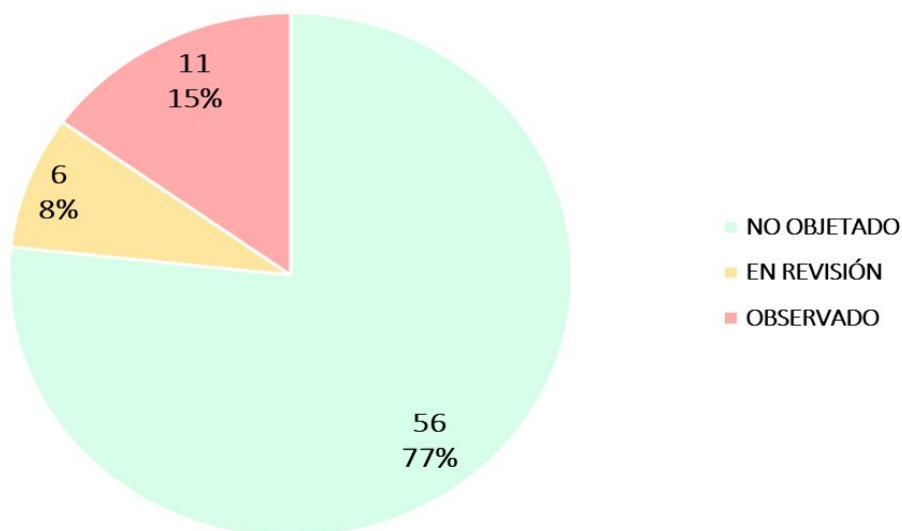

MODIFICACIONES SUSTANCIALES

NO OBJETADO	56
EN REVISIÓN	6
OBSERVADO	11
TOTAL	73

AREA	UBICACION	CAMBIOS SUSTANCIALES
ESTRUCTURAS	VIADUCTO	17
	ESTACIONES METRO	13
	ESTACION BRT 07	1
	PATIO TALLER	6
GEOTECNIA	VIADUCTO	15
	ESTACIONES METRO	6
REDES	DRENAJE VIADUCTO	1

	INFORME MENSUAL DE INTERVENTORÍA			
	CONTRATO No. 148 DE 2020 INTERVENTORÍA INTEGRAL, TÉCNICA, ECONÓMICA, FINANCIERA, CONTABLE, JURÍDICA, ADMINISTRATIVA, OPERATIVA, PREDIAL, AMBIENTAL, SOCIAL Y DE SEGURIDAD SALUD EN EL TRABAJO PARA LA VIGENCIA DEL CONTRATO DE CONCESIÓN No. 163 DE 2019.			
	Código del Formato CSPLMB-FT-LFG-006	Vigencia del Formato 01/09/2024	Versión: V03	

AREA	UBICACION	CAMBIOS SUSTANCIALES
DISEÑO GEOMETRICO	MALLA VIAL	6
URBANISMO	VIADUCTO	3
DISEÑOS MEP	CDE	5
TOTAL		73

Con respecto al mes anterior, el Concesionario presento 5 cambios sustanciales.

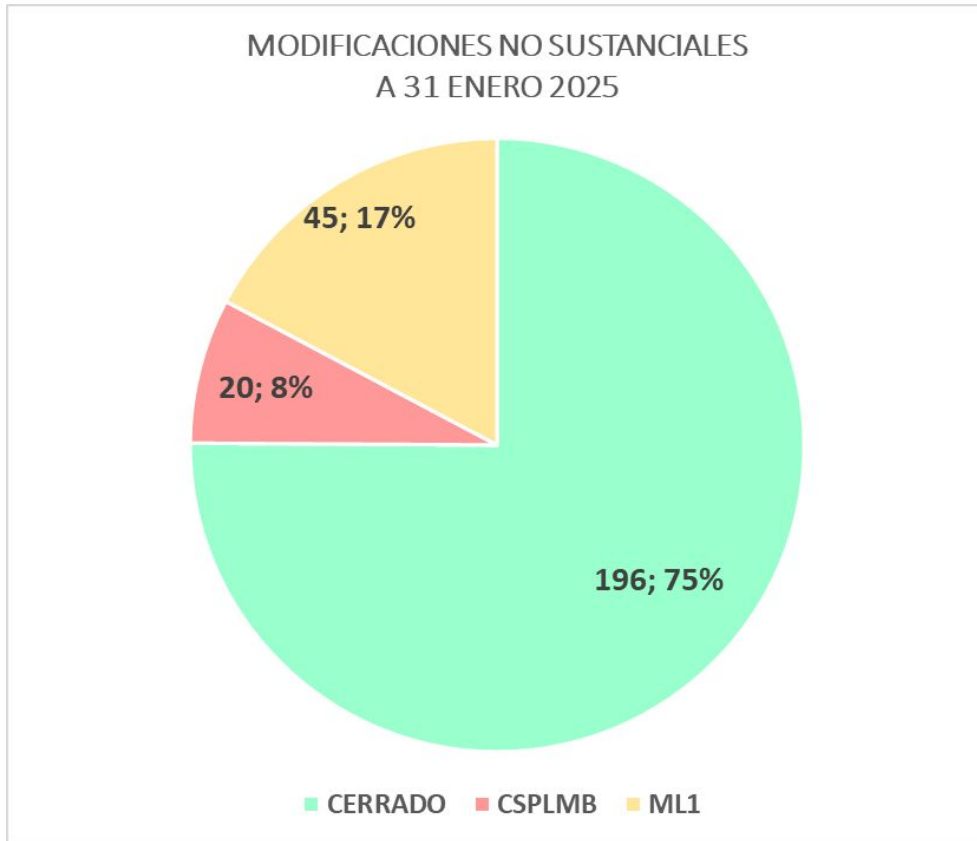

CNS	261
BRT	16
OTROS	2
PATIO TALLER	2
PILOTES PHC	2
SER 1	3
VIGA U	16
WF1	19
WF2	1
WF3	17
WF4	1
WF5	4
WF6	55
PUENTE SUR	1
EDIFICACIONES PT	122
Total general	261

En enero de 2025, el Concesionario presentó para revisión 38 solicitudes a la interventoría que representa un incremento de 17%.

	INFORME MENSUAL DE INTERVENTORÍA				
	CONTRATO No. 148 DE 2020 INTERVENTORÍA INTEGRAL, TÉCNICA, ECONÓMICA, FINANCIERA, CONTABLE, JURÍDICA, ADMINISTRATIVA, OPERATIVA, PREDIAL, AMBIENTAL, SOCIAL Y DE SEGURIDAD SALUD EN EL TRABAJO PARA LA VIGENCIA DEL CONTRATO DE CONCESIÓN No. 163 DE 2019.				
	Código del Formato CSPLMB-FT-LFG-006	Vigencia del Formato 01/09/2024	Versión: V03	Pág. 1030 de 1059	

Conclusiones y Recomendaciones generales:

Se menciona a continuación las más representativas en los componentes que aún no han alcanzado la no objeción:

ARQUITECTURA



En correspondencia a los diseños arquitectónicos de las **Estaciones Metro**, se ha dado la Objeción a la Estación 08 por tener que resolver la CR254 y concluir el cierre de la totalidad de interfaces de la etapa del 90% relativas a Arquitectura como disciplina líder. Se recomienda, que una vez definido el nuevo concepto de las fachadas de las estaciones, se corran los modelos bioclimáticos a fin de corroborar que se mantienen los objetivos requeridos en cuanto a las condiciones internas de la estación (iluminación, ventilación, etc), así como que se repase la matriz de puntaje para la certificación Bogotá Construcción Sostenible. Se ha solicitado y recomendado al Concesionario, radicar las CRs pendientes de la Estación 09 y de la Estación 08 elaborar un documento descriptivo del diseño ya que no encaja exactamente con las tipologías establecidas por AT, para socializar con EMB y con la parte jurídica para revisar conjuntamente cómo se debe proceder a nivel contractual en cuanto a los requisitos que no se pueden obtener como resultado.

MEP

Con referencia al **Patio Taller**, el Concesionario debe presentar el diseño correspondiente a PCI para los edificios 102, 108 y 111, ya que presentan un cambio Sustancial, la Interventoría está pendiente de su entrega para su respectiva revisión y no generar atrasos en sus procesos.

En cuanto a los diseños del componente eléctrico (ELB) y corrientes débiles (CDE), con alcance a los edificios de patio taller, ya se cuenta con la totalidad de los diseños no objetado y en versión V00 para implementación en obra, el concesionario ha hecho la solicitud de cambio de estos diseños, que tiene como objeto realizar las actualizaciones de las cargas (revisión de tableros de alimentación/protecciones conforme a potencia y tensión) de acuerdo con la información recibida de los diferentes equipos/sistemas del Patio Taller, el concesionario realizó la radiación de los diseño CDE para los edificios 111,107 y 102 en versión VB1 para revisión de esta interventoría, una realizado el proceso de revisión se comunicará formalmente su resultado al concesionario.

Respecto a las **Estaciones Metro**, durante el mes se entregaron para el componente HID y PCI la estación metro 04, la cual obtuvo como resultado su No Objeción, actualmente se están realizando talleres de trabajo para las estaciones 12, 13 y 14, con el fin de avanzar de manera más eficaz sin tomarnos todo el tiempo estipulado sino generamos los espacios para poder tener la subsanación de

	INFORME MENSUAL DE INTERVENTORÍA				
	CONTRATO No. 148 DE 2020 INTERVENTORÍA INTEGRAL, TÉCNICA, ECONÓMICA, FINANCIERA, CONTABLE, JURÍDICA, ADMINISTRATIVA, OPERATIVA, PREDIAL, AMBIENTAL, SOCIAL Y DE SEGURIDAD SALUD EN EL TRABAJO PARA LA VIGENCIA DEL CONTRATO DE CONCESIÓN No. 163 DE 2019.				
	Código del Formato CSPLMB-FT-LFG-006	Vigencia del Formato 01/09/2024	Versión: V03	Pág. 1031 de 1059	

las observaciones de manera más efectiva, así mismo, sucede con el componente PCI. Para los diseños ELB y CDE con alcance de las estaciones metro, se evidencia un atraso en el proceso de obtener las no objeciones de estos diseños, a la fecha no se tiene No objetado ninguna estación, por lo que esta interventoría junto con el concesionario ha trabajado en mesas de trabajo para acordar tiempo de entrega de los diseños y la programación de talleres técnicos que permitan el cierre de los comentarios restrictivos, como conclusión a fecha de corte de este informe, se realizaron los talleres técnicos para las estaciones 1,2,6, 11 y 15 donde se evidencia atención de los requerimientos del ASIR, equipos mecánicos, equipos HVAC y sistemas metro ferroviarios, está pendiente el ajuste de cálculo de bandejas y ductos del proyecto, sistema de iluminación de emergencia, sistema de control de iluminación y la atención de comentarios generales que permite la obtención de los resultados de los estudios y diseños.

Como alcance de las estaciones BRT, para el componente Eléctrico y corrientes Débiles todos los diseños se encuentra no objetado con las versiones V00 firmadas y formalizada en ACONEX para su adecuada implementación en obra, quedando pendiente los posibles ajustes que requiera Transmilenio en su respuesta al comunicado EXTS24-0002779 del 02 de mayo.

Finalmente, para el **componente HVAC y EEM**, se recibe el envío oficial de la estación 3 el cual ya fue revisado y se realizó la ficha para emitir la no objeción. Adicionalmente, se reciben los diseños de la estación 4, 7 y 11 para revisión.

ESTRUCTURAS – ESTACIONES METRO - edificios de acceso



Se ha logrado la no objeción de los edificios de acceso de la estación metro 09, las se objetadas 10, 12, 14 y 16.

Por plan de ejecución vigente, el Concesionario debió iniciar o estar en la construcción de estos edificios de acceso, las cuales se encuentran retrasadas

AJUSTE Y/O MODIFICACIONES A LOS DISEÑOS NO OBJETADOS

- El Concesionario sigue presentados cambios tantos sustanciales como no sustanciales, después de haber iniciado la obra. Se recomienda al Concesionario presentar a con razonable anticipo estos cambios para que logren concepto de interventoría y así poder implementarlos en obra.
- La presentación de solicitudes se realiza de manera desordenada con autorización de subcontratistas y desconocimiento en muchas ocasiones del diseñador principal del Concesionario, se recomienda organizar este proceso a través de si contratista de diseño para el proyecto

URBANISMO

	INFORME MENSUAL DE INTERVENTORÍA				
	CONTRATO No. 148 DE 2020 INTERVENTORÍA INTEGRAL, TÉCNICA, ECONÓMICA, FINANCIERA, CONTABLE, JURÍDICA, ADMINISTRATIVA, OPERATIVA, PREDIAL, AMBIENTAL, SOCIAL Y DE SEGURIDAD SALUD EN EL TRABAJO PARA LA VIGENCIA DEL CONTRATO DE CONCESIÓN No. 163 DE 2019.				
	Código del Formato CSPMB-FT-LFG-006	Vigencia del Formato 01/09/2024	Versión: V03	Pág. 1032 de 1059	

La interventoría en la especialidad de Diseño Urbanístico y Paisajístico recomienda hacer los ajustes pertinentes para seguir avanzando con el desarrollo del proyecto ya que, a la fecha la Intersección Av. 68 y algunos de los entregables de parques permanecen objetados, y la coordinación del Urbanismo con otras especialidades en su versión V00 con ajustes previos al inicio de las obras. Por último, se requiere dar respuesta a las interfaces URP que aún se encuentran pendientes para las etapas del 90 y 100%.

BIM

Se recomienda al concesionario que fortalezca sus estrategias internas de revisión de los entregables BIM indiferente de si corresponden a E&D, construcción o para retribución, para evitar que se emitan paquetes en varias versiones de forma innecesaria.

Se sugiere al concesionario que priorice el cumplimiento de las estrategias implementadas para optimizar el proceso de revisión y obtener de forma oportuna la No objeción por parte de la interventoría a los paquetes de diseño.

De acuerdo con las inconsistencias de los modelos BIM y la planimetría de diseño, se solicita al concesionario que revise sus estrategias de actualización y mitigue de forma efectiva la posibilidad de que existan discrepancias.



4.4. Actividades de Construcción

En el mes de enero se inicia actividades de las (UE 31) Edificio Administrativo, Caseta Control de Acceso con excavaciones de cimentación.

En el frente de patio taller el concesionario continúa con la construcción de la obra civil de los edificios Hall de cocheras (UE32) continua construcción de la cimentación secundaria para recibo de pasarelas, el montaje de estructura metálica ya concluido para elementos principales y en proceso de pintura, montaje canales y cubierta.

La UE 36; conformada por los edificios de mantenimiento mayor y menor, locales técnicos, CCO de respaldo y torno en foso, en el cual se continúa con el montaje de la estructura metálica durante el mes de enero 2025.

La UE 34, Maquina de lavado, se excavaron los tanques de aguas, la UE 35, edificio de mantenimiento de infraestructura y UE 37, Estación de servicio, están en proceso de construcción de la cimentación, se desarrollan acabados en la SER 1 (UE 190), la SET (UE 408) y ejecución de redes externas (UE38): CBTC, COM, eléctricas de baja, corrientes débiles, alcantarillado pluvial y sanitario, RCI, filtros, entre otras.

	INFORME MENSUAL DE INTERVENTORÍA				
	CONTRATO No. 148 DE 2020 INTERVENTORÍA INTEGRAL, TÉCNICA, ECONÓMICA, FINANCIERA, CONTABLE, JURÍDICA, ADMINISTRATIVA, OPERATIVA, PREDIAL, AMBIENTAL, SOCIAL Y DE SEGURIDAD SALUD EN EL TRABAJO PARA LA VIGENCIA DEL CONTRATO DE CONCESIÓN No. 163 DE 2019.				
	Código del Formato CSPLMB-FT-LFG-006	Vigencia del Formato 01/09/2024	Versión: V03	Pág. 1033 de 1059	

En la SER1, Se finalizo el armado del equipo GIS.

La UE 381 tiene en ejecución la vía de prueba y el edificio de Zona de Pruebas de PDAP.

La UE 37 presenta atraso en el inicio de actividades para el frente Tanque RCI y Almacenamiento de Residuos, así como el frente Planta de Tratamiento de Aguas Residuales – PTAR. Por lo anterior, la Interventoría ha solicitado asignar recursos para corregir estas desviaciones.

La planta de prefabricados PC solo operó 13 días debido al incidente presentado en diciembre 2024. En su reapertura, el rendimiento fue inferior a meses anteriores. Se recomienda implementar, a corto plazo, el plan definitivo para habilitar las cuatro centrifugas, realizar mantenimientos preventivos y recertificar la planta según RETIE. Además, se debe optimizar la logística de acopios para maximizar resultados.

En el presente período en la planta de prefabricado de vigas U, la producción de segmentos de dovelas aumento con respecto a la producción de mes de diciembre. Se instaló la cubierta en las líneas de producción 3 y 4 así como el avance en la instalación en líneas 1 y 2, se destaca la ampliación de las líneas de producción 3 y 4 para obtener 38 formaletas disponibles en el mes de febrero.

Se recomienda coordinar de mejor manera las actividades de instalación de cubierta con el fin de impactar de la manera menos posible la producción de dovelas para las líneas 1 y 2, contemplando trabajar en horario nocturno.

En planta de Prefabricados Vigas Cajón, se obtiene un mejor rendimiento en la producción de segmentos de vigas cajón respecto al mes de diciembre. Es fundamental incrementar el personal operativo en la planta con el fin de aumentar el rendimiento en la producción de canastas, instalación de ductos y embebidos, así como el armado de las formaletas.

En la ejecución de las obras en WF1 y WF2, La Interventoría reitera la necesidad de que se establezcan por parte del Concesionario metodologías de trabajo que permitan tener mejores rendimientos en la construcción de dados, pilas, capiteles y en la instalación de dovelas correspondientes a la superestructura del viaducto para garantizar el cumplimiento de los plazos establecidos en el plan de ejecución V12 y que estén enmarcados bajo el aseguramiento de las actividades desde el componente ASST, de tal forma que, se generen procesos seguros de inicio a fin para todas las partes que intervienen en el proyecto.

De igual forma, es fundamental que la fabricación de las dovelas se enfoque y programe en función de la marcha y/o operación de las vigas lanzadoras, lo anterior con el fin de evitar cualquier desviación negativa en el proceso de construcción de la superestructura. Finalmente, se ha insistido en la necesidad de garantizar en todo momento la implementación en obra de los diseños en su versión no

	INFORME MENSUAL DE INTERVENTORÍA				
	CONTRATO No. 148 DE 2020 INTERVENTORÍA INTEGRAL, TÉCNICA, ECONÓMICA, FINANCIERA, CONTABLE, JURÍDICA, ADMINISTRATIVA, OPERATIVA, PREDIAL, AMBIENTAL, SOCIAL Y DE SEGURIDAD SALUD EN EL TRABAJO PARA LA VIGENCIA DEL CONTRATO DE CONCESIÓN No. 163 DE 2019.				
	Código del Formato CSPLMB-FT-LFG-006	Vigencia del Formato 01/09/2024	Versión: V03	Pág. 1034 de 1059	

objetada para todas y cada una de las estructuras que se construyan para la PLMB en lo que respecta a viaducto y estaciones metro.

En la intersección de la Avenida Primera de Mayo con la Avenida Carrera 68, el Concesionario avanza con las demoliciones mecánicas de la estructura del tablero del puente existente y continúa con la construcción de la subestructura del Puente Sur. A corte del presente informe, persiste desviación en la construcción de la columna del Apoyo #3, y la dovela sobre pila de los Apoyo #3 y #4. Se reitera al Concesionario la necesidad de disponer de todos los recursos necesarios para garantizar el cumplimiento de las fechas establecidas en el PEV12.



En WF3 se siguen presentando desviaciones negativas en las actividades de subestructura correspondientes a la UE 193 y la Estación 9 (SENA). Por otro lado, En la UE 126, la viga lanzadora N° 7 continua con la instalación de dovelas. Mientras tanto, en la UE 61, UE 62, UE 65 y UE 66, se están ejecutando actividades de hincado de pilotes PHC y la construcción de pilotes preexcavados, lo que refleja progreso en las actividades de cimentación profunda. Así mismo, se solicita al Concesionario mantener el seguimiento riguroso del cronograma de actividades y fortalecer los recursos necesarios para mitigar los retrasos y garantizar el cumplimiento de los objetivos planteados en el PEV12.

En WF4, a la fecha del presente informe, el Concesionario ha avanzado en las actividades de subestructura correspondientes a las UE 057, UE 058 y UE 059 sin reportar novedades significativas. Asimismo, En la UE 124, la lanzadora N°8 inició con la instalación de dovelas. Se recomienda continuar con el monitoreo detallado de estas actividades para asegurar su desarrollo conforme al cronograma establecido y prever cualquier posible afectación que pueda surgir en las fases posteriores del proyecto. En conclusión, para los WF5 y WF6, se trabaja en actividades de cimentación y subestructura. Sin embargo, se reitera la necesidad de asignar el personal y recursos para agilizar el traslado y construcción de redes, lo cual permitirá disponer de áreas de trabajo para el viaducto. Se enfatiza la necesidad de aumentar los rendimientos en la ejecución de obra con los recursos necesarios y el cumplimiento de las metodologías de construcción establecidas, así mismo se insta al concesionario a cumplir con las obligaciones contractuales de mantenimiento de drenajes y la vía en operación de la Troncal BRT Caracas.

En la UE304; el intercambiador Calle 72, el Concesionario culminó las intervenciones en la instalación de la estructura de pavimento del intercambiador y la carrera 15, se dio apertura peatonal a las áreas de espacio público del costado oriental del intercambiador, así mismo, se termina la instalación de equipos de la EBALL y se continua con las actividades de urbanismo y de construcción de redes en el costado occidental.

4.5. RAMS

El interventor ha realizado un seguimiento a las obligaciones del concesionario y ha revisado parte de los documentos RAMS a nivel de subsistema de las etapas del 90% y 100% del Sistema y de

	INFORME MENSUAL DE INTERVENTORÍA			
	CONTRATO No. 148 DE 2020 INTERVENTORÍA INTEGRAL, TÉCNICA, ECONÓMICA, FINANCIERA, CONTABLE, JURÍDICA, ADMINISTRATIVA, OPERATIVA, PREDIAL, AMBIENTAL, SOCIAL Y DE SEGURIDAD SALUD EN EL TRABAJO PARA LA VIGENCIA DEL CONTRATO DE CONCESIÓN No. 163 DE 2019.			
	Código del Formato CSPLMB-FT-LFG-006	Vigencia del Formato 01/09/2024	Versión: V03	

los subsistemas de Material Rodante, Detección de Riel Roto, Sistema de Control y Supervisión, entregados previamente por el Concesionario. En las revisiones realizadas el interventor ha comprobado la posible existencia de hallazgos del EIS que puedan estar sin resolver (abiertos). Al respecto, se ha señalado en cada ficha de revisión si constan o no hallazgos sin resolver con corte a las Notas de Seguridad emitidas por el propio EIS.



Se ha tomado parte en dos (02) Comités Técnicos RAMS (10 y 24 de enero), donde se ha ido registrando el estado de los documentos y de los temas relevantes. El detalle puede verse en el anexo 2.6 (g) Actas de reunión RAMS.

El progreso de las actividades RAMS del plan de Ejecución vigente se muestra a continuación:

ACTIVIDAD	DESCRIPCIÓN	ENTIDAD	Estado Avance/Comentarios
RAMS: Confiabilidad, Disponibilidad, Mantenimiento y Seguridad			
A15526870	Revisión de la interventoría R1 90%	Interventoría (CSPLMB)	Actividad Finalizada al 100%
A15526930	Atención de comentarios de Interventoría 90%	Concesionario (ML1)	Porcentaje de Avance: 80%
A15526940	Revisión de la interventoría R2 90%	Interventoría (CSPLMB)	Porcentaje de Avance: 80% Depende de la actividad anterior (A15526930)
A15526950	Producir los casos de seguridad de diseño (100% Sistemas Ferroviarios)	Concesionario (ML1)	Porcentaje de Avance: 0% Depende de la actividad anterior (A15526940)
A15526960	Transmisión de V00 en Aconex	Concesionario (ML1)	Porcentaje de Avance: 0% Depende de la actividad anterior (A15526950) y de la No Objeción del Componente RAMS

Tabla 4.5-1. Progreso actividades RAMS del plan de Ejecución

Realizando un análisis pormenorizado de los avances por subcomponente tenemos lo siguiente:

	INFORME MENSUAL DE INTERVENTORÍA				
	CONTRATO No. 148 DE 2020 INTERVENTORÍA INTEGRAL, TÉCNICA, ECONÓMICA, FINANCIERA, CONTABLE, JURÍDICA, ADMINISTRATIVA, OPERATIVA, PREDIAL, AMBIENTAL, SOCIAL Y DE SEGURIDAD SALUD EN EL TRABAJO PARA LA VIGENCIA DEL CONTRATO DE CONCESIÓN No. 163 DE 2019.				
	Código del Formato CSPLMB-FT-LFG-006	Vigencia del Formato 01/09/2024	Versión: V03	Pág. 1036 de 1059	

Sistema/Subsistemas	Docs con Observaciones Restrictivas Pendientes		Docs solo Observaciones No Restrictivas Pendientes		Docs sin Observaciones Pendientes		Docs Falatantes por Entregar		Cantidad Total de Documentos
	Cantidad	%	Cantidad	%	Cantidad	%	Cantidad	%	
SISTEMA	8	47,06%	5	29,41%	2	11,76%	2	11,76%	17
Material Rodante	5	17,86%	2	7,14%	20	71,43%	1	3,57%	28
Equipos Patio Taller	7	50,00%	7	50,00%	0	0,00%	0	0,00%	14
Energía Eléctrica	8	50,00%	5	31,25%	3	18,75%	0	0,00%	16
Señalización	8	30,77%	14	53,85%	3	11,54%	1	3,85%	26
Detección de Riel Roto	4	57,14%	2	28,57%	1	14,29%	0	0,00%	7
Puertas de Andén	3	14,29%	9	42,86%	9	42,86%	0	0,00%	21
Telecomunicaciones	9	40,91%	8	36,36%	5	22,73%	0	0,00%	22
Radiocomunicaciones	2	9,52%	7	33,33%	12	57,14%	0	0,00%	21
Peaje/Control de Acceso	7	33,33%	7	33,33%	7	33,33%	0	0,00%	21
Sist Control y Supervisión	2	9,52%	6	28,57%	13	61,90%	0	0,00%	21
Obras Civiles	1	14,29%	6	85,71%	0	0,00%	0	0,00%	7
MEP-ASC-ESC	1	7,14%	10	71,43%	0	0,00%	3	21,43%	14
Vías Férreas	1	7,14%	3	21,43%	10	71,43%	0	0,00%	14

Tabla 4.5-2. Progreso Entregas y Revisiones RAMS por subsistema

Como recomendaciones e indicaciones, las siguientes:



- El Concesionario debe responder a las observaciones de la interventoría emitidas en las fichas de revisión del 90% y 100%, especialmente en lo referente a las observaciones restrictivas de tipo A y B.
- La documentación RAMS a entregar por el Concesionario debe estar alineada completamente con los Estudios y Diseños No Objetados y cumplir con lo descrito en los apéndices técnicos y la normativa aplicable vigente.
- En las nuevas versiones de los documentos a emitir por el concesionario deben quedar solventadas también las observaciones del EIS.
- Las versiones V00 de los documentos no se deben emitir hasta que se haya dado la No Objeción al Componente RAMS.
- En caso de modificación de diseños ya no objetados, se deberá seguir el procedimiento de gestión de cambios determinado para ello y actualizar la documentación RAMS en consecuencia.

4.6. Consolidado Items No previstos

El concesionario ha presentado solicitudes de inclusión de ítems de Obra No Previstos para Obras de Redes y Obras de Adecuación y Reparación de Desvíos; las cuales se han atendido por parte de la Interventoría acorde con lo establecido en el numeral 9.10, literal (a) del contrato de concesión.

En el Anexo 4.6a se encuentra el cuadro “Relación de Solicitudes de Inclusión de Ítems de Obra No Previstos Acumulado”, en la cual se indica el estado de los ítems mencionados a la fecha de cierre del presente informe.

De acuerdo con la codificación de los ítems No Previstos, el siguiente es el resumen de las actividades de ítems No Previstos presentados por el Concesionario con corte al 30 de enero de 2025:

	INFORME MENSUAL DE INTERVENTORÍA			
	CONTRATO No. 148 DE 2020 INTERVENTORÍA INTEGRAL, TÉCNICA, ECONÓMICA, FINANCIERA, CONTABLE, JURÍDICA, ADMINISTRATIVA, OPERATIVA, PREDIAL, AMBIENTAL, SOCIAL Y DE SEGURIDAD SALUD EN EL TRABAJO PARA LA VIGENCIA DEL CONTRATO DE CONCESIÓN No. 163 DE 2019.			
	Código del Formato CSPLMB-FT-LFG-006	Vigencia del Formato 01/09/2024	Versión: V03	

Descripción	Tipo Código	Cantidad
Ítems no previstos identificados en la etapa de diseño	NP	857
Ítems no previstos identificados en la etapa de construcción	NPC	798
Ítems no previstos de acuerdos con ESP	NPA	15
Ítems no previstos de actividades de entrega de predios	NPM	11
Ítems no previstos de actividades para desvíos	NPD	16
Ítem no previsto Resolución 866 de 2021	R866	1
TOTAL		1.698

Tabla 4.6-1. Resumen cantidad de ítems No Previstos al 30 de enero de 2025

Como resultado de la revisión por parte de Interventoría a las actividades de ítems No Previstos presentados por el Concesionario, a continuación, se lista el resumen del estado de la recomendación a la EMB de las actividades ítems No Previstos presentados por el Concesionario con corte al 30 de enero de 2025. Ver Anexo 4.6b “Resumen Recomendación Ítems de Obra No Previstos”:

Descripción	Cantidad
RECOMIENDA ACEPTAR	628
RECOMIENDA RECHAZAR	632
REQUIERE AJUSTAR	150
ANULADO	70
EN REVISIÓN PARA RECOMENDACIÓN DE INTERVENTORÍA	218
TOTAL	1.698

Tabla 4.6-2. Resumen Recomendación Ítems de Obra No Previstos al 30 de enero de 2025



Durante el mes de enero de 2025, Interventoría emitió a la EMB las siguientes recomendaciones de Ítems de Obra No Previstos:

- Recomendación Aceptar = 0
- Recomendación Rechazar = 0
- Requiere Ajustar = 0
- En Revisión = 218

En este orden, con los ítems no previstos, los precios unitarios (incluido el AIU de la estructuración del proyecto) que Interventoría recomendó a la EMB, la Entidad y el Concesionario pueden llevar a cabo el procedimiento de la sección 9.10 (b) del contrato de concesión, el cual establece a la letra que:

“9.10 Ítems de Obra no Previstos

(b) Si la EMB acepta la solicitud de incluir Ítems de Obra no Previstos, o la controversia se resuelve a favor de dicha inclusión, la EMB y el Concesionario procederán a suscribir un acta en la cual definan, por mutuo acuerdo, el precio unitario -expresado en pesos constantes del Mes de Referencia - aplicable

	INFORME MENSUAL DE INTERVENTORÍA			
	CONTRATO No. 148 DE 2020 INTERVENTORÍA INTEGRAL, TÉCNICA, ECONÓMICA, FINANCIERA, CONTABLE, JURÍDICA, ADMINISTRATIVA, OPERATIVA, PREDIAL, AMBIENTAL, SOCIAL Y DE SEGURIDAD SALUD EN EL TRABAJO PARA LA VIGENCIA DEL CONTRATO DE CONCESIÓN No. 163 DE 2019.			
	Código del Formato CSPLMB-FT-LFG-006	Vigencia del Formato 01/09/2024	Versión: V03	

a los Ítems de Obra no Previstos teniendo en cuenta precios comparables de mercado. En caso de desacuerdo, se acudirá al Amigable Compondedor, el cual solucionará el punto teniendo en cuenta los precios vigentes para ese momento en obras de características similares a las de este Contrato.

Aunado a lo anterior, la Interventoría ha remitido comunicaciones en las cuales se advierte al Concesionario que previo a ejecutar las actividades constructivas asociadas con el Ítem de Obra No Previsto, deberá surtir el procedimiento dispuesto en el romanito (ii) y literal (b) de la sección 9.10, el cual dispone que las partes de mutuo acuerdo definirán el precio unitario aplicable a los Ítems de obra No Previstos teniendo en cuenta los precios comparables del mercado⁸; y en consecuencia se le ha indicado, que aquellas actividades y/u obras que se ejecuten sin haberse cumplido los requisitos en la sección señalada, ni la debida definición de los precios de los Ítems de obra No Previstos, las mismas se ejecutaran a cuenta y riesgo del Concesionario. En esa dirección, la Interventoría ha advertido al Concesionario que, como responsable ejecutor del Contrato de Concesión, es su deber actuar con la debida diligencia, con el fin de prevenir la materialización de situaciones que se puedan constituir en hechos cumplidos.

A la fecha de corte del presente informe, esta Interventoría se encuentra en proceso de radicación ante la EMB la recomendación para 218 ítems no previstos notificados por el Concesionario mediante las comunicaciones L1T1-CON-CE-24-6236, L1T1-CON-CE-24-6626, L1T1-CON-CE-24-8351, L1T1-CON-CE-24-8708, L1T1-CON-CE-24-9049, L1T1-CON-CE-24-9051, L1T1-CON-CE-24-9105, L1T1-CON-CE-24-9246, L1T1-CON-CE-24-9313, L1T1-CON-CE-24-9315, L1T1-CON-CE-25-0169, L1T1-CON-CE-25-0189, L1T1-CON-CE-25-0307, L1T1-CON-CE-25-0426, L1T1-CON-CE-25-0462, L1T1-CON-CE-25-0473, L1T1-CON-CE-25-0475, L1T1-CON-CE-25-0510, L1T1-CON-CE-25-0579, L1T1-CON-CE-25-0603, L1T1-CON-CE-25-0606 y L1T1-CON-CE-25-0701; en vista de la sensibilidad y responsabilidad que tienen los mismos, la Interventoría viene trabajando con celeridad para lograr acortar los tiempos de revisión y recomendación a la Entidad.

El concepto “Recomienda Aceptar” se ha asignado a los ítems No Previstos que a consideración cumplen con lo establecido en el contrato de concesión en su numeral 9.10, literal (a) del mismo.

El concepto “Recomienda Rechazar” se ha asignado a los ítems No Previstos que a consideración no cumplen con lo establecido en el contrato en su numeral 9.10, literal (a) del mismo.

El concepto “Ajustar” se ha asignado a los ítems No Previstos a los cuales se le solicita al Concesionario, que amplie, justifique o aclare la descripción o la unidad de medida.

⁸ **ARTÍCULO 49. Criterios para la determinación del valor de los costos asociados a la protección, traslado o reubicación de redes o activos.** Para efectos de la determinación del valor de los costos asociados a la protección, traslado o reubicación de redes o activos, se aplicarán los valores de mercado de acuerdo con la región en donde se encuentren ubicados o la regulación sectorial vigente.

	INFORME MENSUAL DE INTERVENTORÍA			
	CONTRATO No. 148 DE 2020 INTERVENTORÍA INTEGRAL, TÉCNICA, ECONÓMICA, FINANCIERA, CONTABLE, JURÍDICA, ADMINISTRATIVA, OPERATIVA, PREDIAL, AMBIENTAL, SOCIAL Y DE SEGURIDAD SALUD EN EL TRABAJO PARA LA VIGENCIA DEL CONTRATO DE CONCESIÓN No. 163 DE 2019.			
	Código del Formato CSPLMB-FT-LFG-006	Vigencia del Formato 01/09/2024	Versión: V03	

El concepto “Anulado” se ha asignado a los ítems No Previstos que presentan las siguientes condiciones, de acuerdo con lo establecido en mesas de trabajo entre los profesionales de costos de la Empresa Metro de Bogotá, el Concesionario y la Interventoría:

- Ítems que se recodificaron por duplicidad del código
- Ítems con igual descripción
- Ítems con descripción que refiere a la misma actividad
- Ítems anulados por el Concesionario

El concepto “En Revisión para Recomendación de Interventoría” corresponde a los ítems No Previstos que se encuentran en proceso de revisión por parte de Interventoría.

Recomendación de Precios Unitarios Ítems No previstos



A la fecha de cierre del presente informe, Interventoría ha presentado a la EMB la recomendación de los Precios Unitarios para 509 Ítems de Obra No Previstos con recomendación “Aceptar” por parte de esta, de los cuales, 139 precios unitarios corresponden a precios unitarios del mercado de proyectos de obras de redes ejecutados en la zona de influencia del proyecto de entidades como IDU, EAAB, Invias y 370 corresponden a análisis de precios unitarios elaborados por la Interventoría.

RECOMENDACIÓN DE INTERVENTORÍA A EMB DE PRECIOS UNITARIOS PARA ÍTEMS DE OBRA NO PREVISTOS CON RECOMENDACIÓN "ACEPTAR"	
Descripción	Cantidad
PRECIOS UNITARIOS DEL MERCADO	139
PRECIOS CON ANÁLISIS DE PRECIOS UNITARIOS DE CSPLMB	370
Total Precios Unitarios Recomendados por CSPLMB	509

Tabla 4.6-3. Resumen Recomendación Precios Unitarios a la EMB de Ítems de Obra No Previstos al 30 de enero de 2025

En el Anexo 4.6c-1 “Recomendación de Interventoría a EMB de Precios Unitarios para Ítems de Obra No Previstos Aceptados por la EMB”, se presentan los precios unitarios recomendados por esta Interventoría a la EMB a la fecha, teniendo en cuenta las siguientes premisas:

- Se buscaron precios unitarios del mercado de proyectos de obras de redes ejecutados en la zona de influencia del proyecto, de entidades como IDU, EAAB, Invias.
- Se reversaron los precios unitarios al mes base de referencia del contrato de concesión, es decir, a diciembre/2017, utilizando los índices IPC.
- El precio unitario reversado se calculó multiplicando el factor de reversión (utilizando todos los decimales) por el precio unitario de referencia redondeado a cero decimales.

	INFORME MENSUAL DE INTERVENTORÍA			
	CONTRATO No. 148 DE 2020 INTERVENTORÍA INTEGRAL, TÉCNICA, ECONÓMICA, FINANCIERA, CONTABLE, JURÍDICA, ADMINISTRATIVA, OPERATIVA, PREDIAL, AMBIENTAL, SOCIAL Y DE SEGURIDAD SALUD EN EL TRABAJO PARA LA VIGENCIA DEL CONTRATO DE CONCESIÓN No. 163 DE 2019.			
	Código del Formato CSPLMB-FT-LFG-006	Vigencia del Formato 01/09/2024	Versión: V03	

- Para el caso de los ítems que no se encontraron precios del mercado, se elaboró el respectivo análisis de precios unitario, utilizando precios de insumos del mercado de proyectos de obras de redes ejecutados en la región, de entidades como IDU, EAAB, Invias o cotizaciones.
- A cada precio unitario reversado al mes base de referencia se adiciona el porcentaje del AIU del 28.5% y el impuesto IVA del 19% sobre 4% de utilidad, de acuerdo con lo informado por la EMB mediante correo electrónico el 30/11/2023, oficio FDN No. 202371716431 radicado EMB EST23-0019827, en la cual dicha entidad informa que: *“Con relación a su comunicado EXTS23-0005650 recibido el pasado 14 de noviembre de 2023, indicamos que en el Anexo 1 del AT13 se empleó el mismo AIU estimado para todo el presupuesto del contrato de concesión. Este AIU es equivalente al 28,5 + 19% el IVA sobre una utilidad del 4%. Los precios base corresponde a los precios IDU según la "Base Precios IDU Ene_2017”.*

Es importante precisar que de los 628 ítems no previstos con recomendación “Aceptar” por parte de la Interventoría, 95 corresponden a Maniobras que realizan las ESP; los precios unitarios de dichas Maniobras corresponden a los valores que cobran las ESP para cada una de ellas, por lo cual, la Interventoría no recomienda precios unitarios para estos ítems.



ÍTEMS NO PREVISTOS DE MANIOBRAS DE ESP	
Concepto	Cantidad
MANIOBRAS DE ESP CON RECOMENDACIÓN ACEPTAR	95
MANIOBRAS DE ESP CON RECOMENDACIÓN RECHAZAR	31
MANIOBRAS DE ESP - AJUSTAR	52
MANIOBRAS DE ESP - EN REVISIÓN	62
MANIOBRAS DE ESP - ANULADO	3
Total Ítems No Previstos de Maniobras de ESP	243

Tabla 4.6-4. Resumen Ítems No Previstos de Maniobras de ESP al 30 de enero de 2025

A la fecha de cierre del presente informe, el Concesionario presentó a la EMB los precios unitarios de ítems no previstos correspondientes a maniobras ejecutadas por las empresas de servicios públicos, para los cuales la Interventoría analizó los documentos soporte y presentó a la EMB la recomendación, como se indica a continuación:

RECOMENDACIÓN DE INTERVENTORÍA A EMB DE PRECIOS UNITARIOS INP - MANIOBRAS	
Concepto	Cantidad
RECOMIENDA ACEPTAR PRECIO	11
RECOMIENDA RECHAZAR PRECIO	0
REQUIERE ATENDER OBSERVACIONES	14
EN REVISIÓN	0
Total Precios Unitarios Maniobras Presentados por ML1	25

Tabla 4.6-5. Recomendación Precios Unitarios a la EMB - Ítems de Obra No Previstos (Maniobras) a 30 de enero de 2025

	INFORME MENSUAL DE INTERVENTORÍA				
	CONTRATO No. 148 DE 2020 INTERVENTORÍA INTEGRAL, TÉCNICA, ECONÓMICA, FINANCIERA, CONTABLE, JURÍDICA, ADMINISTRATIVA, OPERATIVA, PREDIAL, AMBIENTAL, SOCIAL Y DE SEGURIDAD SALUD EN EL TRABAJO PARA LA VIGENCIA DEL CONTRATO DE CONCESIÓN No. 163 DE 2019.				
	Código del Formato CSPMB-FT-LFG-006	Vigencia del Formato 01/09/2024	Versión: V03	Pág. 1041 de 1059	

En el Anexo 4.6c-2 “Recomendación Precios Unitarios a la EMB - Ítems de Obra No Previstos de Maniobras Aceptados por la EMB”, se presenta la recomendación por parte de Interventoría a la EMB los precios unitarios correspondientes a maniobras ejecutadas por las empresas de servicios públicos.

Acta de Fijación de Precios Unitarios de Ítems de Obra No Previstos

En línea con lo establecido en el procedimiento para la inclusión de Ítems no Previstos, definida en la Sección 9.10 del Contrato de Concesión, a la fecha del presente informe la EMB remitió al Concesionario dos Actas de Fijación de Precios Unitarios de Ítems No Previstos:

1. La EMB, mediante oficio EXTS24-0003949 del 28/06/2024 remitió al Concesionario el “ACTA No. 01 DE FIJACIÓN DE PRECIOS UNITARIOS DE ÍTEMS DE OBRA NO PREVISTOS CONTRATO DE CONCESIÓN No. 163 DE 2019”. Al respecto, el Concesionario ML1 mediante comunicación L1T1-CON-CE-24-4600 (EXT24-0011518) del 09/07/2024 indicó lo siguiente: (...) *“el Concesionario manifiesta que NO ACEPTA los precios contenidos en el Acta remitida, ya que no corresponden a precios comparables de mercado y, por lo tanto, se abstendrá de suscribir el Acta remitida y procederá de conformidad con lo previsto en el literal (b) de la Sección 9.10 del Contrato de Concesión, esto es, acudiendo al amigable componedor.”*. En el Anexo 4.6d se adjunta el ACTA No. 01 DE FIJACIÓN DE PRECIOS UNITARIOS DE ÍTEMS DE OBRA NO PREVISTOS CONTRATO DE CONCESIÓN No. 163 DE 2019.
2. La EMB, mediante oficio EXTS24-0005446 del 21/08/2024 remitió al Concesionario el “ACTA No. 02 DE FIJACIÓN DE PRECIOS UNITARIOS DE ÍTEMS DE OBRA NO PREVISTOS CONTRATO DE CONCESIÓN No. 163 DE 2019”. El Concesionario ML1 mediante comunicación L1T1-CON-CE-24-8118 (EXT24-0020362) del 15/11/2024 indicó lo siguiente: (...) *“el Concesionario manifiesta que NO ACEPTA los precios contenidos en el Acta remitida, ya que no corresponden a precios comparables de mercado y, por lo tanto, se abstendrá de suscribir el Acta remitida y procederá de conformidad con lo previsto en el literal (b) de la Sección 9.10 del Contrato de Concesión, esto es, acudiendo al amigable componedor.”*. En el Anexo 4.6e se adjunta el ACTA No. 02 DE FIJACIÓN DE PRECIOS UNITARIOS DE ÍTEMS DE OBRA NO PREVISTOS CONTRATO DE CONCESIÓN No. 163 DE 2019.

Conclusiones

- Durante el mes de enero de 2025, el Concesionario no presentó a la EMB los análisis de precios unitarios de los ítems de obra no previstos Aceptados por la Entidad ni el presupuesto detallado del componente D, para cada frente de trabajo (WF).
- De acuerdo con el Acta No 01 de Fijación de Precios Unitarios de Ítems de Obra No Previstos Contrato De Concesión No. 163 De 2019, remitida por la EMB al Concesionario, el mismo se pronunció indicando que no acepta los precios contenidos en el acta remitida y propone dar aplicación a lo dispuesto en la Sección 3.1(k)(iii) del Contrato.

	INFORME MENSUAL DE INTERVENTORÍA			
	CONTRATO No. 148 DE 2020 INTERVENTORÍA INTEGRAL, TÉCNICA, ECONÓMICA, FINANCIERA, CONTABLE, JURÍDICA, ADMINISTRATIVA, OPERATIVA, PREDIAL, AMBIENTAL, SOCIAL Y DE SEGURIDAD SALUD EN EL TRABAJO PARA LA VIGENCIA DEL CONTRATO DE CONCESIÓN No. 163 DE 2019.			
	Código del Formato CSPLMB-FT-LFG-006	Vigencia del Formato 01/09/2024	Versión: V03	

- Con respecto al Acta No 02 de Fijación de Precios Unitarios de Ítems de Obra No Previstos Contrato De Concesión No. 163 De 2019, remitida por la EMB al Concesionario, el mismo se pronunció indicando que no acepta los precios contenidos en el acta remitida y propone dar aplicación a lo dispuesto en la Sección 3.1(k)(iii) del Contrato.

[4.6. Items No previstos.pdf](#)



Recomendaciones

- El Concesionario debe presentar los análisis de precios unitarios de los ítems No Previstos Aceptados por la Entidad, con el fin de ser revisados por la Interventoría para emitir la recomendación a la Entidad. El Concesionario debe verificar que el mismo no se encuentre incluido en los Apéndices Técnicos AT13 y AT16 o notificado previamente, en razón a la gran cantidad de ítems no previstos que Interventoría ha recomendado rechazar por presentar estas condiciones.
- Interventoría realizará el control financiero de las cantidades de obra ejecutadas, con base en la estimación del presupuesto del componente D – Subcomponente Redes presentado a la EMB por parte de la Interventoría.
- Interventoría continuará solicitando al Concesionario la presentación en debida forma de los análisis de precios unitarios de la totalidad de los ítems No Previstos Aceptados por la Entidad con el fin de verificarlos con los precios del mercado, en línea con lo dispuesto en la Sección 9.10 del Contrato de Concesión.

4.7. Sistemas Metro Ferroviarios

Una vez cumplida en 2024 la etapa de pruebas en fábrica de los prototipos y de los primeros artículos de la mayor parte de los Sistemas Metro Ferroviarios, en 2025 se intensificarán las actividades de fabricación, suministro y de instalación. De igual forma, en Material Rodante está prevista la intensificación de la manufactura de los trenes. De acuerdo con lo establecido en el Plan de Ejecución V12, en el primer semestre de 2025 está previsto el inicio y/o finalización de las siguientes Unidades de Ejecución:



Equipos de Patio Taller

	INFORME MENSUAL DE INTERVENTORÍA			
	CONTRATO No. 148 DE 2020 INTERVENTORÍA INTEGRAL, TÉCNICA, ECONÓMICA, FINANCIERA, CONTABLE, JURÍDICA, ADMINISTRATIVA, OPERATIVA, PREDIAL, AMBIENTAL, SOCIAL Y DE SEGURIDAD SALUD EN EL TRABAJO PARA LA VIGENCIA DEL CONTRATO DE CONCESIÓN No. 163 DE 2019.			
	Código del Formato CSPLMB-FT-LFG-006	Vigencia del Formato 01/09/2024	Versión: V03	

N°	DESCRIPCIÓN	FECHA INICIO PLANEADA	FECHA FIN PLANEADA
UE-377	Patio y talleres - Equipos - Suministro del 50% de los equipos de los Patios y Talleres de acuerdo al AT 8.	16/02/2025	26/06/2025
UE-378	Patio y talleres - Equipos - Suministro del 50% de los equipos de los Patios y Talleres de acuerdo al AT 8.	26/06/2025	11/02/2026

Energía

N°	DESCRIPCIÓN	FECHA INICIO PLANEADA	FECHA FIN PLANEADA
UE-383	SER - Suministros 2/3. Esta unidad corresponde al 35% de avance de los suministros de equipos de las Subestaciones Receptoras (SER) para la solución implementada por el Concesionario. (AT8 Sección 2)	8/02/2025	30/06/2025
UE-384	SER - Suministros 2/3. Esta unidad corresponde al 35% de avance de los suministros de equipos de las Subestaciones Receptoras (SER) para la solución implementada por el Concesionario. (AT8 Sección 2)	8/02/2025	30/06/2025
UE-385	SER -Subestaciones receptoras. Instalación y montaje de equipos 1/3. Esta unidad corresponde al 30% de avance de los montajes de equipos de las Subestaciones Receptoras (SER) para la solución implementada por el Concesionario.	21/10/2024	27/03/2025
UE-388	SER -Subestaciones receptoras. Pruebas. (AT8 Sección 2)	28/03/2025	1/02/2027
UE-389	SET Estación 1 -Suministros de todos los equipos para la subestación de acuerdo con el AT 8.	1/02/2025	30/06/2025
UE-390	SET Estación 3 -Suministros de todos los equipos para la subestación de acuerdo con el AT 8.	1/02/2025	30/06/2025
UE-394	SET Estación 11 -Suministros de todos los equipos para la subestación de acuerdo con el AT 8.	1/02/2025	30/06/2025
UE-396	SET Estación 15 -Suministros de todos los equipos para la subestación de acuerdo con el AT 8.	1/02/2025	30/06/2025
UE-411	Tracción-CT - Estación 1 Suministros de todos los equipos para la subestación de acuerdo con el AT 8.	22/04/2025	30/06/2025
UE-412	Tracción-CT - Estación 2 Suministros de todos los equipos para la subestación de acuerdo con el AT 8.	22/04/2025	30/06/2025
UE-413	Tracción-CT - Estación 3 Suministros de todos los equipos para la subestación de acuerdo con el AT 8.	22/04/2025	30/06/2025
UE-414	Tracción-CT - Estación 4 Suministros de todos los equipos para la subestación de acuerdo con el AT 8.	22/04/2025	30/06/2025
UE-415	Tracción-CT - Estación 5 Suministros de todos los equipos para la subestación de acuerdo con el AT 8.	22/04/2025	30/06/2025
UE-416	Tracción-CT - Estación 6 Suministros de todos los equipos para la subestación de acuerdo con el AT 8.	22/05/2025	27/09/2025
UE-417	Tracción-CT - Estación 7 Suministros de todos los equipos para la subestación de acuerdo con el AT 8.	22/05/2025	27/09/2025
UE-418	Tracción-CT - Estación 8 Suministros de todos los equipos para la subestación de acuerdo con el AT 8.	22/05/2025	28/09/2025
UE-419	Tracción-CT - Estación 9 Suministros de todos los equipos para la subestación de acuerdo con el AT 8.	22/05/2025	28/09/2025
UE-420	Tracción-CT - Estación 10 Suministros de todos los equipos para la subestación de acuerdo con el AT 8.	22/05/2025	28/09/2025

	INFORME MENSUAL DE INTERVENTORÍA			
	CONTRATO No. 148 DE 2020 INTERVENTORÍA INTEGRAL, TÉCNICA, ECONÓMICA, FINANCIERA, CONTABLE, JURÍDICA, ADMINISTRATIVA, OPERATIVA, PREDIAL, AMBIENTAL, SOCIAL Y DE SEGURIDAD SALUD EN EL TRABAJO PARA LA VIGENCIA DEL CONTRATO DE CONCESIÓN No. 163 DE 2019.			
	Código del Formato CSPLMB-FT-LFG-006	Vigencia del Formato 01/09/2024	Versión: V03	

N°	DESCRIPCIÓN	FECHA INICIO PLANEADA	FECHA FIN PLANEADA
UE-421	Tracción-CT - Estación 11 Suministros de todos los equipos para la subestación de acuerdo con el AT 8.	22/04/2025	30/06/2025
UE-422	Tracción-CT - Estación 12 Suministros de todos los equipos para la subestación de acuerdo con el AT 8.	22/05/2025	28/09/2025
UE-423	Tracción-CT - Estación 13 Suministros de todos los equipos para la subestación de acuerdo con el AT 8.	22/05/2025	28/09/2025
UE-424	Tracción-CT - Estación 14 Suministros de todos los equipos para la subestación de acuerdo con el AT 8.	22/05/2025	28/09/2025
UE-425	Tracción-CT - Estación 15 Suministros de todos los equipos para la subestación de acuerdo con el AT 8.	22/04/2025	30/06/2025
UE-426	Tracción-CT - Estación 16 Suministros de todos los equipos para la subestación de acuerdo con el AT 8.	22/05/2025	28/09/2025
UE-432	Tracción-Línea - Suministros de todos los equipos de acuerdo con el AT 8. Sección 0+000 a 5+ 760	25/06/2025	1/12/2025

Señalización

N°	DESCRIPCIÓN	FECHA INICIO PLANEADA	FECHA FIN PLANEADA
UE-512	Señalización y control de trenes - Suministros de todos los equipos de acuerdo con el AT 8. Sección 8+820 a 12+745	10/03/2025	29/09/2025
UE-514	Señalización y control de trenes - Suministros de todos los equipos de acuerdo con el AT 8. Sección 0+000 a 5+760	16/12/2024	15/03/2025
UE-520	Señalización y control de trenes - Instalación de todos los equipos de acuerdo con el AT 8. Sección 0+000 a 5+760	24/04/2025	20/05/2026

Material Rodante

N°	DESCRIPCIÓN	FECHA INICIO PLANEADA	FECHA FIN PLANEADA
UE-580	Material rodante - Pruebas en fábrica primer tren - fabricar, suministrar y realizar las pruebas del primer tren en fábrica en presencia del personal de la EMB y/o de quien ésta designe para tal fin. Desarrollo de los trabajos de acuerdo al AT 7.	23/04/2024	30/03/2025
UE-581	Material rodante - Suministro y pruebas primer tren en Colombia - realizar todas las pruebas necesarias en el sitio de las obras según las especificaciones técnicas correspondientes del mismo tren probado en fábrica. Desarrollo de los trabajos de acuerdo al AT 7.	30/03/2025	19/09/2026
UE-585	Material rodante - Suministro trenes (con pruebas) 4 (dos trenes) - fabricar, suministrar y realizar las pruebas, en el sitio de las obras, de cada uno de los trenes objeto de la presente concesión. Desarrollo de los trabajos de acuerdo al AT 7.	21/01/2025	10/09/2026
UE-586	Material rodante - Suministro trenes (con pruebas) 5 (dos trenes) - fabricar, suministrar y realizar las pruebas, en el sitio de las obras, de cada uno de los trenes objeto de la presente concesión. Desarrollo de los trabajos de acuerdo al AT 7.	6/03/2025	23/09/2026
UE-587	Material rodante - Suministro trenes (con pruebas) 6 (dos trenes) - fabricar, suministrar y realizar las pruebas, en el sitio de las obras, de cada uno de los trenes objeto de la presente concesión. Desarrollo de los trabajos de acuerdo al AT 7.	11/04/2025	5/10/2026
UE-588	Material rodante - Suministro trenes (con pruebas) 7 (dos trenes) - fabricar,	23/05/2025	16/10/2026

	INFORME MENSUAL DE INTERVENTORÍA				
	CONTRATO No. 148 DE 2020 INTERVENTORÍA INTEGRAL, TÉCNICA, ECONÓMICA, FINANCIERA, CONTABLE, JURÍDICA, ADMINISTRATIVA, OPERATIVA, PREDIAL, AMBIENTAL, SOCIAL Y DE SEGURIDAD SALUD EN EL TRABAJO PARA LA VIGENCIA DEL CONTRATO DE CONCESIÓN No. 163 DE 2019.				
	Código del Formato CSPLMB-FT-LFG-006	Vigencia del Formato 01/09/2024	Versión: V03	Pág. 1045 de 1059	

N°	DESCRIPCIÓN	FECHA INICIO PLANEADA	FECHA FIN PLANEADA
	suministrar y realizar las pruebas, en el sitio de las obras, de cada uno de los trenes objeto de la presente concesión. Desarrollo de los trabajos de acuerdo al AT7.		
UE-589	Material rodante - Suministro trenes (con pruebas) 8 (dos trenes) - fabricar, suministrar y realizar las pruebas, en el sitio de las obras, de cada uno de los trenes objeto de la presente concesión. Desarrollo de los trabajos de acuerdo al AT7.	28/06/2025	4/11/2026

De acuerdo con lo presentado, en el primer semestre de 2025:

- Las UE's: 385, 514, 580 deben culminar;
- Las UE's: 378, 388, 416, 417, 418, 419, 420, 422, 423, 424, 426, 432, 512, 581, 585, 586, 587, 588, 589 deben iniciar;
- Las UE's: 377, 383, 384, 389, 390, 394, 396, 411, 412, 413, 414, 415, 421, 425, 520, deben iniciar y culminar



Queda evidente el desafío que tiene el Concesionario, correspondiendo 2025 a un período determinante cuanto a la fabricación y suministro del área de MR y SMF.

Continúan en curso también actividades remanentes relacionadas con los estudios de la Fase Previa. A continuación, se presenta un panorama general de las actividades principales en proceso y conclusiones al respecto de la perspectiva de avance.

Conclusiones

Estudios y Diseños

En la tabla a seguir se presenta el estado de la entrega de las versiones V00 de los Estudios y Diseños de Material Rodante y de los Sistemas Metro Ferroviarios, referenciado al 30/01/2025.

	INFORME MENSUAL DE INTERVENTORÍA				
	CONTRATO No. 148 DE 2020 INTERVENTORÍA INTEGRAL, TÉCNICA, ECONÓMICA, FINANCIERA, CONTABLE, JURÍDICA, ADMINISTRATIVA, OPERATIVA, PREDIAL, AMBIENTAL, SOCIAL Y DE SEGURIDAD SALUD EN EL TRABAJO PARA LA VIGENCIA DEL CONTRATO DE CONCESIÓN No. 163 DE 2019.				
	Código del Formato CSPLMB-FT-LFG-006	Vigencia del Formato 01/09/2024	Versión: V03	Pág. 1046 de 1059	



BALANCE GENERAL SMF-MR V00

ESPECIALIDAD	ESTADO DEL COMPONENTE	FECHA DE EMISION DE NO	FECHA MÁX. EMISION DE V00	TOTAL DE EYD	TOTAL DE EYD V00 RECIBIDOS	% AVANCE DE ENTREGA
EYD PRINCIPALES						
MATERIAL RODANTE	NO OBJETADO	30/03/2023	16/05/2023	150	150	100%
OTROS EYD						
SCS	NO OBJETADO	30/06/2023	16/08/2023	56	56	100%
SEÑALIZACIÓN	NO OBJETADO	25/08/2023	06/10/2023	112	112	100%
EPT	NO OBJETADO	29/08/2023	10/10/2023	221	221	100%
OYM	CUMPLE	30/06/2023	16/08/2023	9	9	100%
PDAP	NO OBJETADO	14/09/2023	27/10//2023	81	81	100%
PEAJE	NO OBJETADO	04/04/2024	20/05/2024	66	66	100%
TELECOM	NO OBJETADO	01/02/2024	14/03/2024	451	129	29%
RADIOCOM	NO OBJETADO	09/01/2024	20/02/2024	85	26	31%
ENERGÍA	NO OBJETADO	23/01/2024	05/03/2024	773	156	20%

Tabla 4.7-1. Relación de entrega de V00 de SMF-MR

Las entregas correspondientes a las versiones de implementación V00 de los componentes de Telecomunicaciones, Radiocomunicación y Energía no se ha culminado debido a la dependencia de los estudios definitivos de las disciplinas de arquitectura y MEP. Las entregas pendientes corresponden básicamente a los planos de emplazamiento de equipos y de facilidades de infraestructura para el tendido de cables. En este momento lo que está pendiente de entrega no representa un comprometimiento de las actividades en curso correspondientes a fabricación y pruebas, siendo mandatorio su resolución antes de que se inicien las actividades de instalación.

Referente a los estudios de integración, cuyo término está vinculado a la culminación de todos los EyD de los componentes de SMF y a los estudios MEP, el estado de avance al final de este período es el siguiente:

	INFORME MENSUAL DE INTERVENTORÍA				
	CONTRATO No. 148 DE 2020 INTERVENTORÍA INTEGRAL, TÉCNICA, ECONÓMICA, FINANCIERA, CONTABLE, JURÍDICA, ADMINISTRATIVA, OPERATIVA, PREDIAL, AMBIENTAL, SOCIAL Y DE SEGURIDAD SALUD EN EL TRABAJO PARA LA VIGENCIA DEL CONTRATO DE CONCESIÓN No. 163 DE 2019.				
	Código del Formato CSPLMB-FT-LFG-006	Vigencia del Formato 01/09/2024	Versión: V03	Pág. 1047 de 1059	

ESPECIALIDADES	ETAPA 90% REVISIÓN 01						
	TOTAL EYD	RECIBIDOS DE ML1	% AVANCE DE ENTREGA ML1	FECHA CULMINACION ENTREGA ML1	PLAZO REV. CONTRACTUAL INT	% AVANCE REVISIÓN INT	FECHA DE ENTREGA DE REVISIÓN INT
COMPONENTES DE INTEGRACIÓN							
CEM	8	8	100%	31/10/2022	30/11/2022	100%	1/12/2022
ETAPA 90% REVISIÓN 02							
CEM	8	8	100%	-----	-----	100%	27/07/2023
CANALIZACIONES	257	257	100%	-----	-----	100%	6/09/2023
RAMS	213	170	80%	-----	-----	80%	-----
ETAPA 90% REVISIÓN 03							
CANALIZACIONES	257	257	100%	-----	-----	47%	-----
ETAPA 100% REVISIÓN 01							
RAMS	244	64	26%	-----	-----	26%	-----
ETAPA 100% REVISIÓN 02							
RAMS	244	11	5%	-----	-----	5%	-----

Tabla 4.7-2. Estado de avance de revisión RAM y CNL

Referente a los estudios de integración RAMS, de acuerdo con lo establecido en el Plan de Ejecución V12, deben estar concluidos hasta Mayo/25 y el Caso de Seguridad de Diseño hasta Julio/25. En la tabla a continuación se presenta el extracto del avance de la disciplina RAMS correspondiente a las disciplinas de MR y SMF. Las disciplinas de Peaje, MR y los estudios correspondientes al Sistema Integral son las que presentan menor avance; aspecto que continua como concentración para los próximos períodos.

RAM	ETAPA 90%			
	ENTREGA 01-90% ML1	REVIS. INT	ENTREGA 02-90% ML1	REVIS. INT
	% ENTRE	%REV	% ENTRE	%REV
MATERIAL RODANTE	100%	100%	81%	81%
EQUIPOS DE PATIO TALLER	100%	100%	100%	100%
SISTEMA DE ENERGÍA	100%	100%	92%	92%
SEÑALIZACIÓN	100%	100%	96%	96%
PDAP	100%	100%	95%	95%
TELECOMUNICACIONES	100%	100%	100%	100%
RADIOCOMUNICACIONES	100%	100%	100%	100%
PEAJE	100%	100%	63%	63%
SCS	100%	100%	100%	100%
SISTEMA	100%	100%	31%	31%

Tabla 4.7-3 Progreso Entregas y Revisiones RAMS por subsistema

Fabricación y Pruebas

Referente a las actividades de fabricación y pruebas, en base a las actividades ya realizadas, asimismo como en las que están en curso y programadas por el Concesionario, se presenta a seguir una compilación que permite tener una visión del estado de avance en el área de MR y SMF.



ESTADO DE AVANCE DE LAS PRUEBAS DE SISTEMAS METROFERROVIARIOS			
COMPONENTE	PREVISIÓN / PROGRAMACIÓN		ESTADO
	FABRICACIÓN / ADQUISICIÓN / DESARROLLO	PRUEBAS	

INFORME MENSUAL DE INTERVENTORÍA				
	CONTRATO No. 148 DE 2020 INTERVENTORÍA INTEGRAL, TÉCNICA, ECONÓMICA, FINANCIERA, CONTABLE, JURÍDICA, ADMINISTRATIVA, OPERATIVA, PREDIAL, AMBIENTAL, SOCIAL Y DE SEGURIDAD SALUD EN EL TRABAJO PARA LA VIGENCIA DEL CONTRATO DE CONCESIÓN No. 163 DE 2019.			
	Código del Formato CSPLMB-FT-LFG-006	Vigencia del Formato 01/09/2024	Versión: V03	

ESTADO DE AVANCE DE LAS PRUEBAS DE SISTEMAS METROFERROVIARIOS			
COMPONENTE	PREVISIÓN / PROGRAMACIÓN		ESTADO
	FABRICACIÓN / ADQUISICIÓN / DESARROLLO	PRUEBAS	
MATERIAL RODANTE	Componentes Tipo	Pruebas FAI: por finalizar 1 de 220	Sigue en proceso acorde a programación. Previsión de término abr/2025
	Tren Tipo (3 und)	Pruebas Tipo y Serie: Nov/24 a May/25	Debido a retrasos en la fabricación, el inicio efectivo de las pruebas será en 10/02/2025. Los detalles de los retrasos se presentan en el anexo k.ii.5.5-6 Estado de Avance de la Fabricación de Sistemas Metro Ferroviarios y Material Rodante.
SISTEMA DE PUERTAS DE ANDÉN Y PLATAFORMA	1er Artículo y Lote de 2 estaciones	Pruebas FAI: Dic/24	Pruebas concluidas en dic/24
		Pruebas Serie 2 estaciones: Ene/25	Prevista para final de febrero e inicio de marzo/25
SISTEMA DE ALIMENTACIÓN DE ENERGÍA ELECTRICA - SET PATIO TALLER	Conjunto equipos SET	FAT: Oct/24	Pruebas concluidas en nov/24
TERCER RÍEL	Tercer riel y accesorios y elementos de fijación	FAT Tercer Riel: 17 al 25/09/24	Pruebas concluidas
		FAT Accesorios y elementos instalación: 07 al 11/10/24	Pruebas concluidas
SISTEMA DE SEÑALIZACIÓN Y CONTROL (CBTC)	<ul style="list-style-type: none"> - Equipo de Detección de Riel Roto (BRDE) - Sistema de Transmisión de Datos (DTS) Regiones 1 y 2: <ul style="list-style-type: none"> - Gabinete de distribución de energía y entrada de cables (DCC/BEC) - Control automático de trenes de la región (RATC) - Señales - Sistema Controlador de Objetos (OCS) - Motores de aguja Región 1 <ul style="list-style-type: none"> - Supervisión automática del tren (ATS) 	BRDE: Sept/24 OCS: previstas para Oct/24 (aún sin definición) Señales: Dic/24 DCC, BEC, RATC, Motores: Nov/24 DTS: Nov – Dic/24	Las pruebas del BRDE del 1er equipo fueron concluidas. La inspección y pruebas de los gabinetes RATC, RRS, DTS y DCC/BEC fueron concluidas en dic/24. Las pruebas de los OCS de las regiones 1 y 2 están previstas para feb/25 Las pruebas de las señales están previstas para marzo25 Las pruebas de los accionadores de desvío (motores) aún no tienen previsión.
		Sistemas de Control y Supervisión (SCS)	Servidores y equipos CCO y CCO-R y software
EQUIPOS DE PATIO TALLER	2 vehículos auxiliares	Previsión Feb/25	Se han realizado entre oct y dic/24 pruebas de resistencia estática/estructural de elementos del vehículo multipropósito (MPV), del vagón porta bobinas y del vehículo porta bobinas de cable (marcos del bogies y carrocería).
	9 equipos	Previsión Mar- Abr/25	Permanece la programación prevista
SISTEMA DE PEAJE/CONTROL DE ACCESO	Pruebas Prototipo	Previsión Dic/24	Pruebas concluidas en dic/24
	Pruebas Tipo	Previsión Feb – Mar/25	Permanece la previsión
SISTEMA DE TELECOMUNICACIONES	FAT de los equipos de TEL, RMS, RBA, GRA, CRO, SIP, SAP y CCTV	Previsión Nov - Dic/24	Pruebas concluidas en dic/24
	FAT de los equipos de comunicación a bordo	Previsión Dic/24	Pruebas concluidas en dic/24
	FAT de las IHM, SCA y SGO:	Previsión: Mar - Abr/25	Permanece la previsión
SISTEMA DE RADIOCOMUNICACIONES	Equipos Radio	Previsión Nov/24	Pruebas concluidas

Tabla 4.7-4. Estado de avance de Pruebas de SMF-MR acorde a la programación prevista por ML1

A continuación, consideraciones de la Interventoría al respecto de la actual programación prevista por el Concesionario para aquellos componentes en que se vislumbra la posibilidad de ajustes.

	INFORME MENSUAL DE INTERVENTORÍA				
	CONTRATO No. 148 DE 2020 INTERVENTORÍA INTEGRAL, TÉCNICA, ECONÓMICA, FINANCIERA, CONTABLE, JURÍDICA, ADMINISTRATIVA, OPERATIVA, PREDIAL, AMBIENTAL, SOCIAL Y DE SEGURIDAD SALUD EN EL TRABAJO PARA LA VIGENCIA DEL CONTRATO DE CONCESIÓN No. 163 DE 2019.				
	Código del Formato CSPLMB-FT-LFG-006	Vigencia del Formato 01/09/2024	Versión: V03	Pág. 1049 de 1059	

Material Rodante

La fabricación de las tres primeras unidades de la flota de la PLMB sigue en proceso con desfase con relación al programa previsto. En este período, se ha prácticamente culminado la fabricación del primer tren, estando pendiente ajustes finales. Debido al feriado por el año nuevo de China, las pruebas del primer tren se iniciarán de forma continua en la semana del 10/02/2025, con retraso en relación con lo previsto en el plan de fabricación y pruebas VA13 presentado por el Concesionario. Como mencionado en informes anteriores, dado que el inicio de las actividades de manufactura se anticipó, el retraso aun no inviabiliza el plazo para la entrega del primer tren en sitio, previsto para el 30/09/2025, más ya no se dispone de holgura.

Puertas de Andén y Plataforma - PDAP

El programa de pruebas de las PDAP se ha ajustado. Para las estaciones 1 a 4, la nueva previsión es:

- Pruebas serie del sistema de PDAP por grupos de estaciones, siendo:
 - 02 estaciones en feb - mar/25;
 - 02 estaciones en mayo/25



Sistema de Control y Supervisión - SCS

Las primeras inspecciones y pruebas de este componente se realizaron en dic/24 y a pesar de que fueron pruebas iniciales sin mayor complejidad técnica, han permitido tener una mejor visibilidad del estado de desarrollo del sistema, lo que permitirá un mejor seguimiento de la continuidad del desarrollo, en especial la integración con los diversos sistemas que supervisará el SCS, tal como COM, CBTC, PDAP, PEA y MEP.

Se aguarda que el Concesionario ponga a disposición enlace para acceder a la plataforma que está en desarrollo de las aplicaciones de control de los diversos subsistemas, para que se pueda evaluarlas y así permitir un análisis más efectivo de lo que está en desarrollo, con lo que se espera poder anticipar observaciones y/o recomendaciones.

Equipos de Patio Taller

Hasta el momento se han realizado pruebas de resistencia estática/estructural de elementos de tres vehículos: vehículo multipropósito, vagón plataforma y vagón porta bobinas. La programación anterior del Concesionario, tanto en fechas, como en la cantidad de equipos que se prevé realizar pruebas en el primer semestre de 2025. Las pruebas en fábrica de los ítems 1, 2 y 11 han pasado para mayo/25 y se han incluidos en la programación del Sistema de Detección de Desgaste de Pastillas de Freno y las Grúas. El cumplimiento integral de la nueva programación se considera poco probable.

	INFORME MENSUAL DE INTERVENTORÍA			
	CONTRATO No. 148 DE 2020 INTERVENTORÍA INTEGRAL, TÉCNICA, ECONÓMICA, FINANCIERA, CONTABLE, JURÍDICA, ADMINISTRATIVA, OPERATIVA, PREDIAL, AMBIENTAL, SOCIAL Y DE SEGURIDAD SALUD EN EL TRABAJO PARA LA VIGENCIA DEL CONTRATO DE CONCESIÓN No. 163 DE 2019.			
	Código del Formato CSPLMB-FT-LFG-006	Vigencia del Formato 01/09/2024	Versión: V03	

Item	Equipos	Pruebas en fábrica
1	Vagón plataforma para puertas de plataforma	may-25
2	Vagón equipado con bobinas para cable	may-25
3	Máquina de Lavado de trenes	abr-25
4	Torno de ruedas en foso	sep-25
5	Columnas de elevación fijas	abr-25
6	Columnas de elevación móviles	abr-25
7	Sistema de alimentación auxiliar	abr-25
8	Equipo de encarrilamiento	abr-25
9	Portal de advertencia	abr-25
10	DPS	abr-25
11	Vehículo Multipropósito	may-25
12	Sistema de detección de desgaste de pastillas de freno	Mar/25
13	Grúas del Patio Taller	Abr/25

Tabla 4.7-5. Previsión de Pruebas de EPT

Sistema de Peaje / Control de Acceso

Las pruebas del prototipo de las barreras de Control de Acceso se realizaron en diciembre/24 y no incluyeron la verificación del funcionamiento integrado con el Sistema de CCTV, para comprobar la gestión integrada de fraude. Esta prueba está prevista para el primer trimestre de 2025.

Sistema de Telecomunicaciones



Las pruebas previstas de este componente se concluyeron en dic/24. En el primer trimestre de 2025 se espera concluir la totalidad de las pruebas de los diversos subsistemas.

De acuerdo con el avance presentado en este período, se confirmó lo programado por el Concesionario, de que en 2024 se hayan iniciado las pruebas en fábrica de todos los componentes de SMF y MR, lo que representó un avance significativo en el proyecto para el cumplimiento de los hitos contractuales.

Actividades de Instalación

En este período continuó la instalación del módulo GIS 115 kV de la SER1.

Permanece como aspecto de concentración la interacción con el Concesionario referente a la metodología de instalación, para el cumplimiento de lo establecido en el Plan de Gestión de la

	INFORME MENSUAL DE INTERVENTORÍA				
	CONTRATO No. 148 DE 2020 INTERVENTORÍA INTEGRAL, TÉCNICA, ECONÓMICA, FINANCIERA, CONTABLE, JURÍDICA, ADMINISTRATIVA, OPERATIVA, PREDIAL, AMBIENTAL, SOCIAL Y DE SEGURIDAD SALUD EN EL TRABAJO PARA LA VIGENCIA DEL CONTRATO DE CONCESIÓN No. 163 DE 2019.				
	Código del Formato CSPLMB-FT-LFG-006	Vigencia del Formato 01/09/2024	Versión: V03	Pág. 1051 de 1059	

Instalación, correspondiendo la presentación previa para revisión y conformidad de la Interventoría de la documentación necesaria, tal como:



- Planos de instalación;
- Declaraciones del método de instalación;
- Procedimientos e instructivos de ejecución de la instalación;
- Normas e instrucciones de seguridad industrial e higiene ocupacional a cumplir en la ejecución;
- Listas de chequeo y verificación de la instalación previas a los procedimientos de prueba e inspección de la instalación;
- Procedimientos de prueba e inspección de la instalación;

Si bien referente a los SMF este proceso se ha venido siguiendo, aún que con retraso por parte del Concesionario, es necesario que el cumplimiento también ocurra en las actividades generales de montaje, sea referente a instalaciones relacionadas con infraestructura para los SMF, sea en las instalaciones MEP, para evitar retrabajos o incompatibilidades que puedan impactar las actividades de SMF.

El cumplimiento de las obligaciones establecidas en los Planes de Gestión de la Instalación y de Pruebas y Validaciones continua a ser una de las principales concentraciones de la Interventoría.

Como aspectos prioritarios del área de MR y SMF para el próximo período se tiene:

- a) La continuidad del acompañamiento de la instalación de la SER1;
- b) La continuidad del acompañamiento de la construcción de los edificios de talleres del Patio, para verificar la incorporación de la infraestructura para la instalación de los equipos de patio taller y de los SMF;
- c) El inicio del acompañamiento presencial de la Interventoría de las pruebas del primer tren en fábrica, que se iniciará el 10/02/2025;
- d) Las discusiones finales con el Concesionario y la EMB al respecto del alcance contractual de las UE 520 y 581;
- e) La preparación para la próxima misión de la banca prevista para febrero/25;
- f) La consolidación de los criterios para la medición del avance de la manufactura del MR y SMF, que, a pesar de avances, no se ha culminado, siendo esencial que esto ocurra en el próximo período;
- g) Revisión de la nueva versión del Plan de Ejecución (V13);
- h) La revisión de las actividades del Plan de Ejecución vigente previstas para el 2025 (inicio o culminación), para el debido seguimiento y acciones correspondientes;
- i) La revisión integral de la infraestructura de las estaciones y del Patio Taller para la instalación de los SMF.

	INFORME MENSUAL DE INTERVENTORÍA				
	CONTRATO No. 148 DE 2020 INTERVENTORÍA INTEGRAL, TÉCNICA, ECONÓMICA, FINANCIERA, CONTABLE, JURÍDICA, ADMINISTRATIVA, OPERATIVA, PREDIAL, AMBIENTAL, SOCIAL Y DE SEGURIDAD SALUD EN EL TRABAJO PARA LA VIGENCIA DEL CONTRATO DE CONCESIÓN No. 163 DE 2019.				
	Código del Formato CSPMB-FT-LFG-006	Vigencia del Formato 01/09/2024	Versión: V03	Pág. 1052 de 1059	

Otros Aspectos

A continuación, se presenta una evaluación, ya presentada en los períodos anteriores, a cerca de la factibilidad de cumplimiento de algunas de las Unidades de Ejecución del Plan de Ejecución V12 aprobado.

UE 385 – Instalación de la SER 1

ID Actividad	Nombre Actividad	UE-Unidad de ejecución	Comienzo Planeado	Fin Planeado
PTSER1040	Instalación de equipos SER 1	UE385	21/10/2024	27/03/2025
PTSER1070	Conexión Subestación Codensa-SER 1	UE388	28/03/2025	05/05/2025

Ilustración 4.7-1. UE-385 – PEV12

La instalación de los equipos de la SER 1 se considera factible, mas dependerá de la culminación de la UE 190.

La conexión El Porvenir – SER 1 no es factible en el plazo previsto, que deberá ser ajustado por el Concesionario en una nueva versión del Plan de Ejecución.

UE 580 – Fabricación, Suministro y Pruebas del Primer Tren en Fábrica

Versión No Objetada

ID Actividad	Nombre Actividad	UE-Unidad de ejecución	Comienzo Planeado	Fin Planeado
MTRSUM1225	Material Rodante-Producción componentes primer tren	UE580	23/04/2024	12/12/2024
MTRSUM1650	Material Rodante-Producción componentes primer tren-ensamblaje	UE580	05/07/2024	11/01/2025
MTRSUM1660	Material Rodante-Producción componentes primer tren-Pruebas en fábrica	UE580	11/01/2025	30/03/2025

Ilustración 4.7-2. UE-580 – PEV12

Con el término de la fabricación y ensamblaje del primer tren apenas en el final de enero/25, se considera que el período de las pruebas debe efectivamente prolongarse hasta junio/25, conforme indicado por ML1 en la versión VA13 del Plan de Fabricación y Pruebas del Material Rodante. Con este plazo, la previsión de entrega del primer tren en Bogotá, sept/25, permanece factible, mas ya sin margen en el caso de nuevos imprevistos, por lo que, en el caso de problemas durante las pruebas, ese plazo podría verse impactado.

Al respecto del plazo para el cumplimiento de la actividad MTRSUM 1660, el Concesionario manifestó, en la comunicación L1T1-CON-CE-25-0287, que habría un error en la fecha de término:

	INFORME MENSUAL DE INTERVENTORÍA				
	CONTRATO No. 148 DE 2020 INTERVENTORÍA INTEGRAL, TÉCNICA, ECONÓMICA, FINANCIERA, CONTABLE, JURÍDICA, ADMINISTRATIVA, OPERATIVA, PREDIAL, AMBIENTAL, SOCIAL Y DE SEGURIDAD SALUD EN EL TRABAJO PARA LA VIGENCIA DEL CONTRATO DE CONCESIÓN No. 163 DE 2019.				
	Código del Formato CSPLMB-FT-LFG-006	Vigencia del Formato 01/09/2024	Versión: V03	Pág. 1053 de 1059	

“En respuesta a su comentario “Finalmente, corresponde manifestar que el PLAN DE FABRICACIÓN DEL MATERIAL RODANTE VERSIÓN V13 no es consistente con la culminación de la UE 580, de acuerdo con lo establecido en el Plan de Ejecución V12 vigente, ya que prevé el término de las pruebas estáticas, dinámicas y tipo del primer tren el 15 de mayo del 2025 y la culminación de la prueba tipo de los recorridos preoperacionales en fábrica el 12/06/2025.”, ML1 quisiera aclarar que la fecha de finalización de UE580 en el Plan de Ejecución V12 es un error tipográfico, se corregirá cuando se emita el Plan de Ejecución V13. La UE580 no incluye la prueba tipo de los recorridos preoperacionales en fábrica en las pasadas comunicaciones con INT.

UE 581 – Pruebas en Sitio del Primer Tren

ID Actividad	Nombre Actividad	UE-Unidad de ejecución	Comienzo Planeado	Fin Planeado
MTRSUM1665	Material Rodante-Suministro primer tren en Colombia	UE581	02/07/2025	30/09/2025
TESMTR1010	Material Rodante-Pruebas tipo e integración primer tren en Colombia	UE581	14/04/2026	19/09/2026

Ilustración 4.7-3. UE-581 – PEV12

El cumplimiento de esta UE está vinculado a la resolución de la divergencia de entendimiento contractual al respecto del alcance que corresponde a las pruebas del primer tren en sitio con relación a los recorridos preoperacionales. En el caso de que se confirme que el recorrido de 2000 km bajo el control del Sistema de Señalización en modo UTO debe hacer parte de la UE581, la perspectiva de cumplimiento es baja.

La divergencia entre la Interventoría y la EMB de un lado y el Concesionario de otro, persiste hace prácticamente un año, situación que a esta altura ya constituye un riesgo de incumplimiento de hitos contractuales.



Se ha establecido como fecha límite para buscar un entendimiento febrero/25.

Corresponde observar que para el cumplimiento de la UE-581, de acuerdo con la interpretación contractual de la Interventoría, es esencial el cumplimiento previo de la UE-520, que según el modificadorio 6 debe cumplirse hasta el 17/04/2026.

Recomendaciones

Las recomendaciones referentes a MR y SMF al final del período de este informe permanecen básicamente las del período anterior, estando relacionadas a dos aspectos.

El primero corresponde a los aspectos de interpretación contractual que permanecen abiertos referente a las unidades de ejecución 520 y 581 y que necesitan resolverse a la brevedad, pues la continuación de la indefinición es un riesgo para el proyecto:

	INFORME MENSUAL DE INTERVENTORÍA				
	CONTRATO No. 148 DE 2020 INTERVENTORÍA INTEGRAL, TÉCNICA, ECONÓMICA, FINANCIERA, CONTABLE, JURÍDICA, ADMINISTRATIVA, OPERATIVA, PREDIAL, AMBIENTAL, SOCIAL Y DE SEGURIDAD SALUD EN EL TRABAJO PARA LA VIGENCIA DEL CONTRATO DE CONCESIÓN No. 163 DE 2019.				
	Código del Formato CSPLMB-FT-LFG-006	Vigencia del Formato 01/09/2024	Versión: V03	Pág. 1054 de 1059	



- a) Como prioridad se mantiene la necesidad de que se resuelva la divergencia de entendimiento entre el Concesionario y la Interventoría al respecto de las pruebas del primer tren (UE 581), en cuanto a la obligatoriedad de que el recorrido preoperacional de 2500Km en sitio se realice, al menos el 80%, en modo de conducción automática (UTO). La búsqueda de una solución en base a discusiones para un entendimiento común no debe prolongarse más allá de febrero/25. Esto es esencial por la vinculación que tiene que esa definición con la ejecución de diversas actividades de los SMF y de la Obra Civil.
- b) Otra prioridad es la necesidad de que se consolide el alcance de las pruebas del Sistema de Señalización referente a la UE 520, por la implicación que esto tiene con las facilidades necesarias para realizar los recorridos preoperacionales en sitio en modo UTO conforme a lo requerido para las pruebas en sitio del primer tren en la UE 581. De esta forma, este aspecto está vinculado a la resolución del alcance de la UE 581.

El segundo aspecto corresponde a la necesidad de que se realice un estrecho seguimiento a las actividades relacionadas con fabricación, suministro e instalación, para anticiparse acciones y así evitarse impactos en las actividades del proyecto. En relación con esto cobran especial relevancia actividades como las indicadas a continuación:

- a) El estrecho seguimiento de las UE que tienen inicio o término en 2025;
- b) El seguimiento de la fabricación del primer tren;
- c) El estrecho seguimiento por parte del equipo de SMF y Obra Civil en las actividades de construcción relacionadas específicamente con instalaciones de los Sistemas, tanto en el Patio Taller como en las estaciones, para cerciorarse de que la construcción se realice cumpliendo con los requerimientos exigidos para el montaje e instalación, asimismo como la resolución de las interfaces correspondientes;
- d) El seguimiento de las actividades correspondientes a la SE El Porvenir, teniendo en vista las necesidades de energía para la realización de las pruebas del primer tren en sitio;
- e) El desarrollo de las diversas aplicaciones de los sistemas y subsistemas, incluyendo la interacción con el SCS;
- f) La interacción entre los diversos sistemas y subsistemas con el SCS, para el desarrollo de las aplicaciones operacionales;
- g) La integración MEP - SMF

4.8. Seguimiento Plan de Manejo de Tránsito, Señalización y Desvíos (PMT)

Una vez revisadas las obligaciones del Concesionario se concluye que cumplió con lo mínimo requerido en la matriz de evaluación de PMT, sin embargo, se encuentra en conciliación la matriz de evaluación con el Concesionario e Interventoría.

	INFORME MENSUAL DE INTERVENTORÍA				
	CONTRATO No. 148 DE 2020 INTERVENTORÍA INTEGRAL, TÉCNICA, ECONÓMICA, FINANCIERA, CONTABLE, JURÍDICA, ADMINISTRATIVA, OPERATIVA, PREDIAL, AMBIENTAL, SOCIAL Y DE SEGURIDAD SALUD EN EL TRABAJO PARA LA VIGENCIA DEL CONTRATO DE CONCESIÓN No. 163 DE 2019.				
	Código del Formato CSPLMB-FT-LFG-006	Vigencia del Formato 01/09/2024	Versión: V03	Pág. 1055 de 1059	

Para la revisión oportuna de PMT específicos en la etapa de construcción, se recomienda al Concesionario radicar con el suficiente tiempo de antelación para cumplir con los tiempos estipulados por parte de la interventoría y la SDM.

Se recomienda al Concesionario, la atención oportuna y correcta de las observaciones emitidas por la interventoría y SDM a los productos del componente de tránsito, para evitar reprocesos en las aprobaciones de estos.

El Concesionario debe cumplir con la implementación de los PMT aprobados por la SDM, dado que se está informando en los comités de tránsito para el seguimiento de los PMT, la incorrecta implementación de estos y la atención oportuna de dichas observaciones por parte del componente de obra del Concesionario.

Se recomienda al Concesionario el cumplimiento de toda la documentación precedente para la implementación de PMT aprobados por la SDM, en donde los diseños geométricos, de pavimentos, geotécnicos, semaforización, señalización entre otros, son indispensables para la correcta implementación del PMT y no generar problemas de seguridad vial a lo largo del corredor y las vías de desvío.

Importante en cada uno de los comités de tránsito para el seguimiento de PMT de los frentes de obra, se atiendan de manera oportuna los compromisos generados por la SDM, EMB e interventoría dado el continuo incumplimiento por parte del Concesionario en la implementación de PMT o en su defecto el inicio de obras sin contar con PMT aprobados por la SDM.

Se recomienda al Concesionario contar con el personal profesional completo para la etapa de construcción, dado que a la fecha en los diferentes recorridos de campo se ha solicitado la presencia del personal de residentes y especialistas de tránsito.

Se recomienda al Concesionario el cumplimiento de las obligaciones contractuales del apéndice técnico No. 16 – Especificaciones Técnicas para el Plan de Manejo de Tránsito, Señalización y Desvíos y Estudios de Movilidad, Sección 1, Plan de Manejo de Tránsito, Señalización y Desvío, específicamente al Capítulo 9, 10 y 11.

Se recomienda al Concesionario presentar alternativas de PMT específico para cada uno de los frentes de obra de acuerdo con la propuesta entregada en el plan de ejecución V12 aprobado finalizando el mes de agosto de 2024 y el oportuno cumplimiento del plan de ejecución en la entrega de los productos del componente de tránsito, dadas las alertas entregadas.

4.9. Plan de Ejecución e Indicadores de avance

	INFORME MENSUAL DE INTERVENTORÍA				
	CONTRATO No. 148 DE 2020 INTERVENTORÍA INTEGRAL, TÉCNICA, ECONÓMICA, FINANCIERA, CONTABLE, JURÍDICA, ADMINISTRATIVA, OPERATIVA, PREDIAL, AMBIENTAL, SOCIAL Y DE SEGURIDAD SALUD EN EL TRABAJO PARA LA VIGENCIA DEL CONTRATO DE CONCESIÓN No. 163 DE 2019.				
	Código del Formato CSPLMB-FT-LFG-006	Vigencia del Formato 01/09/2024	Versión: V03	Pág. 1056 de 1059	

A continuación, se presenta el resumen del progreso de las actividades principales que se desarrollan del proyecto PLMB, los avances registrados con corte al presente informe se presentan en el siguiente gráfico:





Figura 4.9-1. Gráfico de Avances de las obras y actividades

Para la obra del Intercambiador vial de la Calle 72 con Av. Caracas, correspondiente a la Unidad de Ejecución 304, se continúa con los trabajos de la estación de bombeo de aguas lluvias, pavimentos y espacio público, por otro lado, continúan las actividades de traslado de redes.

El concesionario continuo con las actividades de demolición del puente sur existente, construcción de dados y pilas del puente sur de la avenida 68 con primero de mayo.

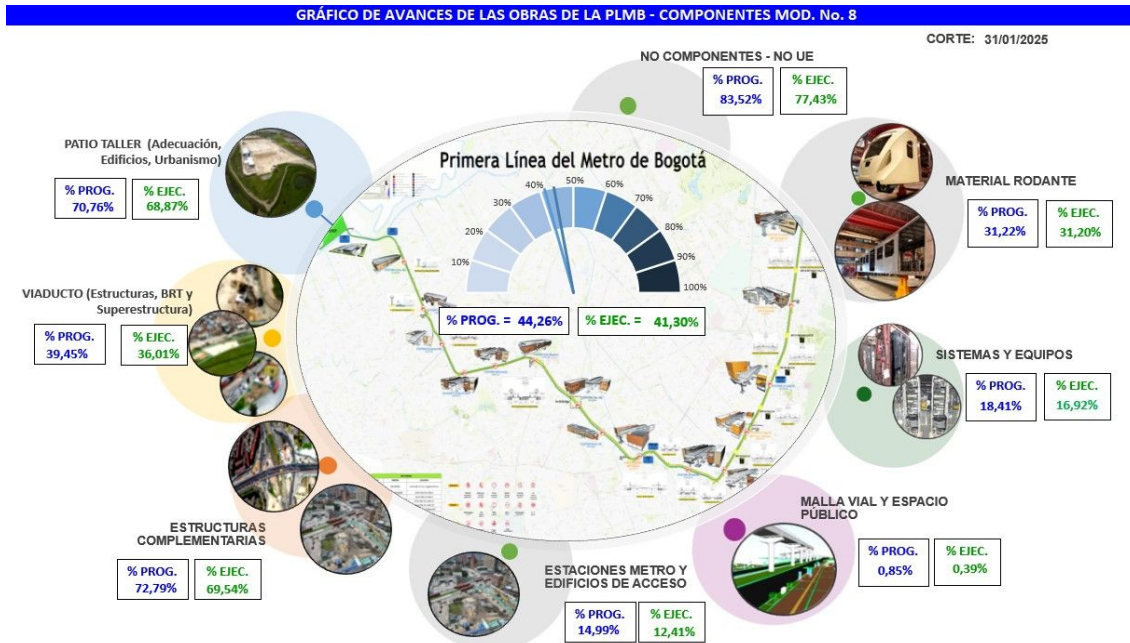
Con relación a los hitos principales del proyecto, en el siguiente cuadro se presenta el resumen de los hitos cumplidos y sus respectivas fechas de cumplimiento:

HITO	UNIDADES DE EJECUCIÓN PARA CUMPLIMIENTO DEL HITO	HITO RELEVANTE	FECHA PLANEADA CUMPLIMIENTO	FECHA REAL CUMPLIMIENTO	ESTADO HITO
FASE PREVIA					
Inicio de Estudios y Diseños	No aplica	Contractual	9/11/2020	9/11/2020	Hito Cumplido
Inició de las obras de adecuación del terreno del patio taller	UE-001 a la UE-030	Contractual	17/08/2021	17/08/2021	Hito Cumplido
Inicio de obras de Av. Caracas por Calle 72	UE-304	Contractual	17/09/2021	17/09/2021	Hito Cumplido

	INFORME MENSUAL DE INTERVENTORÍA				
	CONTRATO No. 148 DE 2020 INTERVENTORÍA INTEGRAL, TÉCNICA, ECONÓMICA, FINANCIERA, CONTABLE, JURÍDICA, ADMINISTRATIVA, OPERATIVA, PREDIAL, AMBIENTAL, SOCIAL Y DE SEGURIDAD SALUD EN EL TRABAJO PARA LA VIGENCIA DEL CONTRATO DE CONCESIÓN No. 163 DE 2019.				
	Código del Formato CSPLMB-FT-LFG-006	Vigencia del Formato 01/09/2024	Versión: V03	Pág. 1057 de 1059	

HITO	UNIDADES DE EJECUCIÓN PARA CUMPLIMIENTO DEL HITO	HITO RELEVANTE	FECHA PLANEADA CUMPLIMIENTO	FECHA REAL CUMPLIMIENTO	ESTADO HITO
FASE CONSTRUCCION					
Inicio actividades de adecuación del área de prefabricación y almacenamiento	No aplica	Contractual	18/01/2023	18/01/2023	Hito Cumplido
Inicio construcción obras del viaducto en el tramo de la Av. Caracas desde Calle 1 a Calle 76	Cualquiera entre UE039 hasta la UE054	Contractual	7/06/2023	7/06/2023	Hito Cumplido
Inicio de construcción obras del viaducto entre el Patio Taller y la Av. Caracas con Calle 1	Cualquiera 2 UE entre UE055 hasta UE091	Contractual	7/06/2023	7/06/2023	Hito Cumplido
Finalización de Obras de Estructura, Tableros y Obras Complementarias Puente Norte Av 68.	UE-300	Contractual	22/05/2024	18/06/2024	Hito Cumplido
Inicio de las obras de los edificios del patio taller	UE-036	Contractual	29/09/2024	1/06/2024	Hito Cumplido
Inicio montaje tableros	Cualquiera entre UE092 hasta la UE157	Contractual	27/04/2025	11/07/2024	Hito Cumplido
Finalización Intercambiador Vial Calle 72	UE304	Contractual	9/10/2024 *7/12/2024 **25/01/2025		
Finalización SER1 o SER2	UE385 o UE386	Contractual	28/03/2025		

*incluye 60 días Compra de Plazo – Mediante Oficio EXTS24-0007143

**Incluye 45 días Plazo de cura – Mediante oficio EXTS24-0007620

Analizando el desempeño mostrado por el concesionario ML1 en el desarrollo del viaducto como obra principal en proceso, se hace necesario reforzar actividades de la Ruta Crítica para este año 2024 de las actividades del viaducto y producción de prefabricados, que, conforme al seguimiento con corte del 31 de enero de 2025, registran desviaciones negativas. Con relación a las Unidades de Ejecución (UE) que se tienen en el proyecto, se presenta una desviación general acumulada de -63 días respecto a fecha de corte del periodo del presente informe.

De acuerdo con el seguimiento que se le realiza al PET V12 (No Objetado) a continuación, se muestra gráficamente el comportamiento de la ruta crítica:



Figura 4.9-2. Comportamiento de la ruta crítica.

4.10. Seguimiento a la Gestión Ambiental

Se debe continuar con la implementación de controles establecidos en los instrumentos ambientales para mitigar los impactos que se puedan generar en la ejecución de las actividades.

Para el presente periodo se realizó la disposición final de los residuos en los sitios de disposición final autorizados por las entidades ambientales correspondientes.

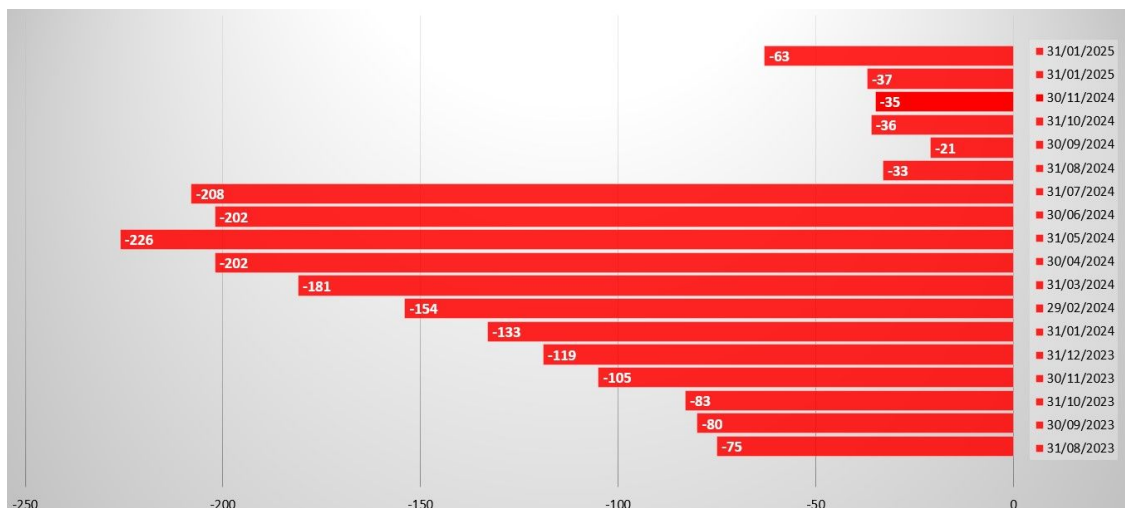
En el presente periodo no se evidenció captación de los recursos hídricos en los procesos constructivos, estos fueron adquiridos a proveedores autorizados.

Se realizó la Implementación de las medidas preventivas establecidas en cada uno de los programas a fin de minimizar el riesgo o la materialización algún riesgo para las personas, medio ambiente y la empresa.

Los materiales que ingresan a obra para el proceso constructivo provienen de proveedores aprobados, cumplimiento con las especificaciones técnicas y ambientales requeridas.

Se realizó seguimiento y verificación a los tratamientos silviculturales de acuerdo con los actos administrativos generados por la Autoridad Ambiental Competente.

Se realizaron inspecciones de seguimiento y verificación en campo, se dejaron las respectivas anotaciones en bitácora y la generación de las respectivas incidencias

Se realiza uso de bases recicladas en el frente de patio taller.

	INFORME MENSUAL DE INTERVENTORÍA				
	CONTRATO No. 148 DE 2020 INTERVENTORÍA INTEGRAL, TÉCNICA, ECONÓMICA, FINANCIERA, CONTABLE, JURÍDICA, ADMINISTRATIVA, OPERATIVA, PREDIAL, AMBIENTAL, SOCIAL Y DE SEGURIDAD SALUD EN EL TRABAJO PARA LA VIGENCIA DEL CONTRATO DE CONCESIÓN No. 163 DE 2019.				
	Código del Formato CSPLMB-FT-LFG-006	Vigencia del Formato 01/09/2024	Versión: V03	Pág. 1059 de 1059	

Se continua con el aprovechamiento INSITU de RCD en los diferentes frentes de obra.

4.11. Actividades de Construcción Vía Férrea

El Concesionario ha realizado trabajos de mejoramiento de la rasante, con sus respectivos ensayos, con el fin de garantizar la estabilidad de la vía férrea, se tiene previsto continuar con el armado teniendo las consideraciones y oportunidades de mejora expuestas por la Interventoría en la metodología constructiva de vía férrea sobre balasto, El Concesionario realizó controles topográficos en niveles longitudinales y transversales garantizando las cotas topográficas de diseño.

Se recomienda a El Concesionario acoger las observaciones de Interventoría toda vez que dentro de las buenas prácticas de ingeniería se debe tener un resultado óptimo en la preparación del suelo que garantice la seguridad, la capacidad portante, pendientes, controles topográficos e impermeabilidad del material; así mismo, se recomienda reemplazar los equipos menores por equipos o maquinaria que permita mejorar las condiciones constructivas de las capas del suelo hasta llegar la cota de diseño.